

PowerShot G9 X

Gebruikershandleiding

- Zorg dat u deze handleiding leest, inclusief het gedeelte “Veiligheidsmaatregelen” (14), voordat u de camera in gebruik neemt.
- Door deze handleiding te lezen, leert u de camera correct te gebruiken.
- Bewaar deze handleiding goed, zodat u deze in de toekomst kunt raadplegen.
- Klik op de knoppen rechtsonder om andere pagina's te openen.
 - ▶: Volgende pagina
 - ◀: Vorige pagina
 - ↶: Pagina voordat u op een koppeling klikte
- Als u naar het begin van een hoofdstuk wilt gaan, klikt u op de hoofdstuktitel aan de rechterkant.

NEDERLANDS

Vóór gebruik

Basishandleiding

Handleiding voor gevorderden

Basishandelingen
van de camera

Auto-modus/Modus
Hybride automatisch

Andere opnamestanden

P-modus

Tv-, Av-, M- en C-modus

Afspeelmodus

Wi-Fi-functies

Menu Instellingen

Accessoires

Bijlage

Index



Vóór gebruik

Informatie om te beginnen

Inhoud van de verpakking

Controleer, voordat u de camera in gebruik neemt, of de verpakking de onderstaande onderdelen bevat. Indien er iets ontbreekt, kunt u contact opnemen met uw leverancier.

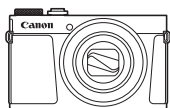

Camera



Batterij
NB-13L*



Batterijlader
CB-2LH/CB-2LHE

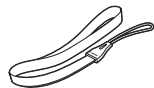

Polsriem

* Verwijder het stickerlabel niet van een batterij.

- De verpakking bevat ook gedrukt materiaal.
- Een geheugenkaart is niet bijgesloten (📖2).

Compatibele geheugenkaarten

De volgende geheugenkaarten (afzonderlijk verkrijgbaar) kunnen, ongeacht de capaciteit, worden gebruikt.

- SD-geheugenkaarten*¹
- SDHC-geheugenkaarten*^{1*2}
- SDXC-geheugenkaarten*^{1*2}



*¹ Kaarten die voldoen aan de SD-normen. Niet voor alle geheugenkaarten is de werking in deze camera geverifieerd.

*² UHS-I-geheugenkaarten worden ook ondersteund.

Vóór gebruik

Basishandleiding

Handleiding voor gevorderden

Basishandleidingen van de camera

Auto-modus/Modus Hybride automatisch

Andere opnamestanden

P-modus

Tv-, Av-, M- en C-modus

Afspeelmodus

Wi-Fi-functies

Menu Instellingen

Accessoires

Bijlage

Index



Opmerkingen vooraf en wettelijke informatie

- Maak enkele proefopnamen en bekijk deze om te controleren of de beelden goed zijn opgenomen. Canon Inc., dochterondernemingen van Canon en andere aangesloten bedrijven en distributeurs zijn niet aansprakelijk voor welke gevolgschade dan ook die voortvloeit uit enige fout in de werking van een camera of accessoire, inclusief kaarten, die ertoe leidt dat een opname niet kan worden gemaakt of niet kan worden gelezen door apparaten.
- Onder copyrightwetgeving in uw land is het mogelijk verboden uw opgenomen beelden of muziek en beelden met muziek waarop copyright rust op de geheugenkaart voor iets anders dan privégebruik te gebruiken. Zie af van het onbevoegd maken van opnamen dat een overtreding is van het auteursrecht, en denk eraan dat, ook al is de opname gemaakt voor persoonlijk gebruik, het fotograferen in strijd kan zijn met het auteursrecht of andere wettelijke rechten op bepaalde voorstellingen of tentoonstellingen, of in bepaalde commerciële omstandigheden.
- Meer informatie over de garantie voor uw camera of de Canon Klantenservice vindt u in de garantie-informatie in het pakket met het instructieboekje dat bij uw camera wordt geleverd.
- Hoewel het scherm (de monitor) onder productieomstandigheden voor uitzonderlijk hoge precisie is vervaardigd en meer dan 99,99% van de pixels voldoet aan de ontwerpspecificaties, kunnen pixels in zeldzame gevallen gebreken vertonen, of als rode en zwarte punten zichtbaar zijn. Dit is geen teken van beschadiging van de camera en heeft geen invloed op de opgenomen beelden.
- De camera kan warm worden als deze gedurende langere tijd wordt gebruikt. Dit is geen teken van beschadiging.

Conventies die in deze handleiding worden gebruikt

- In deze handleiding worden pictogrammen gebruikt om de bijbehorende cameraknoppen en controleknoppen, waarop de pictogrammen zijn afgebeeld of die er op lijken, aan te duiden.
- De onderstaande cameraknoppen en bedieningselementen worden met de volgende pictogrammen aangeduid: Getallen tussen haakjes geven de nummers aan van de overeenkomstige bedieningselementen in "Onderdeelnamen" (📖4).
🔍 Ring (10) aan de voorkant
- Opnamestanden en pictogrammen en tekst op het scherm worden tussen haakjes weergegeven.
- ⓘ: Wat u beslist moet weten
- 📖: Opmerkingen en tips voor deskundig cameragebruik
- 🖱️: Geeft handelingen op het aanraakscherm aan
- 📖 xx: Pagina's met verwante informatie (in dit voorbeeld staat "xx" voor een paginanummer)
- De instructies in deze handleiding gelden voor een camera die op de standaardinstellingen is ingesteld.
- Voor het gemak verwijst "de geheugenkaart" naar alle ondersteunde geheugenkaarten.
- De symbolen ▶️ Foto's" en ▶️ Films" onder titels geven aan of de functie wordt gebruikt voor foto's of films.

Vóór gebruik

Basishandleiding

Handleiding voor gevorderden

Basishandelingen van de camera

Auto-modus/Modus Hybride automatisch

Andere opnamestanden

P-modus

Tv-, Av-, M- en C-modus

Af speelmodus

Wi-Fi-functies

Menu Instellingen

Accessoires

Bijlage

Index



Onderdeelnamen

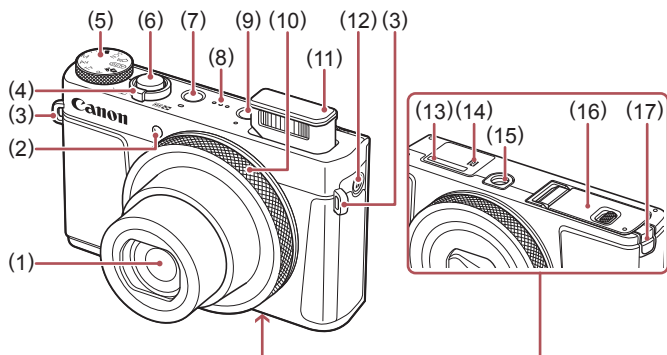

- | | |
|---------------------------------------|---|
| (1) Lens | (9) (Afspeelknop)] |
| (2) Lampje | (10) Ring |
| (3) Riembevestigingspunt | (11) Flitser |
| (4) Zoomknop | (12) Knop (Mobiele apparaatverbinding)] |
| Opnemen: (telelens)] / (groothoek)] | (13) Serienummer (bodynummer) |
| Afspelen: (vergroten)] / (index)] | (14) (N-teken)* ¹ |
| (5) Programmakeuzewiel | (15) Aansluiting statief |
| (6) Ontspanknop | (16) Klepje van geheugenkaart/ batterijhouder |
| (7) ON/OFF-knop | (17) Klepje gelijkstroomkoppeling |
| (8) Luidspreker | |

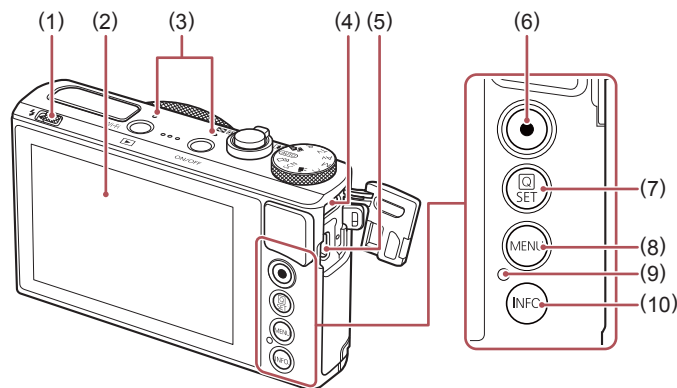

- | | |
|------------------------------------|--|
| (1) Schakelaar (Flitser omhoog] | (6) Filmknop |
| (2) Scherm (monitor)* ² | (7) Knop (menu Snelle inst./ Instellen)] button |
| (3) Microfoon | (8) Knop [MENU] |
| (4) DIGITAL-aansluiting | (9) Indicator/USB-oplaadlampje |
| (5) HDMI™-aansluiting | (10) Knop [INFO.] (Informatie)] |

*1 Gebruikt bij NFC-functies (132).

*2 Tikken op het scherm worden mogelijk minder goed gedetecteerd wanneer u gebruik maakt van een schermbescherming. Verhoog in dit geval de gevoeligheid van het aanraakscherm (165).

Vóór gebruik

Basishandleiding

Handleiding voor gevorderden

Basishandleidingen van de camera

Auto-modus/Modus Hybride automatisch

Andere opnamestanden

P-modus

Tv-, Av-, M- en C-modus

Afspeelmodus

Wi-Fi-functies

Menu Instellingen

Accessoires

Bijlage

Index



Inhoudsopgave

Vóór gebruik

| | |
|--|----------|
| Informatie om te beginnen | 2 |
| Inhoud van de verpakking | 2 |
| Compatibele geheugenkaarten | 2 |
| Opmerkingen vooraf en wettelijke informatie | 3 |
| Conventies die in deze handleiding worden gebruikt | 3 |
| Onderdeelnamen | 4 |
| Algemene bediening camera | 12 |
| Veiligheidsmaatregelen | 14 |

Basishandleiding

| | |
|--|-----------|
| Basishandelingen | 17 |
| Bediening via het aanraakscherm | 17 |
| Tikken | 17 |
| Slepen | 17 |
| Voordat u begint | 18 |
| De riem bevestigen | 18 |
| De camera vasthouden | 18 |
| De batterij opladen | 18 |
| De batterij en uw geheugenkaart plaatsen | 19 |
| De batterij en geheugenkaart verwijderen | 20 |
| De datum en tijd instellen | 20 |
| De datum en tijd wijzigen | 21 |
| Weergavetaal | 21 |
| De camera testen | 22 |
| Opnamen maken (Smart Auto) | 22 |
| Bekijken | 23 |
| Beelden wissen | 24 |

Handleiding voor gevorderden

| | |
|---|-----------|
| Basishandelingen van de camera | 25 |
| Aan/Uit | 25 |
| Spaarstandfuncties (Automatisch uit) | 26 |
| Spaarstand in de opnamemodus | 26 |
| Spaarstand in de afspeelmodus | 26 |
| Ontspanknop | 26 |
| Opnamestanden | 27 |
| Opties opnameweergave | 27 |
| Het menu Snelle instellingen gebruiken | 28 |
| Bediening via het aanraakscherm gebruiken om instellingen te configureren | 28 |
| Het menu scherm gebruiken | 29 |
| Bediening via het aanraakscherm | 30 |
| Toetsenbord op het scherm | 30 |
| Indicatorweergave | 31 |
| Klok | 32 |
| Auto-modus/Modus Hybride automatisch | 33 |
| Opnamen maken met door de camera bepaalde instellingen | 33 |
| Opnamen maken (Smart Auto) | 33 |
| Opnamen maken in de modus Hybride automatisch | 35 |
| Digest-film afspelen | 36 |
| Foto's/films | 36 |
| Foto's | 36 |
| Films | 37 |
| Compositie pictogrammen | 37 |
| Scènes voor continue opname | 38 |
| Pictogrammen voor beeldstabilisatie | 39 |
| Kaders op het scherm | 39 |
| Algemene, handige functies | 40 |
| Nader inzoomen op het onderwerp (Digitale Zoom) | 40 |

Vóór gebruik

Basishandleiding

Handleiding voor gevorderden

Basishandelingen van de camera

Auto-modus/Modus Hybride automatisch

Andere opnamestanden

P-modus

Tv-, Av-, M- en C-modus

Afspeelmodus

Wi-Fi-functies

Menu Instellingen

Accessoires

Bijlage

Index



| | |
|---|----|
| Opnemen met vooraf ingestelde brandpuntsafstanden (Trapsgewijs zoomen) | 40 |
| De zelfontspanner gebruiken..... | 40 |
| Camerabeweging vermijden met de zelfontspanner | 41 |
| De zelfontspanner aanpassen..... | 41 |
| Opnamen maken door het scherm aan te raken (Touch Shutter) | 42 |
| Continue opname | 42 |
| Beelden weergeven tijdens het afspelen..... | 43 |
| Gezichts-ID gebruiken..... | 44 |
| Persoonlijke gegevens | 44 |
| Gezichts-ID-gegevens registreren..... | 44 |
| Opnamen maken | 45 |
| Geregistreerde gegevens controleren en bewerken | 46 |
| Gezichtsgegevens overschrijven en toevoegen..... | 46 |
| Geregistreerde gegevens wissen..... | 47 |
| Functies voor de beeldaanpassing..... | 48 |
| De verhouding wijzigen | 48 |
| Beeldkwaliteit wijzigen..... | 48 |
| Groenige beeldgebieden door kwiklampen corrigeren..... | 49 |
| Beeldkwaliteit van films wijzigen..... | 49 |
| Voor NTSC-video | 49 |
| Voor PAL-video..... | 50 |
| Handige opnamefuncties..... | 50 |
| De digitale horizon gebruiken | 50 |
| Het gebied waarop wordt scherpgesteld vergroten | 51 |
| Controleren op gesloten ogen | 51 |
| Automatisch corrigeren uitschakelen..... | 52 |
| Instellingen van de IS-modus wijzigen | 52 |
| Beeldstabilisatie uitschakelen | 52 |
| Filmen met onderwerpen op hetzelfde formaat als waarop ze voor het filmen werden weergegeven..... | 53 |
| De camerabewerkingen aanpassen..... | 53 |

| | |
|--|----|
| Voorkomen dat het AF-hulplicht afgaat..... | 53 |
| Voorkomen dat de lamp voor rode-ogenreductie aangaat | 53 |
| De weergavestijl van het beeld na opnamen wijzigen..... | 54 |
| De weergaveduur van het beeld na opnamen wijzigen..... | 54 |
| Het weergegeven scherm na de opname wijzigen..... | 54 |

Andere opnamestanden 55

| | |
|---|----|
| Automatisch effecten toepassen (Creatieve opname) | 55 |
| Genieten van diverse beelden van elke opname | 55 |
| Effecten kiezen | 56 |
| Films opnemen met diverse effecten..... | 56 |
| Creatieve opname-film afspelen..... | 56 |
| Specifieke scènes | 57 |
| Speciale effecten toepassen | 58 |
| Opnamen met hoog contrast maken (High Dynamic Range).... | 59 |
| Artistieke effecten toevoegen | 59 |
| Opnamen maken met verbleekte kleuren (Nostalgie)..... | 59 |
| Opnamen maken met het effect van een visiooglen (Fisheye-effect)..... | 60 |
| Foto's die lijken op een miniatuurmodel (Miniatuureffect) | 60 |
| Afspeelsnelheid en geschatte afspeeltijd (voor clips van een minuut) | 61 |
| Opnamen maken met een speelgoedcamera-effect (Speels effect) | 61 |
| Onderwerpen eruit laten springen (Achtergrondvervaging)..... | 61 |
| Opnamen met een soft-focuseffect | 62 |
| Opnamen maken in monochroom | 62 |
| Speciale standen voor andere doeleinden | 63 |
| Sterren fotograferen (Ster) | 63 |
| Opnamen maken van mensen met een sterrenhemel als achtergrond (Sterrenportret)..... | 63 |
| Opnamen maken van nachtscènes onder de sterrenhemel (Sterrenhemel) | 64 |
| Sterrenbanen opnemen (Sterrenbanen) | 65 |



| | |
|---|----|
| Films maken van sterrenbeweging (Time-lapsefilm sterren)..... | 66 |
| Kleuren aanpassen | 67 |
| De scherpstelling aanpassen | 68 |
| Verschillende films opnemen..... | 69 |
| Films opnemen in de modus [P]..... | 69 |
| Helderheid vergrendelen of wijzigen voordat u een opname maakt..... | 69 |
| [P] Automatische langzame sluiters uitschakelen | 70 |
| Hevige camerabewegingen corrigeren..... | 70 |
| Geluidsinstellingen | 70 |
| Het windfilter uitschakelen..... | 70 |
| De demper gebruiken | 71 |
| Korte clips opnemen..... | 71 |
| Afspeleffecten..... | 71 |
| iFrame-films opnemen..... | 72 |

P-modus..... 73

| | |
|--|----|
| Opnamen maken met programma AE ([P]-modus)..... | 73 |
| Helderheid van het beeld (Belichting) | 74 |
| De helderheid van het beeld aanpassen (Belichtingscompensatie) | 74 |
| Belichting en helderheid van beeld vergrendelen (AE lock)..... | 74 |
| De meetmethode wijzigen | 74 |
| Het spotmetingpuntkader aan het AF-kader koppelen | 75 |
| De ISO-waarde wijzigen | 75 |
| Aanpassen van automatische instellingen voor ISO | 75 |
| Het niveau van ruisreductie wijzigen (Hoog ISO nr.)..... | 76 |
| Auto Exposure-bracketing (AEB-opname) | 76 |
| Dynamic Range-correctie (DR-correctie) | 76 |
| Schaduwcorrectie | 77 |
| Aanpassen van automatische instellingen voor ND filter | 77 |
| Beeldkleuren | 78 |
| Natuurlijke kleuren vastleggen (Witbalans) | 78 |

| | |
|---|----|
| Aangepaste witbalans | 78 |
| De witbalans handmatig corrigeren | 78 |
| De kleurtoneel van een beeld wijzigen (My Colors) | 79 |
| Custom Kleur..... | 80 |
| Opnamebereik en scherpstellen..... | 81 |
| Close-ups maken (Macro) | 81 |
| Opnamen maken in de modus Handmatig scherpstellen..... | 81 |
| Het scherpstelgebied eenvoudig bepalen (MF-peaking)..... | 82 |
| Focusbracketing (modus BKT-Focus) | 82 |
| Digitale telelens | 83 |
| De AF-methode selecteren..... | 83 |
| Één punt AF | 83 |
| Positie en afmeting van AF-kaders wijzigen (Één punt AF)..... | 84 |
| [+]-Tracking..... | 84 |
| Opnamen maken met Servo AF | 85 |
| De focusinstelling veranderen | 85 |
| Een persoon selecteren op wie u wilt scherpstellen (Gezichtselectie)..... | 86 |
| Onderwerpen kiezen om op scherp te stellen (Touch AF)..... | 86 |
| Opnamen maken met AF lock | 87 |
| Flitser..... | 88 |
| Flitsermodus wijzigen | 88 |
| Automatisch..... | 88 |
| Aan | 88 |
| Slow sync | 88 |
| Uit | 88 |
| De flitsbelichtingscompensatie aanpassen..... | 89 |
| Opnamen maken met FE-lock..... | 89 |
| De flitstiming wijzigen | 89 |
| Overige instellingen..... | 90 |
| Beeldkwaliteit wijzigen | 90 |
| Vastleggen in de RAW-indeling | 90 |
| Via het menu | 91 |
| Instellingen van de IS-modus wijzigen | 91 |

Vóór gebruik

Basishandleiding

Handleiding voor gevorderden

Basishandleidingen van de camera

Auto-modus/Modus Hybride automatisch

Andere opnamestanden

P-modus

Tv-, Av-, M- en C-modus

Afspeelmodus

Wi-Fi-functies

Menu Instellingen

Accessoires

Bijlage

Index



| | |
|---|------------|
| Tv-, Av-, M- en C-modus | 92 |
| Specifieke sluitertijden (Modus [Tv]) | 92 |
| Specifieke diafragmawaarden (Modus [Av])..... | 93 |
| Specifieke sluitertijden en diafragmawaarden (Modus [M]).... | 93 |
| Opnamen met lange sluitertijd maken (Bulb) | 94 |
| De flitsoutput aanpassen..... | 95 |
| Films opnemen met specifieke sluitertijden en diafragmawaarden..... | 95 |
| Bediening en display wijzigen | 96 |
| Instellingen aanpassen terwijl u van ringfunctie wisselt | 96 |
| Instellingen wijzigen met de ring..... | 97 |
| Functies die aan de ring kunnen worden toegewezen | 97 |
| Functies toewijzen aan de ring..... | 98 |
| Weergegeven informatie wijzigen..... | 98 |
| De weergegeven informatie aanpassen..... | 99 |
| Functies toewijzen aan de Movie-knop | 99 |
| Het menu Snelle instellingen aanpassen | 100 |
| Items selecteren om een plaats te geven in het menu | 100 |
| Menu-items verplaatsen | 100 |
| Opname-instellingen opslaan..... | 101 |
| Instellingen die kunnen worden opgeslagen | 101 |
| Veelgebruikte menu-items voor opname opslaan (My Menu) | 101 |
| Afspeelmodus | 103 |
| Bekijken..... | 103 |
| Van weergavemodus wisselen | 105 |
| Overbelichtingswaarschuwing (voor highlights van beelden)..... | 105 |
| Histogram | 105 |
| RGB-histogram, GPS-informatieweergave | 105 |
| Korte films bekijken die zijn opgenomen in de Creatieve opname-modus (Creatieve opname-films) | 106 |

| | |
|--|-----|
| Korte films bekijken die zijn gemaakt bij het nemen van foto's (digest-films)..... | 106 |
| Op datum weergeven | 107 |
| Personen controleren die met Gezichts-ID zijn gedetecteerd..... | 107 |
| Door beelden bladeren en beelden filteren | 107 |
| Bladeren door beelden in een index..... | 107 |
| Bediening via het aanraakscherm..... | 108 |
| Beelden zoeken die voldoen aan opgegeven voorwaarden.... | 108 |
| De ring gebruiken om naar een ander beeld te gaan | 109 |
| Bediening via het aanraakscherm | 110 |
| Afzonderlijke beelden in een groep weergeven..... | 110 |
| Gezichts-ID-gegevens bewerken | 111 |
| Namen wijzigen | 111 |
| Namen wissen..... | 111 |
| Opties voor het weergeven van foto's | 112 |
| Beelden vergroten | 112 |
| Bediening via het aanraakscherm | 112 |
| Diavoorstellingen bekijken..... | 113 |
| Beelden beveiligen | 113 |
| Via het menu | 113 |
| Afzonderlijke beelden selecteren..... | 114 |
| Een reeks selecteren..... | 114 |
| Alle beelden in één keer beveiligen..... | 115 |
| Alle beveiligingen in één keer opheffen..... | 115 |
| Beelden wissen | 115 |
| Meerdere beelden tegelijk wissen | 116 |
| Een selectiemethode selecteren | 116 |
| Afzonderlijke beelden selecteren | 116 |
| Een reeks selecteren..... | 117 |
| Alle beelden in één keer opgeven | 117 |
| Beelden roteren..... | 117 |
| Via het menu | 117 |



| | |
|---|------------|
| Automatisch draaien uitschakelen | 118 |
| Beelden markeren als favoriet..... | 118 |
| Via het menu | 118 |
| Handige bediening: Touch-acties | 119 |
| Functies voor Touch-acties gebruiken | 119 |
| Functies voor Touch-acties wijzigen | 119 |
| Toewijsbare functies | 120 |
| Foto's bewerken | 120 |
| Het formaat van beelden wijzigen | 120 |
| Via het menu | 121 |
| Trimmen..... | 121 |
| De kleurtoon van een beeld wijzigen (My Colors) | 122 |
| De helderheid van het beeld corrigeren (i-Contrast) | 123 |
| Rode ogen corrigeren..... | 123 |
| Films bewerken | 124 |
| Bestandsgrroottes verkleinen | 125 |
| Beeldkwaliteit van gecomprimeerde films | 125 |
| Filmhoofdstukken wissen | 126 |
| Albums bekijken (Story Highlights)..... | 126 |
| Thema's voor albums kiezen | 127 |
| Achtergrondmuziek toevoegen aan albums | 128 |
| Uw eigen albums maken | 129 |
| Korte clips combineren..... | 130 |
| Wi-Fi-functies | 131 |
| Beschikbare Wi-Fi-functies..... | 131 |
| Beelden naar een smartphone verzenden | 132 |
| Beelden verzenden naar een smartphone die NFC ondersteunt..... | 132 |
| Verbinding maken via NFC wanneer de camera uit staat of in de opnamemodus staat | 132 |
| Verbinding maken via NFC wanneer de camera in de afspeelmodus staat | 134 |

| | |
|--|-----|
| Verzenden naar een smartphone die is toegewezen aan de knop..... | 134 |
| Een smartphone toevoegen met het Wi-Fi-menu | 136 |
| Een ander toegangspunt gebruiken | 137 |
| Eerdere toegangspunten | 138 |
| Beelden opslaan op een computer..... | 138 |
| Voorbereidingen voor het registreren van een computer | 138 |
| De computeromgeving controleren | 138 |
| De software installeren | 138 |
| De computer configureren voor een Wi-Fi-verbinding (alleen Windows)..... | 139 |
| Beelden opslaan op een aangesloten computer | 140 |
| Compatibiliteit van het toegangspunt vaststellen | 140 |
| WPS-compatibele toegangspunten gebruiken | 140 |
| Verbinding maken met toegangspunten in de lijst..... | 143 |
| Eerdere toegangspunten | 143 |
| Beelden verzenden naar een geregistreerde webservice.... | 144 |
| Webservices registreren | 144 |
| CANON iMAGE GATEWAY registreren..... | 144 |
| Andere webservices registreren | 146 |
| Beelden uploaden naar webservices..... | 146 |
| Beelden draadloos afdrukken met een verbonden printer ... | 147 |
| Beelden naar een andere camera verzenden | 149 |
| Opties voor het verzenden van beelden..... | 150 |
| Meerdere beelden verzenden..... | 150 |
| Afzonderlijke beelden selecteren | 150 |
| Een reeks selecteren..... | 150 |
| Favoriete foto's verzenden | 151 |
| Opmerkingen over het verzenden van beelden..... | 151 |
| Het aantal opnamepixels kiezen (beeldgrootte) | 152 |
| Opmerkingen toevoegen | 152 |
| Beelden automatisch verzenden (Beeldsynchronisatie) | 152 |
| Voordat u begint | 152 |

Vóór gebruik

Basishandleiding

Handleiding voor gevorderden

Basishandelingen van de camera

Auto-modus/Modus Hybride automatisch

Andere opnamestanden

P-modus

Tv-, Av-, M- en C-modus

Afspeelmodus

Wi-Fi-functies

Menu Instellingen

Accessoires

Bijlage

Index



| | |
|--|------------|
| De camera voorbereiden..... | 152 |
| De computer voorbereiden..... | 153 |
| Beelden verzenden..... | 153 |
| Beelden die via Beeldsynchronisatie zijn verzonden weergegeven op een smartphone..... | 154 |
| Een smartphone gebruiken om camerabeelden te bekijken en de camera te bedienen..... | 155 |
| Beelden op de camera geotaggen..... | 155 |
| Op afstand opnamen maken..... | 155 |
| Wi-Fi-instellingen bewerken of wissen..... | 156 |
| Verbindingsinformatie bewerken..... | 156 |
| De bijnaam van een apparaat wijzigen..... | 157 |
| Verbindingsinformatie wissen..... | 157 |
| De bijnaam van de camera wijzigen..... | 157 |
| De standaardinstellingen voor Wi-Fi herstellen..... | 158 |
| Menu Instellingen..... | 159 |
| Basisfuncties van de camera aanpassen..... | 159 |
| Beelden opslaan op datum..... | 159 |
| Bestandsnummering..... | 159 |
| Geheugenkaarten formatteren..... | 160 |
| Low Level Format..... | 160 |
| Het videosysteem wijzigen..... | 161 |
| De digitale horizon kalibreren..... | 161 |
| De digitale horizon herstellen..... | 161 |
| De kleur van de informatie op het scherm wijzigen..... | 161 |
| Eco-modus gebruiken..... | 162 |
| De spaarstand aanpassen..... | 162 |
| Schermhelderheid..... | 162 |
| Wereldklok..... | 162 |
| Datum en tijd..... | 163 |
| Timing voor het intrekken van de lens..... | 163 |
| Weergavetaal..... | 163 |
| Camerageluiden dempen..... | 164 |

| | |
|--|------------|
| Het volume aanpassen..... | 164 |
| Geluiden aanpassen..... | 164 |
| Opstartscherm..... | 164 |
| Hints en tips verbergen..... | 164 |
| Opnamemodi weergegeven op pictogram..... | 165 |
| De gevoeligheid van het aanraakscherm verhogen..... | 165 |
| Het aanraakscherm automatisch vergrendelen..... | 165 |
| Metrische/Niet-metrische weergave..... | 165 |
| Certificatielogo's controleren..... | 165 |
| Auteursrechtinformatie instellen die in beelden moet worden vastgelegd..... | 166 |
| Alle copyrightinformatie verwijderen..... | 166 |
| Andere instellingen aanpassen..... | 166 |
| Standaardinstellingen van de camera herstellen..... | 166 |
| Accessoires..... | 167 |
| Systeemoverzicht..... | 167 |
| Optionele accessoires..... | 168 |
| Voedingen..... | 168 |
| Flitseenheid..... | 169 |
| Overige accessoires..... | 169 |
| Printers..... | 169 |
| Foto- en filmopslag..... | 169 |
| Optionele accessoires gebruiken..... | 170 |
| Afspelen op een tv..... | 170 |
| De camera voeden via het lichtnet..... | 171 |
| De batterij plaatsen en opladen..... | 172 |
| De batterij opladen via een computer..... | 173 |
| De software gebruiken..... | 173 |
| Verbinding maken met een computer via een kabel..... | 173 |
| De computeromgeving controleren..... | 173 |
| De software installeren..... | 174 |
| Beelden opslaan op een computer..... | 174 |
| Beelden afdrukken..... | 175 |



| | |
|--|------------|
| Eenvoudig afdrukken | 175 |
| Afdrukinstellingen configureren | 176 |
| Beelden bijsnijden vóór het afdrukken | 177 |
| Het papierformaat en de indeling selecteren vóór het afdrukken | 177 |
| Beschikbare indelingsopties | 178 |
| Id-foto's afdrukken | 178 |
| Filmscènes afdrukken | 178 |
| Afdrukopties voor films | 178 |
| Beelden toevoegen aan de printlijst (DPOF) | 179 |
| Afdrukinstellingen configureren | 179 |
| Afdrukinstellingen voor afzonderlijke beelden | 180 |
| Afdrukinstellingen voor een reeks beelden | 180 |
| Afdrukinstellingen voor alle beelden | 180 |
| Alle beelden in de printlijst wissen | 180 |
| Beelden afdrukken die zijn toegevoegd aan de printlijst (DPOF) | 180 |
| Beelden toevoegen aan een fotoboek | 181 |
| Een selectiemethode selecteren | 181 |
| Afzonderlijke beelden toevoegen | 181 |
| Alle beelden toevoegen aan een fotoboek | 181 |
| Alle beelden verwijderen uit een fotoboek | 181 |
| Bijlage | 182 |
| Problemen oplossen | 182 |
| Berichten op het scherm | 186 |
| Informatie op het scherm | 188 |
| Opname (informatieweergave) | 188 |
| Batterijniveau | 188 |
| Afspelen (uitgebreide informatieweergave) | 189 |
| Overzicht van filmbedieningspaneel | 189 |
| Functies en menutabellen | 190 |
| Beschikbare functies per opnamemodus | 190 |
| Menu Snelle inst. | 192 |

| | |
|--|-----|
| Opnametabblad | 195 |
| Tabblad [1] | 195 |
| Tabblad [2] | 196 |
| Tabblad [3] | 197 |
| Tabblad [4] | 198 |
| Tabblad [5] | 199 |
| Tabblad [6] | 200 |
| Tabblad [7] | 201 |
| Tabblad [8] | 201 |
| Tabblad Instellen | 202 |
| Tabblad My Menu | 202 |
| Tabblad Afspelen | 202 |
| Vorzorgsmaatregelen | 203 |
| Specificaties | 204 |
| Camera | 204 |
| Aantal opnamen/opnametijd, afspeeltijd | 205 |
| Opnamebereik | 205 |
| Aantal opnamen per geheugenkaart | 205 |
| Opnametijd per geheugenkaart | 206 |
| Batterij NB-13L | 206 |
| Batterijlader CB-2LH/CB-2LHE | 206 |
| Compacte voedingsadapter CA-DC30/CA-DC30E | 206 |
| Index | 207 |
| Vorzorgsmaatregelen Wi-Fi (draadloos LAN) | 209 |
| Vorzorgsmaatregelen voor storing van radiogolven | 209 |
| Veiligheidsmaatregelen | 209 |
| Handelsmerken en licenties | 210 |
| Vrijwaring | 210 |

Vóór gebruik

Basishandleiding

Handleiding voor gevorderden

Basishandelingen van de camera

Auto-modus/Modus Hybride automatisch

Andere opnamestanden

P-modus

Tv-, Av-, M- en C-modus

Af speelmodus

Wi-Fi-functies

Menu Instellingen

Accessoires

Bijlage

Index



Algemene bediening camera

Opnamen maken

- Door de camera bepaalde instellingen gebruiken (Auto-modus, modus Hybride automatisch)
 - 33, 35
- Verschillende effecten bekijken die zijn toegepast op elke opname met behulp van door de camera bepaalde instellingen (modus Creatieve opname)
 - 55

Goede opnamen van mensen maken



Portretten
(57)

Specifieke scènes afstemmen



Nachtscènes
(57)



Sterrenhemel
(63)



Vuurwerk
(57)

Speciale effecten toepassen



Levendige kleuren
(58)



Poster-effect
(58)



“Ouder gemaakte”
foto's
(59)



Fisheye-effect
(60)



Miniatuureffect
(60)



Speels effect
(61)



Achtergrond
vervagen
(61)



Soft focus
(62)



Monochroom
(62)

- Scherpstellen op gezichten
 - 33, 57, 84
- Zonder gebruik van de flitser (Flitser Uit)
 - 33
- Een foto maken met uzelf erbij (zelfontspanner)
 - 40
- Filmclips en foto's combineren (Filmsynopsis)
 - 35

Vóór gebruik

Basishandleiding

Handleiding voor gevorderden

Basishandleidingen
van de camera

Auto-modus/Modus
Hybride automatisch

Andere opnamestanden

P-modus

Tv-, Av-, M- en C-modus

Afspeelmodus

Wi-Fi-functies

Menu Instellingen







Accessoires

Bijlage





Index



Weergeven

- Beelden bekijken (afspeelmodus)
 -  103
- Automatisch afspelen (Diavoorstelling)
 -  113
- Op een tv
 -  170
- Op een computer
 -  173
- Snel door beelden bladeren
 -  107
- Beelden wissen
 -  115
- Meteen een album maken
 -  126

Films opnemen/bekijken

- Films opnemen
 -  33,  69,  95
- Films bekijken (afspeelmodus)
 -  103



Afdrukken

- Foto's afdrukken
 -  175

Opslaan

- Beelden opslaan op een computer
 -  174

Wi-Fi-functies gebruiken

- Beelden naar een smartphone verzenden
 -  132
- Beelden online delen
 -  144
- Beelden naar een computer verzenden
 -  152

Vóór gebruik

Basishandleiding

Handleiding voor gevorderden

Basishandleidingen van de camera

Auto-modus/Modus Hybride automatisch

Andere opnamestanden

P-modus

Tv-, Av-, M- en C-modus

Afspeelmodus

Wi-Fi-functies

Menu Instellingen

Accessoires

Bijlage

Index



Veiligheidsmaatregelen

- Lees de volgende veiligheidsmaatregelen goed door, voordat u het product gebruikt. Gebruik het product altijd op de juiste wijze.
- De veiligheidsmaatregelen die hier worden vermeld, zijn bedoeld om letsel bij uzelf en bij andere personen of schade aan eigendommen te voorkomen.
- Lees ook altijd de handleidingen van alle afzonderlijk aangeschafte accessoires die u gebruikt.



Waarschuwing

Hiermee wordt gewezen op het risico van ernstig letsel of levensgevaar.

- Gebruik de flitser niet dicht bij de ogen van mensen. Blootstelling aan het sterke licht van de flitser kan het gezichtsvermogen aantasten. Houd vooral bij kleine kinderen ten minste een meter afstand wanneer u de flitser gebruikt.
- Berg de apparatuur op buiten het bereik van kinderen. Een draagriem rond de nek van een kind wikkelen kan leiden tot verstikking. Als uw product een netsnoer gebruikt, bestaat er verstikkingsgevaar wanneer het snoer per ongeluk om de nek van een kind gewikkeld wordt.
- Gebruik alleen de aanbevolen energiebronnen voor stroomvoorziening.
- Demonteer, wijzig of verwarm het product niet.
- Verwijder het stickerlabel van de batterij niet, als de batterij een stickerlabel heeft.
- Laat het product niet vallen en voorkom harde schokken of stoten.
- Raak om letsel te voorkomen de binnenkant van het product niet aan als het kapot is, bijvoorbeeld wanneer het is gevallen.
- Stop onmiddellijk met het gebruik van het product als dit rook of een vreemde geur afgeeft of andere vreemde verschijnselen vertoont.
- Gebruik geen organische oplosmiddelen zoals alcohol, wasbenzine of thinner om het product schoon te maken.

- Voorkom contact met vloeistoffen en laat geen vloeistoffen of vreemde objecten in de camera binnendringen.

Dit kan leiden tot een elektrische schok of brand.

Als het product nat wordt of als er vloeistoffen of vreemde voorwerpen in de camera komen, verwijdert u meteen de batterij/batterijen of haalt u onmiddellijk de stekker uit het stopcontact.

- Als uw model een zoeker of verwisselbare lens heeft, kijk dan niet door de zoeker of lens naar een felle lichtbron (zoals de zon op een heldere dag of een felle kunstmatige lichtbron).

Dit kan uw gezichtsvermogen aantasten.

- Als uw model een verwisselbare lens heeft, laat de lens (of de camera waarop de lens is bevestigd) dan niet zonder lenskap in de zon liggen.

Dit kan brand veroorzaken.

- Raak het product niet aan tijdens onweer als de stekker in het stopcontact zit.

Dit kan leiden tot een elektrische schok of brand. Stop onmiddellijk met het gebruik van het product en kom niet in de buurt van het product.

- Gebruik alleen de aanbevolen batterij/batterijen.

• Plaats de batterij/batterijen niet in de buurt van of in open vuur. Dit kan ervoor zorgen dat de batterij/batterijen exploderen of lekken, wat kan leiden tot een elektrische schok, brand of letsel. Als ogen, mond, huid of kleding met lekkende batterijvloeistof in aanraking komen, moet u deze onmiddellijk afspoelen met water.

- Als het product een batterijlader gebruikt, dient u de volgende voorzorgsmaatregelen in acht te nemen.

- Verwijder het netsnoer regelmatig en veeg het stof en vuil dat zich heeft opgehoopt op de stekker, de buitenkant van het stopcontact en het gebied eromheen weg met een droge doek.
- Steek of trek de stekker niet in of uit het stopcontact met natte handen.
- Gebruik de apparatuur niet op een manier waarbij de nominale capaciteit van het stopcontact of de kabelaccessoires wordt overschreden. Gebruik de apparatuur niet als de stekker beschadigd is of als deze niet volledig in het stopcontact is gestoken.

Vóór gebruik

Basishandleiding

Handleiding voor gevorderden

Basishandelingen van de camera

Auto-modus/Modus Hybride automatisch

Andere opnamestanden

P-modus

Tv-, Av-, M- en C-modus

Afspeelmodus

Wi-Fi-functies

Menu Instellingen

Accessoires

Bijlage

Index



- Zorg ervoor dat stof of metalen objecten (zoals spelden of sleutels) niet in contact komen met de contactpunten of stekker.
- Snijd, beschadig of wijzig het netsnoer niet als uw product een netsnoer gebruikt. Plaats geen zware voorwerpen op het netsnoer.

Dit kan leiden tot een elektrische schok of brand.

- Zet de camera uit op plaatsen waar het gebruik van een camera niet is toegestaan.

De elektromagnetische golven uit de camera hinderen de werking van elektronische instrumenten en andere apparatuur. Denk goed na voordat u het product gebruikt op plaatsen waar het gebruik van elektronische apparatuur verboden is, zoals in vliegtuigen en medische instellingen.

- Laat de camera niet langdurig in contact komen met de huid. Zelfs als de camera niet warm aanvoelt kan dit leiden tot eerstegraads verbrandingen, die te herkennen zijn aan een rode huid of blaren. Gebruik een statief op warme plekken of als u een slechte bloedsomloop of ongevoelige huid hebt.

| | |
|--|---|
|  Voorzichtig | Hiermee wordt gewezen op het risico van letsel. |
|--|---|

- Zorg dat het product niet tegen voorwerpen stoot, wordt blootgesteld aan schokken en stoten of achter voorwerpen blijft haken wanneer u het aan de polsriem draagt.
- Zorg dat u niet tegen de lens stoot of drukt. Dit kan verwondingen veroorzaken of de camera beschadigen.
- Zorg dat het scherm niet aan schokken wordt blootgesteld. Als het scherm barst, kunnen de splinters letsel veroorzaken.
- Zorg dat u de flitser niet per ongeluk met uw vingers of een kledingstuk bedekt wanneer u een foto maakt. Dit kan brandwonden of schade aan de flitser tot gevolg hebben.

- Gebruik, plaats of bewaar het product niet op de volgende plaatsen:
 - plaatsen die aan direct zonlicht blootstaan;
 - plaatsen die aan temperaturen boven 40 °C blootstaan;
 - vochtige of stoffige plaatsen.

Hierdoor kan lekkage of oververhitting ontstaan of kan/kunnen de batterij/batterijen ontploffen, wat kan leiden tot elektrische schokken, brand, brandwonden of ander letsel. Oververhitting en schade kunnen leiden tot elektrische schokken, brand, brandwonden of ander letsel.

- Door langdurig naar overgangen voor diavoorstelling te kijken, kunt u zich onprettig gaan voelen.
- Wanneer u optionele lenzen, lensfilters of filteradapters (indien van toepassing) gebruikt, dient u ervoor te zorgen dat deze accessoires goed vastzitten.

Als het lensaccessoire losraakt en valt, kan het barsten waarna de glassplinters snijwonden kunnen veroorzaken.

- Let er bij producten die automatisch de flitser in- en opklappen op dat uw vinger niet bekneld raakt door de flitser als deze wordt ingeklapt. Dit kan letsel veroorzaken.

| | |
|--------------------|---|
| Voorzichtig | Hiermee wordt gewezen op het risico van schade aan eigendommen. |
|--------------------|---|

- Richt de camera niet op sterke lichtbronnen, zoals de zon op een heldere dag of een sterke kunstmatige lichtbron. Als u dit wel doet, kan dit leiden tot schade aan de beeldsensor of andere interne onderdelen.
- Als u de camera gebruikt op een zandstrand of op een winderige plek, dient u erop te letten dat er geen zand of stof in het apparaat terecht komt.
- Druk de flitser niet omlaag en forceer deze niet open bij producten die automatisch de flitser in- en opklappen. Dit kan de werking van het product negatief beïnvloeden.

Vóór gebruik

Basishandleiding

Handleiding voor gevorderden

Basishandelingen van de camera

Auto-modus/Modus Hybride automatisch

Andere opnamestanden

P-modus

Tv-, Av-, M- en C-modus

Afspeelmodus

Wi-Fi-functies

Menu Instellingen

Accessoires

Bijlage

Index



- Veeg eventueel stof, vuil of ander materiaal dat niet op de flitser thuishoort weg met een wattenstaafje of doek.

De warmte die de flitser produceert, kan ervoor zorgen dat stoffen die niet op de flitser thuishoren rook afgeven. Ook kan de werking van het product verstoord raken.

- Verwijder de batterij/batterijen en berg deze op wanneer u het product niet gebruikt.

Als de batterij lekt kan het product beschadigd worden.

- Breng, voordat u de batterij/batterijen weggooit, tape of ander isolatiemateriaal aan over de polen van de batterij/batterijen. Contact met andere metalen kan leiden tot brand of een explosie.

• Haal een batterijlader die u voor het product gebruikt, uit het stopcontact wanneer deze niet gebruikt wordt. Bedek de lader niet met een doek of andere voorwerpen wanneer deze gebruikt wordt. Als u de lader gedurende een lange periode in het stopcontact laat, kan deze oververhit en beschadigd raken, waardoor brand kan ontstaan.

• Laat batterijen voor het product niet in de buurt van huisdieren liggen. Als huisdieren op de batterij kauwen kan dit leiden tot lekkage, oververhitting of een explosie, met schade aan het product of brand als gevolg.

• Als uw product meerdere batterijen gebruikt, dient u geen combinatie van batterijen te gebruiken met verschillende spanningsniveaus. Gebruik verder geen oude en nieuwe batterijen samen. Let er bij het plaatsen van de batterijen op dat u de + en – polen niet verwisselt. Dit kan de werking van het product negatief beïnvloeden.

- Let erop dat harde voorwerpen niet in contact komen met het scherm als u de camera in uw tas stopt. Doe ook het scherm dicht (zodat het naar de camerabody is gericht), als uw product een scherm heeft dat ingeklapt kan worden.

- Bevestig geen harde voorwerpen aan het product. Dit kan leiden tot storingen of schade aan het scherm.



Vóór gebruik

Basishandleiding

Handleiding voor gevorderden

Basishandleidingen van de camera

Auto-modus/Modus Hybride automatisch

Andere opnamestanden

P-modus

Tv-, Av-, M- en C-modus

Afspeelmodus

Wi-Fi-functies

Menu Instellingen

Accessoires

Bijlage

Index



Basishandleiding

Basishandelingen

Algemene informatie en instructies, van de eerste voorbereidingen tot opnamen maken en afspelen

Bediening via het aanraakscherm

Via het aanraakscherm van de camera is intuïtieve bediening mogelijk door het scherm aan te raken of door erop te tikken.

Tikken

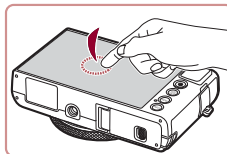

Tik kort op het scherm met uw vinger.

- Deze techniek wordt gebruikt voor het maken van een opname, het instellen van camerfuncties en dergelijke.

Slepen

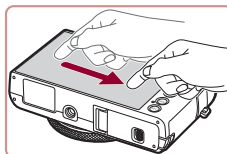

Raak het scherm aan en sleep met uw vinger.

- Gebruik deze techniek in de afspeelmodus, bijvoorbeeld om naar het volgende beeld te gaan of om het vergrote beeldgebied te wijzigen.

Vóór gebruik

Basishandleiding

Handleiding voor gevorderden

Basishandelingen van de camera

Auto-modus/Modus Hybride automatisch

Andere opnamestanden

P-modus

Tv-, Av-, M- en C-modus

Afspeelmodus

Wi-Fi-functies

Menu Instellingen

Accessoires

Bijlage

Index



Voordat u begint

Tref de volgende voorbereidingen voordat u opnamen maakt.

De riem bevestigen

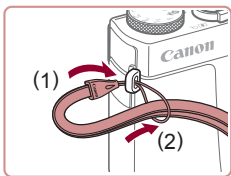

- Steek het uiteinde van de riem door het riembevestigingspunt (1) en haal het andere uiteinde van de riem door het oog aan het draadeinde (2).

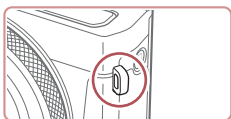

- De riem kan ook aan de linkerkant van de camera worden bevestigd.

De camera vasthouden



- Doe de riem om uw pols.
- Houd bij het maken van opnamen uw armen tegen uw lichaam gedrukt en houd de camera stevig vast om te voorkomen dat deze beweegt. Laat uw vingers niet op de uitgeklapte flitsers rusten.

De batterij opladen

Laad voor gebruik de batterij op met de meegeleverde oplader. Bij aankoop van de camera is de batterij niet opgeladen. Zorg er daarom voor dat u de batterij eerst oplaadt.

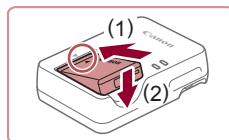

1 Plaats de batterij.

- Zorg eerst dat de ▲-markering op de batterij overeenkomt met die op de oplader en plaats dan de batterij door deze naar binnen (1) en naar beneden (2) te drukken.

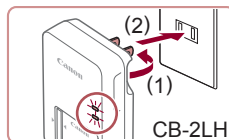

2 Laad de batterij op.

- CB-2LH:** kantel de stekker naar buiten (1) en steek de oplader in een stopcontact (2).
- CB-2LHE:** sluit het netsnoer aan op de oplader en steek het andere uiteinde in een stopcontact.
- Het oplaadlampje gaat oranje branden en het opladen begint.
- Wanneer het opladen is voltooid, wordt het lampje groen.

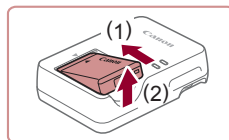
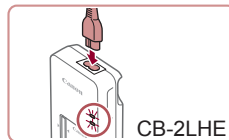

3 Verwijder de batterij.

- Haal het netsnoer van de batterijlader uit het stopcontact en verwijder de batterij door deze naar binnen (1) en omhoog (2) te drukken.



- Laad de batterij niet langer dan 24 uur achtereen op, om de batterij te beschermen en in goede staat te houden.
- Bij batterijladers die gebruik maken van een netsnoer mag u de lader of het snoer niet op andere voorwerpen aansluiten. Dit kan defect of schade aan het product tot gevolg hebben.

Vóór gebruik

Basishandleiding

Handleiding voor gevorderden

Basishandelingen van de camera

Auto-modus/Modus Hybride automatisch

Andere opnamestanden

P-modus

Tv-, Av-, M- en C-modus

Afspeelmodus

Wi-Fi-functies

Menu Instellingen

Accessoires

Bijlage

Index





- Zie “Aantal opnamen/opnametijd, afspeeltijd” (160) voor meer informatie over de oplaadduur, het aantal opnamen en de opnametijd met een volledig opgeladen batterij.
- Opgeladen batterijen verliezen geleidelijk hun lading, ook als ze niet worden gebruikt. Laad de batterij op de dag dat u deze wilt gebruiken op, of vlak daarvoor.
- Als visueel geheugensteuntje kunt u het batterijklepje zo plaatsen dat ▲ zichtbaar is bij een opgeladen batterij en niet zichtbaar is bij een niet-opgeladen batterij.
- De lader kan worden gebruikt in gebieden met een wisselspanning van 100–240 V (50/60 Hz). Als de stekker niet in het stopcontact past, moet u een geschikte stekkeradapter gebruiken. Gebruik geen elektrische transformator die is bedoeld voor op reis, omdat deze de batterij kan beschadigen.

De batterij en uw geheugenkaart plaatsen

Plaats de meegeleverde batterij en een geheugenkaart (afzonderlijk verkrijgbaar).

Voordat u een nieuwe geheugenkaart gaat gebruiken of een geheugenkaart die in een ander apparaat is geformatteerd, moet de geheugenkaart met deze camera worden geformatteerd (160).

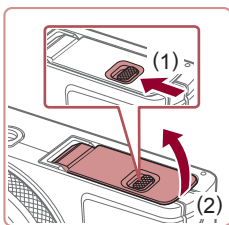

1 Open het klepje.

- Verschuif de schakelaar (1) en open het klepje (2).

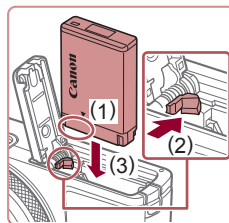

2 Plaats de batterij.

- Houd de batterij vast met de aansluitpunten in de getoonde positie (1). Duw de batterijvergrendeling richting (2) en plaats de batterij richting (3) totdat de vergrendeling vastklikt.
- Als u de batterij verkeerd om plaatst, kan deze niet in de juiste positie worden vergrendeld. Controleer altijd of de batterij in de juiste richting is geplaatst en wordt vergrendeld.

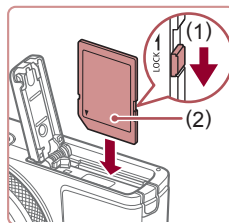

3 Controleer het schuifje voor schrijfbeveiliging van de kaart en plaats de geheugenkaart.

- Bij geheugenkaarten met een schuifje voor schrijfbeveiliging kunt u geen opnamen maken als het schuifje is ingesteld op vergrendeld. Verschuif het schuifje naar (1).
- Plaats de geheugenkaart met het label (2) in de getoonde richting totdat deze vastklikt.
- Controleer altijd of de geheugenkaart in de juiste richting geplaatst wordt. Als u de geheugenkaart in de verkeerde richting probeert te plaatsen, kunt u de camera beschadigen.

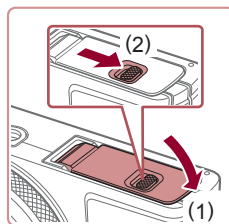

4 Sluit het klepje.

- Sluit het klepje (1) en duw het lichtjes aan terwijl u de schakelaar verschuift, totdat het klepje vastklikt (2).

Vóór gebruik

Basishandleiding

Handleiding voor gevorderden

Basishandelingen van de camera

Auto-modus/Modus Hybride automatisch

Andere opnamestanden

P-modus

Tv-, Av-, M- en C-modus

Afspeelmodus

Wi-Fi-functies

Menu Instellingen

Accessoires

Bijlage

Index





- Zie “Aantal opnamen per geheugenkaart” (205) voor richtlijnen over hoeveel foto's of uren aan opnamen op één geheugenkaart passen.

De batterij en geheugenkaart verwijderen

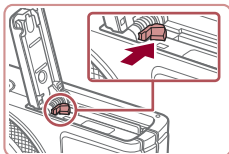

Verwijder de batterij.

- Open het klepje en duw de batterijvergrendeling in de richting van de pijl.
- De batterij wijpt nu omhoog.

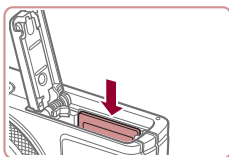

Verwijder de geheugenkaart.

- Duw de geheugenkaart naar binnen tot u een klik hoort en laat de kaart langzaam los.
- De geheugenkaart wijpt nu omhoog.

De datum en tijd instellen

Stel de datum en tijd als volgt in als het [Datum/Tijd] verschijnt wanneer u de camera aanzet. Informatie die u op deze manier opgeeft, wordt opgeslagen in de beeldeigenschappen wanneer u een foto maakt en wordt gebruikt bij het beheer van uw foto's of wanneer u foto's afdruckt met de datum erop.

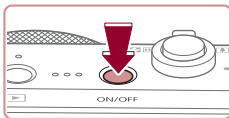

1 Schakel de camera in.

- Druk op de ON/OFF-knop.
- Het scherm [Datum/Tijd] verschijnt.

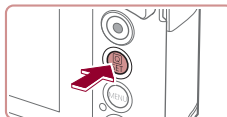
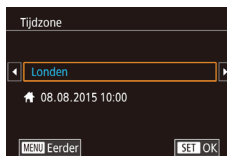
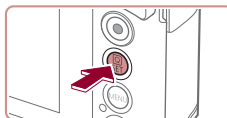

2 Stel de datum en tijd in.

- Tik op het item dat u wilt instellen en raak vervolgens [▲][▼] aan om de datum en tijd op te geven.
- Als u klaar bent, drukt u op de knop [OK].

3 Geef uw thuishijdzone op.

- Tik op [◀][▶] om de tijdzone thuis te selecteren.

4 Voltooi de instellingsprocedure.

- Als u klaar bent, drukt u op de knop [OK]. Nadat een bevestigingsbericht is weergegeven, wordt het instellingen scherm niet meer weergegeven.
- Druk op de ON/OFF-knop om de camera uit te schakelen.



- Het scherm [Datum/Tijd] verschijnt telkens wanneer u de camera inschakelt, tenzij u de datum, tijd en tijdzone al hebt ingesteld. Geef de juiste informatie op.



- Om de zomertijd in te stellen (normale tijd plus 1 uur), tikt u op [ON/OFF] en kiest u [ON/OFF] in stap 2.

Vóór gebruik

Basishandleiding

Handleiding voor gevorderden

Basishandelingen van de camera

Auto-modus/Modus Hybride automatisch

Andere opnamestanden

P-modus

Tv-, Av-, M- en C-modus

Afspeelmodus

Wi-Fi-functies

Menu Instellingen

Accessoires

Bijlage

Index



De datum en tijd wijzigen

Wijzig de datum en tijd als volgt.

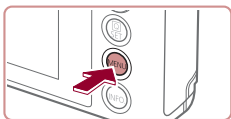

1 Open het menuscherm.

- Druk op de knop [MENU].



2 Kies [Datum/Tijd].

- Tik op [F] en tik daarna op [2].
- Tik op [Datum/Tijd] en druk op de knop [SET].

3 Wijzig de datum en tijd.

- Volg stap 2 bij "Datum en tijd instellen" (168) om de instellingen aan te passen.
- Druk op de knop [MENU] om het menuscherm te sluiten.



- Dankzij de ingebouwde datum/tijd-batterij (reservebatterij) kunnen de datum- en tijdstellingen ongeveer 3 weken behouden blijven nadat de batterij is verwijderd.
- De datum/tijd-batterij wordt in ongeveer 4 uur opgeladen nadat u een opgeladen batterij hebt geplaatst of de camera hebt aangesloten op een voedingsadapterset (afzonderlijk verkrijgbaar, 168), zelfs als de camera is uitgeschakeld.
- Zodra de datum/tijd-batterij leeg is, verschijnt het scherm [Datum/Tijd] als u de camera inschakelt. Stel de juiste datum en tijd in zoals beschreven bij "De datum en tijd instellen" (168).

Weergavetaal

U kunt de weergavetaal desgewenst wijzigen.

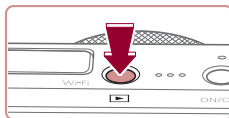

1 Open de afspeelmodus.

- Druk op de knop [▶].

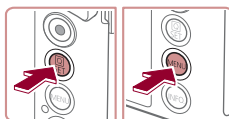

2 Open het instellingscherm.

- Houd de knop [SET] ingedrukt en druk direct op de knop [MENU].



3 Stel de taal van het LCD-scherm in.

- Tik op de gewenste weergavetaal en druk vervolgens op de knop [SET].
- Nadat u de taal van het LCD-scherm hebt ingesteld, wordt het instellingscherm niet langer weergegeven.

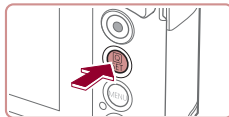

- De huidige tijd wordt weergegeven als u bij stap 2, nadat u op de knop [SET] hebt gedrukt, te lang wacht voordat u op de knop [MENU] drukt. Druk in dat geval op [SET] om de tijdweergave te verwijderen en herhaal stap 2.
- U kunt de weergavetaal ook wijzigen door op de knop [MENU] te drukken en [Taal] te selecteren op het tabblad [3].



- U kunt de taal van het LCD-scherm ook instellen door in stap 3 op een taal op het scherm te tikken en vervolgens nogmaals hierop te tikken.

Vóór gebruik

Basishandleiding

Handleiding voor gevorderden

Basishandleidingen van de camera

Auto-modus/Modus Hybride automatisch

Andere opnamestanden

P-modus

Tv-, Av-, M- en C-modus

Afspeelmodus

Wi-Fi-functies

Menu Instellingen

Accessoires

Bijlage

Index



De camera testen

► Foto's ► Films

Volg deze instructies om de camera in te schakelen, foto- of filmopnamen te maken en deze daarna te bekijken.

Opnamen maken (Smart Auto)

Laat de camera het onderwerp en de opnameomstandigheden bepalen voor volledig automatische selectie van de optimale instellingen voor specifieke composities.

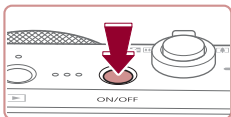

1 Schakel de camera in.

- Druk op de ON/OFF-knop.
- Het opstartscherm wordt weergegeven.

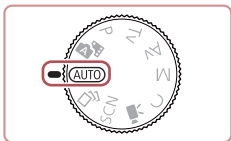

2 Open de modus [AUTO].

- Stel het programmakeuzewiel in op [AUTO].
- Richt de camera op het onderwerp. Terwijl de camera de compositie bepaalt, maakt deze een licht klikkend geluid.
- De pictogrammen die de modus voor composities en de beeldstabilisatiemodus aanduiden worden linksboven in het scherm weergegeven.
- Kadere rond gedetecteerde onderwerpen geven aan dat de camera daarop is scherpgesteld.

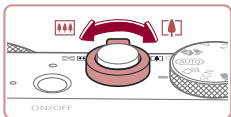

3 Kies de compositie.

- Om in te zoomen en het onderwerp te vergroten, duwt u de zoomknop naar [▲] (telelens) en om uit te zoomen duwt u de knop naar [▼] (groothoek).

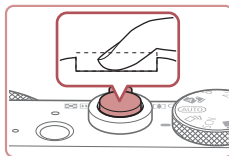
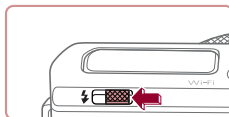
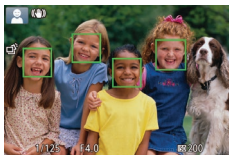
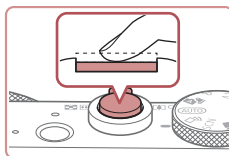

4 Maak de opname.

Foto's maken

1) Stel scherp.

- Druk de ontspanknop half in. Nadat is scherpgesteld, hoort u tweemaal een pieptoon en worden kaders weergegeven om aan te geven op welke beeldgebieden is scherpgesteld.

2) Maak de opname.

- Druk de ontspanknop helemaal naar beneden.
- Wanneer de camera de opname maakt, hoort u het sluitergeluid en wanneer er weinig licht is, gaat de flitser, als u deze hebt uitgeklapt, automatisch af.
- Houd de camera stil tot het sluitergeluid stopt.
- Nadat de opname is weergegeven, schakelt de camera weer over naar het opnamescherm.

Vóór gebruik

Basishandleiding

Handleiding voor gevorderden

Basishandleidingen van de camera

Auto-modus/Modus Hybride automatisch

Andere opnamestanden

P-modus

Tv-, Av-, M- en C-modus

Af speelmodus

Wi-Fi-functies

Menu Instellingen

Accessoires

Bijlage

Index



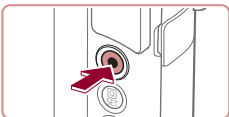

(1)

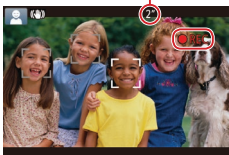

Films opnemen

1) Start de opname.

- Druk op de filmknop. Zodra de camera met opnemen begint, hoort u één pieptoon en verschijnen [●REC] en de verstreken tijd op het scherm (1).
- Er verschijnen zwarte balken aan de boven- en onderkant van het scherm en het onderwerp wordt iets vergroot. De zwarte balken geven beeldgebieden aan die niet worden vastgelegd.
- Kaders rond gedetecteerde gezichten geven aan dat de camera daarop is scherpgesteld.
- Zodra de opname is begonnen, haalt u uw vinger van de filmknop.

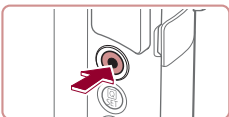

2) Beëindig de opname.

- Druk nogmaals op de filmknop om de filmopname te stoppen. De camera piept tweemaal als de opname stopt.

Bekijken

Na het maken van foto's of het opnemen van films kunt u deze, zoals hieronder is beschreven, op het scherm bekijken.

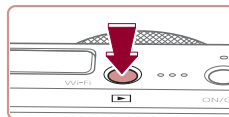

1 Open de afspeelmodus.

- Druk op de knop [▶].
- Uw laatste opname wordt weergegeven.

2 Selecteer de beelden.

- Om het volgende beeld te bekijken, sleept u van rechts naar links over het scherm, en om het vorige beeld te bekijken, sleept u van links naar rechts over het scherm.
- Als u dit scherm wilt openen (modus Beeld scrollen), veegt u herhaaldelijk met uw vinger snel naar links of rechts. Sleep in deze modus over het scherm om door beelden te bladeren.
- Druk op de knop [⏮] om terug te keren naar de enkelvoudige weergave.
- Films zijn herkenbaar aan het pictogram [SET ▶]. Ga naar stap 3 als u films wilt afspelen.

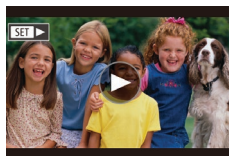
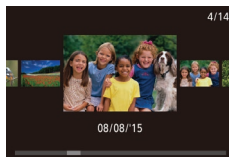
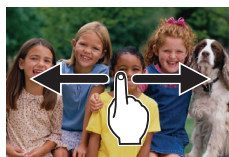

Vóór gebruik

Basishandleiding

Handleiding voor gevorderden

Basishandelingen
van de camera

Auto-modus/Modus
Hybride automatisch

Andere opnamestanden

P-modus

Tv-, Av-, M- en C-modus

Afspeelmodus

Wi-Fi-functies

Menu Instellingen

Accessoires

Bijlage

Index





3 Films afspelen

- Druk op de knop [SET], kies [▶] en druk vervolgens op de knop [SET].
- Het afspelen begint en na de film verschijnt [◂].
- Als u het volume wilt aanpassen, sleept u snel tijdens het afspelen omhoog of omlaag over het scherm.



- Om vanuit de afspelmodus naar de opnamemodus te gaan, drukt u de ontspanknop half in.



- U kunt de afspelmodus ook starten door op [▶] te tikken.

Beelden wissen

U kunt beelden die u niet meer nodig hebt één voor één selecteren en wissen. Wees voorzichtig bij het wissen van beelden, want ze kunnen niet worden hersteld.



1 Selecteer het beeld dat u wilt wissen.

- Sleep naar links of rechts over het scherm om een beeld te selecteren.

2 Wis het beeld.

- Druk op de knop [SET], kies [W] en druk vervolgens op de knop [SET].
- Als [Wissen ?] verschijnt, tikt u op [Wissen].
- Het huidige beeld wordt nu gewist.
- Tik op [Annuleer] als u het wissen wilt annuleren.



- U kunt beelden ook wissen door Touch-acties te gebruiken (119).
- U kunt meerdere beelden selecteren om in één keer te wissen (116).

Vóór gebruik

Basishandleiding

Handleiding voor gevorderden

Basishandelingen
van de camera

Auto-modus/Modus
Hybride automatisch

Andere opnamestanden

P-modus

Tv-, Av-, M- en C-modus

Afspelmodus

Wi-Fi-functies

Menu Instellingen

Accessoires

Bijlage

Index



Handleiding voor gevorderden

Basishandelingen van de camera

Overige basishandelingen en meer manieren om van de camera te genieten, inclusief opties voor opnemen en afspelen

Aan/Uit

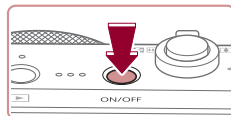

Opnamemodus

- Druk op de ON/OFF-knop om de camera in te schakelen en gereed te maken om op te nemen.
- Druk opnieuw op de ON/OFF-knop om de camera uit te schakelen.

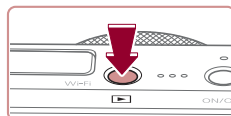

Afspeelmodus

- Druk op de knop [▶] om de camera in te schakelen en uw foto's te bekijken.
- Om de camera uit te schakelen drukt u opnieuw op de knop [▶].



- Om van de afspeelmodus naar de opnamemodus te gaan, drukt u op de knop [▶].
- Om vanuit de afspeelmodus naar de opnamemodus te gaan, drukt u de ontspanknop half in (26).
- Als de camera in de afspeelmodus is, wordt ongeveer na één minuut de lens ingetrokken. U kunt de camera uitschakelen terwijl de lens is ingetrokken door op de knop [▶] te drukken.

Vóór gebruik

Basishandleiding

Handleiding voor gevorderden

Basishandelingen
van de camera

Auto-modus/Modus
Hybride automatisch

Andere opnamestanden

P-modus

Tv-, Av-, M- en C-modus

Afspeelmodus

Wi-Fi-functies

Menu Instellingen

Accessoires

Bijlage

Index



Spaarstandfuncties (Automatisch uit)

Om de batterij te sparen worden het scherm (Display uit) en de camera automatisch uitgeschakeld na een bepaalde inactieve periode.

Spaarstand in de opnamemodus

Het scherm wordt automatisch uitgeschakeld nadat het ongeveer één minuut inactief is geweest. Ongeveer na nog 2 minuten wordt de lens ingetrokken en de camera uitgeschakeld. Als het scherm is uitgeschakeld maar de lens nog niet is ingetrokken, kunt u het scherm weer inschakelen en gereedmaken voor het maken van opnamen door de ontspanknop half in te drukken (📖26).

Spaarstand in de afspeelmodus

De camera wordt na ongeveer 5 minuten inactiviteit automatisch uitgeschakeld.



- U kunt desgewenst Automatisch Uit uitschakelen en de timing van Display uit aanpassen (📖162).
- De spaarstand is niet actief wanneer de camera via Wi-Fi op andere apparaten is aangesloten (📖131) of als deze is aangesloten op een computer (📖174).

Ontspanknop

Om de scherpte van uw foto's te waarborgen, houdt u de ontspanknop altijd eerst half ingedrukt. Zodra het onderwerp is scherpgesteld, drukt u de knop helemaal in om de foto te maken. In deze handleiding wordt de bediening van de ontspanknop omschreven als de knop *half* of *helemaal* indrukken.

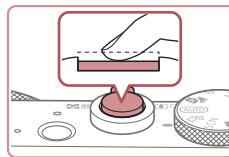

1 Druk half in. (Licht indrukken om scherp te stellen.)

- Druk de ontspanknop half in. De camera piept twee keer en er worden kaders weergegeven rond de beeldgebieden waarop is scherpgesteld.

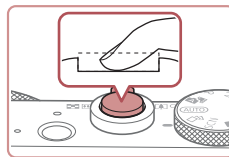

2 Druk helemaal in. (Druk, vanaf de positie halverwege, helemaal in om de opname te maken.)

- De camera maakt de opname en er klinkt een sluitergeluid.
- Houd de camera stil tot het sluitergeluid stopt.



- De beelden worden mogelijk onscherp als u de opname maakt zonder eerst de ontspanknop half in te drukken.
- Het geluid van de sluiters kan korter of langer duren, afhankelijk van de tijd die nodig is om de opname te maken. Bij sommige opnamecomposities kan het langer duren en de beelden worden vaag als u de camera beweegt (of als het onderwerp beweegt) voordat het geluid van de sluiters stopt.

Vóór gebruik

Basishandleiding

Handleiding voor gevorderden

Basishandelingen van de camera

Auto-modus/Modus Hybride automatisch

Andere opnamestanden

P-modus

Tv-, Av-, M- en C-modus

Afspeelmodus

Wi-Fi-functies

Menu Instellingen

Accessoires

Bijlage

Index



Opnamestanden

Gebruik het programmakeuzewiel om de gewenste opnamemodus te openen.

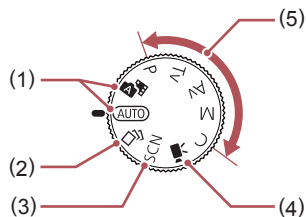

- | | |
|--|---|
| <p>(1) Auto-modus/modus Hybride automatisch Volledig automatische opnamen met door de camera bepaalde instellingen (📖22, 📖33, 📖35).</p> <p>(2) Modus Creatieve opname Zie hoe automatisch allerlei effecten worden toegepast op elke foto (📖55).</p> <p>(3) Modus voor speciale composities Opnamen maken met instellingen die zijn ontwikkeld voor specifieke scènes of verschillende effecten toevoegen (📖57).</p> | <p>(4) Filmmodus Voor het maken van films (📖69, 📖95). Als u op de filmknop drukt, kunt u ook een film maken zonder het programmakeuzewiel in te stellen op de filmmodus.</p> <p>(5) P-, Tv-, Av-, M- en C-modus Verschillende soorten opnamen maken met behulp van uw voorkeursinstellingen (📖73, 📖92).</p> |
|--|---|

Opties opnameweergave

Druk op de knop [INFO] om de rasterlijnen en de digitale horizon weer te geven of te verbergen.

Als u de weergave op het scherm gedetailleerder wilt configureren, gaat u naar tabblad [📷1] ► [Opname-infoscherm] (📖98).



- Als u in een omgeving met weinig licht opnamen maakt, wordt met de nachtschermfunctie de helderheid van het scherm automatisch verhoogd. Zo kunt u de compositie van uw opnamen gemakkelijker controleren. Mogelijk komen de beeldhelderheid op het scherm en de helderheid van uw foto's niet overeen. Vervorming van het beeld op het scherm of schokkerige bewegingen van het onderwerp hebben geen invloed op vastgelegde beelden.
- Zie "Van weergavemodus wisselen" (📖105) voor weergaveopties.

Vóór gebruik

Basishandleiding

Handleiding voor gevorderden

Basishandelingen van de camera

Auto-modus/Modus Hybride automatisch

Andere opnamestanden

P-modus

Tv-, Av-, M- en C-modus

Afspeelmodus

Wi-Fi-functies

Menu Instellingen



Accessoires

Bijlage

Index



Het menu Snelle instellingen gebruiken

Configureer veelgebruikte functies als volgt via het menu  (Snelle inst.). Menu-items en -opties zijn afhankelijk van de opnamemodus ( 192).

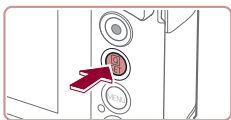

1 Open het Menu .

- Druk op de knop .

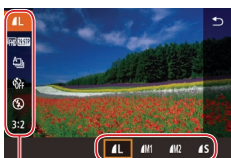





2 Selecteer een menu-item.

- Tik op een menu-item (1) om het te selecteren.
- De beschikbare opties (2) worden onder aan het scherm weergegeven.

(1) (2)

3 Selecteer een optie.

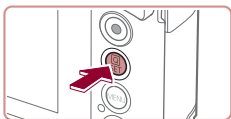

- Sleep een optie naar links of rechts om deze te selecteren.
- Items met het pictogram  kunnen worden geconfigureerd door op de knop  te drukken.
- Items met het pictogram  kunnen worden geconfigureerd door op de knop  te drukken.



4 Bevestig uw keuze en sluit het scherm af.





- Druk op de knop .
- Het scherm voordat u in stap 1 op de knop  drukte, wordt opnieuw weergegeven en toont de optie die u hebt geconfigureerd.



- Als u per ongeluk een instelling hebt gewijzigd, kunt u dat ongedaan maken door de standaardinstellingen van de camera te herstellen ( 166).
- U kunt het scherm ook afsluiten door in het menu op  te tikken.

Bediening via het aanraakscherm gebruiken om instellingen te configureren



- Tik op  rechtsboven in het scherm om het menu Snelle inst. te openen.
- Tik op een menu-item en vervolgens op een optie om de instelling uit te voeren.
- Ga terug naar het vorige scherm door op het menu-item  te tikken, of door nogmaals op de geselecteerde optie te tikken.
- U kunt het scherm voor items die worden aangeduid met het pictogram  openen door op  te tikken.
- U kunt het scherm voor items die worden aangeduid met het pictogram  openen door op  te tikken.

Vóór gebruik

Basishandleiding

Handleiding voor gevorderden

Basishandleidingen van de camera

Auto-modus/Modus Hybride automatisch

Andere opnamestanden

P-modus

Tv-, Av-, M- en C-modus

Afspeelmodus

Wi-Fi-functies

Menu Instellingen

Accessoires

Bijlage

Index



Het menuscherm gebruiken

Configureer verschillende camerafuncties als volgt via het menuscherm.

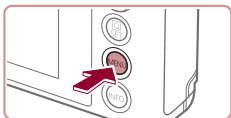

1 Open het menuscherm.

- Druk op de knop [MENU].

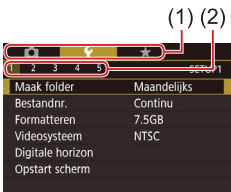

2 Selecteer een tabblad.

- Tik op een tabblad om dit te kiezen.
- Tabbladen vertegenwoordigen functie (1), zoals opnemen (📷), afspelen (▶️) of instellingen (⚙️), of pagina's binnen elke functie (2). In deze handleiding worden tabbladen aangegeven met een combinatie van de functie en de pagina, bijvoorbeeld [📷1].
- Paginatabs kunnen ook worden geselecteerd door de zoomknop te verplaatsen of door naar links of rechts over het scherm te slepen.

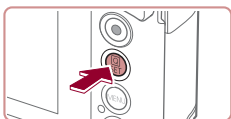
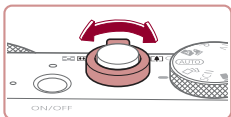

3 Selecteer een menu-item.

- Tik op een item en druk vervolgens op de knop [OK].
- U kunt ook menu-items selecteren door de ring (🔍) te draaien.
- Bij menu-items met opties die niet worden weergegeven, drukt u eerst op de knop [OK] om van scherm te wisselen. Daarna tikt u op een item om het te selecteren.
- Druk op de knop [MENU] om terug te keren naar het vorige scherm.

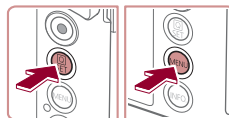
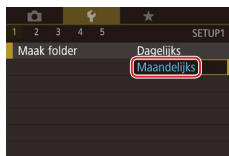

4 Selecteer een optie.

- Tik op een optie om deze te selecteren.

5 Bevestig uw keuze en sluit het scherm af.

- Druk op de knop [OK] om uw keuze te bevestigen en terug te keren naar het scherm waarin u het menu-item hebt geselecteerd.
- Druk op de knop [MENU] om terug te gaan naar het scherm dat werd weergegeven voordat u bij stap 1 op de knop [MENU] drukte.



- Als u per ongeluk een instelling hebt gewijzigd, kunt u dat ongedaan maken door de standaardinstellingen van de camera te herstellen (📖166).
- De beschikbare menu-items verschillen afhankelijk van de geselecteerde opname- of afspelerstand (📖195 – 📖202).

Vóór gebruik

Basishandleiding

Handleiding voor gevorderden

Basishandelingen van de camera

Auto-modus/Modus
Hybride automatisch

Andere opnamestanden

P-modus

Tv-, Av-, M- en C-modus

Afspelmodus

Wi-Fi-functies

Menu Instellingen

Accessoires

Bijlage

Index



Bediening via het aanraakscherm

- U selecteert tabbladen door op de knop **[MENU]** te drukken om het menuscherm te openen en vervolgens op het gewenste functietabblad en het gewenste paginatabelblad te tikken.
- Sleep de menu-items omhoog of omlaag om erdoor te bladeren of tik op een menu-item als u dit wilt selecteren.
- Tik op een optie om de instelling uit te voeren en terug te keren naar het scherm waarin u het menu-item hebt geselecteerd.
- Bij menu-items met een balk ter aanduiding van het niveau tikt u op de gewenste positie op de balk.
- Als u menu-items wilt configureren waarvoor geen opties worden weergegeven, tikt u eerst op het menu-item om het instellingenscherm te openen. Op het instellingenscherm sleept of tikt u om het item te selecteren. Tik vervolgens om de optie te selecteren. Tik op **[MENU]** om terug te keren naar het vorige scherm.
- U kunt ook op invoerelementen (zoals selectievakjes of tekstvelden) tikken om deze te selecteren en u kunt tekst opgeven door op het schermtoetsenbord te tikken.
- Wanneer **[SET]** wordt weergegeven, kunt u desgewenst op **[SET]** tikken in plaats van op de knop **[OK]** te drukken.
- Wanneer **[MENU]** wordt weergegeven, kunt u desgewenst op **[MENU]** tikken in plaats van op de knop **[MENU]** te drukken.
- Wanneer **[INFO.]** wordt weergegeven, kunt u desgewenst op **[INFO.]** tikken in plaats van op de knop **[INFO.]** te drukken.
- Druk nogmaals op de knop **[MENU]** om het menu te sluiten.

Toetsenbord op het scherm

Gebruik het toetsenbord op het scherm om informatie in te voeren voor Gezichts-ID (44), Wi-Fi-verbindingen (131), enzovoort. De lengte en het soort informatie dat u in kunt voeren hangt af van de functie die u gebruikt.

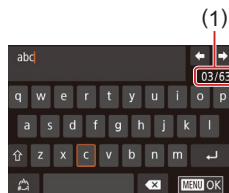

Tekens invoeren

- Tik op tekens om ze in te voeren.
- De hoeveelheid informatie die u in kunt voeren (1) hangt af van de functie die u gebruikt.

Cursor verplaatsen

- Tik op **[←]**/**[→]**.

Regeleindes invoeren

- Tik op **[↵]**.

Van invoerstand wisselen

- Als u wilt overschakelen naar cijfers of symbolen, tikt u op **[123]**.
- Tik op **[⇧]** om hoofdletters in te voeren.
- De beschikbare invoermethodes zijn afhankelijk van de functie die u gebruikt.

Tekens verwijderen

- Tik op **[✕]** om het vorige teken te verwijderen.
- Als u **[✕]** ingedrukt houdt, worden er vijf tekens tegelijk verwijderd.

Vóór gebruik

Basishandleiding

Handleiding voor gevorderden

Basishandelingen van de camera

Auto-modus/Modus Hybride automatisch

Andere opnamestanden

P-modus

Tv-, Av-, M- en C-modus

Af speelmodus

Wi-Fi-functies

Menu Instellingen

Accessoires

Bijlage

Index



Invoer bevestigen en terugkeren naar het vorige scherm

- Druk op de knop [MENU].



- Voor sommige functies kan [↵] niet worden weergegeven en gebruikt.

Indicatorweergave

De indicator op de achterkant van de camera (📖4) brandt of knippert afhankelijk van de status van de camera.

| Kleur | Indicatorstatus | Camerastatus |
|--------|-----------------|---|
| Groen | Knippert | Bezig met opstarten, het opnemen/lezen/verzenden van beelden, het maken van opnamen met lange sluitertijd (📖92, 📖93), aangesloten op een computer (📖174), het verbinden/verzenden via Wi-Fi, of display uit (📖26, 📖162, 📖162) |
| Oranje | Aan | Opladen via USB |



- Als het lampje groen knippert, mag u de camera niet uitschakelen, het klepje van de geheugenkaart/batterijhouder niet openen en de camera niet schudden of aanstoten, omdat hierdoor de beelden, camera of geheugenkaart beschadigd kunnen raken.

Vóór gebruik

Basishandleiding

Handleiding voor gevorderden

Basishandelingen van de camera

Auto-modus/Modus
Hybride automatisch

Andere opnamestanden

P-modus

Tv-, Av-, M- en C-modus

Afspeelmodus

Wi-Fi-functies

Menu Instellingen

Accessoires

Bijlage

Index



Klok

U kunt kijken hoe laat het is.

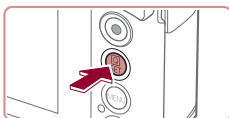

- Houd de knop [Clock] ingedrukt.
- De huidige tijd verschijnt.
- Als u de camera verticaal houdt wanneer u de klokfunctie gebruikt, schakelt het scherm over naar verticale weergave.
- Draai de ring [Ring] om de displaykleur te wijzigen.
- Druk nogmaals op de knop [Clock] om de klokweergave te annuleren.



- Als de camera is uitgeschakeld, houdt u de knop [Clock] ingedrukt en drukt u op de ON/OFF-knop om de klok weer te geven.

Vóór gebruik

Basishandleiding

Handleiding voor gevorderden

Basishandelingen
van de camera

Auto-modus/Modus
Hybride automatisch

Andere opnamestanden

P-modus

Tv-, Av-, M- en C-modus

Afspeelmodus

Wi-Fi-functies

Menu Instellingen

Accessoires

Bijlage

Index



Auto-modus/ Modus Hybride automatisch

Handige modus voor eenvoudige opnamen met een betere controle bij het maken van opnamen

Opnamen maken met door de camera bepaalde instellingen

Laat de camera het onderwerp en de opnameomstandigheden bepalen voor volledig automatische selectie van de optimale instellingen voor specifieke composities.

Opnamen maken (Smart Auto)

► Foto's ► Films

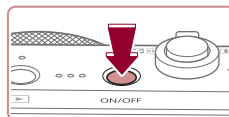

1 Schakel de camera in.

- Druk op de ON/OFF-knop.
- Het opstartscherm wordt weergegeven.

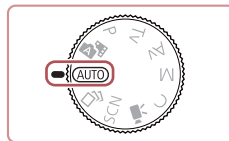

2 Open de modus [AUTO].

- Stel het programmakeuzewiel in op [AUTO].
- Richt de camera op het onderwerp. Terwijl de camera de compositie bepaalt, maakt deze een licht klikkend geluid.
- De pictogrammen die de modus voor composities en de beeldstabilisatiemodus aanduiden, worden linksboven in het scherm weergegeven (37, 39).
- Kadere rond gedetecteerde onderwerpen geven aan dat de camera daarop is scherpgesteld.



Vóór gebruik

Basishandleiding

Handleiding voor gevorderden

Basishandleidingen van de camera

Auto-modus/Modus Hybride automatisch

Andere opnamestanden

P-modus

Tv-, Av-, M- en C-modus

Afspeelmodus

Wi-Fi-functies

Menu Instellingen

Accessoires

Bijlage

Index





(1)



(2)

3 Kies de compositie.

- Om in te zoomen en het onderwerp te vergroten, duwt u de zoomknop naar [] (telelens) en om uit te zoomen duwt u de knop naar [] (groothoek). (Op het scherm verschijnt een zoombalk (1) die de zoompositie aangeeft, samen met het scherpstelbereik (2).)

4 Maak de opname.

Foto's maken

1) Stel scherp.

- Druk de ontspanknop half in. Nadat is scherpgesteld, hoort u tweemaal een pieptoon en worden kaders weergegeven om aan te geven op welke beeldgebieden is scherpgesteld.
- Wanneer op meer dan één gebied is scherpgesteld, worden meerdere kaders weergegeven.

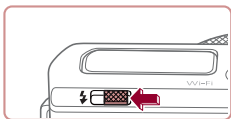
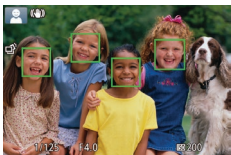
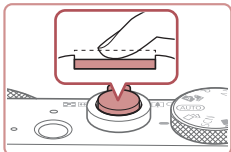

- Als [Flitser Opklappen] wordt weergegeven, verschuift u de schakelaar [] om de flitser uit te klappen. De flitser flitst wanneer u een opname maakt. Als u liever geen flitser gebruikt, drukt u de flitser met uw vinger omlaag.

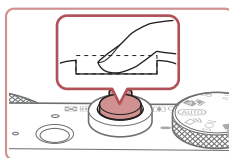

2) Maak de opname.

- Druk de ontspanknop helemaal naar beneden.
- Wanneer de camera de opname maakt, hoort u het sluitergeluid en wanneer er weinig licht is, gaat de flitser, als u deze hebt uitgeklapt, automatisch af.
- Houd de camera stil tot het sluitergeluid stopt.
- Nadat de opname is weergegeven, schakelt de camera weer over naar het opnamescherm.

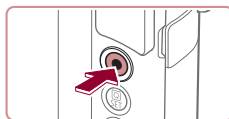

(1)



Films opnemen

1) Start de opname.

- Druk op de filmknop. Zodra de camera met opnemen begint, hoort u één pieptoon en verschijnen [●REC] en de verstreken tijd op het scherm (1).
- Er verschijnen zwarte balken aan de boven- en onderkant van het scherm en het onderwerp wordt iets vergroot. De zwarte balken geven beeldgebieden aan die niet worden vastgelegd.
- Kaders rond gedetecteerde gezichten geven aan dat de camera daarop is scherpgesteld.
- Zodra de opname is begonnen, haalt u uw vinger van de filmknop.

Vóór gebruik

Basishandleiding

Handleiding voor gevorderden

Basishandelingen van de camera

Auto-modus/Modus Hybride automatisch

Andere opnamestanden

P-modus

Tv-, Av-, M- en C-modus

Afspeelmodus

Wi-Fi-functies

Menu Instellingen

Accessoires

Bijlage

Index



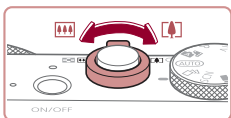

2) Pas de grootte van het onderwerp aan en wijzig zo nodig de compositie van de opname.

- Om de grootte van het onderwerp te wijzigen, herhaalt u de bewerkingen van stap 3. Denk er echter wel aan dat het geluid van de camerabewerkingen ook wordt opgenomen. Houd er rekening mee dat films die worden opgenomen met zoomfactoren die blauw worden weergegeven, er korrelig uit zullen zien.
- Als u tijdens de opname de compositie wijzigt, worden de focus, helderheid en kleurtoon automatisch aangepast.

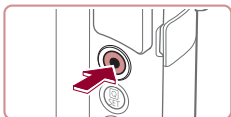

3) Beëindig de opname.

- Druk nogmaals op de filmknop om de filmopname te stoppen. De camera piept tweemaal als de opname stopt.
- De camera stopt automatisch met opnemen zodra de geheugenkaart vol raakt.



- Wanneer de flitser tijdens de opname afgaat, geeft dat aan dat de camera automatisch heeft geprobeerd te zorgen voor optimale kleuren in het hoofdonderwerp en de achtergrond (Witbalans voor meerdere gebieden).

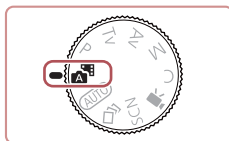

1 Open de modus [Smart Auto].

- Volg stap 2 bij “Opnamen maken (Smart Auto)” (33) en kies [Smart Auto].

2 Kies de compositie.

- Volg stap 3–4 bij “Opnamen maken (Smart Auto)” (33) om de compositie te kiezen en scherp te stellen.
- Voor indrukwekkendere digest-films richt u de camera ongeveer vier seconden op onderwerpen voordat u foto's maakt.

3 Maak de opname.

- Volg stap 4 bij “Opnamen maken (Smart Auto)” (33) om een foto te maken.
- De camera maakt zowel een foto als een filmclip. De clip, die wordt beëindigd met de foto en een sluitergeluid, is één hoofdstuk in de digest-film.



- De batterij gaat in deze modus minder lang mee dan in de modus [AUTO], omdat er voor iedere opname digest-films worden opgenomen.
- Een digest-film wordt mogelijk niet opgenomen als u een foto maakt direct nadat u de camera hebt ingeschakeld, de modus [Smart Auto] hebt geselecteerd of de camera op andere wijze bedient.
- Geluid en trillingen veroorzaakt door de bediening van de camera worden opgenomen in digest-films.

Vóór gebruik

Basishandleiding

Handleiding voor gevorderden

Basishandelingen van de camera

Auto-modus/Modus Hybride automatisch

Andere opnamestanden

P-modus

Tv-, Av-, M- en C-modus

Afspeelmodus

Wi-Fi-functies

Menu Instellingen

Accessoires

Bijlage

Index

Opnamen maken in de modus Hybride automatisch

► Foto's ► Films

U kunt eenvoudig een korte film van de dag maken door foto's te maken. De camera neemt voor elke opname clips van 2–4 seconden op van scènes, die later worden gecombineerd in een digest-film.





- De beeldkwaliteit van digest-films wordt automatisch ingesteld op [HD 29.97P] voor NTSC of [HD 25.00P] voor PAL en kan niet worden gewijzigd (161).
- Er worden geen geluiden afgespeeld wanneer u de ontspanknop half indrukt of de zelfontspanner instelt (164).
- In de volgende gevallen worden digest-films opgeslagen als aparte filmbestanden, zelfs als ze op dezelfde dag zijn gemaakt met de modus [A7].
 - Het digest-filmbestand is ongeveer 4 GB groot of er is in totaal ongeveer 16 minuten en 40 seconden lang opgenomen.
 - De digest-film is beveiligd (113).
 - De instellingen voor zomertijd (20) of tijdzone (162) worden gewijzigd.
 - Er wordt een nieuwe map gemaakt (159).
- Opgenomen sluitergeluiden kunnen niet worden aangepast of gewist.
- Als u liever digest-films opneemt zonder foto's, kunt u de instelling van tevoren aanpassen. Kies MENU (29) ► tabblad [7] ► [Digest-type] ► [Geen foto's].
- De verschillende hoofdstukken kunnen worden bewerkt (126).

Digest-film afspelen

Geef een foto weer in de modus [A7] om de digest-film af te spelen die op dezelfde dag is vastgelegd, of geef de datum op van de digest-film die u wilt afspelen (107).

Foto's/films



- Als de camera geen bedieningsgeluiden maakt, is het geluid mogelijk uitgeschakeld terwijl u de knop [INFO] ingedrukt hield. Om de geluiden te activeren, drukt u op de knop [MENU], kiest u [Mute] op het tabblad [3] en kiest u [Uit].

Foto's



- Een knipperend [9]-pictogram is een waarschuwing dat de beelden mogelijk onscherp worden door camerabewegingen. Bevestig in dat geval de camera op een statief of neem andere maatregelen om de camera stil te houden.
- Zijn uw opnamen te donker, ondanks dat er is geflitst, ga dan dichterbij het onderwerp toe. Zie "Camera" (204) voor meer informatie over het flitsbereik.
- Het onderwerp is mogelijk te dichtbij als de camera maar één keer piept wanneer u de ontspanknop half ingedrukt houdt. Zie "Opnamebereik" (205) voor meer informatie over het scherpstelbereik (opnamebereik).
- Om rode ogen te corrigeren en om het scherpstellen te vergemakkelijken, kan de lamp worden ingeschakeld bij opnamen in omgevingen met weinig licht.
- Als een knipperend [7]-pictogram wordt weergegeven als u een opname probeert te maken, geeft dat aan dat u pas een opname kunt maken als de flitser klaar is met opladen. U kunt weer opnemen zodra de flitser gereed is. U kunt nu de ontspanknop helemaal indrukken en wachten, of u laat de knop los en drukt de ontspanknop opnieuw in.
- Het geluid van de sluiser is niet te horen wanneer de pictogrammen voor "Slapen" en "Slapende baby's" (37) worden weergegeven.
- Hoewel u nog een opname kunt maken voordat het opnamescherm wordt weergegeven, worden de gebruikte focus, helderheid en kleuren mogelijk bepaald door uw vorige opname.



- U kunt wijzigen hoe lang beelden worden weergegeven na opnamen (54).

Vóór gebruik

Basishandleiding

Handleiding voor gevorderden

Basishandleidingen van de camera

Auto-modus/Modus Hybride automatisch

Andere opnamestanden

P-modus

Tv-, Av-, M- en C-modus

Afspeelmodus

Wi-Fi-functies

Menu Instellingen

Accessoires

Bijlage

Index





- Klap met uw vinger de flitser in voordat u een film opneemt. Kom tijdens het opnemen van films niet met uw vingers aan de microfoon (1). Wanneer u de flitser opgeklapt laat of de microfoon blokkeert, wordt audio mogelijk niet opgenomen of klinkt het opgenomen geluid gedempt.

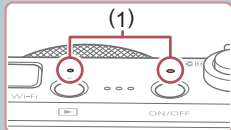

- Vermijd tijdens het opnemen van een film om andere camerabediening dan de Movie-knop aan te raken, omdat de geluiden van de camera ook worden opgenomen.
- Zodra de filmopname begint, wijzigt het beeldgebied dat wordt weergegeven en worden onderwerpen uitvergroot. Op deze manier worden vervormingen gecorrigeerd die bijvoorbeeld ontstaan door een sterk bewegende camera. Als u onderwerpen wilt filmen met hetzelfde formaat als waarop ze vóór het filmen werden weergegeven, stelt u Dynamic IS in op [Laag] (p. 53).



- Het geluid wordt in stereo opgenomen.
- De vervorming van het geluid door opnemen bij harde wind kan worden beperkt. Als er geen wind is, kan het opgenomen geluid bij gebruik van deze optie echter onnatuurlijk gaan klinken. Als er geen harde wind staat, kiest u MENU (p. 29) ► tabblad [7] ► [Wind Filter] ► [Uit] (p. 70).
- Tijdens filmopname kunnen er ook lensgeluiden van het automatisch scherpestellen worden opgenomen.

Compositie pictogrammen

► Foto's ► Films

In de standen [A] en [AUTO] wordt de door de camera vastgestelde compositie aangeduid met een pictogram op het scherm. De bijbehorende instellingen voor optimale scherpstelling, helderheid en kleur van het onderwerp worden automatisch geselecteerd. Afhankelijk van de compositie worden er mogelijk continu beelden vastgelegd (p. 38).

| Onderwerp | Achtergrond | | | | |
|----------------------------------|-------------|-------------|----------|------------------|------------|
| | Nor-maal | Tegen-licht | Donker*1 | Zonsonder-gangen | Spotlights |
| Mensen | *2 | *3 | | – | |
| Bewegende mensen | *3 | *3 | – | – | – |
| Schaduw op gezicht | *2 | – | – | – | – |
| Glimlach | *3 | *3 | – | – | – |
| Slapen | *2 | *3 | – | – | – |
| Baby's | *3 | *3 | – | – | – |
| Lachende baby's | *3 | *3 | – | – | – |
| Slapende baby's | *2 | *3 | – | – | – |
| Bewegende kinderen | *3 | *3 | – | – | – |
| Overige onderwerpen | *2 | *3 | | | |
| Overige bewegende onderwerpen | *3 | *3 | – | – | – |
| Overige onderwerpen van dichtbij | *2 | *3 | – | – | |

*1 Met statief.

*2 De achtergrondkleur van pictogrammen is lichtblauw wanneer de achtergrond een blauwe lucht is, donkerblauw wanneer de achtergrond donker is en grijs bij alle overige achtergronden.

*3 De achtergrondkleur van pictogrammen is lichtblauw wanneer de achtergrond een blauwe lucht is en grijs bij alle overige achtergronden.

Vóór gebruik

Basishandleiding

Handleiding voor gevorderden

Basishandelingen van de camera

Auto-modus/Modus Hybride automatisch

Andere opnamestanden

P-modus

Tv-, Av-, M- en C-modus

Afspeelmodus

Wi-Fi-functies

Menu Instellingen

Accessoires

Bijlage

Index



- De achtergrondkleur van , , , , en is donkerblauw en de achtergrondkleur van is oranje.
- Bij films worden alleen de pictogrammen Mensen, Overige onderwerpen en Overige onderwerpen van dichtbij weergegeven.
- In de modus worden alleen de pictogrammen Mensen, Schaduwen op gezicht, Overige onderwerpen en Overige onderwerpen van dichtbij weergegeven.
- Bij opnamen met de zelfontspanner worden voor de volgende onderwerpen geen pictogrammen weergegeven: bewegende, glimlachende of slapende personen, lachende of slapende baby's, bewegende kinderen en overige bewegende onderwerpen.
- Wanneer de transportmodus niet is ingesteld op (boek 38, boek 42) en wanneer [Hg lampcorr.] is ingesteld op [Aan] en composities automatisch worden gecorrigeerd (boek 49), worden geen pictogrammen weergegeven voor glimlachende of slapende onderwerpen en bewegende kinderen.
- Als de flitser is ingesteld op , worden de tegenlichtpictogrammen voor bewegende kinderen en glimlachende mensen niet weergegeven.
- Pictogrammen voor baby's (waaronder lachende en slapende baby's) en bewegende kinderen worden weergegeven wanneer [Gezichts-ID] is ingesteld op [Aan] en gezichten van geregistreerde baby's (jonger dan twee jaar) of kinderen (van twee tot twaalf jaar) worden gedetecteerd (boek 44). Controleer vooraf of de datum en tijd correct zijn ingesteld (boek 20).



- Probeer om op te nemen in de modus (boek 73) als het compositiepictogram niet bij de huidige opnameomstandigheden past of als het niet mogelijk is om een opname te maken met de effecten, kleuren of helderheid die u verwacht.

Scènes voor continue opname

Als u een foto neemt wanneer het pictogram voor een van de volgende scènes wordt weergegeven (in de linkerkolom van de tabel), neemt de camera continu opnamen. Als u de ontspanknop half indrukt wanneer het pictogram voor een van de volgende scènes (in de linkerkolom van de tabel) wordt weergegeven, wordt een van de volgende pictogrammen , of weergegeven om u te laten weten dat de camera continu opnamen neemt:

| | |
|-----------------------------|--|
| Glimlach (inclusief baby's) | Opeenvolgende beelden worden vastgelegd, en de camera analyseert details, zoals gezichtsexpressie, om de beste foto op te kunnen slaan. |
| Slapen (inclusief baby's) | Mooie opnamen van slapende gezichten doordat opeenvolgende foto's worden gecombineerd om camerabeweging en beeldruis te verminderen. Het AF-hulplicht en de flitser gaan niet af en het sluitergeluid klinkt niet. |
| Kinderen | De camera legt voor elke opname drie opeenvolgende beelden vast, zodat u geen fraaie foto van bewegende kinderen hoeft te missen. |



- In sommige scènes worden de verwachte beelden mogelijk niet opgeslagen en kunnen beelden er anders uitzien dan verwacht.
- Focus, beeldhelderheid en kleur worden bij de eerste opname vastgesteld.



- Als u alleen losse foto's wilt maken, tikt u op en selecteert u in het menu. Kies vervolgens .

Vóór gebruik

Basishandleiding

Handleiding voor gevorderden

Basishandelingen van de camera

Auto-modus/Modus Hybride automatisch

Andere opnamestanden

P-modus

Tv-, Av-, M- en C-modus

Af speelmodus

Wi-Fi-functies

Menu Instellingen

Accessoires

Bijlage

Index



Pictogrammen voor beeldstabilisatie

► Foto's ► Films

Optimale beeldstabilisatie voor de opnameomstandigheden (Intelligent IS) wordt automatisch toegepast en de volgende pictogrammen worden weergegeven.

| | |
|--|---|
|  | Beeldstabilisatie voor foto's (Normaal) |
|  | Beeldstabilisatie voor foto's tijdens pannen (Pan)* |
|   | Beeldstabilisatie voor angulaire camerabeweging en shift-shake in macro-opnamen (Hybrid IS). Voor films wordt  weergegeven en wordt ook  beeldstabilisatie toegepast. |
|  | Beeldstabilisatie voor films, met vermindering van sterke camerabeweging, zoals wanneer u lopend opneemt (Dynamisch) |
|  | Beeldstabilisatie voor subtiele camerabeweging, zoals bij het opnemen van films met de telelens (Powered) |
|   | Geen beeldstabilisatie, omdat de camera op een statief is bevestigd of op een andere manier stil wordt gehouden. Tijdens filmopname wordt  echter weergegeven en wordt beeldstabilisatie gebruikt om trillingen door wind of andere oorzaken tegen te gaan (Statief IS) |

* Wordt weergegeven tijdens panning, terwijl u met de camera bewegende onderwerpen volgt. Wanneer u een onderwerp volgt dat zich horizontaal verplaatst, heft beeldstabilisatie alleen het effect van verticale camerabeweging op en stopt de horizontale beeldstabilisatie. Op dezelfde wijze wordt, wanneer u een onderwerp volgt dat zich verticaal verplaatst, alleen het effect van horizontale camerabeweging door beeldstabilisatie opgeheven en stopt de verticale beeldstabilisatie.



- Om de beeldstabilisatie te annuleren stelt u [IS modus] in op [Uit] . In dat geval wordt het IS-pictogram niet weergegeven.
- In de modus  wordt geen pictogram  weergegeven.



Kaders op het scherm

► Foto's ► Films

Zodra de camera in de modus [AUTO] onderwerpen waarneemt waarop u de camera richt, worden verschillende kaders weergegeven.

- Rond het onderwerp (of het gezicht) dat door de camera als hoofdonderwerp wordt vastgesteld, wordt een wit kader weergegeven en om andere gezichten die zijn herkend worden grijze kaders weergegeven. De kaders volgen bewegende onderwerpen binnen een bepaald bereik om de camera er steeds op scherpgesteld te houden. Als de camera echter waarneemt dat het onderwerp beweegt, blijft alleen het witte kader op het scherm staan.
- Als de camera beweging van het onderwerp detecteert terwijl u de ontspanknop half indrukt, dan wordt een blauw kader weergegeven en worden de focus en helderheid voortdurend aangepast (Servo AF).



- Probeer in de [P]-modus  op te nemen als er geen kaders worden weergegeven, als er geen kaders om de gewenste onderwerpen worden weergegeven, of als kaders worden weergegeven op de achtergrond of dergelijke gebieden.
- Om onderwerpen te selecteren waarop u wilt scherpstellen, tikt u op het gewenste onderwerp op het scherm.  wordt weergegeven en de modus Touch AF wordt geactiveerd op de camera . Als u de ontspanknop half indrukt, verschijnt er een blauw kader en blijft de camera scherpstellen op het onderwerp en de helderheid aanpassen (Servo AF).

Vóór gebruik

Basishandleiding

Handleiding voor gevorderden

Basishandelingen van de camera

Auto-modus/Modus Hybride automatisch

Andere opnamestanden

P-modus

Tv-, Av-, M- en C-modus

Afspelmodus

Wi-Fi-functies

Menu Instellingen

Accessoires

Bijlage

Index



Algemene, handige functies

Nader inzoomen op het onderwerp (Digitale Zoom)

► Foto's ► Films

Als onderwerpen te ver weg zijn om met behulp van de optische zoom te vergroten, dan gebruikt u de digitale zoom om tot 12x te vergroten.

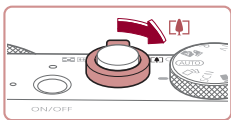

1 Duw de zoomknop naar [ZOOM].

- Houd de zoomknop vast totdat het zoomen stopt.
- Het inzoomen stopt wanneer de grootste mogelijke zoomfactor voordat het beeld merkbaar korrelig wordt, is bereikt. Dit wordt vervolgens weergegeven op het scherm.

2 Duw de zoomknop nogmaals naar [ZOOM].

- De camera zoomt nog verder in op het onderwerp.
- (1) is de huidige zoomfactor.

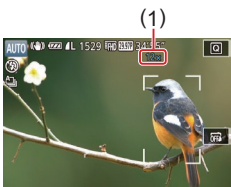

- Als u de zoomknop tijdens de opname beweegt, wordt de zoombalk weergegeven (die de zoompositie aangeeft). De zoombalk heeft een kleurcodering waarmee het zoombereik wordt aangegeven.
 - Witbereik: optisch zoombereik waarbij het beeld niet korrelig oogt.
 - Geelbereik: digitaal zoombereik waarbij het beeld niet merkbaar korrelig wordt (ZoomPlus).
 - Blaubereik: digitaal zoombereik waarbij het beeld korrelig oogt.
- Omdat het blauwe bereik bij bepaalde opnamepixelinstellingen (p. 90) niet beschikbaar is, kunt u de maximale zoomfactor bereiken door stap 1 te volgen.



- Als u de digitale zoomfunctie wilt uitschakelen, kiest u MENU (p. 29) ► tabblad [ZOOM] ► [Digitale Zoom] ► [Uit].

Opnemen met vooraf ingestelde brandpuntsafstanden (Trapsgewijs zoomen)

► Foto's ► Films

Neem op met gebruikelijke brandpuntsafstanden binnen een bereik van 28–84 mm (equivalent aan 35-mm-film).

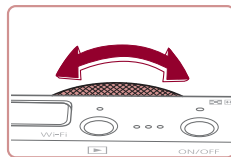

- Om de brandpuntsafstand van 28 in 35 mm te wijzigen, draait u de ring [ZOOM] tegen de klok in totdat u een klik hoort. Draai de ring [ZOOM] tegen de klok in om in te zoomen, of met de klok mee om uit te zoomen.



- Tijdens het opnemen van films is trapsgewijs zoomen niet beschikbaar, zelfs niet als u aan de ring [ZOOM] draait.



- Bij het gebruik van de digitale zoom (p. 40) kunt u de zoomfactor niet wijzigen door de ring [ZOOM] tegen de klok in te draaien. Als u de ring echter met de klok mee draait, kunt u de brandpuntsafstand instellen op 84 mm.

De zelfontspanner gebruiken

► Foto's ► Films

Met de zelfontspanner kunt u een groepsfoto maken waar u zelf ook op staat. De camera maakt de foto ongeveer 10 seconden nadat u de ontspanknop indrukt.

Vóór gebruik

Basishandleiding

Handleiding voor gevorderden

Basishandelingen van de camera

Auto-modus/Modus Hybride automatisch

Andere opnamestanden

P-modus

Tv-, Av-, M- en C-modus

Afspeelmodus

Wi-Fi-functies

Menu Instellingen

Accessoires

Bijlage

Index



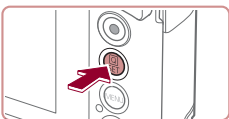

1 Configureer de instelling.

- Druk op de knop [MENU], kies [INFO] in het menu en selecteer vervolgens [INFO] (boekje 28).
- Zodra de instelling is voltooid, wordt [INFO] weergegeven.



2 Maak de opname.

- Voor foto's: druk de ontspanknop half in om scherp te stellen op het onderwerp en druk de knop daarna helemaal naar beneden.
- Voor films: druk op de filmknop.
- Zodra u de zelfontspanner start, gaat het lampje knipperen en speelt de camera het geluid van de zelfontspanner af.
- Twee seconden voor de opname versnellen het knipperen en het geluid. (In het geval dat de flitser afgaat, blijft de lamp branden.)
- Om het maken van opnamen met de zelfontspanner te annuleren nadat u deze hebt ingesteld, drukt u op de knop [MENU].
- Als u wilt terugkeren naar de oorspronkelijke instelling, selecteert u [INFO] bij stap 1.



- U kunt de opname ook annuleren nadat de zelfontspanner is gestart door op het scherm te tikken.

Camerabeweging vermijden met de zelfontspanner

► Foto's ► Films

Met deze optie reageert de sluiters nadat u de ontspanknop indrukt met een vertraging van ongeveer twee seconden. Zou de camera dan bewegen terwijl u de ontspanknop indrukt, dan heeft dat geen invloed op uw opname.



- Voer stap 1 bij "De zelfontspanner gebruiken" uit (boekje 40) en kies [INFO].
- Zodra de instelling is voltooid, wordt [INFO] weergegeven.
- Voer stap 2 uit in "De zelfontspanner gebruiken" (boekje 40) om de opname te maken.

De zelfontspanner aanpassen

► Foto's ► Films

U kunt de vertraging (0–30 seconden) en het aantal opnamen (1–10 opnamen) aanpassen.

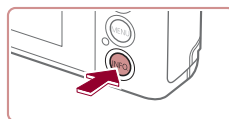

1 Selecteer [INFO].

- Voer stap 1 uit bij "De zelfontspanner gebruiken" (boekje 40), kies [INFO] en druk daarna op de knop [INFO].



2 Configureer de instelling.

- Tik op de vertragingstijd of het aantal opnamen om een van deze items te selecteren.
- Tik op [LEFT] [RIGHT] om een waarde te selecteren en druk daarna twee keer op de knop [MENU].
- Zodra de instelling is voltooid, wordt [INFO] weergegeven.
- Voer stap 2 uit in "De zelfontspanner gebruiken" (boekje 40) om de opname te maken.

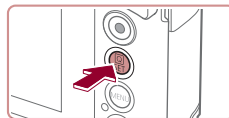

Vóór gebruik

Basishandleiding

Handleiding voor gevorderden

Basishandelingen van de camera

Auto-modus/Modus Hybride automatisch

Andere opnamestanden

P-modus

Tv-, Av-, M- en C-modus

Afspeelmodus

Wi-Fi-functies

Menu Instellingen

Accessoires

Bijlage

Index





- Voor films die worden opgenomen met behulp van de zelfontspanner, begint het opnemen na de door u opgegeven vertragingstijd, maar het instellen van het aantal opnamen heeft geen effect.



- Wanneer u meerdere opnamen opgeeft, worden de beeldhelderheid en witbalans bij de eerste opname vastgesteld. Tussen de opnamen in is meer tijd nodig als de flitser afgaat of als u hebt opgegeven dat u veel opnamen wilt maken. De camera stopt automatisch met opnemen zodra de geheugenkaart vol raakt.
- Als u een vertraging van meer dan twee seconden instelt, versnellen het geluid en het lampje van de zelfontspanner twee seconden voor de opname. (In het geval dat de flitser afgaat, blijft de lamp branden.)

Opnamen maken door het scherm aan te raken (Touch Shutter)

► Foto's ► Films

Met deze optie kunt u gewoon het scherm aanraken en uw vinger wegnemen om de opname te maken, in plaats van de ontspanknop in te drukken. De camera stelt automatisch scherp op onderwerpen en past automatisch de beeldhelderheid aan.



1 Schakel de Touch Shutter-functie in.

- Tik op [ON] en wijzig dit in [OFF].

2 Maak de opname.

- Tik op het onderwerp op het scherm om de opname te maken.
- De camera maakt de opname en er klinkt een sluitergeluid.
- Kies [ON] in stap 1 om de Touch Shutter te annuleren.



- Zelfs wanneer de opname nog wordt weergegeven, kunt u voorbereidingen treffen voor de volgende opname door op [Uit] te tikken.



- U kunt de Touch Shutter-instellingen ook configureren door MENU (29) ► tabblad [2] ► [Touch Shutter] te kiezen. Als u het pictogram Touch Shutter wilt verbergen, stelt u [Pict. sluit. aanraken] in op [Uit].

Continue opname

► Foto's ► Films

Houd in de stand [AUTO] de ontspanknop volledig ingedrukt om continue opnamen te maken.

Zie "Camera" (204) voor meer informatie over de snelheid van continue opnamen.

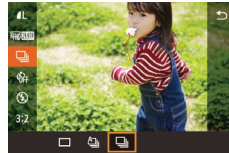
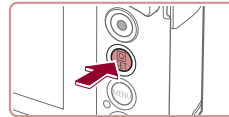

1 Configureer de instelling.

- Druk op de knop [ON], kies [A] in het menu en selecteer vervolgens [OFF] (28).
- Zodra de instelling is voltooid, wordt [ON] weergegeven.

2 Maak de opname.

- Houd de ontspanknop volledig ingedrukt om continue opnamen te maken.

Vóór gebruik

Basishandleiding

Handleiding voor gevorderden

Basishandelingen van de camera

Auto-modus/Modus Hybride automatisch

Andere opnamestanden

P-modus

Tv-, Av-, M- en C-modus

Afspeelmodus

Wi-Fi-functies

Menu Instellingen

Accessoires

Bijlage

Index





- Tijdens continue opnamen zijn de scherpstelling, belichting en kleuren vergrendeld op de positie/het niveau die/dat wordt vastgesteld wanneer u de ontspanknop half indrukt.
- Kan niet worden gebruikt met de zelfontspanner (140).
- De opname kan tijdelijk onderbroken worden of een continue opname kan langzamer worden, afhankelijk van de opnameomstandigheden, camera-instellingen en zoompositie.
- Opnamen maken kan langzamer worden wanneer meer opnamen worden gemaakt.
- Als u flitst, kan de opnamesnelheid afnemen.
- Witbalans voor meerdere gebieden (133) is niet beschikbaar. Houd er ook rekening mee dat deze functies niet beschikbaar zijn.
 - [Hg lampcorr.] (149)
 - [Knipperdetectie] (151)
- Bij gebruik van Touch Shutter (142) maakt de camera continu opnamen zolang u het scherm aanraakt. Tijdens continue opnamen blijven de focus en belichting constant nadat ze voor de eerste opname zijn bepaald.

Beelden weergeven tijdens het afspelen

Elke set met doorlopende beelden wordt behandeld als één groep, en alleen het eerste beeld dat is opgenomen in de groep wordt weergegeven. Om aan te geven dat het beeld onderdeel is van een groep, wordt [SET] weergegeven linksboven in het scherm.



- Als u een gegroepeerd beeld wist (115), worden alle andere beelden in de groep ook gewist. Pas op bij het wissen van beelden.



- Gegroepeerde beelden kunnen afzonderlijk (110) en niet-gegroepeerd (110) worden afgespeeld.
- Als u een gegroepeerd beeld beveiligt (113), worden alle beelden in de groep beveiligd.
- Als u gegroepeerde beelden afspeelt met Beeld zoeken (107), kunnen beelden afzonderlijk worden bekeken. In dit geval worden beelden tijdelijk niet gegroepeerd.
- De volgende acties zijn niet beschikbaar voor gegroepeerde beelden: gezichts-ID-gegevens bewerken (111), vergroten (112), als favoriet markeren (118), bewerken (120), afdrukken (175), afzonderlijk beelden afdrukken instellen (180) of aan een fotoboek toevoegen (181). Speel de gegroepeerde beelden afzonderlijk af (110) of annuleer de groepering (110) om deze bewerkingen uit te voeren.

Vóór gebruik

Basishandleiding

Handleiding voor gevorderden

Basishandelingen van de camera

Auto-modus/Modus Hybride automatisch

Andere opnamestanden

P-modus

Tv-, Av-, M- en C-modus

Afspeelmodus

Wi-Fi-functies

Menu Instellingen

Accessoires

Bijlage

Index



Gezichts-ID gebruiken

Als u van tevoren een persoon had geregistreerd, zal de camera bij het maken van foto's het gezicht van die persoon detecteren en de scherpstelling, helderheid en kleur voor die persoon instellen. In modus [AUTO] kan de camera baby's en kinderen waarnemen op basis van geregistreerde verjaardagen. Zo kunt u met de optimale instellingen opnamen van hen maken.

Met deze functie kunt u ook opnamen zoeken die u hebt gemaakt en waarop geregistreerde personen staan (108).

Persoonlijke gegevens

- Gegevens zoals beelden van een gezicht (gezichtsinfo) die middels de gezichts-ID zijn geregistreerd en persoonlijke gegevens (naam, verjaardag) worden op de camera opgeslagen. Wanneer er geregistreerde personen worden gedetecteerd, worden hun namen bovendien in de foto's vastgelegd. Wees bij het gebruik van de functie Gezichts-ID voorzichtig als u de camera of beelden met anderen deelt en als u beelden online plaatst waar vele anderen ze kunnen bekijken.
- Wanneer u de camera afdankt of aan een andere persoon overdraagt nadat u Gezichts-ID hebt gebruikt, zorg dan dat u alle gegevens (geregistreerde gezichten, namen en verjaardagen) van de camera wist (47).

Gezichts-ID-gegevens registreren

U kunt voor maximaal twaalf personen gegevens (gezichtsinfo, namen en verjaardagen) registreren voor gebruik met Gezichts-ID.



1 Open het instellingenscherf.

- Druk op de knop [MENU], kies [Inst. gezichts-ID] op het tabblad [2] en druk vervolgens op de knop [29].

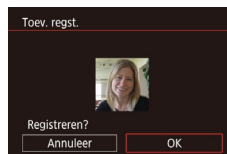
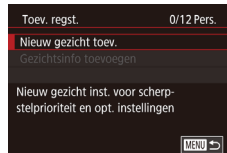
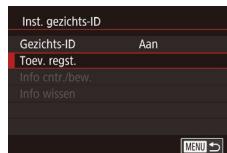

- Selecteer [Toev. regst.] door erop te tikken en druk vervolgens op de knop [29].

- Selecteer [Nieuw gezicht toev.] en druk op de knop [29].

2 Registreer gezichtsgegevens.

- Richt de camera zodanig dat het gezicht van de persoon die u wilt registreren zich binnen het grijze kader midden op het scherm bevindt.
- Een wit kader over het gezicht van de persoon geeft aan dat het gezicht is herkend. Zorg dat er een wit kader rond het gezicht van de persoon wordt weergegeven en maak een foto.
- Als het gezicht niet wordt herkend, kunt u geen gezichtsgegevens registreren.
- Als [Registreren?] verschijnt, tikt u op [OK].
- Het scherm [Profiel bew.] wordt weergegeven.

Vóór gebruik

Basishandleiding

Handleiding voor gevorderden

Basishandelingen van de camera

Auto-modus/Modus Hybride automatisch

Andere opnamestanden

P-modus

Tv-, Av-, M- en C-modus

Afspeelmodus

Wi-Fi-functies

Menu Instellingen

Accessoires

Bijlage

Index



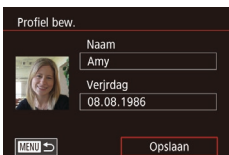
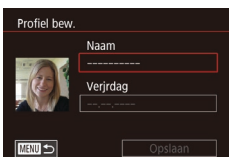

3 Registreer de naam en verjaardag van de persoon.

- Tik op het tekstvak bedoeld voor de naam om het toetsenbord te openen en voer vervolgens de naam in (📖30).

- U registreert een verjaardag door in het scherm [Profiel bew.] te tikken in het veld voor de verjaardag.
- Tik op een optie om deze te selecteren.
- Tik op [▲][▼] om de datum op te geven.
- Als u klaar bent, drukt u op de knop [SET].

4 Sla de instellingen op.

- Tik op [Opslaan].
- Nadat het bericht is weergegeven, tikt u op [Ja].

5 Ga verder met gezichtsgegevens registreren.

- Voor het registreren van maximaal vier extra punten met gezichtsinformatie (uitdrukkingen of hoeken) herhaalt u stap 2.
- Geregistreerde gezichten worden sneller herkend als u diverse gezichtsgegevens toevoegt. Voeg naast een rechte invalshoek bijvoorbeeld een enigszins schuine hoek, een opname van een glimlach en binnen- en buitenopnames toe.



- De flitser gaat niet af wanneer u stap 2 volgt.
- Als u bij stap 3 geen verjaardag registreert, worden de pictogrammen Baby's of Kinderen (📖37) niet weergegeven in de modus iAUTO.



- U kunt geregistreerde gezichtsinformatie overschrijven of deze later toevoegen als u nog niet alle 5 velden met gezichtsinfo hebt ingevuld (📖44).

Opnamen maken

Als u een persoon van tevoren registreert, zal de camera bij het maken van foto's het gezicht van die persoon detecteren en de scherptelling, helderheid en kleur voor die persoon instellen.



- Als u de camera op mensen richt, worden de namen van maximaal drie geregistreerde personen weergegeven wanneer zij worden gedetecteerd.
- Maak de opname.
- De weergegeven namen worden in de foto's vastgelegd. De namen van detecteerde personen (maximaal 5 in totaal) worden vastgelegd, zelfs als hun namen niet worden weergegeven.



- Het is mogelijk dat andere dan de geregistreerde personen als de geregistreerde persoon worden gedetecteerd indien zij vergelijkbare gezichtskenmerken hebben.

Vóór gebruik

Basishandleiding

Handleiding voor gevorderden

Basishandelingen van de camera

Auto-modus/Modus Hybride automatisch

Andere opnamestanden

P-modus

Tv-, Av-, M- en C-modus

Af speelmodus

Wi-Fi-functies

Menu Instellingen

Accessoires

Bijlage

Index





- Geregistreeerde personen worden mogelijk niet correct gedetecteerd als het vastgelegde beeld of de compositie aanzienlijk afwijkt van de geregistreeerde gezichtsgegevens.
- Als een geregistreeerd gezicht niet wordt gedetecteerd, of niet snel wordt gedetecteerd, overschrijft u de geregistreeerde gegevens met de nieuwe gezichtsgegevens. Door voorafgaand aan het maken van foto's de gezichtsinfo te registreren, worden geregistreeerde gezichten sneller gedetecteerd.
- Als een persoon onterecht als een andere persoon wordt gedetecteerd en u gaat door met het maken van foto's, kunt u de in het beeld vastgelegde naam tijdens het afspelen van het beeld wijzigen of wissen (📖111).
- Omdat gezichten van baby's of kinderen snel veranderen naarmate ze opgroeien, moet u hun gezichtsgegevens regelmatig bijwerken (📖44).
- Namen worden altijd in beelden opgeslagen, zelfs als u het selectievakje [Opname Info] uitschakelt in "De weergegeven informatie aanpassen" (📖99) om de namen niet weer te geven.
- Als u geen namen in foto's wilt vastleggen, selecteert u [Inst. gezichts-ID] op het tabblad [📷2], selecteert u [Gezichts-ID] en vervolgens [Uit].
- U kunt de in de beelden vastgelegde namen controleren bij het afspelen (korte informatieweergave) (📖105).
- In de modus [📷3] worden namen niet weergegeven op het opnamescherm, maar wel op de foto's vastgelegd.
- Namen die werden opgenomen tijdens continue opnamen (📖42) worden verder op dezelfde positie opgenomen als bij de eerste opname, zelfs als de onderwerpen bewegen.

■ Geregistreeerde gegevens controleren en bewerken

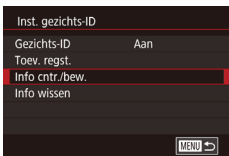

1 Open het scherm [Info cntr./bew.].

- Voer stap 1 in "Gezichts-ID-gegevens registreren" (📖44) uit en selecteer [Info cntr./bew.].

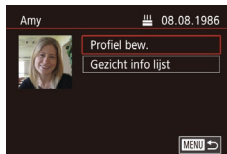
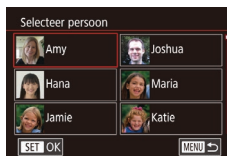

- Zelfs als u namen in [Profiel bew.] wijzigt blijven de namen die in eerdere opnamen werden vastgelegd, ongewijzigd.

Gezichtsgegevens overschrijven en toevoegen

U kunt bestaande gezichtsgegevens met nieuwe overschrijven. Omdat gezichten van met name baby's of kinderen snel veranderen naarmate ze opgroeien, moet u gezichtsgegevens regelmatig bijwerken. U kunt ook gezichtsgegevens toevoegen wanneer nog niet alle vijf gezichtsinfovelden zijn ingevuld.

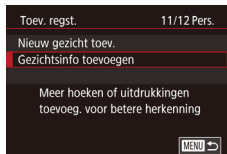

2 Selecteer een persoon van wie u gegevens wilt controleren of bewerken.

- Tik op het beeld van de persoon van wie u gegevens wilt controleren of bewerken.

3 Controleer of bewerk desgewenst de geregistreeerde gegevens.

- Als u een naam of verjaardag wilt controleren, tikt u op [Profiel bew.]. In het weergegeven scherm kunt u de naam of verjaardag bewerken zoals wordt beschreven bij stap 3 van "Gezichts-ID-gegevens registreren" (📖44).
- Als u gezichtsgegevens wilt controleren, tikt u op [Gezicht info lijst]. Om gezichtsinfo te wissen, tikt u op [Wissen] in het weergegeven scherm en vervolgens op de gezichtsgegevens die u wilt wissen. Als [Wissen ?] verschijnt, tikt u op [OK].

1 Open het scherm [Gezichtsinfo toevoegen].

- Voer stap 1 in "Gezichts-ID-gegevens registreren" (📖44) uit en selecteer [Gezichtsinfo toevoegen].

Vóór gebruik

Basishandleiding

Handleiding voor gevorderden

Basishandelingen van de camera

Auto-modus/Modus Hybride automatisch

Andere opnamestanden

P-modus

Tv-, Av-, M- en C-modus

Afspeelmodus

Wi-Fi-functies

Menu Instellingen

Accessoires

Bijlage

Index



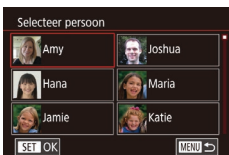

2 Selecteer een persoon van wie u gezichtsgegevens wilt overschrijven.

- Tik op de naam van de persoon wiens gezichtsinfo u wilt overschrijven.
- Wanneer u al gezichtsgegevens voor vijf personen hebt geregistreerd, wordt er een bericht weergegeven. Tik op [OK].
- Als er minder dan vijf items met gezichtsinfo zijn geregistreerd, voert u stap 4 uit om gezichtsgegevens toe te voegen.



3 Selecteer de te overschrijven gezichtsinfo.

- Tik op de gezichtsinfo die u wilt overschrijven.



4 Registreer gezichtsgegevens.

- Volg stap 2 in "Gezichts-ID-gegevens registreren" (144) om foto's te maken en registreer daarna de nieuwe gezichtsgegevens.
- Geregistreerde gezichten worden sneller herkend als u diverse gezichtsgegevens toevoegt. Voeg naast een rechte invalshoek bijvoorbeeld een enigszins schuine hoek, een opname van een glimlach en binnen- en buitenopnames toe.



- U kunt geen gezichtsgegevens toevoegen als alle vijf gezichtsvelden zijn ingevuld. Volg de bovenstaande stappen om de gezichtsgegevens te overschrijven.
- U kunt de bovenstaande stappen volgen om nieuwe gezichtsgegevens te registreren wanneer er ten minste één veld ongebruikt is, maar u kunt geen gezichtsgegevens overschrijven. In plaats van gezichtsgegevens te overschrijven, wist u eerst de ongewenste bestaande informatie (146). Vervolgens kunt u nieuwe gezichtsgegevens registreren (144).

Geregistreerde gegevens wissen

U kunt gegevens (gezichtsinfo, namen en verjaardagen) wissen die in Gezichts-ID zijn geregistreerd. Namen die in eerder genomen beelden zijn vastgelegd, worden echter niet gewist.

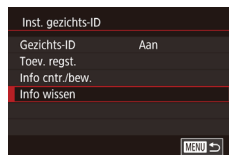

1 Open het scherm [Info wissen].

- Voer stap 1 uit in "Gezichts-ID-gegevens registreren" (144) en kies [Info wissen].



2 Selecteer een persoon van wie u gegevens wilt wissen.

- Tik op de naam van de persoon die u wilt wissen.
- Als [Wissen ?] verschijnt, tikt u op [OK].



- Als u de gegevens van geregistreerde personen wist, is het niet mogelijk om hun naam weer te geven (107), hun gegevens te overschrijven (111) of naar beelden van die personen te zoeken (108).



- U kunt ook alleen namen in beeldgegevens wissen (111).

Vóór gebruik

Basishandleiding

Handleiding voor gevorderden

Basishandleidingen van de camera

Auto-modus/Modus Hybride automatisch

Andere opnamestanden

P-modus

Tv-, Av-, M- en C-modus

Afspeelmodus

Wi-Fi-functies

Menu Instellingen

Accessoires

Bijlage

Index



Funcies voor de beeldaanpassing

De verhouding wijzigen

► Foto's ► Films

Wijzig de verhouding (breedte-hoogteverhouding) als volgt:

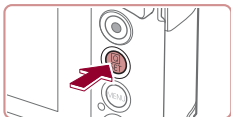

- Druk op de knop [📷] en kies [3:2] in het menu. Kies vervolgens de gewenste optie (📖28).
- Zodra de instelling is voltooid, wordt de verhouding van het scherm gewijzigd.
- Als u wilt terugkeren naar de oorspronkelijke instelling, herhaalt u deze procedure, maar selecteert u [3:2].



| | |
|-------------|--|
| 16:9 | Wordt gebruikt voor de weergave op breedbeeld hdtv's of vergelijkbare weergaveapparatuur. |
| 3:2 | Normale verhouding van het camerascherm. Dezelfde verhouding als 35 mm-film, die wordt gebruikt voor het afdrukken van beelden op 130 x 180 mm of briefkaartformaat. |
| 4:3 | Wordt gebruikt voor de weergave op SD-tv's of vergelijkbare weergaveapparatuur. Wordt ook gebruikt voor het afdrukken van afbeeldingen op 90 x 130 mm of diverse A-papierformaten. |
| 1:1 | Vierkante verhouding. |



- Niet beschikbaar in de modus [📷].
- U kunt deze instelling ook configureren door MENU (📖29) ► tabblad [📷1] ► [Hoogte/breedte foto] te kiezen.

Beeldkwaliteit wijzigen

► Foto's ► Films

Kies uit 4 niveaus voor beeldkwaliteit. Zie "Aantal opnamen per geheugenkaart" (📖205) voor richtlijnen over hoeveel opnamen van elk type beeld op een geheugenkaart passen.



- Druk op de knop [📷] en kies [A2] in het menu. Kies vervolgens de gewenste optie (📖28).
- De optie die u hebt ingesteld, wordt nu weergegeven.
- Als u wilt terugkeren naar de oorspronkelijke instelling, herhaalt u deze procedure, maar selecteert u [A2].

Richtlijnen voor het kiezen van de beeldkwaliteit op basis van het papierformaat (voor 3:2-beelden)

| | |
|-----------|--|
| A2 | A2 (420 x 594 mm) |
| A1 | A3–A5 (297 x 420–148 x 210 mm) |
| A2 | 90 x 130 mm, 130 x 180 mm, briefkaartformaat |
| S | Voor e-mail en vergelijkbare doeleinden |



- Niet beschikbaar in de modus [📷].
- U kunt de beeldkwaliteit ook wijzigen door MENU (📖29) ► tabblad [📷1] ► [Beeldkwal.] (📖90) te kiezen.

Vóór gebruik

Basishandleiding

Handleiding voor gevorderden

Basishandelingen van de camera

Auto-modus/Modus Hybride automatisch

Andere opnamestanden

P-modus

Tv-, Av-, M- en C-modus

Afspeelmodus

Wi-Fi-functies

Menu Instellingen

Accessoires

Bijlage

Index



Groenige beeldgebieden door kwiklampen corrigeren

► Foto's ► Films

In de modus [AUTO] kunnen de onderwerpen of de achtergrond bij opnamen van avondscènes die door kwiklampen worden verlicht een groenige zweem vertonen. Deze groenige zweem kan automatisch worden gecorrigeerd door opnamen te maken met behulp van Witbalans voor meerdere gebieden.

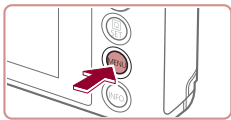

- Druk op de knop [MENU], kies [Hg lampcorr.] op het tabblad [6] en kies vervolgens [Aan] (29).
- Zodra de instelling is voltooid, wordt [Aan] weergegeven.
- Als u wilt terugkeren naar de oorspronkelijke instelling, herhaalt u deze procedure, maar selecteert u [Uit].

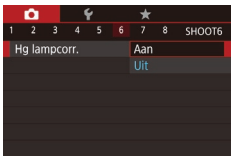

- Nadat u het opnemen onder kwiklampen hebt voltooid, moet u [Hg lampcorr.] weer op [Uit] zetten. Anders worden groene tinten die niet door kwiklampen zijn veroorzaakt, per vergissing gecorrigeerd.



- Probeer eerst een aantal testopnamen te maken om er zeker van te zijn dat u het gewenste resultaat verkrijgt.
- Bij continue opnamen (42) is deze instelling ingesteld op [Uit]. Deze instelling kan niet worden gewijzigd.

Beeldkwaliteit van films wijzigen

► Foto's ► Films

Beeldkwaliteit van films aanpassen (beeldformaat en framerate). De framerate geeft aan hoeveel beelden er per seconde worden opgenomen. Dit wordt automatisch bepaald op basis van de NTSC- of PAL-instelling (161). Zie "Opnametijd per geheugenkaart" (206) voor richtlijnen voor de totale opnametijd voor films die bij elk beeldkwaliteitsniveau op een geheugenkaart past.

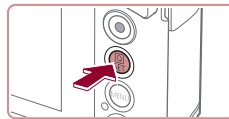

- Druk op de knop [MENU], kies het menu-item voor filmkwaliteit en kies de gewenste optie (28).
- De optie die u hebt ingesteld, wordt nu weergegeven.



Voor NTSC-video

| Beeldkwaliteit | Aantal opnamepixels | Framesnelheid | Details |
|----------------|---------------------|---------------|---|
| [FHD 59.94P]* | 1920 x 1080 | 59,94 fps | Voor opnamen in Full-HD-kwaliteit. |
| [FHD 29.97P] | 1920 x 1080 | 29,97 fps | [FHD 59.94P] maakt films met vloeiendere beweging mogelijk. |
| [FHD 23.98P] | 1920 x 1080 | 23,98 fps | |
| [HD 29.97P] | 1280 x 720 | 29,97 fps | Voor opnamen in HD. |
| [VGA 29.97P] | 640 x 480 | 29,97 fps | Voor opnamen in SD-kwaliteit. |

* Beschikbaar in de modus [P] of [P].

Vóór gebruik

Basishandleiding

Handleiding voor gevorderden

Basishandelingen van de camera

Auto-modus/Modus Hybride automatisch

Andere opnamestanden

P-modus

Tv-, Av-, M- en C-modus

Afspeelmodus

Wi-Fi-functies

Menu Instellingen

Accessoires

Bijlage

Index



Voor PAL-video

| Beeldkwaliteit | Aantal opnamepixels | Framesnelheid | Details |
|----------------|---------------------|---------------|------------------------------------|
| FHD 50.00P* | 1920 x 1080 | 50,00 fps | Voor opnamen in Full-HD-kwaliteit. |
| FHD 25.00P | 1920 x 1080 | 25,00 fps | |
| HD 25.00P | 1280 x 720 | 25,00 fps | Voor opnamen in HD. |
| VGA 25.00P | 640 x 480 | 25,00 fps | Voor opnamen in SD-kwaliteit. |

* Beschikbaar in de modus [] of [].



- Na herhaaldelijke opnames in de modus [FHD 59.94P] of [FHD 50.00P] is het mogelijk dat het opnemen van films met dat kwaliteitsniveau tijdelijk niet mogelijk is (zelfs als u op de Movie-knop drukt) totdat de camera is afgekoeld. Als u in plaats daarvan wilt doorgaan met opnemen in de modus [FHD 29.97P] of [FHD 25.00P], tikt u op [Ja] als de melding wordt weergegeven. Anders schakelt u de camera uit en wacht u even totdat de camera is afgekoeld en u het opnemen kunt hervatten.



- Zwarte balken (aan de linker- en rechterkant in de modus [VGA 29.97P] en [VGA 25.00P] en aan de boven- en onderkant in de modus [FHD 59.94P], [FHD 29.97P], [FHD 23.98P], [HD 29.97P], [FHD 50.00P], [FHD 25.00P] en [HD 25.00P]) geven aan welke beeldgebieden niet worden vastgelegd.
- U kunt deze instelling ook configureren door MENU [] 29 ► tabblad [] ► [Filmkwaliteit] te kiezen.

Handige opnamefuncties

De digitale horizon gebruiken

► Foto's ► Films

U kunt de digitale horizon, die tijdens het opnemen op het scherm verschijnt, als richtlijn gebruiken om te bepalen of de camera waterpas staat.

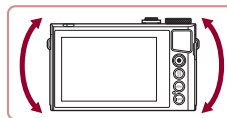
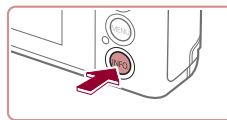

1 Geef de digitale horizon weer.

- Druk op de knop [INFO] om de digitale horizon weer te geven.

2 Zet indien nodig de camera waterpas.

- Zet de camera waterpas zodat het midden van de digitale horizon groen is.

Vóór gebruik

Basishandleiding

Handleiding voor gevorderden

Basishandleidingen van de camera

Auto-modus/Modus Hybride automatisch

Andere opnamestanden

P-modus

Tv-, Av-, M- en C-modus

Afspeelmodus

Wi-Fi-functies

Menu Instellingen

Accessoires

Bijlage

Index





- Als de digitale horizon niet in stap 1 verschijnt, drukt u op de knop **[MENU]** en controleert u de instelling in het tabblad **[O1]** ► [Opname-infoscherm].
- Als u de camera te ver naar voren of naar achteren houdt, kunt u de digitale horizon niet gebruiken. Deze wordt dan grijs.
- De digitale horizon wordt niet getoond tijdens het opnemen van een film.
- Wanneer u de camera verticaal houdt, wordt de stand van de digitale horizon automatisch in overeenstemming gebracht met de stand van de camera.
- Kalibreer de digitale horizon als het lijkt alsof deze niet helpt om waterpas opnamen te maken (161).
- Niet beschikbaar in de modus **[A]**.

Het gebied waarop wordt scherpgesteld vergroten

► Foto's ► Films

U kunt de scherpstelling controleren door de ontspanknop half in te drukken, waardoor het gedeelte van het beeld waarop is scherpgesteld in het AF-kader wordt vergroot.

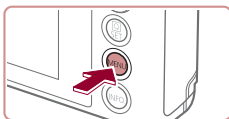

1 Configureer de instelling.

- Druk op de knop **[MENU]**, selecteer **[AF-Punt Zoom]** op het tabblad **[O3]** en selecteer vervolgens **[Aan]** (29).

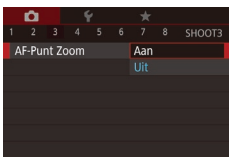

2 Controleer de scherpstelling.

- Druk de ontspanknop half in. Het gezicht dat als hoofdonderwerp gedetecteerd is, wordt nu uitvergroot.
- Als u wilt terugkeren naar de oorspronkelijke instelling, selecteert u **[Uit]** in stap 1.



- Het gebied dat is scherpgesteld wordt in de volgende gevallen niet vergroot wanneer de ontspanknop half wordt ingedrukt.
 - Als er geen gezicht is gedetecteerd, als de persoon zich te dicht op de camera bevindt en zijn of haar gezicht te groot is voor het scherm, of als de camera waarneemt dat het onderwerp beweegt
 - Als digitale zoom gebruikt wordt (40)
- Niet beschikbaar in de modus **[A]**.

Controleren op gesloten ogen

► Foto's ► Films

 wordt weergegeven als de camera detecteert dat personen misschien hun ogen dicht hebben.

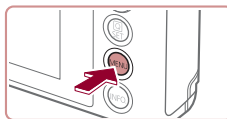

1 Configureer de instelling.

- Druk op de knop **[MENU]**, selecteer **[Knipperdetectie]** op het tabblad **[O7]** en selecteer daarna **[Aan]** (29).

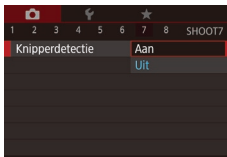

Vóór gebruik

Basishandleiding

Handleiding voor gevorderden

Basishandelingen van de camera

Auto-modus/Modus Hybride automatisch

Andere opnamestanden

P-modus

Tv-, Av-, M- en C-modus

Afspeelmodus

Wi-Fi-functies

Menu Instellingen

Accessoires

Bijlage

Index



2 Maak de opname.

- knippert wanneer de camera iemand waarneemt die zijn/haar ogen dicht heeft.
- Als u wilt terugkeren naar de oorspronkelijke instelling, selecteert u [Uit] in stap 1.



- Wanneer u meerdere opnamen hebt ingesteld in de modus , dan is deze functie alleen beschikbaar voor de laatste opname.
- Als u [2 sec.], [4 sec.], [8 sec.] of [Vastzetten] hebt geselecteerd bij [Weergavetijd] (54) worden personen van wie de ogen zijn gesloten in een kader weergegeven.
- Deze functie is niet beschikbaar tijdens continue opname in de modus (38).
- Deze functie is niet beschikbaar tijdens de modus voor continue opnamen (42).

Automatisch corrigeren uitschakelen

► Foto's ► Films

Normaal gesproken zorgt automatisch corrigeren ervoor dat films recht blijven. U kunt deze functie annuleren door [Uitsch.] te selecteren.

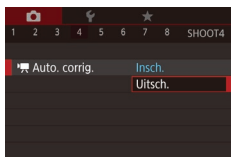

- Druk op de knop [MENU], selecteer op het tabblad en druk daarna op de knop (29).
- Selecteer [Uitsch.] (29).



- Als de opname start, wordt het weergavegebied versmald en worden de onderwerpen vergroot (53).

Instellingen van de IS-modus wijzigen

Beeldstabilisatie uitschakelen

► Foto's ► Films

Als de camera stil wordt gehouden (bijvoorbeeld bij gebruik op een statief), moet u beeldstabilisatie instellen op [Uit] om de functie uit te schakelen.

1 Open het instellingenscherf.

- Druk op de knop [MENU], selecteer [IS-instellingen] op het tabblad en druk daarna op de knop (29).

2 Configureer de instelling.

- Tik op [IS modus] en kies vervolgens een optie (29).

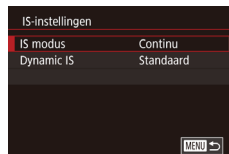

| | |
|---------|--|
| Continu | Optimale beeldstabilisatie voor de opnameomstandigheden wordt automatisch toegepast (Intelligent IS) (39). |
| Uit | Schakelt de beeldstabilisatie uit. |

Vóór gebruik

Basishandleiding

Handleiding voor gevorderden

Basishandleidingen van de camera

Auto-modus/Modus Hybride automatisch

Andere opnamestanden

P-modus

Tv-, Av-, M- en C-modus

Afspeelmodus

Wi-Fi-functies

Menu Instellingen

Accessoires

Bijlage

Index



Filmen met onderwerpen op hetzelfde formaat als waarop ze voor het filmen werden weergegeven

► Foto's ► Films

Zodra de filmpopname begint, wijzigt normaal gesproken het beeldgebied dat wordt weergegeven en worden onderwerpen uitvergroot. Op deze manier wordt het beeld recht gemaakt en worden vervormingen gecorrigeerd die bijvoorbeeld ontstaan door een sterk bewegende camera.

Als u films wilt opnemen met onderwerpen op hetzelfde formaat als waarop ze voor het filmen werden weergegeven, kunt u beeldstabilisatie en Auto. corrig. verminderen.



- Stel [P] [Auto. corrig.] in op [Uitsch.] zoals wordt beschreven in "Automatisch corrigeren uitschakelen" (52).
- Volg stap 1 in "Beeldstabilisatie uitschakelen" (52) om het scherm [IS-instellingen] te openen.
- Kies [Dynamic IS] en kies [Laag] (29).



- U kunt ook [IS modus] op [Uit] zetten, zodat onderwerpen op hetzelfde formaat worden opgenomen als waarop ze voor het filmen worden weergegeven.
- [Dynamic IS] is niet beschikbaar als [IS modus] is ingesteld op [Uit] (52).
- Als de filmkwaliteit [NTSC] of [PAL] is, is alleen [Standaard] beschikbaar.

De camerabewerkingen aanpassen

Pas de opnamefuncties als volgt aan op het tabblad [CAM] van het menu scherm.

Zie "Het menu scherm gebruiken" (29) voor instructies over menufuncties.

Voorkomen dat het AF-hulplicht afgaat

► Foto's ► Films

U kunt de lamp, die normaal als u de ontspanknop half indrukt gaat branden als hulp bij het scherpstellen, uitschakelen in omstandigheden met weinig licht.



- Druk op de knop [MENU], kies [AF-hulplicht] op het tabblad [CAM] en kies vervolgens [Uit].
- Als u wilt terugkeren naar de oorspronkelijke instelling, herhaalt u deze procedure, maar selecteert u [Aan].

Voorkomen dat de lamp voor rode-ogenreductie aangaat

► Foto's ► Films

U kunt het lampje voor rode-ogenreductie uitschakelen, dat gaat branden om het effect van rode ogen te verminderen dat optreedt wanneer u opnamen maakt met de flitser in een omgeving met weinig licht.

1 Open het scherm [Flits Instellingen].

- Druk op de knop [MENU], selecteer [Flits Instellingen] op het tabblad [CAM] en druk daarna op de knop [OK].

Vóór gebruik

Basishandleiding

Handleiding voor gevorderden

Basishandelingen van de camera

Auto-modus/Modus Hybride automatisch

Andere opnamestanden

P-modus

Tv-, Av-, M- en C-modus

Afspeelmodus

Wi-Fi-functies

Menu Instellingen

Accessoires

Bijlage

Index





2 Configureer de instelling.

- Kies [Lamp Aan] en kies vervolgens [Uit].
- Als u wilt terugkeren naar de oorspronkelijke instelling, herhaalt u deze procedure, maar selecteert u [Aan].

De weergavestijl van het beeld na opnamen wijzigen

► Foto's ► Films

U kunt instellen hoe lang na de opname beelden worden weergegeven en welke informatie wordt weergegeven.

De weergaveduur van het beeld na opnamen wijzigen

1 Open het scherm [Afbbeelding direct bekijken].

- Druk op de knop [MENU], kies [Afbbeelding direct bekijken] op het tabblad [1] en druk daarna op de knop [i].

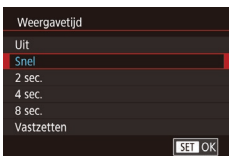

2 Configureer de instelling.

- Kies [Weergavetijd] en kies vervolgens de gewenste optie.
- Als u wilt terugkeren naar de oorspronkelijke instelling, herhaalt u deze procedure, maar selecteert u [Snel].

| | |
|------------------------------|---|
| Snel | Geeft beelden alleen weer totdat u weer kunt fotograferen. |
| 2 sec., 4 sec., 8 sec. | Beelden worden gedurende de opgegeven tijd weergegeven. Zelfs wanneer de foto nog op het scherm staat, kunt u de ontspanknop al half indrukken om een volgende foto te maken. |
| Vastzetten | Beelden worden weergegeven totdat u de ontspanknop half indrukt. |
| Uit | Na de opname worden geen beelden weergegeven. |

Het weergegeven scherm na de opname wijzigen

Wijzig als volgt de manier waarop beelden na de opname worden weergegeven.

1 Stel [Weergavetijd] in op [2 sec.], [4 sec.], [8 sec.] of [Vastzetten] (54).

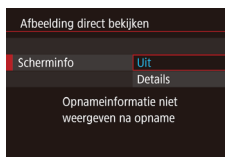

2 Configureer de instelling.

- Kies [Scherminfo] en kies vervolgens de gewenste optie.
- Als u wilt terugkeren naar de oorspronkelijke instelling, herhaalt u deze procedure, maar selecteert u [Uit].

| | |
|---------|---|
| Uit | Geeft alleen het beeld weer. |
| Details | Geeft details van de opname weer (189). |



- Wanneer [Weergavetijd] (54) is ingesteld op [Uit] of [Snel], is [Scherminfo] ingesteld op [Uit]. Dit kan niet worden gewijzigd.
- U kunt de scherm informatie wijzigen door op de knop [INFO] te drukken terwijl na de opname een beeld wordt weergegeven. De instellingen van [Scherminfo] worden niet gewijzigd.

Vóór gebruik

Basishandleiding

Handleiding voor gevorderden

Basishandelingen van de camera

Auto-modus/Modus
Hybride automatisch

Andere opnamestanden

P-modus

Tv-, Av-, M- en C-modus

Afspeelmodus

Wi-Fi-functies

Menu Instellingen

Accessoires

Bijlage

Index



Andere opnamestanden

Maak effectiever opnamen in verschillende composities en maak betere opnamen met unieke beeldeffecten of vastgelegd met speciale functies

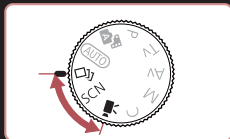

Automatisch effecten toepassen (Creatieve opname)

► Foto's ► Films

Genieten van diverse beelden van elke opname

De camera bepaalt het onderwerp en de opnameomstandigheden. Daarbij worden automatisch speciale effecten toegepast en de compositie van de opname aangepast om het onderwerp te benadrukken. Voor elke opnamen worden zes foto's opgeslagen. U kunt meerdere foto's met effecten vastleggen met door de camera bepaalde instellingen.

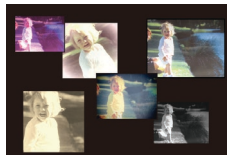
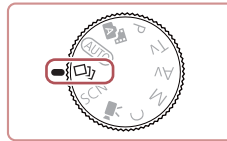

1 Open de modus [SCN].

- Stel het programmakeuzewiel in op [SCN].

2 Maak de opname.

- Druk de ontspanknop helemaal naar beneden. Terwijl u de opname maakt, hoort u driemaal het sluitergeluid.
- Nadat de zes beelden achter elkaar zijn weergegeven, worden ze gedurende circa twee seconden tegelijkertijd weergegeven.
- Om de beelden weergegeven te houden totdat u de ontspanknop half indrukt of op de knop [MENU] drukt, drukt u op de knop [OK] terwijl de beelden worden weergegeven. U kunt een beeld voor weergave in volledig scherm kiezen door op het beeld te tikken en vervolgens op de knop [OK] te drukken.
- Druk op de knop [MENU] om terug te keren naar de oorspronkelijke weergave.

Vóór gebruik

Basishandleiding

Handleiding voor gevorderden

Basishandleidingen
van de camera

Auto-modus/Modus
Hybride automatisch

Andere opnamestanden

P-modus

Tv-, Av-, M- en C-modus

Afspeelmodus

Wi-Fi-functies

Menu Instellingen

Accessoires

Bijlage

Index





- Opnamen maken kan even duren als de flitser wordt geactiveerd, maar houd de camera stil totdat het sluitergeluid drie keer wordt afgespeeld.
- De zes beelden worden samen als een groep beheerd (110).
- Gelijktijdige weergave van de zes beelden, zoals getoond bij stap 2, is alleen direct na de opname beschikbaar.

Effecten kiezen

U kunt effecten kiezen voor beelden die zijn vastgelegd in de stand [C].



- Nadat u de modus [C] hebt geselecteerd, draait u de ring [M] om het effect te selecteren.

| | | |
|--|-------------|---|
| | Automatisch | Alle effecten |
| | Retro | Beelden die lijken op oude foto's |
| | Monochroom | Beelden die in één kleur zijn gegenereerd |
| | Speciaal | Stoere beelden met een bijzondere uitstraling |
| | Natuurlijk | Ingetogen beelden met een natuurlijke uitstraling |

Films opnemen met diverse effecten

Laat de camera de onderwerpen en opnameomstandigheden bepalen als u films opneemt. Er worden dan automatisch filters en effecten, zoals vertraagd of versneld afspelen, toegevoegd. Als u een paar films hebt opgenomen, worden er automatisch maximaal vier gecombineerd tot een Creatieve opname-film van 15–25 seconden. In deze modus wordt geen geluid opgenomen.

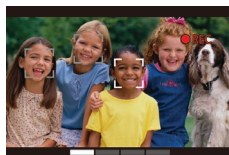

1 Open de modus [C].

- Stel het programmakeuzewiel in op [C].

2 Neem de eerste film op.

- Druk op de filmknop. De opname begint en op het scherm verschijnt een balk waarmee de verstreken tijd wordt aangegeven.
- De opname stopt automatisch na 3–6 seconden.

3 Neem de tweede tot vierde film op.

- Herhaal stap 2 drie keer om vier films op te nemen.



- Zelfs als u die dag niet vier films opneemt, wordt er zodra de datum verandert een Creatieve opname-film opgeslagen als afzonderlijk bestand.



- In het algemeen worden op film 1–4 dezelfde effecten toegepast, maar u kunt ook voor elke film een ander effect kiezen (156).
- De verschillende hoofdstukken kunnen worden bewerkt (126).

Creatieve opname-film afspelen

U kunt Creatieve opname-films die u hebt opgenomen in de modus [C] (106) selecteren en afspelen.

Vóór gebruik

Basishandleiding

Handleiding voor gevorderden

Basishandelingen van de camera

Auto-modus/Modus
Hybride automatisch

Andere opnamestanden

P-modus

Tv-, Av-, M- en C-modus

Afspelmodus

Wi-Fi-functies

Menu Instellingen

Accessoires

Bijlage

Index



Specifieke scènes

Kies een modus die past bij de opnamelocatie en de camera maakt automatisch de instellingen voor optimale foto's.



1 Open de modus [SCN].

- Stel het programmakeuzewiel in op [SCN].

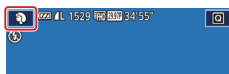

2 Selecteer een opnamemodus.

- Tik op [📷] en tik vervolgens op [▲][▼] of sleep omhoog of omlaag op het scherm om een opnamemodus te kiezen.
- Tik op [OK] om uw keuze te bevestigen.



3 Maak de opname.

📷 Portretopnamen maken (Portret)

▶ Foto's ▶ Films

- Mensen fotograferen met een verzachtend effect.



📷 Avondcomposities maken zonder statief (Nachtsceen handmatig)

▶ Foto's ▶ Films

- Fraaie opnamen van composities of portretten in avondlicht, zonder dat u de camera heel stil hoeft te houden (zoals met een statief).
- Eén beeld wordt gemaakt door opeenvolgende foto's te combineren, waardoor camerabeweging en beeldruis worden verminderd.



📷 Vuurwerk fotograferen (Vuurwerk)

▶ Foto's ▶ Films

- Levendige foto's van vuurwerk.



- Onderwerpen lijken in de modus [📷] groter dan in andere standen.
- In de modus [📷] kunnen de beelden korrelig lijken omdat de ISO-waarde (📖75) wordt verhoogd om bij de opnameomstandigheden te passen.
- Stabiliseer de camera aangezien deze in de modus [📷] continue opnamen maakt.
- In de modus [📷] kunnen overmatige onscherpte door beweging of bepaalde opnameomstandigheden ervoor zorgen dat u mogelijk niet het verwachte resultaat verkrijgt.
- Plaats de camera op een statief of neem andere maatregelen om de camera stil te houden en camerabeweging te voorkomen in de modus [📷]. In dit geval moet u [IS modus] instellen op [Uit] (📖52).

Vóór gebruik

Basishandleiding

Handleiding voor gevorderden

Basishandleidingen van de camera

Auto-modus/Modus Hybride automatisch

Andere opnamestanden

P-modus

Tv-, Av-, M- en C-modus

Afspeelmodus

Wi-Fi-functies

Menu Instellingen

Accessoires

Bijlage

Index





- Wanneer u een statief gebruikt voor avondscènes, krijgt u betere resultaten als u opnamen maakt in de modus [AUTO] in plaats van de modus [P] (33).
- U kunt de opnamemodus ook selecteren via MENU (29) ► tabblad [1] ► [Opname Mode].
- In de modus [P] wordt de optimale scherpstelling nog steeds bepaald, ook al worden er geen kaders weergegeven wanneer u de ontspanknop half indrukt.

Speciale effecten toepassen

Diverse effecten toevoegen aan uw opnamen.



Opnamen maken in levendige kleuren (Extra levendig)

► Foto's ► Films

- Opnamen met rijke, levendige kleuren.



Foto's met postereffect (Poster-effect)

► Foto's ► Films

- Foto's die lijken op oude posters of illustraties.



- In de modus [P] en [P] moet u eerst een aantal testopnamen maken om zeker te zijn dat u het gewenste resultaat zult verkrijgen.



- U kunt de opnamemodus ook selecteren via MENU (29) ► tabblad [1] ► [Opname Mode].

Vóór gebruik

Basishandleiding

Handleiding voor gevorderden

Basishandleidingen van de camera

Auto-modus/Modus
Hybride automatisch

Andere opnamestanden

P-modus

Tv-, Av-, M- en C-modus

Afspeelmodus

Wi-Fi-functies

Menu Instellingen

Accessoires

Bijlage

Index



Opnamen met hoog contrast maken (High Dynamic Range)

► Foto's ► Films

Steeds als u een opname maakt, worden drie opeenvolgende beelden met verschillende helderheidsniveaus gemaakt, en de camera combineert vervolgens de beeldgebieden met optimale helderheid tot één beeld. Deze modus vermindert de vervaagde highlights en het verlies van details in schaduwgebieden die vaak voorkomen bij opnamen met veel contrast.

1 Selecteer [HDR].

- Voer de stappen 1–2 in “Specifieke scènes” (📖57) uit en kies [HDR].



2 Maak de opname.

- Houd de camera stil terwijl u een opname maakt. De camera neemt drie opnamen en combineert deze wanneer u de ontspanknop volledig indrukt.



- Overmatige onscherpte door beweging of bepaalde opnameomstandigheden kunnen ervoor zorgen dat u mogelijk niet het verwachte resultaat verkrijgt.



- Wanneer overmatige camerabewegingen voorkomen dat u opnamen kunt maken, plaatst u de camera op een statief of neemt u andere maatregelen om de camera stil te houden. Stel daarnaast [IS modus] in op [Uit] als u opnamen maakt met een statief of een ander middel gebruikt om de camera stil te houden (📖52).
- Elke beweging van het onderwerp veroorzaakt wazige foto's.
- Er treedt een vertraging op voordat u opnieuw een opname kunt maken, omdat de camera de foto's verwerkt en combineert.
- Als [ND] wordt weergegeven wanneer u de ontspanknop half indrukt in opnameomstandigheden met zeer veel licht dan geeft dat aan dat de camera de opnamehelderheid automatisch aanpast.

Artistieke effecten toevoegen



- Voer de stappen 1–2 in “Specifieke scènes” (📖57) uit en kies [HDR].
- Draai aan de ring (🔘) om een effect te selecteren.
- U ziet een voorbeeld van uw foto waarop het effect is toegepast.

| | |
|--------------|---|
| Natuurlijk | Afbeeldingen zijn natuurlijk en organisch. |
| Kunst | Afbeeldingen lijken op schilderijen, met verminderd contrast. |
| Kunst helder | Afbeeldingen lijken op heldere illustraties. |
| Kunst oliev. | Afbeeldingen lijken op olieverfschilderijen, met duidelijke randen. |
| Kunst emb. | Afbeeldingen lijken op oude foto's, met duidelijke randen en een donkere sfeer. |

Opnamen maken met verbleekte kleuren (Nostalgie)

► Foto's ► Films

Met dit effect lijkt uw opname op een verweerde, oude foto met verbleekte kleuren. Kies uit vijf effectniveaus.

1 Selecteer [👁️].

- Voer de stappen 1–2 in “Specifieke scènes” (📖57) uit en kies [👁️].

2 Kies een effectniveau.

- Draai aan de ring (🔘) om een effectniveau te selecteren.
- U ziet een voorbeeld van uw foto waarop het effect is toegepast.

3 Maak de opname.



Vóór gebruik

Basishandleiding

Handleiding voor gevorderden

Basishandleidingen van de camera

Auto-modus/Modus
Hybride automatisch

Andere opnamestanden

P-modus

Tv-, Av-, M- en C-modus

Afspeelmodus

Wi-Fi-functies

Menu Instellingen

Accessoires

Bijlage

Index





- Probeer eerst een aantal testopnamen te maken om zeker te zijn dat u het gewenste resultaat verkrijgt.



- Het opnamescherm laat wel de verbleekte kleuren zien, maar niet het verouderingseffect. Controleer het beeld in de afspelmodus om het effect te bekijken (103).
- Het beeldverouderingseffect wordt niet weergegeven in films.

Opnamen maken met het effect van een visiooglens (Fisheye-effect)

► Foto's ► Films

Opnamen maken met het vervormende effect van een visiooglens.

1 Selecteer [📷].

- Voer de stappen 1–2 in “Specifieke scènes” (157) uit en kies [📷].

2 Kies een effectniveau.

- Draai aan de ring ([🔍]) om een effectniveau te selecteren.
- U ziet een voorbeeld van uw foto waarop het effect is toegepast.



3 Maak de opname.



- Probeer eerst een aantal testopnamen te maken om zeker te zijn dat u het gewenste resultaat verkrijgt.

Foto's die lijken op een miniatuurmodel (Miniatuureffect)

► Foto's ► Films

Geeft het effect van een miniatuurmodel door beeldgebieden boven en onder uw geselecteerde gebied te vervagen.

U kunt ook films maken die lijken op scènes in miniatuurmodellen door de afspeelsnelheid te kiezen voordat de film wordt opgenomen. Mensen en onderwerpen in de scène zullen tijdens het afspelen snel bewegen. Het geluid wordt niet opgenomen.

1 Selecteer [📷].

- Voer de stappen 1–2 in “Specifieke scènes” (157) uit en kies [📷].
- Op het scherm verschijnt een wit kader dat het beeldgebied aangeeft dat scherp blijft.



2 Kies het gebied waarop u wilt scherpe stellen.

- Druk op de knop [INFO].
- Beweeg de zoomknop om het kader groter of kleiner te maken en tik op het scherm of sleep het witte kader omhoog of omlaag om het te verplaatsen.



3 Selecteer voor films de afspeelsnelheid van de film.

- Draai op het scherm in stap 2 aan de ring ([🔍]) om de snelheid te kiezen.

4 Ga terug naar het opnamescherm en maak de opname.

- Druk op de knop [INFO] om terug te keren naar het opnamescherm en maak de opname.

Vóór gebruik

Basishandleiding

Handleiding voor gevorderden

Basishandelingen van de camera

Auto-modus/Modus
Hybride automatisch

Andere opnamestanden

P-modus

Tv-, Av-, M- en C-modus

Afspelmodus

Wi-Fi-functies

Menu Instellingen

Accessoires

Bijlage

Index



Afspeelsnelheid en geschatte afspeeltijd (voor clips van een minuut)

| Snelheid | Afspeeltijd |
|----------|---------------|
| 5x | Circa 12 sec. |
| 10x | Circa 6 sec. |
| 20x | Circa 3 sec. |

Films worden op 30 fps afgespeeld.

- ! De zoomfunctie is niet beschikbaar voor het opnemen van films. Stel de zoomfunctie in voordat u de opname start.
- Probeer eerst een aantal testopnamen te maken om zeker te zijn dat u het gewenste resultaat verkrijgt.

- ✎ Als u bij stap 2 op de knop drukt, wordt de richting van het kader verticaal. Tik op het scherm als u het kader wilt verplaatsen. Om de richting van het kader weer horizontaal te zetten, drukt u nogmaals op de knop .
- Houd de camera verticaal om de richting van het kader te wijzigen.
- De beeldkwaliteit van films is bij een verhouding van en bij een verhouding van (48). Deze kwaliteitsinstellingen kunnen niet worden gewijzigd.

Opnamen maken met een speelgoedcamera-effect (Speels effect)

► Foto's ► Films

Met dit effect lijkt het alsof het beeld is gemaakt met een speelgoedcamera doordat vignetvorming optreedt (donkerder, vage hoeken) en de algehele kleur wordt aangepast.

1 Selecteer .

- Voer de stappen 1–2 in “Specifieke scènes” (57) uit en kies .



2 Selecteer een kleurtoon.

- Draai aan de ring om een kleurtoon te selecteren.
- U ziet een voorbeeld van uw foto waarop het effect is toegepast.

3 Maak de opname.

| | |
|-----------|--|
| Standaard | Foto's die lijken op opnamen die zijn gemaakt met een speelgoedcamera. |
| Warm | Beelden hebben een warmere tint dan met [Standaard]. |
| Koel | Beelden hebben een koelere tint dan met [Standaard]. |

- ! • Probeer eerst een aantal testopnamen te maken om zeker te zijn dat u het gewenste resultaat verkrijgt.

Onderwerpen eruit laten springen (Achtergrondvervaging)

► Foto's ► Films

U kunt onderwerpen zo vastleggen dat ze afsteken tegen de achtergrond. Twee opeenvolgende beelden worden vastgelegd met instellingen die zijn geoptimaliseerd voor vervaging van de achtergrond. De achtergrond wordt vervaagd via lenseffecten en een op het onderwerp en de scène gebaseerde beeldverwerking.

1 Selecteer .

- Voer de stappen 1–2 in “Specifieke scènes” (57) uit en kies .

2 Maak de opname.

- Houd de camera stil terwijl u een opname maakt. Er worden twee beelden achter elkaar vastgelegd als u de ontspanningsknop volledig indrukt.



Vóór gebruik

Basishandleiding

Handleiding voor gevorderden

Basishandleidingen van de camera

Auto-modus/Modus
Hybride automatisch

Andere opnamestanden

P-modus

Tv-, Av-, M- en C-modus

Af speelmodus

Wi-Fi-functies

Menu Instellingen

Accessoires

Bijlage

Index



- Een knipperend [📷]-pictogram geeft aan dat de afbeeldingen niet kunnen worden verwerkt.



- Overmatige onscherpte door beweging of bepaalde opnameomstandigheden kunnen ervoor zorgen dat u mogelijk niet het verwachte resultaat verkrijgt.



- Voor de beste resultaten met achtergrondvervaging probeert u een opname te maken dicht in de buurt van het onderwerp. Zorg ervoor dat er voldoende afstand is tussen het onderwerp en de achtergrond.
- Na het maken van de opnamen kan een vertraging optreden voordat u opnieuw opnamen kunt maken.
- Draai de ring [🔍] om het effectniveau aan te passen.

Opnamen met een soft-focus effect

► Foto's ► Films

Met deze functie kunt u opnamen maken alsof er een soft-focusfilter op de camera is gemonteerd. U kunt het effectniveau naar wens instellen.

1 Selecteer [📷].

- Voer de stappen 1–2 in “Specifieke scènes” (📖57) uit en kies [📷].

2 Kies een effectniveau.

- Draai aan de ring [🔍] om een effectniveau te selecteren.
- U ziet een voorbeeld van uw foto waarop het effect is toegepast.



3 Maak de opname.



- Probeer eerst een aantal testopnamen te maken om zeker te zijn dat u het gewenste resultaat verkrijgt.

Opnamen maken in monochroom

► Foto's ► Films

Opnamen maken in zwart-wit, sepia of blauw en wit.

1 Selecteer [📷].

- Voer de stappen 1–2 in “Specifieke scènes” (📖57) uit en kies [📷].

2 Selecteer een kleurtoon.

- Draai aan de ring [🔍] om een kleurtoon te selecteren.
- U ziet een voorbeeld van uw foto waarop het effect is toegepast.



3 Maak de opname.

| | |
|-----------|-------------------------|
| Zwart/wit | Zwart-witfoto's. |
| Sepia | Sepiakleurige foto's. |
| Blauw | Foto's in blauw en wit. |

Vóór gebruik

Basishandleiding

Handleiding voor gevorderden

Basishandleidingen van de camera

Auto-modus/Modus
Hybride automatisch

Andere opnamestanden

P-modus

Tv-, Av-, M- en C-modus

Afspeelmodus

Wi-Fi-functies

Menu Instellingen

Accessoires

Bijlage

Index



Speciale standen voor andere doeleinden

■ Sterren fotograferen (Ster)

Opnamen maken van mensen met een sterrenhemel als achtergrond (Sterrenportret)

► Foto's ► Films

Maak prachtige opnamen van mensen met een sterrenhemel als achtergrond. Nadat eerst de flitser heeft geflitst om de persoon op te nemen, maakt de camera nog eens twee opnamen zonder flitser. De drie beelden worden vervolgens gecombineerd tot één beeld en verwerkt om de sterren duidelijker te maken. Zie “Camera” (p.204) voor meer informatie over het flitsbereik.

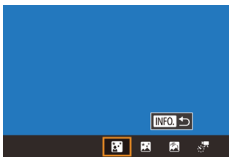

1 Selecteer [S].

- Voer stap 1–2 uit bij “Specifieke scènes” (p.57) en kies [S]. Druk daarna op de knop [INFO].
- Tik op [S] en druk vervolgens op de knop [S].
- De zoommodus wordt ingesteld op de maximale groothoek en kan niet worden aangepast.

2 Klap de flitser uit.

- Verschuif de schakelaar [F].

3 Zet de camera vast.

- Plaats de camera op een statief of neem andere maatregelen om de camera stil te houden.

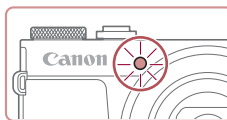
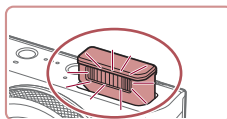

4 Maak de opname.

- Druk de ontspanknop in. De flitser flitst wanneer de camera de eerste opname maakt.
- Nu worden de tweede en derde opname gemaakt zonder de flitser.

5 Zorg dat de persoon stil blijft staan totdat het lampje knippert.

- De persoon waarvan u een opname aan het maken bent, moet stilstaan totdat het lampje drie keer heeft geknippert na de derde opname. Dit kan ongeveer twee seconden duren.
- Alle opnamen worden gecombineerd om één beeld te maken.



- In bepaalde opnameomstandigheden kunnen beelden er anders uitzien dan verwacht.
- Voor betere opnamen laat u de persoon uit de buurt staan van lichtbronnen zoals straatverlichting en zorgt u ervoor dat de flitser is uitgeklapt.
- Er treedt een vertraging op voordat u opnieuw een opname kunt maken, omdat de camera de foto's verwerkt.
- Om wazige foto's te voorkomen, zorgt u ervoor dat de persoon van wie u bij stap 4–5 opnamen maakt, stilstaat.

Vóór gebruik

Basishandleiding

Handleiding voor gevorderden

Basishandleidingen van de camera

Auto-modus/Modus Hybride automatisch

Andere opnamestanden

P-modus

Tv-, Av-, M- en C-modus

Afspeelmodus

Wi-Fi-functies

Menu Instellingen

Accessoires

Bijlage

Index





- Als u gemakkelijker wilt kijken, selecteert u MENU ► tabblad [F2] ► [Nachtdisplay] ► [Aan] (161) voordat u de opname maakt.
- Als u de helderheid van het onderwerp wilt aanpassen, probeert u de flitsbelichtingscompensatie te wijzigen (89).
- Als u de helderheid van de achtergrond wilt aanpassen, probeert u de belichtingscompensatie te wijzigen (74). In bepaalde opnameomstandigheden zien beelden er echter mogelijk anders uit dan verwacht. Daarnaast dient de persoon bij stap 4–5 stil te blijven staan, wat 15 seconden kan duren.
- Om meer sterren en helderder sterrenlicht vast te leggen, kiest u MENU (29) ► tabblad [6] ► [Instellingen Sterrenportret] ► [Sterrenweerg.] ► [Prominent]. In bepaalde opnameomstandigheden zien beelden er echter mogelijk anders uit dan verwacht. Daarnaast dient de persoon bij stap 4–5 stil te blijven staan, wat 8 seconden kan duren.
- Om sterren helderder te maken, kiest u MENU (29) ► tabblad [6] ► [Ster helderder] ► [Scherp]. Om de heldere sterren in een sterrenhemel te benadrukken, stelt u [Ster helderder] in op [Zacht]. Deze instelling levert opvallende opnamen op door heldere sterren te vergroten en doffere sterren minder te benadrukken. Om de beeldverwerking voor sterrenlicht uit te schakelen, selecteert u [Uit].



- U kunt de opnamemodus ook selecteren door [] te kiezen in de stappen 1–2 in “Specifieke scènes” (57), op [INFO] te tikken om het instellingenscherf te openen, op [] te tikken en vervolgens op dezelfde optie of [SET] te tikken.

Opnamen maken van nachtscènes onder de sterrenhemel (Sterrenhemel)

► Foto's ► Films

U kunt indrukwekkende opnamen maken van de sterrenhemel boven nachtelijke scènes. Het licht van de sterren wordt automatisch versterkt, waardoor de sterrenhemel er prachtig uitziet.

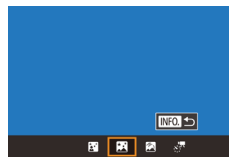

1 Selecteer [].

- Voer stap 1–2 uit bij “Specifieke scènes” (57) en kies []. Druk daarna op de knop [INFO].
- Tik op [] en druk vervolgens op de knop [].
- De zoommodus wordt ingesteld op de maximale groothoek en kan niet worden aangepast.

2 Zet de camera vast.

- Plaats de camera op een statief of neem andere maatregelen om de camera stil te houden en camerabeweging te voorkomen.

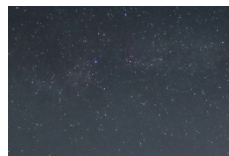

3 Maak de opname.



- Er treedt een vertraging op voordat u opnieuw een opname kunt maken, omdat de camera de foto's verwerkt.

Vóór gebruik

Basishandleiding

Handleiding voor gevorderden

Basishandleidingen van de camera

Auto-modus/Modus Hybride automatisch

Andere opnamestanden

P-modus

Tv-, Av-, M- en C-modus

Afspeelmodus

Wi-Fi-functies

Menu Instellingen

Accessoires

Bijlage

Index





- Als u gemakkelijker wilt kijken, selecteert u MENU ► tabblad [2] ► [Nachtdisplay] ► [Aan] (161) voordat u de opname maakt.
- Om sterren helderder te maken, kiest u MENU (29) ► tabblad [5] ► [Ster helderder] ► [Scherp]. Om de heldere sterren in een sterrenhemel te benadrukken, stelt u [Ster helderder] in op [Zacht]. Deze instelling levert opvallende opnamen op door heldere sterren te vergroten en doffere sterren minder te benadrukken. Om de beeldverwerking voor sterrenlicht uit te schakelen, selecteert u [Uit].
- Probeer over te schakelen op de handmatige scherpstelmodus (81) om de scherpstelpositie nauwkeuriger op te geven voordat u een opname maakt.



- U kunt de opnamemodus ook selecteren door [] te kiezen in de stappen 1–2 in "Specifieke scènes" (57), op [INFO] te tikken om het instellingscherm te openen, op [] te tikken en vervolgens op dezelfde optie of [SET] te tikken.



Sterrenbanen opnemen (Sterrenbanen)

► Foto's ► Films

Strepen gemaakt door de beweging van sterren in de lucht worden opgenomen als één afbeelding. Nadat de sluitertijd en het aantal opnamen zijn vastgelegd, maakt de camera continu opnamen. Een opnamesessie kan maximaal circa twee uur duren. Controleer van tevoren het batterijniveau.

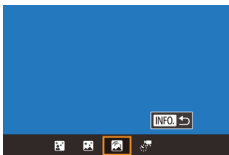

1 Selecteer [].

- Voer stap 1–2 uit bij "Specifieke scènes" (57) en kies []. Druk daarna op de knop [INFO].
- Tik op [] en druk vervolgens op de knop [].
- De zoommodus wordt ingesteld op de maximale groothoek en kan niet worden aangepast.

2 Stel de duur van de opnamesessie in.

- Draai de ring [] om de opnameduur in te stellen.

3 Zet de camera vast.

- Plaats de camera op een statief of neem andere maatregelen om de camera stil te houden.

4 Maak de opname.

- Druk de ontspanknop helemaal naar beneden. [Bezig] wordt kort weergegeven, waarna de opname begint.
- Bedien de camera niet terwijl de opnamen worden gemaakt.
- Druk de ontspanknop nogmaals helemaal in om de opname te annuleren. Houd er rekening mee dat het annuleren 30 seconden kan duren.



- Als de batterij van de camera leeg is, wordt de opname gestopt en wordt een samengestelde afbeelding opgeslagen van de beelden die tot dat moment zijn gemaakt.
- Er treedt een vertraging op voordat u opnieuw een opname kunt maken, omdat de camera de foto's verwerkt.



- Als u gemakkelijker wilt kijken, selecteert u MENU ► tabblad [2] ► [Nachtdisplay] ► [Aan] (161) voordat u de opname maakt.
- Probeer over te schakelen op de handmatige scherpstelmodus (81) om de scherpstelpositie nauwkeuriger op te geven voordat u een opname maakt.

Vóór gebruik

Basishandleiding

Handleiding voor gevorderden

Basishandelingen van de camera

Auto-modus/Modus
Hybride automatisch

Andere opnamestanden

P-modus

Tv-, Av-, M- en C-modus

Afspeelmodus

Wi-Fi-functies

Menu Instellingen

Accessoires

Bijlage

Index





- U kunt de opnamemodus ook selecteren door te kiezen in de stappen 1–2 in “Specifieke scènes” (103), op **[INFO]** te tikken om het instellingenscherf te openen, op te tikken en vervolgens op dezelfde optie of **[SET]** te tikken.

Films maken van sterrenbeweging (Time-lapsefilm sterren)

► Foto's ► Films

Door een time-lapsefilm op te nemen die beelden combineert die met een opgegeven interval zijn vastgelegd, kunt u films maken met snel bewegende sterren. U kunt het opname-interval en de lengte van de opname naar behoefte aanpassen.

Houd er rekening mee dat elke sessie lang kan duren en dat er veel opnamen nodig zijn. Controleer de batterijlading en de ruimte op de geheugenkaart voordat u begint.

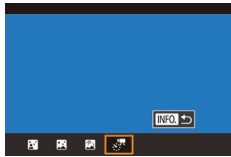

1 Selecteer .

- Voer stap 1–2 uit bij “Specifieke scènes” (103) en kies . Druk daarna op de knop **[INFO]**.
- Tik op en druk vervolgens op de knop .
- De zoommodus wordt ingesteld op de maximale groothoek en kan niet worden aangepast.

2 Configureer de filminstellingen.

- Tik op .
- Tik op een item en selecteer vervolgens de gewenste optie.



3 Zet de camera vast.

- Plaats de camera op een statief of neem andere maatregelen om de camera stil te houden.

4 Controleer de helderheid.

- Druk de ontspanknop volledig in om één foto te maken.
- Schakel over naar de afspeelmodus (103) en controleer de helderheid van de afbeelding.
- Om de helderheid aan te passen, draait u aan de ring op het opnamescherm en past u het belichtingsniveau aan. Controleer de helderheid opnieuw door nog een opname te maken.

5 Maak de opname.

- Druk op de filmknop. [Bezig] wordt kort weergegeven, waarna de opname begint.
- Bedien de camera niet terwijl de opnamen worden gemaakt.
- Als u het opnemen wilt annuleren, drukt u nogmaals op de filmknop. Houd er rekening mee dat het annuleren 30 seconden kan duren.
- De camera gebruikt de Eco-modus (162) tijdens het opnemen.

Vóór gebruik

Basishandleiding

Handleiding voor gevorderden

Basishandelingen van de camera

Auto-modus/Modus Hybride automatisch

Andere opnamestanden

P-modus

Tv-, Av-, M- en C-modus

Afspeelmodus

Wi-Fi-functies

Menu Instellingen

Accessoires

Bijlage

Index



| Item | Opties | Details |
|-----------------|--|---|
| Effect | | Kies filmeffecten, zoals bijvoorbeeld sterrenbanen. |
| Opname-interval | 15 sec., 30 sec., 1 min. | Kies het interval tussen elke opname. |
| Framesnelheid | 4.99, 29.97 (NTSC) 2.50, 5.00 (PAL) | Selecteer de beeldsnelheid voor de film. |
| Opnametijd | 60 min., 90 min., 120 min., Onbeperkt | Kies de lengte van de opnamesessie. Om op te nemen totdat de batterij leeg is, kiest u [Onbeperkt]. |

Geschatte afspeeltijd op basis van het opname-interval en de beeldsnelheid (voor een sessie van een uur)

| Interval tussen opnamen | Framesnelheid | | Afspeeltijd |
|-------------------------|---------------|------|-------------|
| | NTSC | PAL | |
| 15 sec. | 4.99 | 2.50 | 16 sec. |
| 15 sec. | 29.97 | 5.00 | 8 sec. |
| 30 sec. | 4.99 | 2.50 | 8 sec. |
| 30 sec. | 29.97 | 5.00 | 4 sec. |
| 1 min. | 4.99 | 2.50 | 4 sec. |
| 1 min. | 29.97 | 5.00 | 2 sec. |



- Er treedt een vertraging op voordat u opnieuw een opname kunt maken, omdat de camera de foto's verwerkt.
- Als de batterij van de camera leeg is of de geheugenkaart vol is, wordt de opname gestopt en wordt een film opgeslagen van de beelden die tot op dat moment zijn gemaakt.
- Een opname-interval van [1 min] is niet beschikbaar voor de volgende effecten: , , of .



- Geluid wordt niet opgenomen.
- Als u gemakkelijker wilt kijken, selecteert u MENU ► tabblad ► [Nachtdisplay] ► [Aan] (161) voordat u de opname maakt.
- U kunt het scherm bij stap 2 ook openen door MENU (29) ► tabblad ► [Inst. time-lapsefilm sterren] te kiezen.
- Als u elke opname wilt opslaan die wordt gemaakt voordat de film wordt gemaakt, kiest u MENU (29) ► tabblad ► [foto ops] ► [Aan]. Deze individuele beelden worden beheerd als één groep en tijdens het afspelen wordt alleen de eerste afbeelding weergegeven. Om aan te geven dat het beeld onderdeel is van een groep, wordt [SET] () weergegeven linksboven in het scherm. Als u een gegroepeerd beeld wist (115), worden alle andere beelden in de groep ook gewist. Pas op bij het wissen van beelden.
- Probeer over te schakelen op de handmatige scherpstelmodus (81) om de scherpstelpositie nauwkeuriger op te geven voordat u een opname maakt.
- Zelfs als u [Onbeperkt] instelt voor [Opnametijd] en een voedingsadapterset gebruikt (afzonderlijk verkrijgbaar, 168), stopt de opname na maximaal circa 8 uur.



- U kunt de opnamemodus ook selecteren door te kiezen in de stappen 1–2 in "Specifieke scènes" (57), op te tikken om het instellingen scherm te openen, op te tikken en vervolgens op dezelfde optie of te tikken.

Kleuren aanpassen

► Foto's ► Films

Kleuren kunnen handmatig worden aangepast in de modus .

1 Selecteer een opnamemodus.

- Selecteer (63), (64), (65) of (66).

Vóór gebruik

Basishandleiding

Handleiding voor gevorderden

Basishandelingen van de camera

Auto-modus/Modus Hybride automatisch

Andere opnamestanden

P-modus

Tv-, Av-, M- en C-modus

Af speelmodus

Wi-Fi-functies

Menu Instellingen

Accessoires

Bijlage

Index



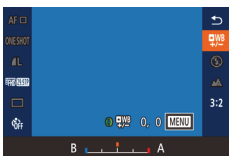

2 Selecteer kleuraanpassing.

- Druk op de knop [SET] en selecteer [WB] in het menu (128).

3 Wijzig de instelling.

- Draai aan de ring (1) om het correctieniveau voor B en A aan te passen en druk vervolgens op de knop [SET].
- Zodra de instelling is voltooid, wordt [WB] weergegeven.



- B staat voor blauw en A voor geel.
- Huidtinten blijven hetzelfde wanneer u de kleuren aanpast in de modus [WB].
- U opent de geavanceerde instellingen door op de knop [MENU] te drukken wanneer het scherm bij stap 2 wordt weergegeven (178).



- U kunt het correctieniveau ook selecteren door bij stap 2 op de balk te tikken of door deze te slepen.

De scherpstelling aanpassen

► Foto's ► Films

De scherpstelling automatisch aanpassen voor een sterrenhemel.

1 Selecteer een opnamemodus.

- Selecteer [M] (164), [S] (165) of [M] (166).

2 Zet de camera vast.

- Plaats de camera op een statief of neem andere maatregelen om de camera stil te houden.



3 Zorg dat u de sterren die u wilt vastleggen in het kader ziet.

- Tik achtereenvolgens op [AF] en op [Verf. schrp. ster].
- Kantel de camera zodanig dat de sterren die u wilt vastleggen binnen het weergegeven kader vallen.

4 Pas de scherpstelling aan.

- Druk op de knop [SET]. [Scherpstelling sterren] wordt weergegeven en de scherpstelling begint.
- Houd er rekening mee dat het scherpstellen 30 seconden kan duren. Beweeg de camera niet totdat [Aanpassing voltooid] wordt weergegeven.
- Druk op de knop [SET].

5 Maak de opname (164, 165, 166).



- Onder de volgende omstandigheden wordt de scherpstelpositie mogelijk niet aangepast. Probeer het in dat geval nogmaals vanaf stap 3.
 - Er is een felle lichtbron
 - Er trekken vliegtuigen of andere lichtbronnen of wolken door de lucht



- Als het aanpassen niet lukt, wordt de oorspronkelijke scherpstelpositie hersteld.

Vóór gebruik

Basishandleiding

Handleiding voor gevorderden

Basishandleidingen van de camera

Auto-modus/Modus Hybride automatisch

Andere opnamestanden

P-modus

Tv-, Av-, M- en C-modus

Afspeelmodus

Wi-Fi-functies

Menu Instellingen

Accessoires

Bijlage

Index



Verschillende films opnemen

Films opnemen in de modus [M]

► Foto's ► Films

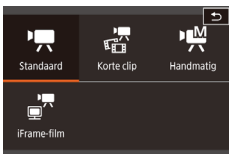

1 Open de modus [M].

- Stel het programmakeuzewiel in op [M].
- Tik op [M] en selecteer daarna [M].
- Tik op [OK] om uw keuze te bevestigen.
- Er verschijnen zwarte balken aan de boven- en onderkant van het scherm en het onderwerp wordt iets vergroot. De zwarte balken geven beeldgebieden aan die niet worden vastgelegd.

2 Configureer de instellingen zo dat ze passen bij de film (190).

3 Maak de opname.

- Druk op de filmknop.
- Druk nogmaals op de filmknop om de filmopname te stoppen.



- U kunt de opnamemodus ook selecteren via MENU (29) ► tabblad [1] ► [Opname Mode].



- Scherpstelling kan tijdens opname worden aangepast door op [AF] te tikken (om naar [MF] te schakelen) en vervolgens op [▲][▼] te tikken.

Helderheid vergrendelen of wijzigen voordat u een opname maakt

► Foto's ► Films

Voor of tijdens een opname kunt u de belichting vergrendelen of wijzigen met stappen van 1/3 stop in een bereik van -3 tot +3 stops.



1 Vergrendel de belichting.

- Tik op [*/] om de belichting te vergrendelen.
- Om de belichting te ontgrendelen, tikt u nogmaals op [*/].

2 Pas de belichting aan.

- Kijk naar het scherm en draai aan de ring (1) om de belichting aan te passen.

3 Maak de opname (69).

Vóór gebruik

Basishandleiding

Handleiding voor gevorderden

Basishandelingen van de camera

Auto-modus/Modus Hybride automatisch

Andere opnamestanden

P-modus

Tv-, Av-, M- en C-modus

Afspeelmodus

Wi-Fi-functies

Menu Instellingen

Accessoires

Bijlage

Index



Automatische langzame sluiters uitschakelen

Foto's ► Films

Auto. langzame sluiters kan worden uitgeschakeld als er ruwe bewegingen zijn tijdens het filmen. Bij weinig licht kunnen de films echter donker worden.

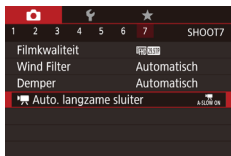

- Druk op de knop [MENU], selecteer [Autom. langzame sluiters] op het tabblad [7] en selecteer daarna [A-SLOW OFF] (29).
- Als u wilt terugkeren naar de oorspronkelijke instelling, herhaalt u deze procedure, maar selecteert u [A-SLOW ON].



- Auto. langzame sluiters wordt alleen toegepast op [59.94P]- (met NTSC) en [50.00P]-films (met PAL).

Hevige camerabewegingen corrigeren

Foto's ► Films

Compenseer hevige camerabewegingen, bijvoorbeeld wanneer u opnames maakt terwijl u beweegt. Het gedeelte van beelden dat wordt weergegeven verandert meer dan bij [Standaard] en onderwerpen worden meer vergroot.



- Volg de stappen in "Filmen met onderwerpen op hetzelfde formaat als waarop ze voor het filmen werden weergegeven" (53) en kies [Hoog].



- [Dynamic IS] is niet beschikbaar als [IS modus] is ingesteld op [Uit].
- Als de filmkwaliteit [29.97P] (NTSC) of [25.00P] (PAL) is, is alleen [Standaard] beschikbaar.

Geluidsinstellingen

Foto's ► Films

Het windfilter uitschakelen

Ruis die wordt veroorzaakt door harde wind, kan worden beperkt. Als er geen wind is, kan het opgenomen geluid bij gebruik van deze optie echter onnatuurlijk gaan klinken. In dit geval kunt u het windfilter uitschakelen.

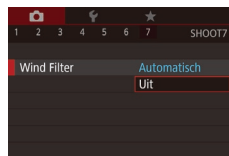

- Druk op de knop [MENU], selecteer [Wind Filter] op het tabblad [7] en druk daarna op de knop [8] (29).
- Selecteer [Uit] (29).

Vóór gebruik

Basishandleiding

Handleiding voor gevorderden

Basishandelingen van de camera

Auto-modus/Modus Hybride automatisch

Andere opnamestanden

P-modus

Tv-, Av-, M- en C-modus

Afspeelmodus

Wi-Fi-functies

Menu Instellingen

Accessoires

Bijlage

Index



De demper gebruiken

De demper kan audiovervorming beperken in luidruchtige omgevingen. In stille omgevingen wordt echter het niveau van de geluidsopname beperkt.

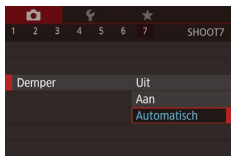

- Druk op de knop [MENU], selecteer [Demper] op het tabblad [7] en druk daarna op de knop [3] (69).
- Selecteer de gewenste optie (29).

Korte clips opnemen

Foto's Films

Pas afspelleffecten toe op korte clips van een paar seconden, zoals versneld afspelen, vertraagd afspelen of herhalen. Clips die in deze modus worden opgenomen, kunnen worden opgenomen in Story Highlights-albums (126).

1 Open de modus [7].

- Stel het programmakeuzewiel in op [7].
- Tik op [7] en selecteer daarna [7].
- Tik op [OK] om uw keuze te bevestigen.
- Zwarte balken aan de boven- en onderkant van het scherm geven aan welke gebieden niet worden opgenomen.



2 Geef de opnametijd en het afspelleffect op.

- Druk op de knop [INFO].
- Draai de ring [1] om de opnametijd in te stellen (4–6 sec.).
- Druk op de knop [INFO] en stel het afspelleffect in op (71) door de ring [1] te draaien.

3 Maak de opname (69).

- Een balk met de verstreken tijd wordt weergegeven.

Afspelleffecten

| | |
|------|--|
| 2x | Versneld afspelen |
| 1x | Afspelen met normale snelheid |
| 1/2x | Vertraagd afspelen |
| | Normaal afspelen waarbij de laatste twee seconden worden teruggespoeld en vertraagd nogmaals worden afgespeeld |



- In deze clips wordt geen geluid opgenomen.
- De filmkwaliteit is [HD 29.97P] (voor NTSC) of [HD 25.00P] (voor PAL) (49, 50) en kan niet worden gewijzigd.
- Tijdens [C]-opnames wordt een aanduiding voor de laatste twee seconden weergegeven op de balk waarmee de verstreken tijd wordt aangegeven.

Vóór gebruik

Basishandleiding

Handleiding voor gevorderden

Basishandelingen van de camera

Auto-modus/Modus
Hybride automatisch

Andere opnamestanden

P-modus

Tv-, Av-, M- en C-modus

Afspelmodus

Wi-Fi-functies

Menu Instellingen

Accessoires

Bijlage

Index



iFrame-films opnemen

► Foto's ► Films

Maak filmopnamen die kunnen worden bewerkt met software of apparaten die compatibel zijn met iFrame.

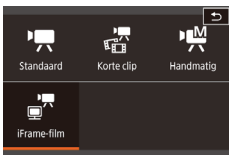

1 Selecteer [iFrame-film].

- Stel het programmakeuzewiel in op [iFrame-film].
- Tik op [iFrame-film] en selecteer daarna [iFrame-film].
- Tik op [OK] om uw keuze te bevestigen.
- Zwarte balken aan de boven- en onderkant van het scherm geven aan welke gebieden niet worden opgenomen.

2 Maak de opname (69).



- iFrame is een videoformaat dat ontwikkeld is door Apple Inc.
- De filmkwaliteit is [iFrame 29.97P] (voor NTSC) of [iFrame 25.00P] (voor PAL) (49, 50) en kan niet worden gewijzigd.

Vóór gebruik

Basishandleiding

Handleiding voor gevorderden

Basishandleidingen van de camera

Auto-modus/Modus Hybride automatisch

Andere opnamestanden

P-modus

Tv-, Av-, M- en C-modus

Afspeelmodus

Wi-Fi-functies

Menu Instellingen

Accessoires

Bijlage

Index



P-modus

Meer veeleisende foto's in de opnamestijl van uw voorkeur

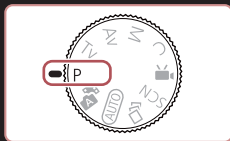

- In dit hoofdstuk wordt verondersteld dat het programmakeuzewiel is ingesteld op de modus [P].
- [P]: Programma AE; AE: Automatische belichting
- Voordat u een in dit hoofdstuk beschreven functie gebruikt in een andere modus dan [P], dient u te controleren of de functie in die modus beschikbaar is (190).

Opnamen maken met programma AE ([P]-modus)

► Foto's ► Films

U kunt tal van functie-instellingen aanpassen aan uw favoriete opnamestijl.



1 Open de modus [P].

- Stel het programmakeuzewiel in op [P].

2 Pas de instellingen naar wens aan (74 – 91) en maak een opname.



- Als er geen optimale belichting kan worden verkregen wanneer u de ontspanknop half indrukt, worden de sluitertijd en de diafragma waarde in het oranje weergegeven. Probeer in dit geval de ISO-waarde aan te passen (75) of de flitser te activeren (bij donkere onderwerpen, 88) om zo de optimale belichting te verkrijgen.
- U kunt ook films opnemen in de modus [P] door op de filmknop te drukken. Sommige [Q]-menu- (28) en MENU-instellingen (29) kunnen echter automatisch worden aangepast voor filmopnamen.

Vóór gebruik

Basishandleiding

Handleiding voor gevorderden

Basishandelingen van de camera

Auto-modus/Modus Hybride automatisch

Andere opnamestanden

P-modus

Tv-, Av-, M- en C-modus

Afspeelmodus

Wi-Fi-functies

Menu Instellingen

Accessoires

Bijlage

Index



Helderheid van het beeld (Belichting)

De helderheid van het beeld aanpassen (Belichtingscompensatie)

► Foto's ► Films

U kunt de standaardbelichting die door de camera wordt ingesteld, aanpassen in stappen van 1/3 stop in een bereik van -3 tot +3.



- Kijk naar het scherm en draai aan de ring (◁) om de helderheid aan te passen.



- U kunt deze instelling ook configureren door op het pictogram voor belichtingscompensatie onderaan in het opnamescherm te tikken en vervolgens de weergegeven balk te slepen of erop te tikken, of op [-][+] te tikken.

Belichting en helderheid van beeld vergrendelen (AE lock)

► Foto's ► Films

Voordat u een opname maakt, kunt u de belichting vergrendelen, of u kunt de focus en belichting afzonderlijk instellen.



1 Vergrendel de belichting.

- Richt de camera met vergrendelde belichting op het onderwerp waarvan u een opname wilt maken en tik op [★].
- [★] wordt weergegeven en de belichting wordt vergrendeld.

- Om AE te ontgrendelen, tikt u nogmaals op [★]. [★] wordt niet meer weergegeven.

2 Kies de compositie en maak een opname.



- AE: Automatische belichting
- Nadat u de belichting hebt vergrendeld, kunt u de combinatie van sluitertijd en diafragma waarde wijzigen door aan de ring (◁) te draaien (Program Shift).

De meetmethode wijzigen

► Foto's ► Films

U kunt op de volgende manier de meetmethode (functie voor meten van helderheid) aanpassen aan de opnameomstandigheden.



- Druk op de knop (M) en kies (M) in het menu. Kies vervolgens de gewenste optie (28).
- De optie die u hebt ingesteld, wordt nu weergegeven.

| | |
|---------------------|--|
| Deelmeting | Voor standaardomstandigheden, inclusief onderwerpen die van achteren worden belicht. De belichting wordt automatisch aangepast aan de opnameomstandigheden. |
| Gem. centrum meting | Bepaalt de gemiddelde helderheid van het gehele beeldgebied. Dit wordt berekend door de helderheid in het centrumgebied als het belangrijkste te behandelen. |
| Spot | Meting wordt beperkt tot het (M) (spotmetingpuntkader). U kunt het spotmetingpuntkader ook koppelen aan het AF-kader (75). |

Vóór gebruik

Basishandleiding

Handleiding voor gevorderden

Basishandelingen van de camera

Auto-modus/Modus Hybride automatisch

Andere opnamestanden

P-modus

Tv-, Av-, M- en C-modus

Afspeelmodus

Wi-Fi-functies

Menu Instellingen

Accessoires

Bijlage

Index



Het spotmetingpuntkader aan het AF-kader koppelen

► Foto's ► Films

1 Stel de meetmethode in op [C].

- Voer de stappen in "De meetmethode wijzigen" (874) uit om [C] te selecteren.

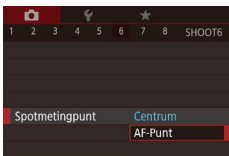

2 Configureer de instelling.

- Druk op de knop [MENU] en kies [Spotmetingpunt] op het tabblad [6]. Kies vervolgens [AF-Punt] (829).
- Het spotmetingpuntkader wordt nu gekoppeld aan de verplaatsing van het AF-kader (84).



- Niet beschikbaar wanneer [AF-methode] is ingesteld op [L+Tracking] (84).

De ISO-waarde wijzigen

► Foto's ► Films

Stel de ISO-waarde in op [AUTO] voor automatische aanpassing aan de opnamemodus en -omstandigheden. Anders stelt u een hogere ISO-waarde in voor hogere gevoeligheid, of een lagere waarde voor lagere gevoeligheid.



- Tik op [ISO] en selecteer vervolgens de ISO-waarde (tik op [◀] [▶] of draai aan de ring [L]).
- De optie die u hebt ingesteld, wordt nu weergegeven.



- Druk de ontspanknop half in als u de automatisch bepaalde ISO-waarde wilt bekijken wanneer de ISO-waarde is ingesteld op [AUTO].
- Kiezen voor een lagere ISO-waarde levert wel scherpere beelden, maar onder bepaalde opnameomstandigheden neemt de kans op een onscherp onderwerp en bewogen beelden toe.
- De snellere sluitertijd die bij hogere ISO-waarden wordt gebruikt, vermindert bewegingen van het onderwerp en de camera en vergroot het flitsbereik. Foto's kunnen er echter wel korrelig uitzien.
- U kunt de ISO-waarde ook instellen door MENU (829) ► tabblad [5] ► [ISO-snelheid] ► [ISO-waarde] te kiezen.

Aanpassen van automatische instellingen voor ISO

► Foto's ► Films

Wanneer de camera is ingesteld op [AUTO] kan de maximale ISO-waarde worden opgegeven in een bereik van [400]–[12800] en kan de gevoeligheid worden opgegeven in een bereik van drie niveaus.

1 Open het instellingenscherf.

- Druk op de knop [MENU], selecteer [ISO-snelheid] op het tabblad [5] en druk daarna op de knop [5] (829).
- Selecteer [ISO autom. inst.] en druk op de knop [5].

2 Configureer de instelling.

- Kies het menu-item dat u wilt configureren en kies de gewenste optie (829).

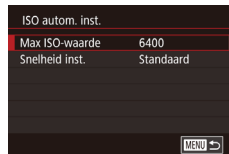

Vóór gebruik

Basishandleiding

Handleiding voor gevorderden

Basishandelingen van de camera

Auto-modus/Modus Hybride automatisch

Andere opnamestanden

P-modus

Tv-, Av-, M- en C-modus

Afspeelmodus

Wi-Fi-functies

Menu Instellingen

Accessoires

Bijlage

Index



Het niveau van ruisreductie wijzigen (Hoog ISO nr.)

U kunt uit 3 niveaus van ruisreductie kiezen: [Standaard], [Hoog], [Laag]. Deze functie is met name effectief bij het maken van opnamen met hoge ISO-waarden.



- Druk op de knop [MENU], kies [Hoog ISO nr.] op het tabblad [6] en kies de gewenste optie (29).



- Niet beschikbaar als beelden worden vastgelegd in de RAW-indeling (90).

Auto Exposure-bracketing (AEB-opname)

► Foto's ► Films

Steeds als u een opname maakt, worden drie opeenvolgende beelden opgeslagen met verschillende belichtingsniveaus (standaardbelichting, onderbelichting en overbelichting). U kunt de mate van onder- of overbelichting aanpassen in stappen van 1/3 in een bereik van -2 tot +2 (ten opzichte van standaardbelichting).



1 Selecteer [4].

- Druk op de knop [MENU], selecteer [Bracketing] op het tabblad [4] en selecteer vervolgens [4] (29).



2 Configureer de instelling.

- Druk op de knop [INFO] en geef dan een waarde op door op de balk op het instellingenscherf te tikken of de balk te slepen.



- AEB-opname is alleen beschikbaar in de modus [S] (88).
- Continue opname (42) is niet mogelijk in deze modus.



- Wanneer belichtingscompensatie al in gebruik is (74), wordt de opgegeven waarde voor deze functie behandeld als het standaard belichtingsniveau voor deze functie.
- U kunt het instellingenscherf van stap 2 ook openen door op de knop [INFO] te drukken wanneer het belichtingscompensatiescherf (74) wordt weergegeven.
- Er worden drie opnamen gemaakt, ongeacht het aantal dat is opgegeven in [N] (41).
- In de modus [Knipperdetectie] (51) is deze functie alleen beschikbaar voor de laatste opname.

Dynamic Range-correctie (DR-correctie)

► Foto's ► Films

Verzacht heldere gebieden, die er anders vervaagd uit zouden kunnen zien, als volgt.



1 Open het instellingenscherf.

- Druk op de knop [MENU], selecteer [DR-correctie] op het tabblad [5] en druk daarna op de knop [S] (29).

Vóór gebruik

Basishandleiding

Handleiding voor gevorderden

Basishandelingen van de camera

Auto-modus/Modus Hybride automatisch

Andere opnamestanden

P-modus

Tv-, Av-, M- en C-modus

Afspeelmodus

Wi-Fi-functies

Menu Instellingen

Accessoires

Bijlage

Index





2 Configureer de instelling.

- Selecteer de gewenste optie (📖29).
- De door u ingestelde optie wordt weergegeven.

| Opties | Details | Beschikbare ISO-waarde (📖75) |
|--------|---|------------------------------|
| 🔒 OFF | – | |
| 🔒 AUTO | Automatische aanpassing om vervaagde highlights te voorkomen | [AUTO], [125]–[12800] |
| 🔒 200% | Zwak highlights af met ongeveer 200% ten opzichte van de helderheid van [🔒OFF]. | [AUTO], [250]–[6400] |



- De ISO-waarde (📖75) wordt aangepast aan een waarde binnen het ondersteunde bereik als u een waarde hebt opgegeven die buiten het hier weergegeven ondersteunde bereik valt.

Schaduwcorrectie

► Foto's ► Films

Behoud als volgt automatisch beelddetails in schaduwen.



1 Open het instellingenscherf.

- Druk op de knop [MENU], selecteer [Schaduwcorr.] op het tabblad [📷5] en druk vervolgens op de knop [🔒] (📖29).



2 Configureer de instelling.

- Kies de optie [🔒] (📖29).
- Zodra de instelling is voltooid, wordt [🔒] weergegeven.

Aanpassen van automatische instellingen voor ND filter

Voor optimale helderheid in uw opnamecomposities vermindert de automatische ND-filter de lichtintensiteit tot 1/8 van het daadwerkelijke niveau, met een hoeveelheid die gelijk is aan drie stops. Als u [🔒ND] selecteert, kunt u de sluitertijd en de diafragma-waarde verlagen.



- Druk op de knop [🔒] en kies [🔒ND] in het menu. Kies vervolgens de gewenste optie (📖28).
- De optie die u hebt ingesteld, wordt nu weergegeven.



- Plaats de camera op een statief of neem andere maatregelen om de camera stil te houden en camerabeweging te voorkomen als u [🔒ND] selecteert. In dit geval moet u [IS modus] instellen op [Uit] (📖52).



- ND: Neutral Density, oftewel grijsfilter

Vóór gebruik

Basishandleiding

Handleiding voor gevorderden

Basishandleidingen van de camera

Auto-modus/Modus
Hybride automatisch

Andere opnamestanden

P-modus

Tv-, Av-, M- en C-modus

Afspeelmodus

Wi-Fi-functies

Menu Instellingen

Accessoires

Bijlage

Index



Beeldkleuren

Natuurlijke kleuren vastleggen (Witbalans)

► Foto's ► Films

Door de witbalans aan te passen kunt u beeldkleuren natuurlijker laten lijken voor de compositie waarvan u een opname maakt.



- Druk op de knop [WB] en kies [AWB] in het menu. Kies vervolgens de gewenste optie (p. 28).
- De optie die u hebt ingesteld, wordt nu weergegeven.

| | |
|------------|---|
| Auto | Hiermee wordt de optimale witbalans automatisch ingesteld voor de opnameomstandigheden. |
| Dag Licht | Voor opnamen buitenshuis bij mooi weer. |
| Schaduw | Voor opnamen in de schaduw. |
| Bewolkt | Voor opnamen bij bewolkt weer of in de schemering. |
| Lamplicht | Voor opnamen bij normale gloeilampen. |
| TL licht | Voor opnamen bij tl-licht. |
| TL licht H | Voor opnamen bij daglichtlampen. |
| Flitser | Voor het maken van opnamen met de flitser. |
| Custom | Voor handmatig instellen van een aangepaste witbalans (p. 78). |

Aangepaste witbalans

► Foto's ► Films

Pas de witbalans aan de lichtbron aan terwijl u opnamen maakt voor beeldkleuren die natuurlijk lijken in het licht van uw opname. Stel de witbalans in onder dezelfde lichtbron die uw opname zal verlichten.



- Voer de stappen bij “Natuurlijke kleuren vastleggen (Witbalans)” (p. 78) uit om [WB] of [WB] te selecteren.
- Richt de camera op een effen wit onderwerp, zodat het hele scherm wit is. Druk op de knop [INFO].
- De schermtint verandert nadat de witbalansgegevens zijn vastgelegd.



- Kleuren kunnen onnatuurlijk lijken wanneer u de camera-instellingen wijzigt nadat de witbalansgegevens zijn vastgelegd.



- U kunt de witbalansgegevens op het bovenstaande scherm ook vastleggen door op [INFO] te tikken.

De witbalans handmatig corrigeren

► Foto's ► Films

U kunt de witbalans corrigeren. Deze aanpassing kan overeenkomen met effect dat u zou krijgen bij gebruik van een in de winkel verkrijgbaar kleurtemperatuurconversiefilter of kleurcompensatiefilter.



1 Configureer de instelling.

- Voer de stappen in “Natuurlijke kleuren vastleggen (Witbalans)” (p. 78) uit om [WB] te selecteren.
- Draai de ring [B] om het correctieniveau voor B en A aan te passen.
- Zodra de instelling is voltooid, wordt [WB] weergegeven.

Vóór gebruik

Basishandleiding

Handleiding voor gevorderden

Basishandelingen van de camera

Auto-modus/Modus Hybride automatisch

Andere opnamestanden

P-modus

Tv-, Av-, M- en C-modus

Af speelmodus

Wi-Fi-functies

Menu Instellingen

Accessoires

Bijlage

Index



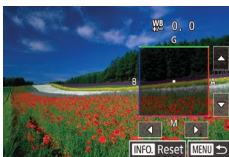

2 Configureer geavanceerde instellingen.

- Als u geavanceerde instellingen wilt configureren, drukt u op de knop **[MENU]**. Pas het correctieniveau aan (draai aan de ring **[L]**) of tik op het kader of versleep het).
- Druk op de knop **[INFO]** om het correctieniveau te herstellen.
- Druk op de knop **[SET]** om de instelling te voltooien.



- De camera blijft de witbalanscorrectieniveaus behouden, zelfs wanneer u overschakelt naar een andere witbalansoptie (door de stappen bij "Natuurlijke kleuren vastleggen (Witbalans)" (📖78) te doorlopen), maar de correctieniveaus worden gereset wanneer u aangepaste witbalansgegevens vastlegt.



- B: blauw; A: geel; M: magenta; G: groen
- Eén niveau van de blauw/amber-correctie staat gelijk aan ongeveer zeven mireds van een kleurtemperatuurconversiefilter. (Mired: eenheid voor kleurtemperatuur die de dichtheid van een kleurtemperatuurconversiefilter weergeeft.)
- U kunt deze instelling ook configureren door MENU (📖29) ► tabblad **[📷6]** ► [WB-correctie] te kiezen.



- U kunt het correctieniveau ook selecteren door op de balk in stap 1 of het kader in stap 2 te tikken of de balk of het kader te slepen.
- U kunt het scherm in stap 2 ook openen door in stap 1 op **[MENU]** te tikken.
- Op het scherm in stap 2 kunt u op **[INFO]** tikken om het oorspronkelijke niveau te herstellen en op **[MENU]** tikken om terug te keren naar het opnamescherm.

De kleurtoon van een beeld wijzigen (My Colors)

► Foto's ► Films

U kunt naar wens de kleurtonen van het beeld wijzigen, zoals beelden converteren naar sepia of zwart-wit.



- Druk op de knop **[SET]** en kies **[OFF]** in het menu. Kies vervolgens de gewenste optie (📖28).
- De optie die u hebt ingesteld, wordt nu weergegeven.

Vóór gebruik

Basishandleiding

Handleiding voor gevorderden

Basishandelingen van de camera

Auto-modus/Modus Hybride automatisch

Andere opnamestanden

P-modus

Tv-, Av-, M- en C-modus

Afspeelmodus

Wi-Fi-functies

Menu Instellingen

Accessoires

Bijlage

Index



| | |
|--------------------|---|
| My Colors Uit | – |
| Levendig | De nadruk komt te liggen op contrast en kleurverzadiging, voor scherpere beelden. |
| Neutraal | Hiermee worden het contrast en de kleurverzadiging afgevlakt, voor zachte beelden. |
| Sepia | Hiermee maakt u sepiakleurige beelden. |
| Zwart/wit | Hiermee maakt u zwart-witfoto's. |
| Positief Film | Hiermee worden de effecten van Levendig Blauw, Levendig Groen en Levendig Rood gecombineerd om intense maar natuurlijke kleuren te krijgen, zoals de kleuren van dia's. |
| Lichtere huidtint | Hiermee maakt u huidtinten lichter. |
| Donkerder huidtint | Hiermee maakt u huidtinten donkerder. |
| Levendig Blauw | Legt de nadruk op blauwe tinten in beelden. Hierdoor worden blauwe onderwerpen, zoals de lucht of de zee, levendiger. |
| Levendig Groen | Legt de nadruk op groene tinten in beelden. Hierdoor worden groene onderwerpen, zoals bergen en flora, levendiger. |
| Levendig Rood | Legt de nadruk op rode tinten in beelden. Hierdoor worden rode onderwerpen levendiger. |
| Custom Kleur | U kunt het contrast, de scherpte, kleurverzadiging, enzovoort aanpassen aan uw voorkeur (180). |



- U kunt de witbalans (178) niet instellen in de modus of .
- Met de modus of kunnen mogelijk andere kleuren dan huidtinten worden gewijzigd. Deze instellingen geven mogelijk niet het verwachte resultaat met sommige huidtinten.

Custom Kleur

Foto's Films

Kies het gewenste niveau voor beeldcontrast, scherpte, kleurverzadiging en rode, groene, blauwe en huidkleurige tinten uit een bereik van 1–5.

1 Open het instellingen scherm.

- Voer de stappen bij “De kleurtoon van een beeld wijzigen (My Colors)” (179) uit om te selecteren. Druk vervolgens op de knop .

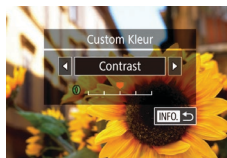

2 Configureer de instelling.

- Tik op om een item te selecteren en draai daarna aan de ring om een waarde op te geven.
- Pas de waarde naar rechts aan voor sterkere/intensere effecten (of donkerdere huidtinten), en pas de waarde naar links aan voor zwakkere/lichtere effecten (of lichtere huidtinten).
- Druk op de knop om de instelling te voltooiën.

Vóór gebruik

Basishandleiding

Handleiding voor gevorderden

Basishandelingen van de camera

Auto-modus/Modus Hybride automatisch

Andere opnamestanden

P-modus

Tv-, Av-, M- en C-modus

Afspeelmodus

Wi-Fi-functies

Menu Instellingen

Accessoires

Bijlage

Index



Opnamebereik en scherpstellen

Close-ups maken (Macro)

► Foto's ► Films

Stel de camera in op [M] om de scherpte te beperken tot onderwerpen die zich dichtbij bevinden. Zie "Opnamebereik" (205) voor meer informatie over het scherpstelbereik.

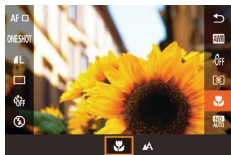

- Druk op de knop [M], kies [M] in het menu en selecteer vervolgens [M] (28).
- Zodra de instelling is voltooid, wordt [M] weergegeven.



- Als u flitst, kan vignetvorming optreden.



- Om camerabeweging te voorkomen, plaatst u de camera op een statief en maakt u opnamen met de camera ingesteld op [M] (41).

Opnamen maken in de modus Handmatig scherpstellen

► Foto's ► Films

Gebruik handmatig scherpstellen wanneer automatisch scherpstellen in AF-stand niet mogelijk is. U kunt de algemene focuspositie opgeven en dan de ontspanknop half indrukken om de camera de optimale scherpstelpositie te laten vastleggen die het dichtst bij de door u opgegeven positie ligt. Zie "Opnamebereik" (205) voor meer informatie over het scherpstelbereik.



1 Selecteer [MF].

- Tik op [AF].
- [MF] en de MF-indicator worden weergegeven.



(1)

2 Geef de algemene focuspositie op.

- Tik op [▲][▼] om de algemene scherpstelpositie op te geven, waarbij u let op de MF-indicatorbalk op het scherm (1, die de afstand en de scherpstelpositie aangeeft) en het vergrote beeldgebied. Druk vervolgens op de knop [M].
- Druk op de knop [INFO] om de vergroting aan te passen.
- Tijdens vergrote weergave kunt u het scherpstelkader verplaatsen door over het scherm te slepen.

3 Pas de focus verder aan.

- Druk de ontspanknop half in of tik op [AF] om de camera de scherpstellingspositie verder te laten afstellen (Veiligheids MF).
- Raak [MF] aan om handmatige scherpstelling te annuleren.

Vóór gebruik

Basishandleiding

Handleiding voor gevorderden

Basishandelingen van de camera

Auto-modus/Modus Hybride automatisch

Andere opnamestanden

P-modus

Tv-, Av-, M- en C-modus

Afspeelmodus

Wi-Fi-functies

Menu Instellingen

Accessoires

Bijlage

Index





- Wanneer u handmatig scherpstelt, is de AF-methode (📖83) ingesteld op [Één punt AF] en de afmetingen van het AF-kader (📖84) op [Normaal]. Deze instellingen kunnen niet worden gewijzigd.
- Scherpstellen is mogelijk bij gebruik van digitale zoom (📖40) of de digitale telelens (📖83), of bij gebruik van een tv als beeldscherm (📖170), maar de vergrote weergave zal niet verschijnen.



- U kunt de camera op een statief plaatsen om deze te stabiliseren en nauwkeuriger scherp te stellen.
- U kunt het vergrote weergavegebied vergroten of verbergen door instellingen aan te passen via MENU (📖29) ► tabblad [📷4] ► [MF-Punt Zoom].
- Om de verdere afstelling van automatisch scherpstellen uit te schakelen wanneer de ontspanknop half wordt ingedrukt, kiest u MENU (📖29) ► tabblad [📷4] ► [Veiligheids MF] ► [Uit].

Het scherpstelgebied eenvoudig bepalen (MF-peaking)

► Foto's ► Films

Randen van onderwerpen waarop is scherpgesteld worden in kleur weergegeven om handmatig scherpstellen te vereenvoudigen. U kunt de kleuren en de gevoeligheid (niveau) van de randdetectie aanpassen.



1 Open het instellingenscherf.

- Druk op de knop [MENU], selecteer [MF-peaking-instellingen] op het tabblad [📷4], selecteer [Peaking] en selecteer vervolgens [Aan] (📖29).

2 Configureer de instelling.

- Kies het menu-item dat u wilt configureren en kies de gewenste optie (📖29).



- Kleuren die worden weergegeven voor MF-peaking worden niet opgeslagen in uw afbeeldingen.

Focusbracketing (modus BKT-Focus)

► Foto's ► Films

Steeds als u een opname maakt, worden drie opeenvolgende beelden opgeslagen, waarbij het eerste beeld wordt genomen met de brandpuntsafstand die u handmatig hebt ingesteld en de andere met brandpuntsafstanden die verder weg en dichter bij liggen, die vooraf zijn ingesteld. De afstand van de opgegeven focus kan worden ingesteld in drie niveaus.

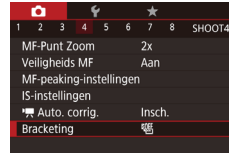

1 Selecteer [📷].

- Druk op de knop [MENU], selecteer [Bracketing] op het tabblad [📷4] en selecteer vervolgens [2x] (📖29).

2 Configureer de instelling.

- Druk op de knop [INFO] en geef dan een waarde op door op de balk op het instellingenscherf te tikken of de balk te slepen.



- Focusbracketing is alleen beschikbaar in de modus [📷] (📖88).
- Continue opname (📖42) is niet mogelijk in deze modus.

Vóór gebruik

Basishandleiding

Handleiding voor gevorderden

Basishandelingen van de camera

Auto-modus/Modus Hybride automatisch

Andere opnamestanden

P-modus

Tv-, Av-, M- en C-modus

Afspeelmodus

Wi-Fi-functies

Menu Instellingen

Accessoires

Bijlage

Index





- U kunt het instellingenschermbij stap 2 ook openen door op de knop **iMENU** te drukken bij stap 2 van "Opnamen maken in de modus Handmatig scherpstellen" (81).
- Er worden drie opnamen gemaakt, ongeacht het aantal dat is opgegeven in [] (41).
- In de modus [Knipperdetectie] (51) is deze functie alleen beschikbaar voor de laatste opname.



- U kunt deze instelling ook configureren door op de balk in het scherm in stap 2 te tikken of deze te slepen om een waarde op te geven en vervolgens op **iMENU** te tikken.

Digitale telelens

► Foto's ► Films

De brandpuntsafstand van de lens kan worden vergroot met ongeveer 1,6x of 2,0x. Dit kan camerabeweging verminderen doordat de sluitertijd hoger is dan wanneer u zou zoomen (inclusief het gebruik van digitale zoom) in dezelfde zoomfactor.

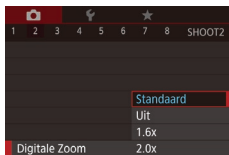

- Druk op de knop **iMENU**, kies [Digitale Zoom] op het tabblad [] en kies de gewenste optie (29).
- Het beeld wordt vergroot en de zoomfactor verschijnt op het scherm.



- De sluitertijd kan equivalent zijn wanneer u de zoomknop helemaal naar [] beweegt voor een maximale telelensinstelling en wanneer u inzoomt om het onderwerp te vergroten tot hetzelfde formaat door stap 2 van "Nader inzoomen om het onderwerp (Digitale Zoom)" uit te voeren (40).

De AF-methode selecteren

► Foto's ► Films

Pas de AF-modus (automatisch scherpstellen) aan de opnameomstandigheden aan.



- Druk op de knop [] en kies [AF] in het menu. Kies vervolgens de gewenste optie (28).



- U kunt deze instelling ook configureren door MENU (29) ► tabblad [] ► [AF-methode] te openen.

Één punt AF

► Foto's ► Films

De camera wordt scherpgesteld met één AF-kader. Effectief voor betrouwbaar scherpstellen. U kunt het kader ook verplaatsen door op het scherm te tikken (86).



- Een geel AF-kader wordt weergegeven met [] als de camera niet kan scherpstellen wanneer u de ontspanknop half indrukt.



- Om composities te maken met de onderwerpen aan de rand of in een hoek, richt u de camera eerst zo dat u het onderwerp in het AF kader ziet en vervolgens houdt u de ontspanknop half ingedrukt. Terwijl u de ontspanknop half ingedrukt blijft houden, creëert u de gewenste compositie en vervolgens drukt u de ontspanknop helemaal in (Focusvergrendeling).
- De positie van het AF-kader wordt vergroot wanneer u de ontspanknop half indrukt als [AF-Punt Zoom] (51) is ingesteld op [Aan].

Vóór gebruik

Basishandleiding

Handleiding voor gevorderden

Basishandelingen van de camera

Auto-modus/Modus Hybride automatisch

Andere opnamestanden

P-modus

Tv-, Av-, M- en C-modus

Afspeelmodus

Wi-Fi-functies

Menu Instellingen

Accessoires

Bijlage

Index



Positie en afmeting van AF-kaders wijzigen (Één punt AF)

► Foto's ► Films

Wanneer u de positie of afmeting van het AF-kader wilt wijzigen, stelt u de AF-methode in op [Één punt AF].



1 Verplaats het AF-kader.

- Tik op het scherm. Er wordt een oranje AF-kader weergegeven op de plaats waar u op het scherm hebt getikt (Touch AF).
- Als u op de knop [MENU] drukt, keert het AF-kader terug naar de oorspronkelijke positie in het midden.

2 Wijzig de afmeting van het AF-kader.

- Draai aan de ring (L) om de afmetingen van het AF-kader te verkleinen. Draai opnieuw aan de ring om terug te keren naar de oorspronkelijke afmeting.

3 Voltooi de instellingsprocedure.

- Druk op de knop [INFO].



- AF-kaders worden weergegeven in de normale afmeting wanneer u de digitale zoom (40) of digitale telelens (83) gebruikt, en in de modus voor handmatig scherpstellen (81).



- U kunt het spotmetingpuntkader ook koppelen aan het AF-kader (75).
- U kunt de afmetingen van het AF-kader ook instellen door op de knop [MENU] te drukken en [AF kader afm.] te kiezen op het tabblad [3] (29).



- Op het scherm in stap 2 kunt u het AF-kader ook verplaatsen door op het scherm te tikken, het AF-kader terugzetten op de oorspronkelijke positie door op [MENU] te tikken of de instelling afsluiten door op [INFO] te tikken.

+Tracking

► Foto's ► Films

- Hiermee kan de camera gezichten detecteren en erop scherpstellen, en de belichting (alleen deelmeting) en witbalans (alleen [WB]) instellen.
- Nadat u de camera op het onderwerp hebt gericht, wordt een wit kader weergegeven rondom het gezicht, dat door de camera als hoofdonderwerp wordt vastgesteld. Maximaal twee grijze kaders worden weergegeven rond andere gedetecteerde gezichten.
- Wanneer de camera beweging detecteert, volgen de kaders de bewegende onderwerpen binnen een bepaald bereik.
- Als u de ontspanknop half indrukt, worden er maximaal negen groene kaders weergegeven rond de gezichten waarop de camera scherpstelt.



- Wanneer er geen gezichten zijn gedetecteerd of wanneer er alleen grijze kaders (zonder wit kader) worden weergegeven, worden er groene kaders in de scherpgestelde gebieden weergegeven wanneer u de ontspanknop half indrukt. Houd er rekening mee dat het maximaal aantal kaders afhankelijk is van de beeldverhoudingsinstelling (48).
- Wanneer geen gezichten worden gedetecteerd in de modus Servo AF (85), verschijnt het AF-kader in het midden van het scherm als u de ontspanknop half indrukt.
- Voorbeelden van gezichten die niet kunnen worden gedetecteerd:
 - Onderwerpen die ver weg zijn of extreem dichtbij
 - Onderwerpen die donker of licht zijn
 - Gezichten en profiel, vanuit een hoek of gedeeltelijk verborgen
- De camera kan niet-menselijke onderwerpen identificeren als gezichten.
- Als de camera niet kan scherpstellen wanneer u de ontspanknop half indrukt, worden er geen AF-kaders weergegeven.

Vóór gebruik

Basishandleiding

Handleiding voor gevorderden

Basishandleidingen van de camera

Auto-modus/Modus
Hybride automatisch

Andere opnamestanden

P-modus

Tv-, Av-, M- en C-modus

Afspeelmodus

Wi-Fi-functies

Menu Instellingen

Accessoires

Bijlage

Index



Opnamen maken met Servo AF

► Foto's ► Films

Deze modus helpt u om te voorkomen dat u foto's mist van bewegende onderwerpen, omdat de camera blijft scherpstellen op het onderwerp en de belichting aanpast zolang u de ontspanknop half ingedrukt houdt.

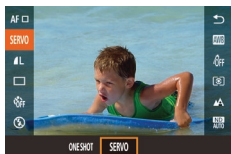

1 Configureer de instelling.

- Druk op de knop [MENU], kies [ONE SHOT] in het menu en selecteer vervolgens [SERVO].

2 Stel scherp.

- De focus en belichting blijven behouden als het blauwe AF-kader wordt weergegeven wanneer u de ontspanknop half indrukt.



- In sommige opnameomstandigheden kan de camera mogelijk niet scherpstellen.
- In omstandigheden met weinig licht wordt Servo AF mogelijk niet geactiveerd (en worden de AF-kaders mogelijk niet blauw) wanneer u de ontspanknop half indrukt. In dat geval worden de scherpstelling en belichting ingesteld overeenkomstig de opgegeven AF-methode.
- Continue opname (42) is trager in de modus Servo AF.
- Als er geen optimale belichting kan worden verkregen, worden de sluitertijd en de diafragma waarde in het oranje weergegeven. Laat de ontspanknop los en druk deze opnieuw half in.
- Opnamen maken met AF lock is niet beschikbaar.
- [AF-Punt Zoom] op het tabblad [3] (29) is niet beschikbaar.
- Niet beschikbaar als u de zelfontspanner gebruikt (40).
- Het gebruik van de zelfontspanner (40) beperkt de AF-modus tot [ONE SHOT].



- Als u wilt dat de camera de scherpstelling blijft aanpassen tijdens continue opname (42), geeft u Servo AF op met [AF-methode] ingesteld op [Één punt AF].
- U kunt deze instelling ook configureren door MENU (29) ► tabblad [3] ► [AF-bediening] te openen.

De focusinstelling veranderen

► Foto's ► Films

U kunt de standaardwaarden van de camera zo instellen dat deze constant scherpstelt op de onderwerpen waarop deze wordt gericht, zelfs wanneer de ontspanknop niet wordt ingedrukt. U kunt in plaats hiervan de camera beperken tot scherpstellen op het moment waarop u de ontspanknop half indrukt.



- Druk op de knop [MENU], kies [Continu] op het tabblad [3] en kies vervolgens [Uit] (29).

| | |
|-----|--|
| Aan | Helpt te voorkomen dat u onverwachte fotokansen mist, doordat de camera continu scherpstelt op onderwerpen totdat u de ontspanknop half indrukt. |
| Uit | De camera stelt niet continu scherp, zodat de batterij minder snel leeg is. |

Vóór gebruik

Basishandleiding

Handleiding voor gevorderden

Basishandleidingen van de camera

Auto-modus/Modus Hybride automatisch

Andere opnamestanden

P-modus

Tv-, Av-, M- en C-modus

Afspeelmodus

Wi-Fi-functies

Menu Instellingen

Accessoires

Bijlage

Index



Een persoon selecteren op wie u wilt scherpstellen (Gezichtsselectie)

► Foto's ► Films

U kunt een opname maken nadat u een bepaald gezicht hebt geselecteerd waarop moet worden scherpgesteld.



1 Stel de AF-methode in op [L+Tracking] (83).

2 Wijs [AF] toe aan de filmknop (99).

3 Open de modus Gezichtsselectie.

- Richt de camera op het gezicht en druk op de filmknop.
- Nadat [Gezichtsselectie: Aan] wordt weergegeven, verschijnt een gezichtskader [] rond het gezicht dat wordt gedetecteerd als hoofdonderwerp.
- Zelfs als het onderwerp beweegt, volgt het gezichtskader [] het onderwerp binnen een bepaald bereik.
- Als er geen gezicht wordt gedetecteerd, verschijnt [] niet.

4 Selecteer het gezicht waarop u wilt scherpstellen.

- Druk op de filmknop als u het gezichtskader [] wilt verplaatsen naar een ander gedetecteerd gezicht.
- Als u aan het einde van de gedetecteerde gezichten bent gekomen, wordt [Gezichtsselectie: Uit] weergegeven, gevolgd door het scherm van de geselecteerde AF-methode.



5 Maak de opname.

- Druk de ontspanknop half in. Nadat de camera heeft scherpgesteld, verandert [] in [].
- Druk de ontspanknop helemaal naar beneden om de opname te maken.



- Wanneer [Gezichts-ID] is ingesteld op [Aan], wordt alleen de naam weergegeven van de geregistreerde persoon die is gekozen als het hoofdonderwerp, zelfs als er andere geregistreerde mensen zijn gedetecteerd. Hun namen worden echter nog steeds vastgelegd in de foto's (44).

Onderwerpen kiezen om op scherp te stellen (Touch AF)

► Foto's ► Films

U kunt een opname maken nadat u een gezicht of ander onderwerp hebt geselecteerd waarop moet worden scherpgesteld.



1 Stel de AF-methode in op [L+Tracking] (83).

2 Selecteer een gezicht of ander onderwerp waarop moet worden scherpgesteld.

- Tik op het onderwerp of de persoon op het scherm.
- De camera piept en [] verschijnt zodra het onderwerp is gedetecteerd. De focus blijft behouden, zelfs als het onderwerp beweegt.
- Tik op [] om Touch AF te annuleren.



Vóór gebruik

Basishandleiding

Handleiding voor gevorderden

Basishandelingen van de camera

Auto-modus/Modus Hybride automatisch

Andere opnamestanden

P-modus

Tv-, Av-, M- en C-modus

Afspelmodus

Wi-Fi-functies

Menu Instellingen

Accessoires



Bijlage

Index









3 Maak de opname.

- Druk de ontspanknop half in. Nadat de camera heeft scherpgesteld, verandert  in een groen .
- Druk de ontspanknop helemaal naar beneden om de opname te maken.



- Als de camera opnames maakt als u het scherm aanraakt, tikt u op  en kiest u  (42), of kiest u MENU (29) ► tabblad  ► [Touch Shutter] ► [Uitsch.].
- Mogelijk kan de camera het onderwerp niet volgen als dit te klein is, te snel beweegt of als het contrast tussen het onderwerp en de achtergrond te klein is.
- Zelfs als u opnames maakt in de modus  (81), keert de camera terug naar de modus  als u op het scherm tikt om aan te geven waarop u wilt scherpstellen.
- Als [Gezichts-ID] is ingesteld op [Aan], worden namen niet weergegeven wanneer er geregistreerde personen worden gedetecteerd, maar de namen worden wel in de foto's vastgelegd (44). Als het onderwerp waarop wordt scherpgesteld echter hetzelfde is als een persoon die is gedetecteerd met Gezichts-ID, wordt er een naam weergegeven.

Opnamen maken met AF lock

► Foto's ► Films

U kunt de focus vergrendelen. Als de focus is vergrendeld, wordt de focuspositie niet gewijzigd, zelfs niet als u de ontspanknop loslaat.

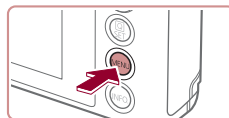

1 Vergrendel de focus.

- Houd de ontspanknop half ingedrukt en druk op de knop [MENU].
- De scherpstelling is nu vergrendeld en [MF] en de MF-indicator verschijnen op het scherm.
- Om de scherpstelling te ontgrendelen laat u de ontspanknop los en tikt u op [MF].

2 Kies de compositie en maak een opname.



- Kan niet worden gebruikt met Touch Shutter (42).

Vóór gebruik

Basishandleiding

Handleiding voor gevorderden

Basishandelingen van de camera

Auto-modus/Modus Hybride automatisch

Andere opnamestanden

P-modus

Tv-, Av-, M- en C-modus

Afspeelmodus

Wi-Fi-functies

Menu Instellingen

Accessoires

Bijlage

Index



Flitser

Flitsermodus wijzigen

► Foto's ► Films

U kunt de flitsermodus wijzigen en aanpassen aan de opnamecompositie. Zie “Camera” (📖204) voor meer informatie over het flitsbereik.

1 Klap de flitser uit.

- Verschuif de schakelaar [🔚].

2 Configureer de instelling.

- Druk op de knop [📖] en kies [🔚] in het menu. Kies vervolgens de gewenste optie.
- De optie die u hebt ingesteld, wordt nu weergegeven.

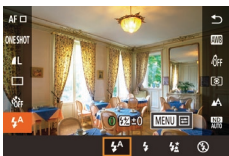

- [🔚] wordt niet weergegeven in het menu als de flitser wordt ingeklapt, ook niet als u op de knop [📖] drukt. Verschuif de schakelaar [🔚] om de flitser uit te klappen en configureer de instelling.
- Als u flitst, kan vignetvorming optreden.

Automatisch

Als er weinig licht is, wordt er automatisch geflitst.

Aan

Er wordt bij elke opname geflitst.

Slow sync

Er wordt geflitst om de helderheid van het hoofdonderwerp (zoals mensen) te verbeteren terwijl er opnamen gemaakt worden met een langere sluitertijd, zodat de achtergrond buiten het flitsbereik verlicht wordt.



- Plaats de camera op een statief of neem andere maatregelen om de camera stil te houden en camerabeweging te voorkomen in de modus [🔚]. Stel daarnaast [IS modus] in op [Uit] als u opnamen maakt met een statief of een ander middel gebruikt om de camera stil te houden (📖52).
- In de modus [🔚] mag het hoofdonderwerp niet bewegen totdat het geluid van de ontspanknop stopt, zelfs nadat de flitser geflitst heeft.

Uit

Voor het maken van opnamen zonder flitser.



- Als bij omstandigheden die ervoor zorgen dat de camera bewogen wordt of bij situaties met weinig licht een knipperend pictogram [👁] wordt weergegeven wanneer u de ontspanknop half indrukt, plaatst u de camera op een statief of neemt u andere maatregelen om de camera stil te houden.



- U kunt deze instelling ook configureren door op [🔚] te tikken, op een optie te tikken en vervolgens nogmaals hierop te tikken.

Vóór gebruik

Basishandleiding

Handleiding voor gevorderden

Basishandleidingen van de camera

Auto-modus/Modus Hybride automatisch

Andere opnamestanden

P-modus

Tv-, Av-, M- en C-modus

Afspeelmodus

Wi-Fi-functies

Menu Instellingen

Accessoires

Bijlage

Index



De flitsbelichtingscompensatie aanpassen

► Foto's ► Films

Net als bij de normale belichtingscompensatie (874) kunt u de flitsbelichting aanpassen met stappen van 1/3 in een bereik van -2 tot +2.

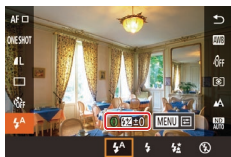

- Klap de flitser op, druk op de knop [ⓘ] en selecteer [fA] in het menu. Draai aan de ring [L] om het compensatieniveau te selecteren. Druk vervolgens op de knop [ⓘ].



- Wanneer de kans op overbelichting bestaat, past de camera voor opnamen met de flitser automatisch de sluitertijd of diafragma waarde aan om vervaagde highlights te verminderen en opnamen te maken met een optimale belichting. U kunt automatische aanpassing van de sluitertijd of diafragma waarde echter uitschakelen door MENU (29) te openen en tabblad [5] ► [Flits Instellingen] ► [Veiligheids FE] ► [Uit] te selecteren.
- U kunt de flitsbelichtingscompensatie ook instellen door MENU (29) te openen en tabblad [5] ► [Flits Instellingen] ► [Flitsbel. comp.] te kiezen.
- U kunt het scherm [Func.inst. interne flitser] (29) ook als volgt openen.
 - Druk op de knop [ⓘ] terwijl de flitser is uitgeklaapt, kies [fA] in het menu en druk vervolgens op de knop [MENU].

Opnamen maken met FE-lock

► Foto's ► Films

Net als met AE lock (874) kunt u de belichting vergrendelen voor het maken van opnamen met de flitser.

- 1 Klap de flitser uit en stel deze in op [f] (88).



2 Vergrendel de flitsbelichting.

- Richt de camera met vergrendelde belichting op het onderwerp waarvan u een opname wilt maken en tik op [★].
- De flitser gaat af en wanneer [★] wordt weergegeven, blijf het flitsuitvoerniveau behouden.
- Om FE te ontgrendelen, tikt u nogmaals op [★]. [★] wordt niet meer weergegeven.

3 Kies de compositie en maak een opname.

- Na één opname wordt FE ontgrendeld en wordt [★] niet meer weergegeven.



- FE: flitsbelichting

De flitstiming wijzigen

► Foto's ► Films

Wijzig de timing van de flitser en de sluitter als volgt.

1 Open het instellingenscherf.

- Druk op de knop [MENU], selecteer [Flits Instellingen] op het tabblad [5] en druk daarna op de knop [ⓘ] (29).

2 Configureer de instelling.

- Kies [Sluiter sync.] en kies vervolgens de gewenste optie (29).

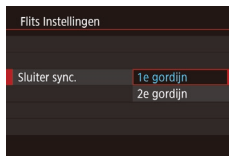

| | |
|------------|---|
| 1e gordijn | De flitser flitst direct nadat de sluitter opengaat. |
| 2e gordijn | De flitser flitst direct voordat de sluitter dichtgaat. |

Vóór gebruik

Basishandleiding

Handleiding voor gevorderden

Basishandelingen van de camera

Auto-modus/Modus Hybride automatisch

Andere opnamestanden

P-modus

Tv-, Av-, M- en C-modus

Af speelmodus

Wi-Fi-functies

Menu Instellingen

Accessoires

Bijlage

Index



Overige instellingen

Beeldkwaliteit wijzigen

► Foto's ► Films

Kies uit 8 combinaties van formaat (aantal pixels) en compressie (beeldkwaliteit). Geef ook op of beelden moeten worden vastgelegd in de RAW-indeling (190). Zie "Aantal opnamen per geheugenkaart" (205) voor richtlijnen over hoeveel opnamen van elk type beeld op een geheugenkaart passen.



- Volg de stappen in "Beeldkwaliteit wijzigen" (48) om de instellingen te wijzigen.



- [S] en [L] geven verschillende niveaus van beeldkwaliteit aan, afhankelijk van de mate van compressie. Bij hetzelfde formaat (aantal pixels), biedt [S] een hogere beeldkwaliteit. [L]-beelden hebben een iets lagere beeldkwaliteit, maar er passen er meer op een geheugenkaart.

Vastleggen in de RAW-indeling

De camera kan beelden vastleggen in de JPEG- en de RAW-indeling.

| | |
|--------------|---|
| JPEG-beelden | Verwerkt in de camera voor optimale beeldkwaliteit en gecomprimeerd om de bestandsgrootte te verkleinen. Dit compressieproces is echter onomkeerbaar en beelden kunnen niet kunnen worden teruggebracht naar de oorspronkelijke, onbewerkte staat. Beeldbewerking kan ook een klein verlies aan beeldkwaliteit veroorzaken. |
| RAW-beelden | "Raw" (onbewerkte) gegevens die zijn opgenomen met zo goed als geen verlies aan beeldkwaliteit door beeldverwerking van de camera. De gegevens kunnen in deze indeling niet worden bekeken via een computer of worden afgedrukt. Gebruik eerst de software (Digital Photo Professional, 173) om beelden te converteren naar normale JPEG- of TIFF-bestanden. Beelden kunnen worden aangepast met een minimaal verlies aan beeldkwaliteit. |



- Druk op de knop [INFO] en selecteer [L] in het menu (28).
- Als u alleen wilt vastleggen in de RAW-indeling, selecteert u de optie [RAW].
- Als u beelden tegelijkertijd zowel in de JPEG- als in de RAW-indeling wilt vastleggen, selecteert u de beeldkwaliteit JPEG en drukt u vervolgens op de knop [INFO]. Naast [RAW] wordt het teken [✓] weergegeven. Als u deze instelling wilt annuleren, volgt u dezelfde stappen en verwijdert u het teken [✓] naast [RAW].

Vóór gebruik

Basishandleiding

Handleiding voor gevorderden

Basishandelingen van de camera

Auto-modus/Modus
Hybride automatisch

Andere opnamestanden

P-modus

Tv-, Av-, M- en C-modus

Afspeelmodus

Wi-Fi-functies

Menu Instellingen

Accessoires

Bijlage

Index





- Gebruik altijd de daarvoor bedoelde software (173) voor de overdracht van RAW-beelden (of RAW- en JPEG-beelden samen) naar een computer.
- Digitale zoom (40) is niet beschikbaar als u beelden vastlegt in de RAW-indeling. Bovendien kunnen het ruisreductieniveau (76), de DR-correctie (76), de schaduwcorrectie (77) en My Colors (79) niet worden geconfigureerd.



- Zie “Aantal opnamen per geheugenkaart” (205) voor informatie over de relatie tussen het aantal opnamepixels en het aantal opnamen dat op een kaart past.
- De bestandsextensie voor JPEG-beelden is .JPG en de extensie voor RAW-beelden is .CR2.

Via het menu



- Druk op de knop [MENU], selecteer [Beeldkwalit.] op het tabblad [1] en druk daarna op de knop [1] (29).
- Als u tegelijkertijd wilt vastleggen in de RAW-indeling, selecteert u [RAW] onder [RAW]. Als [-] is geselecteerd, worden alleen JPEG-beelden vastgelegd.
- Selecteer in [JPEG] het aantal pixels en de compressieverhouding. Als [-] is geselecteerd, worden alleen RAW-beelden vastgelegd.
- Als u klaar bent, drukt u op de knop [1] om terug te keren naar het menuscherm.



- [RAW] en [JPEG] kunnen niet beide worden ingesteld op [-].

Instellingen van de IS-modus wijzigen

► Foto's ► Films

U kunt beeldstabilisatie uit laten tot het moment dat u opnames gaat maken.

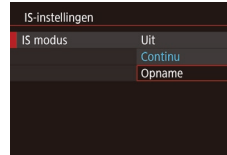

- Voer de stappen bij “Beeldstabilisatie uitschakelen” (52) uit om [Opname] te selecteren.

Vóór gebruik

Basishandleiding

Handleiding voor gevorderden

Basishandleidingen van de camera

Auto-modus/Modus
Hybride automatisch

Andere opnamestanden

P-modus

Tv-, Av-, M- en C-modus

Afspeelmodus

Wi-Fi-functies

Menu Instellingen

Accessoires

Bijlage

Index



Tv-, Av-, M- en C-modus

Maak slimmer geraffineerde opnamen en pas de camera aan uw favoriete opnamestijl aan

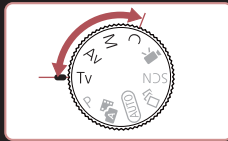

- In dit hoofdstuk wordt verondersteld dat de camera is ingesteld op de betreffende modus.

Specifieke sluitertijden (Modus [Tv])

► Foto's ► Films

Stel de gewenste sluitertijd in voordat u met het opnemen begint. Op de camera wordt de diafragma waarde automatisch aangepast aan de ingestelde sluitertijd.

Zie “Camera” (📖204) voor informatie over de beschikbare sluitertijden.

1 Open de modus [Tv].

- Stel het programmakeuzewiel in op [Tv].



2 Stel de sluitertijd in.

- Draai aan de ring (🔧) om de sluitertijd in te stellen.

| Sluitertijd (seconden) | Beschikbare ISO-waarde (📖75) |
|------------------------|------------------------------|
| 30–1,3 | [AUTO], [125]–[3200] |
| 1–1/2000 | [AUTO], [125]–[12800] |



- Bij opnameomstandigheden met langere sluitertijden treedt mogelijk een vertraging op voordat u opnieuw een foto kunt maken. Dit komt doordat de camera de beelden verwerkt om ruis te voorkomen.
- Stel [IS modus] in op [Uit] wanneer u een langere sluitertijd gebruikt en opnamen maakt met een statief (📖52).
- Als de diafragma waarde in het oranje wordt weergegeven als u de ontspanknop half indrukt, betekent dat dat de optimale belichting niet is bereikt. Pas de sluitertijd aan totdat de diafragma waarde wit wordt weergegeven. U kunt ook Safety Shift gebruiken (📖93).



- [Tv]: tijdwaarde

Vóór gebruik

Basishandleiding

Handleiding voor gevorderden

Basishandleidingen van de camera

Auto-modus/Modus Hybride automatisch

Andere opnamestanden

P-modus

Tv-, Av-, M- en C-modus

Afspeelmodus

Wi-Fi-functies

Menu Instellingen

Accessoires

Bijlage

Index



Specifieke diafragmawaarden (Modus [Av])

► Foto's ► Films

Stel de gewenste diafragmawaarde in voordat u begint met opnemen. Op de camera wordt de sluitertijd automatisch aangepast aan de ingestelde diafragmawaarde. Zie “Camera” (📖204) voor informatie over de beschikbare diafragmawaarden.

1 Open de modus [Av].

- Stel het programmeerwiel in op [Av].



2 Stel de diafragmawaarde in.

- Draai aan de ring (🔘) om de diafragmawaarde in te stellen.



- Als de sluitertijd in het oranje wordt weergegeven als u de ontspanknop half indrukt, betekent dat dat de optimale belichting niet is bereikt. Pas de diafragmawaarde aan totdat de sluitertijd wit wordt weergegeven. U kunt ook Safety Shift gebruiken (zie hieronder).



- [Av]: Diafragmawaarde (de grootte van de irisopening in de lens)
- Druk in de modi [Tv] en [Av] op de knop [MENU] en stel [Safety Shift] op het tabblad [6] in op [Aan] (📖29) als u wilt dat de camera automatisch de sluitertijd en diafragmawaarde instelt bij belichtingsproblemen, zodat u bij een optimale belichting opnamen kunt maken. Safety Shift is echter uitgeschakeld wanneer de flitser flitst.

Specifieke sluitertijden en diafragmawaarden (Modus [M])

► Foto's ► Films

Voer voordat u opnamen maakt de volgende stappen uit voor het instellen van de gewenste sluitertijd en diafragmawaarde, zodat u de gewenste belichting krijgt.

Zie “Camera” (📖204) voor informatie over beschikbare sluitertijden en diafragmawaarden.

1 Open de modus [M].

- Stel het programmeerwiel in op [M].

2 Configureer de instelling.

- Tik op (🔘) (1), selecteer de sluitertijd (2), diafragmawaarde (3) of [ISO/AUTO] (4), en draai vervolgens aan de ring (🔘) om een waarde op te geven.
- Als de ISO-waarde vast is, wordt een belichtingsniveauteken (6), gebaseerd op de door u opgegeven waarden, weergegeven op de indicator van het belichtingsniveau ter vergelijking met het standaard belichtingsniveau (5). Als het verschil ten opzichte van het standaard belichtingsniveau groter is dan 3 stops, wordt het belichtingsniveauteken weergegeven als [◀] of [▶].
- De ISO-waarde wordt bepaald en de helderheid van het scherm verandert als u de ontspanknop half indrukt nadat u de ISO-waarde op [AUTO] hebt ingesteld. Als er geen standaardbelichting kan worden verkregen met de door u opgegeven sluitertijd en diafragmawaarde, wordt de ISO-waarde in het oranje weergegeven.

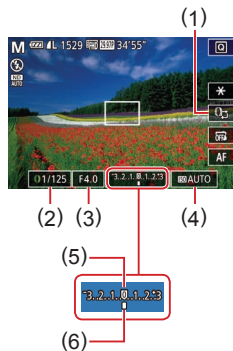

Vóór gebruik

Basishandleiding

Handleiding voor gevorderden

Basishandelingen van de camera

Auto-modus/Modus Hybride automatisch

Andere opnamestanden

P-modus

Tv-, Av-, M- en C-modus

Afspeelmodus

Wi-Fi-functies

Menu Instellingen

Accessoires

Bijlage

Index



| Sluiterijd (seconden) | Beschikbare ISO-waarde (📖75) |
|-----------------------|------------------------------|
| [BULB], 30–1,3 | [AUTO], [125]–[3200] |
| 1–1/2000 | [AUTO], [125]–[12800] |



- Na het instellen van de sluitertijd en de diafragma-waarde kan het belichtingsniveau wijzigen als u de zoom aanpast of een nieuwe compositie voor de opname maakt.
- Afhankelijk van de ingestelde sluitertijd en diafragma-waarde, wordt de helderheid van het scherm mogelijk aangepast. De helderheid van het scherm wijzigt echter niet als de flitser is uitgeklapt en de modus [📷] is ingesteld.



- **[M]**: Handmatig
- De optimale belichting wordt berekend op basis van de opgegeven meetmethode (📖74).
- De volgende bewerkingen zijn beschikbaar als ISO-waarde is ingesteld op [AUTO].
 - Pas de belichting aan door een paar keer op [📷] te tikken om de belichtingscompensatiebalk te selecteren en vervolgens aan de ring [📷] te draaien.
 - Tik op [✖] om de ISO-waarde te vergrendelen. De schermhelderheid wordt aangepast.

Opnamen met lange sluitertijd maken (Bulb)

Bij opnamen met bulbbelichting worden opnames belicht zolang u de ontspanknop ingedrukt houdt.

1 Geef bulbbelichting op.

- Stel de sluitertijd in op [BULB] door stap 1–3 in “Specifieke sluitertijden en diafragma-waarden (Modus [M])” te volgen (📖93).

2 Maak de opname.

- Opnamen worden belicht zolang u de ontspanknop helemaal ingedrukt houdt. Tijdens de belichting wordt de verstreken sluitertijd weergegeven.



- De maximale continue opnametijd met deze functie is 4 min. en 16 sec.
- Plaats de camera op een statief of neem andere maatregelen om de camera stil te houden en camerabeweging te voorkomen. Schakel in dit geval ook beeldstabilisatie uit (📖52).



- Als [Touch Shutter] is ingesteld op [Aan], start u het opnemen door één keer op het scherm te tikken, en stopt u het door nogmaals op het scherm te tikken. Zorg dat u de camera niet beweegt als u op het scherm tikt.

Vóór gebruik

Basishandleiding

Handleiding voor gevorderden

Basishandelingen van de camera

Auto-modus/Modus Hybride automatisch

Andere opnamestanden

P-modus

Tv-, Av-, M- en C-modus

Afspeelmodus

Wi-Fi-functies

Menu Instellingen

Accessoires

Bijlage

Index



De flitsoutput aanpassen

► Foto's ► Films

Maak een keuze uit de drie flitsniveaus in [Tv][Av][M]-modi.

1 Stel de flitsmodus in.

- Druk op de knop [MENU], selecteer [Flits Instellingen] op het tabblad [5] en stel [Flits-modus] vervolgens in op [Handmatig].

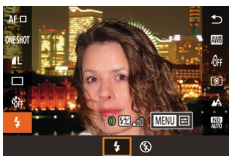

2 Configureer de instelling.

- Klap de flitsers op, druk op de knop [Z] en selecteer [Z] in het menu. Draai aan de ring [L] om het flitssterktniveau te selecteren. Druk vervolgens op de knop [Z].
- Als de instelling is voltooid, wordt het flitsuitvoerniveau weergegeven.
[Z]: Minimum, [Z]: Medium, [Z]: Maximum



- U kunt het flitsniveau ook instellen door MENU (29) te openen en tabblad [5] ► [Flits Instellingen] ► [Flits output] te selecteren.
- U kunt het scherm [Flits Instellingen] (29) ook als volgt openen.
 - Druk op de knop [Z] terwijl de flitsers is uitgekapt, kies [Z] in het menu en druk vervolgens op de knop [MENU].

Films opnemen met specifieke sluitertijden en diafragmawaarden

► Foto's ► Films

Stel de door u gewenste sluitertijd, diafragmawaarde, belichting en ISO-waarde in.

Voor meer informatie over beschikbare sluitertijden en diafragmawaarden raadpleegt u "Camera" (204), en voor beschikbare ISO-waarden raadpleegt u "De ISO-waarde wijzigen" (75).

1 Open de modus [M].

- Stel het programmakeuzewiel in op [M].
- Tik op [M] en selecteer daarna [M].
- Tik op [OK] om uw keuze te bevestigen.

2 Configureer de instellingen.

- Tik op [L] (1), selecteer het item dat u wilt configureren (2) en draai aan de ring [L] om een waarde op te geven.

3 Maak de opname.

- druk op de filmknop.
- Tijdens opnamen kunt u een andere instelling kiezen om te configureren door herhaaldelijk op [L] te tikken. Pas dan de waarde aan door aan de ring [L] te draaien.

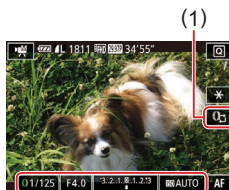

- Sommige sluitertijden kunnen flikkeringen op het scherm veroorzaken bij opnamen onder tl-licht of ledverlichting. Deze flikkeringen worden mogelijk opgenomen.

Vóór gebruik

Basishandleiding

Handleiding voor gevorderden

Basishandelingen van de camera

Auto-modus/Modus Hybride automatisch

Andere opnamestanden

P-modus

Tv-, Av-, M- en C-modus

Afspeelmodus

Wi-Fi-functies

Menu Instellingen

Accessoires

Bijlage

Index





- U kunt ook de belichting aanpassen als de ISO-waarde is ingesteld op [AUTO] door een paar keer op [M] te tikken waardoor de belichtingscompensatiebalk wordt geselecteerd en vervolgens aan de ring [L] te draaien.
- Als de ISO-waarde vast is, wordt een belichtingsniveauteken, gebaseerd op de door u opgegeven waarde, weergegeven op de indicator van het belichtingsniveau ter vergelijking met het standaard belichtingsniveau. Als het verschil ten opzichte van het standaard belichtingsniveau groter is dan 3 stops, wordt het belichtingsniveauteken weergegeven als [◀] of [▶].
- In de modus [AUTO] kunt u de ISO-waarde controleren door de ontspanknop half in te drukken. Als er geen standaardbelichting kan worden verkregen met de door u opgegeven sluitertijd en diafragma waarde, wordt de ISO-waarde in het oranje weergegeven.



- Scherpstelling kan tijdens opname worden aangepast door op [AF] te tikken (om naar [MF] te schakelen) en vervolgens op [▲] of [▼] te tikken.

Bediening en display wijzigen

Instellingen aanpassen terwijl u van ringfunctie wisselt

► Foto's ► Films

U kunt op het scherm tikken om de functie (ISO-waarde, belichtingscompensatie, sluitertijd en diafragma waarde) te wisselen die wordt geconfigureerd met de ring. Vervolgens kunt u snel de instelling aanpassen door aan de ring te draaien.



- Tik op [M] om naar een ander item te gaan en draai vervolgens aan de ring [L] om een waarde in te stellen.

Beschikbare instellingen variëren per opnamemodus.

| M | Av | Tv | P |
|-----|-----|-----|-----|
| Tv | Av | Tv | +/- |
| Av | +/- | +/- | ISO |
| +/- | ISO | ISO | |
| ISO | | | |

- +/-: belichtingscompensatie (74), ISO: ISO-waarde (75), Tv: sluitertijd (92), Av: diafragma waarde (93).

Vóór gebruik

Basishandleiding

Handleiding voor gevorderden

Basishandleidingen van de camera

Auto-modus/Modus Hybride automatisch

Andere opnamestanden

P-modus

Tv-, Av-, M- en C-modus

Afspeelmodus

Wi-Fi-functies

Menu Instellingen

Accessoires

Bijlage

Index



Instellingen wijzigen met de ring

► Foto's ► Films

U kunt de functies van de ring als volgt opnieuw toewijzen. Met de ring kunt u de camera net zo handig besturen als een volledig handmatige camera.



1 Kies een functie om aan de ring (F) toe te wijzen.

- Druk op de knop [MENU] en selecteer [Ringinstellingen] op het tabblad [2]. Stel [Schakel. met (F)] in op [Uitsch.].
- Selecteer [Functie instellen].

2 Configureer de toegewezen functie.

- Tik op een optie en druk op de knop [(SET)].

Functies die aan de ring kunnen worden toegewezen

De functies die u kunt toewijzen aan de ring variëren afhankelijk van de opnamemodus.

| Item | Opnamemodus | | | |
|--------|-------------|---|----|-----|
| | M | Av | Tv | P |
| Av | Av | – | – | – |
| Tv | Tv | – | – | – |
| STD | – | Av | Tv | +/- |
| ISO | – | De ISO-waarde aanpassen (75). | | |
| (F) | – | De belichting corrigeren (74). | | |
| WB +/- | – | De witbalans corrigeren (78) | | |
| ZOOM | – | Trapsgewijs zoomen uitvoeren (40). | | |
| (C) | – | DR (dynamic range) instellen (76) | | |
| (C) | – | Schaduwcorrectie in- of uitschakelen (77) | | |
| (R) | – | Beeldverhouding wijzigen (48) | | |
| C | – | Functies naar eigen wens toewijzen (98). | | |

- +/-: belichtingscompensatie (74); Tv: sluitertijd (92); Av: diafragma waarde (93).



- Met de ring (F) kunt u trapsgewijs zoomen (40) in de modus [AUTO] of [(F)].

Vóór gebruik

Basishandleiding

Handleiding voor gevorderden

Basishandleidingen van de camera

Auto-modus/Modus Hybride automatisch

Andere opnamestanden

P-modus

Tv-, Av-, M- en C-modus

Afspeelmodus

Wi-Fi-functies

Menu Instellingen

Accessoires

Bijlage

Index



Functies toewijzen aan de ring

► Foto's ► Films

U wijst functies toe aan de ring op basis van de betreffende opnamemodus.

1 Selecteer [C].

- Voer stap 1 in "Instellingen wijzigen met de ring" (97) uit, kies [C] en druk daarna op de knop [INFO].

2 Configureer de instelling.

- Selecteer een opnamemodus door erop te tikken.
- Draai aan de ring (9) om een functie toe te wijzen aan de ring (1).
- Druk op de knop [MENU] om terug te keren naar het opnamescherm.



(1)

Weergegeven informatie wijzigen

Pas aan welk scherm wordt weergegeven als u op de knop [INFO] op het opnamescherm drukt. U kunt ook aanpassen welke informatie wordt weergegeven.

1 Open het instellingenscherm.

- Selecteer op het tabblad [1] de optie [Scherminfo/ schakel instellingen] in [Opname-infoscherm], en druk vervolgens op de knop (29).

2 Configureer de instelling.

- Tik op elk scherm dat u niet wilt laten weergeven zodat het teken [✓] verdwijnt. Als u nogmaals op een scherm tikt, wordt het teken [✓] toegevoegd, om aan te geven dat het scherm wordt opgenomen in de display.
- Druk op de knop [MENU] om terug te gaan naar het menuscherm.



- Een voorbeeld van de display met de in stap 2 geselecteerde opties wordt links weergegeven ter referentie.
- Er moet ten minste één optie worden geselecteerd.

Vóór gebruik

Basishandleiding

Handleiding voor gevorderden

Basishandleidingen van de camera

Auto-modus/Modus
Hybride automatisch

Andere opnamestanden

P-modus

Tv-, Av-, M- en C-modus

Afspeelmodus

Wi-Fi-functies

Menu Instellingen

Accessoires

Bijlage

Index



De weergegeven informatie aanpassen

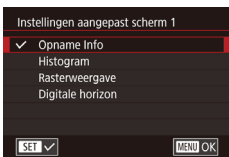

- Voer stap 1–2 in “Weergegeven informatie wijzigen” (📖98) uit om [Aangepast scherm 1] of [Aangepast scherm 2] te selecteren, en druk vervolgens op de knop [INFO].
- Tik op informatie die u wilt weergeven om het teken [✓] toe te voegen.
- Voor een voorbeeld van de weergave drukt u op de knop [MENU] om terug te keren naar het scherm [Scherminfo/schakel instellingen].



- Voor een smaller rasterpatroon gaat u naar tabblad [📷1] ► [Opname-infoscherm] ► [Rasterweergave].

■ Functies toewijzen aan de Movie-knop

► Foto's ► Films

U kunt snel en eenvoudig functies activeren die u toewijst aan de filmknop.



1 Open het instellingenscherf.

- Druk op de knop [MENU], selecteer [Instellen] knop op het tabblad [📷2] en druk vervolgens op de knop [📷] (📖29).

2 Configureer de instelling.

- Tik op de optie die u wilt toewijzen en druk vervolgens op de knop [📷].

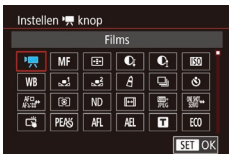

- Als u de standaardinstelling van de Movie-knop wilt herstellen, selecteert u [📷].
- Als er pictogrammen worden weergegeven met [📷] is deze functie niet beschikbaar in de huidige opnamemodus of onder de huidige functieomstandigheden.
- Met [📷] kunt u de positie en afmetingen van het AF-kader wijzigen door op de Movie-knop te drukken in de modus [Één punt AF] (📖83, 📖84).
- Als u [📷] of [📷] gebruikt, worden bij elke druk op de Movie-knop witbalansgegevens opgenomen (📖78) en wordt de instelling voor de witbalans gewijzigd in [📷] of [📷].
- Als de functie [AF] in gebruik is, wordt telkens wanneer u op de Movie-knop drukt de scherpsstelling aangepast en vergrendeld en wordt [AF] weergegeven op het scherm.
- Als u op de filmknop drukt terwijl de functie [📷] in gebruik is, wordt de weergave van het scherm uitgeschakeld. Probeer een van de volgende oplossingen om de weergave te herstellen:
 - Druk op een willekeurige knop (behalve de ON/OFF-knop).
 - Houd de camera in een andere stand.
 - Klap de flitser omhoog of omlaag.
- U kunt nog steeds films opnemen in de modus [📷], [📷], [📷] of [📷], zelfs als u een functie toewijst aan de filmknop.



- U kunt de instellingen ook configureren door op een gewenste optie te tikken en vervolgens nogmaals hierop te tikken of op [SET] te tikken.

Vóór gebruik

Basishandleiding

Handleiding voor gevorderden

Basishandelingen van de camera

Auto-modus/Modus Hybride automatisch

Andere opnamestanden

P-modus

Tv-, Av-, M- en C-modus

Afspelmodus

Wi-Fi-functies

Menu Instellingen

Accessoires

Bijlage

Index



Het menu Snelle instellingen aanpassen

► Foto's ► Films

De weergave van de items in het menu Snelle inst. kan worden aangepast.

Items selecteren om een plaats te geven in het menu



1 Open het instellingenscherf.

- Druk op de knop [MENU], selecteer [Ind. menu Snelle inst.] op het tabblad [INFO] en druk vervolgens op de knop [INFO] (100).



2 Kies pictogrammen die u een plaats wilt geven in het menu.

- Tik op pictogrammen die u een plaats wilt geven in het menu Snelle inst. Geselecteerde pictogrammen worden gemarkeerd met een [✓].
- De geselecteerde items (voorzien van [✓]) worden opgenomen in de weergave.
- Functies zonder de markering [✓] kunnen worden geconfigureerd op het tabblad [INFO] van het menuscherm.

3 Voltooi de instelling.

- Druk op de knop [MENU] en tik vervolgens op [OK].



- Er kunnen maximaal 11 items worden weergegeven in het menu.
- Het scherm in stap 2 kan ook worden geopend door de knop [INFO] ingedrukt te houden als het menu Snelle inst. wordt weergegeven.

Menu-items verplaatsen



1 Open het instellingenscherf.

- Druk in het scherm bij stap 2 van "Items selecteren om een plaats te geven in het menu" (100) op de knop [INFO].
- Sleep de pictogrammen naar de gewenste positie.

2 Voltooi de instelling.

- Druk op de knop [MENU] en tik vervolgens op [OK].

Vóór gebruik

Basishandleiding

Handleiding voor gevorderden

Basishandleidingen van de camera

Auto-modus/Modus Hybride automatisch

Andere opnamestanden

P-modus

Tv-, Av-, M- en C-modus

Afspeelmodus

Wi-Fi-functies

Menu Instellingen

Accessoires

Bijlage

Index



Opname-instellingen opslaan

► Foto's ► Films

Sla opnamestanden en uw geconfigureerde functie-instellingen die u veel gebruikt op, zodat u ze kunt hergebruiken. Zet het programmekeuzewiel in de stand [C] om de opgeslagen instellingen te openen. Zelfs als u van opnamemodus wisselt of de camera uitschakelt, worden instellingen die normaal gesproken worden gewist (zelfontspanner, enzovoort), opgeslagen.

Instellingen die kunnen worden opgeslagen

- Opnamestanden ([P], [Tv], [Av] en [M])
- Items die zijn ingesteld in de modus [P], [Tv], [Av] of [M] (📖74–📖93)
- Instellingen in het opnamemenu
- Zoomposities
- Handmatige scherpstelposities (📖81)
- My Menu-instellingen (📖101)

1 Selecteer de opnamemodus met instellingen die u wilt opslaan en wijzig de instellingen naar wens.



2 Configureer de instelling.

- Druk op de knop [MENU], selecteer [Opslaan] op het tabblad [2] en druk daarna op de knop [OK].

3 Sla de instellingen op.

- Tik op [OK].



- Als u opgeslagen instellingen (met uitzondering van de opnamemodus) wilt bewerken, kiest u [C] en brengt u de wijzigingen aan. Herhaal vervolgens stap 2 en 3. Deze instellingen worden niet doorgevoerd in andere opnamestanden.



- Als u informatie die u hebt opgeslagen in [C] wilt wissen en de standaardwaarden wilt herstellen, draait u het programmekeuzewiel naar [C] en kiest u [Reset alle] (📖166).

Veelgebruikte menu-items voor opname opslaan (My Menu)

► Foto's ► Films

U kunt op het tabblad [★1] maximaal zes menu-items opslaan die veel worden gebruikt voor opname. Door het tabblad [★1] naar wens aan te passen, hebt u snel toegang tot deze items via één enkel scherm.



1 Open het instellingenscherm.

- Druk op de knop [MENU], kies [My Menu inst.] op het tabblad [★1] en druk op de knop [OK] (📖29).

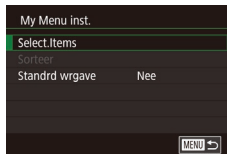

2 Configureer de instelling.

- Kies [Select.Items] en druk op de knop [OK].
- Tik op maximaal zes menu-items die u wilt opslaan.
- [✓] wordt weergegeven.
- Tik op een item om het opslaan te annuleren. [✓] wordt niet meer weergegeven.
- Druk op de knop [MENU].

Vóór gebruik

Basishandleiding

Handleiding voor gevorderden

Basishandleidingen van de camera

Auto-modus/Modus
Hybride automatisch

Andere opnamestanden

P-modus

Tv-, Av-, M- en C-modus

Afspeelmodus

Wi-Fi-functies

Menu Instellingen

Accessoires

Bijlage

Index



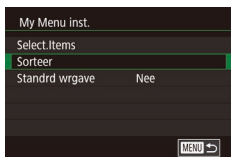

3 Herschik indien gewenst de volgorde van de menu-items.

- Kies [Sorteer] en druk op de knop [MENU].
- Sleep items om de weergavevolgorde te wijzigen.
- Druk op de knop [MENU].



- U kunt ook grijs weergegeven items in stap 2 opgeven. Mogelijk zijn deze echter niet beschikbaar in bepaalde opnamestanden.



- Als u wilt dat My Menu direct toegankelijk is door op de knop [MENU] te drukken in de opnamemodus, stelt u [Standrd wrgave] in op [Ja].

Vóór gebruik

Basishandleiding

Handleiding voor gevorderden

Basishandleidingen
van de camera

Auto-modus/Modus
Hybride automatisch

Andere opnamestanden

P-modus

Tv-, Av-, M- en C-modus

Afspeelmodus

Wi-Fi-functies

Menu Instellingen

Accessoires

Bijlage

Index



Afspeelmodus

Veel plezier bij het bekijken van uw opnamen. U kunt ze op tal van manieren doorbladeren en bewerken

- Druk op de knop [▶] om de afspeelmodus te openen en de camera voor te bereiden op deze handelingen.



- Beelden die zijn bewerkt op een computer, beelden waarvan de bestandsnaam is gewijzigd en beelden die met een andere camera zijn gemaakt, kunnen mogelijk niet worden afgespeeld of bewerkt.

Bekijken

▶ Foto's ▶ Films

Na het maken van foto's of het opnemen van films kunt u deze, zoals hieronder is beschreven, op het scherm bekijken.

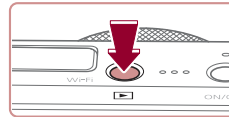

1 Open de afspeelmodus.

- Druk op de knop [▶].
- Uw laatste opname wordt weergegeven.

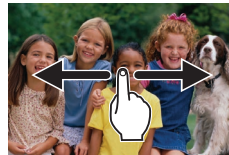

2 Selecteer de beelden.

- Om het volgende beeld te bekijken, sleept u van rechts naar links over het scherm, en om het vorige beeld te bekijken, sleept u van links naar rechts over het scherm.
- U kunt het volgende beeld ook bekijken door de rechterkant van het scherm (1) aan te raken. In dit geval wordt [▶] weergegeven. Zo kunt u ook het vorige beeld bekijken door op de linkerkant van het scherm te tikken (2). In dit geval wordt [◀] weergegeven.



(2)

(1)

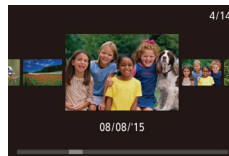

- Als u dit scherm wilt openen (modus Beeld scrollen), veegt u herhaaldelijk met uw vinger snel naar links of rechts.
- Sleep in deze modus naar links of rechts om door beelden te bladeren.
- Als u op het centrale beeld tikt, wordt de enkelvoudige weergave hersteld.
- Als u in de modus Beeld scrollen wilt bladeren door beelden die op opnamedatum zijn gegroepeerd, sleept u snel omhoog of omlaag.

Vóór gebruik

Basishandleiding

Handleiding voor gevorderden

Basishandleidingen van de camera

Auto-modus/Modus Hybride automatisch

Andere opnamestanden

P-modus

Tv-, Av-, M- en C-modus

Afspeelmodus

Wi-Fi-functies

Menu Instellingen

Accessoires

Bijlage

Index





- Films zijn herkenbaar aan het pictogram [▶]. Ga naar stap 3 als u films wilt afspelen.



3 Films afspelen

- Druk op de knop [⏮], selecteer [▶] en druk vervolgens nogmaals op de knop [⏮] om het afspelen te starten.



(1)

4 Pas het volume aan.

- Sleep snel omhoog of omlaag als u het volume wilt aanpassen.
- Om het volume aan te passen wanneer de volumeaanduiding (1) niet langer wordt weergegeven, sleept u snel omhoog of omlaag over het scherm.

5 Onderbreek het afspelen.

- Druk op de knop [⏮] als u het afspelen wilt onderbreken of hervatten.
- Tik op het scherm als u het afspelen wilt onderbreken. Het filmbedieningspaneel wordt weergegeven. Tik op [▶] als u het afspelen wilt hervatten.
- Na de film verschijnt [▶].



- Om vanuit de afspelmodus naar de opnamemodus te gaan, drukt u de ontspanknop half in.
- Als u Beeld scrollen wilt uitschakelen, kiest u MENU (📖29) ▶ tabblad [▶5] ▶ [Beeld scrollen] ▶ [Uit].
- Als u de meest recente opname wilt weergeven wanneer de afspelstand geopend wordt, kiest u MENU (📖29) ▶ tabblad [▶5] ▶ [Ga verder] ▶ [Laatste f.].
- Om de weergegeven overgang tussen beelden te wijzigen, opent u MENU (📖29) en vervolgens kiest u het door u gewenste effect op het tabblad [▶5] ▶ [Overgangseff.].
- Tik op de volumeaanduiding om het volumepaneel weer te geven. U kunt het volume aanpassen door [▲][▼] aan te raken.

Vóór gebruik

Basishandleiding

Handleiding voor gevorderden

Basishandleidingen van de camera

Auto-modus/Modus Hybride automatisch

Andere opnamestanden

P-modus

Tv-, Av-, M- en C-modus

Afspelmodus

Wi-Fi-functies

Menu Instellingen

Accessoires

Bijlage



Index



Van weergavemodus wisselen

► Foto's ► Films

Druk op de knop [INFO] om andere informatie weer te geven op het scherm of om de informatie te verbergen. Zie “Afspelen (uitgebreide informatieweergave)” (189) voor meer informatie over de weergegeven gegevens.

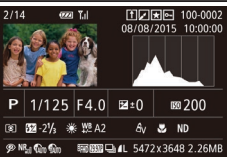
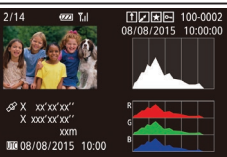
| | |
|---|--|
|  | Geen informatieweergave |
|  | Beknopte informatieweergave |
|  | Uitgebreide informatieweergave |
|  | RGB-histogram, GPS-informatieweergave |



- Het is niet mogelijk om van weergavemodus te wisselen terwijl de camera draadloos via Wi-Fi is verbonden met apparaten die geen printer zijn.

Overbelichtingswaarschuwing (voor highlights van beelden)

► Foto's ► Films

In de uitgebreide informatieweergave (105) knipperen de vervaagde highlights van het beeld op het scherm.

Histogram

► Foto's ► Films

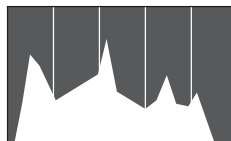

- De grafiek die verschijnt in de uitgebreide informatieweergave (105) is een histogram dat de distributie van de helderheid in het beeld toont. Op de horizontale as staat de helderheidsgraad en de verticale geeft aan welk gedeelte van het beeld zich op elk helderheidsniveau bevindt. Het histogram bekijken is een manier om de belichting te controleren.
- U kunt het histogram ook openen tijdens het maken van opnamen (99, 188).

RGB-histogram, GPS-informatieweergave

► Foto's ► Films

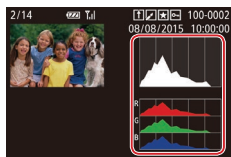

- Het RGB-histogram toont de distributie van de tinten rood, groen en blauw in een beeld. De horizontale as toont de helderheidsgraad van R, G of B en de verticale as geeft aan welk gedeelte van het beeld zich op dat helderheidsniveau bevindt. Dankzij dit histogram kunt u de kleurkenmerken van het beeld controleren.

Vóór gebruik

Basishandleiding

Handleiding voor gevorderden

Basishandleidingen van de camera

Auto-modus/Modus Hybride automatisch

Andere opnamestanden

P-modus

Tv-, Av-, M- en C-modus

Afspelmodus

Wi-Fi-functies

Menu Instellingen

Accessoires

Bijlage

Index



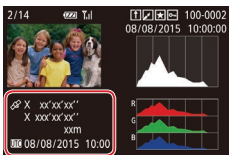

- Met een smartphone die via Wi-Fi is verbonden met de camera kunt u beelden op de camera geotaggen en informatie toevoegen, zoals breedtegraad, lengtegraad en hoogte (155). U kunt deze informatie controleren in de GPS-informatieweergave.
- Van boven naar onder worden breedtegraad, lengtegraad, hoogte en UTC (opnamedatum en -tijd) getoond.



- [---] wordt weergegeven in plaats van numerieke waarden voor items die niet beschikbaar zijn op uw smartphone of voor items die niet juist zijn vastgelegd.



- UTC: staat voor "Coordinated Universal Time" en komt vrijwel overeen met Greenwich Mean Time.
- De GPS-informatieweergave is niet beschikbaar voor beelden waarvoor deze informatie ontbreekt.



- U kunt ook het RGB-histogram en de GPS-informatiedisplay afwisselen, door de onderste helft van het scherm omhoog of omlaag te slepen in de gedetailleerde informatieweergave.

Korte films bekijken die zijn opgenomen in de Creatieve opname-modus (Creatieve opname-films)

► Foto's ► Films

Speel Creatieve opname-films af die u hebt opgenomen in de modus [155] (155).

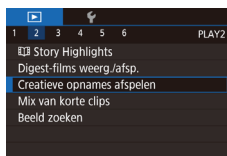

1 Selecteer een film.

- Druk op de knop [MENU] en selecteer [Creatieve opnames afspelen] op het tabblad [2] (29).

2 Speel de film af.

- Tik op een film om deze af te spelen.

Korte films bekijken die zijn gemaakt bij het nemen van foto's (digest-films)

► Foto's ► Films

U kunt als volgt een filmsynopsis bekijken met digest-films die automatisch zijn opgenomen in de modus [155] (155) op een dag waarop u foto's hebt genomen.



1 Selecteer een beeld.

- Foto's die zijn opgenomen in de modus [155] worden aangeduid met een [155]-pictogram.
- Kies een foto met de aanduiding [155].

2 Speel de digest-film af.

- Tik op [155] en tik daarna op [OK].
- De film die automatisch is opgenomen op de dag dat de foto's zijn gemaakt, wordt vanaf het begin afgespeeld.

Vóór gebruik

Basishandleiding

Handleiding voor gevorderden

Basishandelingen van de camera

Auto-modus/Modus Hybride automatisch

Andere opnamestanden

P-modus

Tv-, Av-, M- en C-modus

Af speelmodus

Wi-Fi-functies

Menu Instellingen

Accessoires

Bijlage

Index





- Na een kort moment wordt [INFO] niet meer weergegeven wanneer u de camera gebruikt met uitgeschakelde informatieweergave (105).

Op datum weergeven

Digest-films kunnen op datum worden bekeken.



- Druk op de knop [MENU], kies [Digest-films weerg./afsp.] op het tabblad [2] en tik vervolgens op een datum (29).

Personen controleren die met Gezichts-ID zijn gedetecteerd

► Foto's ► Films

Als u de camera overschakelt naar de korte informatieweergave (105), worden de namen weergegeven van maximaal vijf personen die zijn geregistreerd in Gezichts-ID (44).



- Druk meerdere keren op de knop [INFO] om naar de korte informatieweergave te gaan en kies een beeld door links of rechts over het scherm te slepen.
- De namen worden op gedetecteerde personen weergegeven.



- Als u liever geen namen wilt weergeven in foto's die met behulp van Gezichts-ID zijn gemaakt, kiest u MENU (29) ► tabblad [3] ► [Info gezichts-ID] ► [Naam weerg.] ► [Uit].

Door beelden bladeren en beelden filteren

Bladeren door beelden in een index

► Foto's ► Films

U kunt snel de beelden vinden die u zoekt door meerdere beelden in een index weer te geven.

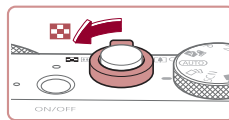

1 Geef beelden weer in een index.

- Verschuif de zoomknop naar [ON] als u beelden in een index wilt weergeven. Als u de zoomknop nogmaals verschuift, worden meer beelden weergegeven.
- Verschuif de zoomknop naar [Q] om minder beelden weer te geven. Het aantal beelden neemt elke keer af wanneer u de zoomknop verschuift.



2 Selecteer een beeld.

- Sleep omhoog of omlaag over het scherm om door de weergegeven afbeeldingen te bladeren.
- Tik op een beeld om deze te selecteren en tik er nogmaals op om het beeld in de enkelvoudige weergave te bekijken.
- U kunt ook naar links of rechts over het scherm slepen om het oranje kader te verplaatsen. Druk vervolgens de zoomknop richting [Q] als u een beeld wilt weergeven in de enkelvoudige weergave.

Vóór gebruik

Basishandleiding

Handleiding voor gevorderden

Basishandleidingen van de camera

Auto-modus/Modus Hybride automatisch

Andere opnamestanden

P-modus

Tv-, Av-, M- en C-modus

Afspeelmodus

Wi-Fi-functies

Menu Instellingen

Accessoires

Bijlage

Index



Bediening via het aanraakscherm



- Knijp uw vingers samen om van de enkelvoudige weergave over te schakelen naar de indexweergave.
- Als u meer miniatures per scherm wilt weergeven, knijpt u uw vingers nogmaals samen.
- Sleep omhoog of omlaag over het scherm om door de weergegeven afbeeldingen te bladeren.
- Als u minder miniatures per scherm wilt weergeven, spreidt u uw vingers.
- Tik op een beeld om deze te selecteren en tik er nogmaals op om het beeld in de enkelvoudige weergave te bekijken.



Beelden zoeken die voldoen aan opgegeven voorwaarden

► Foto's ► Films

Vind snel de gewenste beelden op een geheugenkaart vol beelden door de beeldweergave te filteren op de door u opgegeven voorwaarden. U kunt deze beelden ook allemaal tegelijk beveiligen (113) of verwijderen (115).

| | |
|---------------|--|
| ★ Favorieten | Geeft beelden weer die gemarkeerd zijn als favoriet (118). |
| 📅 Opnamedatum | Geeft beelden weer die op een bepaalde datum zijn opgenomen. |
| 👤 Pers. | Hiermee worden beelden weergegeven met gedetecteerde gezichten. |
| 📷 Foto/film | Geeft foto's, films of films die zijn opgenomen in deodus [📷] weer (35). |
| 👤 Naam | Geeft beelden van een geregistreerde persoon weer (44). |

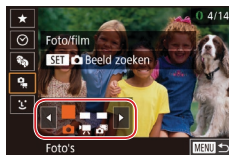

1 Kies de eerste voorwaarde.

- In de enkelvoudige weergave drukt u op de knop [📷], selecteert u [👤] in het menu, drukt u nogmaals op de knop [📷] en kiest u een voorwaarde.
- Als u [★] of [👤] selecteert, kunt u alleen beelden bekijken die aan deze voorwaarde voldoen door op [⏪] te tikken of te draaien aan de ring [🔍]. Om voor al deze beelden samen een handeling uit te voeren, drukt u op de knop [📷] en gaat u naar stap 3.

2 Selecteer de tweede voorwaarde en bekijk de gefilterde beelden.

- Wanneer u [📷] of [👤] hebt geselecteerd als eerste voorwaarde, kiest u een tweede voorwaarde door op [⏪] te drukken. Draai vervolgens aan de ring [🔍] om alleen beelden te bekijken die aan de voorwaarden voldoen.
- Om naar de weergave met gefilterde beelden te gaan, drukt u op de knop [📷] en gaat u naar stap 3.
- Wanneer u [👤] hebt geselecteerd als eerste voorwaarde, drukt u op de knop [📷] en kies u op het volgende scherm een persoon.

3 Bekijk de gefilterde beelden.

- Beelden die voldoen aan uw voorwaarden, worden in gele kaders weergegeven. Sleep naar links of rechts over het scherm om alleen deze beelden te bekijken.
- Om de gefilterde weergave te annuleren, drukt u op de knop [📷], kiest u [👤] in het menu en drukt u op de knop [📷].

Vóór gebruik

Basishandleiding

Handleiding voor gevorderden

Basishandelingen van de camera

Auto-modus/Modus Hybride automatisch

Andere opnamestanden

P-modus

Tv-, Av-, M- en C-modus

Afspelmodus

Wi-Fi-functies

Menu Instellingen

Accessoires

Bijlage

Index





- Als op de camera voor bepaalde voorwaarden geen overeenkomende beelden zijn gevonden, zijn die voorwaarden niet beschikbaar.



- Druk op de knop **INFO** bij stap 3 om andere informatie weer te geven of te verbergen.
- Opties voor het bekijken van de gevonden beelden (stap 3) zijn "Bladeren door beelden in een index" (107), "Beelden vergroten" (112) en "Diavoorstellingen bekijken" (113). U kunt ook bewerkingen toepassen op alle gevonden beelden, door [Alle beelden in zoekopdr. bev.] te selecteren in "Beelden beveiligen" (113) of [Alle beelden zoekopdr. sel.] in "Meerdere beelden tegelijk wissen" (116), "Beelden toevoegen aan de printlijst (DPOF)" (179) of "Beelden toevoegen aan een fotoboek" (181).
- Als u beelden bewerkt en opslaat als nieuwe beelden (120 – 125) wordt een bericht weergegeven en worden de gevonden beelden niet meer weergegeven.



- Nadat u voorwaarden hebt gekozen, kunt u beelden die overeenkomen met uw voorwaarden weergeven door opnieuw een voorwaarde aan te raken.

De ring gebruiken om naar een ander beeld te gaan

► Foto's ► Films

Gebruik de ring om gewenste beelden snel te vinden en ze te laten verspringen, door de beeldweergave te filteren op basis van uw opgegeven voorwaarden.

| | |
|-----------------|---|
| Naar favorieten | Geeft beelden weer die gemarkeerd zijn als favoriet (118). |
| Ga naar datum | Springt naar het eerste beeld in de groep beelden die op dezelfde datum zijn genomen. |
| Afzond. opname | Springt met 1 beeld tegelijk. |
| Volgende 10 | Springt met 10 beelden tegelijk. |
| Volgende 100 | Springt met 100 beelden tegelijk. |



1 Selecteer een voorwaarde.

- Selecteer een voorwaarde (of verspringmethode) door op de knop **MENU** te drukken en [Spring met 0] te selecteren op het tabblad [5].

2 Bekijk de beelden die overeenkomen met de door u opgegeven voorwaarde, of spring met het opgegeven aantal.

- Draai in de enkelvoudige weergave aan de ring **0** om alleen beelden te bekijken die overeenkomen met de voorwaarde of om met het opgegeven aantal beelden vooruit of achteruit te gaan.

Vóór gebruik

Basishandleiding

Handleiding voor gevorderden

Basishandelingen van de camera

Auto-modus/Modus Hybride automatisch

Andere opnamestanden

P-modus

Tv-, Av-, M- en C-modus

Afspeelmodus

Wi-Fi-functies

Menu Instellingen

Accessoires

Bijlage

Index



Bediening via het aanraakscherm



- U kunt ook naar het vorige of volgende beeld gaan volgens de methode die u hebt gekozen bij stap 1 van “De ring gebruiken naar een ander beeld te gaan” (109) door met twee vingers naar links of rechts te slepen.

Afzonderlijke beelden in een groep weergeven

► Foto's ► Films

Beelden die continu zijn opgenomen (42), beelden die zijn opgenomen in de modus [] (55) en afzonderlijke foto's die zijn opgeslagen als brongegevens in de modus [] (66), worden gegroepeerd en alleen het eerste beeld wordt weergegeven. U kunt de beelden echter ook afzonderlijk bekijken.



1 Kies een gegroepeerd beeld.

- Blader door beelden door naar links of naar rechts te slepen totdat u het gewenste beeld met de aanduiding [SET] hebt gevonden.



2 Selecteer [].

- Druk op de knop [] en selecteer [] in het menu (28).



3 Geef de beelden in de groep afzonderlijk weer.

- Als u beelden naar links of rechts sleept, worden alleen de beelden in de groep weergegeven.
- Om gegroepeerd afspelen te stoppen, drukt u op de knop [], kiest u [] in het menu en drukt u nogmaals op de knop [] (28).



- Bij afspelen in een groep (stap 3) kunt u snel door beelden bladeren “Bladeren door beelden in een index” (107) en deze vergroten “Beelden vergroten” (112). U kunt uw acties in één keer toepassen op alle beelden in de groep door [Alle beelden in groep bev.] te selecteren in “Beelden beveiligen” (113), of door [Sel. alle beelden] in “Meerdere beelden tegelijk wissen” (116), “Beelden toevoegen aan de printlijst (DPOF)” (179) of “Beelden toevoegen aan een fotoboek” (181) te selecteren.
- Als u de groepering voor beelden wilt opheffen zodat ze worden weergegeven als losse foto's, kiest u MENU (29) ► tabblad [] ► [Beelden groep.] ► [Uit] (29). Het groeperen van gegroepeerde beelden kan echter tijdens het afspelen van afzonderlijke beelden niet worden opgeheven.
- In de modus [] wordt de gelijktijdige weergave na stap 2 in “Genieten van diverse beelden van elke opname” (55) alleen direct na de opname weergegeven.



- U kunt groepsbeelden ook afzonderlijk weergeven door op [SET] op het scherm in stap 1 en 2 te tikken.

Vóór gebruik

Basishandleiding

Handleiding voor gevorderden

Basishandleidingen van de camera

Auto-modus/Modus
Hybride automatisch

Andere opnamestanden

P-modus

Tv-, Av-, M- en C-modus

Af speelmodus

Wi-Fi-functies

Menu Instellingen

Accessoires

Bijlage

Index



Gezichts-ID-gegevens bewerken

Als u tijdens het afspelen merkt dat een naam incorrect is, kunt u deze wijzigen of wissen.

U kunt echter geen namen toevoegen voor personen die niet door Gezichts-ID gedetecteerd zijn (namen worden niet weergegeven) en voor personen waarvan de naam is gewist.

Namen wijzigen

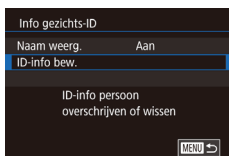

1 Open het instellingenscherf.

- Druk op de knop [MENU] en kies [Info gezichts-ID] op het tabblad [3].
- Kies [ID-info bew.] en druk op de knop [SET].



2 Selecteer een beeld.

- Sleep naar links of naar rechts en selecteer een beeld. Druk op de knop [SET].
- Tik op het gezicht van de persoon wiens naam u wilt overschrijven.

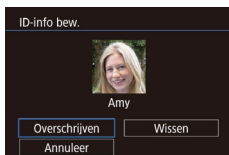

3 Kies de optie om te bewerken.

- Tik op [Overschrijven].

4 Selecteer de naam van de persoon die u wilt overschrijven.

- Tik op de naam van de persoon die u wilt overschrijven.



- U kunt het scherm [ID-info bew.] ook openen door op een beeld op het scherm in stap 2 te tikken, op [SET] te tikken om het oranje kader weer te geven en vervolgens op het gezicht te tikken waarvan u de naam wilt overschrijven.

Namen wissen

- Op het scherm dat wordt weergegeven bij stap 3 van "Namen wijzigen" (111) tikt u op [Wissen].
- Als [Wissen ?] verschijnt, tikt u op [OK].

Vóór gebruik

Basishandleiding

Handleiding voor gevorderden

Basishandleidingen van de camera

Auto-modus/Modus
Hybride automatisch

Andere opnamestanden

P-modus

Tv-, Av-, M- en C-modus

Afspelmodus

Wi-Fi-functies

Menu Instellingen

Accessoires

Bijlage

Index



Opties voor het weergeven van foto's

Beelden vergroten

► Foto's ► Films

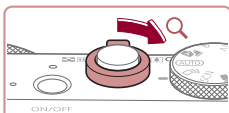

(1)

1 Vergroot een beeld.

- Verschuif de zoomknop naar [Q] als u wilt inzoomen op het beeld en het beeld wilt vergroten. Als u de zoomknop vasthoudt, wordt er verder ingezoomd tot een factor van 10x.
- Voor de duidelijkheid wordt het weergegeven gebied (1) bij benadering getoond.
- Verschuif de zoomknop naar [] om uit te zoomen. Als u de zoomknop vasthoudt, keert u terug naar de enkelvoudige weergave.

2 Verschuif de weergavelocatie en schakel indien nodig tussen beelden.

- Sleep over het scherm om de weergavelocatie te verschuiven.
- Druk op de knop [MENU] om terug te keren naar de enkelvoudige weergave.
- Draai tijdens het inzoomen aan de ring [] als u van beeld wilt wisselen.



- U kunt de scherpstelling controleren als [SET] wordt weergegeven door op de knop [] te drukken om het gebied waarop is scherpgesteld te tonen (Focus check). Wanneer op meerdere gebieden is scherpgesteld, drukt u herhaaldelijk op de knop [] om naar een ander gebied te gaan.

Bediening via het aanraakscherm



- Spreid uw vinger om in te zoomen.
- U kunt beelden tot ongeveer 10x vergroten door deze actie te herhalen.
- Sleep over het scherm om de weergavelocatie te verschuiven.
- Knijp uw vingers samen om uit te zoomen.
- Tik op [MENU] om terug te keren naar de enkelvoudige weergave.

Vóór gebruik

Basishandleiding

Handleiding voor gevorderden

Basishandelingen van de camera

Auto-modus/Modus Hybride automatisch

Andere opnamestanden

P-modus

Tv-, Av-, M- en C-modus

Afspeelmodus

Wi-Fi-functies

Menu Instellingen

Accessoires

Bijlage

Index



Diavoorstellingen bekijken

► Foto's ► Films

Beelden die zijn opgeslagen op een geheugenkaart, kunt u als volgt automatisch afspelen.



- Druk op de knop **[MENU]** en kies vervolgens [Diavoorstelling] op het tabblad [▶ 1] (119).
- Tik op [Start].
- De diavoorstelling begint nadat [Laden van beeld] enkele seconden wordt weergegeven.
- Druk op de knop **[MENU]** om de diavoorstelling te beëindigen.



- De spaarstandfuncties van de camera (126) werken niet tijdens diavoorstellingen.



- Druk op de knop **[⏏]** als u het afspelen van diavoorstellingen wilt onderbreken of hervatten.
- Door te tikken op [Stel in] (129) kunt u configureren of de diavoorstelling wordt herhaald, wat de weergavetijd per beeld is en welke overgang wordt gebruikt tussen beelden op het scherm.



- U kunt diavoorstellingen ook stoppen door op het scherm te tikken.
- Diavoorstellingen kunt u ook starten met Touch-acties (119).

Beelden beveiligen

► Foto's ► Films

Beveilig belangrijke beelden, zodat ze niet per ongeluk kunnen worden gewist (115).



- Druk op de knop **[⏏]**, kies **[🔒]** in het menu en selecteer vervolgens **[🔒]**. **[🔒]** wordt weergegeven.
- Om de beveiliging te annuleren, selecteert u [OFF]. **[🔒]** wordt niet meer weergegeven.



- Beveiligde beelden op een geheugenkaart worden gewist als u de kaart formatteert (160).



- Beveiligde beelden kunnen niet worden gewist met de wisfunctie van de camera. Als u het ze wel op die manier wilt wissen, moet u eerst de beveiliging opheffen.

Via het menu



1 Open het instellingenscherf.

- Druk op de knop **[MENU]** en selecteer [Beveilig] op het tabblad [▶ 1] (129).

2 Selecteer een selectiemethode.

- Selecteer de gewenste optie (129).
- Druk op de knop **[MENU]** om terug te gaan naar het menuscherf.

Vóór gebruik

Basishandleiding

Handleiding voor gevorderden

Basishandleidingen van de camera

Auto-modus/Modus
Hybride automatisch

Andere opnamestanden

P-modus

Tv-, Av-, M- en C-modus

Af speelmodus

Wi-Fi-functies

Menu Instellingen

Accessoires

Bijlage

Index



Afzonderlijke beelden selecteren

1 Selecteer [Selectie].

- Selecteer [Selectie] volgens de procedure bij "Via het menu" (113) en druk op de knop [SET].



2 Selecteer een beeld.

- Sleep naar links of naar rechts en selecteer een beeld. Zodra u op de knop [SET] drukt, wordt [Beveilig] weergegeven.
- Druk nogmaals op de knop [SET] als u de selectie wilt opheffen. [Beveilig] wordt niet meer weergegeven.
- Herhaal deze procedure om andere beelden op te geven.

3 Beveilig het beeld.

- Druk op de knop [MENU]. Er verschijnt een bevestigingsbericht op het scherm.
- Tik op [OK].

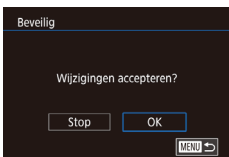

- Als u overschakelt naar de opnamemodus of de camera uitschakelt voordat u de instellingsprocedure in stap 3 hebt voltooid, worden de beelden niet beveiligd.



- U kunt beelden ook selecteren of wissen door op het scherm in stap 2 te tikken en u kunt het bevestigingsscherm openen door op [MENU] te tikken.

Een reeks selecteren

1 Selecteer [Select. reeks].

- Selecteer [Select. reeks] volgens de procedure bij "Via het menu" (113) en druk op de knop [SET].

2 Selecteer het eerste beeld.

- Druk op de knop [SET].



- Sleep naar links of naar rechts en selecteer een beeld. Druk op de knop [SET].

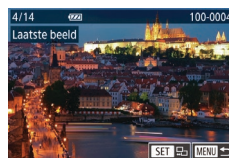
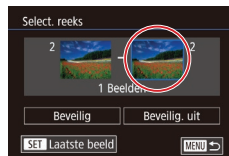

3 Selecteer het laatste beeld.

- Tik op het afgebakende gebied om [Laatste beeld] te selecteren en druk op de knop [SET].
- Sleep naar links of naar rechts en selecteer een beeld. Druk op de knop [SET].
- Beelden vóór het eerste beeld kunt u niet als het laatste beeld selecteren.

Vóór gebruik

Basishandleiding

Handleiding voor gevorderden

Basishandelingen van de camera

Auto-modus/Modus Hybride automatisch

Andere opnamestanden

P-modus

Tv-, Av-, M- en C-modus

Afspeelmodus

Wi-Fi-functies

Menu Instellingen

Accessoires

Bijlage

Index





4 Beveilig de beelden.

- Tik op [Beveilig].



- U kunt ook beelden selecteren op de schermen in stap 2 en 3 door aan de ring (L) te draaien.
- Selecteer [Beveilig. uit] in stap 4 als u de beveiliging wilt opheffen voor groepen beelden.

Alle beelden in één keer beveiligen

1 Selecteer [Alle beelden beveiligen].

- Volg de procedure bij “Via het menu” (113), selecteer [Alle beelden beveiligen] en druk op de knop [SET].

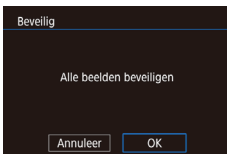

2 Beveilig de beelden.

- Tik op [OK].

Alle beveiligingen in één keer opheffen

U kunt de beveiliging van alle beelden tegelijk opheffen. Om de beveiliging op te heffen, selecteert u [Beveiliging alle beelden oph.] bij stap 1 van “Alle beelden in één keer beveiligen”. Voer vervolgens stap 2 uit.

Beelden wissen

► Foto's ► Films

U kunt beelden die u niet meer nodig hebt één voor één selecteren en wissen. Wees voorzichtig bij het wissen van beelden, want ze kunnen niet worden hersteld. Beveiligde beelden (113) kunnen echter niet worden gewist.

1 Selecteer het beeld dat u wilt wissen.

- Sleep naar links of rechts over het scherm om een beeld te selecteren.



2 Wis het beeld.

- Druk op de knop [SET] en selecteer [] in het menu (28).
- Als [Wissen ?] verschijnt, tikt u op [Wissen].
- Het huidige beeld wordt nu gewist.
- Tik op [Annuleer] als u het wissen wilt annuleren.



- Voor beelden die zijn vastgelegd in zowel de RAW- als de JPEG-indeling, kunt u door op [SET]Wissen] te tikken terwijl het beeld wordt weergegeven, kiezen of u [Wissen JPEG] of [Wissen RAW+JPEG] wilt selecteren.
- U kunt beelden ook wissen door Touch-acties te gebruiken (119).

Vóór gebruik

Basishandleiding

Handleiding voor gevorderden

Basishandelingen van de camera

Auto-modus/Modus Hybride automatisch

Andere opnamestanden

P-modus

Tv-, Av-, M- en C-modus

Afspeelmodus

Wi-Fi-functies

Menu Instellingen

Accessoires

Bijlage

Index



Meerdere beelden tegelijk wissen

U kunt meerdere beelden selecteren om in één keer te wissen. Wees voorzichtig bij het wissen van beelden, want ze kunnen niet worden hersteld. Beveiligde beelden (113) kunnen echter niet worden gewist.

Een selectiemethode selecteren



1 Open het instellingenscherf.

- Druk op de knop [MENU] en selecteer [Wissen] op het tabblad [1] (29).



2 Selecteer een selectiemethode.

- Kies de selectiemethode en druk daarna op de knop [OK].
- Druk op de knop [MENU] om terug te gaan naar het menu-scherf.
- Tik op [MENU] als u wilt terugkeren naar het menu-scherf.

Afzonderlijke beelden selecteren



1 Selecteer [Selectie].

- Selecteer [Selectie] volgens de procedure bij "Een selectiemethode selecteren" (116) en druk op de knop [OK].

2 Selecteer een beeld.

- Sleep naar links of naar rechts en selecteer een beeld. Zodra u het scherm aanraakt, wordt [✓] weergegeven.
- Tik nogmaals op het scherm als u de selectie wilt opheffen. [✓] wordt niet meer weergegeven.
- Herhaal deze procedure om andere beelden op te geven.

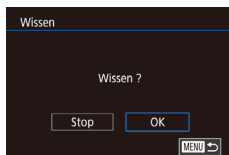

3 Wis de beelden.

- Druk op de knop [MENU]. Er verschijnt een bevestigingsbericht op het scherm.
- Tik op [OK].



- Als u een beeld kiest dat zowel in de RAW- als in de JPEG-indeling is vastgelegd, worden beide versies gewist.

Vóór gebruik

Basishandleiding

Handleiding voor gevorderden

Basishandleidingen van de camera

Auto-modus/Modus Hybride automatisch

Andere opnamestanden

P-modus

Tv-, Av-, M- en C-modus

Afspeelmodus

Wi-Fi-functies

Menu Instellingen

Accessoires

Bijlage

Index



Een reeks selecteren

1 Selecteer [Select. reeks].

- Selecteer [Select. reeks] volgens de procedure bij “Een selectiemethode selecteren” (116) en druk op de knop [OK].

2 Selecteer de beelden.

- Voer de stappen 2–3 in “Een reeks selecteren” (114) uit om beelden op te geven.



3 Wis de beelden.

- Tik op [Wissen].

Alle beelden in één keer opgeven

1 Selecteer [Sel. alle beelden].

- Volg de procedure bij “Een selectiemethode selecteren” (116), selecteer [Sel. alle beelden] en druk op de knop [OK].

2 Wis de beelden.

- Tik op [OK].

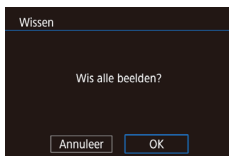

Beelden roteren

► Foto's ► Films

Wijzig de stand van beelden en sla ze als volgt op.

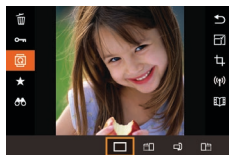

1 Selecteer [R].

- Druk op de knop [R] en selecteer [R] in het menu (28).



2 Draai het beeld.

- Het beeld wordt telkens als u een optie sleept 90° in die richting geroteerd. Druk op de knop [R] om de instelling te voltooien.



- Rotatie is niet mogelijk als [Autom. draaien] is ingesteld op [Uit] (118).

Via het menu



1 Selecteer [Roteren].

- Druk op de knop [MENU] en kies [Roteren] op het tabblad [1] (29).

Vóór gebruik

Basishandleiding

Handleiding voor gevorderden

Basishandelingen van de camera

Auto-modus/Modus Hybride automatisch

Andere opnamestanden

P-modus

Tv-, Av-, M- en C-modus

Afspelmodus

Wi-Fi-functies

Menu Instellingen

Accessoires

Bijlage

Index



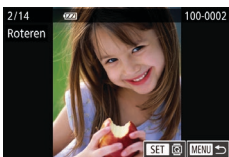

2 Draai het beeld.

- Sleep naar links of rechts over het scherm om een beeld te selecteren.
- Het beeld wordt telkens als u op de knop [Roteren] drukt 90° gedraaid.
- Druk op de knop [MENU] om terug te gaan naar het menuscherm.



- Op het scherm in stap 2 kunt u ook op [SET] tikken om beelden te roteren of op [MENU] tikken om terug te keren naar het menuscherm.

Automatisch draaien uitschakelen

Voer deze stappen uit om automatisch draaien van beelden uit te schakelen. Bij automatisch draaien worden beelden gedraaid, afhankelijk van de huidige oriëntatie van de camera.



- Druk op de knop [MENU] om [Autom. draaien] te selecteren op het tabblad [PLAYS]. Selecteer vervolgens [Uit] (117).



- Beelden kunnen niet worden geroteerd (117) als u [Autom. draaien] instelt op [Uit]. Daarnaast worden reeds gerooteerde beelden ook in hun oorspronkelijke richting weergegeven.

Beelden markeren als favoriet

► Foto's ► Films

U kunt beelden organiseren door deze als favorieten te markeren. Als u een categorie kiest in gefilterd afspelen kunt u de volgende handelingen beperken tot die beelden.

- “Bekijken” (103), “Diavoorstellingen bekijken” (113), “Beelden beveiligen” (113), “Beelden wissen” (115), “Beelden toevoegen aan de printlijst (DPOF)” (179), “Beelden toevoegen aan een fotoboek” (181)

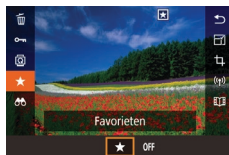

- Druk op de knop [Roteren], kies [★] in het menu en selecteer vervolgens [★]. [★] wordt weergegeven.
- Als u de markering van het beeld wilt opheffen, herhaalt u deze procedure en selecteert u [OFF]. Druk vervolgens op de knop [Roteren].

Via het menu



1 Selecteer [Favorieten].

- Druk op de knop [MENU] en kies [Favorieten] op het tabblad [PLAYS] (29).

2 Selecteer een beeld.

- Sleep naar links of naar rechts en selecteer een beeld. Zodra u op de knop [Roteren] drukt, wordt [★] weergegeven.
- Druk nogmaals op de knop [Roteren] om de markering van het beeld op te heffen. [★] wordt niet meer weergegeven.

Vóór gebruik

Basishandleiding

Handleiding voor gevorderden

Basishandelingen van de camera

Auto-modus/Modus Hybride automatisch

Andere opnamestanden

P-modus

Tv-, Av-, M- en C-modus

Af speelmodus

Wi-Fi-functies

Menu Instellingen

Accessoires

Bijlage

Index



- Herhaal deze procedure als u meerdere beelden wilt selecteren.

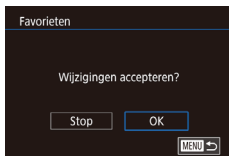

3 Voltooi de instellingsprocedure.

- Druk op de knop [MENU]. Er verschijnt een bevestigingsbericht op het scherm.
- Tik op [OK].



- Als u overschakelt naar de opnamemodus of de camera uitschakelt voordat u de instellingsprocedure in stap 3 hebt voltooid, worden de beelden niet gemarkeerd als favoriet.



- Door beelden als favoriet te markeren, kunt u ze bij het creëren van albums gemakkelijker toevoegen (126).
- U kunt ook Touch-acties gebruiken om beelden te markeren als favorieten (119).
- Als u meerdere beelden tegelijk wilt opgeven, beweegt u de zoomknop naar [] om de index weer te geven en tikt u vervolgens op beelden om ze te selecteren.

Handige bediening: Touch-acties

► Foto's ► Films

In de eenvoudige weergave kunt u in een handomdraai functies inschakelen die u hebt toegewezen aan elk van de vier ingestelde aanraakhandelingen (Touch-acties).

■ Functies voor Touch-acties gebruiken



- Sleep over het scherm zoals is aangegeven.
- De functie die is toegewezen aan [←] is nu ingeschakeld.

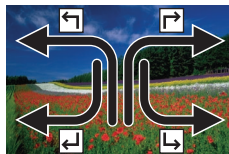

- Op deze manier kunt u ook functies inschakelen die zijn toegewezen aan [→], [←] en [↶] door over het scherm te slepen.
- Pas de functies die zijn toegewezen aan Touch-acties naar wens aan.

■ Functies voor Touch-acties wijzigen

Vereenvoudig uw favoriete camerahandelingen door sleep patronen naar wens opnieuw toe te wijzen.

1 Open het instellingenscherm.

- Druk op de knop [MENU] en selecteer vervolgens [Touch-acties inst.] op het tabblad [6] (29).

Vóór gebruik

Basishandleiding

Handleiding voor gevorderden

Basishandelingen van de camera

Auto-modus/Modus Hybride automatisch

Andere opnamestanden

P-modus

Tv-, Av-, M- en C-modus

Afspeelmodus

Wi-Fi-functies

Menu Instellingen

Accessoires

Bijlage

Index





2 Wijs een functie toe aan een Touch-actie.

- Kies een sleeppatroon en druk daarna op de knop [SET].
- Kies de functie die u wilt toewijzen.

Toewijsbare functies

| | |
|-------------------|--|
| Diavoorstelling | Hiermeer start u een diavoorstelling. |
| Wissen | Hiermee wist u een beeld. |
| Beveilig | Hiermee beveiligt u een beeld of heft u de beveiliging van een beeld op. |
| Roteren | Hiermee draait u het beeld. |
| Favorieten | Hiermee markeert u beelden als favoriet of heft u de markering op. |
| Volgende favoriet | Hiermee geeft u het volgende beeld weer dat is gemarkeerd als favoriet. |
| Vorige favoriet | Hiermee geeft u het vorige beeld weer dat is gemarkeerd als favoriet. |
| Volgende datum | Hiermee geeft u het eerste beeld met de volgende opnamedatum weer. |
| Vorige datum | Hiermee geeft u het eerste beeld met de vorige opnamedatum weer. |
| Naar camera | Open het scherm voor Wi-Fi-verbinding. Zie "Wi-Fi-functies" voor uitgebreide informatie over Wi-Fi-functies (131). |
| Naar smartphone | |
| Naar computer | |
| Naar printer | |
| Naar webservice | |

Foto's bewerken



- Beeldbewerking (120 – 123) is alleen mogelijk als er op de geheugenkaart voldoende vrije ruimte is.



- Wanneer [MENU] wordt weergegeven op een bewerkingsscherm, kunt u desgewenst op [MENU] tikken in plaats van op de knop [MENU] te drukken.
- Wanneer [SET] wordt weergegeven op een bewerkingsscherm, kunt u desgewenst op [SET] tikken in plaats van op de knop [SET] te drukken.

Het formaat van beelden wijzigen

► Foto's ► Films

Bewaar een kopie van beelden met een lager aantal opnamepixels.



1 Selecteer een beeldformaat.

- Druk op de knop [SET], kies [M2] in het menu en selecteer vervolgens een beeldformaat (28).
- Tik op [M2] of [S] en druk vervolgens op de knop [SET].



2 Sla het nieuwe beeld op.

- Tik op [OK].
- Het beeld wordt nu opgeslagen als een nieuw bestand.

Vóór gebruik

Basishandleiding

Handleiding voor gevorderden

Basishandleidingen van de camera

Auto-modus/Modus Hybride automatisch

Andere opnamestanden

P-modus

Tv-, Av-, M- en C-modus

Afspeelmodus

Wi-Fi-functies

Menu Instellingen

Accessoires

Bijlage

Index



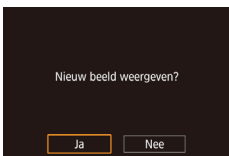

3 Bekijk het nieuwe beeld.

- Tik op [Ja].
- Het opgeslagen beeld wordt nu weergegeven.



- Beelden die zijn vastgelegd met een opnamepixelinstelling van [S] kunnen niet worden bewerkt.
- RAW-beelden kunnen niet worden bewerkt.



- Kies [↶] in stap 1 om het wijzigen van de beeldgrootte te annuleren.
- Beelden kunnen niet worden voorzien van een hoger aantal opnamepixels.

Via het menu



1 Selecteer [Veranderen].

- Druk op de knop [MENU] en kies [Veranderen] op het tabblad [▶3] (📖29).

2 Selecteer een beeld.

- Sleep naar links of naar rechts en selecteer een beeld. Druk op de knop [🔍].

3 Selecteer een beeldformaat.

- Selecteer een formaat en druk op de knop [🔍].
- Volg stap 4–5 in “De kleurtoon van een beeld wijzigen (My Colors)” (📖122).

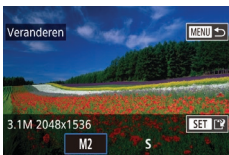

Trimmen

► Foto's ► Films

U kunt een gedeelte van een beeld opgeven om als afzonderlijk afbeeldingsbestand op te slaan.



1 Open het instellingenscherf.

- Druk op de knop [🔍], kies [□] in het menu en druk vervolgens op de knop [🔍] (📖28).

2 Verander het formaat van kader, verplaats het en pas de beeldverhouding aan.

- Om de grootte van het kader te wijzigen, beweegt u de zoomknop.
- Sleep op het scherm als u het kader wilt verplaatsen.
- Als u de richting van het kader wilt wijzigen, tikt u op [↔].
- Als u de beeldverhouding van het kader wilt wijzigen, tikt u op [↔]. U kunt schakelen tussen beeldverhoudingen ([3:2], [16:9], [4:3] en [1:1]) door herhaaldelijk op de knop [🔍] te drukken.

3 Bekijk het bijgesneden beeld.

- Tik op [🔍].
- Druk herhaaldelijk op de knop [🔍] om te schakelen tussen het bijgesneden beeld en het kader.

Vóór gebruik

Basishandleiding

Handleiding voor gevorderden

Basishandleidingen van de camera

Auto-modus/Modus Hybride automatisch

Andere opnamestanden

P-modus

Tv-, Av-, M- en C-modus

Afspeelmodus

Wi-Fi-functies

Menu Instellingen

Accessoires

Bijlage

Index



4 Sla het beeld op als een nieuw beeld en bekijk dit.

- Tik op [L].
- Voer de stappen 2–3 in “Het formaat van beelden wijzigen” (120) uit.



- Beelden die zijn vastgelegd met een opnamepixelinstelling van [S] of waarvan het formaat gewijzigd is in [S] (120) kunnen niet worden bewerkt.
- RAW-beelden kunnen niet worden bewerkt.
- Bijgesneden beelden kunnen niet nogmaals worden bijgesneden.
- Het formaat van bijgesneden afbeeldingen kan niet worden gewijzigd.



- Bijgesneden beelden hebben een lager aantal opnamepixels dan niet-bijgesneden beelden.
- Tijdens het bekijken van het bijgesneden beeld in stap 3 kunt u het formaat van kader niet veranderen, het niet verplaatsen en de verhoudingen niet aanpassen.
- Bewerkingen in stap 2 zijn ook mogelijk door op de knop [MENU] te drukken, het tabblad [3] ► [Trimmen] te selecteren, op de knop [L] te drukken, een beeld te selecteren en nogmaals op de knop [L] te drukken.
- Als u foto's die zijn opgenomen met Gezichts-ID (44) bijsnijdt, blijven alleen de namen behouden van de personen die nog steeds in het bijgesneden beeld voorkomen.



- U kunt het formaat van kaders ook wijzigen door uw vingers samen te knijpen of te spreiden (112) op het scherm.

De kleurtoon van een beeld wijzigen (My Colors)

► Foto's ► Films

U kunt de kleuren van een beeld wijzigen en het gewijzigde beeld opslaan als een apart bestand. Zie “De kleurtoon van een beeld wijzigen (My Colors)” (79) voor meer informatie over elke optie.

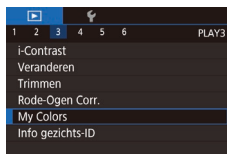

1 Selecteer [My Colors].

- Druk op de knop [MENU] en selecteer [My Colors] op het tabblad [3] (29).

2 Selecteer een beeld.

- Sleep naar links of naar rechts en selecteer een beeld. Druk op de knop [L].

3 Selecteer een optie.

- Tik op een optie en druk op de knop [L].

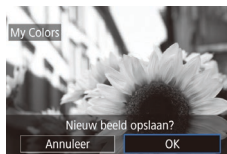
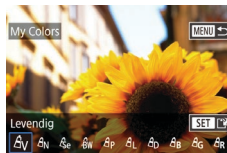

4 Sla het nieuwe beeld op.

- Tik op [OK].
- Het beeld wordt nu opgeslagen als een nieuw bestand.

5 Bekijk het nieuwe beeld.

- Druk op de knop [MENU].
- Tik op [Ja].
- Het opgeslagen beeld wordt nu weergegeven.



Vóór gebruik

Basishandleiding

Handleiding voor gevorderden

Basishandleidingen van de camera

Auto-modus/Modus Hybride automatisch

Andere opnamestanden

P-modus

Tv-, Av-, M- en C-modus

Afspeelmodus

Wi-Fi-functies

Menu Instellingen

Accessoires

Bijlage

Index





- Als u beelden meerdere keren op deze manier bewerkt, neemt de kwaliteit geleidelijk af en krijgt u mogelijk niet de gewenste kleur.
- De kleuren van RAW-beelden kunnen niet worden bewerkt.



- De kleur van de beelden die u met deze functie hebt bewerkt, kan licht afwijken van die van de beelden die zijn opgenomen met de functie My Colors (179).



- U kunt deze instelling ook configureren door op een optie te tikken om deze te selecteren op het scherm in stap 3 en vervolgens nogmaals hierop te tikken.

De helderheid van het beeld corrigeren (i-Contrast)

► Foto's ► Films

Extreem heldere of donkere gebieden (zoals gezichten of achtergronden) kunnen worden gedetecteerd en automatisch worden aangepast aan de optimale helderheid. Als het gehele beeld niet genoeg contrast heeft, kan dat voor het maken van opnamen ook automatisch worden gecorrigeerd, zodat onderwerpen beter opvallen. Kies uit vier correctieniveaus, en sla het beeld vervolgens op als een apart bestand.



1 Selecteer [i-Contrast].

- Druk op de knop [MENU] en kies [i-Contrast] op het tabblad [3] (129).

2 Selecteer een beeld.

- Sleep naar links of naar rechts en selecteer een beeld. Druk op de knop [SET] (129).

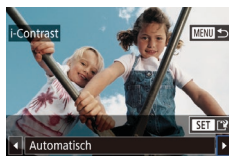

3 Selecteer een optie.

- Tik op [◀|▶] om een optie te selecteren en druk vervolgens op de knop [SET] (129).

4 Sla het beeld op als een nieuw beeld en bekijk dit.

- Voer de stappen 4–5 in “De kleurtoon van een beeld wijzigen (My Colors)” (122) uit.



- Bij sommige beelden kan de correctie onnauwkeurig zijn of kan korrelige beelden veroorzaken.
- Beelden zien er wellicht korrelig uit nadat u ze herhaaldelijk hebt bewerkt met behulp van deze functie.
- RAW-beelden kunnen niet op deze manier worden bewerkt.



- Als met [Auto] niet de verwachte resultaten kunnen worden bereikt, probeert u de beelden te corrigeren met [Laag], [Middel] of [Hoog].

Rode ogen corrigeren

► Foto's ► Films

Hiermee corrigeert u automatisch beelden met rode ogen. U kunt het gecorrigeerde beeld opslaan als een afzonderlijk bestand.

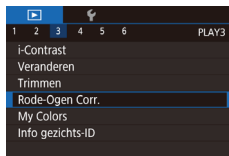

1 Selecteer [Rode-Ogen Corr.].

- Druk op de knop [MENU] en selecteer [Rode-Ogen Corr.] op het tabblad [3] (129).

2 Selecteer een beeld.

- Sleep naar links of rechts over het scherm om een beeld te selecteren.

Vóór gebruik

Basishandleiding

Handleiding voor gevorderden

Basishandelingen van de camera

Auto-modus/Modus Hybride automatisch

Andere opnamestanden

P-modus

Tv-, Av-, M- en C-modus

Af speelmodus

Wi-Fi-functies

Menu Instellingen

Accessoires

Bijlage

Index



3 Corrigeer het beeld.

- Druk op de knop [RE].
- Het gebied met rode ogen dat door de camera wordt gedetecteerd, wordt nu gecorrigeerd en er worden kaders weergegeven om de gecorrigeerde gedeelten op het beeld.
- Vergroot of verklein de beelden naar wens. Volg de stappen in “Beelden vergroten” (112).



4 Sla het beeld op als een nieuw beeld en bekijk dit.

- Tik op [Nieuw bestand].
- Het beeld wordt nu opgeslagen als een nieuw bestand.
- Voer stap 5 in “De kleurtoon van een beeld wijzigen (My Colors)” (122) uit.



- Sommige beelden worden mogelijk niet juist gecorrigeerd.
- Als u bij stap 4 [Overschrijven] selecteert, wordt het oorspronkelijke beeld overschreven door het gecorrigeerde beeld. Het oorspronkelijke beeld wordt dan gewist.
- Beveiligde beelden kunnen niet worden overschreven.
- RAW-beelden kunnen niet op deze manier worden bewerkt.
- Rode-ogencorrectie kan worden toegepast op JPEG-beelden die ook zijn vastgelegd in de RAW-indeling, maar het oorspronkelijke beeld kan niet worden overschreven.



- U kunt beelden ook opslaan door op [Nieuw bestand] of [Overschrijven] op het scherm in stap 4 te tikken.

Films bewerken

► Foto's ► Films

U kunt onnodige delen aan het begin en einde van films verwijderen.

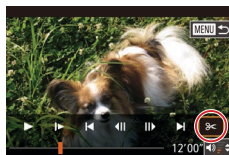

1 Selecteer [9<].

- Kies [9<] zoals wordt beschreven in stap 1–5 in “Bekijken” (103).
- Het filmbewerkingspaneel en de bewerkingsbalk worden nu weergegeven.

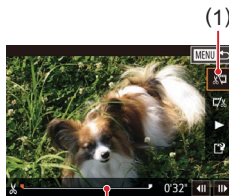

2 Geef aan welke delen u eruit wilt knippen.

- (1) is het filmbewerkingspaneel en (2) is de bewerkingsbalk.
- Selecteer [L&R] of [L&R].
- Als u de delen wilt weergeven die u kunt afsnijden (aangegeven met [L&R] op het scherm), sleept u [L&R]. Snijd het begin van de film af (vanaf [L&R]) door [L&R] te selecteren en snijd het einde van de film af met behulp van [L&R].
- Als u [L&R] verplaatst naar een andere markering dan [L&R], wordt bij [L&R] alleen het gedeelte voor het dichtstbijzijnde [L&R] aan de linkerkant afgesneden en wordt bij [L&R] alleen het gedeelte na het dichtstbijzijnde [L&R] aan de rechterkant afgesneden.

3 Bekijk de bewerkte film.

- Tik op [▶] om de bewerkte film af te spelen.
- Herhaal stap 2 als u de film nog een keer wilt bewerken.
- Om het bewerken te annuleren, drukt u op de knop [MENU] en tikt u op [OK].

Vóór gebruik

Basishandleiding

Handleiding voor gevorderden

Basishandelingen van de camera

Auto-modus/Modus Hybride automatisch

Andere opnamestanden

P-modus

Tv-, Av-, M- en C-modus

Afspeelmodus

Wi-Fi-functies

Menu Instellingen

Accessoires

Bijlage

Index





4 Sla de bewerkte film op.

- Tik op [F2].
- Tik op [Nieuw bestand].

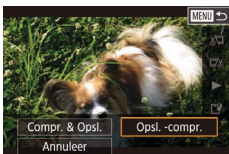

- Tik op [Opvl. -compr.].
- De film wordt nu opgeslagen als een nieuw bestand.



- De volgende films kunnen niet op deze manier worden bewerkt: digest-films (135), Creatieve opname-films (156) of albums zonder achtergrondmuziek (128).
- Als u bij stap 4 [Overschrijven] selecteert, wordt de oorspronkelijke film overschreven door de ingekorte film. De oorspronkelijke film wordt dan gewist.
- Als er op de geheugenkaart onvoldoende vrije ruimte is, is alleen [Overschrijven] beschikbaar.
- Als de batterij halverwege het opslaan leeg raakt worden films mogelijk niet opgeslagen.
- Gebruik tijdens het bewerken van films een volledig opgeladen batterij of een voedingsadapterset (afzonderlijk verkrijgbaar, 168).

Bestands groottes verkleinen

Het formaat van bestanden kan worden verkleind door films als volgt te comprimeren.

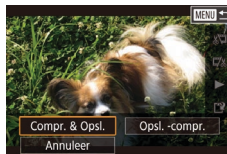

- Kies in het scherm in stap 2 van “Films bewerken” de optie [F2] en selecteer vervolgens [Nieuw bestand].
- Tik op [Compr. & Opsl.].

Beeldkwaliteit van gecomprimeerde films

| Voor compressie | Na compressie |
|-----------------|---------------|
| FHD 59.94P | HD 29.97P |
| FHD 29.97P | HD 29.97P |
| FHD 23.98P | HD 23.98P |
| HD 29.97P | HD 29.97P |
| FHD 50.00P | HD 25.00P |
| FHD 25.00P | HD 25.00P |
| HD 25.00P | HD 25.00P |



- Films van het type [FHD 29.97P] [FHD 25.00P] kunnen niet worden gecomprimeerd.
- Bewerkte films kunnen niet worden opgeslagen in gecomprimeerd formaat als u [Overschrijven] kiest.

Vóór gebruik

Basishandleiding

Handleiding voor gevorderden

Basishandelingen van de camera

Auto-modus/Modus Hybride automatisch

Andere opnamestanden

P-modus

Tv-, Av-, M- en C-modus

Afspeelmodus

Wi-Fi-functies

Menu Instellingen

Accessoires

Bijlage

Index



Filmhoofdstukken wissen

► Foto's ► Films

Afzonderlijke hoofdstukken (clips) die zijn opgenomen in de modus [📽] of [📽] (📖35, 📖56) kunnen worden gewist. Wees voorzichtig bij het wissen van clips, want ze kunnen niet worden hersteld.



1 Selecteer de clip die u wilt wissen.

- Speel een korte film af zoals wordt beschreven in stap 1–2 van “Korte films bekijken die zijn opgenomen in de Creatieve opname-modus (Creatieve opname-films)” (📖106) of “Korte films bekijken die zijn gemaakt bij het nemen van foto's (digest-films)” (📖106) en druk vervolgens op de knop [📽] om het filmbedieningspaneel weer te geven.
- Tik op [⏮] of [⏭] om een hoofdstuk te selecteren.

2 Selecteer [📽].

- Tik op [📽].
- De geselecteerde clip wordt meerdere malen afgespeeld.



3 Bevestig het wissen.

- Tik op [OK].
- De clip wordt gewist en de korte film wordt overschreven.



- [📽] wordt niet weergegeven als u een hoofdstuk selecteert wanneer de camera is aangesloten op een printer.

Albums bekijken (Story Highlights)

► Foto's ► Films

U kunt thema's, zoals een datum of de naam van een persoon, selecteren om een album te maken met automatisch geselecteerde beelden die passen bij het thema. Deze beelden worden samengevoegd tot een diavoorstelling die kan worden opgeslagen als een korte film van circa 2–3 minuten.

Controleer voordat u deze functie gebruikt of de batterij volledig is opgeladen. Voor het maken van albums is ook beschikbare ruimte op de geheugenkaart nodig. Gebruik als richtlijn een geheugenkaart met een capaciteit van 16 GB of meer en zorg dat er ten minste 1 GB vrije ruimte is.

Vóór gebruik

Basishandleiding

Handleiding voor gevorderden

Basishandelingen van de camera

Auto-modus/Modus Hybride automatisch

Andere opnamestanden

P-modus

Tv-, Av-, M- en C-modus

Afspeelmodus

Wi-Fi-functies

Menu Instellingen

Accessoires

Bijlage

Index



Thema's voor albums kiezen

Druk op de knop en kies het pictogram Story Highlights. Het beginscherm wordt weergegeven en u kunt kiezen welk thema de camera gaat gebruiken bij het selecteren van albumelementen. Beelden die zijn gemarkeerd als favoriet (118) hebben een grotere kans om aan albums te worden toegevoegd.

| | |
|------------------|--|
| Datum | Hiermee maakt u een album van beelden die op dezelfde dag zijn opgenomen. Er worden beelden geselecteerd uit de beelden die zijn genomen op dezelfde dag als het beeld dat werd weergegeven toen u het beginscherm opende. |
| Naam van persoon | Hiermee kunt u maandelijkse albums van personen maken, bijvoorbeeld voor kinderen terwijl ze opgroeien. Onderwerpen voor wie u gezichts-ID-gegevens hebt geregistreerd alvorens opnamen te maken, kunnen voor albums worden geselecteerd. De beelden die worden geselecteerd, zijn de beelden met hetzelfde onderwerp die zijn genomen tijdens dezelfde maand als het beeld dat werd weergegeven toen u het beginscherm opende. |
| Gelegenh. | Een goede keuze voor albums van vakanties, feesten of andere gelegenheden. Er worden beelden geselecteerd uit de beelden die zijn genomen tijdens de gelegenheid vóór en na het beeld dat werd weergegeven toen u het beginscherm opende. |
| Custom | Inclusief beelden die zijn gebaseerd op de door u opgegeven beelden, datums of in Gezichts-ID geregistreerde mensen. |



1 Selecteer een beeld.

- Selecteer een beeld in de enkelvoudige weergave.
- Welke thema's in stap 3 beschikbaar zijn, is afhankelijk van de opnamedatum en gezichts-ID-gegevens voor beelden.

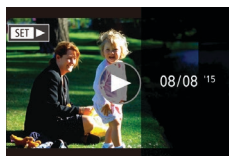
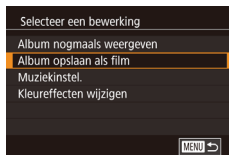
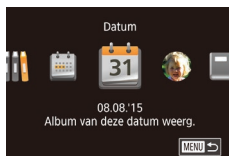

2 Open het beginscherm.

- Druk op de knop , kies en druk vervolgens op de knop (28).
- [Bezig] wordt weergegeven, waarna het beginscherm wordt geopend.

3 Bekijk een album.

- Kies een persoon of [Datum] of [Gelegenh.] als het albumthema en druk vervolgens op de knop .
- [Laden] wordt enkele seconden weergegeven en vervolgens wordt het album afgespeeld.

4 Sla het album op.

- Selecteer [Album opslaan als film] en druk op de knop .
- Als het album is opgeslagen, wordt [Opgeslagen] weergegeven.

5 Speel het album af (103).



- Albums kunnen de volgende beelden bevatten die zijn vastgelegd met de camera.
 - Foto's
 - Digest-films (35), met uitzondering van gecomprimeerde films
 - Korte filmclips (71) van twee seconden of langer, of Creatieve opname-films (56) met uitzondering van gecomprimeerde films

Vóór gebruik

Basishandleiding

Handleiding voor gevorderden

Basishandleidingen van de camera

Auto-modus/Modus
Hybride automatisch

Andere opnamestanden

P-modus

Tv-, Av-, M- en C-modus

Afspeelmodus

Wi-Fi-functies

Menu Instellingen

Accessoires

Bijlage

Index





- Albums kunnen alleen worden opgeslagen als er genoeg ruimte op de geheugenkaart is.
- U kunt het beginscherm van Story Highlights ook openen door MENU (📖29) ► tabblad [▶2] ► [H]Story Highlights te kiezen.
- Als u tijdens het weergeven naar het volgende hoofdstuk wilt gaan, sleept u naar links. Als u naar het vorige hoofdstuk wilt gaan, sleept u naar rechts.
- U kunt het kleureffect bij stap 4 opgeven door [Kleureffecten wijzigen] te selecteren en op de knop [🎨] te drukken. Als u een voorbeeld wilt zien van hoe het album eruit ziet als het door u geselecteerde effect erop is toegepast, selecteert u [Album nogmaals weergeven] op het scherm in stap 4 nadat u naar links of rechts hebt gesleept om een kleureffect te selecteren, en drukt u vervolgens op de knop [🎨].
- Als u opgeslagen albums wilt afspelen, selecteert u [Lijst met albums] op het beginscherm van Story Highlights, drukt u op de knop [🎧] en tikt u op een album in de lijst.

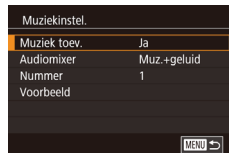

- Als u een geheugenkaart gebruikt waarop al muziek is geregistreerd, gaat u naar stap 2.

2 Maak het album.

- Volg stap 1–3 in “Albums bekijken (Story Highlights)” (📖126) om een album te maken.

3 Configureer instellingen voor achtergrondmuziek.

- Kies een item, druk op de knop [🎧] en selecteer een optie (📖29).

4 Sla het album op.

- Voer stap 4 in “Albums bekijken (Story Highlights)” (📖126) uit om albums op te slaan.



- Als albums eenmaal zijn opgeslagen, kunt u er later geen achtergrondmuziek meer aan toevoegen. Achtergrondmuziek in albums kan niet worden verwijderd of gewijzigd.
- Hoofdstukken van albums met achtergrondmuziek kunnen niet worden bewerkt (📖126).



- Als u liever geen achtergrondmuziek wilt toevoegen, stelt u [Muziek toev.] in op [Nee] in het scherm in stap 3.
- Als u alleen achtergrondmuziek wilt gebruiken in plaats van filmgeluid, stelt u [Audiomixer] in op [Alleen muz.] in het scherm in stap 3.
- Als u een voorbeeld wilt beluisteren van de achtergrondmuziek die is geselecteerd in [Nummer], selecteert u [Voorbeeld] in het scherm in stap 3 en drukt u op de knop [🎧].

Vóór gebruik

Basishandleiding

Handleiding voor gevorderden

Basishandelingen van de camera

Auto-modus/Modus
Hybride automatisch

Andere opnamestanden

P-modus

Tv-, Av-, M- en C-modus

Af speelmodus

Wi-Fi-functies

Menu Instellingen

Accessoires

Bijlage

Index



Achtergrondmuziek toevoegen aan albums

► Foto's ► Films

Kies uit zeven soorten achtergrondmuziek die wordt afgespeeld tijdens het afspelen van een album.

1 Registreer achtergrondmuziek op een geheugenkaart.

- Volg stap 1–4 bij “Albums bekijken (Story Highlights)” (📖126), kies [Muziekinstel.] en druk op de knop [🎧].
- Het scherm links wordt weergegeven als u een nieuwe of onlangs geformatteerde geheugenkaart gebruikt. Tik op [OK] en wacht tot de zeven typen muziek op de kaart zijn geregistreerd. Dit duurt ongeveer vier minuten.



Uw eigen albums maken

► Foto's ► Films

Maak uw eigen albums door de gewenste beelden te selecteren.

1 Kies voor het maken van een aangepast album.

- Volg stap 1–3 bij “Albums bekijken (Story Highlights)” (📖 126), kies [Custom] en druk op de knop [🔍].



2 Selecteer een selectiemethode.

- Selecteer [Beeldselectie], [Datumselectie] of [Selectie van persoon] en druk vervolgens op de knop [🔍].

3 Selecteer albumelementen.

- Tik elementen voor uw album aan zodat ze worden gelabeld met [✓].
- Druk op de knop [MENU] als u klaar bent met het selecteren van foto's, korte clips of Creatieve opname-films in [Beeldselectie], datums in [Datumselectie] of mensen in [Selectie van persoon].
- Kies [Weergeven] en druk op de knop [🔍].

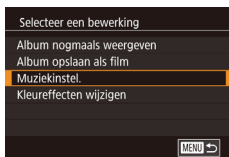

4 Kies achtergrondmuziek.

- Als het scherm links wordt weergegeven, kiest u [Muziekinstel.]. Voeg achtergrondmuziek toe zoals wordt beschreven in “Achtergrondmuziek toevoegen aan albums” (📖 128) en druk vervolgens op de knop [MENU].



5 Selecteer een kleureffect.

- Kies [Kleureffecten wijzigen] op het scherm in stap 4.
- Sleep naar links of rechts om een kleureffect te selecteren en druk vervolgens op de knop [🔍].

6 Sla het album op.

- Voer stap 4 in “Albums bekijken (Story Highlights)” (📖 126) uit om albums op te slaan.



- U kunt maximaal 40 bestanden (of 10 filmbestanden) opgeven nadat u [Beeldselectie] hebt gekozen. De tweede keer dat u een aangepast (Custom) album maakt, wordt [Selecteer beelden op basis van eerdere instellingen?] weergegeven. Selecteer [Ja] als u het album op basis van eerder geselecteerde beelden wilt maken. De eerdere foto's, clips of Creatieve opname-films worden gelabeld met [✓] en er worden meerdere beelden weergegeven.
- Als u [Datumselectie] kiest, kunnen maximaal 15 datums worden geselecteerd.
- Het kleureffect wordt mogelijk niet op alle beelden toegepast.

Vóór gebruik

Basishandleiding

Handleiding voor gevorderden

Basishandleidingen van de camera

Auto-modus/Modus
Hybride automatisch

Andere opnamestanden

P-modus

Tv-, Av-, M- en C-modus

Afspeelmodus

Wi-Fi-functies

Menu Instellingen

Accessoires

Bijlage

Index



Korte clips combineren

► Foto's ► Films

Combineer korte clips tot een langere film.

Films die op deze manier worden gemaakt, worden niet opgenomen in Story Highlights-albums (126).



1 Open het bewerkingsscherm.

- Druk op de knop [MENU], selecteer [Mix van korte clips] op het tabblad [2] en selecteer [Korte clips combineren] op het tabblad [29].



2 Geef aan welke clips u wilt combineren.

- Sleep clips boven aan het scherm naar links of rechts, selecteer een clip die u wilt combineren en druk op de knop [OK].
- Uw geselecteerde clip wordt onder aan het scherm weergegeven.
- Druk nogmaals op de knop [OK] als u de selectie wilt opheffen.
- Herhaal deze stappen om andere clips op te geven die gecombineerd moeten worden.
- Wanneer u klaar bent met het selecteren van clips, drukt u op de knop [MENU].



3 Geef de film weer.

- Kies [Weergeven] en druk op de knop [OK].
- [Laden] wordt enkele seconden weergegeven en vervolgens wordt een voorbeeld van de gecombineerde clips afgespeeld.

4 Sla de film op.

- Kies [Opslaan] en druk op de knop [OK].
- Als de film is opgeslagen, wordt [Opgeslagen] weergegeven.



5 Speel de film af.

- Selecteer [film afspelen] op het scherm in stap 1 om een lijst weer te geven met films die u hebt gemaakt.
- Selecteer de film die u wilt afspelen en druk op de knop [OK].



- Als u de geselecteerde clip wilt afspelen, beweegt u zoomknop naar [L] in het scherm in stap 2.
- Als u de volgorde van clips wilt wijzigen, tikt u op [Sorteer] in het scherm in stap 2, drukt u op de knop [OK], sleept u naar links of rechts en drukt u nogmaals op de knop [OK].
- Als u een kleureffect wilt toepassen, selecteert u [Kleureffecten wijzigen] in het scherm in stap 3.
- Als u achtergrondmuziek wilt toevoegen, selecteert u [Muziekinstel.] in het scherm in stap 3 (128).
- De beeldkwaliteit van de opgeslagen films is [HD 29.97P] (voor NTSC) of [HD 25.00P] (voor PAL).
- Gebruik indien mogelijk een volledig opgeladen batterij.

Vóór gebruik

Basishandleiding

Handleiding voor gevorderden

Basishandelingen van de camera

Auto-modus/Modus Hybride automatisch

Andere opnamestanden

P-modus

Tv-, Av-, M- en C-modus

Af speelmodus

Wi-Fi-functies

Menu Instellingen

Accessoires

Bijlage

Index



Wi-Fi-functies

U kunt beelden draadloos vanaf de camera naar tal van compatibele apparaten verzenden en de camera gebruiken met webservices



- Lees "Voorzorgsmaatregelen Wi-Fi (draadloos LAN)" (p. 209) voordat u Wi-Fi gebruikt.

Beschikbare Wi-Fi-functies

U kunt beelden versturen en ontvangen of de camera op afstand bedienen door de camera via Wi-Fi aan te sluiten op deze apparaten en diensten.

- **Smartphones en tablets**
Verzend beelden naar smartphones en tabletcomputers met Wi-Fi-functionaliteit. Met een smartphone of tablet kunt u ook op afstand opnamen maken of uw opnamen geotaggen.
Voor het gemak worden in deze handleiding smartphones, tablets en andere compatibele apparaten gezamenlijk aangeduid met de term "smartphones".
- **Computer**
Gebruik software om beelden van de camera op te slaan op een computer die via Wi-Fi verbonden is.
- **Webservices**
Voeg uw accountgegevens toe aan de camera voor de online fotografileservice CANON iMAGE GATEWAY of voor andere webservices om camerabeelden naar deze webservices te versturen. Niet-verzonden beelden op de camera kunnen ook naar een computer of webservice worden verzonden via CANON iMAGE GATEWAY.
- **Printers**
U kunt beelden draadloos verzenden naar een PictBridge-compatibele printer (die DPS over IP ondersteunt) om ze af te drukken.
- **Andere camera**
Verstuur draadloos beelden van en naar Canon-camera's die Wi-Fi ondersteunen.

Vóór gebruik

Basishandleiding

Handleiding voor gevorderden

Basishandleidingen van de camera

Auto-modus/Modus
Hybride automatisch

Andere opnamestanden

P-modus

Tv-, Av-, M- en C-modus

Afspeelmodus

Wi-Fi-functies

Menu Instellingen

Accessoires

Bijlage

Index



Beelden naar een smartphone verzenden

Er zijn meerdere manieren om de camera met een smartphone te verbinden en beelden te versturen.

- **Verbinding maken via NFC** (📖132)
Houd gewoon een Android-smartphone die NFC ondersteunt (besturingssysteem versie 4.0 of hoger) tegen de camera om de apparaten met elkaar te verbinden.
- **Verbinding maken met een apparaat dat is toegewezen aan de knop** (📖134)
Druk gewoon op de knop (📖) om de apparaten met elkaar te verbinden. Zo wordt beelden naar een smartphone verzenden eenvoudiger (📖134). Houd er rekening mee dat u slechts één smartphone kunt toewijzen aan de knop (📖).
- **Verbinding maken via het Wi-Fi-menu** (📖136)
U kunt de camera aansluiten op een smartphone net zoals u dat zou doen met een computer of ander apparaat. Er kunnen meerdere smartphones worden toegevoegd.

Voordat u verbinding maakt met de camera, dient u eerst de speciale gratis app Camera Connect op de smartphone te installeren. Raadpleeg de website van Canon voor details over deze toepassing (ondersteunde smartphones en functies).



- Eigenaars van met Wi-Fi compatibele Canon-camera's die hun camera met CameraWindow via Wi-Fi aansluiten op een smartphone, kunnen overwegen om over te stappen op de mobiele app Camera Connect.

Beelden verzenden naar een smartphone die NFC ondersteunt

Gebruik de NFC van een Android-smartphone (OS-versie 4.0 of hoger) om de procedure om Camera Connect te installeren en verbinding te maken stelt u camera te vereenvoudigen.

Bediening als de apparaten aanvankelijk via NFC zijn verbonden is afhankelijk van de cameramodus op het moment dat de apparaten elkaar aanraken.

- Wanneer de camera uit staat of in de opnamemodus staat wanneer de apparaten elkaar aanraken, kunt u beelden kiezen en verzenden op het scherm voor beeldselectie. Zodra de apparaten verbonden zijn, kunt u ook op afstand opnamen maken of uw opnamen geotaggen (📖155). Het is erg eenvoudig om opnieuw verbinding te maken met recente apparaten, die in een lijst in het Wi-Fi-menu worden weergegeven.
- Als de camera zich in de afspelermodus bevindt wanneer de apparaten elkaar raken, kunt u beelden selecteren en verzenden in de indexweergave die wordt weergegeven voor beeldselectie. De verbinding wordt automatisch beëindigd nadat het beeld verzonden is.

Volg de instructies in het volgende gedeelte voor een verbinding die via NFC tot stand wordt gebracht met een camera die uit staat of die in de opnamemodus staat.

Verbinding maken via NFC wanneer de camera uit staat of in de opnamemodus staat

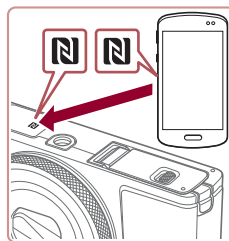

1 Installeer Camera Connect.

- Activeer NFC op de smartphone en houd de N-tekenen (N) van de toestellen tegen elkaar. Google Play wordt vervolgens automatisch op de smartphone geopend. Zodra de downloadpagina van Camera Connect wordt weergegeven, downloadt en installeert u de app.

Vóór gebruik

Basishandleiding

Handleiding voor gevorderden

Basishandelingen van de camera

Auto-modus/Modus Hybride automatisch

Andere opnamestanden

P-modus

Tv-, Av-, M- en C-modus

Afspelermodus

Wi-Fi-functies

Menu Instellingen

Accessoires

Bijlage

Index



2 Breng de verbinding tot stand.

- Zorg dat de camera is uitgeschakeld of in de opnamemodus staat.
- Houd het N-teken (N) op de smartphone waarop Camera Connect geïnstalleerd is, tegen het N-teken van de camera.
- De camera gaat automatisch aan.
- Als het scherm [Bijnaam apparaat] wordt weergegeven, tikt u op [OK].

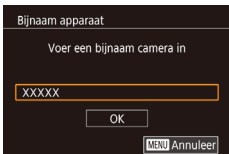

- Camera Connect wordt geopend op de smartphone.
- De apparaten worden automatisch met elkaar verbonden.

3 Pas de privacyinstelling aan.

- Als dit scherm wordt weergegeven, tikt u op [Ja].
- U kunt de smartphone nu gebruiken om door beelden op de camera te bladeren, om beelden te importeren of te geotaggen, of om op afstand opnamen te maken.



4 Verzend een beeld.

- Sleep beelden naar links of naar rechts om een beeld te selecteren dat u wilt verzenden en tik op [Dit beeld verz.].
- De beeldoverdracht wordt gestart. Tijdens het overbrengen van beelden wordt het scherm donker.



- Nadat het beeld is verzonden, wordt [Transfer gereed] weergegeven en wordt het scherm voor beeldoverdracht opnieuw weergegeven.
- Om de verbinding te beëindigen, tikt u op [MENU] in de rechterbovenhoek van het scherm. Tik vervolgens op [OK] in het bevestigingsscherm. U kunt ook de smartphone gebruiken om de verbinding te verbreken.



- Houd rekening met het volgende als u NFC gebruikt.
 - Voorkom dat u de camera en de smartphone hard tegen elkaar slaat. Dit kan de apparaten beschadigen.
 - Afhankelijk van de smartphone kan het voorkomen dat de apparaten elkaar niet meteen herkennen. Probeer in dat geval de apparaten in iets andere posities tegen elkaar te houden. Als er geen verbinding tot stand wordt gebracht, houdt u de apparaten tegen elkaar totdat het camerascherm wordt bijgewerkt.
 - Als u probeert verbinding te maken als de camera is uitgeschakeld, wordt mogelijk op de smartphone een bericht weergegeven om u eraan te herinneren dat u de camera moet inschakelen. Als dat gebeurt, zet u de camera aan en tikt u nogmaals op de apparaten.
 - Plaats geen andere voorwerpen tussen de camera en smartphone. Houd er ook rekening mee dat camera- of smartphonehoezes of gelijksoortige accessoires de communicatie kunnen blokkeren.
- Alle beelden op de camera kunnen worden bekeken op de verbonden smartphone wanneer u [Ja] kiest in stap 3. Als u de camerabeelden privé wilt houden, zodat ze niet kunnen worden bekeken op de smartphone, kiest u [Nee] bij stap 3.
- Zodra u een smartphone hebt geregistreerd, kunt u de bijbehorende privacyinstelling op de camera aanpassen (156).

Vóór gebruik

Basishandleiding

Handleiding voor gevorderden

Basishandelingen van de camera

Auto-modus/Modus Hybride automatisch

Andere opnamestanden

P-modus

Tv-, Av-, M- en C-modus

Afspeelmodus

Wi-Fi-functies

Menu Instellingen

Accessoires

Bijlage

Index





- Om verbinding te kunnen maken moet er een geheugenkaart in de camera zitten.
- U kunt de bijnaam van de camera ook wijzigen op het scherm in stap 2 (157).
- Niet alle NFC-compatibele smartphones hebben een N-teken (N). Raadpleeg de handleiding van de smartphone voor meer informatie.
- U kunt ook meerdere beelden in een keer verzenden en de beeldresolutie wijzigen voordat u verzendt (150).
- Als u NFC-verbindingen wilt uitschakelen, selecteert u MENU (29) ► tabblad [4] ► [Instellingen Wi-Fi] ► [NFC] ► [Uit].

Verbinding maken via NFC wanneer de camera in de afspeelmodus staat

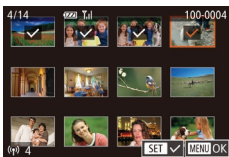

- Druk op de knop [▶] om de camera aan te zetten.
- Houd de smartphone waarop Camera Connect geïnstalleerd is (132) tegen het N-teken van de camera (N).
- Als u tikt op een beeld dat u wilt verzenden, wordt dit voorzien van het pictogram [✓].
- Tik nogmaals op het beeld als u het wilt annuleren. [✓] wordt niet meer weergegeven.
- Herhaal deze procedure als u meerdere beelden wilt selecteren.
- Wanneer u klaar bent met het selecteren van beelden, drukt u op de knop [MENU] en tikt u vervolgens op [OK].
- Tik op [Verzenden].
- De beelden worden nu verzonden. De verbinding wordt automatisch beëindigd nadat het beeld verzonden is.



- Als u in een bericht op de camera of smartphone gevraagd wordt om de bijnaam in te voeren, voert u die in zoals wordt beschreven in "Toetsenbord op het scherm" (30).
- De camera houdt niet bij met welke smartphones via NFC verbinding is gemaakt in de afspeelmodus.
- U kunt vooraf instellen dat beelden worden overgedragen met een door u gewenste grootte (150).

Verzenden naar een smartphone die is toegewezen aan de knop

Nadat u de eerste keer verbinding hebt gemaakt met een smartphone door op de knop [▶] te drukken, kunt u daarna gewoon weer op de knop [▶] drukken om camerabeelden te bekijken en op te slaan op uw verbonden apparaat.

Deze stappen leggen uit hoe u de camera als toegangspunt kunt gebruiken, maar u kunt ook een bestaand toegangspunt gebruiken (137).



1 Installeer Camera Connect.

- Voor een iPhone of iPad vindt u Camera Connect in de App Store en downloadt en installeert u de app.
- Voor Android-smartphones vindt u Camera Connect in Google Play en downloadt en installeert u de app.

2 Druk op de knop [▶].

- Druk op de knop [▶].

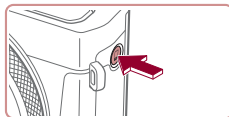

Vóór gebruik

Basishandleiding

Handleiding voor gevorderden

Basishandleidingen van de camera

Auto-modus/Modus Hybride automatisch

Andere opnamestanden

P-modus

Tv-, Av-, M- en C-modus

Afspeelmodus

Wi-Fi-functies

Menu Instellingen

Accessoires

Bijlage

Index





- Als het scherm [Bijnaam apparaat] wordt weergegeven, tikt u op [OK].



3 Selecteer .

- Tik op .



- De SSID van de camera wordt weergegeven.



4 Verbind de smartphone met het netwerk.

- Kies in het menu met Wi-Fi-instellingen van de smartphone de SSID (netwerknnaam) die op de camera wordt weergegeven om de verbinding tot stand te brengen.



5 Start Camera Connect.

- Start Camera Connect op de smartphone.
- Nadat de camera de smartphone herkent, wordt een scherm weergegeven waarmee het apparaat kan worden geselecteerd.



6 Kies de smartphone waarmee u verbinding wilt maken.

- Tik op de naam van de smartphone.
- Nadat een verbinding met de smartphone tot stand is gebracht, wordt de naam van de smartphone weergegeven op de camera. (Dit scherm sluit na ongeveer een minuut.)



7 Importeer afbeeldingen.

- Gebruik de smartphone om beelden vanaf de camera naar de smartphone te importeren.
- Gebruik de smartphone om de verbinding te beëindigen. De camera wordt automatisch uitgeschakeld.



- Om verbinding te kunnen maken moet er een geheugenkaart in de camera zitten.
- U kunt de bijnaam van de camera ook wijzigen op het scherm in stap 2 (📖157).
- Voor betere beveiliging kunt u een wachtwoord laten weergeven op het scherm bij stap 3. U doet dit door MENU (📖29) te openen en tabblad [4] ▶ [Instellingen Wi-Fi] ▶ [Wachtwoord] ▶ [Aan] te selecteren. Voer in dit geval bij stap 4 in het wachtwoordveld op de smartphone het wachtwoord in dat wordt weergegeven op de camera.
- Er kan één smartphone worden toegewezen aan de knop . Als u een andere smartphone wilt toewijzen, wist u eerst de huidige via MENU (📖29) ▶ tabblad [4] ▶ [Mobiële apparaatverbinding].
- Zodra er een verbindingsoptie is toegewezen in Touchacties (📖119), kunt u de camera automatisch verbinding laten maken met een eerdere bestemming door eenvoudig over het scherm te vegen met het ingestelde handgebaar.

Vóór gebruik

Basishandleiding

Handleiding voor gevorderden

Basishandelingen van de camera

Auto-modus/Modus Hybride automatisch

Andere opnamestanden

P-modus

Tv-, Av-, M- en C-modus

Afspeelmodus

Wi-Fi-functies

Menu Instellingen

Accessoires

Bijlage

Index



Een smartphone toevoegen met het Wi-Fi-menu

Deze stappen leggen uit hoe u de camera als toegangspunt kunt gebruiken, maar u kunt ook een bestaand toegangspunt gebruiken (137).



1 Installeer Camera Connect.

- Voor een iPhone of iPad vindt u Camera Connect in de App Store en downloadt u de app.
- Voor Android-smartphones vindt u Camera Connect in Google Play en downloadt u de app.

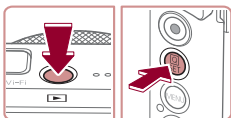

2 Open het Wi-Fi-menu.

- Druk op de knop [▶].
- Druk op de knop [Wi-Fi].
- Tik op [Smartphone] en druk vervolgens op de knop [Smartphone].
- Als het scherm [Bijnaam apparaat] wordt weergegeven, selecteert u [OK] (134).



3 Selecteer [Smartphone].

- Tik op [Smartphone].



4 Kies [Apparaat toevoegen].

- Tik op [Apparaat toevoegen]



- De SSID van de camera wordt weergegeven.
- Kies de smartphone waarmee u verbinding wilt maken, zoals beschreven bij stap 4–6 van “Verzenden naar een smartphone die is toegewezen aan de knop” (134).

5 Pas de privacyinstelling aan.

- Tik op [Ja].
- U kunt de smartphone nu gebruiken om door beelden op de camera te bladeren, om beelden te importeren of te geotaggen, of om op afstand opnamen te maken.

6 Verzend een beeld.

- Sleep beelden naar links of naar rechts om een beeld te selecteren dat u wilt verzenden en tik op [Dit beeld verz.].
- De beeldoverdracht wordt gestart. Tijdens het overbrengen van beelden wordt het scherm donker.
- Nadat het beeld is verzonden, wordt [Transfer gereed] weergegeven en wordt het scherm voor beeldoverdracht opnieuw weergegeven.
- Om de verbinding te beëindigen, tik u op [MENU] in de rechterbovenhoek van het scherm. Tik vervolgens op [OK] in het bevestigingsscherm. U kunt ook de smartphone gebruiken om de verbinding te verbreken.

Vóór gebruik

Basishandleiding

Handleiding voor gevorderden

Basishandleidingen van de camera

Auto-modus/Modus
Hybride automatisch

Andere opnamestanden

P-modus

Tv-, Av-, M- en C-modus

Af speelmodus

Wi-Fi-functies

Menu Instellingen

Accessoires

Bijlage

Index



- Om meerdere smartphones toe te voegen, herhaalt u de bovenstaande procedure vanaf stap 1.



- Alle beelden op de camera kunnen worden bekeken op de verbonden smartphone wanneer u [Ja] kiest in stap 5. Als u de camerabeelden privé wilt houden, zodat ze niet kunnen worden bekeken op de smartphone, kiest u [Nee] bij stap 5.
- Zodra u een smartphone hebt geregistreerd, kunt u de bijbehorende privacyinstelling op de camera aanpassen (156).



- Om verbinding te kunnen maken moet er een geheugenkaart in de camera zitten.
- Zodra u verbinding hebt gemaakt met apparaten via het Wi-Fi-menu, worden recente bestemmingen als eerste vermeld wanneer u het Wi-Fi-menu opent. Tik op een apparaat in de lijst om weer verbinding te maken. U kunt nieuwe apparaten registreren door naar links of naar rechts te slepen om het scherm voor apparaatselectie te openen.
- Als u liever geen recente doelapparaten wilt weergeven, kiest u MENU (29) ► tabblad [4] ► [Instellingen Wi-Fi] ► [Doelhistorie] ► [Uit].
- U kunt ook meerdere beelden in een keer verzenden en de beeldresolutie wijzigen voordat u verzendt (150).
- Zodra er een verbindingsoptie is toegewezen in Touch-acties (119), kunt u de camera automatisch verbinding laten maken met een eerdere bestemming door eenvoudig over het scherm te vegen met het ingestelde handgebaar.

Een ander toegangspunt gebruiken

Als u de camera met een smartphone verbindt met behulp van de knop  of via het Wi-Fi-menu, kunt u ook een bestaand toegangspunt gebruiken.

1 Bereid de verbinding voor.

- Open het scherm [Wachten op verbinding] door stap 1–3 te doorlopen van “Verzenden naar een smartphone die is toegewezen aan de knop” (134) of stap 1–4 van “Een smartphone toevoegen met het Wi-Fi-menu” (136).

2 Verbind de smartphone met het toegangspunt.



3 Selecteer [Ander netwerk].

- Tik op [Ander netwerk].
- Er wordt een lijst met waargenomen toegangspunten weergegeven.

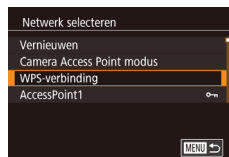

4 Maak verbinding met het toegangspunt en selecteer de smartphone.

- Bij toegangspunten die WPS ondersteunen, maakt u verbinding met het toegangspunt en selecteert u de smartphone zoals wordt beschreven bij stap 5–8 van “WPS-compatibele toegangspunten gebruiken” (140).

Vóór gebruik

Basishandleiding

Handleiding voor gevorderden

Basishandleidingen van de camera

Auto-modus/Modus Hybride automatisch

Andere opnamestanden

P-modus

Tv-, Av-, M- en C-modus

Af speelmodus

Wi-Fi-functies

Menu Instellingen

Accessoires

Bijlage

Index



- Bij toegangspunten die WPS niet ondersteunen, volgt u stap 2–4 van “Verbinding maken met toegangspunten in de lijst” (📖 143) om verbinding te maken met het toegangspunt en de smartphone te kiezen.

5 Configureer de privacyinstellingen en verzend de beelden.

- Volg stap 5–6 bij “Een smartphone toevoegen met het Wi-Fi-menu” (📖 136) om de privacyinstellingen te configureren en de beelden te verzenden.

Eerdere toegangspunten

Om automatisch opnieuw verbinding te maken met een eerder toegangspunt, volgt u stap 3 bij “Verzenden naar een smartphone die is toegewezen aan de knop” (📖 134) of stap 4 bij “Een smartphone toevoegen met het Wi-Fi-menu” (📖 136).

- Om de camera als toegangspunt te gebruiken, selecteert u [Ander netwerk] in het scherm dat wordt getoond wanneer de verbinding tot stand wordt gebracht. Kies vervolgens [Camera Access Point modus].
- Om automatisch opnieuw verbinding te maken met een eerder toegangspunt, volgt u de procedure bij “Een ander toegangspunt gebruiken” (📖 137) vanaf stap 5.
- Als u een ander toegangspunt wilt, selecteert u [Ander netwerk] in het scherm dat wordt getoond wanneer de verbinding tot stand wordt gebracht en volgt u de procedure bij “Een ander toegangspunt gebruiken” (📖 137) vanaf stap 4.

Beelden opslaan op een computer

Vorbereidingen voor het registreren van een computer

De computeromgeving controleren

De camera kan via Wi-Fi verbinding maken met computers met de volgende besturingssystemen. Voor uitgebreide informatie over systeemvereisten en compatibiliteit, inclusief ondersteuning door nieuwe besturingssystemen, gaat u naar de website van Canon.

- Windows 8/8.1
- Windows 7 SP1
- Mac OS X 10.9
- Mac OS X 10.8.2 of later



- De Windows 7-edities Starter en Home Basic worden niet ondersteund.
- Voor Windows 7 N (Europese versie) en KN (Zuid-Koreaanse versie) is een afzonderlijke download en installatie van Windows Media Feature Pack vereist. Raadpleeg de volgende website voor meer informatie. <http://go.microsoft.com/fwlink/?LinkId=159730>

De software installeren

Bij wijze van illustratie zijn hier Windows 7 en Mac OS X 10.8 gebruikt.

1 Download de software.

- Ga naar de volgende site vanaf een computer met internetverbinding.

<http://www.canon.com/icpd/>

Vóór gebruik

Basishandleiding

Handleiding voor gevorderden

Basishandleidingen van de camera

Auto-modus/Modus Hybride automatisch

Andere opnamestanden

P-modus

Tv-, Av-, M- en C-modus

Afspeelmodus

Wi-Fi-functies

Menu Instellingen

Accessoires

Bijlage

Index



- Selecteer uw land of regio en volg dan de instructies die worden weergegeven voor het downloaden.
- De gecomprimeerde software wordt nu naar uw computer gedownload.



2 Start de installatie.

- Dubbelklik op het gedownloade bestand. Als het scherm links wordt weergegeven, klikt u op [Easy Installation/Eenvoudige installatie]. Volg de instructies op het scherm om de installatie te voltooien.
- De installatie kan enige tijd duren, afhankelijk van de prestaties van de computer en de internetverbinding.
- Klik op [Finish/Voltooien] of [Restart/Herstarten] op het scherm dat na de installatie wordt getoond.



- Toegang tot internet is vereist. Eventuele providerkosten en kosten voor internettoegang moeten apart worden betaald.



- Volg deze stappen om de software te verwijderen.
 - Windows: Selecteer menu [Start] ► [Alle programma's] ► [Canon Utilities] en selecteer vervolgens de software die u wilt verwijderen.
 - Mac OS: Sleep in de map [Canon Utilities] in de map [Toepassingen] de map van de software die u wilt verwijderen naar de Prullenmand en leeg vervolgens de Prullenmand.

De computer configureren voor een Wi-Fi-verbinding (alleen Windows)

Op een computer met Windows dient u de volgende instellingen te configureren voordat u de camera draadloos kunt verbinden met de computer.



1 Controleer of de computer verbonden is met een toegangspunt.

- Raadpleeg de handleiding van de computer voor instructies voor het controleren van de netwerkverbinding.

2 Configureer de instelling.

- Klik achtereenvolgens op: [Start]-menu ► [Alle programma's] ► [Canon Utilities] ► [CameraWindow] ► [Wi-Fi connection setup/Wi-Fi-verbinding instellen].
- Configureer in de toepassing die wordt geopend de instellingen volgens de instructies op het scherm.



- Wanneer u het hulpprogramma in stap 2 uitvoert, worden de volgende Windows-instellingen geconfigureerd.
 - Mediastreaming inschakelen. Dit zorgt ervoor dat de camera via Wi-Fi de computer kan zien (vinden).
 - Schakel netwerkdetectie in. Dit zorgt ervoor dat de computer de camera kan zien (vinden).
 - Schakel ICMP in (Internet Control Message Protocol). Hiermee controleert u de verbindingstatus van het netwerk.
 - Schakel UPnP (Universal Plug & Play) in. Dit zorgt ervoor dat netwerkapparaten elkaar automatisch kunnen detecteren.
- Sommige beveiligingssoftware verhindert dat u de hier beschreven instellingen invoert. Controleer de instellingen van uw beveiligingssoftware.

Vóór gebruik

Basishandleiding

Handleiding voor gevorderden

Basishandleidingen van de camera

Auto-modus/Modus Hybride automatisch

Andere opnamestanden

P-modus

Tv-, Av-, M- en C-modus

Afspeelmodus

Wi-Fi-functies

Menu Instellingen

Accessoires

Bijlage

Index



Beelden opslaan op een aangesloten computer

Verbind de camera als volgt met uw toegangspunt via Wi-Fi. Raadpleeg ook de gebruikshandleiding van het toegangspunt.

Compatibiliteit van het toegangspunt vaststellen

Controleer of de Wi-Fi-router of het basisstation voldoet aan de Wi-Fi-normen bij "Camera" (1204).

Er zijn verschillende verbindingsmethoden, afhankelijk van of het toegangspunt WPS (Wi-Fi Protected Setup, 140) ondersteunt of niet (143). Bij toegangspunten die WPS niet ondersteunen controleert u de volgende gegevens.

- **Netwerknnaam (SSID/ESSID)**
De SSID of ESSID van het toegangspunt dat u gebruikt. Dit wordt ook wel de "naam van het toegangspunt" of de "netwerknnaam" genoemd.
- **Netwerkverificatie/gegevenscodering (coderingsmethode/ coderingsmodus)**
De methode om gegevens te coderen tijdens draadloze verzending. Controleer welke beveiligingsinstelling gebruikt wordt: WPA2-PSK (AES), WPA2-PSK (TKIP), WPA-PSK (AES), WPA-PSK (TKIP), WEP (open systeemauthenticatie) of geen beveiliging.
- **Wachtwoord (versleutelingscode/netwerksleutel)**
De sleutel om gegevens te coderen tijdens draadloze verzending. Ook wel "versleutelingscode" of "netwerksleutel" genoemd.
- **Sleutelindex (verzendsleutel)**
De ingestelde sleutel wanneer WEP wordt gebruikt voor netwerkverificatie/gegevenscodering. Gebruik "1" als instelling.



- Indien systeembeheerderrechten nodig zijn om netwerkinstellingen aan te passen, moet u contact opnemen met de systeembeheerder voor meer informatie.
- Deze instellingen zijn erg belangrijk voor netwerkbeveiliging. Wees voorzichtig wanneer u deze instellingen wijzigt.



- Raadpleeg de handleiding van het toegangspunt voor informatie over WPS-compatibiliteit en instructies voor het controleren van de netwerkinstellingen.
- Een router is een apparaat dat een netwerkstructuur (LAN) maakt om meerdere computers met elkaar te verbinden. Een router die een interne draadloze functie bevat, wordt een "Wi-Fi-router" genoemd.
- In deze handleiding worden alle Wi-Fi-routers en basisstations "toegangspunten" genoemd.
- Zorg dat u het MAC-adres van de camera toevoegt aan het toegangspunt als u MAC-adressen filtert in uw Wi-Fi-netwerk. U kunt het MAC-adres van uw camera controleren door MENU (129) ► tabblad [4] ► [Instellingen Wi-Fi] ► [MAC-adres controleren] te kiezen.

WPS-compatibele toegangspunten gebruiken

Met WPS is het eenvoudig instellingen te voltooien wanneer u apparaten via Wi-Fi verbindt. U kunt ofwel de Push Button configuratiemethode gebruiken of de PIN-methode voor instellingen op een apparaat dat WPS ondersteunt.

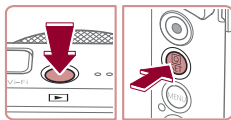

1 Controleer of de computer verbonden is met een toegangspunt.

- Raadpleeg de gebruikshandleidingen van het toegangspunt en het apparaat voor instructies om de verbinding te controleren.

2 Open het Wi-Fi-menu.

- Druk op de knop [4].
- Druk op de knop [Wi-Fi].
- Tik op [(*)] en druk vervolgens op de knop [Wi-Fi].

Vóór gebruik

Basishandleiding

Handleiding voor gevorderden

Basishandleidingen van de camera

Auto-modus/Modus Hybride automatisch

Andere opnamestanden

P-modus

Tv-, Av-, M- en C-modus

Afspeelmodus

Wi-Fi-functies

Menu Instellingen

Accessoires

Bijlage

Index



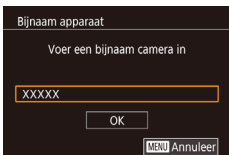

- Als het scherm [Bijnaam apparaat] wordt weergegeven, tikt u op [OK].



3 Selecteer [Laptop].

- Tik op [Laptop].



4 Kies [Apparaat toevoegen].

- Tik op [Apparaat toevoegen]

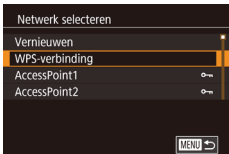

5 Kies [WPS-verbinding].

- Tik op [WPS-verbinding].

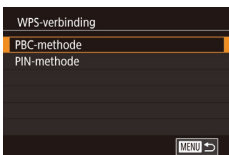

6 Kies [PBC-methode].

- Tik op [PBC-methode].

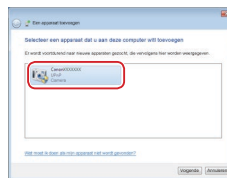
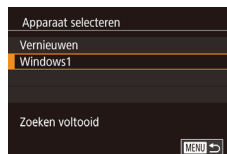

7 Breng de verbinding tot stand.

- Houd op het toegangspunt de WPS-verbindingknop enkele seconden ingedrukt.
- Tik op [Volgende].
- De camera maakt verbinding met het toegangspunt en geeft op het scherm [Apparaat selecteren] een overzicht van apparaten die ermee verbonden zijn.

8 Kies het doelapparaat.

- Tik op de naam van het doelapparaat en druk vervolgens op de knop [SET].

9 Installeer een stuurprogramma (alleen bij eerste Windows-verbinding).

- Wanneer dit scherm wordt weergegeven op de camera, klikt u op het menu Start op de computer, vervolgens op [Configuratiescherm] en op [Een apparaat toevoegen].
- Dubbelklik op het pictogram van de verbonden camera.
- Het stuurprogramma wordt geïnstalleerd.
- Nadat het stuurprogramma is geïnstalleerd en de camera en computer met elkaar verbonden zijn, wordt het AutoPlay-scherm weergegeven. Er wordt niets weergegeven op het camerascherm.

Vóór gebruik

Basishandleiding

Handleiding voor gevorderden

Basishandelingen van de camera

Auto-modus/Modus
Hybride automatisch

Andere opnamestanden

P-modus

Tv-, Av-, M- en C-modus

Afspeelmodus

Wi-Fi-functies

Menu Instellingen

Accessoires

Bijlage

Index



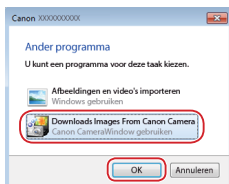

10 Geef CameraWindow weer.

- Windows: open CameraWindow door op [Downloads Images From Canon Camera/Beelden van Canon-camera downloaden] te klikken.
- Mac OS: CameraWindow wordt automatisch weergegeven als er een Wi-Fi-verbinding tot stand is gebracht tussen de camera en de computer.

11 Importeer afbeeldingen.

- Klik op [Import Images from Camera/Beelden importeren van camera] en vervolgens op [Import Untransferred Images/Niet-verzonden afbeeldingen importeren].
- De beelden worden nu in afzonderlijke mappen op datum op de computer opgeslagen in de map Afbereiden.
- Klik op [OK] in het scherm dat wordt weergegeven nadat het importeren van afbeeldingen is voltooid.
- Gebruik Digital Photo Professional om beelden weer te geven die u op een computer opslaat. Voor het weergeven van films kunt u al geïnstalleerde of algemeen verkrijgbare software gebruiken die compatibel is met films die u met de camera opneemt.



- Zodra u verbinding hebt gemaakt met apparaten via het Wi-Fi-menu, worden recente bestemmingen als eerste vermeld wanneer u het Wi-Fi-menu opent. Tik op een apparaat in de lijst om weer verbinding te maken. Als u een nieuw apparaat wilt toevoegen, opent u het scherm voor apparaatselectie door op [◀] [▶] te tikken. Configureer vervolgens de instelling.
- Als u liever geen recente doelapparaten wilt weergeven, kiest u MENU (119) ▶ tabblad [4] ▶ [Instellingen Wi-Fi] ▶ [Doelhistorie] ▶ [Uit].
- U kunt de bijnaam van de camera ook wijzigen op het scherm in stap 2 (157).
- Wanneer de camera verbonden is met een computer is het camerascherm leeg.
- Mac OS: als CameraWindow niet wordt weergegeven, klikt u op het pictogram [CameraWindow] in het dock.
- Schakel de camera uit om de verbinding te verbreken.
- Als u [PIN-methode] kiest bij stap 6 wordt een pincode op het scherm weergegeven. Stel deze code in bij het toegangspunt. Kies een apparaat in het scherm [Apparaat selecteren]. Raadpleeg voor meer informatie de gebruikershandleiding die is meegeleverd met uw toegangspunt.
- Zodra er een verbindingsoptie is toegewezen in Touchacties (119), kunt u de camera automatisch verbinding laten maken met een eerdere bestemming door eenvoudig over het scherm te vegen met het ingestelde handgebaar.

Vóór gebruik

Basishandleiding

Handleiding voor gevorderden

Basishandleidingen van de camera

Auto-modus/Modus Hybride automatisch

Andere opnamestanden

P-modus

Tv-, Av-, M- en C-modus

Afspeelmodus

Wi-Fi-functies

Menu Instellingen

Accessoires

Bijlage

Index



Verbinding maken met toegangspunten in de lijst

1 Bekijk de lijst met toegangspunten.

- Geef de lijst met netwerken (toegangspunten) weer, zoals wordt beschreven bij stap 1–4 in “WPS-compatibele toegangspunten gebruiken” (📖 140).

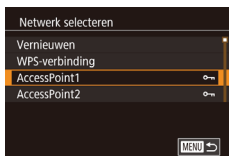

2 Kies een toegangspunt.

- Tik op een netwerk (toegangspunt) om het te kiezen.



3 Voer het wachtwoord in voor het toegangspunt.

- Raak het tekstvak aan (in het aangeduide gebied in dit voorbeeld) om het toetsenbord te openen en voer vervolgens het wachtwoord in (📖 30).
- Tik op [Volgende].

4 Kies [Auto].

- Tik op [Auto].
- Om beelden op te slaan op een verbonden computer, volgt u de procedure bij “WPS-compatibele toegangspunten gebruiken” (📖 140) vanaf stap 8.

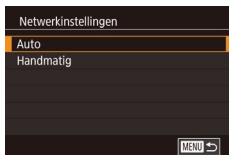

- Kijk op het toegangspunt zelf of in de gebruikershandleiding als u het wachtwoord van het toegangspunt wilt vaststellen.
- Als er geen toegangspunten worden gevonden, zelfs niet nadat u bij stap 2 [Vernieuwen] hebt gekozen om de lijst bij te werken, kiest u [Handmatige instellingen] om handmatig instellingen in te voeren voor het toegangspunt. Volg de instructies op het scherm en voer een SSID, beveiligingsinstellingen en een wachtwoord in (📖 140).
- Wanneer u een toegangspunt waarmee u al verbonden bent gebruikt om verbinding te kunnen maken met een ander apparaat, wordt [*] weergegeven voor het wachtwoord bij stap 3. Tik op [Volgende] om hetzelfde wachtwoord te gebruiken.

Eerdere toegangspunten

U kunt automatisch opnieuw verbinding maken met een eerder toegangspunt als u stap 4 volgt bij “WPS-compatibele toegangspunten gebruiken” (📖 140).

- Om verbinding te maken met een apparaat via een toegangspunt, controleert u eerst of het doelapparaat al verbonden is met het toegangspunt. Doorloop vervolgens de procedure bij “WPS-compatibele toegangspunten gebruiken” (📖 140) vanaf stap 8.
- Als u een ander toegangspunt wilt, selecteert u [Ander netwerk] in het scherm dat getoond wordt nadat een verbinding tot stand is gebracht. Vervolgens volgt u de procedure bij “WPS-compatibele toegangspunten gebruiken” (📖 140) vanaf stap 5 of de procedure bij “Verbinding maken met toegangspunten in de lijst” (📖 143) vanaf stap 2.

Vóór gebruik

Basishandleiding

Handleiding voor gevorderden

Basishandleidingen van de camera

Auto-modus/Modus
Hybride automatisch

Andere opnamestanden

P-modus

Tv-, Av-, M- en C-modus

Afspeelmodus

Wi-Fi-functies

Menu Instellingen

Accessoires

Bijlage

Index



Beelden verzenden naar een geregistreerde webservice

■ Webservices registreren

Gebruik een smartphone of computer om de camera toe te voegen aan webservices die u wilt gebruiken.

- Een smartphone of computer met browser en internettoegang is nodig om de camera-instellingen voor CANON iMAGE GATEWAY en andere webservices in te voeren.
- Raadpleeg de CANON iMAGE GATEWAY-website voor meer informatie over de browservereisten (Microsoft Internet Explorer, enzovoort), inclusief instellingen en versiegegevens.
- Voor informatie over landen en regio's waar CANON iMAGE GATEWAY beschikbaar is, raadpleegt u de website van Canon (<http://www.canon.com/cig/>).
- U moet een account hebben bij andere webservices dan CANON iMAGE GATEWAY als u deze wilt gebruiken. Voor meer informatie gaat u naar de website van elke webservice die u wilt registreren.
- Mogelijk worden kosten in rekening gebracht voor een internetverbinding en het gebruik van een toegangspunt.



- U kunt ook handleidingen voor CANON iMAGE GATEWAY downloaden.

CANON iMAGE GATEWAY registreren

Koppel de camera en CANON iMAGE GATEWAY door CANON iMAGE GATEWAY toe te voegen als bestemmingswebservice op de camera. U moet een e-mailadres invoeren dat u op uw computer of smartphone gebruikt om een meldingsbericht te kunnen ontvangen voor het voltooiën van de koppelingsinstellingen.

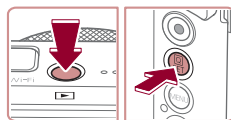

1 Open het Wi-Fi-menu.

- Druk op de knop [▶] om de camera aan te zetten.
- Druk op de knop [Wi-Fi].
- Tik op [Wi-Fi] en druk vervolgens op de knop [OK].
- Als het scherm [Bijnaam apparaat] wordt weergegeven, tikt u op [OK].

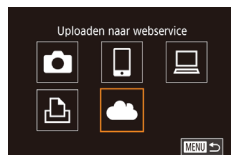

2 Selecteer [Cloud].

- Tik op [Cloud].

Vóór gebruik

Basishandleiding

Handleiding voor gevorderden

Basishandelingen van de camera

Auto-modus/Modus Hybride automatisch

Andere opnamestanden

P-modus

Tv-, Av-, M- en C-modus

Afspeelmodus

Wi-Fi-functies

Menu Instellingen

Accessoires

Bijlage

Index





3 Ga akkoord met de overeenkomst zodat u een e-mailadres kunt invoeren.

- Lees de weergegeven overeenkomst en tik op [Akkoord].

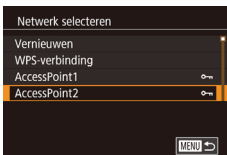

4 Maak verbinding met een toegangspunt.

- Maak verbinding met het toegangspunt zoals wordt beschreven bij stap 5–7 van “WPS-compatibele toegangspunten gebruiken” (140) of stap 2–4 van “Verbinding maken met toegangspunten in de lijst” (143).

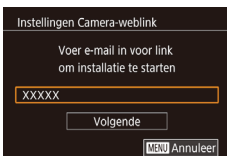

5 Voer uw e-mailadres in.

- Zodra de camera is verbonden met CANON iMAGE GATEWAY via het toegangspunt, wordt een scherm weergegeven waarin u een e-mailadres kunt invoeren.
- Voer uw e-mailadres in en tik op [Volgende].



6 Voer een getal van vier cijfers in.

- voer een getal naar keuze van vier cijfers in en tik op [Volgende].
- U hebt dit getal van vier cijfers later nodig als u in stap 8 een koppeling met CANON iMAGE GATEWAY instelt.



7 Controleer of u het meldingsbericht hebt ontvangen.

- Zodra de informatie naar CANON iMAGE GATEWAY is verzonden, ontvangt u een meldingsbericht op het e-mailadres dat u in stap 5 hebt ingevoerd.
- Tik op het volgende scherm op [OK] om aan te geven dat de melding is verzonden.
- [📧] verandert nu in [📧].

8 Open de pagina in het meldingsbericht en voltooi de koppelingsinstellingen voor de camera.

- Ga vanaf een computer of smartphone naar de pagina waarnaar wordt verwezen in het meldingsbericht.
- Volg de instructies op de pagina met koppelingsinstellingen voor de camera om de instellingen te voltooien.

9 Voltooi de CANON iMAGE GATEWAY-instellingen op de camera.

- Tik op [📧].
- [📧] (152) en CANON iMAGE GATEWAY zijn nu toegevoegd als bestemmingen.
- U kunt indien nodig andere webservices toevoegen. Volg in dat geval de instructies vanaf stap 2 in “Andere webservices registreren” (146).

Vóór gebruik

Basishandleiding

Handleiding voor gevorderden

Basishandelingen van de camera

Auto-modus/Modus Hybride automatisch

Andere opnamestanden

P-modus

Tv-, Av-, M- en C-modus

Afspeelmodus

Wi-Fi-functies

Menu Instellingen

Accessoires

Bijlage

Index





- Controleer eerst of de e-mailtoepassing op uw computer of smartphone niet zo is geconfigureerd dat e-mail van relevante domeinen wordt geblokkeerd. Als dat wel het geval is, kunt u het meldingsbericht mogelijk niet ontvangen.



- U kunt de bijnaam van de camera ook wijzigen op het scherm in stap 1 (157).
- Zodra u verbinding hebt gemaakt met apparaten via het Wi-Fi-menu, worden recente bestemmingen als eerste vermeld wanneer u het menu opent. Sleep naar links of naar rechts om het scherm voor apparaatselectie te openen en configureer vervolgens de instelling.
- Zodra er een verbindingsoptie is toegewezen in Touchacties (119), kunt u de camera automatisch verbinding laten maken met een eerdere bestemming door eenvoudig over het scherm te vegen met het ingestelde handgebaar.

Andere webservices registreren

U kunt ook andere webservices naast CANON iMAGE GATEWAY toevoegen aan de camera.



1 Meld u aan bij CANON iMAGE GATEWAY en open de pagina met cameralinkinstellingen.

- Ga op een computer of smartphone naar <http://www.canon.com/cig/> om naar CANON iMAGE GATEWAY te gaan.



2 Stel de webservice in die u wilt gebruiken.

- Volg de instructies die op de computer of smartphone worden weergegeven om de webservice te configureren.

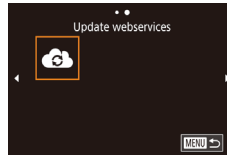

- Als geconfigureerde instellingen worden gewijzigd, voert u deze stappen nogmaals uit om de camera-instellingen bij te werken.

Beelden uploaden naar webservices

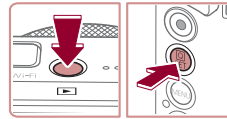

3 Selecteer [Wi-Fi].

- Druk in de afspelstand op de knop [Wi-Fi].
- Tik op [Wi-Fi] en druk vervolgens op de knop [Wi-Fi].
- Sleep naar links of rechts over het scherm en tik daarna op [Wi-Fi].
- De instellingen voor de webservice zijn nu bijgewerkt.

1 Open het Wi-Fi-menu.

- Druk op de knop [Wi-Fi] om de camera aan te zetten.
- Druk op de knop [Wi-Fi].
- Tik op [Wi-Fi] en druk vervolgens op de knop [Wi-Fi].

2 Kies de bestemming.

- Tik op het pictogram van de webservice waarmee u verbinding wilt maken.
- Als er meerdere ontvangers of opties voor delen beschikbaar zijn voor één webservice, tikt u in het getoonde scherm [Ontvanger selecteren] op het gewenste item en drukt u vervolgens op de knop [Wi-Fi].

Vóór gebruik

Basishandleiding

Handleiding voor gevorderden

Basishandelingen van de camera

Auto-modus/Modus Hybride automatisch

Andere opnamestanden

P-modus

Tv-, Av-, M- en C-modus

Afspelmodus

Wi-Fi-functies

Menu Instellingen

Accessoires

Bijlage

Index





3 Verzend een beeld.

- Sleep beelden naar links of naar rechts om een beeld te selecteren dat u wilt verzenden en tik op [Dit beeld verz.].
- Wanneer u uploadt naar YouTube, leest u de servicevoorwaarden en tikt u op [Akkoord].
- De beeldoverdracht wordt gestart. Tijdens het overbrengen van beelden wordt het scherm donker.
- Nadat het beeld is verzonden, tikt u op het getoonde scherm op [OK] om terug te keren naar het afspeelscherm.



- Om verbinding te kunnen maken moet in de camera een geheugenkaart met opgeslagen beelden zitten.
- U kunt ook meerdere beelden in een keer verzenden, het formaat van beelden wijzigen en opmerkingen toevoegen voordat u beelden verzendt (150).
- Als u beelden die u naar CANON IMAGE GATEWAY hebt geüpload wilt weergeven op een smartphone, kunt u de speciale app Canon Online Photo Album proberen. Download en installeer de app Canon Online Photo Album voor iPhones of iPads uit de App Store of voor Android-apparaten van Google Play.

Beelden draadloos afdrucken met een verbonden printer

Verbind de camera als volgt met een printer via Wi-Fi. Deze stappen leggen uit hoe u de camera als toegangspunt kunt gebruiken, maar u kunt ook een bestaand toegangspunt gebruiken (137).

1 Open het Wi-Fi-menu.

- Open het Wi-Fi-menu zoals wordt beschreven bij stap 2 van “Een smartphone toevoegen met het Wi-Fi-menu” (136).

2 Selecteer [Afdrukken].

- Tik op [Afdrukken].

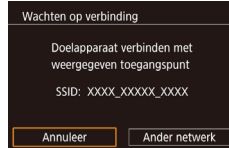

3 Kies [Apparaat toevoegen].

- Tik op [Apparaat toevoegen]
- De SSID van de camera wordt weergegeven.

Vóór gebruik

Basishandleiding

Handleiding voor gevorderden

Basishandelingen van de camera

Auto-modus/Modus Hybride automatisch

Andere opnamestanden

P-modus

Tv-, Av-, M- en C-modus

Afspeelmodus

Wi-Fi-functies

Menu Instellingen

Accessoires

Bijlage

Index





4 Laat de printer verbinding maken met het netwerk.

- Kies in het menu met Wi-Fi-instellingen van de printer de SSID (netwerknaam) die op de camera wordt weergegeven om de verbinding tot stand te brengen.



5 Selecteer de printer.

- Tik op de naam van de printer.

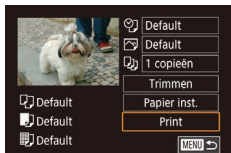

6 Selecteer een beeld om af te drukken.

- Sleep naar links of rechts over het scherm om een beeld te selecteren.
- Druk op de knop [OK], kies [Print] en druk vervolgens op de knop [OK].
- Tik op [Print].
- Zie “Beelden afdrukken” (175) voor gedetailleerde instructies voor afdrukken.
- Om de verbinding te beëindigen, tikt u op [Annuleer] en vervolgens op [OK] in het bevestigingsscherm.



- Om verbinding te kunnen maken moet in de camera een geheugenkaart met opgeslagen beelden zitten.
- Zodra u verbinding hebt gemaakt met apparaten via het Wi-Fi-menu, worden recente bestemmingen als eerste vermeld wanneer u het Wi-Fi-menu opent. U kunt eenvoudig opnieuw verbinding maken door het apparaat te kiezen. Om een nieuw apparaat toe te voegen, sleept u naar links of naar rechts om het scherm voor apparaatselectie te openen. Configureer vervolgens de instelling.
- Als u liever geen recente doelapparaten wilt weergeven, kiest u MENU (29) ► tabblad [4] ► [Instellingen Wi-Fi] ► [Doelhistorie] ► [Uit].
- Om een ander toegangspunt te gebruiken, volgt u stap 3–4 bij “Een ander toegangspunt gebruiken” (137).
- Zodra er een verbindingbestemming is toegewezen in Touch-acties (119), kunt u de camera automatisch verbinding laten maken met een eerdere bestemming door eenvoudig over het scherm te vegen met het ingestelde handgebaar.

Vóór gebruik

Basishandleiding

Handleiding voor gevorderden

Basishandelingen van de camera

Auto-modus/Modus Hybride automatisch

Andere opnamestanden

P-modus

Tv-, Av-, M- en C-modus

Afspeelmodus

Wi-Fi-functies

Menu Instellingen

Accessoires

Bijlage

Index



Beelden naar een andere camera verzenden

U kunt als volgt twee camera's via Wi-Fi verbinden en beelden tussen de twee camera's verzenden.

- Een draadloze verbinding kan alleen tot stand worden gebracht bij camera's van Canon met een Wi-Fi-functie. U kunt geen verbinding maken met een camera van het merk Canon die niet beschikt over een Wi-Fi-functie, zelfs niet als deze camera Eye-Fi-kaarten ondersteunt.

1 Open het Wi-Fi-menu.

- Open het Wi-Fi-menu zoals wordt beschreven bij stap 2 van "Een smartphone toevoegen met het Wi-Fi-menu" (136).



2 Selecteer [Camera].

- Tik op [Camera].



3 Kies [Apparaat toevoegen].

- Tik op [Apparaat toevoegen]
- Volg stap 1–3 ook op de doelcamera.
- Er wordt informatie over de verbinding met de camera toegevoegd als [Verbinding op doel-camera starten] wordt weergegeven op beide camera'schermen.



4 Verzend een beeld.

- Sleep beelden naar links of naar rechts om een beeld te selecteren dat u wilt verzenden en tik op [Dit beeld verz.].
- De beeldoverdracht wordt gestart. Tijdens het overbrengen van beelden wordt het scherm donker.
- Nadat het beeld is verzonden, wordt [Transfer gereed] weergegeven en wordt het scherm voor beeldoverdracht opnieuw weergegeven.
- Om de verbinding te beëindigen, tikt u op [MENU] in de rechterbovenhoek van het scherm. Tik vervolgens op [OK] in het bevestigingsscherm.



- Om verbinding te kunnen maken moet er een geheugenkaart in de camera zitten.
- Zodra u verbinding hebt gemaakt met apparaten via het Wi-Fi-menu, worden recente bestemmingen als eerste vermeld wanneer u het Wi-Fi-menu opent. U kunt eenvoudig nieuwe verbinding maken door het apparaat te kiezen. Om een nieuw apparaat toe te voegen, sleept u naar links of naar rechts om het scherm voor apparaatselectie te openen. Configureer vervolgens de instelling.
- Als u liever geen recente doelapparaten wilt weergeven, kiest u MENU (29) ► tabblad [4] ► [Instellingen Wi-Fi] ► [Doelhistorie] ► [Uit].
- U kunt ook meerdere beelden in een keer verzenden en de beeldresolutie wijzigen voordat u verzendt (152).
- Zodra er een verbindingbestemming is toegewezen in Touchacties (119), kunt u de camera automatisch verbinding laten maken met een eerdere bestemming door eenvoudig over het scherm te vegen met het ingestelde handgebaar.

Vóór gebruik

Basishandleiding

Handleiding voor gevorderden

Basishandelingen van de camera

Auto-modus/Modus Hybride automatisch

Andere opnamestanden

P-modus

Tv-, Av-, M- en C-modus

Af speelmodus

Wi-Fi-functies

Menu Instellingen

Accessoires

Bijlage

Index



Opties voor het verzenden van beelden

U kunt meerdere beelden selecteren om in een keer te verzenden en de pixelinstelling voor het opnemen van beelden (het formaat) wijzigen voordat u verzendt. Met sommige webservices is het ook mogelijk om opmerkingen toe te voegen aan de beelden die u wilt verzenden.

Meerdere beelden verzenden



1 Kies [Select. en verz.].

- Tik in het scherm voor beeldoverdracht op [Select. en verz.].



2 Selecteer een selectiemethode.

- Tik op een selectiemethode en druk daarna op de knop [OK].

Afzonderlijke beelden selecteren

1 Selecteer [Selectie].

- Volg stap 2 bij “Meerdere beelden verzenden” (150), kies [Selectie] en druk op de knop [OK].



2 Selecteer een beeld.

- Als u tikt op een beeld dat u wilt verzenden, wordt dit voorzien van het pictogram [✓].
- Tik nogmaals op het beeld als u het wilt annuleren. [✓] wordt niet meer weergegeven.
- Herhaal deze procedure als u meerdere beelden wilt selecteren.
- Wanneer u klaar bent met het selecteren van beelden, drukt u op de knop [MENU].
- Tik op [OK].

3 Verzend de beelden.

- Tik op [Verzenden].



- U kunt ook beelden in stap 2 selecteren door de zoomknop twee keer naar [Q] te bewegen om de enkelvoudige weergave te openen en vervolgens op beelden te tikken.

Een reeks selecteren



1 Selecteer [Select. reeks].

- Volg stap 2 bij “Meerdere beelden verzenden” (150), kies [Select. reeks] en druk op de knop [OK].

2 Selecteer de beelden.

- Voer de stappen 2–3 in “Een reeks selecteren” (114) uit om beelden op te geven.
- Als u films wilt opnemen, tikt u op [] om een [✓] toe te voegen naast [Incl. movies].
- Tik op [OK].

Vóór gebruik

Basishandleiding

Handleiding voor gevorderden

Basishandelingen van de camera

Auto-modus/Modus Hybride automatisch

Andere opnamestanden

P-modus

Tv-, Av-, M- en C-modus

Afspeelmodus

Wi-Fi-functies

Menu Instellingen

Accessoires

Bijlage

Index



3 Verzend de beelden.

- Tik op [Verzenden].

Favoriete foto's verzenden

Alleen beelden verzenden die gemarkeerd zijn als favoriet (📖 118).

1 Selecteer [Favoriete foto's].

- Volg stap 2 bij “Meerdere beelden verzenden” (📖 150), kies [Favoriete foto's] en druk op de knop [📌].
- Er wordt een scherm weergegeven waarin u favoriete foto's kunt selecteren. Als u een bepaalde foto niet wilt opnemen, tikt u op de foto om [✓] te verwijderen.
- Wanneer u klaar bent met het selecteren van beelden, drukt u op de knop [MENU].
- Tik op [OK].

2 Verzend de beelden.

- Tik op [Verzenden].



- In stap 1 is [Favoriete foto's] alleen beschikbaar als u foto's hebt gemarkeerd als favoriet.

Opmerkingen over het verzenden van beelden

- Afhankelijk van de eigenschappen van het netwerk dat u gebruikt, kan het lang duren om films te verzenden. Houd het batterijniveau van de camera in het oog.
- Webservices kunnen het aantal beelden dat of de lengte van films die u kunt versturen beperken.
- Voor films die u niet comprimeert (📖 125), wordt een apart, gecomprimeerd bestand verzonden in plaats van het originele bestand. Houd er rekening mee dat dit het verzenden kan vertragen en dat het bestand alleen wordt verzonden wanneer er genoeg ruimte voor is op de geheugenkaart.
- Houd er rekening mee dat wanneer u films verzendt naar smartphones, de ondersteunde beeldkwaliteit kan variëren afhankelijk van de smartphone. Raadpleeg de handleiding van de smartphone voor meer informatie.
- Op het scherm wordt de sterkte van het draadloze signaal aangegeven met de volgende pictogrammen.
[📶] hoog, [📶] normaal, [📶] laag, [📶] zwak
- Afbeeldingen verzenden naar webservices kost minder tijd wanneer u beelden opnieuw verzendt die al eerder zijn verzonden en die nog op de CANON iMAGE GATEWAY-server staan.

Vóór gebruik

Basishandleiding

Handleiding voor gevorderden

Basishandelingen
van de camera

Auto-modus/Modus
Hybride automatisch

Andere opnamestanden

P-modus

Tv-, Av-, M- en C-modus

Afspeelmodus

Wi-Fi-functies

Menu Instellingen

Accessoires

Bijlage

Index



Het aantal opnamepixels kiezen (beeldgrootte)

U kunt op het beeldoverdrachtscherm de opnamepixelinstelling (het formaat) selecteren van beelden die worden verzonden, door op te tikken.

- Als u beelden met het oorspronkelijke formaat wilt verzenden, selecteert u [Nee] als optie voor het wijzigen van het formaat.
- Als u [M2] selecteert, wordt het formaat van beelden die groter zijn dan het geselecteerde formaat, gewijzigd voordat ze worden verzonden.
- De grootte van films kan niet worden aangepast.



- Het beeldformaat kan ook worden geconfigureerd in MENU (📖29) ► tabblad ► [Instellingen Wi-Fi] ► [Vergr./verkl. voor versturen].

Opmerkingen toevoegen

U kunt met de camera opmerkingen toevoegen aan beelden die u naar e-mailadressen, sociale netwerkservices en dergelijke verzendt. Hoeveel ruimte u voor uw opmerkingen hebt, is afhankelijk van de webservice.



1 Open het scherm om opmerkingen toe te voegen.

- Tik in het scherm voor beeldoverdracht op .

2 Voeg een opmerking toe (📖30).

3 Verzend het beeld.



- Wanneer u geen opmerking hebt ingevoerd, wordt automatisch de opmerking verzonden die in CANON iIMAGE GATEWAY is ingesteld.
- U kunt ook meerdere beelden van een opmerking voorzien voordat u ze verzendt. Dezelfde opmerking wordt toegevoegd aan alle beelden die samen worden verzonden.

Beelden automatisch verzenden (Beeldsynchronisatie)

Beelden op de geheugenkaart die nog niet zijn overgezet kunnen ook naar een computer of webservices worden verzonden via CANON iIMAGE GATEWAY.

Houd er rekening mee dat beelden niet alleen naar webservices kunnen worden verzonden.

Voordat u begint

De camera voorbereiden

Registreer als de bestemming. U kunt ook toewijzen aan de knop . Zo kunt u door gewoon op de knop te drukken beelden op de geheugenkaart die nog niet zijn verzonden, naar een computer verzenden via CANON iIMAGE GATEWAY.

Op de doelcomputer installeert en configureert u Hulpprogramma voor het overzetten van beelden, gratis software die compatibel is met Beeldsynchronisatie.



1 Voeg toe als bestemming.

- Voeg toe als bestemming, zoals wordt beschreven bij "CANON iIMAGE GATEWAY registreren" (📖144).
- Als u een webservice wilt opnemen als bestemming, meldt u zich aan bij CANON iIMAGE GATEWAY (📖144), selecteert u uw cameramodel, gaat u naar het instellingenschermbord voor webservices en selecteert u de doelwebservice in de instellingen voor Beeldsynchronisatie. Raadpleeg de Help van CANON iIMAGE GATEWAY voor meer informatie.

Vóór gebruik

Basishandleiding

Handleiding voor gevorderden

Basishandelingen van de camera

Auto-modus/Modus Hybride automatisch

Andere opnamestanden

P-modus

Tv-, Av-, M- en C-modus

Afspeelmodus

Wi-Fi-functies

Menu Instellingen

Accessoires

Bijlage

Index



2 Kies het type beelden dat u wilt verzenden (alleen wanneer u ook films verzendt).

- Druk op de knop [MENU] en kies [Instellingen Wi-Fi] op het tabblad [4] (29).
- Kies [Beeldsync.], druk op de knop [3] en selecteer [Foto's/films].

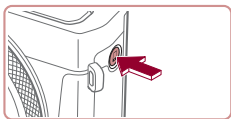

3 Wijs [3] toe aan de knop [3] (alleen bij het verzenden van beelden door op de knop [3] te drukken).

- Wis de instelling voor de knop [3] indien er al een smartphone is toegewezen aan de knop (134).
- Druk op de knop [3] om het scherm voor mobiele verbindingen te openen, selecteer [3] en druk vervolgens op de knop [3].

De computer voorbereiden

Installeer en configureer de software op de doelcomputer.



1 Installeer Hulpprogramma voor het overzetten van beelden.

- Installeer Hulpprogramma voor het overzetten van beelden op een computer met internetverbinding (138).
- Hulpprogramma voor het overzetten van beelden kan ook worden gedownload vanaf de instellingenpagina voor Beeldsynchronisatie van CANON IMAGE GATEWAY (152).

2 Registreer de camera.

- Windows: klik met de rechtermuisknop in de taakbalk op [3] en klik op [Add new camera/Nieuwe camera toevoegen].
- Mac OS: klik in de menubalk op [3] en klik vervolgens op [Add new camera/Nieuwe camera toevoegen].
- Er wordt een lijst weergegeven met camera's die zijn gekoppeld aan CANON iMAGE GATEWAY. Kies de camera waar u beelden vandaan wilt sturen.
- Zodra de camera is geregistreerd en de computer gereed is om beelden te ontvangen, wordt het pictogram gewijzigd in [3].

Beelden verzenden

Beelden die worden verzonden vanaf de camera, worden automatisch opgeslagen op de computer.

Als de computer waarnaar u beelden wilt verzenden is uitgeschakeld, worden de beelden tijdelijk op de CANON iMAGE GATEWAY-server opgeslagen. Opgeslagen beelden worden regelmatig gewist. Zorg er daarom voor dat u de computer aanzet en de beelden opslaat.

1 Verzend de beelden.

- Als u [3] al hebt toegewezen aan de knop [3], drukt u op de knop [3].
- Als u de knop nog niet op deze manier hebt toegewezen, kiest u [3] zoals wordt beschreven bij stap 1–2 van "Beelden uploaden naar webservices" (146).
- Bij verzonden beelden wordt een pictogram [3] geplaatst.

Vóór gebruik

Basishandleiding

Handleiding voor gevorderden

Basishandelingen van de camera

Auto-modus/Modus Hybride automatisch

Andere opnamestanden

P-modus

Tv-, Av-, M- en C-modus

Afspeelmodus

Wi-Fi-functies

Menu Instellingen

Accessoires

Bijlage

Index



2 Beelden opslaan op de computer.

- Beelden worden automatisch op de computer opgeslagen wanneer u deze aanzet.
- Beelden worden automatisch verzonden naar webservices vanaf de CANON iMAGE GATEWAY-server, zelfs als de computer is uitgeschakeld.



- Gebruik tijdens het verzenden van beelden een volledig opgeladen batterij of een voedingsadapterset (afzonderlijk verkrijgbaar,  168).



- Zelfs als beelden met een andere methode op de computer zijn geïmporteerd, worden alle beelden naar de computer verzonden die niet via CANON iMAGE GATEWAY naar de computer zijn verzonden.
- Het verzenden wordt sneller uitgevoerd als de bestemming op een computer is op hetzelfde netwerk als de camera, omdat beelden worden verzonden via het toegangspunt in plaats van via CANON iMAGE GATEWAY. Beelden die worden opgeslagen op de computer worden verzonden naar CANON iMAGE GATEWAY, daarom dient de computer verbonden te zijn met internet.

Beelden die via Beeldsynchronisatie zijn verzonden weergeven op een smartphone

Als u de app Canon Online Photo Album (Canon OPA) installeert, kunt u met uw smartphone beelden bekijken en downloaden die via Beeldsynchronisatie zijn verzonden terwijl ze tijdelijk zijn opgeslagen op de CANON iMAGE GATEWAY-server.

Schakel ter voorbereiding op de volgende manier smartphonetoegang in.

- Controleer of u de instellingen hebt uitgevoerd die worden beschreven in “De computer voorbereiden” ( 153).
- Download en installeer de app Canon Online Photo Album voor iPhones of iPads uit de App Store of voor Android-apparaten van Google Play.
- Meld u aan bij CANON iMAGE GATEWAY ( 144), selecteer uw cameramodel, ga naar het instellingscherm voor webservices en schakel weergeven en downloaden vanaf een smartphone in in de instellingen voor Beeldsynchronisatie. Raadpleeg de Help van CANON iMAGE GATEWAY voor meer informatie.



- Als beelden die tijdelijk op de CANON iMAGE GATEWAY-server zijn opgeslagen eenmaal zijn verwijderd, kunnen ze niet meer worden weergegeven.
- Beelden die u hebt verzonden voordat u het weergeven en downloaden op een smartphone hebt ingeschakeld in de instellingen voor Beeldsynchronisatie, zijn niet op deze manier toegankelijk.



- Raadpleeg de Help bij Canon Online Photo Album voor instructies voor Canon Online Photo Album.

Vóór gebruik

Basishandleiding

Handleiding voor gevorderden

Basishandelingen van de camera

Auto-modus/Modus Hybride automatisch

Andere opnamestanden

P-modus

Tv-, Av-, M- en C-modus

Afspeelmodus

Wi-Fi-functies

Menu Instellingen

Accessoires

Bijlage

Index



Een smartphone gebruiken om camerabeelden te bekijken en de camera te bedienen

Met de speciale smartphoneapp Camera Connect kunt u het volgende doen.

- Door beelden op de smartphone bladeren en ze op de smartphone opslaan
- Beelden op de camera geotaggen (📖155)
- Opnamen maken op afstand (📖155)



- Om beelden op de smartphone te kunnen bekijken, moeten vooraf privacyinstellingen worden geconfigureerd (📖134, 📖136, 📖156).

Beelden op de camera geotaggen

GPS-gegevens die zijn vastgelegd op een smartphone met de speciale toepassing Camera Connect, kunnen worden toegevoegd aan beelden op de camera. Beelden worden gelabeld met informatie, waaronder de breedtegraad, lengtegraad en hoogte.



- Voordat u opnamen maakt, moet u ervoor zorgen dat de datum en tijd en uw eigen tijdzone correct zijn ingesteld, zoals beschreven in "De datum en tijd instellen" (📖20). Volg ook de stappen bij "Wereldklok" (📖162) om eventuele opnamebestemmingen in andere tijdzones aan te geven.
- Met behulp van de locatiegegevens die als geotag aan uw foto's of films zijn toegevoegd, kunnen andere mensen u herkennen of uw locatie bepalen. Wees voorzichtig als u deze beelden met anderen deelt, bijvoorbeeld als u beelden online plaatst waar vele anderen ze kunnen bekijken.

Op afstand opnamen maken

Terwijl u een opnamescherm bekijkt op uw smartphone, kunt u de smartphone gebruiken om op afstand een opname te maken.

1 Selecteer een opnamemodus.

- Draai aan het programmakeuzewiel om **[P]**, **[Tv]**, **[Av]**, **[M]** of **[C]** te selecteren als modus.

2 Zet de camera vast.

- Zodra er begonnen wordt met opnamen maken op afstand, wordt de lens van de camera uitgeschoven. De camera kan ook verplaatst worden door lensbewegingen als gevolg van zoomen. Om de camera stil te houden, plaatst u deze op een statief of neemt u andere maatregelen.

3 Verbind de camera en de smartphone (📖134, 📖136).

- Kies [Ja] in de privacyinstellingen.

4 Selecteer opnamen maken op afstand.

- Selecteer opnamen maken op afstand in Camera Connect op de smartphone.
- De lens van de camera wordt uitgeschoven. Houd uw vingers uit de buurt van de lens en zorg ervoor dat er geen voorwerpen in de weg van de lens zitten.
- Zodra de camera klaar is voor opnamen maken op afstand, wordt een livebeeld van de camera weergegeven op de smartphone.

Vóór gebruik

Basishandleiding

Handleiding voor gevorderden

Basishandelingen van de camera

Auto-modus/Modus Hybride automatisch

Andere opnamestanden

P-modus

Tv-, Av-, M- en C-modus

Afspeelmodus

Wi-Fi-functies

Menu Instellingen

Accessoires

Bijlage

Index



- Er wordt dan een bericht weergegeven op de camera en alle bedieningsfuncties worden uitgeschakeld. De ON/OFF-knop kan wel worden ingedrukt.

5 Maak de opname.

- Gebruik de smartphone om een opname te maken.



- De modus **P** wordt gebruikt voor opnamen in andere modi dan **P**, **Tv**, **Av**, **M** en **C**. Sommige Snelle inst.- en MENU-instellingen die u vooraf hebt geconfigureerd, kunnen echter automatisch worden aangepast.
- Filmopnamen maken is niet beschikbaar.



- Eventuele schokkerige bewegingen die op de smartphone worden getoond en die het gevolg zijn van de verbindingsskwaliteit, hebben geen invloed op vastgelegde beelden.
- Vastgelegde beelden worden niet overgebracht naar de smartphone. Gebruik de smartphone om door beelden te bladeren en vanaf de camera te importeren.

Wi-Fi-instellingen bewerken of wissen

U kunt Wi-Fi-instellingen als volgt bewerken of wissen.

Verbindingsinformatie bewerken



1 Open het Wi-Fi-menu en kies een apparaat dat u wilt bewerken.

- Druk op de knop [▶].
- Druk op de knop [⊙].
- Tik op [(Ⓜ)] en druk vervolgens op de knop [⊙].
- Sleep naar links of naar rechts om het scherm te openen waarmee u apparaten kunt selecteren en tik op het pictogram van een apparaat dat u wilt bewerken.

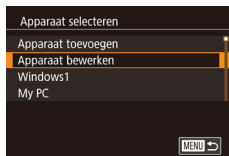

2 Kies [Apparaat bewerken].

- Tik op [Apparaat bewerken] en druk vervolgens op de knop [⊙].



3 Kies het apparaat dat u wilt bewerken.

- Tik op het apparaat dat u wilt bewerken en druk vervolgens op de knop [⊙].

4 Kies het item dat u wilt bewerken.

- Tik op het item dat u wilt bewerken.
- Welke items u kunt wijzigen, hangt af van het apparaat of de service.

Vóór gebruik

Basishandleiding

Handleiding voor gevorderden

Basishandleidingen van de camera

Auto-modus/Modus Hybride automatisch

Andere opnamestanden

P-modus

Tv-, Av-, M- en C-modus

Afspeelmodus

Wi-Fi-functies

Menu Instellingen

Accessoires

Bijlage

Index



| Configureerbare items | Verbinding | | | | |
|--------------------------------------|------------|---|---|---|--------------|
| | | | | | Web-services |
| [Bijnaam apparaat veranderen] (📖157) | ○ | ○ | ○ | ○ | – |
| [Instell. tonen] (📖134) | – | ○ | – | – | – |
| [Verbindingsinfo wissen] (📖157) | ○ | ○ | ○ | ○ | – |

○ : Configureerbaar – : Niet configureerbaar

De bijnaam van een apparaat wijzigen

U kunt de bijnaam van het apparaat (weergavenaam) die op de camera wordt weergegeven, wijzigen.

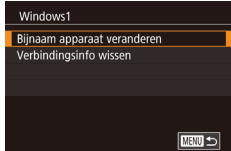

- Voer stap 4 bij “Verbindingsinformatie bewerken” (📖156) uit, kies [Bijnaam apparaat veranderen] en druk op de knop [MENU].
- Selecteer het invoerveld en druk op de knop [OK]. Gebruik het weergegeven toetsenbord om een nieuwe bijnaam in te voeren (📖30).

Verbindingsinformatie wissen

U kunt verbindinginformatie (over apparaten waarmee u verbinding hebt gemaakt) als volgt wissen.



- Voer stap 4 bij “Verbindingsinformatie bewerken” (📖156) uit, kies [Verbindingsinfo wissen] en druk op de knop [OK].
- Als [Wissen ?] verschijnt, tikt u op [OK].
- De verbindinginformatie wordt gewist.

De bijnaam van de camera wijzigen

Verander de bijnaam van de camera (die wordt weergegeven op aangesloten apparaten) naar wens.



1 Kies [Instellingen Wi-Fi].

- Druk op de knop [MENU] en kies [Instellingen Wi-Fi] op het tabblad [4]. (📖29).



2 Selecteer [Bijnaam apparaat veranderen].

- Sleep omhoog of omlaag zodat u op [Bijnaam apparaat veranderen] kunt tikken en druk vervolgens op de knop [OK].



3 Verander de bijnaam.

- Druk op de knop [OK] om het toetsenbord te openen (📖30) en voer vervolgens een bijnaam in.



- Er wordt een bericht weergegeven als de bijnaam die u invoert, met een symbool of spatie begint. Druk op de knop [OK] en voer een andere bijnaam in.
- U kunt de bijnaam ook veranderen vanuit het scherm [Bijnaam apparaat] dat wordt weergegeven bij de eerste keer dat u Wi-Fi gebruikt. Selecteer in dat geval het tekstvak, druk op de knop [OK] om het toetsenbord te openen en voer een nieuwe bijnaam in.

Vóór gebruik

Basishandleiding

Handleiding voor gevorderden

Basishandelingen van de camera

Auto-modus/Modus Hybride automatisch

Andere opnamestanden

P-modus

Tv-, Av-, M- en C-modus

Afspelmodus

Wi-Fi-functies

Menu Instellingen

Accessoires

Bijlage

Index



De standaardinstellingen voor Wi-Fi herstellen

Zet de standaardinstellingen van Wi-Fi terug als u niet meer eigenaar bent van de camera of als u deze weggooit. Door de Wi-Fi-instellingen te resetten worden ook alle instellingen voor webservices gewist. Als u deze optie wilt gebruiken, moet u zeker weten dat u alle Wi-Fi-instellingen wilt resetten.



1 Kies [Instellingen Wi-Fi].

- Druk op de knop [MENU] en kies [Instellingen Wi-Fi] op het tabblad [4] (129).



2 Kies [Instellingen resetten].

- Sleep omhoog of omlaag en tik op [Instellingen resetten].

3 Herstel de standaardinstellingen.

- Tik op [OK].
- De standaardinstellingen van Wi-Fi zijn nu gereset.



- Om andere standaardinstellingen te resetten (behalve Wi-Fi), kiest u [Reset alle] op het tabblad [4] (166).

Vóór gebruik

Basishandleiding

Handleiding voor gevorderden

Basishandleidingen van de camera

Auto-modus/Modus
Hybride automatisch

Andere opnamestanden

P-modus

Tv-, Av-, M- en C-modus

Afspeelmodus

Wi-Fi-functies

Menu Instellingen

Accessoires

Bijlage

Index



Menu Instellingen

Basisfuncties van de camera aanpassen voor meer gebruiksgemak

Basisfuncties van de camera aanpassen

MENU (📖29)-instellingen op de tabbladen [👉1], [👉2], [👉3], [👉4] en [👉5] kunnen worden geconfigureerd. Voor meer gebruiksgemak kunt u handige en veelgebruikte functies naar wens aanpassen.

Beelden opslaan op datum

U kunt beelden opslaan in mappen die elke maand worden gemaakt, maar u kunt de camera ook mappen laten maken voor elke dag waarop u opnamen maakt.



- Selecteer [Maak folder] op het tabblad [👉1] en selecteer vervolgens [Dagelijks].
- Beelden worden nu opgeslagen in mappen die op de opnamedatum worden gemaakt.

Bestandsnummering

Uw opnamen worden automatisch opeenvolgend genummerd (0001–9999) en opgeslagen in mappen die elk maximaal 2.000 opnamen kunnen bevatten. U kunt de toewijzing van de bestandsnummers wijzigen.



- Selecteer [Bestandsnr.] op het tabblad [👉1] en kies een optie.

| | |
|------------|---|
| Continu | Ook als u een andere geheugenkaart gebruikt, worden de beelden opeenvolgend genummerd totdat u een opname maakt en opslaat met het nummer 9999. |
| Auto reset | Als u een andere geheugenkaart gebruikt of een nieuwe map maakt, begint de bestandsnummering weer bij 0001. |

Vóór gebruik

Basishandleiding

Handleiding voor gevorderden

Basishandleidingen van de camera

Auto-modus/Modus Hybride automatisch

Andere opnamestanden

P-modus

Tv-, Av-, M- en C-modus

Afspeelmodus

Wi-Fi-functies

Menu Instellingen

Accessoires

Bijlage

Index





- Ongeacht welke optie u bij deze instelling selecteert, kunnen de opnamen olopend worden genummerd na het laatste nummer van bestaande beelden, als u een andere geheugenkaart in de camera plaatst. Als u opnamen wilt opslaan met nummers vanaf 0001, gebruikt u een lege (of geformatteerde, 160) geheugenkaart.

Geheugenkaarten formatteren

Voordat u een nieuwe geheugenkaart of een geheugenkaart die is geformatteerd in een ander apparaat gaat gebruiken, moet u de kaart formatteren met deze camera.

Bij het formatteren worden alle gegevens op de geheugenkaart verwijderd. Voordat u gaat formatteren, kopieert u eerst de beelden van de geheugenkaart naar een computer, of stelt u de beelden op een andere manier veilig.

1 Open het scherm [Formatteren].

- Selecteer [Formatteren] op het tabblad en druk vervolgens op de knop .



2 Kies [OK].

- Tik op [OK].
- De geheugenkaart wordt nu geformatteerd.



- Door het formatteren van de geheugenkaart of het wissen van de gegevens op de geheugenkaart wordt alleen de bestands-beheer informatie op de kaart gewijzigd. Hiermee wordt dus niet de volledige inhoud gewist. Tref voorzorgsmaatregelen wanneer u een geheugenkaart weggooit, zoals het fysiek vernietigen van de kaart, om te voorkomen dat persoonlijke informatie wordt verspreid.



- De totale capaciteit van de geheugenkaart die bij het formatteren wordt weergegeven op het scherm, kan minder zijn dan de aangegeven capaciteit.

Low Level Format

Voer een Low Level Format uit in de volgende gevallen: [Geheugenkaart fout] wordt weergegeven, de camera functioneert niet goed, beelden op de kaart worden trager gelezen of opgeslagen, het maken van continue opnamen gaat langzamer of het opnemen van een film wordt plotseling afgebroken. Bij een Low Level Format worden alle gegevens op de geheugenkaart gewist. Voordat u een Low Level Format uitvoert, kopieert u eerst de beelden van de geheugenkaart naar een computer, of stelt u de beelden op een andere manier veilig.



- Druk op het scherm in stap 2 van “Geheugenkaarten formatteren” (160) op de knop **[INFO]** om [Low Level Format] te kiezen. Het pictogram wordt weergegeven.
- Voer stap 2 in “Geheugenkaarten formatteren” (160) uit om door te gaan met het formatteren.



- Een Low Level Format duurt langer dan “Geheugenkaarten formatteren” (160), omdat de gegevens in alle opslaggebieden van de geheugenkaart worden gewist.
- U kunt een Low Level Format van een geheugenkaart annuleren door [Stop] te selecteren. In dat geval zijn de gegevens gewist maar kunt u de geheugenkaart normaal blijven gebruiken.

Vóór gebruik

Basishandleiding

Handleiding voor gevorderden

Basishandleidingen van de camera

Auto-modus/Modus Hybride automatisch

Andere opnamestanden

P-modus

Tv-, Av-, M- en C-modus

Afspeelmodus

Wi-Fi-functies

Menu Instellingen

Accessoires

Bijlage

Index



Het videosysteem wijzigen

Stel het videosysteem in van een televisie die voor weergave wordt gebruikt. Deze instelling bepaalt de beeldkwaliteit (framerate) die beschikbaar is voor films.

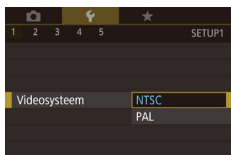

- Selecteer [Videosysteem] op het tabblad [1] en kies een optie.

De digitale horizon kalibreren

Kalibreer de digitale horizon als het lijkt alsof deze niet helpt om waterpas opnamen te maken.

De kalibratie is nauwkeuriger als u van tevoren een raster weergeeft (98) waarmee u de camera waterpas kunt krijgen.

1 Zorg dat de camera waterpas staat.

- Plaats de camera op een vlakke ondergrond, bijvoorbeeld een tafel.

2 Kalibreer de digitale horizon.

- Selecteer [Digitale horizon] op het tabblad [1] en druk vervolgens op de knop [1].
- Kies [Kalibreren] en druk op de knop [2]. Er verschijnt een bevestigingsbericht op het scherm.
- Tik op [OK].



De digitale horizon herstellen

Herstel de oorspronkelijke toestand van de digitale horizon als volgt. Dit is alleen mogelijk als u de digitale horizon hebt gekalibreerd.



- Selecteer [Digitale horizon] op het tabblad [1] en druk vervolgens op de knop [1].
- Kies [Reset] en druk vervolgens op de knop [2].
- Tik op [OK].

De kleur van de informatie op het scherm wijzigen

► Foto's ► Films

Informatie die wordt weergegeven op het scherm en in menu's kan worden gewijzigd in een kleur die geschikt is voor opnamen in omstandigheden met weinig licht. Deze instelling inschakelen is handig in standen zoals (63).

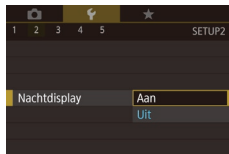

- Selecteer [Nachtdisplay] op het tabblad [2] en kies vervolgens [Aan] (29).
- Selecteer [Uit] als u de oorspronkelijke weergave wilt herstellen.



- U kunt de instelling ook weer terugzetten op [Uit] door de knop [INFO] op het opnamescherm of in de afspelstand tijdens de enkelvoudige weergave ten minste één seconde ingedrukt te houden.

Vóór gebruik

Basishandleiding

Handleiding voor gevorderden

Basishandelingen van de camera

Auto-modus/Modus
Hybride automatisch

Andere opnamestanden

P-modus

Tv-, Av-, M- en C-modus

Afspelmodus

Wi-Fi-functies

Menu Instellingen

Accessoires

Bijlage

Index



Eco-modus gebruiken

Met deze functie kunt u batterijvermogen sparen in de opnamemodus. Wanneer de camera niet in gebruik is, wordt het scherm snel donker om het batterijverbruik te beperken.

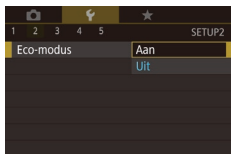

1 Configureer de instelling.

- Selecteer [Eco-modus] op het tabblad [F2] en kies vervolgens [Aan].
- [ECO] verschijnt nu op het opnamescherm (188).
- Het scherm wordt donkerder wanneer de camera gedurende ongeveer twee seconden niet wordt gebruikt. Daarna gaat het scherm na ongeveer tien seconden uit. De camera wordt na ongeveer drie minuten inactiviteit uitgeschakeld.

2 Maak de opname.

- Als het scherm is uitgeschakeld maar de lens nog niet is ingetrokken, kunt u het scherm weer inschakelen en gereedmaken voor het maken van opnamen door de ontspanknop half in te drukken.

De spaarstand aanpassen

U kunt desgewenst de timing voor het automatisch uitschakelen van de camera en het scherm (respectievelijk Automatisch Uit en Display uit) aanpassen (26).



- Selecteer [Sparstand] op het tabblad [F2] en druk vervolgens op de knop [INFO].
- Selecteer een item en kies vervolgens een optie.



- Om de batterij te sparen, kiest u gewoonlijk [Aan] voor [Automatisch Uit] en [1 min] of minder voor [Display uit].



- De instelling van [Display uit] wordt ook toegepast als u [Automatisch Uit] instelt op [Uit].
- Deze energiebesparende functies zijn niet beschikbaar wanneer u Eco-modus (162) op [Aan] hebt gezet.

Schermhelderheid

Pas de helderheid van het scherm als volgt aan.



- Selecteer [Displayheldrh.] op het tabblad [F2] en druk vervolgens op de knop [INFO].
- Tik op [*][*] om de helderheid aan te passen.



- Voor maximale helderheid houdt u de knop [INFO] minstens een seconde ingedrukt terwijl het opnamescherm wordt weergegeven of wanneer de enkelvoudige weergave is ingeschakeld. (Hiermee overschrijft u de instelling voor [Displayheldrh.] op het tabblad [F2].) Druk nogmaals minstens een seconde op de knop [INFO] of herstart de camera om de oorspronkelijke helderheid van het scherm te herstellen.

Wereldklok

Als u in het buitenland bent en wilt dat uw foto's de juiste lokale tijd en datum krijgen, moet u gewoon uw bestemming van tevoren registreren en naar die tijdzone overschakelen. Deze handige functie maakt het onnodig om de datum/tijd-instelling handmatig te wijzigen.

Vóór gebruik

Basishandleiding

Handleiding voor gevorderden

Basishandelingen van de camera

Auto-modus/Modus Hybride automatisch

Andere opnamestanden

P-modus

Tv-, Av-, M- en C-modus

Afspeelmodus

Wi-Fi-functies

Menu Instellingen

Accessoires

Bijlage

Index



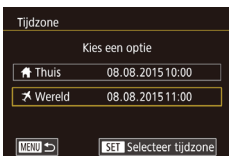
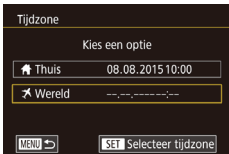
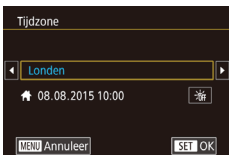
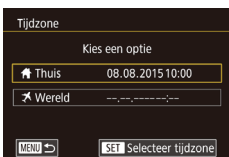

1 Geef uw thuishuidzone op.

- Selecteer [Tijdzone] op het tabblad [F2] en druk vervolgens op de knop [F5].
- Als u deze instelling voor het eerst configureert, controleert u eerst of [Thuis] is geselecteerd en drukt u daarna op de knop [F5].
- Tik op [◀][▶] om de tijdzone thuis te selecteren.
Tik op [☀] als u de zomertijd wilt instellen (normale tijd plus 1 uur).
- Druk op de knop [F5].

2 Geef uw bestemming op.

- Tik op [X Wereld] en druk vervolgens op de knop [F5].
- Tik op [◀][▶] en selecteer de tijdzone van uw bestemming.
- Desgewenst kunt u de zomertijd op dezelfde manier als bij stap 1 opgeven.
- Druk op de knop [F5].

3 Schakel over naar de tijdzone van uw bestemming.

- Controleer of [X Wereld] is geselecteerd en druk vervolgens op de knop [MENU].
- [X] verschijnt nu op het [Tijdzone]- en opnamescherm (188).



- Als u in de modus [X] de datum of tijd wijzigt (21), worden de datum en tijd voor de optie [Thuis] automatisch bijgewerkt.

Datum en tijd

Wijzig de datum en tijd als volgt.

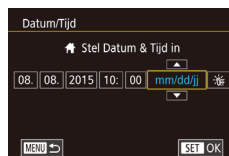

- Selecteer [Datum/Tijd] op het tabblad [F2] en druk vervolgens op de knop [F5].
- Tik op de optie die u wilt instellen en raak vervolgens [▲][▼] aan om de datum en tijd op te geven.

Timing voor het intrekken van de lens

Nadat u op de knop [▶] hebt gedrukt in de opnamemodus (25) wordt om veiligheidsredenen na ongeveer een minuut de lens ingetrokken. Als u wilt dat de lens direct wordt ingetrokken nadat u op de knop [▶] drukt, stelt u de tijdsduur voor het intrekken in op [0 sec.].

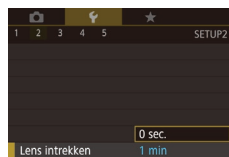

- Selecteer [Lens intrekken] op het tabblad [F2] en selecteer vervolgens [0 sec.].

Weergavetaal

U kunt de weergavetaal desgewenst wijzigen.



- Selecteer [Taal] op het tabblad [F3] en druk vervolgens op de knop [F5].
- Selecteer een taal en druk op de knop [F5].

Vóór gebruik

Basishandleiding

Handleiding voor gevorderden

Basishandelingen van de camera

Auto-modus/Modus Hybride automatisch

Andere opnamestanden

P-modus

Tv-, Av-, M- en C-modus

Afspelmodus

Wi-Fi-functies

Menu Instellingen

Accessoires

Bijlage

Index





- U kunt het scherm [Taal] ook openen in de afspeelmodus door de knop [INFO] ingedrukt te houden en meteen op de knop [MENU] te drukken.

■ Camerageluiden dempen

U dempt camerageluiden en films als volgt.

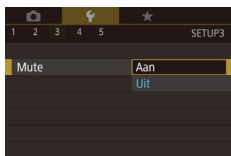

- Selecteer [Mute] op het tabblad [F3] en kies vervolgens [Aan].



- U kunt de camerageluiden ook dempen door de knop [INFO] ingedrukt te houden terwijl u de camera inschakelt.
- Als u de camerageluiden dempt worden films afgespeeld zonder geluid (103). Om films weer af te spelen met geluid, sleept u omhoog over het scherm. Pas het volume aan door omhoog of omlaag te slepen over het scherm.

■ Het volume aanpassen

U past het volume van afzonderlijke camerageluiden als volgt aan.

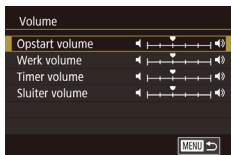

- Selecteer [Volume] op het tabblad [F3] en druk vervolgens op de knop [INFO].
- Sleep omhoog of omlaag om een item te selecteren, en pas vervolgens het volume aan door te tikken op de gewenste positie op de balk.

■ Geluiden aanpassen

U past bedieningsgeluiden van de camera als volgt aan.



- Selecteer [Geluidsopties] op het tabblad [F3] en druk vervolgens op de knop [INFO].
- Selecteer een item en druk op de knop [INFO].
- Selecteer een optie.



- Het sluitergeluid in digest-films opgenomen in de modus [A9] (35) kan niet worden gewijzigd.

■ Opstartscherm

Het opstartscherm dat wordt weergegeven wanneer u de camera inschakelt, past u als volgt aan.

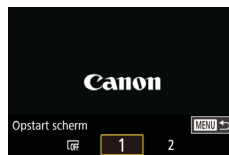

- Selecteer [Opstart scherm] op het tabblad [F1] en druk vervolgens op de knop [INFO].
- Selecteer een optie.

■ Hints en tips verbergen

Er verschijnen doorgaans hints en tips wanneer u items kiest in het menu Snelle inst. (28). U kunt deze informatie desgewenst uitschakelen.

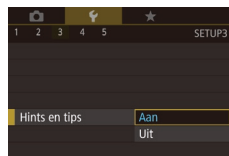

- Selecteer [Hints en tips] op het tabblad [F3] en selecteer [Uit].

Vóór gebruik

Basishandleiding

Handleiding voor gevorderden

Basishandelingen van de camera

Auto-modus/Modus Hybride automatisch

Andere opnamestanden

P-modus

Tv-, Av-, M- en C-modus

Afspeelmodus

Wi-Fi-functies

Menu Instellingen

Accessoires

Bijlage

Index



Opnamemodi weergeven op pictogram

Geef opnamemodi op het scherm weer met alleen hun pictogram en zonder naam, zodat u ze sneller kunt selecteren.

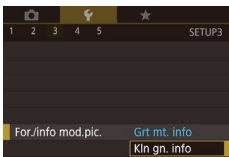

- Selecteer [For./info mod.pic.] op het tabblad [F3] en kies vervolgens [Kin gn. info].

De gevoeligheid van het aanraakscherm verhogen

De gevoeligheid van het aanraakscherm kan worden verhoogd, zodat de camera reageert op lichtere aanraakhandelingen.



- Tik op [Aanraakbed.] op het tabblad [F4] en selecteer [Gevoelig].

Het aanraakscherm automatisch vergrendelen

Om onbedoelde bediening te voorkomen, kunt u instellen dat het aanraakscherm automatisch wordt vergrendeld.



- Selecteer [Inst. auto. schermver.] op het tabblad [F4] en druk op de knop [SET].
- Selecteer [Auto. schermver.] en selecteer daarna [Insch.].
- Selecteer [Auto. vergren. na] en kies een optie.
- Om het aanraakscherm te ontgrendelen, drukt u de ontspanknop half in.



- Het aanraakscherm kan ook worden ontgrendeld door op bedieningselementen te drukken of eraan te draaien, zoals de knop [MENU] of de ring [R].

Metrische/Niet-metrische weergave

Desgewenst kunt u de maateenheden, die op de zoombalk (B33), de MF-indicator (B81) en op andere plaatsen worden weergegeven, wijzigen van m/cm in ft/in.



- Selecteer [Maateenheden] op het tabblad [F4] en kies vervolgens [ft/in].

Certificatielogo's controleren

Sommige logo's voor certificatievereisten waaraan de camera voldoet, kunnen op het scherm worden bekeken. Andere certificatielogo's staan in deze handleiding afgedrukt, op de verpakking van de camera, of op de camerabehuizing.



- Selecteer [Certificaatlogo weergeven] op het tabblad [F4] en druk vervolgens op de knop [SET].

Vóór gebruik

Basishandleiding

Handleiding voor gevorderden

Basishandleidingen van de camera

Auto-modus/Modus Hybride automatisch

Andere opnamestanden

P-modus

Tv-, Av-, M- en C-modus

Afspeelmodus

Wi-Fi-functies

Menu Instellingen

Accessoires

Bijlage

Index



Auteursrechtinformatie instellen die in beelden moet worden vastgelegd

Als u de naam van de maker en auteursrechtgegevens in beelden wilt opnemen, stelt u deze informatie als volgt op voorhand in.



- Selecteer [Copyrightinformatie] op het tabblad [F4] en druk vervolgens op de knop [F4].
- Selecteer [Voer naam van auteur in] of [Voer copyrightdetails in], druk op de knop [SET] om het toetsenbord weer te geven en voer de naam in (130).
- Druk op de knop **MENU**. Als [Wijzigingen accepteren?] wordt weergegeven, tikt u op [Ja].
- De hier ingestelde informatie wordt nu in beelden opgenomen.



- Als u de ingevoerde informatie wilt controleren, kiest u [Geef copyrightinfo weer] op het bovenstaande scherm en drukt u op de knop [SET].

Alle copyrightinformatie verwijderen

Ga als volgt te werk als u tegelijkertijd de naam van de maker en de copyrightgegevens wilt verwijderen.



- Doorloop de stappen bij “Auteursrechtinformatie instellen die in beelden moet worden vastgelegd” (166) en kies [Verwijder copyrightinfo].
- Tik op [OK].



- De copyrightinfo die al in beelden is opgenomen, wordt niet verwijderd.

Andere instellingen aanpassen

U kunt ook de volgende instellingen aanpassen.

- [F4]-tabbladinstelling [Instellingen Wi-Fi] (131)
- [F4]-tabbladinstelling [Mobiële apparaatverbinding] (134)

Standaardinstellingen van de camera herstellen

Als u per ongeluk een instelling hebt gewijzigd, kunt u de standaardinstellingen van de camera herstellen.



1 Open het scherm [Reset alle].

- Selecteer [Reset alle] op het tabblad [F5] en druk vervolgens op de knop [SET].

2 Herstel de standaardinstellingen.

- Tik op [OK].
- De standaardinstellingen zijn nu hersteld.



- De volgende functies worden niet hersteld naar de standaardinstellingen.
 - Informatie die met Gezichts-ID is vastgelegd (44)
 - [F1]-tabbladinstelling [Videosysteem] (161)
 - [F2]-tabbladinstellingen [Tijdzone] (162), [Datum/Tijd] (163), en [F3]-tabbladinstelling [Taal] (163)
 - De gegevens voor een aangepaste witbalans die u hebt vastgelegd (78)
 - Opnamemodus
 - Instellingen Wi-Fi (131)
 - Gekalibreerde waarde voor de digitale horizon (161)
 - Copyrightinformatie (166)

Vóór gebruik

Basishandleiding

Handleiding voor gevorderden

Basishandleidingen van de camera

Auto-modus/Modus
Hybride automatisch

Andere opnamestanden

P-modus

Tv-, Av-, M- en C-modus

Afspelmodus

Wi-Fi-functies

Menu Instellingen

Accessoires

Bijlage

Index



Accessoires

Haal meer uit uw camera met optionele Canon-accessoires en andere apart verkrijgbare, compatibele accessoires

Systemoverzicht

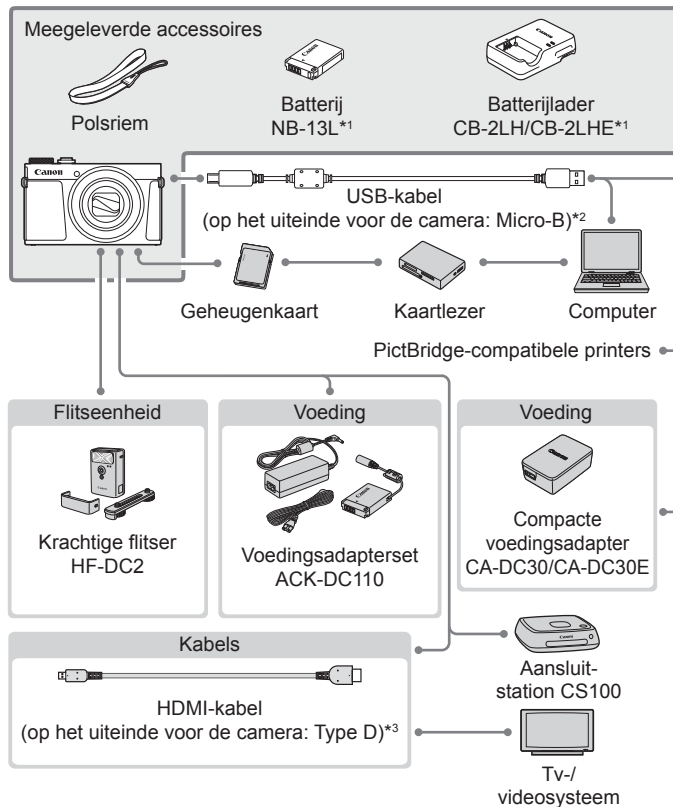

*¹ Ook afzonderlijk verkrijgbaar.

*² Er is ook een origineel Canon-accessoire beschikbaar (interfacekabel IFC-600PCU).

*³ Gebruik een in de winkel verkrijgbare kabel van maximaal 2,5 m.

Vóór gebruik

Basishandleiding

Handleiding voor gevorderden

Basishandelingen van de camera

Auto-modus/Modus Hybride automatisch

Andere opnamestanden

P-modus

Tv-, Av-, M- en C-modus

Afspelmodus

Wi-Fi-functies

Menu Instellingen

Accessoires

Bijlage

Index



Gebruik van originele Canon-accessoires wordt aanbevolen.

Dit product is ontworpen om een uitstekende prestatie neer te zetten wanneer het wordt gebruikt in combinatie met accessoires van het merk Canon.

Canon is niet aansprakelijk voor eventuele schade aan dit product en/of ongelukken zoals brand, enzovoort, die worden veroorzaakt door de slechte werking van accessoires van een ander merk (bijvoorbeeld lekkage en/of explosie van een batterij). Reparaties die nodig zijn aan uw Canon-product ten gevolge van dergelijke slechte werking vallen niet onder de garantie, en hier zal een vergoeding voor in rekening worden gebracht.

Optionele accessoires

De volgende camera-accessoires worden apart verkocht. De verkrijgbaarheid varieert per gebied, en sommige accessoires zijn wellicht niet meer verkrijgbaar.

Voedingen

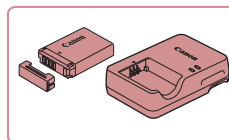

Batterij NB-13L

- Oplaadbare lithium-ionbatterij

Batterijlader CB-2LH/CB-2LHE

- Lader voor batterij NB-13L



- Het bericht [Communicatiefout met accu.] wordt weergegevens als u een batterij gebruikt die niet van het merk Canon is. Een reactie van de gebruiker is dan noodzakelijk. Houd er rekening mee dat Canon niet aansprakelijk is voor eventuele schade die ontstaat door ongelukken, zoals slechte werking of brand, die worden veroorzaakt door het gebruik van batterijen van een ander merk.



- De batterij is voorzien van een handig klepje dat u kunt bevestigen om zo de batterijstatus in een oogopslag te kunnen zien. Bevestig het klepje zo dat ▲ zichtbaar is op een opgeladen batterij en ▲ niet zichtbaar is op een niet-opgeladen batterij.

Vóór gebruik

Basishandleiding

Handleiding voor gevorderden

Basishandleidingen van de camera

Auto-modus/Modus Hybride automatisch

Andere opnamestanden

P-modus

Tv-, Av-, M- en C-modus

Afspelmodus

Wi-Fi-functies

Menu Instellingen

Accessoires

Bijlage

Index



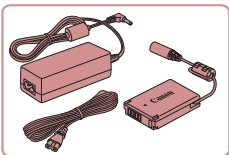

Voedingsadapterset ACK-DC110

- Hiermee kunt u de camera aansluiten op een gewoon stopcontact. Dit wordt aanbevolen wanneer u de camera gedurende langere tijd wilt gebruiken of wanneer u de camera aansluit op een printer of computer. U kunt op deze manier niet de batterij in de camera opladen.

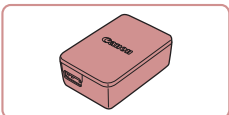

Compacte voedingsadapter CA-DC30/CA-DC30E

- Plaats de meegeleverde batterij in de camera zodat deze kan worden opgeladen. De interfacekabel IFC-600PCU (afzonderlijk verkrijgbaar) is nodig om de adapter aan te sluiten op de camera.



- De batterijlader, AC-adapterset en compacte voedingsadapter kunnen worden gebruikt in gebieden met een wisselspanning van 100–240 V (50/60 Hz).
- Als de stekker niet in het stopcontact past, moet u een geschikte stekkeradapter gebruiken. Gebruik geen elektrische transformator die is bedoeld voor op reis, omdat deze de batterij kan beschadigen.

Flitseenheid

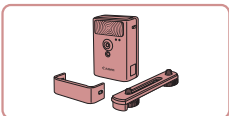

Krachtige flitser HF-DC2

- Externe flitser voor de belichting van onderwerpen die buiten het bereik van de ingebouwde flitser zijn. U kunt ook de krachtige flitser HF-DC1 gebruiken.



- Krachtige flitsers kunnen niet worden gebruikt in de opnamemodus **M**, **[Av]** of **[Tv]** als **[Flits-modus]** is ingesteld op **[Handmatig]**.

Overige accessoires

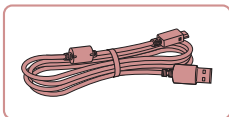

Interfacekabel IFC-600PCU

- Om de camera op een computer of printer aan te sluiten.

Printers

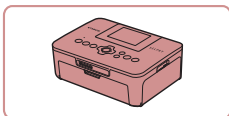

PictBridge-compatibele printers van Canon

- Zelfs zonder een computer te gebruiken, kunt u beelden afdrukken door de camera rechtstreeks aan te sluiten op een printer. Ga voor meer informatie naar een Canon-verkoper bij u in de buurt.

Foto- en filmopslag

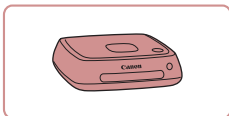

Aansluitstation CS100

- Een mediahub waarmee u camerabeelden kunt opslaan, kunt weergeven op een aangesloten tv, draadloos kunt printen op een Wi-Fi-printer, kunt delen via internet, enzovoort.

Vóór gebruik

Basishandleiding

Handleiding voor gevorderden

Basishandleidingen van de camera

Auto-modus/Modus Hybride automatisch

Andere opnamestanden

P-modus

Tv-, Av-, M- en C-modus

Afspeelmodus

Wi-Fi-functies

Menu Instellingen

Accessoires

Bijlage

Index



Optionele accessoires gebruiken

► Foto's ► Films

Afspelen op een tv

► Foto's ► Films

U kunt uw foto's weergeven op een tv door de camera aan te sluiten op een HD-tv met een in de winkel verkrijgbare HDMI-kabel (maximaal 2,5 meter met een type D-aansluiting aan de kant van de camera). Films die zijn opgenomen met een beeldkwaliteit van [EHD 59.94P], [EHD 29.97P], [EHD 23.98P], [EHD 29.97P], [EHD 50.00P], [EHD 25.00P] of [EHD 25.00P] kunnen in HD-kwaliteit worden bekeken.

Raadpleeg de handleiding van de tv voor meer informatie over de aansluiting en over het wijzigen van de ingangen.

- De volgende camerafuncties zijn beschikbaar wanneer u een tv gebruikt voor de weergave:
 - Door beelden bladeren
Sleep naar links of rechts over het scherm (103).
 - Films afspelen (104)
 - Inzoomen (112)
Om in te zoomen, beweegt u de zoomknop in de richting van [] of spreidt u uw vingers.
 - Groep afspelen (110)
 - Touch-acties (119)
Wissen is niet beschikbaar.

Denk erom dat er niets wordt weergegeven op het cameraschermbild als de camera is aangesloten op een tv. Kijk naar het tv-schermbild terwyl u de camera bedient.

1 Zorg dat de camera en de tv zijn uitgeschakeld.

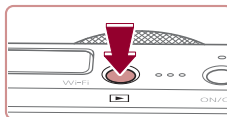
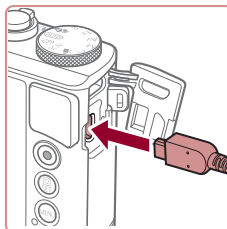
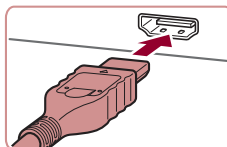

2 Sluit de camera aan op de tv.

- Steek de kabelstekker volledig in de HDMI-aansluiting van de tv zoals weergegeven.

- Open het klepje van de camera-aansluiting en steek de kabelstekker er volledig in.

3 Zet de tv aan en stel deze in op externe invoer.

- Stel de tv-ingang in op de externe ingang waarop u in stap 2 de kabel hebt aangesloten.

4 Schakel de camera in.

- Druk op de knop [].
- De camerabeelden worden nu weergegeven op de tv. (Het cameraschermbild blijft leeg.)
- Als u klaar bent, schakelt u de camera en de tv uit en verwijdt u daarna de kabel.



- Sommige gegevens worden mogelijk niet weergegeven als u beelden bekijkt op een tv (189).
- De bedieningsgeluiden van de camera worden niet afgespeeld als de camera is aangesloten op een hdtv.

Vóór gebruik

Basishandleiding

Handleiding voor gevorderden

Basishandleidingen van de camera

Auto-modus/Modus
Hybride automatisch

Andere opnamestanden

P-modus

Tv-, Av-, M- en C-modus

Af speelmodus

Wi-Fi-functies

Menu Instellingen

Accessoires

Bijlage

Index



De camera voeden via het lichtnet

► Foto's ► Films

Als u de camera voedt via de afzonderlijk verkrijgbare voedingsadapterset ACK-DC110, hoeft u niet meer te letten op de resterende batterijlading.

1 Zorg dat de camera is uitgeschakeld.

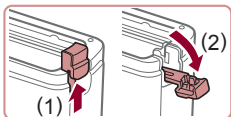

2 Open het klepje.

- Voer stap 1 bij “De batterij en uw geheugenkaart plaatsen” (19) uit om het klepje van de geheugenkaart/batterijhouder te openen en open vervolgens het klepje van de kabelpoort van de koppeling zoals aangegeven.

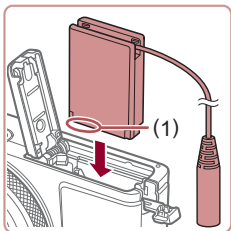

3 Plaats de koppeling.

- Houd het koppelstuk met de aansluitpunten (1) in de aangegeven richting en plaats het koppelstuk alsof het een batterij is (doorloop stap 2 bij “De batterij en uw geheugenkaart plaatsen” (19)).

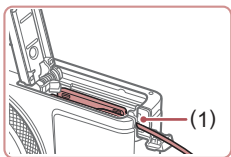

- Zorg dat de koppelingskabel door de poort (1) wordt geleid.

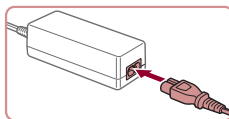
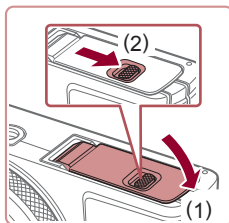

4 Sluit het klepje.

- Sluit het klepje (1) en duw het lichtjes aan terwijl u de schakelaar verschuift, totdat het klepje vastklikt (2).

5 Sluit het netsnoer aan.

- Sluit het ene uiteinde van het netsnoer aan op de compacte voedingsadapter en steek vervolgens het andere uiteinde in een stopcontact.
- Schakel de camera in en gebruik deze zoals u wilt.
- Als u klaar bent, schakelt u de camera uit en haalt u het netsnoer uit het stopcontact.



- Haal de adapter of het netsnoer niet weg terwijl de camera nog is ingeschakeld. Daarmee kunt u de opnamen wissen of de camera beschadigen.
- Sluit de adapter of het adaptersnoer niet aan op andere voorwerpen. Dit kan defect of schade aan het product tot gevolg hebben.

Vóór gebruik

Basishandleiding

Handleiding voor gevorderden

Basishandleidingen van de camera

Auto-modus/Modus Hybride automatisch

Andere opnamestanden

P-modus

Tv-, Av-, M- en C-modus

Afspeelmodus

Wi-Fi-functies

Menu Instellingen

Accessoires

Bijlage

Index



De batterij plaatsen en opladen

Laad de meegeleverde batterij via een optionele compacte voedingsadapter CA-DC30/CA-DC30E of interfacekabel IFC-600PCU.

1 Plaats de batterij.

- Voer stap 1 bij “De batterij en uw geheugenkaart plaatsen” (19) uit om het klepje te openen.
- Plaats de batterij zoals is beschreven in stap 2 van “De batterij en uw geheugenkaart plaatsen” (19).
- Voer stap 4 bij “De batterij en uw geheugenkaart plaatsen” (19) uit om het klepje te sluiten.

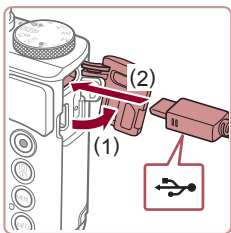

2 Sluit de compacte voedingsadapter aan op de camera.

- Open het klepje terwijl de camera is uitgeschakeld (1). Houd de kleinste stekker van de interfacekabel (afzonderlijk verkrijgbaar) in de aangegeven richting en steek de stekker helemaal in de aansluiting van de camera (2).

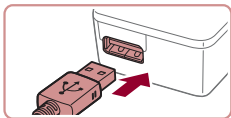

- Steek de grote stekker van de interfacekabel in de compacte voedingsadapter.

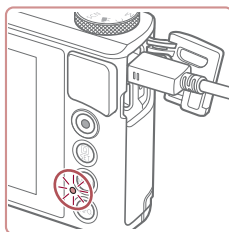
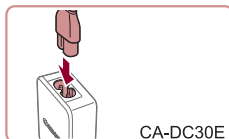
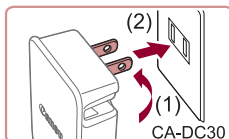

3 Laad de batterij op.

- **CA-DC30:** Kantel de stekker naar buiten (1) en steek de compacte voedingsadapter in een stopcontact (2).
- **CA-DC30E:** Sluit het netsnoer aan op de compacte voedingsadapter en steek het andere uiteinde in een stopcontact.

- Het opladen begint en het USB-oplaadlampje gaat branden.
- Het lampje gaat uit als het opladen is voltooid.
- Haal de compacte voedingsadapter uit het stopcontact en haal de interfacekabel uit de camera.



- Laad de batterij niet langer dan 24 uur achtereen op, om de batterij te beschermen en in goede staat te houden.
- Zorg dat u bij het opladen van een andere batterij eerst de interfacekabel uit de camera haalt voordat u een andere batterij plaatst die moet worden opgeladen.

Vóór gebruik

Basishandleiding

Handleiding voor gevorderden

Basishandelingen van de camera

Auto-modus/Modus Hybride automatisch

Andere opnamestanden

P-modus

Tv-, Av-, M- en C-modus

Afspeelmodus

Wi-Fi-functies

Menu Instellingen

Accessoires

Bijlage

Index





- Zie “Aantal opnamen/opnametijd, afspeeltijd” (📖205) voor meer informatie over de oplaadduur, het aantal opnamen en de opnametijd met een volledig opgeladen batterij.
- U kunt tijdens het opladen van de batterij beelden bekijken door de camera in te schakelen en de afspelerstand te selecteren (📖23). U kunt echter geen opnames maken terwijl de batterij wordt opgeladen.
- Opgeladen batterijen verliezen geleidelijk hun lading, ook als ze niet worden gebruikt. Laad de batterij op de dag dat u deze wilt gebruiken op, of vlak daarvoor.
- De lader kan worden gebruikt in gebieden met een wisselspanning van 100–240 V (50/60 Hz). Als de stekker niet in het stopcontact past, moet u een geschikte stekkeradapter gebruiken. Gebruik geen elektrische transformator die is bedoeld voor op reis, omdat deze de batterij kan beschadigen.

De batterij opladen via een computer

U kunt de batterij ook opladen door in stap 2 van “De batterij en uw geheugenkaart plaatsen” de grootste stekker van de interfacekabel in de USB-aansluiting van een computer te steken (📖172). Raadpleeg de computerhandleiding voor meer informatie over USB-aansluitingen op de computer.



- Opladen is niet mogelijk als de camera is uitgeschakeld.
- Bij sommige computers kan de batterij alleen worden opgeladen als de geheugenkaart in de camera zit. Plaats de geheugenkaart in de camera (📖19) voordat u de kabel aansluit op de USB-poort van de computer.

De software gebruiken

Als u de functies van de volgende software wilt gebruiken, downloadt u de software van de Canon-website en installeert u deze op uw computer.

- CameraWindow
 - Beelden importeren naar uw computer
- Hulpprogramma voor het overzetten van beelden
 - Beeldsynchronisatie (📖152) configureren en beelden ontvangen
- Hulpprogramma voor kaarten
 - Gebruik een kaart om GPS-informatie weer te geven die aan beelden is toegevoegd.
- Digital Photo Professional
 - Door RAW-beelden bladeren, deze verwerken en bewerken



- Voor het weergeven en bewerken van films op een computer, kunt u al geïnstalleerde of algemeen verkrijgbare software gebruiken die compatibel is met films die u met de camera opneemt.

Verbinding maken met een computer via een kabel

De computeromgeving controleren

De software kan op de volgende computers gebruikt worden. Voor uitgebreide informatie over systeemvereisten en compatibiliteit, inclusief ondersteuning door nieuwe besturingssystemen, gaat u naar de website van Canon.

- Windows 8/8.1
- Windows 7 SP1
- Mac OS X 10.10
- Mac OS X 10.9

Controleer de systeemvereisten bij “De computeromgeving controleren” (📖138) wanneer u beelden naar een computer verzendt via Wi-Fi.

Vóór gebruik

Basishandleiding

Handleiding voor gevorderden

Basishandleidingen van de camera

Auto-modus/Modus Hybride automatisch

Andere opnamestanden

P-modus

Tv-, Av-, M- en C-modus

Afspelermodus

Wi-Fi-functies

Menu Instellingen

Accessoires

Bijlage

Index



De software installeren

Zie “De software installeren” (138) voor instructies om de software te installeren.

Beelden opslaan op een computer

Met een USB-kabel (afzonderlijk verkrijgbaar; camera-uiteinde: Micro-B) kunt u de camera aansluiten op de computer en beelden opslaan op de computer.

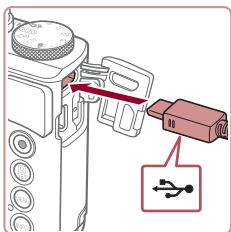

1 Sluit de camera aan op de computer.

- Open het klepje terwijl de camera is uitgeschakeld. Steek de kleinste stekker van de kabel in de aangegeven richting helemaal in de aansluiting van de camera.

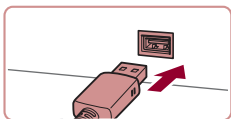

- Sluit de grote kabelstekker aan op de computer. Raadpleeg de computerhandleiding voor meer informatie over computeraansluitingen.

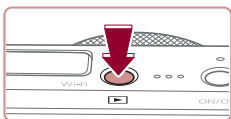

2 Zet de camera aan om CameraWindow te openen.

- Druk op de knop [▶].
- Mac OS: CameraWindow wordt weergegeven als er een verbinding tot stand is gebracht tussen de camera en de computer.
- Windows: volg de onderstaande stappen.
- In het scherm dat wordt weergegeven, klikt u op de koppeling om het programma te wijzigen van [📷].

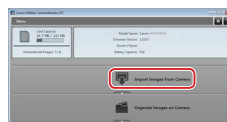
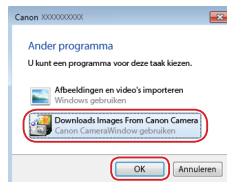

- Kies [Downloads Images From Canon Camera/Beelden van Canon-camera downloaden] en klik op [OK].

- Dubbelklik op [📷].

3 Beelden opslaan op de computer.

- Klik op [Import Images from Camera/Beelden importeren van camera] en vervolgens op [Import Untransferred Images/Niet-verzonden afbeeldingen importeren].
- De beelden worden nu in afzonderlijke mappen op datum op de computer opgeslagen in de map Afbeeldingen.
- Wanneer de beelden zijn opgeslagen, sluit u CameraWindow en drukt u op de knop [▶] om de camera uit te schakelen. Koppel vervolgens de kabel los.
- Voor het weergeven van beelden die u op een computer hebt opgeslagen, kunt u al geïnstalleerde of algemeen verkrijgbare software gebruiken die compatibel is met de beelden die u met de camera vastlegt.

Vóór gebruik

Basishandleiding

Handleiding voor gevorderden

Basishandelingen van de camera

Auto-modus/Modus Hybride automatisch

Andere opnamestanden

P-modus

Tv-, Av-, M- en C-modus

Afspeelmodus

Wi-Fi-functies

Menu Instellingen

Accessoires

Bijlage

Index





- Windows 7: als het scherm bij stap 2 niet wordt weergegeven, klikt u op het pictogram [i] in de taakbalk.
- Mac OS: als CameraWindow niet wordt weergegeven na stap 2, klikt u op het pictogram [CameraWindow] in het dock.
- U kunt uw camerabeelden zelfs zonder de software op uw computer opslaan door uw camera op de computer aan te sluiten, maar daarvoor gelden wel de volgende beperkingen.
 - Nadat u de camera hebt aangesloten op de computer, kan het enkele minuten duren voordat u beelden kunt openen.
 - Beelden die verticaal zijn opgenomen, worden mogelijk horizontaal opgeslagen.
 - RAW-beelden (of JPEG-beelden die tegelijk met RAW-beelden zijn opgenomen) worden wellicht niet opgeslagen.
 - Beveiligingsinstellingen voor beelden kunnen bij het opslaan van de beelden op de computer worden verwijderd.
 - Er kunnen bepaalde problemen ontstaan bij het opslaan van beelden of beeldgegevens, afhankelijk van de versie van het besturingssysteem, de gebruikte software of de grootte van de beeldbestanden.

Beelden afdrucken

► Foto's ► Films

Als u de camera via een kabel aansluit op een printer die compatibel is met PictBridge, kunt u uw opnames printen en allerlei instellingen configureren die worden gebruikt voor uw printer of fotoprintdiensten. In dit voorbeeld van printen via PictBridge wordt een Canon SELPHY CP-printer gebruikt. Raadpleeg ook de gebruikshandleiding van uw printer.

Eenvoudig afdrucken

► Foto's ► Films

Als u de camera met een USB-kabel (afzonderlijk verkrijgbaar; camera-uiteinde: Micro-B) aansluit op een printer die compatibel is met PictBridge, kunt u uw opnames printen.

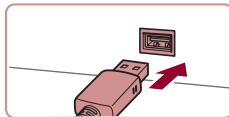
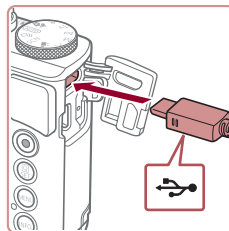

1 Zorg dat de camera en de printer zijn uitgeschakeld.

2 Sluit de camera aan op de printer.

- Open het aansluitingenklepje. Houd de kleinste kabelstekker in de getoonde richting, en steek de stekker volledig in de aansluiting op de camera.
- Sluit de grote kabelstekker aan op de printer. Raadpleeg de handleiding van de printer voor meer informatie over de aansluiting.

3 Schakel de printer in.

Vóór gebruik

Basishandleiding

Handleiding voor gevorderden

Basishandelingen van de camera

Auto-modus/Modus Hybride automatisch

Andere opnamestanden

P-modus

Tv-, Av-, M- en C-modus

Afspeelmodus

Wi-Fi-functies

Menu Instellingen

Accessoires

Bijlage

Index



4 Selecteer een beeld.

- Sleep naar links of rechts over het scherm om een beeld te selecteren.



5 Open het afdrukscherm.

- Druk op de knop [MENU], kies [Print] en druk nogmaals op de knop [MENU].

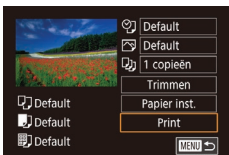

6 Druk het beeld af.

- Kies [Print] en druk op de knop [MENU].
- Het afdrukken start nu.
- Om andere beelden af te drukken, herhaalt u na het afdrukken de bovenstaande procedures vanaf stap 4.
- Wanneer u klaar bent met afdrukken, schakelt u de camera en de printer uit en verwijdert u de kabel.



- Zie "Printers" (169) voor PictBridge-compatibele printers van het merk Canon (afzonderlijk verkrijgbaar).
- U kunt geen RAW-beelden afdrukken.

Afdrukinstellingen configureren

► Foto's ► Films

1 Open het afdrukscherm.

- Voer stap 1–5 bij "Eenvoudig afdrukken" (175) uit om dit scherm te openen.

2 Configureer de instellingen.

- Tik op een item en selecteer een optie op het volgende scherm. Druk op de knop [MENU] om terug te keren naar het printscherm.

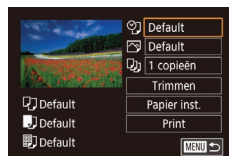

| | | |
|--------------|-------------------|---|
| | Default | Hiermee worden de huidige printerinstellingen gebruikt. |
| | Datum | Hiermee worden de beelden afgedrukt met een datum. |
| | File No. | Hiermee worden de beelden afgedrukt met een bestandsnummer. |
| | Beide | Hiermee worden de beelden afgedrukt met een datum en een bestandsnummer. |
| | Uit | – |
| | Default | Hiermee worden de huidige printerinstellingen gebruikt. |
| | Uit | – |
| | Aan | Hiermee wordt opname-informatie gebruikt om de afdrukinstellingen te optimaliseren. |
| | R-Ogen1 | Hiermee worden rode ogen gecorrigeerd. |
| | Aantal exemplaren | Hiermee selecteert u het aantal af te drukken exemplaren. |
| Trimmen | – | Hiermee kunt u een beeldgebied opgeven dat u wilt afdrukken (177). |
| Papier inst. | – | Hiermee geeft u het papierformaat, de indeling en andere gegevens op (177). |

Vóór gebruik

Basishandleiding

Handleiding voor gevorderden

Basishandelingen van de camera

Auto-modus/Modus
Hybride automatisch

Andere opnamestanden

P-modus

Tv-, Av-, M- en C-modus

Afspeelmodus

Wi-Fi-functies

Menu Instellingen

Accessoires

Bijlage

Index



Beelden bijsnijden vóór het afdrucken

► Foto's ► Films

Als u vóór het afdrucken de beelden bijsnijdt, kunt u het gewenste beeldgebied afdrucken in plaats van het hele beeld.

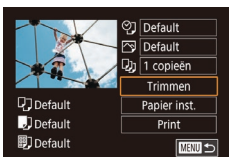

1 Selecteer [Trimmen].

- Voer eerst stap 1 in “Afdrukinstellingen configureren” (176) uit om het afdrukscherm te openen en tik daarna op [Trimmen].
- Er verschijnt een kader voor bijsnijden dat het af te drukken beeldgebied aangeeft.

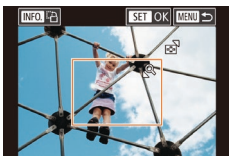

2 Pas het kader naar wens aan.

- Om de grootte van het kader te wijzigen, beweegt u de zoomknop.
- Om het kader te verplaatsen, sleept u het.
- Om het kader te draaien, drukt u op de knop [INFO].
- Als u klaar bent, drukt u op de knop [OK].

3 Druk het beeld af.

- Voer stap 6 in “Eenvoudig afdrucken” (175) uit om af te drukken.



- Bijsnijden is wellicht niet mogelijk bij kleine beeldformaten of bij bepaalde verhoudingen.

Het papierformaat en de indeling selecteren vóór het afdrucken

► Foto's ► Films

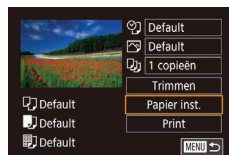

1 Selecteer [Papier inst.]

- Voer eerst stap 1 in “Afdrukinstellingen configureren” (176) uit om het afdrukscherm te openen en tik daarna op [Papier inst.].



2 Selecteer een papierformaat.

- Selecteer een optie en druk op de knop [OK].

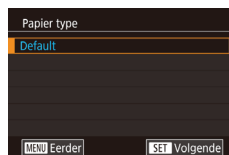

3 Selecteer een papiersoort.

- Selecteer een optie en druk op de knop [OK].

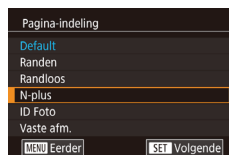

4 Selecteer een indeling.

- Sleep omhoog of omlaag om een optie te selecteren.
- Wanneer u [N-plus] selecteert, geeft u het aantal beelden per vel op.
- Druk op de knop [OK].

5 Druk het beeld af.

- Voer stap 6 in “Eenvoudig afdrucken” (175) uit om af te drukken.

Vóór gebruik

Basishandleiding

Handleiding voor gevorderden

Basishandelingen van de camera

Auto-modus/Modus Hybride automatisch

Andere opnamestanden

P-modus

Tv-, Av-, M- en C-modus

Afspeelmodus

Wi-Fi-functies

Menu Instellingen

Accessoires

Bijlage

Index



Beschikbare indelingsopties

| | |
|------------|--|
| Default | Hiermee worden de huidige printerinstellingen gebruikt. |
| Randen | Hiermee worden de beelden afgedrukt met een lege ruimte eromheen. |
| Randloos | Hiermee maakt u randloze afdrucken. |
| N-plus | Hiermee geeft u het aantal beelden per vel op. |
| ID Foto | Hiermee drukt u foto's af voor identiteitsbewijzen. Alleen beschikbaar voor beelden met opnamepixelinstelling L en een verhouding van 3:2. |
| Vaste afm. | Hiermee wordt het afdrukformaat geselecteerd. Kies uit 90 x 130 mm, briefkaart of brede afdrucken. |

Id-foto's afdrucken

► Foto's ► Films

1 Selecteer [ID Foto].

- Voer stap 1–4 bij “Het papierformaat en de indeling selecteren vóór het afdrucken” (177) uit, kies [ID Foto] en druk op de knop [OK].



2 Selecteer de lengte van de lange en de korte zijde.

- Kies een item en druk op de knop [OK]. Selecteer in het volgende scherm een lengte en druk daarna op de knop [OK].

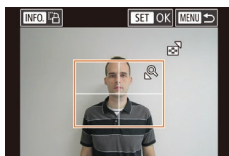

3 Selecteer het afdrukgebied.

- Voer stap 2 in “Beelden bijsnijden vóór het afdrucken” (177) uit om het afdrukgebied te selecteren.

4 Druk het beeld af.

- Voer stap 6 in “Eenvoudig afdrucken” (175) uit om af te drukken.

Filmscènes afdrucken

► Foto's ► Films

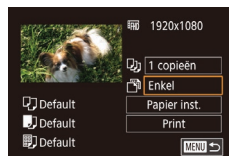

1 Open het afdruckscherm.

- Voer stap 1–5 bij “Eenvoudig afdrucken” (175) uit om een film te kiezen. Het scherm links wordt weergegeven.

2 Selecteer een afdrukmethode.

- Selecteer [Enkel] en druk op de knop [OK]. Selecteer in het volgende scherm een optie en druk daarna op de knop [OK] om terug te keren naar het printscherm.

3 Druk het beeld af.

- Voer stap 6 in “Eenvoudig afdrucken” (175) uit om af te drukken.

Afdrukopties voor films

| | |
|-------|--|
| Enkel | Hiermee wordt de huidige scène afgedrukt als een foto. |
| Reeks | Hiermee wordt een reeks scènes met een bepaald interval afgedrukt op een enkel vel papier. Als u [Onderschrift] instelt op [Aan], kunt u ook het mapnummer, bestandsnummer en de verstreken tijd voor het kader afdrucken. |

Vóór gebruik

Basishandleiding

Handleiding voor gevorderden

Basishandleidingen van de camera

Auto-modus/Modus
Hybride automatisch

Andere opnamestanden

P-modus

Tv-, Av-, M- en C-modus

Afspeelmodus

Wi-Fi-functies

Menu Instellingen

Accessoires

Bijlage

Index





- Om een lopende afdruktaak te annuleren, drukt u op de knop en raakt u [OK] aan.
- Nadat u, zoals wordt beschreven in stap 2–5 van “Bekijken” (103) een scène hebt weergegeven die u wilt afdrukken, kunt u het scherm in stap 1 ook hier openen door te tikken op in het filmbedieningspaneel.

■ Beelden toevoegen aan de printlijst (DPOF)

► Foto's ► Films

U kunt op de camera instellingen kiezen voor afdrukken in serie (180) en bestellingen bij fotozaken. Selecteer maximaal 998 beelden op een geheugenkaart en configureer de nodige instellingen, zoals het aantal exemplaren, als volgt. De afdrukinformatie die u op deze wijze voorbereidt, voldoet aan de DPOF-normen (Digital Print Order Format).



- U kunt geen RAW-beelden opnemen in een printlijst.

Afdrukinstellingen configureren

► Foto's ► Films

U kunt de instellingen, zoals de afdrukindeling, toevoegen van datum of bestandsnummer, en de overige instellingen, als volgt opgeven. Deze instellingen worden toegepast op alle beelden in de printlijst.

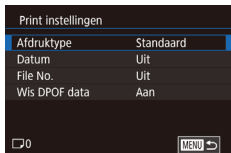

- Druk op de knop [MENU], selecteer [Print instellingen] op het tabblad [4] en druk daarna op de knop [].
- Selecteer [Printinstellingen] en druk daarna op de knop []. Selecteer en configureer op het volgende scherm de gewenste items.

| | | |
|---------------|-----------|---|
| Afdruktype | Standaard | Hiermee drukt u één foto per vel af. |
| | Index | Hiermee drukt u meerdere verkleinde beelden per vel af. |
| | Beiden | Hiermee worden zowel standaard- als indexformaten afgedrukt. |
| Datum | Aan | Hiermee worden de beelden afgedrukt met de opnamedatum. |
| | Uit | – |
| File No. | Aan | Hiermee worden de beelden afgedrukt met het bestandsnummer. |
| | Uit | – |
| Wis DPOF data | Aan | Alle instellingen voor printlijsten worden na het afdrukken verwijderd. |
| | Uit | – |



- Sommige printers of fotozaken zijn wellicht niet in staat om alle DPOF-instellingen toe te passen bij het afdrukken.
- kan verschijnen op de camera om u te waarschuwen dat de geheugenkaart afdrukinstellingen bevat die zijn geconfigureerd op een andere camera. Als u de afdrukinstellingen wijzigt met deze camera, worden alle bestaande instellingen wellicht overschreven.



- Als u [Index] opgeeft, kunt u wellicht niet tegelijkertijd [Aan] kiezen voor zowel [Datum] als [File No.].
- Indexafdrukken zijn niet beschikbaar op sommige PictBridge-compatibele printers van het merk Canon (afzonderlijk verkrijgbaar).
- De datum wordt afgedrukt in een notatie die overeenkomt met de instelgegevens in [Datum/Tijd] op het tabblad 2 (20).

Vóór gebruik

Basishandleiding

Handleiding voor gevorderden

Basishandelingen van de camera

Auto-modus/Modus Hybride automatisch

Andere opnamestanden

P-modus

Tv-, Av-, M- en C-modus

Afspeelmodus

Wi-Fi-functies

Menu Instellingen

Accessoires

Bijlage

Index



Afdrukinstellingen voor afzonderlijke beelden

► Foto's ► Films

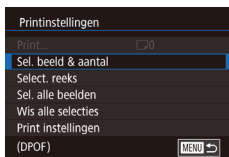

1 Selecteer [Sel. beeld & aantal].

- Druk op de knop [MENU], selecteer [Printinstellingen] op het tabblad [4] en druk daarna op de knop [4].
- Selecteer [Sel. beeld & aantal] en druk op de knop [4].

2 Selecteer een beeld.

- Sleep naar links of rechts over het scherm om een beeld te selecteren.
- Bij beelden die u opgeeft voor indexafdrucken, wordt het pictogram [0] geplaatst.



3 Geef het aantal afdrucken op.

- Tik op [▲][▼] om het aantal afdrucken op te geven (maximaal 99).
- Herhaal stap 2 en 3 om het printen van andere beelden in te stellen en het aantal afdrucken van elk beeld op te geven.
- Als u klaar bent, drukt u op de knop [MENU] om terug te keren naar het menuscherm.

Afdrukinstellingen voor een reeks beelden

► Foto's ► Films



- Voer stap 1 bij "Afdrukinstellingen voor afzonderlijke beelden" (180) uit om [Select. reeks] te kiezen en druk op de knop [4].
- Voer de stappen 2–3 in "Een reeks selecteren" (114) uit om beelden op te geven.
- Tik op [Opdracht].

Afdrukinstellingen voor alle beelden

► Foto's ► Films

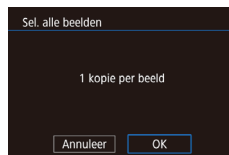

- Voer stap 1 bij "Afdrukinstellingen voor afzonderlijke beelden" (180) uit om [Sel. alle beelden] te kiezen en druk op de knop [4].
- Tik op [OK].

Alle beelden in de printlijst wissen

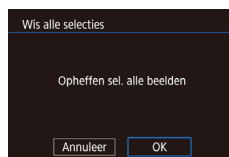

- Voer stap 1 bij "Afdrukinstellingen voor afzonderlijke beelden" (180) uit om [Wis alle selecties] te selecteren en druk op de knop [4].
- Tik op [OK].

Beelden afdrucken die zijn toegevoegd aan de printlijst (DPOF)

► Foto's ► Films

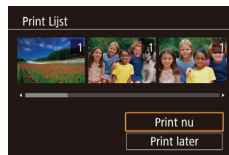

- Als er afbeeldingen aan de printlijst zijn toegevoegd (179–180), wordt dit scherm weergegeven wanneer u de camera aansluit op een PictBridge-compatibele printer. Selecteer [Print nu] en druk dan op de knop [4] om de beelden in de afdruklijst te printen.
- Elke DPOF-afdruktaak die u tijdelijk onderbreekt, wordt hervat bij het volgende beeld.

Vóór gebruik

Basishandleiding

Handleiding voor gevorderden

Basishandelingen van de camera

Auto-modus/Modus
Hybride automatisch

Andere opnamestanden

P-modus

Tv-, Av-, M- en C-modus

Afspeelmodus

Wi-Fi-functies

Menu Instellingen

Accessoires

Bijlage

Index



Beelden toevoegen aan een fotoboek

► Foto's ► Films

U kunt fotoboeken instellen op de camera door maximaal 998 beelden te selecteren op een geheugenkaart en deze met CameraWindow te importeren naar uw computer (173), waar ze naar een aparte map worden gekopieerd. Deze functie is handig wanneer u online afgedrukte fotoboeken bestelt of wanneer u fotoboeken afdrukt op uw eigen printer.

Een selectiemethode selecteren



- Druk op de knop [MENU], selecteer [Fotoboek instellen] op het tabblad [4] en bepaal hoe u de beelden wilt selecteren.



- [!] kan verschijnen op de camera om u te waarschuwen dat de geheugenkaart afdrুকinstellingen bevat die zijn geconfigureerd op een andere camera. Als u de afdrুকinstellingen wijzigt met deze camera, worden alle bestaande instellingen wellicht overschreven.

Afzonderlijke beelden toevoegen

► Foto's ► Films



1 Selecteer [Selectie].

- Selecteer [Selectie] volgens de procedure bij "Een selectiemethode selecteren" (181) en druk op de knop [4].



2 Selecteer een beeld.

- Sleep naar links of naar rechts en selecteer een beeld. Druk op de knop [4].
- [✓] wordt weergegeven.
- Druk nogmaals op de knop [4] om het beeld te verwijderen uit het fotoboek. [✓] wordt niet meer weergegeven.
- Herhaal deze procedure om andere beelden op te geven.
- Als u klaar bent, drukt u op de knop [MENU] om terug te keren naar het menu scherm.

Alle beelden toevoegen aan een fotoboek

► Foto's ► Films



- Volg de procedure bij "Een selectiemethode selecteren" (181), selecteer [Sel. alle beelden] en druk op de knop [4].
- Tik op [OK].

Alle beelden verwijderen uit een fotoboek

► Foto's ► Films



- Volg de procedure bij "Een selectiemethode selecteren" (181), selecteer [Wis alle selecties] en druk op de knop [4].
- Tik op [OK].

Vóór gebruik

Basishandleiding

Handleiding voor gevorderden

Basishandleidingen van de camera

Auto-modus/Modus Hybride automatisch

Andere opnamestanden

P-modus

Tv-, Av-, M- en C-modus

Afspeelmodus

Wi-Fi-functies

Menu Instellingen

Accessoires

Bijlage

Index



Bijlage

Nuttige informatie over het gebruik van de camera

Problemen oplossen

Controleer eerst het volgende als u denkt dat er een probleem is met de camera. Als u met de onderstaande tips uw probleem niet kunt verhelpen, neemt u contact op met de helpdesk van Canon Klantenservice.

Voeding

Er gebeurt niets als u op de ON/OFF-knop drukt.

- Controleer of de batterij is opgeladen (18).
- Controleer of de batterij in de juiste richting is geplaatst (19).
- Controleer of het klepje van de geheugenkaart/batterijhouder goed is gesloten (19).
- Als de batterijpolen vuil zijn, nemen de prestaties van de batterij af. Reinig de polen met een wattenstaafje en plaats de batterij enige malen opnieuw.

De batterij raakt snel leeg.

- Bij lage temperaturen nemen de prestaties van batterijen af. Maak de batterij een beetje warm, bijvoorbeeld door deze in uw zak te houden. Zorg dat de polen niet in contact komen met metalen voorwerpen.
- Als de batterijpolen vuil zijn, nemen de prestaties van de batterij af. Reinig de polen met een wattenstaafje en plaats de batterij enige malen opnieuw.
- Als dit niet helpt en de batterij weer snel leeg is na het opladen, is de levensduur verstreken. Koop dan een nieuwe batterij.

De lens wordt niet ingetrokken.

- Open het klepje van de geheugenkaart/batterijhouder niet als de camera aanstaat. Sluit het klepje en schakel de camera in en daarna weer uit (19).

De batterij is opgezwollen.

- Het is normaal dat batterijen een beetje zwellen. Dit is niet gevaarlijk. Als de batterij echter zodanig opzwellt dat deze niet meer in de camera past, dient u contact op te nemen met de helpdesk van Canon Klantenservice.

Weergave op een tv

De camerabeelden worden vervormd of helemaal niet weergegeven op een tv (170).

Vóór gebruik

Basishandleiding

Handleiding voor gevorderden

Basishandleidingen van de camera

Auto-modus/Modus Hybride automatisch

Andere opnamestanden

P-modus

Tv-, Av-, M- en C-modus

Afspeelmodus

Wi-Fi-functies

Menu Instellingen

Accessoires

Bijlage

Index



Opnamen maken

Er kunnen geen opnamen worden gemaakt.

- Druk in de afspeelmodus (📖103) de ontspanknop half in (📖26).

Vreemde weergave op het scherm bij weinig licht (📖27).

Vreemde weergave op het scherm bij opnamen.

- Houd er rekening mee dat de volgende weergaveproblemen niet op foto's worden vastgelegd, maar wel in films worden opgenomen.
 - Als u opnamen maakt bij TL- of LED-verlichting kan het scherm flikkeren en kan een horizontale band verschijnen.

Weergave op het volledige scherm is tijdens het opnemen niet beschikbaar (📖90).

📷 knippert op het scherm wanneer de ontspanknop wordt ingedrukt en opnemen is niet mogelijk (📖36).

📷📷 verschijnt wanneer de ontspanknop half wordt ingedrukt (📖36).

- Stel [IS modus] in op [Continu] (📖52).
- Klap de flitser uit en stel de flitsmodus in op 📷 (📖88).
- Verhoog de ISO-waarde (📖75).
- Plaats de camera op een statief of neem andere maatregelen om de camera stil te houden. Stel daarnaast [IS modus] in op [Uit] als u opnamen maakt met een statief of een ander middel gebruikt om de camera stil te houden (📖52).

De opnamen zijn niet scherp.

- Druk de sluiterknop half in om scherp te stellen op het onderwerp en druk de knop daarna volledig in om een opname te maken (📖26).
- Zorg dat de onderwerpen zich binnen het scherpselbereik bevinden (📖205).
- Stel [AF-hulplicht] in op [Aan] (📖53).
- Bevestig dat onnodige functies zoals macro worden uitgeschakeld.
- Probeer op te nemen met de focusvergrendeling of AF-vergrendeling (📖83, 📖87).

Opnamen zijn wazig.

- Afhankelijk van de omstandigheden tijdens de opname kan vervaging van beelden optreden wanneer Touch Shutter wordt gebruikt. Houd de camera stil tijdens de opname.

Continue opname stopt opeens.

- Continue opname stopt automatisch nadat er ongeveer 2.000 opnamen in één keer zijn genomen. Laat de ontspanknop even los voordat u verder gaat met het maken van opnamen.

Er worden geen AF-kaders weergegeven en de camera stelt niet scherp wanneer de sluiterknop half wordt indrukt.

- Om de AF-kaders weer te geven en de camera goed te laten scherpsstellen, probeert u de gebieden met veel contrast in het centrum van de compositie te plaatsen voordat u de ontspanknop half indrukt. Of probeer de ontspanknop meerdere malen half in te drukken.

De onderwerpen in de opnamen zijn te donker.

- Klap de flitser uit en stel de flitsmodus in op 📷 (📖88).
- Pas de helderheid aan met behulp van belichtingscompensatie (📖74).
- Gebruik AE lock of spotmeting (📖74).

De onderwerpen zijn te helder, de highlights zijn vervaagd.

- Klap de flitser in en stel de flitsmodus in op 📷 (📖33).
- Pas de helderheid aan met behulp van belichtingscompensatie (📖74).
- Gebruik AE lock of spotmeting (📖74).
- Verminder de belichting van het onderwerp.

De opnamen zijn te donker, ondanks dat er is geflitst (📖36).

- Maak de opname binnen het bereik van de flits (📖204).
- Pas de helderheid aan met behulp van flitsbelichtingscompensatie of door het flitsuitvoerniveau te wijzigen (📖89, 📖95).
- Verhoog de ISO-waarde (📖75).

De onderwerpen in geflitste foto's zijn te helder, de highlights zijn vervaagd.

- Maak de opname binnen het bereik van de flits (📖204).
- Klap de flitser in en stel de flitsmodus in op 📷 (📖33).
- Pas de helderheid aan met behulp van flitsbelichtingscompensatie of door het flitsuitvoerniveau te wijzigen (📖89, 📖95).

Er verschijnen witte vlekken in geflitste opnamen.

- Dit komt doordat het licht van de flitser wordt weerspiegeld door stof- of andere deeltjes in de lucht.

Opnamen zien er korrelig uit.

- Verlaag de ISO-waarde (📖75).
- Hoge ISO-waarden kunnen in sommige opnamestanden leiden tot korrelige beelden (📖57).

De onderwerpen hebben rode ogen.

- Stel [Lamp Aan] in op [Aan] (📖53). Het licht voor rode-ogenreductie (📖4) gaat branden bij foto's die met de flitser worden gemaakt. U krijgt de beste resultaten als uw onderwerpen naar het licht voor rode-ogenreductie kijken. Probeer ook om de verlichting binnenshuis te verbeteren of dichter bij het onderwerp te gaan.
- Bewerk beelden met Rode-ogencorrectie (📖123).

Vóór gebruik

Basishandleiding

Handleiding voor gevorderden

Basishandleidingen van de camera

Auto-modus/Modus Hybride automatisch

Andere opnamestanden

P-modus

Tv-, Av-, M- en C-modus

Afspeelmodus

Wi-Fi-functies

Menu Instellingen

Accessoires

Bijlage

Index



Het schrijven naar een geheugenkaart duurt te lang of het maken van continue opnamen gaat langzamer.

- Voer via de camera een low-level format van de geheugenkaart uit (160).

Instellingen voor opnamen of voor het menu Snelle inst. zijn niet beschikbaar.

- Beschikbare instellingen variëren per opnamemodus. Zie "Beschikbare functies per opnamemodus", "Menu Snelle instel." en "Opnametabblad" (190 – 195).

Het pictogram voor baby's of kinderen wordt niet weergegeven.

- De pictogrammen voor baby's en kinderen worden niet weergegeven als de verjaardag niet is ingesteld bij de gezichtsinformatie (44). Als de pictogrammen ook niet worden weergegeven wanneer de verjaardag wel is opgegeven, registreert u de gezichtsinformatie opnieuw (44) of controleert u of de datum/tijd correct is ingesteld (163).

Touch AF of Touch Shutter werkt niet.

- Touch AF of Touch Shutter werken niet als u de randen van het scherm aanraakt. Raak het scherm aan op een punt dicht bij het midden.
- Als [Inst. auto. schermver.] is ingesteld op [Insch.], ontgrendelt u het aanraakscherm (165).

Films opnemen

De verstreken tijd wordt verkeerd weergegeven, of de opname wordt onderbroken.

- Formaatteer de geheugenkaart via de camera of gebruik een geheugenkaart die hogesnelheidsopnamen ondersteunt. Denk erom dat ook als de verstreken tijd verkeerd wordt weergegeven, de lengte van de films op de geheugenkaart overeenstemt met de werkelijke opnametijd (160, 206).

[!] verschijnt en de opname stopt automatisch.

- De interne geheugenbuffer van de camera raakt vol omdat de camera niet snel genoeg naar de geheugenkaart kan schrijven. Probeer een van de volgende maatregelen:
 - Voer via de camera een low-level format van de geheugenkaart uit (160).
 - Verlaag de beeldkwaliteit (49).
 - Gebruik een geheugenkaart die hogesnelheidsopnamen ondersteunt (206).

In- en uitzoomen is niet mogelijk.

- In- en uitzoomen is niet mogelijk in de modus [] (63).
- In- en uitzoomen is niet mogelijk tijdens het filmen in de modus [] (60), [] of []].

Onderwerpen lijken vervormd.

- Onderwerpen die tijdens het opnemen snel langs de camera bewegen, kunnen vervormd lijken. Dit is niet het gevolg van een storing.

Er wordt lineaire ruis opgenomen.

- Er kan lineaire ruis worden opgenomen als er lichten of andere felle lichtbronnen zichtbaar zijn op het opnamescherm in een verder donkere scène. Pas de compositie van de opname aan zodat het felle licht niet zichtbaar is op het opnamescherm of in de buurt.

Afspelen

Afspelen is niet mogelijk.

- U kunt mogelijk geen beelden of films afspelen als u de bestandsnaam of mapstructuur hebt gewijzigd via een computer.

Het afspelen stopt of het geluid hapert.

- Gebruik een geheugenkaart waarop u via de camera een low-level format hebt uitgevoerd (160).
- Korte onderbrekingen zijn mogelijk als u films afspeelt die zijn gekopieerd naar geheugenkaarten met trage leesnelheden.
- Als u films afspeelt op een computer met onvoldoende capaciteit, kunnen er kaders wegvallen en kan het geluid haperen.

Geluid wordt niet weergegeven tijdens films.

- Pas het volume aan (23) als [Mute] is geactiveerd (164) of als het geluid van de film zwak is.
- Er wordt geen geluid afgespeeld in films die zijn opgenomen in de modus [] (60), films die zijn opgenomen in de modus [] (66) en Creatieve opname-films, omdat in deze standen geen geluid wordt opgenomen.

Het beginscherm van Story Highlights kan niet worden geopend door op [] te tikken.

- Het beginscherm kan niet worden weergegeven als de camera op een printer is aangesloten. Ontkoppel de camera van de printer.
- Het beginscherm kan niet worden weergegeven als een Wi-Fi-verbinding actief is. Verbreek de Wi-Fi-verbinding.

Een gewenst onderwerppictogram voor een album wordt niet weergegeven op het beginscherm van Story Highlights.

- Selecteer in de korte informatieweergave (105) een beeld met de naam van de persoon voor het album voordat u het beginscherm van Story Highlights opent (126).

Geheugenkaart

De geheugenkaart wordt niet herkend.

- Herstart de camera met de geheugenkaart erin (25).

Vóór gebruik

Basishandleiding

Handleiding voor gevorderden

Basishandelingen van de camera

Auto-modus/Modus Hybride automatisch

Andere opnamestanden

P-modus

Tv-, Av-, M- en C-modus

Afspeelmodus

Wi-Fi-functies

Menu Instellingen

Accessoires





Bijlage

Index



Computer

Kan geen beelden overdragen naar een computer.





- Als u beelden wilt overdragen naar de computer via een kabel, probeert u als volgt de overdrachtssnelheid te verlagen:
 - Terwijl u de ontspanknop ingedrukt houdt en de zoomknop naar  duwt, drukt u op de knop . In de afspelstand beweegt u de zoomknop naar . Selecteer in het volgende scherm [B] en druk op de knop .

Wi-Fi

Geen toegang tot het Wi-Fi-menu.

- Het Wi-Fi-menu is niet beschikbaar in de opnamemodus. Ga naar de afspeelmodus en probeer het opnieuw.
- In de afspelstand kan het Wi-Fi-menu niet worden geopend tijdens vergrote weergave of indexweergave. Ga naar de enkelvoudige weergave en probeer het opnieuw. Het Wi-Fi-menu kan ook niet worden geopend in de groepsweergave of gefilterde beeldweergave op basis van opgegeven voorwaarden. Annuleer het gegroepeerd of gefilterd afspelen van beelden.
- Het Wi-Fi-menu kan niet worden geopend wanneer de camera via een kabel is aangesloten op een printer, computer of tv. Koppel de kabel los.

Kan geen apparaat/bestemming toevoegen.

- Er kunnen in totaal 20 items van verbindinginformatie aan de camera worden toegevoegd. Wis eerst overbodige verbindinginformatie van de camera en voeg daarna nieuwe apparaten/bestemmingen toe ( 156).
- Gebruik een computer of smartphone om webservices te registreren ( 144).
- Om een smartphone toe te voegen, installeert u eerst de toepassing Camera Connect op uw smartphone ( 134).
- Om een computer toe te voegen, installeert u eerst de software CameraWindow op uw computer. Controleer ook de omgeving en instellingen van uw computer en Wi-Fi ( 138,  140).
- Vermijd het gebruik van de camera op plaatsen waar het Wi-Fi-sigitaal verstoord kan worden, zoals bijvoorbeeld in de buurt van magnetrons, Bluetooth-apparaten en andere apparaten die op de 2,4 GHz-band werken.
- Plaats de camera dichterbij het apparaat waarmee u verbinding wilt maken (zoals het toegangspunt) en zorg ervoor dat er geen voorwerpen tussen de apparaten zijn.

Kan geen verbinding maken met het toegangspunt.

- Controleer of het toegangspunt is ingesteld op een kanaal dat wordt ondersteund door de camera ( 204). In plaats van automatisch kanaaltoewijzing kunt u het beste handmatig een ondersteund kanaal toewijzen.



Kan geen beelden verzenden.

- Het bestemmingsapparaat heeft onvoldoende opslagruimte. Vergroot de opslagruimte op het bestemmingsapparaat en verzend de afbeeldingen opnieuw.
- Het schuifje voor schrijfbeveiliging van de geheugenkaart van de bestemmingscamera staat in de vergrendelde positie. Verschuif het schuifje voor schrijfbeveiliging naar de ontgrendelde positie.
- RAW-beelden kunnen niet worden verzonden. Voor beelden die zowel in de JPEG- als de RAW-indeling zijn vastgelegd, wordt alleen de JPEG-versie verzonden. RAW-beelden kunnen echter worden verstuurd met beeldsynchronisatie.
- Beelden kunnen niet worden verzonden naar CANON IMAGE GATEWAY of andere webservices als u beeldbestanden of mappen verplaatst of hernoemd op de computer waarop beelden zijn ontvangen die zijn verzonden met Beeldsync. via een toegangspunt ( 152). Voordat u deze beeldbestanden of mappen verplaatst of hernoemt op de computer, dient u te controleren of de beelden al zijn verzonden naar CANON IMAGE GATEWAY of andere webservices.

Kan de beeldgrootte niet wijzigen voor verzending.

- De afbeeldingsgrootte kan niet worden aangepast naar een opnamepixelinstelling die hoger is dan de oorspronkelijke instelling.
- De grootte van films kan niet worden aangepast.

Het verzenden van beelden duurt lang./De draadloze verbinding is verbroken.

- Het kan lang duren om meerdere afbeeldingen te verzenden. Probeer de beeldgrootte te wijzigen om het verzenden te versnellen ( 152).
- Het kan lang duren om films te verzenden.
- Vermijd het gebruik van de camera op plaatsen waar het Wi-Fi-sigitaal verstoord kan worden, zoals bijvoorbeeld in de buurt van magnetrons, Bluetooth-apparaten en andere apparaten die op de 2,4 GHz-band werken. Het verzenden van beelden kan lang duren, zelfs als  wordt weergegeven.
- Plaats de camera dichterbij het apparaat waarmee u verbinding wilt maken (zoals het toegangspunt) en zorg ervoor dat er geen voorwerpen tussen de apparaten zijn.

Er wordt geen melding ontvangen op een computer of smartphone nadat CANON IMAGE GATEWAY aan de camera is toegevoegd.

- Controleer of u het juiste e-mailadres hebt ingevoerd en voeg de bestemming opnieuw toe.
- Controleer de e-mailinstellingen op de computer of smartphone. Als volgens de instellingen e-mail van bepaalde domeinen wordt geblokkeerd, kunt u de melding mogelijk niet ontvangen.

Wis de gegevens van de Wi-Fi-verbinding voordat u de camera weggooit of aan iemand anders geeft.

- Reset de instellingen voor Wi-Fi ( 158).

Vóór gebruik

Basishandleiding

Handleiding voor gevorderden

Basishandelingen van de camera

Auto-modus/Modus Hybride automatisch

Andere opnamestanden

P-modus

Tv-, Av-, M- en C-modus

Afspeelmodus

Wi-Fi-functies

Menu Instellingen

Accessoires

Bijlage

Index



Berichten op het scherm

Indien er een foutmelding verschijnt op het scherm, reageert u als volgt.

Opnamen maken of afspelen

Geen geheugenkaart

- Wellicht is de geheugenkaart in de verkeerde richting geplaatst. Plaats de geheugenkaart opnieuw en in de juiste richting (119).

Geheugenkaart op slot

- Het schuifje voor schrijfbeveiliging van de geheugenkaart is vergrendeld. Verschuif het schuifje voor schrijfbeveiliging naar de ontgrendelde positie (119).

Kan niet opnemen

- U probeert een opname te maken zonder geheugenkaart in de camera. Plaats de geheugenkaart in de juiste richting om opnamen te maken (119).

Geheugenkaart fout (160)

- Neem contact op met een helpdesk van Canon Klantenservice als dezelfde foutmelding blijft verschijnen nadat u een ondersteunde geheugenkaart (2) hebt geformatteerd en correct hebt geplaatst (119).

Te weinig kaartruimte

- Er is onvoldoende ruimte vrij op de geheugenkaart om opnamen te maken (33, 55, 73, 92) of beelden te bewerken (120). Wis overbodige beelden (115) of plaats een geheugenkaart met voldoende vrije ruimte (19).

Touch AF niet beschikbaar

- Touch AF is niet beschikbaar in de huidige opnamemodus (190).

Touch AF geannuleerd

- Het onderwerp dat u voor Touch AF hebt geselecteerd, kan niet meer worden gedetecteerd (86).

Laad de accu op (18)

Geen beeld.

- De geheugenkaart bevat geen beelden die kunnen worden weergegeven.

Beveiligd! (113)

Onbekend beeld/Incompatible JPEG/Beeld te groot./Kan geen MOV afspelen/Kan geen MP4 afspelen

- Niet-ondersteunde of beschadigde beelden kunnen niet worden weergegeven.
- Beelden die zijn bewerkt op een computer, beelden waarvan de bestandsnaam is gewijzigd en beelden die met een andere camera zijn gemaakt, kunnen mogelijk niet worden afgespeeld.

Kan niet vergroten!/Kan niet roteren/Kan beeld niet wijzigen/Kan Niet Wijzigen/Kan niet aan Cat. toekennen/Niet selecteerbaar beeld/Geen ID-info

- De volgende functies zijn wellicht niet beschikbaar voor beelden waarvan de bestandsnaam is gewijzigd of die al zijn bewerkt op een computer, of beelden die met een andere camera zijn gemaakt. Houd er rekening mee dat functies met een sterretje (*) niet beschikbaar zijn voor films. Id-info bew.* (111), Vergroten* (112), Roteren* (117), Favorieten (118), Bewerken* (120), Print Lijst* (179) en Fotoboek instellen* (181).

Ongeldig selectiebereik

- U wilde een bereik opgeven voor beeldselectie (114, 117, 180) en u probeerde als eerste beeld een beeld te kiezen dat na het laatste beeld komt of omgekeerd.

Selectielimiet bereikt

- U hebt meer dan 998 beelden geselecteerd voor de printlijst (179) of fotoboekinstellingen (181). Selecteer 998 beelden of minder.
- De instellingen voor de printlijst (179) of voor de fotoboekinstellingen (181) konden niet correct worden opgeslagen. Verminder het aantal geselecteerde beelden en probeer het opnieuw.
- U probeerde 500 beelden of meer te kiezen bij Beveilig (113), Wissen (115), Favorieten (118), Printlijst (179) of Fotoboek instellen (181).

Fout in benaming.

- De map kon niet worden gemaakt of opnamen konden niet worden gemaakt, omdat het maximum aantal mappen (999) voor de opslag van beelden op de kaart en het maximum aantal beelden (9999) voor beelden in mappen zijn bereikt. Wijzig op het tabblad [1] de optie [Bestandnr.] in [Auto reset] (159) of formatteer de geheugenkaart (160).

Lens fout

- Deze fout kan optreden als u de lens vasthoudt terwijl deze in beweging is of als u de camera gebruikt in een omgeving met veel stof of zand in de lucht.
- Als deze foutmelding vaak verschijnt, kan dit duiden op schade aan de camera. Neem contact op met de helpdesk van Canon Klantenondersteuning.

Vóór gebruik

Basishandleiding

Handleiding voor gevorderden

Basishandelingen van de camera

Auto-modus/Modus Hybride automatisch

Andere opnamestanden

P-modus

Tv-, Av-, M- en C-modus

Afspeelmodus

Wi-Fi-functies

Menu Instellingen

Accessoires

Bijlage

Index



Camerafout gedetecteerd (*foutnummer*)

- Als deze foutmelding verschijnt direct nadat u een opname hebt gemaakt, is het beeld mogelijk niet opgeslagen. Ga naar de afspelmodus om dit te controleren.
- Als deze foutmelding vaak verschijnt, kan dit duiden op schade aan de camera. Schrijf in dat geval de foutcode op (*Exx*) en neem contact op met de helpdesk van Canon Klantenondersteuning.

Bestandsfout

- Foto's die met een andere camera zijn gemaakt of beelden die zijn gewijzigd met computersoftware, kunt u wellicht niet correct afdrucken (175), zelfs als de camera is aangesloten op de printer.

Print fout

- Controleer de instelling voor het papiermaat (177). Als dit bericht wordt weergegeven terwijl de instelling correct is, herstart u de printer en maakt u de instellingen opnieuw op de camera.

Absorptiekussen inkt vol

- Neem contact op met een helpdesk van Canon Klantenondersteuning en vraag om een vervangend inktabsorptiekussen.

Wi-Fi

Verbinding mislukt

- Er zijn geen toegangspunten herkend. Controleer de instellingen van de toegangspunten (140).
- Een apparaat wordt niet gevonden. Zet de camera uit en weer aan en probeer opnieuw verbinding te maken.
- Controleer het apparaat waarmee u verbinding wilt maken en zorg dat het klaar is om verbinding te maken.

Kan toegangspunt niet bepalen

- De WPS-knoppen van meerdere toegangspunten zijn gelijktijdig ingedrukt. Probeer opnieuw verbinding te maken.

Geen toegangspunten gevonden

- Controleer of het toegangspunt is ingeschakeld.
- Zorg dat u de juiste SSID invoert als u handmatig verbinding maakt met een toegangspunt.

Wachtwoord is onjuist/Onjuiste beveiligingsinstellingen Wi-Fi

- Controleer de beveiligingsinstellingen van de toegangspunten (140).

IP-adresconflict

- Stel het IP-adres opnieuw in zodat er geen conflict is met een ander IP-adres.

Verbinding verbroken/Bestand(en) niet ontvangen/Bestand(en) niet verzonden

- Mogelijk worden in uw omgeving Wi-Fi-signalen belemmerd.
- Vermijd het gebruik van de Wi-Fi-functie van de camera in de buurt van magnetrons, Bluetooth-apparaten en andere apparaten die op de 2,4 GHz band werken.
- Plaats de camera dicht bij het apparaat waarmee u verbinding wilt maken (zoals het toegangspunt) en zorg ervoor dat er geen voorwerpen tussen de apparaten zijn.
- Controleer het verbonden apparaat om te zien of er geen fouten zijn.

Bestand(en) niet verzonden

Geheugenkaart fout

- Neem contact op met een helpdesk van de klantenondersteuning van Canon indien dezelfde foutmelding blijft verschijnen nadat u een geformatteerde geheugenkaart correct hebt geplaatst.

Bestand(en) niet ontvangen

Te weinig kaartruimte

- Er is onvoldoende vrije ruimte op de geheugenkaart van de doelcamera om beelden te ontvangen. Wis beelden om ruimte vrij te maken op de geheugenkaart of plaats een geheugenkaart met voldoende ruimte.

Bestand(en) niet ontvangen

Geheugenkaart op slot

- Het schuifje voor schrijfbeveiliging van de geheugenkaart in de camera staat in de vergrendelde positie. Verschuif het schuifje voor schrijfbeveiliging naar de ontgrendelde positie.

Bestand(en) niet ontvangen

Fout in benaming.

- Als het hoogste mapnummer (999) en het hoogste afbeeldingsnummer (9999) zijn bereikt op de ontvangende camera, kunnen er geen afbeeldingen worden ontvangen.

Onvoldoende ruimte op server

- Verwijder overbodige afbeeldingen die u naar CANON iMAGE GATEWAY hebt geüpload om ruimte vrij te maken.
- Sla de beelden die via Beeldsynchronisatie (152) zijn verzonden op uw computer op.

Controleer netwerkinstellingen

- Controleer of uw computer met de huidige netwerkinstellingen verbinding kan maken met internet.

Vóór gebruik

Basishandleiding

Handleiding voor gevorderden

Basishandelingen van de camera

Auto-modus/Modus Hybride automatisch

Andere opnamestanden

P-modus

Tv-, Av-, M- en C-modus

Afspelmodus

Wi-Fi-functies

Menu Instellingen

Accessoires

Bijlage

Index



Informatie op het scherm

Opname (informatieweergave)

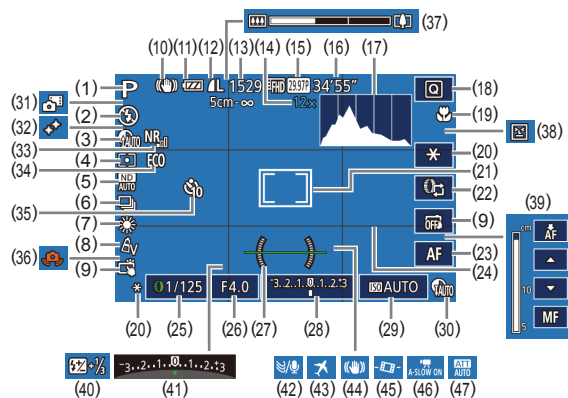

- | | |
|--|---|
| (1) Opnamemodus (190), Compositiepictogram (37) | (10) Pictogram IS-modus (39) |
| (2) Flits-modus (88) | (11) Batterijniveau (188) |
| (3) Schaduwcorrectie (77) | (12) Fotocompressie (90), Opnamepixelinstelling (90) |
| (4) Meetmethode (74) | (13) Resterende opnamen (205)* |
| (5) ND-filter (77) | (14) Zoomvergroting (40), Digitale telelens (83) |
| (6) Transportmodus (42), AEB-opname (76), Focusbracketing (82) | (15) Filmkwaliteit (49) |
| (7) Witbalans (78), Kwiklampcorrectie (49) | (16) Resterende tijd (206) |
| (8) My Colors (79) | (17) Histogram (105) |
| (9) Touch Shutter (42) | (18) Menu Snelle instellingen (28) |
| | (19) Scherpstelbereik (81), AF lock (87) |

- | | |
|---|---|
| (20) AE lock (74), FE-lock (89) | (34) Eco-modus (162) |
| (21) AF frame (83), Spotmetingpuntkader (74) | (35) Zelfontspanner (40) |
| (22) Functie van ring wisselen (96) | (36) Waarschuwing: camera beweegt (36) |
| (23) Handmatige scherpstelling wisselen (81) | (37) Zoombalk (33) |
| (24) Raster (98) | (38) Knipperdetectie (51) |
| (25) Sluittijd (92, 93) | (39) Handm. scherpstellen (81) |
| (26) Diafragma waarde (93) | (40) flitsbelichtingscompensatie / flitsuitvoerniveau (89, 95) |
| (27) Digitale horizon (50) | (41) Belichtingscompensatie (74) |
| (28) Belichtingsniveau (93) | (42) Wind filter (37, 70) |
| (29) ISO-waarde (75) | (43) Tijdzone (162) |
| (30) DR-correctie (76) | (44) Beeldstabilisatie (52) |
| (31) Modus Hybride automatisch (35) | (45) Automatisch corrigeren (52) |
| (32) Ster helderder (64) | (46) Automatische langzame sluiters (70) |
| (33) Hoog ISO nr. (76) | (47) Demper (71) |

* Geeft in de modus [] het aantal beschikbare opnamen aan.

Batterijniveau

Op het scherm verschijnt een pictogram of bericht dat het resterende niveau van de batterij aangeeft.

| Scherf | Details |
|-------------------|---|
| | Voldoende opgeladen |
| | Iets leger, maar nog voldoende opgeladen |
| (Knippert rood) | Bijna leeg; batterij moet worden opgeladen |
| [Laad de accu op] | Leeg; batterij moet onmiddellijk worden opgeladen |

Vóór gebruik

Basishandleiding

Handleiding voor gevorderden

Basishandelingen van de camera

Auto-modus/Modus Hybride automatisch

Andere opnamestanden

P-modus

Tv-, Av-, M- en C-modus

Afspeelmodus

Wi-Fi-functies

Menu Instellingen

Accessoires

Bijlage

Index



Afspelen (uitgebreide informatieweergave)

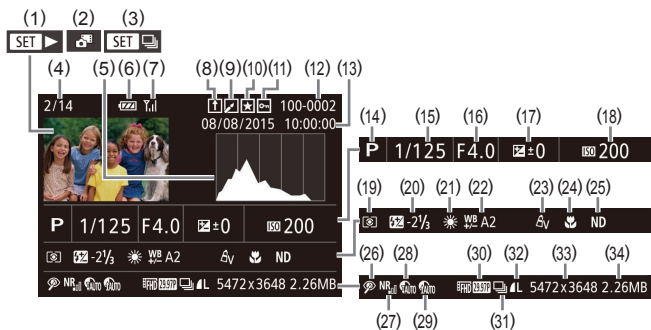

- | | |
|--|--|
| (1) Films (133, 103) | (18) ISO-waarde (75) |
| (2) Digest-films (106) | (19) Meetmethode (74) |
| (3) Groep afspelen (110) | (20) Flitser (88), Flitsbelichtingscompensatie (89) |
| (4) Nummer huidig beeld / totaal aantal beelden | (21) Witbalans (78) |
| (5) Histogram (105) | (22) Witbalanscorrectie (78), Kwiklampcorrectie (49), Creatieve opname-effect (56) |
| (6) Batterijniveau (188) | (23) My Colors (79, 122) |
| (7) Wi-Fi signaalsterkte (151) | (24) Scherpstelbereik (81, 81) |
| (8) Beeldsynchronisatie (152) | (25) ND-filter (77) |
| (9) Beeldbewerking (120), Filmcompressie (125) | (26) Rode-ogencorrectie (123), Afspeleffect Korte clip (71) |
| (10) Favorieten (118) | (27) Hoog ISO nr. (76) |
| (11) Beveiligen (113) | (28) DR-correctie (76) |
| (12) Mapnummer – bestandnummer (159) | (29) Schaduwcorrectie (77) |
| (13) Opnamedatum/-tijd (20) | (30) Beeldkwaliteit / Framerate (films) (49) |
| (14) Opnamemodus (190) | (31) Groep afspelen (110) |
| (15) Sluiter tijd (92, 93) | |
| (16) Diafragmawaarde (93) | |
| (17) Belichtingscompensatieniveau (74) | |

- | | |
|--|---|
| (32) Compressie (beeldkwaliteit) (90) / Opnamepixelinstelling (49), Digest-films (35), RAW (90), MP4 (films), Albums (126) | (33) Foto's: Opnamepixelinstelling (205) Films: Afspeeltijd (206) |
| | (34) Bestands grootte |



- Sommige gegevens worden mogelijk niet weergegeven als u beelden bekijkt op een tv (170).

Overzicht van filmbedieningspaneel

De volgende handelingen zijn beschikbaar op het filmbedieningspaneel, dat geopend kan worden volgens de beschrijving bij "Bekijken" (103).

| | |
|--|--|
| | Raak aan om het volumepaneel weer te geven. Tik vervolgens op om het volume aan te passen. Bij een volume van 0 verschijnt . |
| | Afspelen |
| | Slow motion (tik op) om de afspeelsnelheid aan te passen. Er wordt geen geluid afgespeeld.) |
| | Achteruit springen* of Vorige clip (126) (Om verder terug te springen, houdt u de knop ingedrukt.) |
| | Eerder beeld (Om snel terug te spoelen, houdt u de knop ingedrukt.) |
| | Volgend beeld (Om snel vooruit te spoelen, houdt u de knop ingedrukt.) |
| | Vooruit springen* of Volgende clip (126) (Om verder vooruit te springen, houdt u de knop ingedrukt.) |
| | Clip wissen (wordt weergegeven als een van de volgende opties is geselecteerd: digest-films (106), Creatieve opname-films (106) of albums zonder achtergrondmuziek (128).) |
| | Bewerken (124) |
| | Verschijnt als de camera is aangesloten op een PictBridge-compatibele printer (175). |

* Geeft het beeld ongeveer 4 seconden voor of na het huidige beeld weer.

Vóór gebruik

Basishandleiding

Handleiding voor gevorderden

Basishandleidingen
van de camera

Auto-modus/Modus
Hybride automatisch

Andere opnamestanden

P-modus

Tv-, Av-, M- en C-modus

Afspeelmodus

Wi-Fi-functies

Menu Instellingen

Accessoires

Bijlage

Index



Functies en menutabellen

Beschikbare functies per opnamemodus

Pictogrammen in het zwart, zoals **C**, geven aan dat de functie beschikbaar is of automatisch wordt ingesteld in die opnamemodus. Grijs pictogrammen, zoals **C**, geven aan dat de functie niet beschikbaar is in die opnamemodus.

Belichtingscompensatie (74)

C¹ / **M** / **Av** / **Tv** / **P** / **AUTO** / 

ISO-waarde (75)

Automatisch

C¹ / **M** / **Av** / **Tv** / **P** / **AUTO** / 

125–12800

C¹ / **M** / **Av** / **Tv** / **P** / **AUTO** / 

AF-bediening (85)

ONE SHOT

C¹ / **M** / **Av** / **Tv** / **P** / **AUTO**² / 

SERVO

C¹ / **M** / **Av** / **Tv** / **P** / **AUTO** / 

Bracketing (76, 82)



C¹ / **M** / **Av** / **Tv** / **P** / **AUTO** / 



C¹ / **M** / **Av** / **Tv** / **P** / **AUTO** / 



C¹ / **M** / **Av** / **Tv** / **P** / **AUTO** / 

Transport mode (42)



C¹ / **M** / **Av** / **Tv** / **P** / **AUTO** / 



C / **M** / **Av** / **Tv** / **P** / **AUTO** / 



C¹ / **M** / **Av** / **Tv** / **P** / **AUTO** / 

Flitser (88)



C¹ / **M** / **Av** / **Tv** / **P** / **AUTO** / 



C¹ / **M** / **Av** / **Tv** / **P** / **AUTO** / 

Vóór gebruik

Basishandleiding

Handleiding voor gevorderden

Basishandelingen
van de camera

Auto-modus/Modus
Hybride automatisch

Andere opnamestanden

P-modus

Tv-, Av-, M- en C-modus

Afspeelmodus

Wi-Fi-functies

Menu Instellingen

Accessoires

Bijlage

Index



Digitale zoom (📖40)

Standaard



Uit



Beveilig. Aan



1.6x/2.0x



Tabblad [📷3]

AF-Punt Zoom (📖51)

Aan



Uit



AF-bediening (📖85)

Zie “Beschikbare functies per opnamemodus” (📖190) voor uitgebreide informatie.

AF-methode (📖83)

Zie “Menu Snelle inst.” (📖192) voor uitgebreide informatie.

AF kader afm. (📖84)*2

Normaal



Klein



Continu (📖85)

Aan



Uit



Scherpstelbereik (📖81)

Zie “Beschikbare functies per opnamemodus” (📖190) voor uitgebreide informatie.

AF-hulplicht (📖53)

Aan



Uit



Vóór gebruik

Basishandleiding

Handleiding voor gevorderden

Basishandelingen van de camera

Auto-modus/Modus Hybride automatisch

Andere opnamestanden

P-modus

Tv-, Av-, M- en C-modus

Afspeelmodus

Wi-Fi-functies

Menu Instellingen

Accessoires

Bijlage

Index



Bracketing (📖76, 📖82)

Zie “Beschikbare functies per opnamemodus” (📖190) voor uitgebreide informatie.

Tabblad [📷5]

ISO-waarde (📖75)

Max ISO-waarde



Snelheid inst.



DR-correctie (📖76)

Zie “Menu Snelle inst.” (📖192) voor uitgebreide informatie.

Schaduwcorr. (📖77)

Zie “Menu Snelle inst.” (📖192) voor uitgebreide informatie.

Lichtmeting (📖74)

Zie “Menu Snelle inst.” (📖192) voor uitgebreide informatie.

ND filter (📖77)

Zie “Menu Snelle inst.” (📖192) voor uitgebreide informatie.

Flits Instellingen (📖53, 📖89, 📖89, 📖95)

Flits mode

Automatisch



Handmatig



Flitsbel. comp.

Zie “Beschikbare functies per opnamemodus” (📖190) voor uitgebreide informatie.

Flits output

Zie “Beschikbare functies per opnamemodus” (📖190) voor uitgebreide informatie.

Sluiter sync.

1e gordijn



2e gordijn



Lamp Aan

Aan/Uit



Veiligheids FE

Aan



Uit



📷 foto opsl (📖66)

Aan/Uit



Vóór gebruik

Basishandleiding

Handleiding voor gevorderden

Basishandleidingen van de camera

Auto-modus/Modus
Hybride automatisch

Andere opnamestanden

P-modus

Tv-, Av-, M- en C-modus

Afspeelmodus

Wi-Fi-functies

Menu Instellingen

Accessoires

Bijlage

Index



Ster helderder (64)

Scherp/Uit/Zacht



Inst. time-lapsefilm sterren (66)

Effect



Opname-interval

15 sec./30 sec./1 min.



Framesnelheid

1/4.99 / 1/29.97 (NTSC), 1/12.50 / 1/3.00 (PAL)



Opnametijd

60 min./90 min./120 min./Onbeperkt



Tabblad (6)

Witbalans (78)

Zie "Menu Snelle inst." (192) voor uitgebreide informatie.

WB-correctie (78)

Zie "Menu Snelle inst." (192) voor uitgebreide informatie.

My Colors (122)

Zie "Menu Snelle inst." (192) voor uitgebreide informatie.

Hoog ISO nr. (76)

Laag/Standaard/Hoog



Hg lampcorr. (49)

Aan/Uit



Spotmetingpunt (74)

Centrum/AF-Punt



Safety Shift (93)

Aan



Uit



Vóór gebruik

Basishandleiding

Handleiding voor gevorderden

Basishandleidingen van de camera

Auto-modus/Modus Hybride automatisch

Andere opnamestanden

P-modus

Tv-, Av-, M- en C-modus

Afspeelmodus

Wi-Fi-functies

Menu Instellingen

Accessoires

Bijlage

Index



Tabblad Instellen

| Tabblad | Item | Referentiepagina |
|--------------------|--------------------|------------------|
| 👤1 | Maak folder | 📖 159 |
| | Bestandsnr. | 📖 159 |
| | Formatteren | 📖 160 |
| | Videosysteem | 📖 161 |
| | Digitale horizon | 📖 50 |
| | Opstart scherm | 📖 164 |
| | 👤2 | Eco-modus |
| Spaarstand | | 📖 26 |
| Display Helderheid | | 📖 162 |
| Nachtdisplay | | 📖 161 |
| Tijdzone | | 📖 162 |
| Datum/Tijd | | 📖 163 |
| Lens intrekken | | 📖 163 |
| 👤3 | Taal 🗣️ | 📖 163 |
| | Mute | 📖 164 |
| | Volume | 📖 164 |
| | Geluidsopties | 📖 164 |
| | Hints en tips | 📖 164 |
| | For./info mod.pic. | 📖 165 |

| Tabblad | Item | Referentiepagina |
|---------|----------------------------|------------------|
| 👤4 | Aanraakbed. | 📖 165 |
| | Inst. auto. schermver. | 📖 165 |
| | Maateenheden | 📖 165 |
| | Instellingen Wi-Fi | 📖 131 |
| | Mobiele apparaatverbinding | 📖 134 |
| | Certificaatlogo weergeven | 📖 165 |
| 👤5 | Copyrightinformatie | 📖 166 |
| | Reset alle | 📖 166 |

Tabblad My Menu

| Tabblad | Item | Referentiepagina |
|---------|---------------|------------------|
| ★1 | My Menu inst. | 📖 101 |

Tabblad Afspelen

| Tabblad | Item | Referentiepagina |
|---------|-----------------|------------------|
| 📺1 | Beveilig | 📖 113 |
| | Roteren | 📖 117 |
| | Wissen | 📖 115 |
| | Favorieten | 📖 118 |
| | Diavoorstelling | 📖 113 |

Vóór gebruik

Basishandleiding

Handleiding voor gevorderden

Basishandleidingen
van de camera

Auto-modus/Modus
Hybride automatisch

Andere opnamestanden

P-modus

Tv-, Av-, M- en C-modus

Af speelmodus

Wi-Fi-functies

Menu Instellingen

Accessoires

Bijlage

Index



| Tabblad | Item | Referentiepagina |
|---------|---------------------------|------------------|
| ▶2 | 📖 Story Highlights | 📖126 |
| | Digest-films weerg./afsp. | 📖107 |
| | Creative opnames afspelen | 📖106 |
| | Mix van korte clips | 📖130 |
| | Beeld zoeken | 📖108 |
| ▶3 | i-Contrast | 📖123 |
| | Veranderen | 📖120 |
| | Trimmen | 📖121 |
| | Rode-Ogen Corr. | 📖123 |
| | My Colors | 📖122 |
| | Info gezichts-ID | 📖107 |
| ▶4 | Printinstellingen | 📖176 |
| | Fotoboek instellen | 📖181 |
| ▶5 | Overgangseff. | 📖103 |
| | Indexeffect | 📖107 |
| | Beeld scrollen | 📖103 |
| | Beelden groep. | 📖110 |
| | Autom. draaien | 📖118 |
| | Ga verder | 📖103 |
| ▶6 | Spring met 🗑️ | 📖109 |
| | Touch-acties inst. | 📖119 |

Voorzorgsmaatregelen

- De camera is een apparaat met zeer geavanceerde elektronica. Laat de camera niet vallen en stel deze niet bloot aan schokken of stoten.
- Plaats de camera nooit in de nabijheid van magneten, motoren of andere apparaten die sterke elektromagnetische velden genereren. Dit kan leiden tot storing of verlies van beeldgegevens.
- Als er waterdruppels of vuil vastzitten op de camera of het scherm, wrijft u dit af met een droge zachte doek, zoals een brillendoekje. Niet hard wrijven of hard drukken.
- Gebruik nooit reinigingsmiddelen die organische oplosmiddelen bevatten om de camera of het scherm schoon te maken.
- Gebruik een lensblazer om stof en vuil te verwijderen van de lens. Als het schoonmaken niet goed lukt, kunt u contact opnemen met de helpdesk van Canon Klantenservice.
- Er kan condensatie ontstaan op de camera na plotselinge temperatuursveranderingen (wanneer de camera wordt verplaatst van een koude naar een warme omgeving). U kunt dit voorkomen door de camera in een luchtdichte, hersluitbare plastic tas te plaatsen en zo geleidelijk aan de temperatuursveranderingen te laten wennen voordat u de camera uit de tas haalt.
- Staak het gebruik van de camera onmiddellijk als er condensatie ontstaat. Als u de camera in deze toestand toch blijft gebruiken, kan deze beschadigd raken. Verwijder de batterij en de geheugenkaart en wacht tot het vocht is verdampt voordat u de camera weer in gebruik neemt.
- Bewaar ongebruikte batterijen in een plastic zak of een vergelijkbare verpakking. Om ervoor te zorgen dat de prestaties van de batterij behouden blijven wanneer u de batterij gedurende langere tijd niet gaat gebruiken, laadt u de batterij circa een keer per jaar op en gebruikt u de resterende lading op voordat u de batterij opbergt.

Vóór gebruik

Basishandleiding

Handleiding voor gevorderden

Basishandleidingen van de camera

Auto-modus/Modus
Hybride automatisch

Andere opnamestanden

P-modus

Tv-, Av-, M- en C-modus

Af speelmodus

Wi-Fi-functies

Menu Instellingen

Accessoires

Bijlage

Index



Specificaties

Camera

Beeldsensor

| | |
|--|------------------------------|
| Effectieve pixels in de camera (Bij beeldverwerking kan het aantal pixels lager worden.) | Ongeveer 20,2 miljoen pixels |
| Totaal aantal pixels | Ongeveer 20,9 miljoen pixels |
| Beeldformaat | 1.0-type |

Lens

| | |
|--|-------------------------|
| Brandpuntsafstand (35 mm film equivalent) | 10,2–30,6 mm (28–84 mm) |
| Zoomfactor | 3x |

Digitale Zoom

| | |
|--|-----------------------------|
| Maximum met optische zoom | Circa 12x |
| Brandpuntsafstand (Telelens, 35 mm film equivalent) | Komt overeen met ca. 336 mm |
| ZoomPlus (L-formaat) | Circa 6,0x |

Schermb (monitor)

| | |
|-------------------|------------------------|
| Type | Kleuren-TFT LCD |
| Schermgrootte | 7,5 cm (3,0 in.) |
| Effectieve pixels | Circa 1.040.000 pixels |

Continue opname

| | |
|---|---|
| Snelheid (Varieert afhankelijk van het onderwerp, de zoomstand en andere opnamefactoren, en het merk van de geheugenkaart.) | 1-beeld AF: Circa 6,0 beelden/sec. Servo AF: Circa 4,3 beelden/sec. |
|---|---|

| | |
|------------------------|-------------|
| Ingebouwde flitser | |
| Meetbereik (groothoek) | 50 cm–6,0 m |
| Meetbereik (telelens) | 50 cm–2,4 m |

Sluittijd

| | |
|---|--|
| Auto-modus (Automatische instellingen) | 1–1/2000 sec. |
| Andere modi gecombineerd | 30–1/2000 sec., zeer lange belichting ondersteund |

Diafragma

| | |
|----------|--------------------------|
| f/nummer | 2.0–11 (G) 4.9–11 (T) |
|----------|--------------------------|

| | |
|---------|--|
| AF-type | 1-punts, Gezicht.+volgen (AF-punten: maximaal 31) |
|---------|--|

| | |
|-----------------|--|
| Bestandsformaat | Design rule for Camera File system, compatibel met DPOF (versie 1.1) |
|-----------------|--|

Gegevenstype (foto's)

| | |
|----------------------------|--|
| Afbeeldingsbestandsformaat | Exif 2.3 (DCF 2.0) |
| Afbeeldingsindelingen | JPEG, RAW (CR2, een Canon 14-bits RAW-indeling) |

Gegevenstype (films)

| | |
|-----------------|------------------------|
| Opname-indeling | MP4 |
| Video | MPEG-4 AVC/H.264 |
| Audio | MPEG-4 AAC LC (stereo) |

Stroombron

| | |
|--------------------|--|
| Batterij | NB-13L |
| Opladen via USB | Met compacte voedingsadapter CA-DC30/CA-DC30E |
| Voedingsadapterset | ACK-DC110 |

Interface

| | |
|-----------|--|
| Bedraad | USB (Micro-B), HDMI (Type D) |
| Draadloos | Specificaties: IEEE 802.11b/g/n Frequentie: 2,4 GHz Kanalen: 1–11 Beveiliging: WEP, WPA-PSK (AES/ TKIP), WPA2-PSK (AES/TKIP) |

Vóór gebruik

Basishandleiding

Handleiding voor gevorderden

Basishandleidingen van de camera

Auto-modus/Modus Hybride automatisch

Andere opnamestanden

P-modus

Tv-, Av-, M- en C-modus

Afspeelmodus

Wi-Fi-functies

Menu Instellingen

Accessoires

Bijlage

Index



Gebruiksomgeving
 Temperaturen..... 0–40 °C

Afmetingen (BxHxD)..... 98,0 x 57,9 x 30,8 mm

Gewicht
 Inclusief batterij.
 Geheugenkaart..... Circa 209 g
 Alleen camera..... Circa 185 g

Aantal opnamen/opnametijd, afspeeltijd

| | |
|---|---------------------------|
| Aantal opnamen | Circa 220 |
| Aantal opnamen (Eco-modus aan) | Circa 335 |
| Opnametijd film (daadwerkelijk gebruik)* ¹ | Circa 55 minuten |
| Opnametijd film (Continue opname)* ² | Circa 1 uur en 30 minuten |
| Afspeeltijd* ³ | Circa 5 uur |

- *1 Totale tijd bij herhaaldelijk opnemen onder de volgende omstandigheden:
 - In de modus [AUTO], met alle andere instellingen op de standaardwaarden
 - Bij opnemen, stoppen, zoomen en de camera in- en uitschakelen
- *2 Totale tijd bij herhaaldelijk opnemen onder de volgende omstandigheden:
 - In de modus [AUTO], met alle andere instellingen op de standaardwaarden
 - Automatisch stoppen/hervatten nadat de tijd of capaciteit per opname is bereikt
- *3 Tij bij het afspelen van een diavoorstelling van foto's.

Opnamebereik

| Opnamemodus | Scherpstelbereik | Maximale groothoek (L) | Maximale telelens (T) |
|----------------|------------------|------------------------|-----------------------|
| AUTO | – | 5 cm–oneindig | 35 cm–oneindig |
| Andere standen | | 5 cm–oneindig | 35 cm–oneindig |
| | | 5–50 cm | – |
| | MF* | 5 cm–oneindig | 35 cm–oneindig |

* Niet beschikbaar in bepaalde filmmodi.

Aantal opnamen per geheugenkaart

Het aantal opnamen bij een beeldverhouding (48) van 3:2 per geheugenkaart is als volgt. Houd er rekening mee dat het aantal beschikbare opnamen varieert afhankelijk van de beeldverhouding.

Aantal opnamen per geheugenkaart van 16 GB (aantal opnamen bij benadering)

| | | |
|------------|--|-------|
| L | | 1786 |
| | | 2999 |
| M1 | | 2857 |
| | | 4810 |
| M2 | | 8377 |
| | | 14724 |
| S | | 48592 |
| | | 69418 |
| RAW | | 610 |

- De waarden in de tabel zijn gebaseerd op meetomstandigheden van Canon en kunnen variëren naargelang het onderwerp, de geheugenkaart en de camera-instellingen.

Vóór gebruik

Basishandleiding

Handleiding voor gevorderden

Basishandleidingen van de camera

Auto-modus/Modus Hybride automatisch

Andere opnamestanden

P-modus

Tv-, Av-, M- en C-modus

Afspeelmodus

Wi-Fi-functies

Menu Instellingen

Accessoires

Bijlage

Index



Opnametijd per geheugenkaart

| Formaat | Framerate/ videosysteem | Opnametijd per geheugenkaart van 16 GB (bij benadering) | Opnametijd voor afzonderlijke films (bij benadering) |
|----------------------|---|--|--|
| FHD (1920 x 1080) | FHD 59.94P (NTSC) FHD 50.00P (PAL) | 59 min. 30 sec. | 10 min. |
| | FHD 29.97P FHD 23.98P (NTSC) FHD 25.00P (PAL) | 1 uur 26 min. 05 sec. | 29 min. 59 sec. |
| HD (1280 x 720) | HD 29.97P (NTSC) HD 25.00P (PAL) | 4 uur 05 min. 15 sec. | 29 min. 59 sec. |
| VGA (640 x 480) | VGA 29.97P (NTSC) VGA 25.00P (PAL) | 10 uur 22 min. 35 sec. | 1 uur |

- De waarden in de tabel zijn gebaseerd op meetomstandigheden van Canon en kunnen variëren naargelang het onderwerp, de geheugenkaart en de camera-instellingen.
- Opnametijden voor afzonderlijke films zijn gebaseerd op geheugenkaarten met de SD-snelheidsklasse 10. Opnamen kunnen stoppen als er kaarten van een lagere snelheidsklasse worden gebruikt. De opname stopt ook automatisch zodra de bestandsgrootte 4 GB bedraagt of als de kaart vol raakt.

Batterij NB-13L

| | |
|----------------------|--------------------------------|
| Type: | Oplaadbare lithium-ionbatterij |
| Nominale spanning: | 3,6 V gelijkstroom |
| Nominale capaciteit: | 1250 mAh |
| Oplaadcycli: | Circa 300 keer |
| Bedrijfstemperatuur: | 0–40 °C |

Batterijlader CB-2LH/CB-2LHE

| | |
|----------------------|--|
| Nominale invoer: | 100–240 V wisselstroom (50/60 Hz) 0,09 A (100 V)–0,06 A (240 V) |
| Nominale uitvoer: | 4,2 V gelijkstroom, 0,7 A |
| Oplaadduur: | Circa 2 uur 10 min. (bij gebruik van NB-13L) |
| Bedrijfstemperatuur: | 5–40 °C |

Compacte voedingsadapter CA-DC30/ CA-DC30E

| | |
|----------------------|---|
| Nominale invoer: | 100–240 V wisselstroom (50/60 Hz) 0,07 A (100 V)–0,045 A (240 V) |
| Nominale uitvoer: | 5,0 V gelijkstroom, 0,55 A |
| Oplaadduur: | Circa 5 uur* (opgeladen met NB-13L in de camera) |
| | * De oplaadtijd varieert aanzienlijk afhankelijk van het resterende batterijniveau. |
| Bedrijfstemperatuur: | 5–40 °C |

- Afmetingen, gewicht en aantal resterende opnamen zijn gebaseerd op richtlijnen voor metingen van de CIPA (Camera & Imaging Products Association).
- Onder bepaalde opnameomstandigheden zijn het aantal opnamen en de opnametijd lager dan hierboven is aangegeven.
- Aantal opnamen/tijd met een volledig opgeladen batterij.

Vóór gebruik

Basishandleiding

Handleiding voor gevorderden

Basishandelingen
van de camera

Auto-modus/Modus
Hybride automatisch

Andere opnamestanden

P-modus

Tv-, Av-, M- en C-modus

Afspeelmodus

Wi-Fi-functies

Menu Instellingen

Accessoires

Bijlage

Index



Index

A

Aangepaste witbalans 78
Aanraakscherm 17
Aansluiting 170, 175
Accessoires 168
Achtergrondvervaging
(opnamemodus) 61
AE lock 74
AEB-opnamen 76
AF lock 87
Afdrukken 175
AF-kaders 83
AF-methode 83
Afspelen → Bekijken
Alles wissen 116
Auto-modus (opnamemodus) 22, 33
Av (opnamemodus) 93

B

Batterij
Eco-modus 162
Niveau 188
Opladen 18
Spaarstand 26
Batterijen → Datum/tijd
(datum/tijd-batterij)
Batterijlader 2, 168
Beelden
Afspelen → Bekijken
Beveiligen 113
Weergaveduur 54
Wissen 115
Beelden geotaggen 155

Beelden opslaan op een
computer 174
Beelden verzenden 149
Beelden verzenden naar een andere
camera 149
Beelden verzenden naar een
smartphone 132
Beelden verzenden naar
webservices 144
Beeldkwaliteit
→ Compressieverhouding
(beeldkwaliteit)
Beeldstabilisatie 52, 91
Beeldsynchronisatie 152
Beeldverhouding 48
Bekijken 23
Beeld zoeken 108
Diavoorstelling 113
Eén beeld weergeven 23
Indexweergave 107
Springweergave 109
Tv-weergave 170
Vergrote weergave 112
Belichting
AE lock 74
Compensatie 74
FE-lock 89
Bestandsnummering 159
Beveiligen → Bekijken
Bewerken
Bijsnijden 121
Formaat wijzigen 120
i-Contrast 123
My Colors 122

Rode-ogencorrectie 123
Bijsnijden 121, 177

C

C (opnamemodus) 98
Camera
Reset alle 166
Camera Connect 132
CameraWindow 173
CANON IMAGE GATEWAY 144
Compressie 90
Continue opname 38, 42
Creatieve opname 55

D

Datum/tijd
Datum/tijd-batterij 21
Instellingen 20
Vervangen 21
Wereldklok 162
DC-koppelstuk 171
Diavoorstelling 113
Digitale horizon 50
Digitale telelens 83
Digitale Zoom 40
DPOF 179
Dynamic Range-correctie 76

E

Eco-modus 162
Extra levendig (opnamemodus) 58

F

Favorieten 118
FE-lock 89

Films

Beeldkwaliteit (opnamepixels/
beeldsnelheid) 49
Bewerken 124
Opnametijd 206
Fisheye-effect (opnamemodus) 60
Flitser
Aan 88
Flitsbelichtingscompensatie 89
Flitser uitschakelen 88
Slow sync 88
Focus check 112
Focusbracketing 82
Focusvergrendeling 83
Formaat wijzigen 120
Fotoboek instellen 181
Foutmeldingen 186

G

Geheugenkaarten 2
Opnametijd 206
Geluiden 164
Gezichts-ID 44
Gezichtsselectie 86
GPS-informatiedisplay 105

H

Handmatig (moviemodus) 95
Handmatig scherpstellen
(scherpstelbereik) 81
HDMI-kabel 170
High dynamic range
(opnamemodus) 59
Hoog ISO nr. 76
Hybride automatisch
(opnamemodus) 35

Vóór gebruik

Basishandleiding

Handleiding voor gevorderden

Basishandelingen van de camera

Auto-modus/Modus Hybride automatisch

Andere opnamestanden

P-modus

Tv-, Av-, M- en C-modus

Afspeelmodus

Wi-Fi-functies

Menu Instellingen

Accessoires

Bijlage

Index



I

i-Contrast 123
iFrame-films (filmmodus) 72
Indicator 31, 53
Inhoud van de verpakking 2
ISO-waarde 75

K

Kleur (witbalans) 78
Klok 32
Knipperdetectie 51
Korte clips (moviemodus) 71
Kwiklampcorrectie 49

L

Lichtnet 171

M

M (opnamemodus) 93
Macro (scherpstelbereik) 81
Meetmethode 74
Menu
 Basishandelingen 29
 Tabel 190
Menu Snelle inst.
 Tabel 192
Miniatureffect (opnamemodus) 60
Mobiele apparaatverbinding 134
Modus Camera toegangspunt 138
Monochroom (opnamemodus) 62
My Colors 79, 122

N

Nachtscène handmatig
 (opnamemodus) 57
ND-filter 77
Nostalgisch (opnamemodus) 59

O

Opname
 Opnamedatum/-tijd → Datum/tijd
 Opname-informatie 98, 188
Opnamen maken op afstand 155
Opnamepixels (beeldgrootte) 48, 90

P

P (opnamemodus) 73
PictBridge 169, 175
Polsriem → Riem
Portret (opnamemodus) 57
Postereffect (opnamemodus) 58
Problemen oplossen 182
Programma AE 73

R

Raster 98
RAW 90
Reizen met de camera 162
Reset alle 166
Riem 2, 18
Ring 97
Ringfunctie, selectiekноп 97
Rode-ogencorrectie 123
Roteren 117

S

Schaduwcorrectie 77
Scherf
 Menu → Menu Snelle inst., Menu
 Pictogrammen 188, 189
 Weergavetaal 21
Scherpstelbereik
 Handmatig scherfpstellen 81
 Macro 81

Scherpstellen

AF-kaders 83
AF lock 87
AF-Punt Zoom 51
MF-peaking 82
Servo AF 85
Touch AF 86
SD/SDHC/SDXC-geheugenkaarten
 → Geheugenkaarten
Sepiakleurige beelden 80
Servo AF 85
Slepen 17
Softfocus (opnamemodus) 62
Software
 Beelden opslaan op een
 computer 174
 Installatie 138, 174
Spaarstand 26
Speelgoedcamera-effect
 (opnamemodus) 61
Springweergave 109
Standaard (filmmodus) 69
Standaardwaarden → Reset alle
Ster (opnamemodus) 63
 Sterrenbanen
 (opnamemodus) 65
 Sterrenhemel
 (opnamemodus) 64
 Time-lapsefilm sterren
 (opnamemodus) 66
Story Highlights 126

T

Tikken 17
Touch-acties 119
Touch AF 86
Touch Shutter 42

Tv (opnamemodus) 92
Tv-weergave 170

V

Verbinden via een toegangspunt 140
Verbindingsinformatie bewerken of
 wissen 156
Vergrote weergave 112
Voeding 168 → Batterij,
 → Batterijlader,
 → Voedingsadapterset
Voedingsadapterset 168, 171
Vuurwerk (opnamemodus) 57

W

Weergavetaal 21
Wereldklok 162
Wi-Fi-functies 131
Wi-Fi-menu 136
Windfilter 37
Wissen 115
Witbalans (kleur) 78
Witbalans voor meerdere
 gebieden 49

Z

Zelfontspanner 40
 2 seconden zelfontspanner 41
 Zelfontspanner aanpassen 41
Zoeken 108
Zoomen 22, 34, 40
Zwart-witfoto's 80

Vóór gebruik

Basishandleiding

Handleiding voor gevorderden

Basishandelingen
van de camera

Auto-modus/Modus
Hybride automatisch

Andere opnamestanden

P-modus

Tv-, Av-, M- en C-modus

Afspeelmodus

Wi-Fi-functies

Menu Instellingen

Accessoires

Bijlage

Index



Vorzorgsmaatregelen Wi-Fi (draadloos LAN)

- Landen en regio's waar WLAN-gebruik is toegestaan
 - Gebruik van WLAN is beperkt in bepaalde landen en regio's, en illegaal gebruik kan strafbaar zijn volgens nationale of lokale voorschriften. Om te voorkomen dat u de voorschriften met betrekking tot WLAN schendt, controleert u op de website van Canon waar het gebruik is toegestaan. Houd er rekening mee dat Canon niet aansprakelijk kan worden gehouden voor problemen die voortkomen uit het gebruik in andere landen en regio's.
- Indien u één van de volgende handelingen uitvoert, kan dit juridische gevolgen hebben:
 - Het product wijzigen of aanpassen
 - De certificeringslabels van het product verwijderen
- Volgens de regelgeving van buitenlandse handelswetten is een exportvergunning (of vergunning voor een servicetransactie) van de Japanse regering nodig om strategische hulpmiddelen of services (waaronder dit product) uit Japan te exporteren.
- Aangezien dit product Amerikaanse coderingssoftware bevat, valt het onder de regelgeving van de VS Exportadministratie en mag het dus niet worden geëxporteerd naar of binnengebracht worden in een land waarop een VS-handelsembargo van toepassing is.
- Noteer de draadloze LAN-instellingen die u gebruikt. De draadloze LAN-instellingen die op dit product zijn opgeslagen kunnen worden gewijzigd of gewist door foutief gebruik van het product, de gevolgen van radiogolven of statische elektriciteit, of een ongeval of fout. Noteer de draadloze LAN-instellingen als voorzorgsmaatregel. Houd er rekening mee dat Canon niet verantwoordelijk is voor directe of indirecte schade of verlies van inkomsten als gevolg van het verslechteren of verdwijnen van inhoud.
- Noteer de draadloze LAN-instellingen en zet de standaardinstellingen terug (instellingen wissen) indien nodig wanneer u dit product aan iemand anders geeft, het weggooit of opstuurt voor herstelling.

- Canon compenseert geen schade als gevolg van verlies of diefstal van dit product. Canon is niet verantwoordelijk voor schade of verlies als gevolg van ongeoorloofde toegang tot of gebruik van doelapparaten die op dit product zijn geregistreerd doordat het product is verloren of gestolen.
- Gebruik het product zoals aangegeven in deze handleiding. Gebruik de draadloze LAN-functie van dit product volgens de richtlijnen die in deze handleiding staan beschreven. Canon is niet aansprakelijk voor schade of verlies als de functie en het product op een andere manier worden gebruikt dan in deze handleiding wordt beschreven.
- Gebruik de draadloze LAN-functie niet in de buurt van medische apparatuur of andere elektronische apparatuur. Het gebruik van de draadloze LAN-functie in de buurt van medische apparatuur of andere elektronische apparatuur kan de werking van deze apparaten beïnvloeden.

Vorzorgsmaatregelen voor storing van radiogolven

- Dit product kan storing ondervinden van andere apparaten die radiogolven uitzenden. Om storing te vermijden, moet u dit product zo ver mogelijk van dergelijke apparaten gebruiken of probeert u de apparaten niet op hetzelfde moment als dit product te gebruiken.

Veiligheidsmaatregelen

Aangezien Wi-Fi radiogolven gebruikt om signalen te verzenden, zijn er strengere veiligheidsmaatregelen nodig dan wanneer u een LAN-kabel gebruikt.

Houd rekening met de volgende punten wanneer u Wi-Fi gebruikt.

- Gebruik alleen netwerken die u mag gebruiken. Dit product zoekt naar Wi-Fi-netwerken in de buurt en geeft de resultaten op het scherm weer. Netwerken waarvoor u geen toestemming hebt (onbekende netwerken), worden mogelijk ook weergegeven. Als u probeert verbinding te maken met deze netwerken of deze probeert te gebruiken, kan dit echter als ongeoorloofde toegang worden beschouwd. Gebruik alleen netwerken die u mag gebruiken en probeer geen verbinding te maken met andere onbekende netwerken.

Vóór gebruik

Basishandleiding

Handleiding voor gevorderden

Basishandleidingen van de camera

Auto-modus/Modus
Hybride automatisch

Andere opnamestanden

P-modus

Tv-, Av-, M- en C-modus

Afspeelmodus

Wi-Fi-functies

Menu Instellingen

Accessoires

Bijlage

Index



Als de veiligheidsinstellingen niet correct zijn ingesteld, kunnen zich de volgende problemen voordoen.

- Bekijken van de overdracht
Derden met slechte bedoelingen kunnen Wi-Fi-overdrachten opsporen en proberen om de gegevens op te halen die u verzendt.
- Ongeoorloofde netwerktoegang
Derden met slechte bedoelingen kunnen ongeoorloofde toegang krijgen tot het netwerk dat u gebruikt en informatie stelen, wijzigen of vernietigen. U kunt daarnaast ook het slachtoffer worden van andere ongeoorloofde toegang zoals imitatie (waarbij iemand een andere identiteit aanneemt om ongeoorloofde toegang te krijgen tot informatie) of springplankaanvallen (waarbij iemand ongeoorloofde toegang krijgt tot uw netwerk als een springplank om hun sporen uit te wissen terwijl ze in andere systemen inbreken).

Beveilig dus uw Wi-Fi-netwerk voldoende om dit soort problemen te vermijden.

Gebruik de Wi-Fi-functie van deze camera alleen met voldoende kennis van Wi-Fi-beveiliging en zorg voor een goede balans tussen risico en gemak wanneer u de veiligheidsinstellingen aanpast.



De camera kan via Wi-Fi afdrukken naar PictBridge-compatibele printers. Dankzij de technische PictBridge-normen kunnen digitale camera's, printers en andere apparaten gemakkelijk rechtstreeks met elkaar verbinding maken. Daarnaast maakt de nieuwe norm DPS over IP PictBridge-verbindingen in netwerkomgevingen mogelijk. De camera is ook compatibel met deze norm.

Handelsmerken en licenties

- Microsoft en Windows zijn handelsmerken of gedeponeerde handelsmerken van Microsoft Corporation in de Verenigde Staten en/of andere landen.
- Macintosh en Mac OS zijn handelsmerken van Apple Inc., gedeponeerde in de U.S. en andere landen.

- App Store, iPhone en iPad zijn handelsmerken van Apple Inc.
- Het SDXC-logo is een handelsmerk van SD-3C, LLC.
- HDMI, het HDMI-logo en High-Definition Multimedia Interface zijn handelsmerken of gedeponeerde handelsmerken van HDMI Licensing, LLC.
- Het iFrame-logo en het iFrame-symbool zijn handelsmerken van Apple Inc.
- Wi-Fi®, Wi-Fi Alliance®, WPA™, WPA2™ en Wi-Fi Protected Setup™ zijn handelsmerken of geregistreerde handelsmerken van de Wi-Fi Alliance.
- Het N-teken is een handelsmerk of gedeponeerde handelsmerk van NFC Forum, Inc. in de Verenigde Staten en in andere landen.
- Alle andere handelsmerken zijn eigendom van hun respectieve eigenaren.
- Dit apparaat gebruikt exFAT-technologie die in licentie is gegeven door Microsoft.
- This product is licensed under AT&T patents for the MPEG-4 standard and may be used for encoding MPEG-4 compliant video and/or decoding MPEG-4 compliant video that was encoded only (1) for a personal and non-commercial purpose or (2) by a video provider licensed under the AT&T patents to provide MPEG-4 compliant video. No license is granted or implied for any other use for MPEG-4 standard.
* Kennisgeving in Engels weergegeven, zoals vereist.

Vrijwaring

- Onrechtmatige veeleenvoudiging van deze handleiding is verboden.
- Alle metingen zijn gebaseerd op teststandaarden van Canon.
- Deze informatie, de productspecificaties en het uiterlijk kunnen zonder voorafgaande kennisgeving worden gewijzigd.
- De illustraties en schermafbeeldingen in deze handleiding kunnen enigszins afwijken van het werkelijke apparaat.
- Niettegenstaande het bovenstaande kan Canon niet aansprakelijk worden gehouden voor eventuele schade die ontstaat door het gebruik van dit product.

Vóór gebruik

Basishandleiding

Handleiding voor gevorderden

Basishandelingen van de camera

Auto-modus/Modus Hybride automatisch

Andere opnamestanden

P-modus

Tv-, Av-, M- en C-modus

Afspeelmodus

Wi-Fi-functies

Menu Instellingen

Accessoires

Bijlage

Index

