

EOS M3

Gebruikershandleiding

- Zorg dat u deze handleiding leest, inclusief het gedeelte "Veiligheidsmaatregelen" (📖13), voordat u de camera in gebruik neemt.
- Door deze handleiding te lezen, leert u de camera correct te gebruiken.
- Bewaar deze handleiding zodat u deze in de toekomst kunt raadplegen.
- Klik op de knoppen rechtsonder om andere pagina's te openen.
 - ▶: Volgende pagina
 - ◀: Vorige pagina
 - ↶: Terugkeren naar de pagina die werd weergegeven toen u op een koppeling klikte.
- Als u naar het begin van een hoofdstuk wilt gaan, klikt u op de hoofdstuktitel aan de rechterkant.

Vóór gebruik

Basishandleiding

Handleiding voor gevorderden

1 Basishandelingen van de camera

2 Auto-modus/Modus Hybride automatisch

3 Andere opnamemodi

4 P-modus

5 Tv-, Av-, M- en C-modi

6 Afspeelmodus

7 Wi-Fi-functies

8 Menu Instellingen

9 Accessoires

10 Bijlage

Index

NEDERLANDS



Vóór gebruik

Informatie om te beginnen

Inhoud van de verpakking

Controleer, voordat u de camera in gebruik neemt, of de verpakking de onderstaande onderdelen bevat.

Indien er iets ontbreekt, kunt u contact opnemen met uw leverancier.

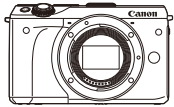

Camera
(met cameradop)



Accu
LP-E17
(met aansluitingenklepje)



Acculader
LC-E17/LC-E17E



Nekriem
EM-200DB

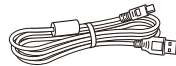

Interfacekabel
IFC-400PCU

- Gedrukt materiaal wordt ook meegeleverd.
- Controleer of de verpakking van de camera ook de inhoud van de lenzenet bevat.
- Een geheugenkaart is niet bijgesloten.

Compatibele geheugenkaarten

De volgende geheugenkaarten (afzonderlijk verkrijgbaar) kunnen, ongeacht de capaciteit, worden gebruikt.

- SD-geheugenkaarten*1
- SDHC-geheugenkaarten*1*2
- SDXC-geheugenkaarten*1*2 

*1 Kaarten die voldoen aan de SD-normen. Niet voor alle geheugenkaarten is de werking in deze camera geverifieerd.

*2 UHS-I-geheugenkaarten worden ook ondersteund.

Opmerkingen vooraf en wettelijke informatie

- Maak enkele proefopnamen en bekijk deze om te controleren of de beelden goed zijn opgenomen. Canon Inc., dochterondernemingen van Canon en andere aangesloten bedrijven en distributeurs zijn niet aansprakelijk voor welke gevolgschade dan ook die voortvloeit uit enige fout in de werking van een camera of accessoire, inclusief kaarten, die ertoe leidt dat een opname niet kan worden gemaakt of niet kan worden gelezen door apparaten.
- Mogelijk verbiedt de wet op het auteursrecht in uw land het gebruik van opnamen of auteursrechtelijk beschermde muziek en beelden op de geheugenkaart voor andere doeleinden dan privégebruik. Zie af van het onbevoegd maken van opnamen dat een overtreding is van het auteursrecht, en denk eraan dat, ook al is de opname gemaakt voor persoonlijk gebruik, het fotograferen in strijd kan zijn met het auteursrecht of andere wettelijke rechten op bepaalde voorstellingen of tentoonstellingen, of in bepaalde commerciële omstandigheden.
- Meer informatie over de garantie voor uw camera of de Canon Klantenservice vindt u in de garantie-informatie in het pakket met het instructieboekje dat bij uw camera wordt geleverd.
- Hoewel het LCD-scherm onder productieomstandigheden voor uitzonderlijk hoge precisie is vervaardigd en meer dan 99,99% van de pixels voldoet aan de ontwerpspecificaties, kunnen pixels in zeldzame gevallen gebreken vertonen, of als rode en zwarte punten zichtbaar zijn. Dit is geen teken van beschadiging van de camera en heeft geen invloed op de opgenomen beelden.
- Er zit mogelijk een dunne plastic laag over het LCD-scherm om dit te beschermen tegen krassen tijdens het vervoer. Verwijder deze laag voordat u de camera gaat gebruiken.
- De camera kan warm worden als deze gedurende langere tijd wordt gebruikt. Dit is niet het gevolg van een storing.

Vóór gebruik

Basishandleiding

Handleiding voor gevorderden

- 1 Basishandleidingen van de camera
- 2 Auto-modus/Modus Hybride automatisch
- 3 Andere opnamemodi
- 4 P-modus
- 5 Tv-, Av-, M- en C-modi
- 6 Afspeelmodus
- 7 Wi-Fi-functies
- 8 Menu Instellingen
- 9 Accessoires
- 10 Bijlage

Index



Namen van onderdelen

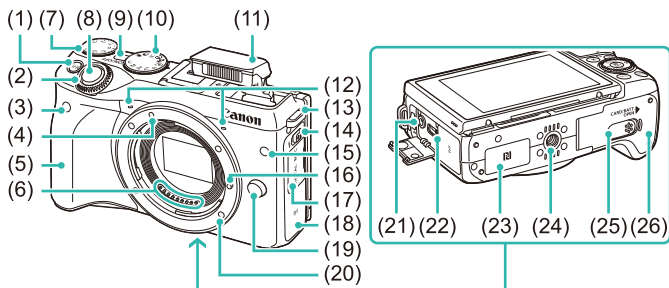

- | | |
|-----------------------------------------------|----------------------------------------------------|
| (1) Knop M-Fn (multifunctioneel) | (18) Antenne voor Wi-Fi |
| (2) Regelaar aan voorzijde | (19) Lensontgrendelingsknop |
| (3) Sensor van afstandsbediening | (20) Objectiefvatting |
| (4) EF-M-markering objectiefvatting | (21) Aansluiting externe microfoon |
| (5) Handgreep | (22) Digital-aansluiting |
| (6) Contactpunten | (23) N (N-markering)* |
| (7) Belichtingscompensatieregelaar | (24) Statiefbevestiging |
| (8) Ontspanknop | (25) Afdekplaat DC-koppelstuf |
| (9) ON/OFF-knop | (26) Geheugenkaartsleuf/
accucompartimentklepje |
| (10) Programmakeuzewiel | * Gebruikt bij NFC-functies (p. 119). |
| (11) Flitser | |
| (12) Microfoon | |
| (13) Bevestigingspunt draagriem | |
| (14) [Flitser openklappen] -schakelaar | |
| (15) Lamp | |
| (16) Lensvergrendelingsstift | |
| (17) Aansluitingenklepje | |

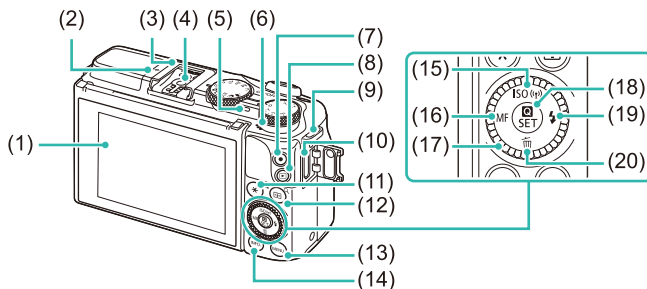

- | | |
|-----------------------------------------------|----------------------------------------------------------------------|
| (1) LCD-scherm / touchscreen* | (12) Knop [AF] (AF Frame-aanpassing) / [Q] (vergroten) |
| (2) [Scherpstelvlakmarkering] | (13) Knop [MENU] (menu) |
| (3) Flitsschoentje | (14) Knop [INFO] (informatie) |
| (4) Contacten voor flitssynchronisatie | (15) Knop [ISO] (ISO-snelheid) / [Wi-Fi] / omhoog |
| (5) Indicator | (16) Knop [MF] (handmatig scherpstellen) / links |
| (6) Luidspreker | (17) Programmakeuzewiel |
| (7) Movieknop | (18) Knop [Snel] (menu Snelle instelling) / Instellen |
| (8) Knop [Afspeel] | (19) Knop [Flitser] / rechts |
| (9) Bevestigingspunt draagriem | (20) Knop [Wissen] / omlaag |
| (10) HDMI™-poort | |
| (11) Knop [AE-Vergr.] / [Index] | |

* Tikken op het scherm worden mogelijk minder goed gedetecteerd wanneer u gebruik maakt van een schermbescherming.

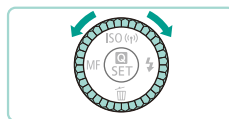

- Aan de controleknop draaien is één van de mogelijkheden om verschillende instellingen te kiezen, van beeld naar beeld te gaan en andere handelingen uit te voeren. Het merendeel van deze handelingen kunt u ook uitvoeren met de knoppen **[▲]****[▼]****[◀]****[▶]**.

Vóór gebruik

Basishandleiding

Handleiding voor gevorderden

1 Basishandleidingen van de camera

2 Auto-modus/Modus Hybride automatisch

3 Andere opnamemodi

4 P-modus

5 Tv-, Av-, M- en C-modi

6 Afspeelmodus

7 Wi-Fi-functies

8 Menu Instellingen

9 Accessoires

10 Bijlage

Index



Lens

EF-M-lens

(Lens zonder scherpstelmodusknop en schakelaar voor Image Stabilizer (beeldstabilisatie).)

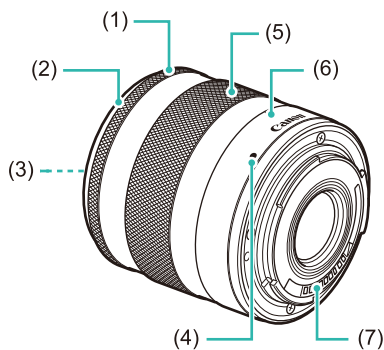

- (1) Scherpstelring
- (2) Bevestiging zonnekap
- (3) Filteraansluiting (voorkant lens)
- (4) Markering objectiefvatting
- (5) Zoomring
- (6) Zoompositiemarkering
- (7) Contactpunten

Afspraken die in deze handleiding worden gebruikt

- In deze handleiding worden pictogrammen gebruikt om de bijbehorende cameraknoppen en controleknoppen, waarop de pictogrammen zijn afgebeeld of die er op lijken, aan te duiden.
- De onderstaande cameraknoppen en bedieningselementen worden met de volgende pictogrammen aangeduid:

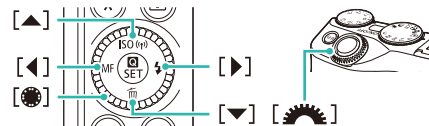

- Opnamestanden en pictogrammen en tekst op het scherm worden tussen haakjes weergegeven.
- ⓘ: Wat u beslist moet weten
- 💡: Opmerkingen en tips voor deskundig cameragebruik
- ✨: Geeft handelingen op het aanraakscherm aan
- 📖 xx: Pagina's met verwante informatie (in dit voorbeeld staat 'xx' voor een paginanummer)
- De instructies in deze handleiding gelden voor een camera die op de standaardinstellingen is ingesteld.
- Er wordt naar alle lenzen en vattingsadapters verwezen als "lenzen" en "vattingadapters" ongeacht of ze worden meegeleverd in de lenzenset of los verkrijgbaar zijn.
- In de afbeeldingen in deze handleiding is een EF-M 18-55mm f/3.5-5.6 IS STM-lens op de camera bevestigd.
- Voor het gemak verwijst 'de geheugenkaart' naar alle ondersteunde geheugenkaarten.
- De symbolen ▶ 'Foto's' en ▶ 'Films' onder titels geven aan of de functie wordt gebruikt voor foto's of films.

Vóór gebruik

Basishandleiding

Handleiding voor gevorderden

- 1** Basishandleidingen van de camera
- 2** Auto-modus/Modus Hybride automatisch
- 3** Andere opnamemodi
- 4** P-modus
- 5** Tv-, Av-, M- en C-modi
- 6** Afspeelmodus
- 7** Wi-Fi-functies
- 8** Menu Instellingen
- 9** Accessoires
- 10** Bijlage

Index



Inhoudsopgave

Vóór gebruik

Informatie om te beginnen	2
Inhoud van de verpakking	2
Compatibele geheugenkaarten	2
Opmerkingen vooraf en wettelijke informatie	2
Namen van onderdelen	3
Lens	4
Afspraken die in deze handleiding worden gebruikt	4
Algemene bediening camera	12
Veiligheidsmaatregelen	13

Basishandleiding

Basishandelingen	16
Voordat u begint	16
De riem bevestigen	16
De accu opladen	16
De accu en geheugenkaart plaatsen	17
De accu en geheugenkaart verwijderen	18
De datum en tijd instellen	18
De datum en tijd wijzigen	19
Weergavetaal	20
Een lens bevestigen	20
Een lens verwijderen	21
Lensinstructiehandleiding	21
EF- en EF-S-lenzen bevestigen	21
Een lens verwijderen	22
Een statief gebruiken	22

De opname stabiliseren	22
De interne oplaadbare lithiumaccu recyclen	23
De camera testen	24
De camera vasthouden	24
Opnamen maken in de modus Automatisch/scène	24
Bekijken	26
Beelden wissen	27

Handleiding voor gevorderden

1 Basishandelingen van de camera	28
Aan/Uit	28
Sparstandfuncties (Automatisch Uit)	29
Sparstand in de opnamemodus	29
Sparstand in de afspeelmodus	29
Ontspanknop	29
Opnamemodi	30
De hoek van het LCD-scherm aanpassen	30
Het scherm omlaag kantelen	30
Het scherm omhoog kantelen	30
Opties opnameweergave	31
Het menu Snelle instelling gebruiken	32
Bediening via het aanraakscherm gebruiken om	
instellingen te configureren	32
Het menuscherm gebruiken	33
Bediening via het touchscreen	34
Toetsenbord op het scherm	34
Indicatorweergave	35
2 Auto-modus/Modus Hybride automatisch	36
Opnamen maken met door de camera bepaalde	
instellingen	36
Opnamen maken (Automatisch/scène)	36

Vóór gebruik

Basishandleiding

Handleiding voor gevorderden

1 Basishandelingen van de camera

2 Auto-modus/Modus Hybride automatisch

3 Andere opnamemodi

4 P-modus

5 Tv-, Av-, M- en C-modi

6 Afspeelmodus

7 Wi-Fi-functies

8 Menu Instellingen

9 Accessoires

10 Bijlage

Index



Opnamen maken in de modus Hybride automatisch.....	38	Beelden afspelen.....	51
Digest-film afspelen.....	38	[☆] Modusinstellingen en instellingen voor	
Foto's/films	38	Creatieve modi	51
Foto's.....	39	Specifieke scènes	52
Films.....	39	Levendige foto's maken van voedsel (Voedsel)	53
Scène pictogram.....	40	Beeldeffecten (Creatieve filters).....	53
Kaders op het scherm	41	Opnamen met veel contrast maken (High Dynamic Range)	54
Algemene, handige functies.....	41	Artistieke effecten toevoegen	54
De zelfontspanner gebruiken.....	41	Opnamen maken met het effect van een visiooglens	
Cameratrilling vermijden met de zelfontspanner	42	(Fisheye-effect).....	55
Opnamen maken door het scherm aan te raken		Foto's maken die lijken op olieverfschilderijen (Effect kunst	
(Touch Shutter).....	42	opvallend).....	55
Continue opname	43	Foto's maken die lijken op aquarellen (Aquareleffect).....	55
Functies voor de beeldaanpassing.....	44	Foto's die lijken op een miniatuurmodel (Miniatureffect)	56
Beeldkwaliteit wijzigen.....	44	Afspeelsnelheid en geschatte afspeeltijd	
RAW-beelden opnemen	44	(voor clips van één minuut)	56
Via het menu	45	Opnamen maken met een speelgoedcamera-effect	
De aspect ratio wijzigen.....	46	(Speelgoedcamera-effect)	57
Beeldkwaliteit van films wijzigen.....	46	Opnamen met een soft-focuseffect	57
De digitale horizon met twee assen gebruiken.....	47	Opnamen maken in monochroom (Korrelij Z/W).....	58
De camerabewerkingen aanpassen.....	48	Films maken in de filmmodus.....	58
Voorkomen dat het lampje voor rode-ogen-reductie gaat		Foto's maken tijdens het opnemen van een film	59
branden	48	Belichting vergrendelen of wijzigen voordat u een	
De weergaveduur van het beeld na opnamen wijzigen.....	48	opname maakt.....	59
3 Andere opnamemodi.....	49	Geluidsinstellingen	60
Opnamen maken met uw favoriete instellingen		Het opnamevolume aanpassen.....	60
(Creatieve hulp).....	49	Wind Filter uitschakelen	60
Instellingen opslaan/laden	50	De demper gebruiken	60
Instellingen opslaan.....	50	4 P-modus	61
Laden	51	Opnamen maken in AE-programma ([P]-modus).....	61
Scherminstellingen gebruiken	51	Opnamefuncties aanpassen vanaf een enkel scherm	62



Helderheid van het beeld (Belichting)	62
Helderheid van het beeld aanpassen (Belichtingscompensatie)	62
Belichting en helderheid van beeld vergrendelen (AE-vergrendeling)	62
De meetmethode wijzigen	63
De ISO-snelheid wijzigen	63
Automatische instellingen voor ISO aanpassen	64
Bracketing met automatische belichting (AEB-opname)	64
Helderheid en contrast automatisch corrigeren (Auto optimalisatie helderheid)	65
Opnamen maken van heldere onderwerpen (Lichte tonen prioriteit)	65
Beeldkleuren	66
De witbalans aanpassen	66
Handmatige witbalans	66
De witbalans handmatig corrigeren	67
Uw favoriete tinten gebruiken (Beeldstijl)	68
Beeldstijlen aanpassen	69
Aangepaste beeldstijlen opslaan	70
Opnamebereik en scherpstellen	70
De AF-methode selecteren	70
Één punt AF	70
<i>+</i> Tracking	71
Onderwerpen kiezen om op scherp te stellen (Touch AF)	72
Opnamen maken met AF lock	72
Opnamen maken met Servo AF	73
De scherpstellingsinstelling veranderen	74
Scherpstelling afstellen	74
Opnamen maken in de modus Handmatig scherpstellen	75
Het scherpstelgebied eenvoudig bepalen (MF-peaking)	75
Flitser	76

Flits mode wijzigen	76
Auto	76
Aan	76
Slow sync	76
Uit	76
De flitsbelichtingscompensatie aanpassen	77
Opnamen maken met FE-vergrendeling	77
De flitstiming wijzigen	78
Flits meetmethode wijzigen	78
Flitsinstellingen opnieuw instellen	78
Overige instellingen	79
Instellingen van de IS modus wijzigen	79
Filmen met onderwerpen op hetzelfde formaat als waarop ze voor het filmen worden weergegeven	79
Correctie helderheid randen/Correctie chromatische aberratie	80
Het ruisonderdrukingsniveau wijzigen	81
Ruisonderdrukking bij meerdere opnamen	81
Ruis onderdrukken bij lange sluitertijden	82
5 Tv-, Av-, M- en C-modi	83
Specifieke sluitertijden (Modus [Tv])	83
Specifieke diafragmawaarden (Modus [Av])	84
Breedte-/dieptecontrole	84
Specifieke sluitertijden en diafragmawaarden (Modus [M])	85
Lange sluitertijd (bulb-belichting)	86
De flits output aanpassen	86
Specifieke sluitertijden en diafragmawaarden	87
Bediening en weergave aanpassen	88
Weergegeven informatie aanpassen	88
Weergegeven gegevens aanpassen	88
Geavanceerde camerafuncties instellen	89

Vóór gebruik

Basishandleiding

Handleiding voor gevorderden

1 Basishandelingen van de camera

2 Auto-modus/Modus Hybride automatisch

3 Andere opnamemodi

4 P-modus

5 Tv-, Av-, M- en C-modi

6 Afspeelmodus

7 Wi-Fi-functies

8 Menu Instellingen

9 Accessoires

10 Bijlage

Index



Functies aan knoppen en regelaars toevoegen	90	De beveiliging van alle beelden in één keer verwijderen	105
Opname-instellingen opslaan ([C]-modus)	91	Beelden wissen	106
Instellingen die kunnen worden opgeslagen	91	Meerdere beelden tegelijk wissen	106
Veelgebruikte menu-items voor opname opslaan (My Menu) ...	92	Een selectiemethode selecteren	106
6 Afspeelmodus.....	94	Afzonderlijke beelden selecteren	106
Bekijken.....	94	Een reeks selecteren.....	107
Bediening via het touchscreen	95	Alle beelden in één keer opgeven	107
Van Displaymodus wisselen	96	Beelden roteren.....	108
Weergave van opnamegegevens instellen.....	96	Via het menu	108
Overbelichtingswaarschuwing (voor highlights		Automatisch draaien uitschakelen	109
van beelden).....	97	Classificaties toepassen.....	109
Helderheidshistogram	97	Via het menu	109
RGB-histogram.....	97	Foto's bewerken	110
Korte films bekijken die zijn gemaakt bij het nemen		Het formaat van beelden wijzigen	110
van foto's (digest-films).....	97	Via het menu	111
Op datum weergeven	98	Trimmen.....	111
Door beelden bladeren en beelden filteren	98	Filtereffecten toepassen	112
Bladeren door beelden in een index.....	98	Rode ogen corrigeren.....	113
Bediening via het touchscreen	99	Films bewerken	114
Beelden zoeken die voldoen aan opgegeven voorwaarden.....	99	Bestandsgroottes verkleinen	115
De knop voorkant gebruiken om te schakelen		Digest-films bewerken	115
tussen beelden	100	7 Wi-Fi-functies.....	116
Bediening via het touchscreen	101	Beschikbare Wi-Fi-functies.....	116
Opties voor het weergeven van foto's	101	Beelden naar een smartphone importeren.....	117
Beelden vergroten	101	Beelden verzenden naar een smartphone die NFC	
Bediening via het touchscreen	102	ondersteunt.....	117
Diavoorstellingen bekijken.....	102	Verbinding maken via NFC wanneer de camera uit	
Beelden beveiligen	103	of in de opnamemodus staat	117
Via het menu	103	Verbinding maken via NFC wanneer de camera in de	
Afzonderlijke beelden selecteren	104	afspeelmodus staat	118
Een reeks selecteren.....	104	Een smartphone toevoegen met het Wi-Fi-menu	119
Alle beelden in één keer beveiligen.....	105		



Een ander toegangspunt gebruiken	120
Compatibiliteit van het toegangspunt vaststellen	121
WPS-compatibele toegangspunten gebruiken	121
Verbinding maken met toegangspunten in de lijst	122
Eerdere toegangspunten	123
Beelden verzenden naar een geregistreerde webservice....	123
Webservices registreren	123
CANON iIMAGE GATEWAY registreren.....	124
Andere webservices registreren	125
Beelden uploaden naar webservices.....	126
Opnamen bekijken met een mediaspeler	127
Beelden draadloos afdrukken met een verbonden printer ...	128
Beelden naar een andere camera verzenden	130
Opties voor het verzenden van beelden.....	131
Meerdere beelden verzenden.....	131
Opmerkingen over het verzenden van beelden.....	131
Het aantal op te nemen pixels (beeldformaat) kiezen	132
Opmerkingen toevoegen	132
Beelden automatisch verzenden (Beeldsynchronisatie)	132
Voordat u begint	132
De camera voorbereiden	132
De computer voorbereiden	133
Opnamen verzenden	133
Opnamen maken op afstand	134
Wi-Fi-instellingen bewerken of wissen	135
Verbindingsinformatie bewerken	135
De bijnaam van een apparaat wijzigen	135
Verbindingsinformatie wissen	136
Beelden selecteren om te delen met smartphones	136
De standaardinstellingen voor Wi-Fi herstellen	137

8 Menu Instellingen	138
Basisfuncties van de camera aanpassen.....	138
Beelden opslaan op datum.....	138
Bestandsnummering.....	138
Geheugenkaarten formatteren	139
Low Level Format	139
Video-indelingen wijzigen	140
De digitale horizon kalibreren	140
De digitale horizon resetten.....	140
Eco-modus gebruiken.....	140
De spaarstand aanpassen.....	141
Schermhelderheid	141
Wereldklok	142
Datum en tijd	142
Weergavetaal	142
Geluiden bij camerabediening dempen	143
Hints en tips verbergen.....	143
Instellingen voor het touchscreen wijzigen	143
De beeldsensor reinigen.....	143
Automatische reiniging uitschakelen	143
De reiniger activeren	144
Handmatig reinigen	144
Certificatielogo's controleren	145
Copyrightinformatie instellen die in beelden moet worden opgenomen.....	145
Alle copyrightinformatie verwijderen.....	145
Andere instellingen aanpassen	146
Standaardwaarden herstellen.....	146
9 Accessoires	147
Systeemschema.....	148
Optionele accessoires	149
Lens.....	149

Vóór gebruik

Basishandleiding

Handleiding voor gevorderden

1 Basishandleidingen van de camera

2 Auto-modus/Modus Hybride automatisch

3 Andere opnamemodi

4 P-modus

5 Tv-, Av-, M- en C-modi

6 Afspeelmodus

7 Wi-Fi-functies

8 Menu Instellingen

9 Accessoires

10 Bijlage

Index



Voedingen.....	149
Flitser.....	150
Overige accessoires.....	150
Printers.....	151
Optionele accessoires gebruiken.....	151
Afspelen op een tv.....	151
De camera voeden via het lichtnet.....	152
Opnamen maken met de afstandsbediening.....	153
Het flitsschoentje gebruiken.....	153
Een elektronische zoeker gebruiken (afzonderlijk verkrijgbaar).....	154
Een externe flitser gebruiken (afzonderlijk verkrijgbaar).....	155
Externe flitserfuncties instellen.....	156
Externe aangepaste flitserfuncties instellen.....	157
Externe flitserfuncties opnieuw instellen.....	158
Externe microfoons gebruiken.....	158
De software gebruiken.....	159
Software.....	159
Software-instructiehandleiding.....	159
De computeromgeving controleren.....	159
De software installeren.....	159
Beelden opslaan op een computer.....	160
Beelden afdrukken.....	161
Eenvoudig afdrukken.....	161
Afdrukinstellingen configureren.....	162
Beelden bijnijden vóór het afdrukken.....	163
Het papierformaat en de indeling selecteren vóór het afdrukken.....	163
Beschikbare indelingsopties.....	164
Id-foto's afdrukken.....	164
Filmscènes afdrukken.....	164
Afdrukopties voor films.....	164

Beelden toevoegen aan de printlijst (DPOF).....	165
Afdrukinstellingen configureren.....	165
Afdrukinstellingen voor afzonderlijke beelden.....	166
Afdrukinstellingen voor een reeks beelden.....	166
Afdrukinstellingen voor alle beelden.....	166
Alle beelden in de printlijst wissen.....	166
Beelden toevoegen aan een fotoboek.....	167
Een selectiemethode selecteren.....	167
Afzonderlijke beelden toevoegen.....	167
Alle beelden toevoegen aan een fotoboek.....	167
Alle beelden verwijderen uit een fotoboek.....	168
10 Bijlage.....	169
Problemen oplossen.....	169
Berichten op het scherm.....	173
Informatie op het scherm.....	175
Tijdens opnamen.....	175
Accuniveau.....	175
Afspelen.....	176
Infoscherm 1.....	176
Infoscherm 2.....	176
Infoscherm 3.....	176
Infoscherm 4.....	176
Infoscherm 5.....	177
Infoscherm 6.....	177
Overzicht van filmbedieningspaneel.....	177
Functies en menutabellen.....	178
Beschikbare functies per opnamemodus.....	178
Snelle instellingen.....	180
Opnametabbladen.....	182
Tabblad C.Fn.....	187
INFO. Snel instellen.....	188
Tabblad Instellen.....	188

Vóór gebruik

Basishandleiding

Handleiding voor gevorderden

1 Basishandelingen van de camera

2 Auto-modus/Modus Hybride automatisch

3 Andere opnamemodi

4 P-modus

5 Tv-, Av-, M- en C-modi

6 Afspeelmodus

7 Wi-Fi-functies

8 Menu Instellingen

9 Accessoires

10 Bijlage

Index



Tabblad My Menu	189
Tabblad Afspelen	189
Snelle instellingen afspeelmodus	189
Tips en waarschuwingen voor het gebruik	190
Specificaties	191
Type	191
Beeldsensor	191
Opnamesysteem	191
Beeldverwerking tijdens opname	192
Automatische scherpstelling	192
Belichting	192
Sluiter	193
Flitser	193
Transport-/zelfontspanmodus	193
Foto-opnamen	193
Instellingen voor filmopnamen	193
LCD-scherm	194
Afspelen	194
Naverwerking van beelden	194
Direct printen	195
Persoonlijke voorkeuze	195
Interface	195
Wi-Fi	195
Netwerfuncties	195
Voedingen	196
Afmetingen en gewicht	196
Gebruiksomgeving	196
Aantal opnamen per geheugenkaart	196
Opnametijd per geheugenkaart	197
Gids voor bereik van internet flitser	197
Accu LP-E17	197
Acculader LC-E17/LC-E17E	198

Index	199
Voorzorgsmaatregelen Wi-Fi (draadloos LAN)	201
Voorzorgsmaatregelen voor storing van radiogolven	201
Veiligheidsmaatregelen	201
Handelsmerken en licenties	202
Vrijwaring	202

Vóór gebruik

Basishandleiding

Handleiding voor gevorderden

1 Basishandelingen van de camera

2 Auto-modus/Modus Hybride automatisch

3 Andere opnamemodi

4 P-modus

5 Tv-, Av-, M- en C-modi

6 Afspeelmodus

7 Wi-Fi-functies

8 Menu Instellingen

9 Accessoires





10 Bijlage

Index









Algemene bediening camera

Opnamen maken



- Door de camera bepaalde instellingen gebruiken (Auto-modus, modus Hybride automatisch)
 -  36,  38
- De gewenste effecten gebruiken (Creatieve hulp)
 -  49
- De achtergrond vervagen, scherpstellen op de achtergrond (Av-modus)
 -  84
- Beweging vastleggen; beweging vervangen (Tv-modus)
 -  83
- Effecten toevoegen aan foto's (Creatieve filters)
 -  53
- Continue opnamen maken (Continue opname)
 -  43
- Opnamen maken op locaties waar flitsen verboden is (Flitser uit)
 -  37
- Een foto maken met uzelf erbij (Zelfontspanner)
 -  41

Weergeven

- Beelden bekijken (Afspeelmodus)
 -  94
- Automatisch afspelen (Diavoorstelling)
 -  102
- Op een tv
 -  151
- Op een computer
 -  159

- Snel door beelden bladeren
 -  98
- Beelden wissen
 -  106

Films opnemen/bekijken

- Films opnemen
 -  36,  58
- Films bekijken (Afspeelmodus)
 -  94



Print

- Foto's printen
 -  161

Opslaan

- Beelden opslaan op een computer via een kabel
 -  160

Wi-Fi-functies gebruiken

- Beelden naar een smartphone verzenden
 -  117
- Beelden online delen
 -  123
- Beelden naar een computer verzenden
 -  132

Vóór gebruik

Basishandleiding

Handleiding voor gevorderden

1 Basishandleidingen van de camera

2 Auto-modus/Modus Hybride automatisch

3 Andere opnamemodi

4 P-modus

5 Tv-, Av-, M- en C-modi

6 Afspeelmodus

7 Wi-Fi-functies

8 Menu Instellingen

9 Accessoires

10 Bijlage

Index



Veiligheidsmaatregelen

- Lees de volgende veiligheidsmaatregelen goed door, voordat u het product gebruikt. Gebruik het product altijd op de juiste wijze.
- De veiligheidsmaatregelen die hier worden vermeld, zijn bedoeld om letsel bij uzelf en bij andere personen of schade aan eigendommen te voorkomen.
- Lees ook altijd de handleidingen van alle afzonderlijk aangeschafte accessoires die u gebruikt.



Waarschuwing

Hiermee wordt gewezen op het risico van ernstig letsel of levensgevaar.

- Gebruik de flitser niet dicht bij de ogen van mensen. Dit kan schade aan uw zicht veroorzaken. Houd vooral bij kleine kinderen ten minste één meter afstand wanneer u de flitser gebruikt.

- Berg de apparatuur op buiten het bereik van kinderen. Een draagriem rond de nek van een kind wikkelen kan leiden tot verstikking. Als uw product een netsnoer gebruikt, bestaat er verstikkingsgevaar wanneer het snoer per ongeluk om de nek van een kind gewikkeld wordt.

De flitsschoendop is gevaarlijk als deze wordt ingeslikt. Neem in dat geval onmiddellijk contact op met uw huisarts.

- Gebruik alleen de aanbevolen energiebronnen voor stroomvoorziening.
- Demonteer, wijzig of verwarm het product niet.
- Verwijder het label niet van de accu.
- Laat het product niet vallen en voorkom harde schokken of stoten.
- Raak om letsel te voorkomen de binnenkant van het product niet aan als het kapot is, bijvoorbeeld wanneer het is gevallen.
- Stop onmiddellijk met het gebruik van het product als dit rook of een vreemde geur afgeeft of andere vreemde verschijnselen vertoont.
- Gebruik geen organische oplosmiddelen zoals alcohol, wasbenzine of thinner om het product schoon te maken.
- Voorkom contact met vloeistoffen en laat geen vloeistoffen of vreemde objecten in de camera binnendringen.

Dit kan leiden tot een elektrische schok of brand. Als het product nat wordt of als er vloeistoffen of vreemde voorwerpen in de camera komen, verwijdert u meteen de accu/accu's of haalt u onmiddellijk de stekker uit het stopcontact.

- Kijk niet door de zoeker of verwisselbare lens (afhankelijk van de onderdelen van uw model) naar een sterke lichtbron, zoals de zon op een heldere dag of een sterke kunstmatige lichtbron. Dit kan uw gezichtsvermogen aantasten.

- Als uw product een verwisselbare lens gebruikt, moet u de lens of de camera met daarop de lens bevestigd niet in de zon laten liggen zonder dat de lensdop is bevestigd. Dit kan brand veroorzaken.

- Raak het product niet aan tijdens onweer als de stekker in het stopcontact zit.

Dit kan leiden tot een elektrische schok of brand. Stop onmiddellijk met het gebruik van het product en kom niet in de buurt van het product.

- Gebruik alleen de aanbevolen accu/accu's.

- Plaats de accu/accu's niet in de buurt van of in open vuur. Dit kan ervoor zorgen dat de accu/accu's exploderen of lekken, wat kan leiden tot een elektrische schok, brand of letsel. Als ogen, mond, huid of kleding met lekkende accuvloeistof in aanraking komen, moet u deze onmiddellijk afspoelen met water.

- Als het product een acculader gebruikt, dient u de volgende voorzorgsmaatregelen in acht te nemen.
 - Verwijder het netsnoer regelmatig en veeg het stof en vuil dat zich heeft opegehoopt op de stekker, de buitenkant van het stopcontact en het gebied eromheen weg met een droge doek.
 - Steek of trek de stekker niet in of uit het stopcontact met natte handen.
 - Gebruik de apparatuur niet op een manier waarbij de nominale capaciteit van het stopcontact of de kabelaccessoires wordt overschreden. Gebruik de apparatuur niet als de stekker beschadigd is of als deze niet volledig in het stopcontact is gestoken.
 - Zorg ervoor dat stof of metalen objecten (zoals spelden of sleutels) niet in contact komen met de contactpunten of stekker.
 - Snijd, beschadig of wijzig het netsnoer niet als uw product een netsnoer gebruikt. Plaats geen zware voorwerpen op het netsnoer. Dit kan leiden tot een elektrische schok of brand.

Vóór gebruik

Basishandleiding

Handleiding voor gevorderden

1 Basishandleidingen van de camera

2 Auto-modus/Modus Hybride automatisch

3 Andere opnamemodi

4 P-modus

5 Tv-, Av-, M- en C-modi

6 Afspeelmodus

7 Wi-Fi-functies

8 Menu Instellingen

9 Accessoires

10 Bijlage

Index



- Zet de camera uit op plaatsen waar het gebruik van een camera niet is toegestaan.

De elektromagnetische golven uit de camera hinderen de werking van elektronische instrumenten en andere apparatuur. Denk goed na voordat u het product gebruikt op plaatsen waar het gebruik van elektronische apparatuur verboden is, zoals in vliegtuigen en medische instellingen.

- Laat de camera niet langdurig in contact komen met de huid. Zelfs als de camera niet warm aanvoelt kan dit leiden tot eerstegraads verbrandingen, die te herkennen zijn aan een rode huid of blaren. Gebruik een statief op warme plekken of als u een slechte bloedsomloop of ongevoelige huid hebt.

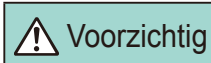

Voorzichtig

Hiermee wordt gewezen op het risico van letsel.

- Zorg dat het product niet tegen voorwerpen stoot, wordt blootgesteld aan schokken en stoten of achter voorwerpen blijft haken wanneer u het aan de polsriem draagt.
- Zorg dat u niet tegen de lens stoot of drukt. Dit kan verwondingen veroorzaken of de camera beschadigen.
- Zorg dat het scherm niet aan schokken wordt blootgesteld. Als het scherm barst, kunnen de splinters letsel veroorzaken.
- Zorg dat u de flitser niet per ongeluk met uw vingers of een kledingstuk bedekt wanneer u een foto maakt. Dit kan brandwonden of schade aan de flitser tot gevolg hebben.
- Gebruik, plaats of bewaar het product niet op de volgende plaatsen:
 - plaatsen die aan direct zonlicht blootstaan;
 - plaatsen die blootstaan aan temperaturen boven 40°C;
 - vochtige of stoffige plaatsen.
 Hierdoor kan lekkage of oververhitting ontstaan of kan/kunnen de accu/accu's ontploffen, wat kan leiden tot elektrische schokken, brand, brandwonden of ander letsel. Oververhitting en schade kunnen leiden tot elektrische schokken, brand, brandwonden of ander letsel.
- Door langdurig naar overgangen voor diavoorstelling te kijken, kunt u zich onprettig gaan voelen.

- Wanneer u optionele lenzen, lensfilters of filteradapters (indien van toepassing) gebruikt, dient u ervoor te zorgen dat deze accessoires goed vastzitten.

Als het lensaccessoire losraakt en valt, kan het barsten waarna de glassplinters snijwonden kunnen veroorzaken.

- Let er bij producten die automatisch de flitser in- en opklappen op dat uw vinger niet bekneld raakt door de flitser als deze wordt ingeklapt. Dit kan letsel veroorzaken.

Voorzichtig

Hiermee wordt gewezen op het risico van schade aan eigendommen.

- Richt de camera niet op sterke lichtbronnen, zoals de zon op een heldere dag of een sterke kunstmatige lichtbron. Als u dit wel doet, kan dit leiden tot schade aan de beeldsensor of andere interne onderdelen.
- Als u de camera gebruikt op een zandstrand of op een winderige plek, dient u erop te letten dat er geen zand of stof in het apparaat terechtkomt.
- Druk de flitser niet omlaag en forceer deze niet open bij producten die automatisch de flitser in- en opklappen. Dit kan de werking van het product negatief beïnvloeden.
- Veeg eventueel stof, vuil of ander materiaal dat niet op de flitser thuishoort weg met een wattenstaafje of doek. De warmte die de flitser produceert, kan ervoor zorgen dat stoffen die niet op de flitser thuishoren rook afgeven. Ook kan de werking van het product verstoord raken.
- Verwijder de accu/accu's en berg deze op wanneer u het product niet gebruikt. Als de accu lekt kan het product beschadigd worden.
- Breng, voordat u de accu/accu's weggooit, tape of ander isolatiemateriaal aan over de polen van de accu/accu's. Contact met andere metalen kan leiden tot brand of een explosie.

Vóór gebruik

Basishandleiding

Handleiding voor gevorderden

1 Basishandelingen van de camera

2 Auto-modus/Modus Hybride automatisch

3 Andere opnamemodi

4 P-modus

5 Tv-, Av-, M- en C-modi

6 Afspeelmodus

7 Wi-Fi-functies

8 Menu Instellingen

9 Accessoires

10 Bijlage

Index



1 Basishandelingen van de camera**2** Auto-modus/Modus Hybride automatisch**3** Andere opnamemodi**4** P-modus**5** Tv-, Av-, M- en C-modi**6** Afspeelmodus**7** Wi-Fi-functies**8** Menu Instellingen**9** Accessoires**10** Bijlage

- Haal een acculader die u voor het product gebruikt, uit het stopcontact wanneer deze niet gebruikt wordt. Bedek de lader niet met een doek of andere voorwerpen wanneer deze gebruikt wordt.

Als u de lader gedurende een lange periode in het stopcontact laat, kan deze oververhit en beschadigd raken, waardoor brand kan ontstaan.

- Laat accu's voor het product niet in de buurt van huisdieren liggen. Als huisdieren op de accu kauwen kan dit leiden tot lekkage, oververhitting of een explosie, met schade aan het product of brand als gevolg.
- Als uw product meerdere accu's gebruikt, dient u geen combinatie van accu's te gebruiken met verschillende spanningsniveaus. Gebruik verder geen oude en nieuwe accu's samen. Let er bij het plaatsen van de accu's op dat u de + en – polen niet verwisselt. Dit kan de werking van het product negatief beïnvloeden.
- Ga niet zitten terwijl u de camera in uw broekzak hebt. Dit kan leiden tot storingen of schade aan het scherm.
- Let erop dat harde voorwerpen niet in contact komen met het scherm als u de camera in uw tas stopt. Doe ook het scherm dicht (zodat het naar de camerabody is gericht), als uw product een scherm heeft dat ingeklapt kan worden.
- Bevestig geen harde voorwerpen aan het product. Dit kan leiden tot storingen of schade aan het scherm.



Basishandleiding

Basishandelingen

Algemene informatie en instructies, van de eerste voorbereidingen tot opnamen maken en afspelen

Voordat u begint

Tref de volgende voorbereidingen voordat u opnamen maakt.

De riem bevestigen

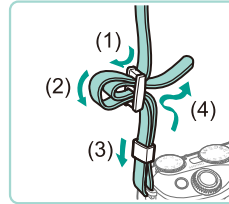

- Bevestig de meegeleverde riem aan de camera (zie afbeelding).
- Bevestig de riem op dezelfde wijze aan de andere kant van de camera.

De accu opladen

Laad voor gebruik de accu op met de meegeleverde oplader. Bij aankoop van de camera is de accu niet opgeladen. Zorg er daarom voor dat u de accu eerst oplaadt.

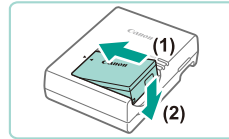

1 Plaats de accu.

- Verwijder het accuklepje en zorg dat de ▲-markering op de accu overeenkomt met die op de oplader. Plaats vervolgens de accu door deze naar binnen (1) en naar beneden (2) te drukken.

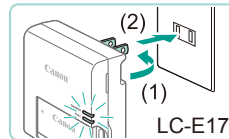

2 Laad de accu op.

- **LC-E17:** kantel de stekker naar buiten (1) en steek de oplader in een stopcontact (2).

Vóór gebruik

Basishandleiding

Handleiding voor gevorderden

1 Basishandelingen van de camera

2 Auto-modus/Modus Hybride automatisch

3 Andere opnamemodi

4 P-modus

5 Tv-, Av-, M- en C-modi

6 Afspeelmodus

7 Wi-Fi-functies

8 Menu Instellingen

9 Accessoires

10 Bijlage

Index



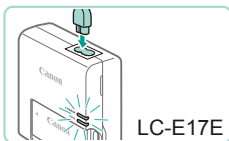

LC-E17E

- **LC-E17E:** sluit het netsnoer aan op de oplader en steek het andere uiteinde in een stopcontact.
- Het oplaadlampje gaat oranje branden en het opladen begint.
- Wanneer het opladen is voltooid, wordt het lampje groen.

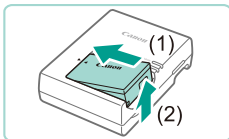

3 Verwijder de accu.

- Haal het netsnoer van de acculader uit het stopcontact en verwijder de accu door deze naar binnen (1) en omhoog (2) te drukken.



- Raak de stekker van de acculader ongeveer 5 seconden niet aan nadat u de lader uit het stopcontact hebt verwijderd.
- Laad de accu niet langer dan 24 uur achtereen op, om de accu te beschermen en in goede staat te houden.
- Bij acculaders die gebruik maken van een netsnoer mag u de lader of het snoer niet op andere voorwerpen aansluiten. Dit kan defect of schade aan het product tot gevolg hebben.



- Zie "Acculader LC-E17/LC-E17E" (198) voor meer informatie over de oplaadtijd. Zie "Voedingen" (196) voor meer informatie over het aantal opnamen en de opnametijd met een volledig opgeladen accu.
- Opgeladen accu's verliezen geleidelijk hun lading, ook als ze niet worden gebruikt. Laad de accu op de dag dat u deze wilt gebruiken op, of vlak daarvoor.
- Als visueel geheugensteuntje kunt u het accuklepje zo plaatsen dat ▲ zichtbaar is bij een opgeladen accu en ▲ niet zichtbaar is bij een niet-opgeladen accu.
- De lader kan worden gebruikt in gebieden met een wisselspanning van 100 – 240 V (50/60 Hz). Als de stekker niet in het stopcontact past, moet u een geschikte stekkeradapter gebruiken. Gebruik geen elektrische transformator die is bedoeld voor op reis, omdat deze de accu kan beschadigen.

De accu en geheugenkaart plaatsen

Plaats de meegeleverde accu en een geheugenkaart (afzonderlijk verkrijgbaar). Denk eraan dat u, voordat u een nieuwe geheugenkaart (of een geheugenkaart die in een ander apparaat is geformatteerd) gaat gebruiken, de geheugenkaart met deze camera moet formatteren (139).

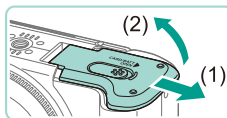

1 Open het klepje.

- Schuif het klepje naar buiten (1) en open het (2).

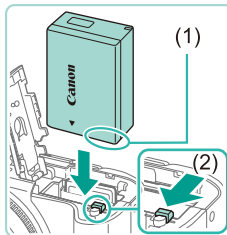

2 Plaats de accu.

- Houd de accu zo vast dat de aansluitpunten (1) zoals getoond wordt zichtbaar zijn. Duw de accuvergrendeling (2) omlaag en plaats de accu totdat de vergrendeling vastklikt.
- Als u de accu verkeerd om plaatst, kan deze niet in de juiste positie worden vergrendeld. Controleer altijd of de accu in de juiste richting is geplaatst en wordt vergrendeld.

Vóór gebruik

Basishandleiding

Handleiding voor gevorderden

1 Basishandleidingen van de camera

2 Auto-modus/Modus Hybride automatisch

3 Andere opnamemodi

4 P-modus

5 Tv-, Av-, M- en C-modi

6 Afspeelmodus

7 Wi-Fi-functies

8 Menu Instellingen

9 Accessoires

10 Bijlage

Index

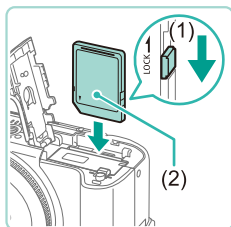

1 Basishandelingen van de camera**2** Auto-modus/Modus Hybride automatisch**3** Andere opnamemodi**4** P-modus**5** Tv-, Av-, M- en C-modi**6** Afspeelmodus**7** Wi-Fi-functies**8** Menu Instellingen**9** Accessoires**10** Bijlage**3** Controleer het lipje voor schrijfbeveiliging van de kaart en plaats de geheugenkaart.

- Bij geheugenkaarten met een lipje voor schrijfbeveiliging kunt u geen opnamen maken als het lipje is ingesteld op vergrendeld. Schuif het lipje in de ontgrendelde positie (1).
- Plaats de geheugenkaart met het label (2) in de getoonde richting totdat deze vastklikt.
- Controleer altijd of de geheugenkaart in de juiste richting geplaatst wordt. Als u de geheugenkaart in de verkeerde richting probeert te plaatsen, kunt u de camera beschadigen.

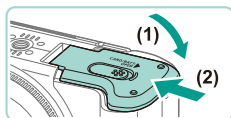
**4** Sluit het klepje.

- Sluit het klepje (1) en duw het lichtjes aan terwijl u het naar binnen schuift, totdat het vastklikt (2).

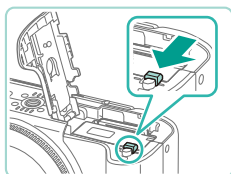

- Controleer op het scherm hoeveel foto's en welke filmduur kan worden opgenomen met de huidige kaart (24).

De accu en geheugenkaart verwijderen**Verwijder de accu.**

- Open het klepje en duw de accuvergrendeling in de richting van de pijl.
- De accu wipt nu omhoog.

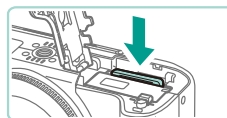
**Verwijder de geheugenkaart.**

- Duw de geheugenkaart naar binnen tot u een klik hoort en laat de kaart langzaam los.
- De geheugenkaart wipt nu omhoog.

De datum en tijd instellen

Stel de datum en tijd als volgt in als het venster [Datum/Tijd] verschijnt wanneer u de camera aanzet. Informatie die u op deze manier opgeeft, wordt opgeslagen in de beeldeigenschappen wanneer u een foto maakt en wordt gebruikt bij het beheer van uw foto's of wanneer u foto's afdrukt met de datum erop.

**1** Schakel de camera in.

- Druk op de ON/OFF-knop.
- Het scherm [Datum/Tijd] verschijnt.

**2** Stel de datum en tijd in.

- Druk op de knoppen [◀][▶] om een optie te selecteren.
- Druk op de knoppen [▲][▼] of draai de regelaar [●] om de datum op te geven.
- Als u klaar bent, drukt u op de knop [ⓘ].

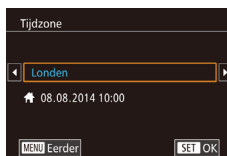
**3** Geef uw thuishijdzone op.

- Druk op de knoppen [◀][▶] om de tijdzone thuis te selecteren.





4 Voltooi de instellingsprocedure.

- Als u klaar bent, drukt u op de knop [SET]. Nadat een bevestigingsbericht is weergegeven, wordt het instellingenscherf niet meer weergegeven.
- Druk op de ON/OFF-knop om de camera uit te schakelen.



- Het scherm [Datum/Tijd] verschijnt telkens wanneer u de camera inschakelt, tenzij u de datum, tijd en tijdzone al hebt ingesteld. Geef de juiste informatie op.



- Om de zomertijd in te stellen (normale tijd plus 1 uur), kiest u [OFF] bij stap 2. Kies vervolgens [ON] door op de knoppen [▲][▼] te drukken of de regelaar [D] te draaien.



- U kunt de datum en tijd ook instellen door op de gewenste optie op het scherm in stap 2 te tikken en vervolgens op [▲][▼] te tikken om waarden aan te passen, gevolgd door [SET]. U kunt op dezelfde manier uw tijdzone selecteren in het scherm dat wordt weergegeven in stap 3 door op [◀][▶] te tikken om uw tijdzone te selecteren en vervolgens op [SET] te tikken om te bevestigen.

De datum en tijd wijzigen

Wijzig de datum en tijd als volgt.

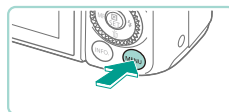

1 Open het menuscherm.

- Druk op de knop [MENU].

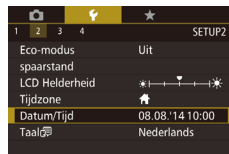

2 Kies [Datum/Tijd].

- Druk op de knoppen [◀][▶] of draai de regelaar [D] om het tabblad [2] te selecteren.
- Druk op de knoppen [▲][▼] of draai de regelaar [D] om [Datum/Tijd] te selecteren. Druk vervolgens op de knop [D].

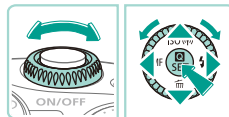

3 Wijzig de datum en tijd.

- Voer stap 2 uit bij "Datum en tijd instellen" (18) om de instellingen aan te passen.
- Druk op de knop [MENU] om het menuscherm te sluiten.



- De camera bevat een ingebouwde datum/tijd-accu (back-upaccu). Instellingen voor datum en tijd worden ongeveer 3 weken bewaard nadat de accu is verwijderd.
- De datum/tijd-accu wordt in ongeveer 4 uur opgeladen nadat u een opgeladen accu hebt geplaatst of de camera hebt aangesloten op een voedingsadapterset (afzonderlijk verkrijgbaar, 149), zelfs als de camera is uitgeschakeld.
- Zodra de datum/tijd-accu leeg is, verschijnt het scherm [Datum/Tijd] als u de camera inschakelt. Stel de juiste datum en tijd in zoals beschreven in "De datum en tijd instellen" (18).

Vóór gebruik

Basishandleiding

Handleiding voor gevorderden

1 Basishandleidingen van de camera

2 Auto-modus/Modus Hybride automatisch

3 Andere opnamemodi

4 P-modus

5 Tv-, Av-, M- en C-modi

6 Afspeelmodus

7 Wi-Fi-functies

8 Menu Instellingen

9 Accessoires

10 Bijlage

Index



Weergavetaal

U kunt de weergavetaal desgewenst wijzigen.



1 Open de afspeelmodus.

- Druk op de knop [▶].

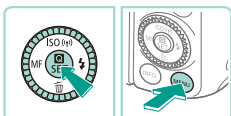

2 Open het instellingenschermb.

- Houd de knop [Ⓜ] ingedrukt en druk op de knop [MENU].

English	Norsk	Română
Deutsch	Svenska	Türkçe
Français	Español	العربية
Nederlands	Ελληνικά	മലയാളം
Dansk	Русский	简体中文
Português	Polski	繁體中文
Suomi	Сестина	한국어
Italiano	Magyar	日本語
Українська		SET OK

3 Stel de taal van het LCD-schermb in.

- Druk op de knoppen [▲][▼][◀][▶] of draai de regelaar [Ⓜ] om een taal te selecteren. Druk vervolgens op de knop [Ⓜ].
- Nadat u de taal van het LCD-schermb hebt ingesteld, wordt het instellingenschermb niet langer weergegeven.



- U kunt de weergavetaal ook wijzigen door op de knop [MENU] te drukken en [Taal] te selecteren op het tabblad [2].



- U kunt de taal van het LCD-schermb ook instellen door in stap 3 op een taal op het schermb te tikken en vervolgens nogmaals hierop te tikken.

Een lens bevestigen

De camera is compatibel met EF-M-lenzen. Gebruik de vattingsadapter EF-EOS M om ook EF- en EF-S-lenzen te bevestigen (21).

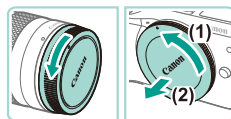

1 Zorg dat de camera is uitgeschakeld.

2 Verwijder de doppen.

- Verwijder de achterste lensdop en de cameradop door ze los te draaien in de richting die door de pijlen wordt aangegeven.

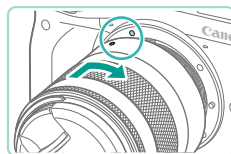

3 Bevestig de lens.

- Lijn de bevestigingsmarkeringen (de witte cirkels) op de lens en camera uit en draai de lens tot deze vastklikt zoals aangeduid met de pijl.

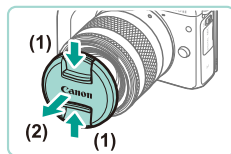

4 Verwijder de voorste lensdop.

- Draai de zoomring op de lens om te zoomen.
- Zoom voordat u gaat scherpstellen, omdat de afbeelding mogelijk niet wordt scherpgesteld als u scherpstelt voordat u gaan in-/uitzoomen.

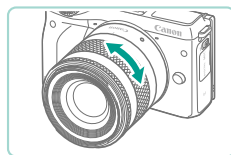

Vóór gebruik

Basishandleiding

Handleiding voor gevorderden

1 Basishandleidingen van de camera

2 Auto-modus/Modus Hybride automatisch

3 Andere opnamemodi

4 P-modus

5 Tv-, Av-, M- en C-modi

6 Afspeelmodus

7 Wi-Fi-functies

8 Menu Instellingen

9 Accessoires

10 Bijlage

Index





- U kunt de lens beschermen door de lensdop te bevestigen wanneer de camera niet wordt gebruikt.

Een lens verwijderen

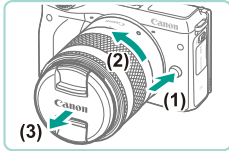

- Zorg dat de camera is uitgeschakeld.
- Druk op de lensontgrendelingsknop (1) en draai de lens (2) in de richting van de pijl.
- Draai de lens totdat deze niet meer verder kan en koppel de lens los (3).
- Bevestig de lensdop op de losgekoppelde lens.



- Stof vermijden
 - Vervang lenzen zo snel mogelijk en op een plaats die zoveel mogelijk stofvrij is.
 - Bevestig de cameradop op de camera wanneer u deze zonder lens bewaart.
 - Verwijder stof van de cameradop voordat u deze bevestigt.



- De beeldsensor is kleiner dan het formaat 35 mm, waardoor de brandpuntsafstand van de lens ongeveer met 1,6x lijkt te zijn vergroot. Een brandpuntsafstand van bijvoorbeeld 18 – 55 mm bij deze camera komt ongeveer overeen met een brandpuntsafstand van 29 – 88 mm op een 35mm-camera.

Lensinstructiehandleiding

Download handleidingen voor uw lens op de volgende locatie op internet.
<http://www.canon.com/icpd/>

EF- en EF-S-lenzen bevestigen

Als u vattingsadapter EF-EOS M gebruikt, kunt u EF- en EF-S-lenzen gebruiken.

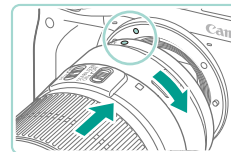
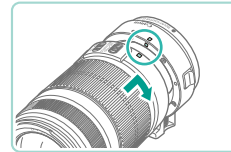

1 Zorg dat de camera is uitgeschakeld.

2 Verwijder de doppen.

- Verwijder de doppen door stap 2 in “Een lens bevestigen” (p. 20) uit te voeren.

3 Bevestig de lens aan de adapter.

- Als u een EF-lens wilt bevestigen, lijnt u de bevestigingsmarkeringen (de witte cirkels) op de lens en adapter uit en draait u de lens tot deze vastklikt zoals aangeduid met de pijl.
- Als u een EF-S-lens wilt bevestigen, lijnt u de bevestigingsmarkeringen (de witte cirkels) op de lens en adapter uit en draait u de lens tot deze vastklikt zoals aangeduid met de pijl.

4 Bevestig de adapter op de camera.

- Lijn de bevestigingsmarkeringen (de witte cirkels) op de adapter en camera uit. Draai de lens in de richting van de pijl totdat deze vastklikt.

Vóór gebruik

Basishandleiding

Handleiding voor gevorderden

1 Basishandleidingen van de camera

2 Auto-modus/Modus Hybride automatisch

3 Andere opnamemodi

4 P-modus

5 Tv-, Av-, M- en C-modi

6 Afspeelmodus

7 Wi-Fi-functies

8 Menu Instellingen

9 Accessoires

10 Bijlage

Index





- Als u een lens gebruikt die zwaarder is dan de camera, moet u ervoor zorgen dat de lens wordt ondersteund bij het vervoer en tijdens het maken van opnamen.
- Het gebruik van adapters kan de minimale opnameafstand van de lens vergroten of de maximale vergrotingsverhouding of opnamebereik wijzigen.
- Als het voorste deel (de scherpstelling) van de lens tijdens het automatisch scherpstellen draait, raak het draaiende deel dan niet aan.
- De functie voor de scherpstelling vooraf instelling op sommige supertelelenzen is niet beschikbaar. Daarnaast is de powerzoomfunctie van lens EF35–80mm f/4–5.6 PZ niet beschikbaar.

Een lens verwijderen

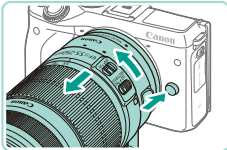

1 Verwijder de adapter.

- Zorg dat de camera is uitgeschakeld.
- Houd de lensontgrendelingsknop ingedrukt, draai de adapter (met lens bevestigd) in de richting van de pijl.
- Draai de adapter totdat deze niet meer verder kan en koppel de lens los.

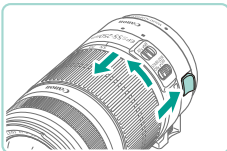

2 Verwijder de lens.

- Duw het ontgrendelingsknopje op de adapter omlaag en draai de lens tegelijkertijd naar links.
- Draai de lens totdat deze niet meer verder kan en koppel de lens los.
- Bevestig de lensdop op de losgekoppelde lens.

Een statief gebruiken

Gebruik de statiefvoet die bij de adapter wordt geleverd om de camera te bevestigen op een statief. Gebruik de statiefbevestiging van de camera niet.

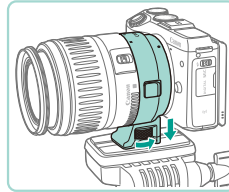

- Bevestig de statiefvoet aan de adapter. Gebruik de draaigelaar om deze stevig te bevestigen.
- Bevestig het statief aan de aansluiting van de statiefvoet.



- Als u een EF-lens gebruikt met een statiefvoet (zoals supertelelenzen), bevestigt u de statiefvoet rechtstreeks op het statief.

De opname stabiliseren

Als u een lens gebruikt met een beeldstabilisatiefunctie, kunt u kleine camerabewegingen (schudden) compenseren die optreden tijdens het opnemen. Lenzen met ingebouwde beeldstabilisatie hebben "IS" in de namen.

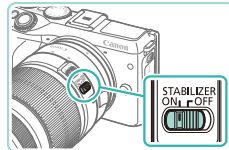

- Verplaats de schakelaar van de beeldstabilisator naar de positie [ON].

Vóór gebruik

Basishandleiding

Handleiding voor gevorderden

1 Basishandleidingen van de camera

2 Auto-modus/Modus Hybride automatisch

3 Andere opnamemodi

4 P-modus

5 Tv-, Av-, M- en C-modi

6 Afspeelmodus

7 Wi-Fi-functies

8 Menu Instellingen

9 Accessoires

10 Bijlage

Index



De interne oplaadbare lithiumaccu recyclen

Als u de camera weg wilt gooien, dient u eerst de interne oplaadbare lithiumaccu te verwijderen voor recycling volgens de plaatselijke regelgeving.

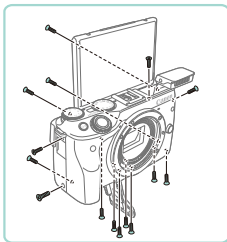

1 Draai de schroeven van de behuizing los.

- Open het LCD-scherm naar boven en draai de vier schroeven aan de achterzijde los.
- Draai de zes schroeven aan de onderkant los.
- Open het accuklepje en draai de schroef in de accuhouder los.
- Klap de flitser op en draai de schroef in de behuizing van de flitser los.
- Draai de twee schroeven aan de zijde van de handgreep en de schroef een de zijde van de flitser los.

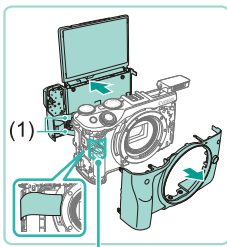

2 Verwijder de voor- en achterzijde.

- Verwijder de achterzijde zoals in de afbeelding en knip de twee lintkabels door(1).
- Verwijder de voorkant zoals aangegeven in de afbeelding.

Raak het op de afbeelding gemarkeerde gedeelte nooit aan. Als u dit wel doet, kunt u een elektrische schok krijgen door het hoge voltage. Isolatie door middel van plastic plakband, zoals weergegeven op de afbeelding, wordt sterk aanbevolen.

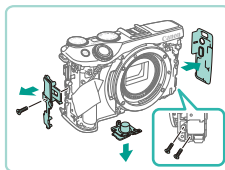

3 Verwijder de zijkanten en de aansluiting van het statief.

- Draai de schroef aan de zijde van de handgreep los en verwijder de klep.
- Verwijder de zijde van de flitser en draai de twee schroeven los zoals weergegeven in de afbeelding.
- Verwijder de aansluiting van het statief.

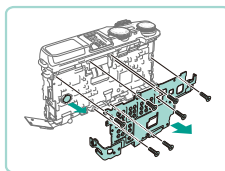

4 Draai de zeven schroeven aan de achterkant los om het onderdeel te verwijderen, en verwijder de accu.

Verwijder nooit de camerabehuizing om een andere reden dan om de interne oplaadbare lithiumaccu te verwijderen voor recycling, wanneer u de camera afdankt.

Vóór gebruik

Basishandleiding

Handleiding voor gevorderden

1 Basishandleidingen van de camera

2 Auto-modus/Modus Hybride automatisch

3 Andere opnamemodi

4 P-modus

5 Tv-, Av-, M- en C-modi

6 Afspeelmodus

7 Wi-Fi-functies

8 Menu Instellingen

9 Accessoires

10 Bijlage

Index



De camera testen

► Foto's ► Films

Volg deze instructies om de camera in te schakelen, foto- of filmopnamen te maken en deze daarna te bekijken.

De camera vasthouden

Voor scherpe opnamen houdt u de camera stil om cameratrilling te minimaliseren.

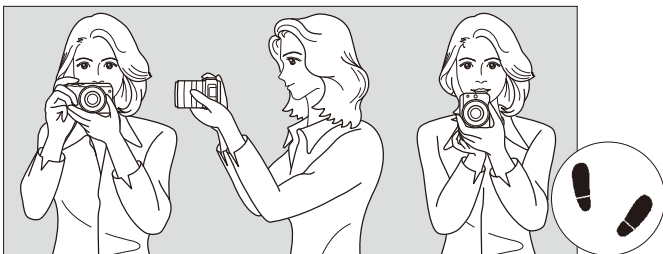

Horizontaal fotograferen

Verticaal fotograferen

- (1) Pak met uw rechterhand de cameragreep stevig vast.
- (2) Houd de lens onderaan vast met uw linkerhand.
- (3) Plaats de wijsvinger van uw rechterhand lichtjes op de ontspanknop.
- (4) Duw uw armen en ellebogen licht tegen de voorkant van uw lichaam.
- (5) Voor een stabiele houding plaatst u de ene voet een klein stukje voor de andere.

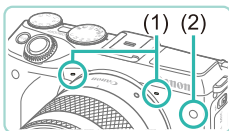

- Let er bij het maken van filmopnamen op dat u de microfoons (1) niet bedekt.
- Wanneer u de ontspanknop half indrukt op donkere locaties, gaat het lampje op de voorzijde (2) branden om de scherpstelling te verbeteren. Zorg ervoor dat dit lampje niet wordt geblokkeerd.

Opnamen maken in de modus Automatisch/scène

Laat de camera het onderwerp en de opnameomstandigheden bepalen voor volledig automatische selectie van de optimale instellingen voor specifieke composities.

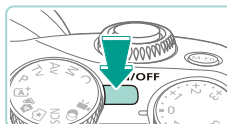

1 Schakel de camera in.

- Druk op de ON/OFF-knop.



2 Open de modus [A].

- Stel het programmakeuzewiel in op [A].
- Linksboven in het scherm verschijnt een compositiepictogram (1).
- In het bovenste gedeelte van het scherm wordt het aantal foto's (2) weergegeven en de duur van de video (3) die u kunt opnemen met de huidige kaart.
- Kadert rond gedetecteerde gezichten of andere onderwerpen geven aan dat de camera daarop is scherpgesteld.

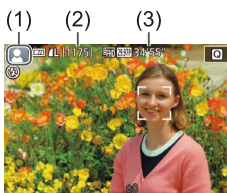

3 Kies de compositie.

- Als uw lens ondersteuning biedt voor zoomen, draait u de zoomring op de lens met uw vingers om in of uit te zoomen.

Vóór gebruik

Basishandleiding

Handleiding voor gevorderden

1 Basishandleidingen van de camera

2 Auto-modus/Modus Hybride automatisch

3 Andere opnamemodi

4 P-modus

5 Tv-, Av-, M- en C-modi

6 Afspeelmodus

7 Wi-Fi-functies

8 Menu Instellingen

9 Accessoires

10 Bijlage

Index



4 Maak de opname.

Foto's maken

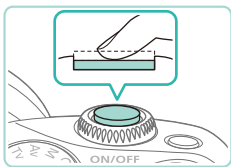

1) Stel scherp.

- Druk de ontspanknop lichtjes half in. Nadat is scherpgesteld hoort u tweemaal een pieptoon en worden AF-kaders weergegeven om aan te geven op welke beeldgebieden is scherpgesteld.



- Als [AF-ON] knippert op het scherm, verplaatst u de [AF-ON]-schakelaar om de flitser open te klappen. De flitser wordt geactiveerd wanneer u een opname maakt. Als u de flitser niet wilt gebruiken, duwt u deze omlaag met uw vinger.

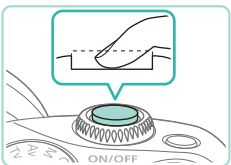

2) Maak de opname.

- Druk de ontspanknop helemaal naar beneden om de opname te maken. In omstandigheden met weinig licht, wordt de flitser automatisch geactiveerd wanneer deze is opgeklapt.
- De opname wordt ongeveer 2 seconden op het scherm weergegeven.
- Zelfs wanneer de opname nog op het scherm staat, kunt u de ontspanknop nogmaals indrukken om een volgende opname te maken.

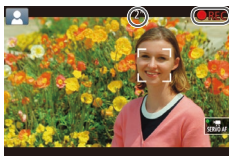

- Een oranje AF-kader wordt weergegeven met [AF-ON] als de camera niet kan scherpstellen wanneer u de ontspanknop half indrukt. Er wordt geen foto gemaakt, zelfs als u de ontspanknop volledig indrukt.
- Als u een lens gebruikt met ondersteuning voor Dynamic IS (79), past de camera het bereik aan dat wordt weergegeven op het scherm om het onderwerp groter te maken wanneer u begint met het opnemen van een film.

Films opnemen

1) Start met opnemen.

- Druk op de filmknop om de opname te starten. Op het scherm verschijnen [● REC] en de verstreken tijd.
- Boven en onder in het scherm worden zwarte balken weergegeven. De zwarte balken geven beeldgebieden aan die niet worden vastgelegd.
- Kaders rond gedetecteerde gezichten geven aan dat de camera daarop is scherpgesteld.
- Zodra de opname is begonnen, haalt u uw vinger van de filmknop.

2) Voltooi de opname.

- Druk nogmaals op de filmknop om de filmopname te stoppen.

Vóór gebruik

Basishandleiding

Handleiding voor gevorderden

1 Basishandleidingen van de camera

2 Auto-modus/Modus Hybride automatisch

3 Andere opnamemodi

4 P-modus

5 Tv-, Av-, M- en C-modi

6 Afspeelmodus

7 Wi-Fi-functies

8 Menu Instellingen

9 Accessoires

10 Bijlage

Index



Bekijken

Na het maken van foto's of het opnemen van films kunt u deze als volgt op het scherm bekijken.



1 Open de afspeelmodus.

- Druk op de knop [▶].
- Uw laatste opname wordt weergegeven.



2 Selecteer de beelden.

- Als u het vorige beeld wilt bekijken, drukt u op de knop [◀] of draait u aan de klok [🕒] tegen de klok in. Om het volgende beeld te bekijken, drukt u op de knop [▶] of draait u aan de klok [🕒] met de klok mee.
- Houd de knoppen [◀][▶] ingedrukt om snel door beelden te bladeren.

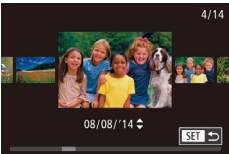

- U kunt ook snel de regelaar [🕒] draaien om de modus Beeld scrollen te openen. Draai in deze modus de regelaar [🕒] om door beelden te bladeren.
- Druk op de knop [🕒] om terug te keren naar de eenvoudige weergave.



- Films zijn herkenbaar aan het pictogram [▶]. Ga naar stap 3 als u films wilt afspelen.



3 Films afspelen

- Druk op de knop [🕒], druk op de knoppen [▲][▼] om [▶] te selecteren en druk vervolgens nogmaals op de knop [🕒].
- Het afspelen begint en na de film verschijnt [SET ▶].
- Om het volume aan te passen tijdens het afspelen, drukt u op de knoppen [▲][▼].



- Als u wilt overschakelen naar de opnamemodus vanuit de afspeelmodus, drukt u de ontspanknop half in (🔒29), drukt u op de knop [▶] of draait u het programmakeuzewiel.



- U kunt de afspeelmodus ook starten door op [▶] te tikken. Als u het volume wilt aanpassen, sleept u tijdens het afspelen snel omhoog of omlaag over het scherm.

Vóór gebruik

Basishandleiding

Handleiding voor gevorderden

1 Basishandleidingen van de camera

2 Auto-modus/Modus Hybride automatisch

3 Andere opnamemodi

4 P-modus

5 Tv-, Av-, M- en C-modi

6 Afspeelmodus

7 Wi-Fi-functies

8 Menu Instellingen

9 Accessoires

10 Bijlage

Index



Beelden wissen

U kunt beelden die u niet meer nodig hebt één voor één selecteren en wissen. Wees voorzichtig bij het wissen van beelden, want ze kunnen niet worden hersteld.

1 Selecteer het beeld dat u wilt wissen.

- Druk op de knoppen [◀][▶] of draai de regelaar [🌀] om een beeld te selecteren.



2 Wis de beelden.

- Druk op de knop [▼].
- Als [Wissen ?] verschijnt, drukt u op de knoppen [◀][▶] of draait u de regelaar [🌀] om [Wissen] te selecteren. Druk vervolgens op de knop [🔍].
- Het huidige beeld wordt nu gewist.
- Om het wissen te annuleren, drukt u op de knoppen [◀][▶] of draait u de regelaar [🌀] om [Annuleer] te kiezen. Druk vervolgens op de knop [🔍].



- U kunt meerdere beelden selecteren om in één keer te wissen (106).



- U kunt het huidige beeld ook wissen door in stap 2 op [Wissen] op het scherm te tikken.

Vóór gebruik

Basishandleiding

Handleiding voor gevorderden

1 Basishandelingen van de camera

2 Auto-modus/Modus Hybride automatisch

3 Andere opnamemodi

4 P-modus

5 Tv-, Av-, M- en C-modi

6 Afspeelmodus

7 Wi-Fi-functies

8 Menu Instellingen

9 Accessoires

10 Bijlage

Index



Handleiding voor gevorderden 1

Basishandelingen van de camera

Overige basishandelingen en meer manieren om van de camera te genieten, inclusief opties voor opnemen en afspelen

Aan/Uit

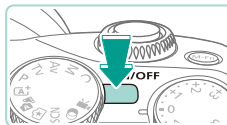

- Als er een EF-M-lens op de camera is bevestigd en de camera is uitgeschakeld, sluit het diafragma om licht buiten te houden en om de interne onderdelen van de camera te beschermen. Daarom maakt het diafragma een kort geluid wanneer het wordt geopend of gesloten wanneer u de camera in- of uitschakelt.
- Wanneer u de camera in- of uitschakelt, wordt sensorreiniging automatisch uitgevoerd. (Er kan een kort geluid wordt weergegeven.) Na het inschakelen van de camera, wordt op het LCD-scherm het pictogram [] weergegeven terwijl de sensor wordt gereinigd. Het pictogram [] wordt mogelijk niet weergegeven als u de camera snel in- en uitschakelt in een korte periode.
- Als u wilt overschakelen naar de opnamemodus vanuit de afspeelmodus, drukt u de ontspanknop half in (29), drukt u op de knop [] of draait u het programmakeuzewiel.

Opnamemodus

- Druk op de ON/OFF-knop om de camera in te schakelen en gereed te maken om op te nemen.
- Druk opnieuw op de ON/OFF-knop om de camera uit te schakelen.

Afspeelmodus

- Druk op de knop [] om de camera in te schakelen en uw foto's te bekijken.
- Druk nogmaals op de knop [] om naar de opnamemodus te gaan.
- Druk op de ON/OFF-knop om de camera uit te schakelen.

Vóór gebruik

Basishandleiding

Handleiding voor gevorderden

1 Basishandelingen van de camera

2 Auto-modus/Modus Hybride automatisch

3 Andere opnamemodi

4 P-modus

5 Tv-, Av-, M- en C-modi

6 Afspeelmodus

7 Wi-Fi-functies

8 Menu Instellingen

9 Accessoires

10 Bijlage

Index



Spaarstandfuncties (Automatisch Uit)

Om de accu te sparen worden het scherm (scherm uit) en de camera automatisch uitgeschakeld na een bepaalde inactieve periode.

Spaarstand in de opnamemodus

Het scherm wordt automatisch uitgeschakeld nadat het ongeveer één minuut inactief is geweest. Ongeveer na nog twee minuten wordt de lens ingetrokken en de camera uitgeschakeld. Als het scherm is uitgeschakeld maar het lampje (op de achterzijde) nog is ingeschakeld, kunt u het scherm weer inschakelen en gereedmaken voor het maken van opnamen door de ontspanknop half in te drukken (129).

Spaarstand in de afspeelmodus

De camera wordt na ongeveer vijf minuten inactiviteit automatisch uitgeschakeld.



- U kunt desgewenst Automatisch Uit uitschakelen en de timing van Display uit aanpassen (141).
- Energiebesparing is niet actief wanneer de camera via Wi-Fi op andere apparaten is aangesloten (116) of als deze is aangesloten op een computer (160).

Ontspanknop

Om ervoor te zorgen dat u scherpstelt op het gewenste onderwerp bij het opnemen, drukt u de ontspanknop eerst lichtjes half in om scherp te stellen en drukt u de knop volledig in om de opname te maken. In deze handleiding wordt de bediening van de ontspanknop omschreven als de knop *half* of *helemaal* indrukken.

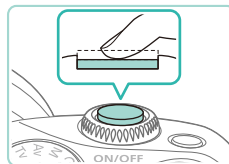

1 Druk half in. (Licht indrukken om scherp te stellen.)

- Druk de ontspanknop half in. De camera piept twee keer en er worden kaders weergegeven rond de beeldgebieden waarop is scherpgesteld.

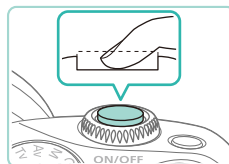

2 Druk helemaal in. (Druk, vanaf de positie halverwege, helemaal in om de opname te maken.)

- De opname wordt gemaakt.



- Het gewenste onderwerp wordt mogelijk onscherp als u de opname maakt zonder eerst de ontspanknop half in te drukken.

Vóór gebruik

Basishandleiding

Handleiding voor gevorderden

1 Basishandleidingen van de camera

2 Auto-modus/Modus Hybride automatisch

3 Andere opnamemodi

4 P-modus

5 Tv-, Av-, M- en C-modi

6 Afspeelmodus

7 Wi-Fi-functies

8 Menu Instellingen

9 Accessoires

10 Bijlage

Index



Opnamemodi

Gebruik het programmakeuzewiel om de gewenste opnamemodus te openen.



- | | |
|--------------------------------------------------------------------------------------------------------------------------------------------------------|--------------------------------------------------------------------------------------------------------------------------------------------------------------------------|
| (1) Modus Automatisch scène/Modus Hybride automatisch
Volledig automatische opnamen met door de camera bepaalde instellingen (136, 138). | (4) Modi P, Tv, Av, M, C
Verschillende soorten opnamen maken met behulp van uw voorkeursinstellingen (61, 83, 84, 85, 91). |
| (2) Modus Creatieve hulp
Snel en eenvoudig de gewenste resultaten en effecten bereiken. Instellingen kunnen ook worden opgeslagen en geladen (149). | (5) Filmmodus
Voor het maken van films (158, 187). Als u op de filmknop drukt, kunt u ook een film maken zonder het programmakeuzewiel in te stellen op de filmmodus. |
| (3) Speciale scènemodus
Opnamen maken met de optimale instellingen voor de specifieke scènes (152). | (6) Modus voor creatieve filters
Diverse effecten toevoegen aan uw opnamen (153). |



- U kunt het programmakeuzewiel draaien om van de opnamemodus naar de afspeelmodus te gaan.

De hoek van het LCD-scherm aanpassen

U kunt de hoek en stand van het scherm aanpassen aan de scène of aan de manier waarop u opneemt.

Het scherm omlaag kantelen

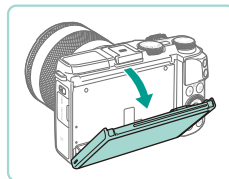

- Trek de bovenkant van het scherm naar u toe.
- Het scherm kan ongeveer 45 graden omlaag worden gekanteld.

Het scherm omhoog kantelen

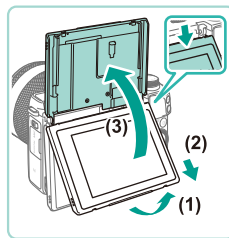

- Trek de onderkant van het scherm naar voren tot het klikt (1), schuif het scherm omlaag (2) en draai het omhoog (3).
- Het scherm kan ongeveer 180 graden omhoog worden gekanteld.
- Wanneer u een opnamen wilt maken van de voorkant van de camera, draait u het LCD-scherm omhoog om het scherm van de kant van de lens te bekijken. Het spiegelbeeld van de scène wordt weergegeven (het beeld wordt 180 graden gedraaid op de verticale as).
- Wanneer u klaar bent, draait u het scherm omlaag (1) en schuift u het omhoog terwijl u het naar binnen duwt tot het klikt (2).

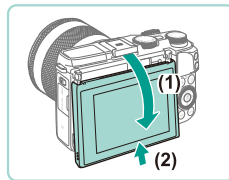

Vóór gebruik

Basishandleiding

Handleiding voor gevorderden

1 Basishandleidingen van de camera

2 Auto-modus/Modus Hybride automatisch

3 Andere opnamemodi

4 P-modus

5 Tv-, Av-, M- en C-modi

6 Afspeelmodus

7 Wi-Fi-functies

8 Menu Instellingen

9 Accessoires

10 Bijlage

Index





- Sluit het scherm wanneer de camera niet wordt gebruikt.
- Open het scherm niet verder dan de beschreven hoeken, omdat het hierdoor kan worden beschadigd.



- Ga naar het Menu (p. 33) en stel [Beeldomkeren] in op [Uit] op het tabblad [1] om de functie voor scherm spiegelen uit te schakelen.

Opties opnameweergave

Druk op de knop [INFO] om te schakelen tussen de weergave van het raster en de horizon.

Dit kan verder worden ingesteld op het tabblad [1] onder [Opname-infoscherm] (p. 88).



- Als u in een omgeving met weinig licht opnamen maakt, wordt met de nachtschermfunctie de helderheid van het scherm automatisch verhoogd. Zo kunt u de compositie van uw opnamen gemakkelijker controleren. Mogelijk komen de beeldhelderheid op het scherm en de helderheid van uw foto's niet overeen. Vervorming van het beeld op het scherm of schokkerige bewegingen van het onderwerp hebben geen invloed op vastgelegde beelden.
- Zie "Van Displaymodus wisselen" (p. 96) voor weergaveopties.

Vóór gebruik

Basishandleiding

Handleiding voor gevorderden

1 Basishandelingen van de camera

2 Auto-modus/Modus Hybride automatisch

3 Andere opnamemodi

4 P-modus

5 Tv-, Av-, M- en C-modi

6 Afspeelmodus

7 Wi-Fi-functies

8 Menu Instellingen

9 Accessoires

10 Bijlage

Index



Het menu Snelle instelling gebruiken

Veelgebruikte functies kunnen worden geconfigureerd in het menu **Q** (Snelle instelling).

Menu-items en -opties zijn afhankelijk van de opnamemodus (182) of afspelmodus (189).

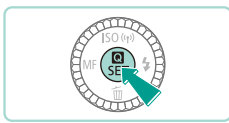

1 Open het **Q**-menu.

- Druk op de knop **Q**.



(1) (2)

2 Selecteer een menu-item.

- Druk op de knoppen **▲**/**▼** om een menu-item te selecteren (1).
- De beschikbare opties (2) worden onder aan het scherm weergegeven.

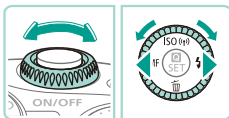

3 Selecteer een optie.

- Druk op de knoppen **◀**/**▶** of draai de regelaars **☀**/**☁** om een optie te selecteren.
- Opties met het pictogram **INFO** kunnen worden geconfigureerd door op de knop **INFO** te drukken.

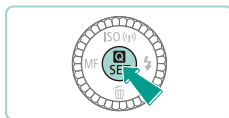

4 Voltooi de instellingsprocedure.

- Druk op de knop **Q**.
- Het scherm voordat u in stap 1 op de knop **Q** drukt, wordt opnieuw weergegeven en toont de optie die u hebt geconfigureerd.



- Als u per ongeluk een instelling hebt gewijzigd, kunt u dat ongedaan maken door de standaardinstellingen van de camera te herstellen (146).
- Selecteer **↶** in het menu en druk op de knop **Q** om de opties te sluiten.

Bediening via het aanraakscherm gebruiken om instellingen te configureren



- Tik op de knop **Q** in de rechterbovenhoek van het scherm om het menu Snelle instellingen te openen.
- Tik op de menuopties op het scherm om te selecteren.
- Tik op **↶** in een menuoptie of tik op de momenteel geselecteerde optie om terug te gaan naar het vorige scherm.
- U kunt het scherm voor opties die worden aangeduid met het pictogram **INFO** openen door op **INFO** te tikken.

Vóór gebruik

Basishandleiding

Handleiding voor gevorderden

1 Basishandleidingen van de camera

2 Auto-modus/Modus Hybride automatisch

3 Andere opnamemodi

4 P-modus

5 Tv-, Av-, M- en C-modi

6 Afspeelmodus

7 Wi-Fi-functies

8 Menu Instellingen

9 Accessoires

10 Bijlage

Index



Het menuscherm gebruiken

Configureer verschillende camerafuncties als volgt via het menuscherm.

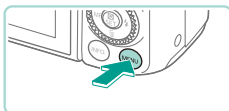

1 Open het menuscherm.

- Druk op de knop [MENU].

(1) (2)



2 Selecteer een tabblad.

- Druk op de knoppen [◀][▶] of draai de regelaar [◀/▶] om een tabblad te selecteren.
- Er zijn twee soorten tabbladen: Systeemtabbladen (1) met betrekking tot het maken van opnamen [📷], afspelen [▶], instellingen [⚙️] en meer en de individuele paginatabbladen (2) onder elk systeemtabblad. Deze handleiding verwijst naar beide tabbladen tegelijk in de tekst (voorbeeld: het "tabblad [⚙️]1").

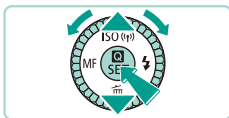
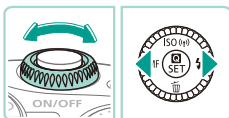

3 Selecteer een menu-item.

- Druk op de knoppen [▲][▼] of draai de regelaar [⦿] om een menu-item te kiezen en druk vervolgens op de knop [⏹].
- Bij menu-items met opties die niet worden weergegeven, drukt u eerst op de knop [⏹] om van scherm te wisselen. Daarna drukt u op de knoppen [▲][▼] of draait u de regelaar [⦿] om het menu-item te selecteren.
- Druk op de knop [MENU] om terug te keren naar het vorige scherm.

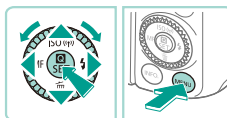
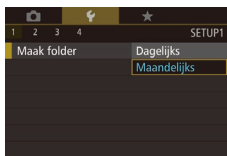

4 Selecteer een optie.

- Voor opties met een verticaal menu met beschikbare selecties, drukt u op de knoppen [▲][▼] of draait u de regelaar [⦿] om een selectie te maken.
- Voor opties met een horizontaal menu drukt u op de knoppen [◀][▶] om een optie te selecteren.

5 Voltooi de instellingsprocedure.

- Als u klaar bent, drukt u op de knop [⏹] om terug te keren naar de optieselectie.
- Druk op de knop [MENU] om terug te gaan naar het scherm dat werd weergegeven voordat u bij stap 1 op de knop [MENU] drukt.



- Als u per ongeluk een instelling hebt gewijzigd, kunt u dat ongedaan maken door de standaardinstellingen van de camera te herstellen (📖146).
- De beschikbare menu-items verschillen afhankelijk van de geselecteerde opname- of afspeelmodus (📖182 – 📖189).

Vóór gebruik

Basishandleiding

Handleiding voor gevorderden

1 Basishandleidingen van de camera

2 Auto-modus/Modus Hybride automatisch

3 Andere opnamemodi

4 P-modus

5 Tv-, Av-, M- en C-modi

6 Afspeelmodus

7 Wi-Fi-functies

8 Menu Instellingen

9 Accessoires

10 Bijlage

Index



Bediening via het touchscreen

- Als u tabbladen wilt openen, drukt u op de knop [MENU] om het menu te openen, tikt u op een systeemtabblad en vervolgens op een paginatatabblad om een menutabblad te selecteren.
- Tik op de gewenste instelling om deze te selecteren en tik nogmaals op de instelling.
- Als u klaar bent, tikt u op de optie om terug te keren naar het menuscherm.
- Als u menu-items wilt configureren waarvoor geen opties worden weergegeven, tikt u eerst op het menu-item om het instellingen scherm te openen. Tik op [MENU] om terug te keren naar het vorige scherm.
- U kunt ook op invoerelementen (zoals selectievakjes of tekstvelden) tikken om deze te selecteren en u kunt tekst opgeven door op het schermtoetsenbord te tikken.
- De knoppen [INFO] en [MENU] op het scherm hebben dezelfde functies als de knoppen [INFO] en [MENU].
- Druk nogmaals op de knop [MENU] om het menu te sluiten.

Toetsenbord op het scherm

Gebruik het toetsenbord op het scherm om informatie in te voeren voor Wi-Fi-aansluitingen (116). De lengte en het soort informatie dat u in kunt voeren hangt af van de functie die u gebruikt.

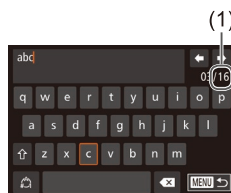

Tekens invoeren

- Tik op de tekens om ze in te voeren.
- De hoeveelheid informatie die u in kunt voeren (1) hangt af van de functie die u gebruikt.

Cursor verplaatsen

- Tik op [←] [→].

Regeleindes invoeren

- Tik op [↵].

Van invoerstand wisselen

- Tik op [↵] om te schakelen tussen cijfers en symbolen.
- Tik op [⇧] om hoofdletters in te voeren.
- De beschikbare invoermethodes zijn afhankelijk van de functie die u gebruikt.

Tekens verwijderen

- Tik op [✖] om het vorige teken te verwijderen.

Invoer bevestigen en terugkeren naar het vorige scherm

- Tik op [MENU].

Vóór gebruik

Basishandleiding

Handleiding voor gevorderden

1 Basishandleidingen van de camera

2 Auto-modus/Modus Hybride automatisch

3 Andere opnamemodi

4 P-modus

5 Tv-, Av-, M- en C-modi

6 Afspeelmodus

7 Wi-Fi-functies

8 Menu Instellingen

9 Accessoires

10 Bijlage

Index





- Druk op de knoppen [▲][▼][◀][▶] of draai de regelaar [🔍] om tekens en pictogrammen te selecteren. Druk op de knop [🔍] om items in te voeren. Draai de regelaar [🔍] om de cursor tussen tekens te verplaatsen. Druk op de knop [MENU] om terug te keren naar het vorige scherm.

Indicatorweergave

De indicator op de achterkant van de camera (📷3) brandt of knippert afhankelijk van de status van de camera.

Kleur	Indicatorstatus	Camerastatus
Groen	Aan	Aangesloten op een computer (📖160) of het scherm is uitgeschakeld (📖29, 📖140, 📖141)
	Knippert	Bezig met opstarten, opnemen/lezen/verzenden van beelden, het maken van opnamen met lange sluitertijd (📖83, 📖85) of verbonden met/verzenden via Wi-Fi



- Als het lampje groen knippert, mag u de camera niet uitschakelen, het klepje van de geheugenkaart/accuhouder niet openen en de camera niet schudden of aanstoten, omdat hierdoor de beelden, camera of geheugenkaart beschadigd kunnen raken.

Vóór gebruik

Basishandleiding

Handleiding voor gevorderden

1 Basishandleidingen van de camera

2 Auto-modus/Modus Hybride automatisch

3 Andere opnamemodi

4 P-modus

5 Tv-, Av-, M- en C-modi

6 Afspeelmodus

7 Wi-Fi-functies

8 Menu Instellingen

9 Accessoires

10 Bijlage

Index



2

Auto-modus/Modus Hybride automatisch

Handige modus voor eenvoudige opnamen met een betere controle bij het maken van opnamen

Opnamen maken met door de camera bepaalde instellingen

Laat de camera het onderwerp en de opnameomstandigheden bepalen voor volledig automatische selectie van de optimale instellingen voor specifieke composities.

Opnamen maken (Automatisch/scène)

► Foto's ► Films



1 Schakel de camera in.

- Druk op de ON/OFF-knop.



2 Open de modus [A+].

- Stel het programmakeuzewiel in op [A+].
- Linksboven in het scherm verschijnt een scènepictogram (40).
- Kaders worden rond gezichten en onderwerpen weergegeven die zijn gedetecteerd, om aan te geven dat hierop is scherpgesteld.



3 Kies de compositie.

- Als uw lens ondersteuning biedt voor zoomen, draait u de zoomring op de lens met uw vingers om in of uit te zoomen.

Vóór gebruik

Basishandleiding

Handleiding voor gevorderden

1 Basishandleidingen van de camera

2 Auto-modus/Modus Hybride automatisch

3 Andere opnamemodi

4 P-modus

5 Tv-, Av-, M- en C-modi

6 Afspeelmodus

7 Wi-Fi-functies

8 Menu Instellingen

9 Accessoires

10 Bijlage

Index



4 Maak de opname.

Foto's maken

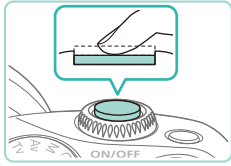

1) Stel scherp.

- Druk de ontspanknop half in. Nadat is scherpgesteld hoort u tweemaal een pieptoon en worden AF-kaders weergegeven om aan te geven op welke beeldgebieden is scherpgesteld.



- Als [⊕] knippert op het scherm, verplaatst u de [⚡]-schakelaar om de flitser open te klappen. De flitser wordt geactiveerd wanneer u een opname maakt. Als u de flitser niet wilt gebruiken, duwt u deze omlaag met uw vinger.

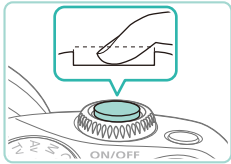

2) Maak de opname.

- Druk de ontspanknop helemaal naar beneden om de opname te maken. In omstandigheden met weinig licht, wordt de flitser automatisch geactiveerd wanneer deze is opgeklapt.
- De opname wordt ongeveer 2 seconden op het scherm weergegeven.
- Zelfs wanneer de opname nog op het scherm staat, kunt u de ontspanknop nogmaals indrukken om een volgende opname te maken.



Films opnemen

1) Start met opnemen.

- Druk op de filmknop. De opname begint en op het scherm verschijnen [●REC] en de verstreken tijd.
- Zwarte balken aan de boven- en onderkant van het scherm geven aan welke gebieden niet worden opgenomen.
- Kaders rond gedetecteerde gezichten geven aan dat de camera daarop is scherpgesteld.
- Zodra de opname is begonnen, haalt u uw vinger van de filmknop.

2) Pas de grootte van het onderwerp aan en wijzig zo nodig de compositie van de opname.

- Om de grootte van het onderwerp te wijzigen, herhaalt u de bewerkingen in stap 3. Denk er echter wel aan dat het geluid van de camerabewerkingen ook wordt opgenomen.
- Als u tijdens de opname de compositie wijzigt, worden de focus, helderheid en kleurtoon automatisch aangepast.

3) Voltooi de opname.

- Druk nogmaals op de filmknop om de filmopname te stoppen.
- De camera stopt automatisch met opnemen zodra de geheugenkaart vol raakt.

Vóór gebruik

Basishandleiding

Handleiding voor gevorderden

1 Basishandleidingen van de camera

2 Auto-modus/Modus Hybride automatisch

3 Andere opnamemodi

4 P-modus

5 Tv-, Av-, M- en C-modi

6 Afspeelmodus

7 Wi-Fi-functies

8 Menu Instellingen

9 Accessoires

10 Bijlage

Index



Opnamen maken in de modus Hybride automatisch

► Foto's ► Films

U kunt eenvoudig een korte film van de dag maken door foto's te maken. De camera neemt voor elke opname clips van 2 – 4 seconden op van scènes, die later worden gecombineerd in een digest-film.



1 Open de modus [A].

- Volg stap 2 bij “Opnamen maken (Automatisch/scène)” (136) en kies [A].



2 Kies de compositie.

- Volg stap 3 – 4 bij “Opnamen maken (Automatisch/scène)” (136) om de compositie te kiezen en scherp te stellen.
- Voor indrukwekkendere digest-films richt u de camera ongeveer vier seconden op onderwerpen voordat u foto's maakt.

3 Maak de opname.

- Volg stap 4 bij “Opnamen maken (Automatisch/scène)” (137) om een foto te maken.
- De camera maakt zowel een foto als een filmclip. De clip, die wordt beëindigd met de foto en een sluitergeluid, is één hoofdstuk in de digest-film.



- De accu gaat in deze modus minder lang mee dan in de modus [A], omdat er voor iedere opname digest-films worden opgenomen.
- Een digest-film wordt mogelijk niet opgenomen als u een foto maakt direct nadat u de camera hebt ingeschakeld, de modus [A] hebt geselecteerd of de camera op andere wijze bedient.
- Geluid en trillingen veroorzaakt door de bediening van de camera of lens worden opgenomen in digest-films.



- De kwaliteit van digest-films is [HD 29.97P] (in NTSC) of [HD 25.00P] (in PAL). Dit is afhankelijk van de instellingen voor de video-indeling (140).
- Er worden geen geluiden afgespeeld wanneer u de ontspanknop half indrukt of de zelfontspanner instelt.
- In de volgende gevallen worden digest-films opgeslagen als aparte filmbestanden, zelfs als ze op dezelfde dag zijn gemaakt met de modus [A].
 - Het digest-filmbestand is ongeveer 4 GB groot of er is in totaal ongeveer 13 minuten en 20 seconden lang opgenomen.
 - De digest-film is beveiligd (103).
 - Zomertijd (118), videosysteem (140), tijdzone-instellingen (142) of copyrightinformatie (145) is gewijzigd.
 - Er wordt een nieuwe map gemaakt (138).
- Opgenomen sluitergeluiden kunnen niet worden aangepast of gewist.
- Als u liever digest-films opneemt zonder foto's, kunt u de instelling van tevoren aanpassen. Kies MENU (133) > tabblad [4] > [Digest-type] > [Geen foto's] (133).
- De verschillende hoofdstukken kunnen worden bewerkt (115).

Digest-film afspelen

Geef een opname weer in de modus [A] om de digest-film af te spelen die op dezelfde dag is gemaakt of om de datum op te geven van de digest-film om af te spelen (197).

Foto's/films



- Als de camera wordt ingeschakeld terwijl de knop [MENU] wordt ingedrukt, maakt de camera geen geluid meer. U geeft geluiden opnieuw weer door op de knop [MENU] te drukken en [Pieptoon] te kiezen op het tabblad [3]. Druk vervolgens op de knoppen [▲][▼] om [Aan] kiezen.

Vóór gebruik

Basishandleiding

Handleiding voor gevorderden

1 Basishandleidingen van de camera

2 Auto-modus/Modus Hybride automatisch

3 Andere opnamemodi

4 P-modus

5 Tv-, Av-, M- en C-modi

6 Afspeelmodus

7 Wi-Fi-functies

8 Menu Instellingen

9 Accessoires

10 Bijlage

Index



Foto's



- Een oranje AF-kader wordt weergegeven met [L] als de camera niet kan scherpstellen wanneer u de ontspanknop half indrukt. Er wordt geen foto gemaakt, zelfs als u de ontspanknop volledig indrukt.
- Als er geen personen of onderwerpen worden gedetecteerd, als het onderwerp donker is of geen contrast heeft, of in omstandigheden met heel veel licht, kan het langer duren voordat is scherpgesteld, of kan er mogelijk niet correct worden scherpgesteld.
- Een knipperend [O] pictogram is een waarschuwing dat de beelden mogelijk onscherp worden door cameratrilling. Bevestig in dat geval de camera op een statief of neem andere maatregelen om de camera stil te houden.
- Zijn uw opnamen te donker, ondanks dat er is geflitst, ga dan dichterbij het onderwerp toe. Zie "Gids voor bereik van internet flitser" (p. 197) voor meer informatie over het flitsbereik.
- Om rode ogen te corrigeren en om het scherpstellen te vergemakkelijken, kan het lampje worden ingeschakeld als de ontspanknop half is ingedrukt bij opnamen in een omgeving met weinig licht.
- Als de flitser wordt geactiveerd, kan vignettering optreden afhankelijk van de lens die wordt gebruikt.
- Als een knipperend [L] pictogram wordt weergegeven als u een opname probeert te maken, geeft dat aan dat u pas een opname kunt maken als de flitser klaar is met opladen. U kunt weer opnemen zodra de flitser gereed is. U kunt nu de ontspanknop helemaal indrukken en wachten, of u laat de knop los en drukt de ontspanknop opnieuw in.
- Hoewel u nog een opname kunt maken voordat het opnamescherm wordt weergegeven, worden de gebruikte focus, helderheid en kleuren mogelijk bepaald door uw vorige opname.



- Het scherm dat direct na de opname wordt weergegeven en voordat het opgeslagen beeld wordt weergegeven, bevat vignettering.
- U kunt wijzigen hoelang beelden worden weergegeven na opnamen (p. 48).

Films



- De camerabehuizing kan warm worden wanneer u herhaaldelijk gedurende langere tijd films opneemt. Dit is geen teken van beschadiging.
- Kom tijdens het opnemen van films niet met uw vingers aan de microfoon (1). Het blokkeren van de microfoon kan verhinderen dat het geluid wordt opgenomen of het opgenomen geluid klinkt daardoor gedempt.

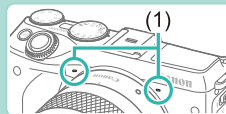

- Raak bij bediening van de camera alleen de filmknop en bediening op het touchscreen aan als u films opneemt. Geluiden die worden gemaakt door de camera, worden opgenomen. Bediening via het touchscreen wordt aanbevolen wanneer u de instellingen aanpast tijdens het maken van films.
- De geluiden van de lens en de camerabediening worden ook opgenomen. Dit kan worden verminderd door een externe microfoon (los verkrijgbaar) te gebruiken (p. 158).
- Als u een lens gebruikt die Dynamic IS ondersteunt (p. 79), wordt het beeldweergavegedeelte gewijzigd en worden onderwerpen vergroot wanneer het opnemen van de film begint om correctie van ernstige cameratrilling mogelijk te maken. Als u onderwerpen wilt filmen met hetzelfde formaat als waarop ze vóór het filmen worden weergegeven, wijzigt u de instelling voor beeldstabilisatie (p. 79).

Vóór gebruik

Basishandleiding

Handleiding voor gevorderden

1 Basishandleidingen van de camera

2 Auto-modus/Modus Hybride automatisch

3 Andere opnamemodi

4 P-modus

5 Tv-, Av-, M- en C-modi

6 Afspeelmodus

7 Wi-Fi-functies

8 Menu Instellingen

9 Accessoires

10 Bijlage

Index





- Het geluid wordt in stereo opgenomen.
- De scherpstelling wordt automatisch aangepast bij het maken van films, wat ervoor kan zorgen dat het geluid van de bediening van de lens kan worden opgenomen. Als u een externe microfoon (los verkrijgbaar) gebruikt, kunnen deze lensgeluiden worden verminderd. Als u geen geluid wilt opnemen, gaat u naar het menu (🔊33), selecteert u het tabblad [📷5] en stelt u [Geluidsopname] in op [Uit].
- Ga naar het menu (🔊33), selecteer het tabblad [📷5] en stel [Servo AF voor film] in op [Uit] om de scherpstelling vast te zetten tijdens het opnemen van de film.
- Films die meer dan 4 GB aan ruimte opnemen bij één opname en worden verdeeld over meerdere bestanden. De filmopnametijd op het opnamescherm knippert gedurende ongeveer 30 seconden voordat de film 4 GB groot is. Als u doorgaat met opnemen en de 4 GB overschrijdt, maakt de camera automatisch een nieuw filmbestand en stopt het knipperen. Gedeelde filmbestanden kunnen niet automatisch achter elkaar worden afgespeeld. Elke film moet apart worden bekeken.

Scènepictogram

► Foto's ► Films

In de standen [A+] en [A-] wordt de door de camera vastgestelde compositie aangeduid met een pictogram op het scherm. De bijbehorende instellingen voor optimale scherpstelling, helderheid en kleur van het onderwerp worden automatisch geselecteerd.

Achtergrond	Bij het maken van opnamen van mensen		Achtergrondkleur pictogram
	Mensen	In beweging	
Helder			Grijs
Helder en tegenlicht			
Met blauwe lucht			Lichtblauw
Blauwe lucht en tegenlicht			
Spotlights			Donkerblauw
Donker			
Donker, met statief		–	

Achtergrond	Bij het maken van opnamen van andere onderwerpen			Achtergrondkleur pictogram
	Overige onderwerpen	In beweging	Dichtbij	
Helder				Grijs
Helder en tegenlicht				
Met blauwe lucht				Lichtblauw
Blauwe lucht en tegenlicht				
Zonsondergangen			–	Oranje
Spotlights				Donkerblauw
Donker				
Donker, met statief		–	–	

- De pictogrammen “In beweging” worden niet weergegeven wanneer de zelfontspanner (📖41) is ingeschakeld, als de modus [A-] is geactiveerd of als u een film opneemt.
- De pictogrammen “Bij het maken van opnamen van mensen” en “In beweging” worden niet weergegeven wanneer de lens is ingesteld op MF of als u een lens gebruikt waarmee u niet automatisch kunt scherpsstellen.



- Probeer om op te nemen in de modus [P] (📖61) als het scènepictogram niet bij de huidige opnameomstandigheden past of als het niet mogelijk is om een opname te maken met de effecten, kleuren of helderheid die u verwacht.

Vóór gebruik

Basishandleiding

Handleiding voor gevorderden

1 Basishandelingen van de camera

2 Auto-modus/Modus Hybride automatisch

3 Andere opnamemodi

4 P-modus

5 Tv-, Av-, M- en C-modi

6 Afspeelmodus

7 Wi-Fi-functies

8 Menu Instellingen

9 Accessoires

10 Bijlage

Index



Kaders op het scherm

► Foto's ► Films

Zodra de camera onderwerpen waarop u de camera richt, waarneemt, worden verschillende kaders weergegeven.

- Rond het onderwerp (of het gezicht) dat door de camera als hoofdonderwerp wordt vastgesteld, wordt een wit kader weergegeven. Het kader volgt bewegende onderwerpen binnen een bepaald bereik om er steeds op scherpgesteld te blijven.
- Druk de ontspanknop half in om scherp te stellen. Wanneer er is scherpgesteld op de scène, wordt het kader groen.
- Als wordt vastgesteld dat het onderwerp beweegt, wordt in de modus [A+] het kader blauw en worden de scherpstelling en helderheid opnieuw gekalibreerd (servo AF). Wanneer er is scherpgesteld, wordt het kader groen.
- Een oranje AF-kader wordt weergegeven met [O] als de camera niet kan scherpstellen wanneer u de ontspanknop half indrukt.



- Probeer in de [P]-modus (61) op te nemen als er geen kaders worden weergegeven, als er geen kaders om de gewenste onderwerpen worden weergegeven, of als kaders worden weergegeven op de achtergrond of dergelijke gebieden.



- Stel [AF auto-schak.] in op [Uit] op het tabblad [4] om servo AF uit te schakelen. Hiermee worden de pictogrammen "In beweging" (40) uitgeschakeld. [AF auto-schak.] wordt automatisch ingesteld op [Uit] als de zelfontspanner (41) op iets anders wordt ingesteld dan [C].



- Om onderwerpen te selecteren waarop u wilt scherpstellen, tikt u op het gewenste onderwerp op het scherm. [] wordt weergegeven en de modus Touch AF wordt geactiveerd op de camera.

Algemene, handige functies

► Foto's ► Films

De zelfontspanner gebruiken

► Foto's ► Films

Met de zelfontspanner kunt u een groepsfoto maken waar u zelf ook op staat. De camera maakt de foto ongeveer 10 seconden nadat u de ontspanknop indrukt.

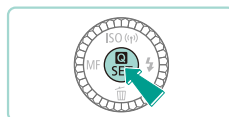

1 Configureer de instelling.

- Druk op de knop [C], kies [] in het menu en selecteer vervolgens [] (32).
- Zodra de instelling is voltooid, wordt [] weergegeven.

2 Maak de opname.

- Voor foto's: druk de ontspanknop half in om scherp te stellen op het onderwerp en druk de knop daarna helemaal naar beneden.
- Voor films: druk op de filmknop.

Vóór gebruik

Basishandleiding

Handleiding voor gevorderden

1 Basishandleidingen van de camera

2 Auto-modus/Modus Hybride automatisch

3 Andere opnamemodi

4 P-modus

5 Tv-, Av-, M- en C-modi

6 Afspeelmodus

7 Wi-Fi-functies

8 Menu Instellingen

9 Accessoires

10 Bijlage

Index



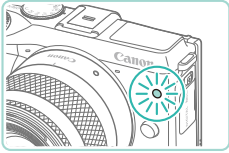

- Zodra u de zelfontspanner start, gaat het lampje knipperen en speelt de camera het geluid van de zelfontspanner af.
- Twee seconden voor de opname versnellen het knipperen en het geluid. (In het geval dat de flitser afgaat, blijft de lamp branden.)
- Om het maken van opnamen met de zelfontspanner te annuleren nadat u deze hebt ingesteld, drukt u op de knop **[MENU]**.
- Als u wilt terugkeren naar de oorspronkelijke instelling, selecteert u **[]** bij stap 1.

Cameratrilling vermijden met de zelfontspanner

► Foto's ► Films

Met deze optie reageert de sluiters nadat u de ontspanknop indrukt met een vertraging van ongeveer twee seconden. Zou de camera dan bewegen terwijl u de ontspanknop indrukt, dan heeft dat geen invloed op uw opname.



- Voer stap 1 bij “De zelfontspanner gebruiken” uit ([boekje 41](#)) en kies **[]**.
- Zodra de instelling is voltooid, wordt **[]** weergegeven.
- Voer stap 2 uit in “De zelfontspanner gebruiken” ([boekje 41](#)) om de opname te maken.

Opnamen maken door het scherm aan te raken (Touch Shutter)

► Foto's ► Films

Met deze optie kunt u gewoon het scherm aanraken en uw vinger wegnemen om de opname te maken, in plaats van de ontspanknop in te drukken. De camera stelt automatisch scherp op onderwerpen en past automatisch de beeldhelderheid aan.



1 Schakel de Touch Shutter-functie in.

- Druk op de knop **[MENU]**, kies **[Touch Shutter]** op het tabblad **[]** en kies **[Aan]** ([boekje 33](#)).

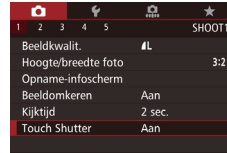

2 Maak de opname.

- Raak het onderwerp op het scherm aan om de foto te nemen.
- Kies **[Uit]** in stap 1 om de Touch Shutter te annuleren.



- Als er niet kan worden scherpgesteld, wordt het AF-kader oranje en kunnen er geen opnamen worden gemaakt.
- Zelfs wanneer de opname nog wordt weergegeven, kunt u voorbereidingen treffen voor de volgende opname door op **[]** te tikken.

Vóór gebruik

Basishandleiding

Handleiding voor gevorderden

1 Basishandelingen van de camera

2 Auto-modus/Modus Hybride automatisch

3 Andere opnamemodi

4 P-modus

5 Tv-, Av-, M- en C-modi

6 Afspeelmodus

7 Wi-Fi-functies

8 Menu Instellingen

9 Accessoires

10 Bijlage

Index



Continue opname

Foto's ► Films

Houd in de stand [A+] de ontspanknop volledig ingedrukt om continue opnamen te maken.

Zie "Transport-/zelfontspanmodus" (193) voor meer informatie over de snelheid van continue opnamen.

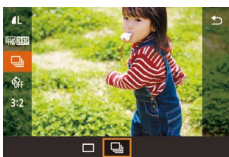
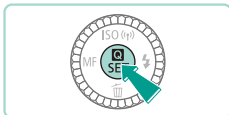

1 Configureer de instelling.

- Druk op de knop [M], kies [] in het menu en selecteer vervolgens [] (32).
- Zodra de instelling is voltooid, wordt [] weergegeven.

2 Maak de opname.

- Houd de ontspanknop volledig ingedrukt om continue opnamen te maken.



- Tijdens continue opnamen zijn de scherpstelling, belichting en tint vergrendeld op de positie/het niveau die/dat wordt vastgesteld wanneer u de ontspanknop half indrukt.
- Kan niet worden gebruikt met de zelfontspanner (41).
- Opnamen kunnen tijdelijk onderbroken worden of continue opnamen kunnen langzamer worden, afhankelijk van de opnameomstandigheden, camera-instellingen en zoompositie.
- Opnamen maken kan langzamer worden wanneer meer opnamen worden gemaakt.
- Er kan een vertraging optreden na het maken van continu opnamen voordat u opnieuw een opname kunt maken, afhankelijk van het type kaart dat wordt gebruikt en hoeveel beelden er zijn genomen.
- Als u flitst, kan de opnamesnelheid afnemen.
- Met Touch Shutter (42) neemt de camera continu beelden op als u het scherm aanraakt. Scherpstelling, belichting en kleurtoon blijven gelijk tijdens continu-opnamen, nadat ze zijn vastgesteld tijdens de eerste opname.
- Beelden die op het scherm worden weergegeven tijdens continu-opnamen wijken af van de werkelijke beelden en kunnen onscherp lijken. Daarnaast kan afhankelijk van de gebruikte lens het beeld op het scherm tijdens continu-opnamen donkerder lijken. De beelden worden echter opgenomen met de standaardhelderheid.



- Als het aantal beelden dat continu kan worden opgenomen (aantal seriebeelden) 1 – 9 is, wordt het resterende aantal continu-opnamen aan de rechterkant van het totaal aantal resterende opnamen weergegeven boven aan het scherm (175). Dit wordt niet weergegeven als u 10 of meer continu-opnamen kunt maken.
- Het aantal continu-opnamen dat u kunt opnamen kan afnemen, afhankelijk van de opnamescène of uw camera-instellingen.

Vóór gebruik

Basishandleiding

Handleiding voor gevorderden

1 Basishandleidingen van de camera

2 Auto-modus/Modus Hybride automatisch

3 Andere opnamemodi

4 P-modus

5 Tv-, Av-, M- en C-modi

6 Afspeelmodus

7 Wi-Fi-functies

8 Menu Instellingen

9 Accessoires

10 Bijlage

Index



Funcies voor de beeldaanpassing

Beeldkwaliteit wijzigen

► Foto's ► Films

U kunt de resolutie (grootte) en kwaliteit (compressieverhouding) van uw opgenomen beelden selecteren uit een combinatie van 8 typen. U kunt ook instellen of u RAW-beelden (144) wilt opslaan. Zie "Aantal opnamen per geheugenkaart" (196) voor richtlijnen over hoeveel opnamen bij elke kwaliteitsinstelling op een geheugenkaart passen.

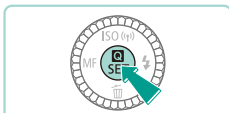

- Druk op de knop [Q] en kies [L] in het menu. Kies vervolgens de gewenste optie (32).
- De optie die u hebt ingesteld, wordt nu weergegeven.
- Als u wilt terugkeren naar de oorspronkelijke instelling, herhaalt u deze procedure, maar selecteert u [L].



- [L] en [L] geven de verschillende niveaus van beeldkwaliteit aan die het resultaat zijn van de verschillende compressies. Als u dezelfde resolutie gebruikt, produceert [L] betere beeldkwaliteit. [L] resulteert in een lagere beeldkwaliteit, maar kunt u meer beelden opnemen. [S2] en [S3] beschikken over de beeldkwaliteit [L].
- Niet beschikbaar in de modus [A].

Als u een resolutie selecteert op basis van het papierformaat, kunt u de volgende tabel gebruiken als referentie (bij een verhouding van 3:2).

L	A2 (420 x 594 mm)
M	A3 (297 x 420 mm)
S1	A4 (210 x 297 mm)
S2	90 x 130 mm, 130 x 180 mm, briefkaartformaat
S3	Voor e-mail en vergelijkbare doeleinden

RAW-beelden opnemen

Deze camera kan beelden opnemen in JPEG- en RAW-indeling.

JPEG-beelden	Beelden worden in de camera verwerkt voor optimale beeldkwaliteit en gecomprimeerd om de bestandsgrootte te verkleinen. Dit compressieproces is echter onomkeerbaar en beelden kunnen niet kunnen worden teruggebracht naar de oorspronkelijke, onbewerkte staat. Beeldbewerking kan ook een klein verlies aan beeldkwaliteit veroorzaken.
RAW-beelden	De "raw" (niet-verwerkte) gegevens, opgenomen met zo goed als geen verlies aan beeldkwaliteit door beeldverwerking van de camera. De gegevens kunnen in deze indeling niet worden bekeken via een computer of worden afgedrukt. Gebruik eerst de software (Digital Photo Professional) (159) om beelden te converteren naar normale JPEG- of TIFF-bestanden. Beelden kunnen worden aangepast met een minimaal verlies aan beeldkwaliteit.

Vóór gebruik

Basishandleiding

Handleiding voor gevorderden

1 Basishandleidingen van de camera

2 Auto-modus/Modus Hybride automatisch

3 Andere opnamemodi

4 P-modus

5 Tv-, Av-, M- en C-modi

6 Afspeelmodus

7 Wi-Fi-functies

8 Menu Instellingen

9 Accessoires

10 Bijlage

Index



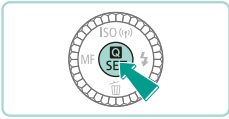

- Druk op de knop en selecteer in het menu (132).
- Als u alleen het RAW-beeld wilt opslaan, selecteert u .
- Als u zowel een JPEG- als een RAW-beeld wilt opslaan, selecteert u de gewenste beeldkwaliteit in het instellingscherm en drukt u op de knop om een toe te voegen aan [RAW]. Als u de oorspronkelijke methode voor opslaan wilt herstellen, verwijdert u de bij [RAW].



- Gebruik altijd de daarvoor bedoelde software "EOS Utility" (159) voor de overdracht van RAW-beelden (of RAW- en JPEG-beelden samen) naar een computer.



- Zie "Aantal opnamen per geheugenkaart" (196) voor informatie over resolutie en het aantal foto's dat op een kaart past.
- De bestandsextensie voor JPEG-beelden is .JPG en de extensie voor RAW-beelden is .CR2. JPEG- en RAW-beelden die samen zijn opgenomen bevatten hetzelfde beeldnummer in de bestandsnaam.
- Raadpleeg "Software" (159) voor meer informatie over Digital Photo Professional- en EOS Utility-software.

Via het menu

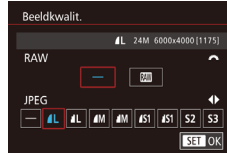

- Druk op de knop , selecteer [Beeldkwalit.] op het tabblad en druk op de knop (133).
- Draai de regelaar om de te selecteren in [RAW]. Hiermee wordt een RAW-bestand opgeslagen naast het JPEG-bestand. Als u selecteert, slaat de camera alleen het JPEG-bestand op.
- Druk op de knoppen of draai de regelaar om [JPEG] te wijzigen en uw eigen resolutie en compressieverhouding voor opslaan te selecteren. Als u selecteert, slaat de camera alleen het RAW-bestand op.
- Als u klaar bent, drukt u op de knop om terug te keren naar het menuscherm.



- U kunt de beeldinstelling [RAW] en [JPEG] niet tegelijkertijd instellen op .

Vóór gebruik

Basishandleiding

Handleiding voor gevorderden

- 1 Basishandleidingen van de camera
- 2 Auto-modus/Modus Hybride automatisch
- 3 Andere opnamemodi
- 4 P-modus
- 5 Tv-, Av-, M- en C-modi
- 6 Afspeelmodus
- 7 Wi-Fi-functies
- 8 Menu Instellingen
- 9 Accessoires
- 10 Bijlage

Index



De aspect ratio wijzigen

Foto's ► Films

Wijzig de aspect ratio (breedte-hoogteverhouding) als volgt:

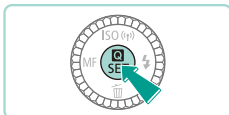

- Druk op de knop en kies **[3:2]** in het menu. Kies vervolgens de gewenste optie 32).
- Zodra de instelling is voltooid, wordt de aspect ratio van het scherm gewijzigd.
- Als u wilt terugkeren naar de oorspronkelijke instelling, herhaalt u deze procedure, maar selecteert u **[3:2]**.

16:9	Wordt gebruikt voor de weergave op breedbeeld hdtv's of vergelijkbare weergaveapparatuur.
3:2	Dezelfde aspect ratio als 35-mm film, die wordt gebruikt voor het afdrucken van beelden op 130 x 180 mm of briefkaartformaat.
4:3	Gebruikt voor het afdrucken van afbeeldingen op 90 x 130 mm of diverse A-papierformaten.
1:1	Vierkante verhouding.



- Niet beschikbaar in de modus .
- Dit kan ook worden ingesteld in het menu 33) door naar het tabblad 1) te gaan en de optie [Hoogte/breedte foto] te selecteren.

Beeldkwaliteit van films wijzigen

Foto's ► Films

U kunt de kwaliteit (beeldformaat en de framesnelheid) van films instellen. De framesnelheid (het aantal frames dat per seconde wordt opgenomen) wordt bepaald door de instellingen voor de video-indeling 140). Zie "Opnametijd per geheugenkaart" 197) voor richtlijnen voor de maximale filmlengte die bij elk beeldkwaliteitsniveau op een geheugenkaart past.

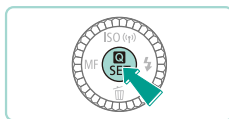

- Druk op de knop , kies [Movie-opn.formaat] in het menu en kies de gewenste optie 32).
- De optie die u hebt ingesteld, wordt nu weergegeven.

Video-indeling ingesteld op [NTSC]

Beeldkwaliteit	Resolutie	Framesnelheid	Details
29.97P	1920 x 1080	29,97 fps	Voor opnamen in Full-HD-kwaliteit. 29.97P maakt films met vloeiendere beweging mogelijk
23.98P	1920 x 1080	23,98 fps	
59.94P	1280 x 720	59,94 fps	Voor opnamen in HD
29.97P	640 x 480	29,97 fps	Voor opnamen in SD-kwaliteit

Vóór gebruik

Basishandleiding

Handleiding voor gevorderden

1 Basishandleidingen van de camera

2 Auto-modus/Modus Hybride automatisch

3 Andere opnamemodi

4 P-modus

5 Tv-, Av-, M- en C-modi

6 Afspeelmodus

7 Wi-Fi-functies

8 Menu Instellingen

9 Accessoires

10 Bijlage

Index



Video-indeling ingesteld op [PAL]

Beeldkwaliteit	Resolutie	Framesnelheid	Details
[FHD 25.00P]	1920 x 1080	25,00 fps	Voor opnamen in Full-HD-kwaliteit
[FHD 50.00P]	1280 x 720	50,00 fps	Voor opnamen in HD
[VGA 25.00P]	640 x 480	25,00 fps	Voor opnamen in SD-kwaliteit



- [VGA 29.97P] en [VGA 25.00P] geven zwarte balken weer aan de linker- en rechterkant van het scherm. [FHD 29.97P], [FHD 23.98P], [FHD 59.94P], [FHD 25.00P] en [FHD 50.00P] geven zwarte balken weer aan de onder- en bovenkant van het scherm. De zwarte balken geven beeldgebieden aan die niet worden vastgelegd.
- Dit kan worden ingesteld in het menu (📖 33) door naar het tabblad [📷 5] te gaan en de optie [Movie-opn.formaat] te kiezen.

De digitale horizon met twee assen gebruiken

► Foto's ► Films

U kunt de digitale horizon, die op het scherm verschijnt, als richtlijn gebruiken om te bepalen of de camera van voor naar achter en van links naar rechts waterpas staat.

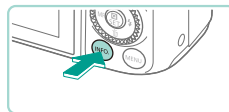

(1) (2)

1 Geef de digitale horizon weer.

- Druk meerdere keren op de knop [INFO] om de digitale horizon weer te geven.

2 Houd de camera recht.

- (1) geeft de voor-achterverhouding aan en (2) de links-rechtsverhouding.
- Als de camera is gekanteld, beweegt u deze zodanig dat de rode lijn groen wordt.



- Als de digitale horizon niet wordt weergegeven in stap 1, gaat u naar het menu (📖 33) en controleert u uw instellingen in de optie [Opname-infoscherm] op het tabblad [📷 1] (📖 88).
- De digitale horizon wordt niet weergegeven tijdens het opnemen van een film.
- Wanneer u de camera verticaal houdt, wordt de stand van de digitale horizon automatisch in overeenstemming gebracht met de stand van de camera.
- Kalibreer de digitale horizon als het lijkt alsof deze niet helpt om waterpas opnamen te maken (📖 140).

Vóór gebruik

Basishandleiding

Handleiding voor gevorderden

1 Basishandleidingen van de camera

2 Auto-modus/Modus Hybride automatisch

3 Andere opnamemodi

4 P-modus

5 Tv-, Av-, M- en C-modi

6 Afspeelmodus

7 Wi-Fi-functies

8 Menu Instellingen

9 Accessoires

10 Bijlage

Index



De camerabewerkingen aanpassen

Pas de opnamefuncties als volgt aan op het tabblad [CAM] van het menuscherm.

Zie “Het menuscherm gebruiken” (33) voor instructies over menufuncties.

Voorkomen dat het lampje voor rode-ogenreductie gaat branden

Foto's Films

U kunt het lampje voor rode-ogenreductie uitschakelen, dat gaat branden om het effect van rode ogen te verminderen dat optreedt wanneer u opnamen maakt met de flitser in een omgeving met weinig licht.

1 Open het scherm [Flitsbesturing].

- Druk op de knop [MENU], kies [Flitsbesturing] op het tabblad [CAM] en druk op de knop [R.ogen Aan/Uit] (33).



2 Configureer de instelling.

- Kies [R.ogen Aan/Uit] en kies vervolgens [Uit] (33).
- Als u wilt terugkeren naar de oorspronkelijke instelling, herhaalt u deze procedure, maar selecteert u [Aan].

De weergaveduur van het beeld na opnamen wijzigen

Foto's Films

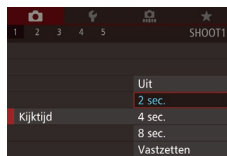

- Druk op de knop [MENU], kies [Kijktijd] op het tabblad [CAM] en kies de gewenste optie.
- Als u wilt terugkeren naar de oorspronkelijke instelling, herhaalt u deze procedure, maar selecteert u [2 sec.].

2 sec., 4 sec., 8 sec.	Beelden worden gedurende de opgegeven tijd weergegeven. Zelfs wanneer de foto nog op het scherm staat, kunt u de ontspanknop al half indrukken om een volgende foto te maken.
Vastzetten	Beelden worden weergegeven totdat u de ontspanknop half indrukt.
Uit	Na de opname worden geen beelden weergegeven.



- U kunt de scherm informatie wijzigen door op de knop [INFO] te drukken terwijl na de opname een beeld wordt weergegeven.

Vóór gebruik

Basishandleiding

Handleiding voor gevorderden

1 Basishandleidingen van de camera

2 Auto-modus/Modus Hybride automatisch

3 Andere opnamemodi

4 P-modus

5 Tv-, Av-, M- en C-modi

6 Afspeelmodus

7 Wi-Fi-functies

8 Menu Instellingen

9 Accessoires

10 Bijlage

Index



3

Andere opnamemodi

Maak effectiever opnamen in verschillende composities en maak betere opnamen met unieke beeldeffecten of vastgelegd met speciale functies

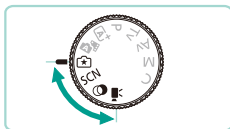

Opnamen maken met uw favoriete instellingen (Creatieve hulp)

Zelfs als u niet veel weet over fotografie, kunt u opties op het scherm selecteren die zijn geschreven in duidelijk Nederlands om de helderheid te wijzigen, de achtergrond te vervagen en foto's te maken die helemaal voldoen aan uw wensen. U kunt ook uw favoriete instellingen opslaan en ze later eenvoudig laden. Instellingen kunnen zelfs worden toegepast op beelden die zijn gemaakt in de modus [☆].

Wanneer u beelden weergeeft die zijn gemaakt in de modus [☆], kan de camera laten zien welke instellingen van de modus [☆] overeenkomen met welke camera-instellingen, zodat u eenvoudiger de overstap kunt maken naar de opnamemodi voor Automatisch/creatief ([P], [Tv], [Av] of [M]).

De volgende opties kunnen worden gewijzigd.

Achtergrond	Hiermee kunt u instellen in hoeverre de achtergrond wordt vervaagd. Hoe hoger de waarde, hoe meer vervaging er wordt toegepast op de achtergrond. Hoe lager de waarde, hoe scherper de achtergrond.
Helderheid	Hiermee kunt u de helderheid van het beeld aanpassen. Hoe hoger deze waarde is, hoe helderder de afbeelding is.
Contrast	Hiermee kunt u het contrast van het beeld aanpassen. Hoe hoger deze waarde is, hoe sterker het contrast tussen lichte en donkere kleuren.
Verzadiging	Hiermee kunt u instellen hoe helder de kleuren zijn. Hoe hoger deze waarde, hoe meer kleuren het beeld bevat. Hoe lager deze waarde is, hoe rustiger en verfijnd het beeld wordt.
Kleurtoon	Hiermee kunt u de tint van kleuren instellen. Hogere waarden resulteren in warmere kleuren en lagere waarden geven de kleuren een kouder aanzien.
Monochroom	U kunt kiezen uit vijf kleurtonen in Monochroom: [BW Zwart/wit], [S Sepia], [B Blauw], [P Paars] en [G Groen]. Stel dit in op [OFF] om in kleur op te nemen. Als dit is ingesteld op iets anders dan [OFF], zijn [Verzadiging] en [Kleurtoon] niet beschikbaar.

Vóór gebruik

Basishandleiding

Handleiding voor gevorderden

1 Basishandleidingen van de camera

2 Auto-modus/Modus Hybride automatisch

3 Andere opnamemodi

4 P-modus

5 Tv-, Av-, M- en C-modi

6 Afspeelmodus

7 Wi-Fi-functies

8 Menu Instellingen

9 Accessoires

10 Bijlage

Index



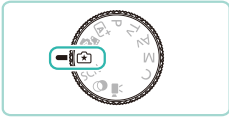

1 Open de modus [CAM].

- Stel het programmakeuzewiel in op [CAM].

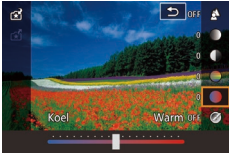

2 Configureer de instellingen.

- Druk op de knop [OK] en druk vervolgens op de knoppen [▲][▼] om de optie te selecteren. Druk op de knoppen [◀][▶] of draai de regelaars [G][R] om opties te wijzigen (32).
- Als alle instellingen zijn opgegeven, drukt u op de knop [MENU] om terug te keren naar het opnamescherm.

3 Maak de opname.



- Als u opnamen maakt met de flitser, kan [Achtergrond] niet worden ingesteld.



- Pas de waarden van de opties met [G][R] ernaast aan in het opnamescherm door de regelaar [G][R] te draaien. Druk op de knoppen [▲][▼] om de [G][R] te verplaatsen en selecteer de optie die u wilt aanpassen.
- Uw instellingen worden opnieuw ingesteld als de camera wordt uitgeschakeld. Stel [Houd [CAM] inst.] in [CAM] in op [Aan] om uw instellingen op te slaan zelfs nadat u de camera hebt uitgeschakeld.
- Raak [Q] in de rechterbovenhoek van het scherm aan om instellingen weer te geven. U kunt ook opties aanraken in het instellingenschermbild om deze aan te passen. Tik op [CAM] om terug te keren naar het opnamescherm.

Instellingen opslaan/laden

U kunt uw favoriete instellingen opslaan en ze later opnieuw laden om ze meerdere keren te gebruiken.

Instellingen opslaan



- Voer stap 1 en 2 in "Opnamen maken met uw favoriete instellingen (Creatieve hulp)" (50) uit om [CAM] te selecteren en uw voorkeuren op te geven.
- Druk op de knop [OK], druk op de knoppen [▲][▼] om [CAM] te kiezen en druk op de knoppen [◀][▶] of draai de regelaars [G][R] om te selecteren waar u uw instellingen wilt opslaan.
- U kunt maximaal zes sets met instellingen opslaan.
- Als u een eerder opgeslagen set selecteert, wordt [INFO Vergelijken] weergegeven. Als u in deze modus op de knop [INFO] drukt, worden de eerder opgeslagen instellingen weergegeven op het scherm, zodat u deze kunt vergelijken met uw nieuwe instellingen.
- Druk op de knop [OK]; er wordt een bevestigingsvenster weergegeven. Druk op de knoppen [◀][▶] of draai de regelaar [G][R] om [OK] te selecteren. Druk vervolgens op de knop [OK].

Vóór gebruik

Basishandleiding

Handleiding voor gevorderden

1 Basishandleidingen van de camera

2 Auto-modus/Modus Hybride automatisch

3 Andere opnamemodi

4 P-modus

5 Tv-, Av-, M- en C-modi

6 Afspeelmodus

7 Wi-Fi-functies

8 Menu Instellingen

9 Accessoires

10 Bijlage

Index



Laden



- Voer stap 1 in “Opnamen maken met uw favoriete instellingen (Creatieve hulp)” (p.50) uit om [★] te selecteren.
- Druk op de knop [INFO], druk op de knoppen [▲][▼] om [★] te kiezen en druk op de knoppen [◀][▶] of draai de schakelaars [ON/OFF] om de instellingen te selecteren die u wilt laden.
- Druk op de knop [INFO] om de opgeslagen instellingen toe te passen.
- Selecteer [-] en druk op de knop [INFO] om terug te gaan zonder instellingen toe te passen.

Scherminstellingen gebruiken

U kunt instellingen laden van beelden die zijn gemaakt in de modus [★] en ze gebruiken om uw eigen beelden te maken.



- Voer stap 1 in “Opnamen maken met uw favoriete instellingen (Creatieve hulp)” (p.50) uit om [★] te selecteren.
- Druk op de knop [▶] om de Afspeelmodus te activeren en selecteer een beeld dat is gemaakt in [★] om weer te geven.
- Druk op de knop [INFO], kies [★] in het menu en druk nogmaals op de knop [INFO].
- De instellingen worden toegepast en de camera schakelt over naar de opnamemodus.



- Er wordt een bericht weergegeven als u probeert instellingen toe te passen wanneer het programmakeuzewiel op iets anders is ingesteld dan [★]. De camera keert niet terug naar de opnamemodus. Draai het programmakeuzewiel naar [★] om de instellingen toe te passen.
- Beelden die zijn gemaakt in een andere modus dan [★] worden niet weergegeven in de modus [★].

Beelden afspelen

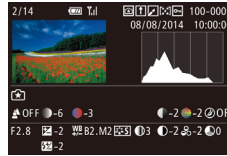

- Als u beelden weergeeft die zijn gemaakt in de modus [★], drukt u op de knop [INFO] om het scherm te openen dat aan de linkerkant wordt weergegeven. U kunt nu de instellingen bekijken die zijn gebruikt voor het maken van de foto.

[★] Modusinstellingen en instellingen voor Creatieve modi

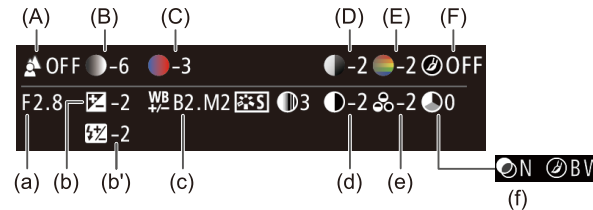

[★]-modusinstelling	Instelling Automatisch/creatief
(A) Achtergrond	(a) Diafragmawaarde (p.84)
(B) Helderheid	(b) Belichtingscompensatie (p.62) (b') Flitsbelichtingscompensatie (p.77)
(C) Kleurtoon	(c) WB-correctie (p.66)
(D) Contrast	(d) Beeldstijlcontrast (p.69)
(E) Verzadiging	(e) Beeldstijlverzadiging (p.69)
(F) Monochroom	(f) Beeldstijl [filter- en toningefect] (p.69)

Vóór gebruik

Basishandleiding

Handleiding voor gevorderden

1 Basishandleidingen van de camera

2 Auto-modus/Modus Hybride automatisch

3 Andere opnamemodi

4 P-modus

5 Tv-, Av-, M- en C-modi

6 Afspeelmodus

7 Wi-Fi-functies

8 Menu Instellingen

9 Accessoires

10 Bijlage

Index



Specifieke scènes

Kies een modus die past bij de opnamelocatie en de camera maakt automatisch de instellingen voor optimale foto's.



1 Open de modus [SCN].

- Stel het programmakeuzewiel in op [SCN].



2 Selecteer een opnamemodus.

- Druk op de knop [M], kies [S] in het menu en selecteer een opnamemodus (boekje 32).

3 Maak de opname.



Portretopnamen maken (Portret)

► Foto's ► Films

- Mensen fotograferen met een verzachtend effect.



Landschapsfoto's maken (Landschap)

► Foto's ► Films

- U kunt uitgestrekte landschappen opnemen met de scherpstelling dichtbij of in de verte, zodat u heldere luchten en natuurscènes kunt vastleggen.



Opnamen maken van bloemen en kleine voorwerpen (Close-up)

► Foto's ► Films

- Maak close-upfoto's van bloemen of andere voorwerpen zodat ze enorm groot lijken in uw foto's.
- Gebruik een macrolens (afzonderlijk verkrijgbaar) om kleine onderwerpen nog groter te laten uitkomen.
- Controleer de minimale scherpstelafstand tot het onderwerp die gebruikt kan worden met de bevestigde lens. De minimale scherpstelafstand van de lens wordt gemeten vanaf de markering [∞] (scherpstelvlak) boven op de camera tot het onderwerp.



Opnamen maken van bewegende onderwerpen (Sport)

► Foto's ► Films

- Als u een lens gebruikt met "STM" in de naam, blijft de camera scherpstellen terwijl er continu-opnamen worden gemaakt. Met andere lenzen, wordt de scherpstelling vergrendeld op de positie die wordt vastgesteld wanneer u de ontspanknop half indrukt.



Avondcomposities maken zonder statief (Nachtopnamen uit hand)

► Foto's ► Films

- Fraaie opnamen van composities of portretten in avondlicht, zonder dat u de camera heel stil hoeft te houden (zoals met een statief).
- Eén beeld wordt gemaakt door opeenvolgende foto's te combineren, waardoor cameratrilling en beeldruis worden verminderd.

Vóór gebruik

Basishandleiding

Handleiding voor gevorderden

1 Basishandleidingen van de camera

2 Auto-modus/Modus Hybride automatisch

3 Andere opnamemodi

4 P-modus

5 Tv-, Av-, M- en C-modi

6 Afspeelmodus

7 Wi-Fi-functies

8 Menu Instellingen

9 Accessoires

10 Bijlage

Index





- Onderwerpen lijken in de modus [P] groter dan in andere standen.
- In de modus [S] en [P] kunnen de beelden korrelig lijken omdat de ISO-snelheid (363) wordt verhoogd om bij de opnameomstandigheden te passen.
- Stabiliseer de camera aangezien deze in de modus [P] continue opnamen maakt.
- In de modus [P] kunnen overmatige onscherpte door beweging of bepaalde opnameomstandigheden ervoor zorgen dat u mogelijk niet het verwachte resultaat verkrijgt.



- Wanneer u een statief gebruikt voor avondscènes, krijgt u betere resultaten als u opnamen maakt in de modus [A] in plaats van de modus [P] (36).

Levendige foto's maken van voedsel (Voedsel)

► Foto's ► Films

Elk gerecht kan helder en kleurrijk worden vastgelegd.



1 Selecteer [P].

- Voer de stappen 1–2 in “Specifieke scènes” (52) uit en kies [P].

2 Pas de kleurtoon aan.

- Draai de regelaar [] om een kleurtonen te wijzigen.

3 Maak de opname.



- Deze modus kan kleurtonen veroorzaken die niet geschikt zijn voor menselijke onderwerpen.
- Als u de flitser gebruikt, gaat de instelling Tint over op standaard.

Beeldeffecten (Creatieve filters)

Diverse effecten toevoegen aan uw opnamen.



1 Open de modus [Q].

- Stel het programmeerwiel in op [Q].

2 Selecteer een opnamemodus.

- Druk op de knop [Q], kies [HDR] in het menu en selecteer een opnamemodus (32).

3 Maak de opname.

Vóór gebruik

Basishandleiding

Handleiding voor gevorderden

1 Basishandleidingen van de camera

2 Auto-modus/Modus Hybride automatisch

3 Andere opnamemodi

4 P-modus

5 Tv-, Av-, M- en C-modi

6 Afspeelmodus

7 Wi-Fi-functies

8 Menu Instellingen

9 Accessoires

10 Bijlage

Index



Opnamen met veel contrast maken (High Dynamic Range)

► Foto's ► Films

Steeds als u een opname maakt, worden drie opeenvolgende beelden met verschillende helderheidsniveaus gemaakt, en de camera combineert vervolgens de beeldgebieden met optimale helderheid tot één beeld. Deze modus vermindert de vervaagde highlights en het verlies van details in schaduwgebieden die vaak voorkomen bij opnamen met veel contrast.

1 Selecteer [HDR].

- Volg stap 1 – 2 bij “Beeldeffecten (Creatieve filters)” (📖53) uit en kies [HDR].



2 Maak de opname.

- Houd de camera stil terwijl u een opname maakt. De camera neemt drie opnamen en combineert deze wanneer u de ontspanknop volledig indrukt.



- Overmatige onscherpte door beweging of bepaalde opnameomstandigheden kunnen ervoor zorgen dat u mogelijk niet het verwachte resultaat verkrijgt.



- Wanneer overmatige cameratrilling voorkomt dat u opnamen kunt maken, plaatst u de camera op een statief of neemt u andere maatregelen om de camera stil te houden. Schakel daarnaast beeldstabilisatie uit als u opnamen maakt met een statief of een ander middel gebruikt om de camera stil te houden (📖79).
- Elke beweging van het onderwerp zorgt ervoor dat het beeld wazig wordt.
- Er treedt een vertraging op voordat u opnieuw een opname kunt maken, omdat de camera de foto's verwerkt en combineert.

Artistieke effecten toevoegen



- Volg stap 1 – 2 bij “Beeldeffecten (Creatieve filters)” (📖53) uit en kies [HDR].
- Draai de regelaar [🌞] om een effectniveau te selecteren.
- U ziet een voorbeeld van uw foto waarop het effect is toegepast.

Natuurlijk	Afbeeldingen zijn natuurlijk en organisch.
Kunst	Afbeeldingen lijken op schilderijen, met verminderd contrast.
Kunst helder	Afbeeldingen lijken op heldere illustraties.
Kunst opvallend	Afbeeldingen lijken op olieverfschilderijen, met duidelijke randen.
Kunst embossed	Afbeeldingen lijken op oude foto's, met duidelijke randen en een donkere sfeer.

Vóór gebruik

Basishandleiding

Handleiding voor gevorderden

1 Basishandleidingen van de camera

2 Auto-modus/Modus Hybride automatisch

3 Andere opnamemodi

4 P-modus

5 Tv-, Av-, M- en C-modi

6 Afspeelmodus

7 Wi-Fi-functies

8 Menu Instellingen

9 Accessoires

10 Bijlage

Index



Opnamen maken met het effect van een visiooglens (Fisheye-effect)

► Foto's ► Films

Opnamen maken met het vervormende effect van een visiooglens.

1 Selecteer [📷].

- Volg stap 1 – 2 bij “Beeldeffecten (Creatieve filters)” (📖53) uit en kies [📷].

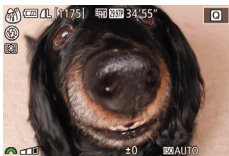

2 Kies een effectniveau.

- Draai de regelaar [☀️] om een effectniveau te selecteren.
- U ziet een voorbeeld van uw foto waarop het effect is toegepast.

3 Maak de opname.



- Probeer eerst een aantal testopnamen te maken om zeker te zijn dat u het gewenste resultaat verkrijgt.

Foto's maken die lijken op olieverfschilderijen (Effect kunst opvallend)

► Foto's ► Films

De driedimensionele vorm van het onderwerp benadrukken voor een olieverfachtig effect.

1 Selecteer [🎨].

- Volg stap 1 – 2 bij “Beeldeffecten (Creatieve filters)” (📖53) uit en kies [🎨].



2 Kies een effectniveau.

- Draai de regelaar [☀️] om een effectniveau te selecteren.
- U ziet een voorbeeld van uw foto waarop het effect is toegepast.

3 Maak de opname.

Foto's maken die lijken op aquarellen (Aquareleffect)

► Foto's ► Films

U kunt foto's maken met een licht en zacht aquareleffect.

1 Selecteer [🎨].

- Volg stap 1 – 2 bij “Beeldeffecten (Creatieve filters)” (📖53) uit en kies [🎨].



2 Kies een effectniveau.

- Draai de regelaar [☀️] om een effectniveau te selecteren.
- U ziet een voorbeeld van uw foto waarop het effect is toegepast.

3 Maak de opname.

Vóór gebruik

Basishandleiding

Handleiding voor gevorderden

1 Basishandleidingen van de camera

2 Auto-modus/Modus Hybride automatisch

3 Andere opnamemodi

4 P-modus

5 Tv-, Av-, M- en C-modi

6 Afspeelmodus

7 Wi-Fi-functies

8 Menu Instellingen

9 Accessoires

10 Bijlage

Index



Foto's die lijken op een miniatuurmodel (Miniatureffect)

► Foto's ► Films

Geef het effect van een miniatuurmodel door beeldgebieden boven en onder uw geselecteerde gebied te vervagen. U kunt ook films maken die lijken op scènes in miniatuurmodellen door de afspeelsnelheid te kiezen voordat de film wordt opgenomen. Mensen en onderwerpen in de scène zullen tijdens het afspelen snel bewegen. Het geluid wordt niet opgenomen.

1 Selecteer [📷].

- Volg stap 1 – 2 bij “Beeldeffecten (Creatieve filters)” (📖53) uit en kies [📷].
- Op het scherm verschijnt een wit kader dat het beeldgebied aangeeft dat scherp blijft.

2 Kies het gebied waarop u wilt scherpstellen.

- Druk op de knop [▲].
- Druk op de knop [INFO] om het formaat van het kader aan te passen en druk op de knoppen [▲][▼] of draai de regelaar [🌀] om het te verplaatsen.



3 Selecteer voor films de afspeelsnelheid van de film.

- Draai de regelaar [🌞] om de snelheid te selecteren.

4 Ga terug naar het opnamescherm en maak de opname.

- Druk op de knop [📷] om terug te keren naar het opnamescherm en maak de opname.

Afspeelsnelheid en geschatte afspeeltijd (voor clips van één minuut)

Snelheid	Afspeeltijd
5x	Circa 12 sec.
10x	Circa 6 sec.
20x	Circa 3 sec.



- Probeer eerst een aantal testopnamen te maken om zeker te zijn dat u het gewenste resultaat verkrijgt.



- Als u bij stap 2 op de knoppen [◀][▶] drukt, wordt de richting van het kader verticaal. Om het kader te verplaatsen drukt u nogmaals op de knoppen [◀][▶]. Om de richting van het kader weer horizontaal te zetten, drukt u op de knoppen [▲][▼].
- Houd de camera verticaal om de richting van het kader te wijzigen.
- De filmkwaliteit is afhankelijk van de video-indeling (📖140) en aspect ratio van de foto (📖46).
- Als het videosysteem is ingesteld op [NTSC], is de kwaliteit [HD 29.97P] voor de [16:9]-aspectratio en [VGA 29.97P] voor de [4:3]-aspectratio.
- Als het videosysteem is ingesteld op [PAL], is de kwaliteit [HD 25.00P] voor de [16:9]-aspectratio en [VGA 25.00P] voor de [4:3]-aspectratio.



- U kunt het kader ook verplaatsen door op het kader te tikken of dit over het scherm te slepen.

Vóór gebruik

Basishandleiding

Handleiding voor gevorderden

1 Basishandleidingen van de camera

2 Auto-modus/Modus Hybride automatisch

3 Andere opnamemodi

4 P-modus

5 Tv-, Av-, M- en C-modi

6 Afspeelmodus

7 Wi-Fi-functies

8 Menu Instellingen

9 Accessoires

10 Bijlage

Index



Opnamen maken met een speelgoedcamera-effect (Speelgoedcamera-effect)

Foto's ▶ Films

Met dit effect lijkt het alsof het beeld is gemaakt met een speelgoedcamera doordat vignetvorming optreedt (donkerder, vage hoeken) en de algehele kleur wordt aangepast.

1 Selecteer [📷].

- Volg stap 1 – 2 bij “Beeldeffecten (Creatieve filters)” (📖53) uit en kies [📷].



2 Selecteer een kleurtoon.

- Draai de regelaar [☀️] om een kleurtoon te kiezen.
- U ziet een voorbeeld van uw foto waarop het effect is toegepast.

3 Maak de opname.

Standaard	Foto's die lijken op opnamen die zijn gemaakt met een speelgoedcamera.
Warm	Beelden hebben een warmere tint dan met [Standaard].
Koel	Beelden hebben een koelere tint dan met [Standaard].



- Probeer eerst een aantal testopnamen te maken om zeker te zijn dat u het gewenste resultaat verkrijgt.

Opnamen met een soft-focus effect

Foto's ▶ Films

Met deze functie kunt u opnamen maken alsof er een soft-focusfilter op de camera is gemonteerd. U kunt het effectniveau naar wens instellen.

1 Selecteer [👤].

- Volg stap 1 – 2 bij “Beeldeffecten (Creatieve filters)” (📖53) uit en kies [👤].



2 Kies een effectniveau.

- Draai de regelaar [☀️] om een effectniveau te selecteren.
- U ziet een voorbeeld van uw foto waarop het effect is toegepast.

3 Maak de opname.



- Probeer eerst een aantal testopnamen te maken om zeker te zijn dat u het gewenste resultaat verkrijgt.

Vóór gebruik

Basishandleiding

Handleiding voor gevorderden

1 Basishandleidingen van de camera

2 Auto-modus/Modus Hybride automatisch

3 Andere opnamemodi

4 P-modus

5 Tv-, Av-, M- en C-modi

6 Afspeelmodus

7 Wi-Fi-functies

8 Menu Instellingen

9 Accessoires

10 Bijlage

Index



Opnamen maken in monochroom (Korreilig Z/W)

Foto's ▶ Films

U kunt foto's maken met een ruw monochroom uiterlijk.

1 Selecteer [E].

- Volg stap 1 – 2 bij “Beeldeffecten (Creatieve filters)” (📖53) uit en kies [E].

2 Kies een effectniveau.

- Draai de regelaar [☀️] om een effectniveau te selecteren.
- U ziet een voorbeeld van uw foto waarop het effect is toegepast.

3 Maak de opname.



Films maken in de filmmodus

Foto's ▶ Films

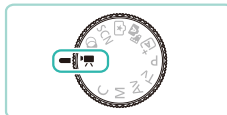

1 Open de modus [🎥].

- Stel het programmakeuzewiel in op [🎥].
- Boven en onder in het scherm worden zwarte balken weergegeven. De zwarte balken geven beeldgebieden aan die niet worden vastgelegd.
- Druk op de knop [🔍], kies [🎥] in het menu en selecteer vervolgens [🎥] (📖32).

2 Configureer de instellingen zo dat ze passen bij de film (📖178).

3 Maak de opname.

- Druk op de filmknop.
- Druk nogmaals op de filmknop om de filmopname te stoppen.



- Als u een lens gebruikt die Dynamic IS (📖79) ondersteunt, wordt het bereik gewijzigd dat wordt weergegeven op het scherm om het onderwerp groter te maken als u de modus [🎥] selecteert.



- Tik op de knop [AF] voordat u een opname maakt of tijdens het maken van een opname om het pictogram [MF] weer te geven en een vaste scherpstelpositie te gebruiken.
- Tik op [SERVO AF] op het scherm voordat u een opname maakt of tijdens het maken van een opname om te schakelen tussen automatische of vaste scherpstelling tijdens het maken van opnamen. (De [O] in de linkerbovenhoek van het pictogram [SERVO AF] wordt groen als u automatische aanpassing van de scherpstelpositie gebruikt.) Dit wordt niet weergegeven wanneer [Servo AF voor film] (📖40) is ingesteld op [Uit] op het tabblad [📷5] in het menu.

Vóór gebruik

Basishandleiding

Handleiding voor gevorderden

1 Basishandleidingen van de camera

2 Auto-modus/Modus Hybride automatisch

3 Andere opnamemodi

4 P-modus

5 Tv-, Av-, M- en C-modi

6 Afspeelmodus

7 Wi-Fi-functies

8 Menu Instellingen

9 Accessoires

10 Bijlage

Index



Foto's maken tijdens het opnemen van een film

► Foto's ► Films

U maakt op de volgende manier foto's tijdens het opnemen van een film.



1 Stel scherp op een onderwerp terwijl u een film opneemt.

- Druk de ontspanknop half in om de scherpstelling en belichting aan te passen. (De camera geeft geen pieptoon.)
- De filmopname gaat verder.

2 Maak de opname.

- Druk de ontspanknop helemaal naar beneden.
- Uw foto wordt genomen.



- U kunt wellicht geen foto's maken wanneer u opneemt op een geheugenkaart met een lage snelheid, of wanneer er niet voldoende intern geheugen vrij is.
- Sluitergeluiden worden opgenomen in de film.
- Een oranje AF-kader wordt weergegeven met [1] als de camera niet kan scherpstellen wanneer u de ontspanknop half indrukt. Er wordt geen foto gemaakt, zelfs als u de ontspanknop volledig indrukt.
- De flitser flitst niet.
- Als het interne geheugen vol raakt door de foto's, kan de filmopname stoppen.



- Stel in het menu [33] [AF met ontspanknop tijdens] op het tabblad [5] in op [Uit] om scherpstelling uit te schakelen wanneer de ontspanknop half wordt ingedrukt tijdens het opnemen van films.
- In de modi [29.97P], [23.98P], [59.94P], [25.00P] en [50.00P] (16:9 aspect ratio) worden foto's opgeslagen met de aspect ratio [16:9].
- In de modus [29.97P] en [25.00P] (4:3 aspect ratio) worden foto's opgeslagen met de aspect ratio [4:3].

Belichting vergrendelen of wijzigen voordat u een opname maakt

► Foto's ► Films

Voordat u een opname maakt of tijdens het maken van een opname, kunt u de belichting vergrendelen of wijzigen met stappen van 1/3 in een bereik van -3 tot +3.



- Druk op de knop [X] om de belichting te vergrendelen. Druk nogmaals op de knop [X] om de belichting te ontgrendelen.
- Kijk naar het scherm en draai de regelaar voor belichtingscompensatie om de helderheid aan te passen.



- U kunt de belichting ook vergrendelen en ontgrendelen door op [X] te raken op het scherm.
- Tik tijdens het maken van opnamen op de balk voor belichtingscompensatie onder aan het scherm en tik op de knoppen [◀] [▶] om de belichting te wijzigen.
- Op belichtingen die zijn aangepast door de belichtingscorrectie te wijzigen met het touchscreen worden niet dezelfde belichtingscorrectie-instellingen toegepast als wanneer u de regelaar voor belichtingscompensatie gebruikt. Controleer op het scherm of de belichting correct is.

Vóór gebruik

Basishandleiding

Handleiding voor gevorderden

1 Basishandleidingen van de camera

2 Auto-modus/Modus Hybride automatisch

3 Andere opnamemodi

4 P-modus

5 Tv-, Av-, M- en C-modi

6 Afspeelmodus

7 Wi-Fi-functies

8 Menu Instellingen

9 Accessoires

10 Bijlage

Index



Geluidsinstellingen

► Foto's ► Films

Het opnamevolume aanpassen

Hoewel het opnamevolume (volume) in [Auto] automatisch wordt aangepast, kunt u het volume handmatig instellen, zodat dit bij de opnamecompositie past.

1 Open het scherm [Geluidsoptname].

- Druk op de knop [MENU], kies [Geluidsoptname] op het tabblad [5] en druk op de knop [33].

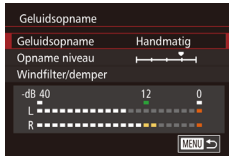

2 Configureer de instellingen.

- Selecteer [Geluidsoptname] en druk op de knop [33]. Druk in het volgende scherm op de knoppen [▲][▼] of draai de regelaar [33] om [Handmatig] te selecteren. Druk vervolgens op de knop [33].
- Druk op de knop [▼] om [Opname niveau] te selecteren. Druk op de knop [33]. Druk in het volgende scherm op de knoppen [◀][▶] of draai de regelaar [33] om het niveau te selecteren. Druk vervolgens op de knop [33].
- Als u wilt terugkeren naar de oorspronkelijke instelling, herhaalt u deze procedure, maar selecteert u [Auto].

Wind Filter uitschakelen

Geluid veroorzaakt door harde wind kan worden verminderd. Als er geen wind is, kan het opgenomen geluid bij gebruik van deze optie echter onnatuurlijk gaan klinken. U kunt het windfilter uitschakelen in deze situaties.

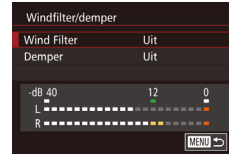

- Voer stap 1 in "Het opnamevolume aanpassen" (60) uit om het scherm [Geluidsoptname] te openen.
- Kies [Windfilter/demper] en druk op de knop [33].
- Kies [Wind Filter] en [Uit].

De demper gebruiken

De demper kan helpen geluidsonderbrekingen te verminderen in omgevingen met harde geluiden. Hierdoor wordt echter wel het opnamevolume verlaagd voor scènes die worden opgenomen in stillere omgevingen.

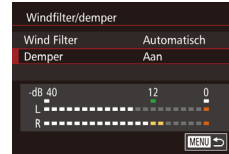

- Voer stap 1 in "Het opnamevolume aanpassen" (60) uit om het scherm [Geluidsoptname] te openen.
- Kies [Windfilter/demper] en druk op de knop [33].
- Kies [Demper] en kies [Aan].

Vóór gebruik

Basishandleiding

Handleiding voor gevorderden

1 Basishandleidingen van de camera

2 Auto-modus/Modus Hybride automatisch

3 Andere opnamemodi

4 P-modus

5 Tv-, Av-, M- en C-modi

6 Afspeelmodus

7 Wi-Fi-functies

8 Menu Instellingen

9 Accessoires

10 Bijlage

Index



4

P-modus

Meer onderscheidende foto's in de opnamestijl van uw voorkeur

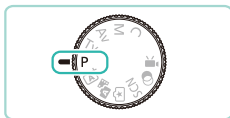

- In dit hoofdstuk wordt verondersteld dat het programmakeuzewiel van de camera is ingesteld op de modus **[P]**.
- **[P]**: AE-programma; AE: Automatische belichting
- Voordat u een in dit hoofdstuk beschreven functie gebruikt in een andere modus dan **[P]**, dient u te controleren of de functie in die modus beschikbaar is (📖178).

Opnamen maken in AE-programma ([P]-modus)

► Foto's ► Films

U kunt tal van functie-instellingen aanpassen aan uw favoriete opnamestijl.



1 Open de modus **[P]**.

- Stel het programmakeuzewiel in op **[P]**.

2 Pas de instellingen naar wens aan (📖62 – 📖82) en maak een opname.



- Als er geen standaardbelichting kan worden verkregen wanneer u de ontspanknop half indrukt, worden de sluitertijd en de diafragma waarde in oranje weergegeven. Probeer in dit geval de ISO-snelheid aan te passen (📖63) of de flitser te activeren (bij donkere onderwerpen, 📖76) om zo de standaardbelichting te verkrijgen.
- U kunt ook films opnemen in de modus **[P]** door op de filmknop te drukken. Sommige menu-instellingen (📖32, 📖33) kunnen echter automatisch worden aangepast voor filmopnamen.

Vóór gebruik

Basishandleiding

Handleiding voor gevorderden

1 Basishandleidingen van de camera

2 Auto-modus/Modus Hybride automatisch

3 Andere opnamemodi

4 P-modus

5 Tv-, Av-, M- en C-modi

6 Afspeelmodus

7 Wi-Fi-functies

8 Menu Instellingen

9 Accessoires

10 Bijlage

Index



Opnamefuncties aanpassen vanaf een enkel scherm

In het scherm INFO. Snel Instellen kunt u snel opties aanpassen in een enkel scherm met functies.



1 Ga naar het scherm INFO. Snel Instellen.

- Druk herhaaldelijk op de knop [INFO] om het scherm INFO. Snel Instellen weer te geven.

2 Selecteer een functie die u wilt aanpassen.

- Druk op de knoppen [▲][▼][◀][▶] om een functie te kiezen en een beschrijving weer te geven.
- U kunt ook de regelaars [☀][☾] draaien om naar functies te gaan.



- * De aanpasbare functies verschillen per opnamemodus.



- Sommige functies openen een ander scherm met opties als u ze selecteert en de op de knop [INFO] drukt. Opties met het pictogram [INFO] op het tweede scherm kunnen worden geconfigureerd door op de knop [INFO] te drukken. Druk op de knop [INFO] om terug te keren naar het scherm INFO. Snel instellen.



- Tik op een functie in het scherm INFO. Snel instellen, en tik er nogmaals op om naar het aanpassingsscherm voor de functie te gaan. Tik op [↩] om terug te keren naar het vorige scherm.
- Tik op [X] in de rechterbovenhoek van de beschrijving van de functie om de weergave van de beschrijving af te sluiten.

Helderheid van het beeld (Belichting)

Helderheid van het beeld aanpassen (Belichtingscompensatie)

► Foto's ► Films

U kunt de standaardbelichting die door de camera wordt ingesteld, aanpassen in stappen van 1/3 in een bereik van -3 tot +3.



- Kijk naar het scherm en draai de belichtingscompensatieregelaar om de helderheid aan te passen.

Belichting en helderheid van beeld vergrendelen (AE-vergrendeling)

► Foto's ► Films

Voordat u een opname maakt, kunt u de belichting vergrendelen, of u kunt de focus en belichting afzonderlijk instellen.



1 Vergrendel de belichting.

- Richt de camera met vergrendelde belichting op het onderwerp waarvan u een opname wilt maken en druk op de knop [★].
- [★] wordt weergegeven en de belichting wordt vergrendeld.
- Druk nogmaals op de knop [★] om te annuleren en het pictogram [★] te verwijderen.

2 Kies de compositie en maak een opname.

Vóór gebruik

Basishandleiding

Handleiding voor gevorderden

1 Basishandleidingen van de camera

2 Auto-modus/Modus Hybride automatisch

3 Andere opnamemodi

4 P-modus

5 Tv-, Av-, M- en C-modi

6 Afspeelmodus

7 Wi-Fi-functies

8 Menu Instellingen

9 Accessoires

10 Bijlage

Index





- AE: Automatische belichting
- Nadat u de belichting hebt vergrendeld, kunt u de combinatie van sluitertijd en diafragma-waarde wijzigen door de regelaar te draaien (Programmakeuze).

De meetmethode wijzigen

► Foto's ► Films

U kunt op de volgende manier de meetmethode (functie voor meten van helderheid) aanpassen aan de opnameomstandigheden.



- Druk op de knop en kies in het menu. Kies vervolgens de gewenste optie 32).
- De optie die u hebt ingesteld, wordt nu weergegeven.

	Evaluatief	Voor standaard opnameomstandigheden, inclusief onderwerpen die van achteren worden belicht. De standaardbelichting wordt automatisch aangepast aan de opnameomstandigheden.
	Deelmeting	Deze methode is effectief als de achtergrond veel helderder is dan het onderwerp (bijvoorbeeld bij tegenlicht). Meting wordt beperkt tot het gebied in het cirkelvormige kader (spotmetingpuntkader) dat wordt weergegeven in het midden van het scherm.
	Spot	Hiermee kunt u een lichtmeting uitvoeren voor een specifiek gedeelte van het onderwerp. Meting wordt beperkt tot het gebied in het cirkelvormige kader (spotmetingpuntkader) dat wordt weergegeven in het midden van het scherm.
	Gem. centrum meting	Bepaalt de gemiddelde helderheid van het gehele beeldgebied. Dit wordt berekend door de helderheid in het centrumgebied als het belangrijkste te behandelen.



- In de modus wordt de belichtingsinstelling vergrendeld wanneer u de ontspanknop half indrukt. In de modi is de belichtingsinstelling niet vergrendeld wanneer u de ontspanknop half indrukt. De belichtingsinstelling wordt pas bepaald wanneer u de foto maakt.
- Dit kan ook worden aangepast door [Meetmethode] op het tabblad 3] van het menu te selecteren 33).

De ISO-snelheid wijzigen

► Foto's ► Films



- Druk op de knop , draai de regelaar om de ISO-snelheid te selecteren en druk vervolgens op de knop .
- De optie die u hebt ingesteld, wordt nu weergegeven.

AUTO	Hiermee wordt de ISO-snelheid automatisch aangepast aan de opnamemodus en -omstandigheden.
100, 125, 160, 200	Voor opnamen buitenshuis bij mooi weer.
250, 320, 400, 500, 640, 800	Voor opnamen bij bewolkt weer of in de schemering.
1000, 1250, 1600, 2000, 2500, 3200, 4000, 5000, 6400, 8000, 10000, 12800	Voor opnamen bij nacht of binnenshuis in donkere ruimtes.

Hoe hoger de ISO-snelheid is, hoe hoger de gevoeligheid is bij het maken van opnamen. Hoe lager de ISO-snelheid is, hoe lager de gevoeligheid is.

Vóór gebruik

Basishandleiding

Handleiding voor gevorderden

1 Basishandleidingen van de camera

2 Auto-modus/Modus Hybride automatisch

3 Andere opnamemodi

4 P-modus

5 Tv-, Av-, M- en C-modi

6 Afspeelmodus

7 Wi-Fi-functies

8 Menu Instellingen

9 Accessoires

10 Bijlage

Index





- Druk de ontspanknop half in als u de automatisch bepaalde ISO-snelheid wilt bekijken wanneer de ISO-snelheid is ingesteld op [AUTO].
- Kiezen voor een lagere ISO-snelheid levert wel scherpere beelden, maar onder bepaalde opnameomstandigheden neemt de kans op een onscherp onderwerp en bewogen beelden toe.
- De keuze voor een hogere ISO-snelheid zal de sluitertijd versnellen, wat cameratrilling en bewogen onderwerpen vermindert en het flitsbereik vergroot. Foto's kunnen er echter wel korrelig uitzien.
- Dit kan ook worden aangepast door naar [ISO-snelheid] te gaan op het tabblad [3] van het menu [33] en [ISO-snelheid] te selecteren.
- Als u waarden wilt selecteren tot [H] (gelijkwaardig aan ISO 25600) gaat u naar het menu [33], selecteert u [C.Fn 1: Belichting] in het tabblad [1] en stelt u [ISO vergroten] in op [1:Aan] [89].

Automatische instellingen voor ISO aanpassen

► Foto's ► Films

U kunt de maximale ISO-snelheid die gebruikt is, selecteren als de ISO-snelheid ingesteld is op [AUTO].

1 Open het instellingenscherf.

- Druk op de knop [MENU], kies [ISO-snelheid] op het tabblad [3] en druk vervolgens op de knop [3] [33].



2 Configureer de instellingen.

- Selecteer [ISO auto] en kies een optie [33].

Bracketing met automatische belichting (AEB-opname)

► Foto's ► Films

Steeds als u een opname maakt, worden drie opeenvolgende beelden opgeslagen met verschillende belichtingsniveaus (standaardbelichting, onderbelichting en overbelichting). U kunt de mate van onder- of overbelichting aanpassen in stappen van 1/3 in een bereik van -2 tot +2 (ten opzichte van standaardbelichting).

1 Open het instellingenscherf.

- Druk op de knop [MENU], kies [AEB] op het tabblad [3] en druk vervolgens op de knop [3] [33].

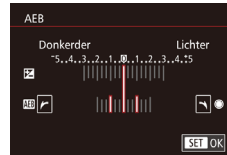

2 Configureer de instellingen.

- Druk op de knoppen [◀▶] of draai de regelaar [3] om de waarden aan te passen.
- Als u de AEB-functie wilt annuleren, volgt u de stappen 1-2 om de AEB-correctiewaarde op 0 in te stellen.



- AEB kan niet worden gebruikt als de flits niet is ingesteld op [3], als Ruisonderdrukking bij meerdere opnamen aan is [81], of wanneer continue of bulb-opname actief is.



- Wanneer belichtingscompensatie al in gebruik is [62], wordt de opgegeven waarde voor deze functie behandeld als het standaard belichtingsniveau voor deze functie. In stap 2 kunt u de belichtingscompensatieregeelaar op het scherm draaien om de correctie aan te passen.

Vóór gebruik

Basishandleiding

Handleiding voor gevorderden

1 Basishandleidingen van de camera

2 Auto-modus/Modus Hybride automatisch

3 Andere opnamemodi

4 P-modus

5 Tv-, Av-, M- en C-modi

6 Afspeelmodus

7 Wi-Fi-functies

8 Menu Instellingen

9 Accessoires

10 Bijlage

Index



Helderheid en contrast automatisch corrigeren (Auto optimalisatie helderheid)

► Foto's ► Films

Als de opname te donker wordt of als het contrast te laag is, kunnen de helderheid en het contrast van de opname automatisch worden verbeterd.



- Druk op de knop [MENU] en kies [Auto optimalisatie helderheid] in het menu. Kies vervolgens de gewenste optie (boekje 32).



- Afhankelijk van de opnameomstandigheden kan de ruis toenemen.
- Als het effect van de Auto optimalisatie helderheid te sterk is zodat het beeld overdreven helder wordt, stelt u het in op [Laag] of [Deactiveren].
- Indien een andere optie dan [Deactiveren] is ingesteld en u gebruikmaakt van belichtingscompensatie of flitsbelichtingscompensatie om de opname donkerder te maken, kan de opname nog steeds licht uitvallen en het effect van de op AEB gebaseerde belichtingscompensatie kan verminderd zijn. Indien u een kortere belichting wilt, dient u deze optie eerst op [Deactiveren] in te stellen.



- Auto optimalisatie helderheid kan ook worden ingesteld met de optie [Auto optimalisatie helderheid] in het tabblad [Auto optimalisatie helderheid] van het menu (boekje 33).

Opnamen maken van heldere onderwerpen (Lichte tonen prioriteit)

► Foto's ► Films

De camera kan de gradatie op het spectrum van hoge helderheid verbeteren, zodat er minder overbelichte gebieden op het onderwerp ontstaan.

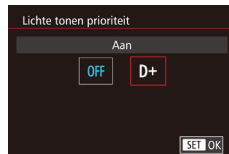

- Druk op de knop [MENU], kies [Lichte tonen prioriteit] op het tabblad [Auto optimalisatie helderheid] en kies [D+] (boekje 33).



- Dit instellen op [D+] heeft als gevolg dat ISO-snelheden onder 160 niet beschikbaar zijn. Auto optimalisatie helderheid wordt ook ingesteld op [Deactiveren].

Vóór gebruik

Basishandleiding

Handleiding voor gevorderden

1 Basishandleidingen van de camera

2 Auto-modus/Modus Hybride automatisch

3 Andere opnamemodi

4 P-modus

5 Tv-, Av-, M- en C-modi

6 Afspeelmodus

7 Wi-Fi-functies

8 Menu Instellingen

9 Accessoires

10 Bijlage

Index



Beeldkleuren

De witbalans aanpassen

► Foto's ► Films

Door de witbalans aan te passen kunt u beeldkleuren natuurlijker laten lijken voor de compositie waarvan u een opname maakt.



- Druk op de knop **[WB]** en kies **[AWB]** in het menu. Kies vervolgens de gewenste optie (📖32).
- De optie die u hebt ingesteld, wordt nu weergegeven.

Auto	Hiermee wordt de optimale witbalans automatisch ingesteld voor de opnameomstandigheden.
Dag Licht	Voor opnamen buitenshuis bij mooi weer.
Schaduw	Voor opnamen in de schaduw.
Bewolkt	Voor opnamen bij bewolkt weer of in de schemering.
Lamplicht	Lamplicht
Wit TL licht	Voor opnamen bij TL licht.
Flitser	Voor het maken van opnamen met de flitser.
Custom	Voor handmatig instellen van een handmatige witbalans.

Handmatige witbalans

Pas de witbalans aan de lichtbron aan terwijl u opnamen maakt voor beeldkleuren die natuurlijk lijken in het licht van uw opname. Stel de witbalans in onder dezelfde lichtbron die uw opname zal verlichten.

1 Fotografeer een wit object.

- Richt de camera op een vel wit papier of iets dergelijks, zodat dit op het LCD-scherm wordt weergegeven.
- Stel handmatig scherp en maak de opname (📖75).

2 Selecteer [Handmatige witbalans].

- Selecteer [Handmatige witbalans] op het tabblad **[4]** en druk op de knop **[WB]**.
- Het scherm voor handmatige aanpassing van de witbalans wordt weergegeven.

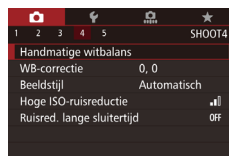

3 Laad de witbalansgegevens

- Selecteer de opname die u bij stap 1 hebt gemaakt en druk op **[WB]**.
- Druk in het bevestigingsscherm op de knoppen **[◀|▶]** of draai de regelaar **[🌀]** om **[OK]** te selecteren. Druk vervolgens op de knop **[WB]**.
- Druk op de knop **[MENU]** om het menu te sluiten.



4 Selecteer **[WB]**.

- Volg de stappen in “De witbalans aanpassen” (📖66) om **[WB]** te selecteren.



Vóór gebruik

Basishandleiding

Handleiding voor gevorderden

1 Basishandleidingen van de camera

2 Auto-modus/Modus Hybride automatisch

3 Andere opnamemodi

4 P-modus

5 Tv-, Av-, M- en C-modi

6 Afspeelmodus

7 Wi-Fi-functies

8 Menu Instellingen

9 Accessoires

10 Bijlage

Index





- Als de bij stap 1 verkregen belichting te helder of te donker is, kan dit een incorrecte witbalans tot gevolg hebben.
- Witgegevens kunnen worden verkregen door een wit onderwerp te fotograferen, ongeacht de huidige instellingen voor witbalans.
- Er zal een bericht verschijnen als u in stap 3 een beeld gebruikt dat niet geschikt is voor het laden van witgegevens. Selecteer [Annuleer] om een ander beeld te selecteren. Selecteer [OK]. Het geselecteerde beeld wordt gebruikt voor het laden van witgegevens, maar het kan zijn dat hierdoor geen geschikte witbalans wordt gegenereerd.
- Als u het bericht [Niet selecteerbaar beeld.] in stap 3 krijgt te zien, selecteert u [OK] om het bericht af te sluiten en selecteert u een ander beeld.
- Als u het bericht [WB instellen op " "] krijgt te zien in stap 3, drukt u op de knop [] om terug te gaan naar het menu scherm en selecteert u [].



- In plaats van een wit object kan een grijskaart of een reflector met 18% grijs (in de handel verkrijgbaar) een nauwkeurigere witbalans opleveren.
- De huidige instellingen voor witbalans maken geen verschil voor de opname die u maakt in stap 1.

De witbalans handmatig corrigeren

► Foto's ► Films

U kunt de witbalans handmatig aanpassen. Deze aanpassing kan overeenkomen met effect dat u zou krijgen bij gebruik van een in de winkel verkrijgbaar kleurtemperatuurconversiefilter of kleurcompensatiefilter.



1 Configureer de instelling.

- Volg de stappen bij "De witbalans aanpassen" (66) om de witbalansoptie te kiezen.
- Draai de regelaar [] om het correctielevel voor B en A aan te passen.

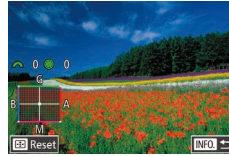

- De ingestelde correctiewaarde blijft behouden, zelfs na het wijzigen van de witbalans in stap 1.



- B: blauw; A: geel; M: magenta; G: groen
- Eén niveau van de blauw/amber-correctie staat gelijk aan ongeveer 7 mireds van een kleurtemperatuurconversiefilter. (Mired: eenheid voor kleurtemperatuur die de densiteit van een kleurtemperatuurconversiefilter weergeeft.)
- Dit kan ook worden aangepast door naar het menu te gaan (33) en [WB-correctie] te selecteren in het tabblad [4].



- U kunt het correctieniveau ook selecteren door op de balk in stap 1 of het kader in stap 2 te tikken of de balk of het kader te slepen.
- U kunt het scherm in stap 2 ook openen door in stap 1 op [INFO] te tikken.

2 Configureer geavanceerde instellingen.

- Als u geavanceerde instellingen wilt configureren, drukt u op de knop [INFO]. Pas het correctieniveau aan door de regelaars [] te draaien.
- Druk op de knop [] om het correctielevel te herstellen.
- Druk op de knop [] om de instelling te voltooien.

Vóór gebruik

Basishandleiding

Handleiding voor gevorderden

1 Basishandelingen van de camera

2 Auto-modus/Modus Hybride automatisch

3 Andere opnamemodi

4 P-modus

5 Tv-, Av-, M- en C-modi

6 Afspeelmodus

7 Wi-Fi-functies

8 Menu Instellingen

9 Accessoires

10 Bijlage

Index



Uw favoriete tinten gebruiken (Beeldstijl)

► Foto's ► Films

Met Beeldstijl kunt u de kleurtinten van uw voorkeur gebruiken in bepaalde omstandigheden van het beeld en het onderwerp. Er zijn 6 typen beeldstijlen beschikbaar en alle zijn volledig aan te passen.



- Druk op de knop [📷] en kies [📷A] in het menu. Kies vervolgens de gewenste optie (📖32).

Auto	De kleurtoon wordt automatisch aangepast aan de omstandigheden. In natuur- en buitenopnamen en opnamen van zonsondergangen zien de kleuren er levendig uit, met name voor blauwe luchten, bomen en struiken en zonsondergangen.
Standaard	Het beeld ziet er levendig, scherp en helder uit. Voor de meeste opnamen geschikt.
Portret	Voor egale huidtinten. Het beeld heeft zachtere kleuren. Geschikt voor portretten in close-up. Wijzig de [Kleurtoon] om huidtinten aan te passen (📖69).
Landschap	Voor levendige blauwe en groene tinten en zeer scherpe en heldere opnamen. Gebruik deze instelling voor indrukwekkende landschappen.
Neutraal	Voor beelden die later op de computer bewerkt worden. Natuurlijke kleurtonen en een ingetogen uitstraling.
Natuurlijk	Voor beelden die later op de computer bewerkt worden. Wanneer het onderwerp wordt vastgelegd bij een kleurtemperatuur van 5200K, wordt de kleur colorimetrisch aangepast aan de kleur van het onderwerp. Levendige kleuren worden onderdrukt om ingetogen opnamen te produceren.

Monochroom	Voor zwart-witbeelden.
Gebruiker	U kunt een standaardstijl, zoals [Portret], [Landschap], een beeldstijlbestand, enzovoort toevoegen en deze naar wens aanpassen (pag. 📖68).



- Als er geen beeldstijl wordt toegevoegd aan [📷1], [📷2] of [📷3], zullen deze instellingen identiek zijn aan de standaardinstelling [Automatisch].
- Dit kan ook worden aangepast door naar het menu te gaan (📖33) en [Beeldstijl] te selecteren in het tabblad [📷4].

Vóór gebruik

Basishandleiding

Handleiding voor gevorderden

1 Basishandleidingen van de camera

2 Auto-modus/Modus Hybride automatisch

3 Andere opnamemodi

4 P-modus

5 Tv-, Av-, M- en C-modi

6 Afspeelmodus

7 Wi-Fi-functies

8 Menu Instellingen

9 Accessoires







10 Bijlage

Index



Beeldstijlen aanpassen

De volgende instellingen kunnen worden aangepast voor iedere Beeldstijl.

 Scherpste	Hiermee kunt u de scherpste van het onderwerp aanpassen. Met lagere waarden worden zachtere (onscherpere) effecten geproduceerd. Met hogere waarden wordt een scherper resultaat geproduceerd.
 Contrast	Hiermee past u het contrast aan. Met lagere waarden wordt een zwakker contrast geproduceerd. Met hogere waarden wordt een sterker contrast geproduceerd.
 Verzadiging*1	Hiermee kunt u de kleurverzadiging van het beeld aanpassen. Met lagere waarden worden vlakke kleuren geproduceerd. Met hogere waarden worden diepere kleuren geproduceerd.
 Kleurtoon*1	Hiermee past u de kleurtoon van de huid aan. Met lagere waarden wordt een rodere tint geproduceerd. Met hogere waarden worden meer gele tinten geproduceerd.
 Filtereffect*2	Hiermee worden witte wolken of het groen van bomen in monochrome beelden benadrukt. N: Normaal zwart-witbeeld zonder filtereffecten. Ye: De blauwe lucht ziet er natuurlijker uit en witte wolken lijken scherper. Or: De blauwe lucht ziet er iets donkerder uit. Zonsondergangen zien er stralender uit. R: De blauwe lucht ziet er behoorlijk donker uit. Herfstbladeren zien er scherper en helderder uit. G: Huidtinten en lippen zien er zachter uit. Groene bladeren van bomen zien er levendiger en helderder uit.
 Toningeffect*2	U kunt de volgende monochrome kleuren selecteren: [N:Geen], [S:Sepia], [B:Blauw], [P:Paars] of [G:Groen].

*1 Niet beschikbaar in de modus .

*2 Alleen beschikbaar in de modus .



- Druk op de knop **[INFO]** in stap 2 om de Beeldstijl terug te zetten in de standaardwaarden.
- Wanneer u het [Contrast] verhoogt, wordt het [Filtereffect] duidelijker.

1 Open het instellingenschermb.

- Volg de stappen in “Uw favoriete tinten gebruiken (Beeldstijl)” (p.68) om de beeldstijl van uw wens te selecteren.
- Druk op de knop **[INFO]**.

2 Configureer de instellingen.

- Druk op de knoppen **[▲][▼]** om een item te selecteren en druk vervolgens op de knoppen **[◀][▶]** of draai de regelaars **[☉][☀]** om een optie te selecteren.
- Druk op de knop **[INFO]** om wijzigingen ongedaan te maken.
- Als u klaar bent, drukt u op de knop **[📷]**.

Vóór gebruik

Basishandleiding

Handleiding voor gevorderden

1 Basishandelingen van de camera

2 Auto-modus/Modus Hybride automatisch

3 Andere opnamemodi

4 P-modus

5 Tv-, Av-, M- en C-modi

6 Afspeelmodus

7 Wi-Fi-functies

8 Menu Instellingen

9 Accessoires

10 Bijlage

Index



Aangepaste beeldstijlen opslaan

Standaardstijlen zoals [P] en [L] kunnen naar wens worden aangepast en opgeslagen voor later. U kunt meerdere beeldstijlen opslaan met verschillende instellingen voor parameters zoals scherpte en contrast.



1 Selecteer een beeldstijl om op te slaan.

- Volg de stappen in "Uw favoriete tinten gebruiken (Beeldstijl)" (p. 68) om [1], [2] of [3] te selecteren.

2 Selecteer de basisbeeldstijl.

- Druk op de knop [INFO].
- Druk op de knoppen [Left] [Right] of draai de regelaars [Up] [Down] om de beeldstijl te selecteren die u als basis zult gebruiken.

3 Pas de stijl aan.

- Druk op de knoppen [Up] [Down] om een item dat u wilt aanpassen te selecteren. Druk vervolgens op de knoppen [Left] [Right] of draai de regelaars [Up] [Down] om het item aan te passen.
- Als u klaar bent, drukt u op de knop [OK].



- In stap 2 kunt u ook stijlen selecteren die aan de camera zijn toegevoegd met behulp van de EOS Utility-software (p. 159).

Opnamebereik en scherpstellen

De AF-methode selecteren

► Foto's ► Films

U kunt de AF-methode (autofocus) wijzigen zoals nodig is voor uw onderwerp.



- Druk op de knop [OK] en kies [AF] in het menu. Kies vervolgens de gewenste optie (p. 33).



- Als het onderwerp donker is of geen contrast heeft in extreem heldere omstandigheden of met EF en EF-S-lenzen, kan het langer duren of zelfs mislukken om scherp te stellen. Raadpleeg de Canon-website voor meer informatie over lenzen.



- Dit kan ook worden aangepast door naar het menu te gaan (p. 33) en [AF-methode] te selecteren in het tabblad [2].

Één punt AF

- Stel scherp met een enkel kader. Effectief voor betrouwbaar scherpstellen.
- Druk de ontspanknop half in. Wanneer er is scherpgesteld op de scène, wordt het kader groen.

Vóór gebruik

Basishandleiding

Handleiding voor gevorderden

1 Basishandleidingen van de camera

2 Auto-modus/Modus Hybride automatisch

3 Andere opnamemodi

4 P-modus

5 Tv-, Av-, M- en C-modi

6 Afspeelmodus

7 Wi-Fi-functies

8 Menu Instellingen

9 Accessoires

10 Bijlage

Index





- U kunt de positie van het kader wijzigen (📖72). Om composities te maken met de onderwerpen aan de rand of in een hoek zonder de positie van het kader te wijzigen, richt u de camera eerst zo dat u het onderwerp in het AF kader ziet. Vervolgens houdt u de ontspanknop half ingedrukt. Terwijl u de ontspanknop half ingedrukt blijft houden, creëert u de gewenste compositie en vervolgens drukt u de ontspanknop helemaal in (Focusvergrendeling).
- Volg de stappen 2-4 in "Opnamen maken in de modus Handmatig scherpstellen" (📖75) om het AF Frame te vergroten. De Touch Shutter werkt niet in de vergrote weergave.

📷+Tracking

- Als u de camera op het onderwerp richt, wordt er een wit kader weergegeven rond het gezicht van de persoon die door de camera als hoofdonderwerp is gekozen. U kunt het onderwerp ook zelf kiezen (📖72).
- Wanneer de camera beweging detecteert, volgen de kaders de bewegende onderwerpen binnen een bepaald bereik.
- Druk de ontspanknop half in. Als er scherpgesteld is, wordt het kader groen.
- Er wordt een groen kader weergegeven rond het scherpgestelde gebied als er geen gezicht is gevonden nadat u de ontspanknop half ingedrukt.



- Voorbeelden van gezichten die niet kunnen worden gedetecteerd:
 - Onderwerpen die ver weg zijn of extreem dichtbij
 - Onderwerpen die donker of licht zijn
 - Gezichten en profiel, vanuit een hoek of gedeeltelijk verborgen
- De camera kan niet-menselijke onderwerpen identificeren als gezichten.
- Een oranje AF-kader wordt weergegeven met (🚫) als de camera niet kan scherpstellen wanneer u de ontspanknop half indrukt.
- Rond gezichten die aan de rand van het scherm zijn gedetecteerd worden grijze kaders weergegeven. Op deze gezichten kan niet worden scherpgesteld door de ontspanknop half in te drukken.



- Het maximaal aantal weergegeven kaders hangt af van de gekozen aspect ratio (📖46).
 - [3:2] [4:3] [16:9]: 49 kaders
 - [1:1]: 35 kaders

Vóór gebruik

Basishandleiding

Handleiding voor gevorderden

1 Basishandelingen van de camera

2 Auto-modus/Modus Hybride automatisch

3 Andere opnamemodi

4 P-modus

5 Tv-, Av-, M- en C-modi

6 Afspeelmodus

7 Wi-Fi-functies

8 Menu Instellingen

9 Accessoires

10 Bijlage

Index



Onderwerpen kiezen om op scherp te stellen (Touch AF)

► Foto's ► Films

U kunt een opname maken nadat de camera heeft scherpgesteld op het onderwerp, gezicht of de locatie zoals weergegeven op het scherm.



1 Kies een onderwerp, gezicht of locatie waarop u wilt scherpstellen.

- Tik op het onderwerp of de persoon op het scherm.
- Wanneer de modus AF Frame is ingesteld op [AF □], wordt een AF-kader weergegeven op de plaats waar u het scherm aanraakt.
- Als de AF Frame-modus is ingesteld op [AF ⚡], wordt [⚡] weergegeven zodra het onderwerp herkend is (autofocus gaat door, zelfs als het onderwerp beweegt). Tik op [↵] om Touch AF te annuleren.

2 Maak de opname.

- Druk de ontspanknop half in. Als de camera heeft scherpgesteld, wordt er een groen [] weergegeven.
- Druk de ontspanknop helemaal naar beneden om de opname te maken.



- Als u niet wilt dat de camera een opname maakt wanneer u op het scherm tikt, moet u ervoor zorgen dat de modus [Touch Shutter] is uitgeschakeld. Ga naar het menu [33], selecteer [Touch Shutter] op het tabblad [1] en selecteer [Deactiveren].
- Mogelijk kan de camera het onderwerp niet volgen als dit te klein is, te snel beweegt of als het contrast tussen het onderwerp en de achtergrond te klein is.



- U kunt op de knop [AF □] drukken om gezichten van mensen te selecteren of om het AF Frame te verplaatsen.
 - Als de AF Frame-modus is ingesteld op [AF □], drukt u op de knoppen [▲][▼][◀][▶] om het kader te verplaatsen nadat u op de knop [AF □] hebt gedrukt. Vervolgens drukt u op de knop [⏪] om terug te gaan naar het opnamescherm. Houd de knop [AF □] ten minste twee seconden ingedrukt om het kader naar het midden van het opnamescherm of het scherm voor kaderaanpassing terug te zetten.
 - Als de AF Frame-modus is ingesteld op [AF ⚡], drukt u eerst op de knop [AF □]. Vervolgens wordt [Gezichtsselectie: aan] weergegeven en wordt [⚡] weergegeven rond het gezicht dat het hoofdonderwerp wordt. Druk herhaaldelijk op de knop [AF □] als u het gezichtskader [⚡] wilt verplaatsen naar een ander gedetecteerd gezicht. Als u alle beschikbare gezichten bent langsgegaan, wordt [Gezichtsselectie: uit] weergegeven en verdwijnt het kader.

Opnamen maken met AF lock

► Foto's ► Films

U kunt de scherpstelling vergrendelen. Als de scherpstelling is vergrendeld, wordt de focuspositie niet gewijzigd, zelfs niet als u de ontspanknop loslaat.

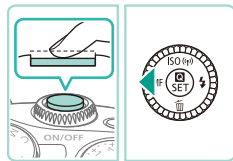

1 Vergrendel de scherpstelling.

- Houd de ontspanknop half ingedrukt en druk op de knop [AF LOCK].
- De scherpstelling is nu vergrendeld en [MF] wordt weergegeven.
- Om de scherpstelling te ontgrendelen, laat u de ontspanknop los en drukt u opnieuw op de knop [AF LOCK]. In dit geval wordt [MF] niet meer weergegeven.

2 Kies de compositie en maak een opname.

Vóór gebruik

Basishandleiding

Handleiding voor gevorderden

1 Basishandleidingen van de camera

2 Auto-modus/Modus Hybride automatisch

3 Andere opnamemodi

4 P-modus

5 Tv-, Av-, M- en C-modi

6 Afspeelmodus

7 Wi-Fi-functies

8 Menu Instellingen

9 Accessoires

10 Bijlage

Index



Opnamen maken met Servo AF

► Foto's ► Films

Deze modus helpt u om te voorkomen dat u foto's mist van bewegende onderwerpen, omdat de camera blijft scherpstellen op het onderwerp en de belichting aanpast zolang u de ontspanknop half ingedrukt houdt.

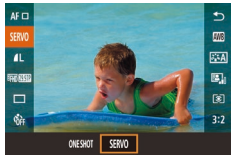

1 Configureer de instelling.

- Druk op de knop [MENU], selecteer [ONE SHOT] en selecteer vervolgens [SERVO] in het menu (p. 33).



2 Stel scherp.

- Druk de ontspanknop half in om scherp te stellen. Er wordt een groen AF Frame weergegeven.
- Als de beeldcompositie verandert of het onderwerp beweegt, wordt het AF Frame blauw en wordt er opnieuw scherpgesteld. Het AF Frame wordt weer groen als er is scherpgesteld.



- De camera kan mogelijk geen foto maken terwijl er wordt scherpgesteld, zelfs niet als u de ontspanknop helemaal indrukt. Houdt de ontspanknop ingedrukt terwijl u uw onderwerp volgt.
- Als de scherpstelling niet wordt bereikt, wordt het AF Frame oranje.
- Opnamen maken met AF lock is niet beschikbaar.
- Als u de zelfontspanner (p. 41) instelt in een andere stand dan [AF], wordt deze ingesteld op [ONE SHOT].



- Als de camera is ingesteld op [Servo AF], stelt de camera scherp op het kader in het midden van het scherm als deze geen gezicht detecteert zodra de ontspanknop half is ingedrukt. Dit gebeurt ook als [AF+Tracking] is ingeschakeld (p. 71).
- Als servo AF ingeschakeld is, wordt de belichting niet vergrendeld als u de ontspanknop half indrukt. De belichting wordt pas bepaald op het moment dat u de opname maakt, ongeacht uw de instellingen van de meetmethode (p. 63) die u gebruikt.
- Als u een lens bevestigt met "STM" in de naam, schakelt u servo AF in voor het continu maken van opnamen (p. 43) met constante scherpstelling. Het gebruik van deze functie zal de snelheid van het continu maken van opnamen verlagen. Als u de zoom bedient tijdens continue opnamen, gaat de scherpstelling mogelijk verloren.
- Bij het gebruik van andere lenzen wordt de scherpstelling tijdens continue opnamen vergrendeld voor de tweede en daaropvolgende kaders, wat resulteert in tragere continue opnamen.
- Afhankelijk van de gebruikte lens, de afstand tot het onderwerp en de snelheid van het onderwerp kan de camera mogelijk niet goed scherpstellen.
- Dit kan ook worden aangepast door naar het menu te gaan (p. 33) en [AF-bediening] te selecteren in het tabblad [CAMERA].

Vóór gebruik

Basishandleiding

Handleiding voor gevorderden

1 Basishandleidingen van de camera

2 Auto-modus/Modus Hybride automatisch

3 Andere opnamemodi

4 P-modus

5 Tv-, Av-, M- en C-modi

6 Afspeelmodus

7 Wi-Fi-functies

8 Menu Instellingen

9 Accessoires

10 Bijlage

Index



De scherpstellingsinstelling veranderen

Foto's ▶ Films

U kunt de standaardwaarden van de camera zo instellen dat deze constant scherpstelt op de onderwerpen waarop deze wordt gericht, zelfs wanneer de ontspanknop niet wordt ingedrukt. U kunt in plaats hiervan de camera beperken tot scherpstellen op het moment waarop u de ontspanknop half indrukt.



- Druk op de knop [MENU], kies [Continu] op het tabblad [2] en kies vervolgens [Aan] (📖33).

Aan	Helpt te voorkomen dat u onverwachte fotokansen mist, doordat de camera continu scherpstelt op onderwerpen totdat u de ontspanknop half indrukt.
Uit	De camera stelt niet continu scherp, zodat de accu minder snel leeg is. Het kan echter langer duren dan anders om scherp te stellen op het onderwerp.

Scherpstelling afstellen

Foto's ▶ Films

Als er een EF-M-lens bevestigd is, kunt u de scherpstelling gebruiken om de scherpstelling af te stellen nadat de autofocus voltooid is.

1 Configureer de instellingen.

- Druk op de knop [MENU], kies [AF+MF] op het tabblad [2] en kies vervolgens [Aan] (📖33).

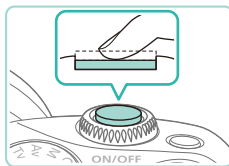

2 Stel scherp.

- Druk de ontspanknop half in om automatisch scherp te stellen en houd deze half ingedrukt.

3 Pas de scherpstelling verder aan.

- Draai de scherpstelling van de lens om de scherpstelling aan te passen.
- In het scherm zal [MF] knipperen.
- Haal uw vinger van de ontspanknop om te annuleren.

4 Maak de opname.

- Druk de ontspanknop helemaal naar beneden om de opname te maken.



- Dit kan niet worden gebruikt met servo AF (📖73).
- Deze functie is niet beschikbaar als er een andere lens dan een EF-M-lens bevestigd is.

Vóór gebruik

Basishandleiding

Handleiding voor gevorderden

1 Basishandleidingen van de camera

2 Auto-modus/Modus Hybride automatisch

3 Andere opnamemodi

4 P-modus

5 Tv-, Av-, M- en C-modi

6 Afspeelmodus

7 Wi-Fi-functies

8 Menu Instellingen

9 Accessoires

10 Bijlage

Index



Opnamen maken in de modus Handmatig scherpstellen

► Foto's ► Films

Gebruik handmatig scherpstellen wanneer scherpstellen in de AF-modus niet mogelijk is. Scherpstellen wordt gemakkelijker door het weergavescherm te vergroten.

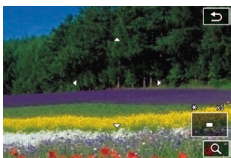
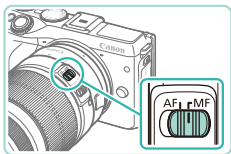

1 Selecteer [MF].

- Druk op de knop [◀] als er een EF-M-lens aan de camera bevestigd is.
- Als er geen EF-M-lens aan de camera bevestigd is, schakelt u de camera uit, stelt u de lenschakelaar in op [MF] en schakelt u de camera weer in.
- [MF] wordt weergegeven.

2 Geef het vergrotingskader weer.

- Druk op de knop [Z].
- Het vergrotingskader verschijnt midden in het scherm. Rechtsonder ziet u de vergrotingsverhouding en het gebied dat wordt vergroot.

3 Selecteer het gebied dat u wilt vergroten.

- Druk op de knoppen [▲][▼][◀][▶] om het kader te verplaatsen en selecteer de het gebied dat u wilt vergroten
- Houd de knop [Z] ten minste twee seconden ingedrukt om het kader naar het midden van het scherm terug te zetten.

4 Gebruik de vergrote weergave

- Druk op de knop [Z] of draai de regelaars [🔍][🔍] om van vergroting te schakelen tussen 1x (geen vergroting), 5x of 10x.

5 Stel scherp.

- Draai terwijl u naar de vergrote weergave kijkt aan de scherpstelling van de lens om scherp te stellen.

6 Maak de opname.



- Als [Continu] is ingesteld op [Uit], hoeft u de camera niet uit te schakelen als u naar [MF] schakelt bij gebruik van een andere lens dan een EF-M-lens.



- U kunt het kader in stap 3 slepen om de vergrote weergave te verplaatsen.
- U kunt ook op [Q] rechtsonder tikken om het niveau van vergroting te wijzigen of het scherm slepen om de positie van de vergrote weergaven te wijzigen.

Het scherpstelgebied eenvoudig bepalen (MF-peaking)

► Foto's ► Films

Randen van onderwerpen waarop is scherpgesteld worden in kleur weergegeven om handmatig scherpstellen te vereenvoudigen. U kunt de kleuren en de gevoeligheid (niveau) van de randdetectie aanpassen.



1 Open het instellingenschermb.

- Druk op de knop [MENU], selecteer [MF-peaking-instellingen] op het tabblad [📷2] en stel [Peaking] vervolgens in op [Aan] (📖33).

2 Configureer de instelling.

- Kies het menu-item dat u wilt configureren en kies de gewenste optie (📖33).



- Kleuren die worden weergegeven voor MF-peaking worden niet opgeslagen in uw afbeeldingen.

Vóór gebruik

Basishandleiding

Handleiding voor gevorderden

1 Basishandleidingen van de camera

2 Auto-modus/Modus Hybride automatisch

3 Andere opnamemodi

4 P-modus

5 Tv-, Av-, M- en C-modi

6 Afspeelmodus

7 Wi-Fi-functies

8 Menu Instellingen

9 Accessoires

10 Bijlage

Index



Flitser

Flits mode wijzigen

► Foto's ► Films

U kunt de flits mode wijzigen en aanpassen aan de opnamecompositie. Zie “Gids voor bereik van internet flitser” (📖197) voor meer informatie over het flitsbereik.

1 Klap de flitser op.

- Verschuif de schakelaar [🔚].

2 Configureer de instelling.

- Druk op de knop [▶], druk op de knoppen [◀][▶] of draai de regelaar [🔘] om een flits mode te kiezen en druk vervolgens op de knop [📷].
- De optie die u hebt ingesteld, wordt nu weergegeven.

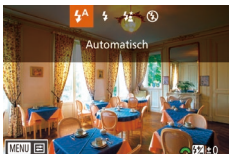

- Als de flitser is ingeklapt, kan het instellingenscherf niet worden geopend door op de knop [▶] te drukken. Verschuif de schakelaar [🔚] om de flitser op te klappen en configureer de instelling.
- Als u flitst, kan vignettering optreden. Als de flitser wordt geactiveerd, kan vignettering optreden afhankelijk van de lens die wordt gebruikt.



- Wanneer de kans op overbelichting bestaat, past de camera tijdens het flitsen automatisch de sluitertijd of ISO-snelheid aan om vervaagde highlights te verminderen en opnamen te maken met een optimale belichting. Daarom kan de sluitertijd of de ISO-snelheid die wordt weergegeven als u een opname maakt met de flitser en de ontspanknop half indrukt afwijken van de werkelijke opname-instellingen.
- Dit kan worden geconfigureerd door naar het menu te gaan (📖33), het tabblad [📷3] te selecteren en [Flitsen] te selecteren bij de optie [Flitsbesturing].

Auto

Als er weinig licht is, wordt er automatisch geflitst.

Aan

Er wordt bij elke opname geflitst.

Slow sync

Er wordt geflitst om de helderheid van het hoofdonderwerp (zoals mensen) te verbeteren terwijl er opnamen gemaakt worden met een langere sluitertijd, zodat de achtergrond buiten het flitsbereik verlicht wordt.



- Plaats de camera op een statief of neem andere maatregelen om de camera stil te houden en cameratrilling te voorkomen in de modus [🔚]. Schakel daarnaast beeldstabilisatie uit als u opnamen maakt met een statief of een ander middel gebruikt om de camera stil te houden (📖79).
- In de modus [🔚] mag het hoofdonderwerp niet bewegen totdat het geluid van de ontspanknop stopt, zelfs nadat de flitser geflitst heeft.

Uit

Voor het maken van opnamen zonder flitser.

Vóór gebruik

Basishandleiding

Handleiding voor gevorderden

1 Basishandleidingen van de camera

2 Auto-modus/Modus Hybride automatisch

3 Andere opnamemodi

4 P-modus

5 Tv-, Av-, M- en C-modi

6 Afspeelmodus

7 Wi-Fi-functies

8 Menu Instellingen

9 Accessoires

10 Bijlage

Index



De flitsbelichtingscompensatie aanpassen

Foto's ► Films

Net als bij de normale belichtingscompensatie (62) kunt u de flitsbelichting aanpassen met stappen van 1/3 in een bereik van -2 tot +2.

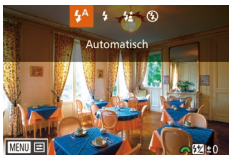

- Klap de flitser op, druk op de knop [▶] en draai meteen daarna de regelaar [☀] om het compensatieniveau te kiezen. Druk vervolgens op de knop [⊗].
- Het correctieniveau dat u hebt opgegeven wordt nu weergegeven.



- U kunt de flitsbelichtingscompensatie ook instellen door MENU (63) te openen en tabblad [63] > [Flitsbesturing] > [Func. inst. int. flitser] > [bel. comp.] te selecteren.
- U kunt het scherm [Flitsbesturing] (63) ook als volgt openen.
 - Houd de knop [▶] minstens een seconde ingedrukt.
 - Wanneer de flitser is opgeklapt, drukt u op de knop [▶] en direct daarna op de knop [MENU].



- U kunt het scherm [Flitsbesturing] (63) ook openen door op de knop [▶] te drukken en op [MENU] te tikken.

Opnamen maken met FE-vergrendeling

Foto's ► Films

Net als met de AE-vergrendeling (62) kunt u de belichting vergrendelen voor het maken van opnamen met de flitser.

1 Klap de flitser op en stel deze in op [1/3] (76).

2 Vergrendel de flitsbelichting.

- Richt de camera met vergrendelde belichting op het onderwerp waarvan u een opname wilt maken en druk op de knop [✳].
- De flitser gaat af en wanneer [1/3] wordt weergegeven, blijft het flitssterkteniveau behouden.
- Druk nogmaals op de knop [✳] om te annuleren en het pictogram [1/3] te verwijderen.

3 Kies de compositie en maak een opname.



- FE: Flitsbelichting
- Als de camera in FE-vergrendeling staat, geeft een cirkel in het midden van het scherm het huidige meetbereik weer.
- Als standaard belichting ook niet wordt bereikt nadat de flitser in stap 2 flitst, flitst [1/3]. Volg stap 2 als het onderwerp binnen het flitsbereik is.

Vóór gebruik

Basishandleiding

Handleiding voor gevorderden

1 Basishandleidingen van de camera

2 Auto-modus/Modus Hybride automatisch

3 Andere opnamemodi

4 P-modus

5 Tv-, Av-, M- en C-modi

6 Afspeelmodus

7 Wi-Fi-functies

8 Menu Instellingen

9 Accessoires

10 Bijlage

Index



De flitstiming wijzigen

Foto's Films

Wijzig de timing van de flitser en de sluitser als volgt.

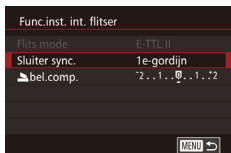

- Druk op de knop [MENU], kies [Flitsbesturing] in het tabblad [3] en selecteer [Func.inst. int. flitser].
- Kies [Sluiter sync.] en kies vervolgens de gewenste optie (33).

1e-gordijn	De flitser flitst direct nadat de sluitser opengaat.
2e-gordijn	De flitser flitst direct voordat de sluitser dichtgaat.



- Als de sluitertijd ingesteld is op 1/100 of sneller, flitst de flitser in [1e-gordijn], zelfs als [2e-gordijn] is geselecteerd.

Flits meetmethode wijzigen

Foto's Films

Bij het maken van opnamen met de flitser wordt [Evaluatief] gebruikt voor standaard flitsbelichting. Deze meetmethode kan worden gewijzigd naar een gemiddelde flits meetmethode in het gehele flitsbereik, bijvoorbeeld wanneer u een extern gemeten flitser gebruikt.

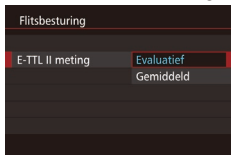

- Druk op de knop [MENU], selecteer [Flitsbesturing] in het tabblad [3] en selecteer [E-TTL II meting]. Vervolgens selecteert u [Gemiddeld].



- Als u [Gemiddeld] gebruikt, past u uw compensatie voor flitslichtmeting aan voor het onderwerp dat u wilt fotograferen.

Flitsinstellingen opnieuw instellen

Foto's Films

U kunt de interne flitsinstellingen resetten naar de standaardinstellingen.

- Druk op de knop [MENU], kies [Flitsbesturing] in het tabblad [3] en selecteer [Wis instellingen].
- Selecteer [Wis inst. interne flitser] en druk op de knop [OK]. Druk in het volgende venster op de knoppen [◀] [▶] of draai de regelaar [D] om [OK] te selecteren. Druk vervolgens op de knop [OK].

Vóór gebruik

Basishandleiding

Handleiding voor gevorderden

1 Basishandleidingen van de camera

2 Auto-modus/Modus Hybride automatisch

3 Andere opnamemodi

4 P-modus

5 Tv-, Av-, M- en C-modi

6 Afspeelmodus

7 Wi-Fi-functies

8 Menu Instellingen

9 Accessoires

10 Bijlage

Index



Overige instellingen

Instellingen van de IS modus wijzigen

► Foto's ► Films

Beeldstabilisatie kan worden aangepast in het menu als u een EF-M-lens met een beeldstabilisatiefunctie hebt.



1 Open het instellingenscherf.

- Druk op de knop [MENU], selecteer [IS-instellingen] op het tabblad [2] en druk daarna op de knop [33].

2 Configureer de instelling.

- Kies [IS modus] en kies vervolgens de gewenste optie (33).

Aan	Als u een lens gebruikt met ingebouwde beeldstabilisatie, compenseert de camera bewegingen van de camera en de hand om het beeld te stabiliseren bij het maken van een opname.
Uit	Schakelt de beeldstabilisatie uit.



- Wanneer beeldstabilisatie cameratrilling niet kan voorkomen, plaatst u de camera op een statief of neemt u andere maatregelen om de camera stil te houden. In dit geval is de [IS modus] ingesteld op [Uit].
- [IS modus] wordt niet weergegeven als er een andere lens dan een EF-M-lens bevestigd is. Gebruik in plaats daarvan de schakelaar voor beeldstabilisatie op de lens (22).
- Gebruik geen beeldstabilisatie voor bulb-belichtingen. Dit kan onjuiste beeldstabilisatie als gevolg hebben.



- Lenzen met ingebouwde beeldstabilisatie hebben "IS" in de namen. IS betekent Image Stabilizer (beeldstabilisatie).

Filmen met onderwerpen op hetzelfde formaat als waarop ze voor het filmen worden weergegeven

► Foto's ► Films

Zodra de filmopname begint, wijzigt normaal gesproken het beeldgebied dat wordt weergegeven en worden onderwerpen uitvergroet. Op deze manier worden vervormingen gecorrigeerd die bijvoorbeeld ontstaan door een sterke cameratrilling. Als u onderwerpen wilt filmen op hetzelfde formaat als waarop ze voor het filmen worden weergegeven, kunt u ervoor kiezen om sterke camerabeweging niet te corrigeren.

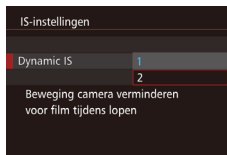

- Volg de stappen bij "Instellingen van de IS modus wijzigen" (79) om het scherm [IS-instellingen] te openen.
- Selecteer [Dynamic IS] en selecteer [2] (33).



- [Dynamic IS] wordt alleen weergegeven wanneer een lens wordt gebruikt met ondersteuning voor dynamische beeldstabilisatie.



- U kunt ook [IS modus] op [Uit] zetten, zodat onderwerpen op hetzelfde formaat worden opgenomen als waarop ze voor het filmen worden weergegeven.

Vóór gebruik

Basishandleiding

Handleiding voor gevorderden

1 Basishandleidingen van de camera

2 Auto-modus/Modus Hybride automatisch

3 Andere opnamemodi

4 P-modus

5 Tv-, Av-, M- en C-modi

6 Afspeelmodus

7 Wi-Fi-functies

8 Menu Instellingen

9 Accessoires

10 Bijlage

Index



Correctie helderheid randen/Correctie chromatische aberratie

► Foto's ► Films

De unieke eigenschappen van een lens kunnen vignettering of kleuroverloop veroorzaken ronde de contouren van het onderwerp. Deze problemen kunnen worden opgelost.

De camera heeft een hoeveelheid correctiegegevens voor helderheid randen/chromatische aberratie die gelijkstaat aan 35 lenzen. Gebruik de EOS Utility-software om de beschikbare lensinstellingen te bekijken. Als uw camera geen gegevens voor uw lens heeft, kunt u gegevens toevoegen aan de camera. Raadpleeg de EOS Utility Instructiehandleiding (📖 159) voor meer informatie.

* Voor EF-M-lenzen is het niet nodig om gegevens toe te voegen.

1 Selecteer [Lensafwijkkingscorrectie].

- Druk op de knop [MENU], selecteer [Lensafwijkkingscorrectie] in het tabblad [📷2] en selecteer de optie (📖 33).

2 Controleer of de correctiegegevens beschikbaar zijn.

- Bevestig of [Correctiegegevens beschikbaar] wordt weergegeven voor de gebruikte lens.

3 Selecteer de gewenste instelling.

- Selecteer de gewenste optie en druk op de knop [🔍] om in te stellen (📖 32).

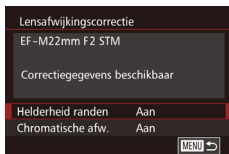

- Correctie helderheid randen en correctie chromatische aberratie kunnen niet worden toegepast op JPEG-opnamen die al zijn gemaakt.
- Wanneer u een lens van een ander merk dan Canon gebruikt, wordt het aanbevolen om de correcties in te stellen op [Uit], zelfs als [Correctiegegevens beschikbaar] wordt weergegeven.
- RAW-beelden kunnen worden gecorrigeerd met de software Digital Photo Professional (📖 159).
- Als u [Helderheid randen] instelt op [Aan] kan er aan de randen van het beeld ruis ontstaan, afhankelijk van de opnameomstandigheden.
- De effecten van correctie chromatische aberratie kunnen niet met de camera worden weergegeven op RAW-beelden. Gebruik de software Digital Photo Professional (📖 159) om de correctie te bekijken.



- Uw instellingen blijven zelfs na het veranderen van lenzen behouden, maar er vindt geen correctie plaats als er geen correctiegegevens zijn toegevoegd voor de nieuwe lens. Als [Correctiegeg. niet beschikbaar] wordt weergegeven in stap 2, gebruikt u de software EOS Utility (📖 159) om correctiegegevens voor de lens toe te voegen aan de camera.
- Als het effect van de correctie niet goed zichtbaar is, vergroot u de afbeelding en controleert u deze opnieuw.
- De correcties worden ook toegepast wanneer er een extender of een Life-Size Converter is bevestigd.
- Wanneer een lens niet over afstandsinformatie beschikt, is de mate van correctie lager.
- De toegepaste mate van correctie met [Helderheid randen] is iets lager dan de maximale correctie die kan worden ingesteld met de software Digital Photo Professional.
- Hoe hoger de ISO-snelheid, hoe lager de mate van correctie helderheid randen.

Vóór gebruik

Basishandleiding

Handleiding voor gevorderden

1 Basishandleidingen van de camera

2 Auto-modus/Modus Hybride automatisch

3 Andere opnamemodi

4 P-modus

5 Tv-, Av-, M- en C-modi

6 Afspeelmodus

7 Wi-Fi-functies

8 Menu Instellingen

9 Accessoires

10 Bijlage

Index



Het ruisonderdrukingsniveau wijzigen

► Foto's ► Films

U kunt uit 3 niveaus van ruisonderdrukking kiezen: [Standaard], [Hoog], [Laag]. Dit is met name effectief bij het maken van opnamen met hoge ISO-snelheden.



- Druk op de knop [MENU], kies [Hoge ISO-ruisreductie] op het tabblad [4] en kies de gewenste optie (33).

Ruisonderdrukking bij meerdere opnamen

De camera kan automatisch vier foto's maken in een enkele opname, om de beelden vervolgens te combineren zodat er ruisonderdrukking van hoge kwaliteit kan worden geboden. Deze onderdrukking is beter dan de selectie [Hoog] voor [Hoge ISO-ruisreductie].

1 Selecteer [4].

- Volg de stappen in "Het ruisonderdrukingsniveau wijzigen" om [4] te selecteren.

2 Maak de opname.

- Druk de ontspanknop helemaal naar beneden. De camera maakt vier foto's en combineert ze, dus houd uw handen stil terwijl u de opname maakt.



- Er kunnen onverwachte resultaten ontstaan als er grote verschillen in uitlijning in het beeld zijn als gevolg van cameratrilling. Het wordt aanbevolen de camera stevig te bevestigen met een statief of een ander middel.
- Als u een bewegend onderwerp fotografeert, kan de beweging van het onderwerp nabebelden achterlaten en kan het gebied om het onderwerp heen donker worden.
- Afhankelijk van de opnameomstandigheden kan er mogelijk ruis aan de randen van het beeld ontstaan.
- U kunt deze functie niet gebruiken met AEB, [Ruisred. lange sluitertijd], tijdens het maken van RAW-opnamen of tijdens het maken van bulb-opnamen. Als een van deze functies al in gebruik is, is [Ruisond. bij meerdere opn.] niet beschikbaar.
- Flitsopname is niet mogelijk.
- Het opslaan van de opname op de kaart duurt langer dan bij normale opnamen. U kunt pas weer opnamen maken als het proces is voltooid.

Vóór gebruik

Basishandleiding

Handleiding voor gevorderden

1 Basishandleidingen van de camera

2 Auto-modus/Modus Hybride automatisch

3 Andere opnamemodi

4 P-modus

5 Tv-, Av-, M- en C-modi

6 Afspeelmodus

7 Wi-Fi-functies

8 Menu Instellingen

9 Accessoires

10 Bijlage

Index



Ruis onderdrukken bij lange sluitertijden

Foto's ► Films

De camera kan de ruis onderdrukken die ontstaat bij lange belichting door sluitertijden van 1 seconde of langer.



- Druk op de knop [MENU], kies [Ruisred. lange sluitertijd] op het tabblad [4] en kies de gewenste optie (33).

OFF (uitschakelen)	Geen ruisonderdrukking uitvoeren bij lange belichting.
AUTO (automatisch)	Ruisonderdrukking uitvoeren wanneer er ruis is gedetecteerd als gevolg van sluitertijden van 1 seconde of langer.
ON (inschakelen)	Altijd ruisonderdrukking uitvoeren bij sluitertijden van 1 seconde of langer.



- Er treedt mogelijk een vertraging op voordat u opnieuw een opname kunt maken, omdat de camera de beelden verwerkt om ruis te reduceren.
- Het maken van opnamen bij een waarde van ISO1600 of hoger, met deze optie ingesteld op [ON] kan resulteren in korrelige beelden. Dit is in mindere mate het geval als de optie staat ingesteld op [OFF] of [AUTO].

Vóór gebruik

Basishandleiding

Handleiding voor gevorderden

1 Basishandleidingen van de camera

2 Auto-modus/Modus Hybride automatisch

3 Andere opnamemodi

4 P-modus

5 Tv-, Av-, M- en C-modi

6 Afspeelmodus

7 Wi-Fi-functies

8 Menu Instellingen

9 Accessoires

10 Bijlage

Index



5

Tv-, Av-, M- en C-modi

Maak slimmer geraffineerde opnamen en pas de camera aan uw favoriete opnamestijl aan

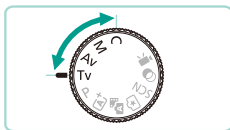

- In dit hoofdstuk wordt verondersteld dat de camera is ingesteld op de betreffende modus.

Specifieke sluitertijden (Modus [Tv])

► Foto's ► Films

Stel de gewenste sluitertijd in voordat u met het opnemen begint. Op de camera wordt de diafragma waarde automatisch aangepast aan de ingestelde sluitertijd.

Zie “Sluiter” (📖193) voor informatie over de beschikbare sluitertijden.



1 Open de modus [Tv].

- Stel het programmakeuzewiel in op [Tv].

2 Stel de sluitertijd in.

- Draai de regelaar [☀️] om de sluitertijd in te stellen.



- As [Ruisred. lange sluitertijd] is ingesteld op [ON] of [AUTO] en het opnemen wordt uitgevoerd met een sluitertijd van 1 seconde of minder, is er mogelijk een vertraging voordat de volgende foto wordt gemaakt vanwege de verwerking van de ruisreductie na de opname.
- Als u opnamen maakt op een statief met een korte sluitertijd, moet u beeldstabilisatie uitschakelen (📖79).
- De kortste sluitertijd voor het maken van opnamen met een flitser is 1/200 seconde. Als u een kortere sluitertijd selecteert, wordt de sluitertijd voordat u opnamen kunt maken automatisch ingesteld op 1/200 seconde.
- Als de instellingen anders zijn dan de standaard belichtingsinstellingen wanneer u de ontspanknop half indrukt, worden de diafragma waarden oranje weergegeven. Pas de sluitertijd aan totdat de diafragma waarde wit wordt weergegeven. U kunt ook veiligheidsshift gebruiken (📖89).



- [Tv]: Tijdwaarde

Vóór gebruik

Basishandleiding

Handleiding voor gevorderden

1 Basishandleidingen van de camera

2 Auto-modus/Modus Hybride automatisch

3 Andere opnamemodi

4 P-modus

5 Tv-, Av-, M- en C-modi

6 Afspeelmodus

7 Wi-Fi-functies

8 Menu Instellingen

9 Accessoires

10 Bijlage

Index



Specifieke diafragmawaarden (Modus [Av])

► Foto's ► Films

Stel de gewenste diafragmawaarde in voordat u begint met opnemen. Op de camera wordt de sluitertijd automatisch aangepast aan de ingestelde diafragmawaarde.

De weergegeven diafragmawaarden kunnen variëren. Dit is afhankelijk van de lens.



1 Open de modus [Av].

- Stel het programmakeuzewiel in op [Av].

2 Stel de diafragmawaarde in.

- Draai de regelaar [☀️] om de diafragmawaarde in te stellen.



- Als de sluitertijd in oranje wordt weergegeven wanneer u de ontspanknop half indrukt, geeft dit aan dat de instellingen afwijken van de standaardbelichting. Pas de diafragmawaarde aan totdat de sluitertijd wit wordt weergegeven. U kunt ook Safety Shift gebruiken (p. 89)
- De kortste sluitertijd met de flitser is 1/200 seconde. Wanneer u opnamen maakt met de flitser, kan de camera de ingestelde diafragmawaarde automatisch wijzigen om ervoor te zorgen dat de sluitertijd niet korter is dan 1/200 seconde.



- **[Av]**: Diafragmawaarde (de grootte van de diafragmaopening in de lens)

Breedte-/dieptecontrole

Het diafragma is open wanneer u geen opnamen maakt met de camera. De grootte wordt alleen gewijzigd op het moment dat een foto wordt gemaakt. Als gevolg hiervan kan de scherptediepte kleiner (minder diep) lijken wanneer deze wordt weergegeven op het scherm. Voeg [📖] (Breedte-/dieptecontrole) toe aan de knoppen (p. 90) en druk op de toegewezen knop om de breedte/diepte te controleren.

Vóór gebruik

Basishandleiding

Handleiding voor gevorderden

1 Basishandleidingen van de camera

2 Auto-modus/Modus Hybride automatisch

3 Andere opnamemodi

4 P-modus

5 Tv-, Av-, M- en C-modi

6 Afspeelmodus

7 Wi-Fi-functies

8 Menu Instellingen

9 Accessoires

10 Bijlage

Index



Specifieke sluitertijden en diafragmawaarden (Modus [M])

Foto's ► Films

Voer voordat u opnamen maakt de volgende stappen uit voor het instellen van de gewenste sluitertijd en diafragmawaarde, zodat u de gewenste belichting krijgt.

Zie "Sluiter" (193) voor informatie over de beschikbare sluitertijden. De toegestane diafragmawaarden kunnen variëren. Dit is afhankelijk van de lens.

1 Open de modus [M].

- Stel het programmeerkeuzewiel in op [M].



2 Configureer de instelling.

- Draai de regelaar  om de sluitertijd (1) in te stellen.
- Druk op de knop  om de diafragmawaarde (2) of ISO-snelheid (3) te selecteren en draai de regelaar  om een waarde op te geven.
- Als de ISO-snelheid is vergrendeld, wordt het belichtingsniveauauteken (5), gebaseerd op de door u opgegeven waarde, weergegeven op de indicator van het belichtingsniveau ter vergelijking met het standaard belichtingsniveau (4). Als de afwijking van het standaard belichtingsniveau groter is dan twee stoppunten, wordt de indicator belichtingsniveau gewijzigd in een  of .
- Als de ISO-snelheid is ingesteld op [AUTO], wordt de ISO-snelheid vergrendeld en de schermhelderheid gewijzigd als de ontspanknop half wordt ingedrukt. Als standaardbelichting niet kan worden bereikt met de opgegeven sluitertijd en diafragmawaarde, wordt de ISO-snelheid weergegeven in oranje.







(1) (2) (3)
(4) (5)



- Na het instellen van de sluitertijd en diafragmawaarde kan het belichtingsniveau wijzigen als u de zoom aanpast of een nieuwe compositie voor de opname maakt.
- Als de ISO-snelheid vergrendeld is, wordt de helderheid van het scherm mogelijk aangepast, afhankelijk van de ingestelde sluitertijd of diafragmawaarde. De helderheid van het scherm wijzigt echter niet als de flitser is uitgeklaapt en de modus  is ingesteld.
- Als de ISO-snelheid is ingesteld op [AUTO], wordt de instelling van de ISO-snelheid aangepast aan de sluitertijd en het diafragma om een standaardbelichting te verkrijgen. Daardoor verkrijgt u mogelijk niet het gewenste belichtingseffect.
- Auto optimalisatie helderheid  (65) kan de helderheid van het beeld aanpassen. Druk in het instellingenscherf van Auto optimalisatie helderheid op de knop [INFO] en voeg een  toe aan de optie [Uitsch. bij handm. bel.] om Auto optimalisatie helderheid in de modus [M] op [Uit] te laten staan.



- [M]: Handmatig
- De standaardbelichting wordt berekend op basis van de opgegeven meetmethode  (63).
- U kunt de camera ook zo instellen dat u de sluitertijd wijzigt door de regelaar  te draaien en de diafragmawaarde wijzigt door de regelaar  te draaien .
- De volgende acties zijn beschikbaar als de ISO-snelheid is ingesteld op [AUTO].
 - Gebruik de regelaar voor belichtingscompensatie om de belichting aan te passen.
 - Druk op de knop  om de ISO-snelheid te vergrendelen en de schermhelderheid aan te passen.

Vóór gebruik

Basishandleiding

Handleiding voor gevorderden

1 Basishandleidingen van de camera

2 Auto-modus/Modus Hybride automatisch

3 Andere opnamemodi

4 P-modus

5 Tv-, Av-, M- en C-modi

6 Afspeelmodus

7 Wi-Fi-functies

8 Menu Instellingen

9 Accessoires

10 Bijlage

Index



Lange sluitertijd (bulb-belichting)

Bij bulb-belichting blijft de sluiterspiegel geopend zolang u de ontspanknop ingedrukt houdt.

1 Activeer bulb-opnamen.

- Volg de stappen 1-2 in “Specifieke sluitertijden en diafragmawaarden (Modus [M])” (85) en stel de sluitertijd in op [BULB].

2 Maak de opname.

- De belichting duurt zo lang als de ontspanknop wordt ingedrukt. De verstreken belichtingstijd wordt op het LCD-scherm weergegeven terwijl u de opname maakt.



- Plaats de camera op een statief of neem andere maatregelen om de camera stil te houden en cameratrilling te voorkomen. Schakel daarnaast beeldstabilisatie uit als u opnamen maakt met een statief of een ander middel gebruikt om de camera stil te houden (79).
- Aangezien bulb-belichting meer ruis produceert dan normaal, kan de opname er korrelig uitzien. Er is een manier om ruis te onderdrukken bij een lange belichtingstijd als [Ruisred. lange sluitertijd] is ingesteld op [AUTO] of [ON] (81).



- U kunt ook een afstandsbediening (afzonderlijk verkrijgbaar) gebruiken voor bulb-belichting (153).



- Als de [Touch Shutter] is ingesteld op [Aan], start de belichting bij het aanraken van het scherm. Tik nogmaals op het scherm om de belichting te beëindigen. Zorg dat u de camera niet beweegt wanneer u op het scherm tikt.

De flits output aanpassen

Foto's Films

Maak een keuze uit de drie flitsniveaus in de modi [Tv], [Av] en [M].

1 Stel de flits mode in op [Handmatig flitsen].

- Druk op de knop [MENU] en selecteer [Flitsbesturing] op het tabblad [3]. Selecteer [Func.inst. int. flitser] en stel de [Flits mode] in op [Handmatig flitsen] (33).

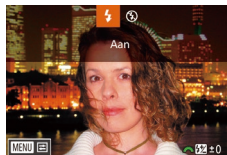

2 Configureer de instellingen.

- Klap de flitser op, druk op de knop [] en draai meteen daarna de regelaar [] om het flitsniveau te kiezen. Druk vervolgens op de knop [].
- Als de instelling is voltooid, wordt het flitssterkteniveau weergegeven. []: Minimum, []: Middel, []: Maximaal



- Flitsniveaus kunnen ook worden geconfigureerd door naar het menu te gaan (33), het tabblad [3] te selecteren, [Func. inst. int. flitser] te selecteren bij de optie [Flitsbesturing] en de optie [Flits output] te kiezen.
- U kunt het scherm [Flitsbesturing] (33) ook als volgt openen.
 - Houd de knop [] minstens een seconde ingedrukt.
 - Wanneer de flitser is opgeklapt, drukt u op de knop [] en direct daarna op de knop [MENU].



- U kunt het scherm [Flitsbesturing] (33) ook openen door de knop [] te drukken en op [MENU] te tikken.

Vóór gebruik

Basishandleiding

Handleiding voor gevorderden

1 Basishandleidingen van de camera

2 Auto-modus/Modus Hybride automatisch

3 Andere opnamemodi

4 P-modus

5 Tv-, Av-, M- en C-modi

6 Afspeelmodus

7 Wi-Fi-functies

8 Menu Instellingen

9 Accessoires

10 Bijlage

Index



Specifieke sluitertijden en diafragmawaarden

► Foto's ► Films

Voer deze stappen uit om de gewenste sluitertijd, diafragma waarde en ISO-snelheid in te stellen. Zie “Sluiter” (193) voor informatie over de beschikbare sluitertijden. De weergegeven diafragma waarden kunnen variëren. Dit is afhankelijk van de lens.

1 Open de modus [P].

- Stel het programmakeuzewiel in op [P].
- Druk op de knop [OK], kies [P] in het menu en selecteer vervolgens [P] (132).

2 Configureer de instellingen.

- Draai de regelaar [S] om de sluitertijd in te stellen.
- Als u de diafragma waarde en ISO-snelheid wilt instellen, drukt u op [▲], kiest u de gewenste optie en draait u de regelaar [S] om de instelling aan te passen.



- Het beeld flinkt mogelijk wanneer u opnamen maakt bij TL-licht of LED-verlichting, afhankelijk van de sluitertijd.
- Met een hoge diafragma waarde kan het langer duren om scherp te stellen of is het wellicht niet mogelijk om goed scherp te stellen.



- Als de ISO-snelheid is vergrendeld, wordt het belichtingsniveauteken, gebaseerd op de door u opgegeven waarde, weergegeven op de indicator van het belichtingsniveau ter vergelijking met het standaard belichtingsniveau. Als de afwijking van het standaard belichtingsniveau groter is dan twee stoppunten, wordt de indicator belichtingsniveau gewijzigd in een [◀] of [▶].
- Als de ISO-snelheid is ingesteld op [AUTO], kunt u de ontspanknop half indrukken om de huidige ISO-snelheid te bekijken. Als standaardbelichting niet kan worden bereikt met de opgegeven sluitertijd en diafragma waarde, verplaatst de markering belichtingsniveau om de afwijking weer te geven. De markering belichtingsniveau verandert in een [◀] of een [▶] als de afwijking van de het standaard belichtingsniveau groter is dan twee stoppunten.
- De toegestane ISO-snelheid is afhankelijk van de beeldkwaliteit. ISO 100 – ISO 3200 met [P] 29.97P, [P] 23.98P of [P] 25.00P, ISO 100 – ISO 6400 met [P] 59.94P, [P] 50.00P, [P] 29.97P of [P] 25.00P.



- Tik op een optie onder aan het scherm en tik vervolgens op [◀] [▶] om de instellingen van de optie aan te passen.
- Tik op [AF] om de positie van de scherpstelling te vergrendelen. [MF] wordt weergegeven op het scherm.

Vóór gebruik

Basishandleiding

Handleiding voor gevorderden

1 Basishandleidingen van de camera

2 Auto-modus/Modus Hybride automatisch

3 Andere opnamemodi

4 P-modus

5 Tv-, Av-, M- en C-modi

6 Afspeelmodus

7 Wi-Fi-functies

8 Menu Instellingen

9 Accessoires

10 Bijlage

Index



Bediening en weergave aanpassen

Weergegeven informatie aanpassen

U kunt bepalen welke schermen worden weergegeven als de knop [INFO] wordt ingedrukt in het opnamescherm. U kunt ook de gegevens aanpassen die worden weergegeven in de schermen.

1 Open het instellingenschermbord.

- Selecteer het tabblad [CAMERA 1], selecteer [Opname-Infoscherm] en selecteer vervolgens [Scherm wisselen]. Druk vervolgens op de knop [INFO] (p. 32).



2 Configureer de instellingen.

- Druk op de knoppen [▲][▼] of draai de regelaar [DIAL] om de schermen te kiezen die u wilt weergeven. Druk vervolgens op de knop [INFO] om de [✓] te verwijderen. Druk nogmaals op de knop [INFO] om een [✓] toe te voegen.
- Druk op de knop [MENU] om terug te gaan naar het menuscherm.



- Gebruik het weergavevoorbeeld aan de linkerkant van het scherm om te zien hoe het geselecteerde effect in stap 2 eruit zal zien.
- U kunt niet alle [✓] verwijderen of alleen een [✓] toevoegen aan [INFO]. Snel instellen].

Weergegeven gegevens aanpassen

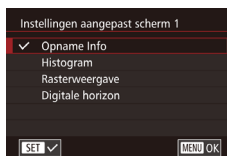

- Volg de stappen 1-2 in “Weergegeven informatie aanpassen” (p. 88) om [Custom display 1] of [Custom display 2] te selecteren. Druk vervolgens op de knop [INFO].
- Druk op de knoppen [▲][▼] of draai de regelaar [DIAL] om de informatie te kiezen die u wilt weergeven. Druk vervolgens op de knop [INFO] om een [✓] toe te voegen.
- Druk op de knop [MENU] om terug te gaan naar het scherm [Scherm wisselen] en controleer het resultaat.



- Ga naar [Opname-Infoscherm] op het tabblad [CAMERA 1] en kies [Rasterweergave] om een fijner raster in te stellen.
- Ga naar [Opname-Infoscherm] op het tabblad [CAMERA 1] en kies [Histogram] om het weergegeven histogram aan te passen van een helderheid-histogram naar een RGB-histogram.

Vóór gebruik

Basishandleiding

Handleiding voor gevorderden

1 Basishandleidingen van de camera

2 Auto-modus/Modus Hybride automatisch

3 Andere opnamemodi

4 P-modus

5 Tv-, Av-, M- en C-modi

6 Afspeelmodus

7 Wi-Fi-functies

8 Menu Instellingen

9 Accessoires

10 Bijlage

Index



Geavanceerde camerafuncties instellen

In het tabblad [1] van het menu (33) kunt u verschillende camerafuncties aanpassen zodat ze passen bij uw persoonlijke voorkeuren. Functies die u vaak gebruikt kunnen ook worden toegevoegd aan de regelaar aan de voorzijde, de programmakeuzeregelaar en de knoppen.

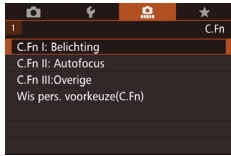

1 Selecteer een type functie.

- Druk op de knop [MENU] en selecteer het tabblad [1] (33).
- Druk op de knoppen [▲][▼] of draai de regelaar [●] om een toe te wijzen functie (Belichting, AF, Overige) te kiezen. Druk vervolgens op de knop [●].



2 Selecteer de gewenste functie.

- Als u Belichting of Overige selecteert, drukt u op de knoppen [◀][▶] of draait u de regelaars [●][●] om een functie te selecteren en drukt u vervolgens op de knop [●].



3 Selecteer een optie.

- Druk op de knoppen [▲][▼] of draai de regelaar [●] om een optie te selecteren.
- Druk op de knop [●] om terug te keren naar het menuscherm.

Funcietype	Functie	Beschrijving
Belichting	ISO vergroten	Als de functie is ingesteld op [1:Aan], kan ISO-snelheid [H] geselecteerd worden. In de modus [P], die equivalent is aan ISO 25600, is [H] equivalent aan ISO 6400 ([EHFD 23.97P], [EHFD 23.98P]) of ([EHFD 25.00P]) of ISO 12800 ([EHFD 59.94P], [EHFD 59.00P], [EVGA 29.97P]) of ([EHFD 25.00P]).
	Veiligheidsshift	Als de functie is ingesteld op [1:Aan], wijzigt de camera automatisch de sluitertijd en de diafragma waarde om dichter bij de standaardbelichting te komen als deze niet verkregen kan worden met de bepaalde sluitertijd en diafragma waarde in de modi [Tv] of [Av].
Automatische scherpstelling	AF-hulplicht (LED)	Als de functie is ingesteld op [1:Uitschakelen], flitst het AF-hulplicht niet.
Overige	Aangepaste bediening	Functies die u vaak gebruikt kunt u toevoegen aan de regelaar aan de voorzijde, de programmakeuzeregelaar en de knoppen (90).
	Ontspan sluitertijd zonder lens	Als de functie is ingesteld op [1:Inschakelen], drukt u de ontspanknop helemaal in of drukt u op de filmknop om beelden op te nemen, zelfs als er geen lens aan de camera is bevestigd.
	Trek lens in bij uitschakelen	Bepaal of de lens automatisch moet worden ingetrokken als de camera uitgeschakeld is.

Vóór gebruik

Basishandleiding

Handleiding voor gevorderden

1 Basishandleidingen van de camera

2 Auto-modus/Modus Hybride automatisch

3 Andere opnamemodi

4 P-modus

5 Tv-, Av-, M- en C-modi

6 Afspeelmodus

7 Wi-Fi-functies

8 Menu Instellingen

9 Accessoires

10 Bijlage

Index





- Selecteer [Wis pers. voorkeuze(C.Fn)] in stap 1 en druk op de knop [☺] om alle gewijzigde functies op het tabblad [1] te verwijderen en ze terug te zetten in de standaardwaarden.
- Zelfs als [ISO vergroten] is ingesteld op [1:Aan] kan [H] niet worden geselecteerd als [Lichte tonen prioriteit] is ingesteld op [D+] (65).
- Veiligheidsshift is echter uitgeschakeld wanneer de flitser flitst.
- Het AF-hulplicht is het licht van de lamp (voorzijde) die aan gaat zodra de ontspanknop half wordt ingedrukt, om te helpen bij het scherpstellen.
- [Trek lens in bij uitschakelen] wordt door de volgende lens ondersteund.
 - EF 40mm f/2.8 STM
 - EF-S 24mm f/2.8 STM

Functies aan knoppen en regelaars toevoegen

U kunt de functie van de ontspanknop / [✳] of regelaars [☀] / [☺] wijzigen. Ook kunt u functies die u vaak gebruikt toevoegen aan de knoppen [M-Fn], [▼] ([⏏]) en de filmknop.

1 Open het scherm Functietoewijzing.

- Volg de stappen 1-2 in “Geavanceerde camerafuncties instellen” (89) en selecteer [Aangepaste bediening] in [Overige].

2 Wijs functies toe aan bedieningselementen

- Druk op de knoppen [▲][▼][◀][▶] of draai de regelaars [☀][☺] om een knop of regelaar te selecteren waar u een functie aan wilt toewijzen. Druk vervolgens op de knop [☺].

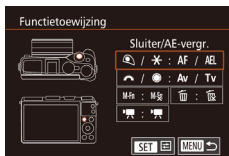

- Als u de functie van de ontspanknop / [✳] of de regelaars [☀] / [☺] wilt wijzigen drukt u op de knoppen [▲][▼] of draait u de regelaar [☀] om de functie te selecteren.
- Als u een functie toevoegt aan de knop [M-Fn], [▼] (knop [⏏]), of de filmknop, drukt u op de knoppen [▲][▼][◀][▶] of draait u de regelaars [☀][☺] om de functie te selecteren.
- Druk op de knop [☺] om terug te keren naar het vorige menuscherm.

Ontspanknop/[✳]	Stel [AE/AF, geen AE vergrendel] in om de knop [✳] te gebruiken voor het scherpstellen. AE-vergrendeling wordt niet toegepast als de knop [✳] wordt ingedrukt. Bij gebruik van de touch shutter maakt de camera een opname zonder scherp te stellen.
Regelaars [☀] / [☺]	Stel [Tv/Av] in om de regelaar [☀] te gebruiken voor het aanpassen van de sluitertijd en de regelaar [☺] te gebruiken om de diafragma waarde aan te passen in de modus [M].
[M-Fn]-knop	Als u op de knop drukt wordt de toegewezen functie ingeschakeld.
[▼] ([⏏])-knop	
Filmknop	

Vóór gebruik

Basishandleiding

Handleiding voor gevorderden

1 Basishandleidingen van de camera

2 Auto-modus/Modus Hybride automatisch

3 Andere opnamemodi

4 P-modus

5 Tv-, Av-, M- en C-modi

6 Afspeelmodus

7 Wi-Fi-functies

8 Menu Instellingen

9 Accessoires

10 Bijlage

Index





- Om de knoppen [M-Fn], [▼] (☰) en de filmknop terug te zetten in hun standaardwaarden, selecteert u respectievelijk [M], [☰] en [▶].
- Als u geen functies wilt toewijzen aan de knop [M-Fn], [▼] (☰) en de filmknop, selecteert u respectievelijk [M], [☰] en [▶].
- Pictogrammen die gemarkeerd zijn met [☑] in het toewijzingsscherm van de knop [M-Fn], [▼] (☰) en de filmknop geven aan dat de functie niet beschikbaar is in de huidige opnamemodus of bij de huidige omstandigheden van de functie.
- Als u [▶] aan een knop toewijst, wisselt de camera iedere keer dat u op de knop drukt tussen het al dan niet opslaan van gelijktijdige RAW-opnamen.
- Als u [▶] aan een knop toewijst, maakt de camera gebruik van de bepaalde diafragma-waarde als de knop wordt ingedrukt, zodat u de scherpte/diepte kunt controleren.
- Als u [▶] aan een knop toewijst, verdwijnt de schermweergave als de knop wordt ingedrukt. Doe een van de volgende dingen om de weergave te herstellen.
 - Druk op een knop (behalve de ON/OFF-knop).
 - Draai de belichtingscompensatieregelaar, het programmakeuzewiel of de regelaars [☀][☺]
 - Wijzig de verticale of horizontale stand van de camera.
 - Klap de flitser op of in.
 - Open het LCD-scherm en roteer het helemaal naar boven, of sluit het LCD-scherm als deze al helemaal naar boven is geroteerd.

Opname-instellingen opslaan ([C]-modus)

► Foto's ► Films

Sla opnamestanden en uw geconfigureerde functie-instellingen die u veel gebruikt op, zodat u ze kunt hergebruiken. Zet het programmakeuzewiel in de stand [C] om de opgeslagen instellingen te openen. Zelfs als u van opnamemodus wisselt of de camera uitschakelt, worden instellingen die normaal gesproken worden gewist (zelfontspanner, enzovoort), opgeslagen.

Instellingen die kunnen worden opgeslagen

- Opnamemodi ([P], [Tv], [Av] en [M])
- Items die zijn ingesteld in de modus [P], [Tv], [Av] en [M] (☰62 – ☰85)
- Instellingen in het opnamemenu
- My Menu-instellingen (☰92)

1 Selecteer de opnamemodus met instellingen die u wilt opslaan en wijzig de instellingen naar wens.

2 Open het scherm Registerreer instellingen.

- Druk op de knop [MENU] en selecteer [Aangepaste opnamemodus (C)] op het tabblad [4]. Druk vervolgens op de knop [☑].

3 Registerreer.

- Druk op de knoppen [▲][▼] of draai de regelaar [☀] om [Registerreer instellingen] te selecteren. Druk vervolgens op de knop [☑].
- Er wordt een bevestigingsvenster weergegeven. Druk op de knoppen [◀][▶] of draai de regelaar [☀] om [OK] te selecteren. Druk vervolgens op de knop [☑].

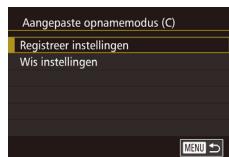

Vóór gebruik

Basishandleiding

Handleiding voor gevorderden

1 Basishandleidingen van de camera

2 Auto-modus/Modus Hybride automatisch

3 Andere opnamemodi

4 P-modus

5 Tv-, Av-, M- en C-modi

6 Afspeelmodus

7 Wi-Fi-functies

8 Menu Instellingen

9 Accessoires

10 Bijlage

Index





- Als u opgeslagen instellingen (met uitzondering van de opnamemodus) wilt bewerken, kiest u [C] en brengt u de wijzigingen aan. Herhaal vervolgens stap 2 en 3. Deze instellingen worden niet doorgevoerd in andere opnamestanden.



- Als u de opgeslagen instellingen wilt herstellen naar de standaardwaarden, kiest u [Wis instellingen] in stap 2, drukt u op de knop [OK], kiest u [OK] en drukt u op de knop [OK].

Veelgebruikte menu-items voor opname opslaan (My Menu)

► Foto's ► Films

U kunt op het tabblad [★1] maximaal zes menu-items opslaan die veel worden gebruikt voor opname. Door het tabblad [★1] naar wens aan te passen, hebt u snel toegang tot deze items via één enkel scherm.

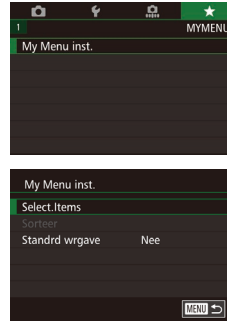

1 Open het instellingenscherm.

- Druk op de knop [MENU], kies [My Menu inst.] op het tabblad [★1] en druk op de knop [OK] (p. 33).

2 Configureer de instelling.

- Druk op de knoppen [▲][▼] of draai de regelaar [OK] om [Select.Items] te selecteren en druk vervolgens op de knop [OK].
- Druk op de knoppen [▲][▼] of draai de regelaar [OK] om een menu-item te kiezen om op te slaan (maximaal zes items) en druk vervolgens op de knop [OK] om het op te slaan.
- [✓] wordt weergegeven.
- Druk op de knop [OK] als u niet wilt opslaan. [✓] wordt niet meer weergegeven.
- Druk op de knop [MENU].

Vóór gebruik

Basishandleiding

Handleiding voor gevorderden

1 Basishandleidingen van de camera

2 Auto-modus/Modus Hybride automatisch

3 Andere opnamemodi

4 P-modus

5 Tv-, Av-, M- en C-modi

6 Afspeelmodus

7 Wi-Fi-functies

8 Menu Instellingen

9 Accessoires

10 Bijlage

Index



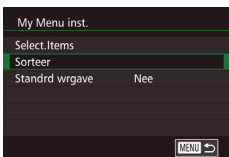

3 Herschik indien gewenst de volgorde van de menu-items.

- Druk op de knoppen [▲][▼] of draai de regelaar [●] om [Sorteer] te selecteren. Druk vervolgens op de knop [⊞].
- Kies een menu-item dat u wilt verplaatsen (druk op de knoppen [▲][▼] of draai de regelaar [●]) en druk vervolgens op de knop [⊞].
- Druk op de knoppen [▲][▼] of draai de regelaar [●] om de volgorde te wijzigen en druk vervolgens op de knop [⊞].
- Druk op de knop [MENU].



- U kunt ook grijs weergegeven items in stap 2 opgeven. Mogelijk zijn deze echter niet beschikbaar in bepaalde opnamemodi.



- Als u wilt dat My Menu direct toegankelijk is door op de knop [MENU] te drukken in de opnamemodus, kiest u [Standrd wrgave] om [Ja] te kiezen.



- Op het scherm [Select.Items] voor het opslaan of wissen van items kunt u ook op items tikken om ze te selecteren.
- Op het scherm [Sorteer] kunt u ook items slepen om de weergavevolgorde te wijzigen.

Vóór gebruik

Basishandleiding

Handleiding voor gevorderden

1 Basishandleidingen van de camera

2 Auto-modus/Modus Hybride automatisch

3 Andere opnamemodi

4 P-modus

5 Tv-, Av-, M- en C-modi

6 Afspeelmodus

7 Wi-Fi-functies

8 Menu Instellingen

9 Accessoires

10 Bijlage

Index



6

Afspeelmodus

Veel plezier bij het bekijken van uw opnamen. U kunt ze op tal van manieren doorbladeren en bewerken.

- Druk op de knop [▶] om de afspeelmodus te openen en de camera voor te bereiden op deze handelingen.



- Beelden die zijn bewerkt op een computer, beelden waarvan de bestandsnaam is gewijzigd en beelden die met een andere camera zijn gemaakt, kunnen mogelijk niet worden afgespeeld of bewerkt.

Bekijken

▶ Foto's ▶ Films

Na het maken van foto's of het opnemen van films kunt u deze, zoals hieronder is beschreven, op het scherm bekijken.

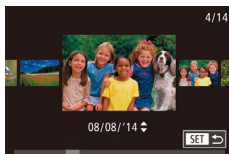
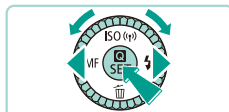

1 Open de afspeelmodus.

- Druk op de knop [▶].
- Uw laatste opname wordt weergegeven.

2 Selecteer de beelden.

- Als u het vorige beeld wilt bekijken, drukt u op de knop [◀] of draait u de knop [⊙] tegen de klok in. Om het volgende beeld te bekijken, drukt u op de knop [▶] of draait u de knop [⊙] met de klok mee.
- Houd de knoppen [◀][▶] ingedrukt om snel door beelden te bladeren.

- U kunt ook snel de regelaar [⊙] draaien om dit scherm (Beeld scrollen) te openen. Druk in deze modus op de knoppen [◀][▶] of draai de regelaar [⊙] om door de beelden te bladeren.
- Druk op de knop [⊙] om terug te keren naar de enkelvoudige weergave.
- Druk in de modus Beeld scrollen op de knoppen [▲][▼] om door beelden te bladeren die per opnamedatum gegroepeerd zijn.
- Films zijn herkenbaar aan het pictogram [SET ▶]. Ga naar stap 3 als u films wilt afspelen.

Vóór gebruik

Basishandleiding

Handleiding voor gevorderden

1 Basishandleidingen van de camera

2 Auto-modus/Modus Hybride automatisch

3 Andere opnamemodi

4 P-modus

5 Tv-, Av-, M- en C-modi

6 Afspeelmodus

7 Wi-Fi-functies

8 Menu Instellingen

9 Accessoires

10 Bijlage

Index





3 Speel films af.

- Druk op de knop [⏪], druk op de knoppen [▲][▼] om [▶] te selecteren en druk nogmaals op de knop [⏪] om het afspelen te starten.



(1)

4 Pas het volume aan.

- Druk op de knoppen [▲][▼] om het volume aan te passen.
- Om het volume aan te passen wanneer de volumeaanduiding (1) niet langer wordt weergegeven, drukt u op de knoppen [▲][▼].

5 Onderbreek het afspelen.

- Druk op de knop [⏸] als u het afspelen wilt onderbreken of hervatten.
- Na de film verschijnt [SET ▶].



- Om vanuit de afspelmmodus naar de opnamemodus te gaan, drukt u de ontspanknop half in.
- Als u Beeld scrollen wilt uitschakelen, kiest u MENU (📖33) > tabblad [▶]3 > [Beeld scrollen] > [Uit].
- Als u de meest recente opname wilt weergeven wanneer de afspelmmodus geopend wordt, kiest u MENU (📖33) > tabblad [▶]3 > [Ga verder] > [Laatste f.].
- Om de weergegeven overgang tussen beelden te wijzigen, opent u MENU (📖33) en vervolgens kiest u het door u gewenste effect op het tabblad [▶]3 > [Overgangseff.].

Bediening via het touchscreen

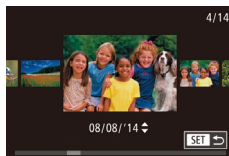

- Om het volgende beeld te bekijken, sleept u van rechts naar links over het scherm, en om het vorige beeld te bekijken, sleept u van links naar rechts over het scherm.
- Als u de modus Beeld scrollen wilt openen, veegt u met uw vinger herhaaldelijk snel naar links of rechts.
- U kunt ook beelden in de modus Beeld scrollen selecteren door met uw vinger naar links of rechts te vegen.
- Als u op het centrale beeld tikt, wordt de weergave van één opname hersteld.
- Als u in de modus Beeld scrollen wilt bladeren door beelden die op opnamedatum zijn gegroepeerd, sleept u omhoog of omlaag.
- Als u filmweergave wilt starten, tikt u op [▶] in stap 3 van "Bekijken" (📖95).
- Als u het volume wilt aanpassen tijdens filmweergave, sleept u met uw vinger snel omhoog of omlaag op het scherm.

Vóór gebruik

Basishandleiding

Handleiding voor gevorderden

1 Basishandleidingen van de camera

2 Auto-modus/Modus Hybride automatisch

3 Andere opnamemodi

4 P-modus

5 Tv-, Av-, M- en C-modi

6 Afspelmmodus

7 Wi-Fi-functies

8 Menu Instellingen

9 Accessoires

10 Bijlage

Index



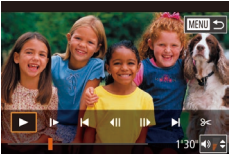

- Tik op het scherm als u de filmweergave wilt stoppen. Dit scherm wordt weergegeven en de camera is klaar voor uw volgende bediening.
 - Raak [🔊] om het volumepaneel weer te geven. Tik vervolgens op [▲][▼] om het volume aan te passen.
 - Om een ander frame weer te geven, tikt u op de schuifbalk of sleept u deze naar links of naar rechts.
 - Tik op [▶] als u het afspelen wilt hervatten.
 - Tik op [↶] om terug te keren naar het scherm bij stap 2 van "Bekijken" (📖94).

Van Displaymodus wisselen

Druk op de knop [INFO] in de afspeelmodus om te schakelen tussen een weergave zonder informatie, informatieweergave 1 (basisinformatie) en informatieweergave 2 (details).



- Het is niet mogelijk om van displaymodus te wisselen terwijl de camera draadloos via Wi-Fi is verbonden met apparaten die geen printer zijn.

Weergave van opnamegegevens instellen

U kunt de schermen instellen om alleen de gewenste informatie weer te geven. Zie "Afspelen" (📖176) voor meer informatie over de weergegeven gegevens op elk scherm.

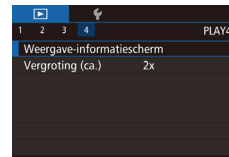

1 Open het instellingenscherm.

- Selecteer [Weergave-informatiescherm] op het tabblad [▶4] en druk op de knop [📖].

2 Selecteer de informatie die u wilt weergeven.

- Druk op de knoppen [▲][▼] of draai de regelaar [🔧] om de informatie te kiezen die u wilt weergeven. Druk vervolgens op de knop [📖] om een [✓] toe te voegen.
- Druk op de knop [MENU] om terug te gaan naar het menu scherm.



- Gebruik het weergavevoorbeeld aan de linkerkant van het scherm om te zien hoe het geselecteerde effect in stap 2 eruit zal zien.
- Plaats een [✓] op [Infoscherm 2] om informatie over instellingen van de modus [📖] weer te geven. Als u op de knop [INFO] drukt, ziet u [📖]-instellingen, gevolgd door [Infoscherm 2].

Vóór gebruik

Basishandleiding

Handleiding voor gevorderden

1 Basishandleidingen van de camera

2 Auto-modus/Modus Hybride automatisch

3 Andere opnamemodi

4 P-modus

5 Tv-, Av-, M- en C-modi

6 Afspeelmodus

7 Wi-Fi-functies

8 Menu Instellingen

9 Accessoires

10 Bijlage

Index



Overbelichtingswaarschuwing (voor highlights van beelden)

► Foto's ► Films

In de uitgebreide informatieweergave (📖96) knippen de vervaagde highlights van het beeld op het scherm.

Helderheidshistogram

► Foto's ► Films

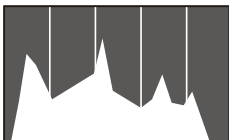

- De grafiek die wordt weergegeven boven aan de informatieweergaves 2-6 is een histogram dat de verdeling van de helderheid in het beeld laat zien. Op de horizontale as staat de helderheidsgraad en de verticale geeft aan welk gedeelte van het beeld zich op elk helderheidsniveau bevindt. Het histogram bekijken is een manier om de belichting te controleren.

RGB-histogram

► Foto's ► Films

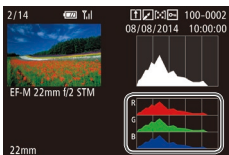

- Op informatieweergave 3 wordt een RGB-histogram weergegeven met de distributie van de tinten rood, groen en blauw in een beeld. De horizontale as toont de helderheidsgraad van R, G of B en de verticale as geeft aan welk gedeelte van het beeld zich op dat helderheidsniveau bevindt. Dankzij dit histogram kunt u de kleurkenmerken van het beeld controleren.



- Selecteer informatieweergaves 2 – 6 in het scherm [Weergave-informatiescherm] op het tabblad [📖4], druk op de knop [INFO], druk op de knoppen [▲][▼] om [RGB] te selecteren en druk op de [📖]. Het helderheidshistogram wordt weergegeven onder aan informatiescherm 3.
- U kunt het histogram ook openen tijdens het maken van opnamen (📖175).

Korte films bekijken die zijn gemaakt bij het nemen van foto's (digest-films)

► Foto's ► Films

Digest-films bekijken die automatisch zijn opgenomen in de modus [📖] (📖38) op een dag waarop u foto's hebt genomen.

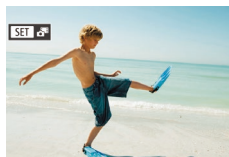

1 Selecteer een beeld.

- Foto's die zijn gemaakt in de modus [📖] worden aangeduid met een [SET 📖]-pictogram.
- Kies een foto met de aanduiding [SET 📖] en druk op de knop [📖].



2 Speel de film af.

- Druk op de knop [📖] en selecteer [📖] in het menu (📖32).
- De film die automatisch is opgenomen op de dag dat de foto's zijn gemaakt, wordt vanaf het begin afgespeeld.



- Na een kort moment wordt [SET 📖] niet meer weergegeven wanneer u de camera gebruikt met uitgeschakelde informatieweergave (📖96).



- U kunt digest-films ook afspelen door op [SET 📖] te tikken op het scherm in stap 1 en op [SET] te tikken op het scherm in stap 2.

Vóór gebruik

Basishandleiding

Handleiding voor gevorderden

1 Basishandelingen van de camera

2 Auto-modus/Modus Hybride automatisch

3 Andere opnamemodi

4 P-modus

5 Tv-, Av-, M- en C-modi

6 Afspeelmodus

7 Wi-Fi-functies

8 Menu Instellingen

9 Accessoires

10 Bijlage

Index



Op datum weergeven

Digest-films kunnen op datum worden bekeken.



1 Selecteer een film.

- Druk op de knop [MENU], kies [Digest-films weerg./afsp.] op het tabblad [▶1] en kies vervolgens een datum (📅33).

2 Speel de film af.

- Druk op de knop [▶] als u het afspelen wilt starten.

Door beelden bladeren en beelden filteren

Bladeren door beelden in een index

▶ Foto's ▶ Films

U kunt snel de beelden vinden die u zoekt door meerdere beelden in een index weer te geven.



1 Geef beelden weer in een index.

- Druk op de knop [📷] als u beelden in een index wilt weergeven. Als u nogmaals op de knop drukt, worden meer beelden weergegeven.
- Druk op de knop [Q] om minder beelden weer te geven. Iedere keer dat u op de knop drukt, worden minder beelden weergegeven.



2 Selecteer een beeld.

- Draai de regelaar [🔘] om door de beelden te bladeren.
- Druk op de knoppen [▲][▼][◀][▶] om een beeld te selecteren.
- Er wordt een oranje kader rond het geselecteerde beeld weergegeven.
- Druk op de knop [📷] om het geselecteerde beeld in de weergave van één opname te bekijken.



- Als u het 3D-weergave-effect wilt uitschakelen (wordt weergegeven als u de knoppen [▲][▼] ingedrukt houdt of snel de regelaar [🔘] draait), kiest u MENU (📅33) > tabblad [▶3] > [Indexeffect] > [Uit].

Vóór gebruik

Basishandleiding

Handleiding voor gevorderden

1 Basishandleidingen van de camera

2 Auto-modus/Modus Hybride automatisch

3 Andere opnamemodi

4 P-modus

5 Tv-, Av-, M- en C-modi

6 Afspeelmodus

7 Wi-Fi-functies

8 Menu Instellingen

9 Accessoires

10 Bijlage

Index



Bediening via het touchscreen



- Knijp uw vingers samen om van de enkelvoudige weergave over te schakelen naar de indexweergave.
- Als u meer miniatures per scherm wilt weergeven, knijpt u uw vingers nogmaals samen.
- Sleep omhoog of omlaag over het scherm om door de weergegeven afbeeldingen te bladeren.
- Als u minder miniatures per scherm wilt weergeven, spreidt u uw vingers.
- Tik op een beeld om dit te selecteren en tik er nogmaals op om het beeld in de enkelvoudige weergave te bekijken.



Beelden zoeken die voldoen aan opgegeven voorwaarden

► Foto's ► Films

Vind snel de gewenste beelden op een geheugenkaart vol beelden door de beeldweergave te filteren op de door u opgegeven voorwaarden. U kunt deze beelden ook allemaal tegelijk beveiligen (103) of verwijderen (106).

★ Classificatie	Geeft beelden met een gedefinieerde classificatie weer (109).
🕒 Opnamedatum	Geeft beelden weer die op een bepaalde datum zijn opgenomen.
👤 Mensen	Geeft beelden met gedetecteerde gezichten weer.
📷 Foto/film	Geeft alleen foto's of films weer. Geeft foto's, films of films die zijn opgenomen in de modus [📷] weer (38).



1 Selecteer de eerste voorwaarde voor beeldweergave of bladeren.

- Druk op de knop [📷], kies [📷] in het menu, druk op de knop [📷] en druk op de knoppen [▲][▼] om een voorwaarde te kiezen.
- Als u [📷] hebt gekozen, drukt u op de knoppen [◀][▶] om de gefilterde beelden weer te geven. Om voor al deze beelden samen een handeling uit te voeren, drukt u op de knop [📷] en gaat u naar stap 3.

2 Selecteer de tweede voorwaarde en controleer de gevonden beelden.

- Als u [★], [🕒] of [👤] hebt geselecteerd voor uw eerste voorwaarde, drukt u op de knoppen [◀][▶] om een tweede voorwaarde te selecteren en draait u de regelaar [🔍] om de gevonden beelden te bekijken.
- Om naar de weergave met gefilterde beelden te gaan, drukt u op de knop [📷] en gaat u naar stap 3.

Vóór gebruik

Basishandleiding

Handleiding voor gevorderden

1 Basishandelingen van de camera

2 Auto-modus/Modus Hybride automatisch

3 Andere opnamemodi

4 P-modus

5 Tv-, Av-, M- en C-modi

6 Afspeelmodus

7 Wi-Fi-functies

8 Menu Instellingen

9 Accessoires

10 Bijlage

Index





3 Bekijk de gefilterde beelden.

- Beelden die voldoen aan uw voorwaarden, worden in gele kaders weergegeven. Druk op de knoppen [◀] [▶] of draai de regelaar [☀] om alleen deze beelden te bekijken.
- Als u de gefilterde weergave wilt sluiten, drukt u op de knop [🔍], selecteert u [🔍] in het menu en drukt u op de knop [🔍].



- Als op de camera voor bepaalde voorwaarden geen overeenkomende beelden zijn gevonden, zijn die voorwaarden niet beschikbaar.



- Druk op de knop [INFO] bij stap 2 om andere informatie weer te geven of te verbergen.
- Opties voor het bekijken van de gevonden beelden (stap 3) zijn "Bladeren door beelden in een index" (📖98), "Beelden vergroten" (📖101) en "Diavoorstellingen bekijken" (📖102). U kunt ook beeldbewerkingen toepassen op alle gevonden beelden door [Alle beelden in zoekopdr. bev.] te selecteren in "Beelden beveiligen" (📖103), "Meerdere beelden tegelijk wissen" (📖106), "Beelden toevoegen aan de printlijst (DPOF)" (📖165), of door [Alle beelden zoekopdr. sel.] te selecteren in "Beelden toevoegen aan een fotoboek" (📖167).
- Als u beelden bewerkt en opslaat als nieuwe beelden (📖110 – 📖113) wordt een bericht weergegeven en worden de gevonden beelden niet meer weergegeven.
- Druk op de knop [MENU] en selecteer [Beeld zoeken] op het tabblad [📺1] voor dezelfde functie.



- U kunt ook voorwaarden selecteren door op de schermen te tikken in stap 1 en 2.

De knop voorkant gebruiken om te schakelen tussen beelden

	Geeft beelden met een gedefinieerde classificatie weer (📖109).
	Springt naar het eerste beeld in de groep beelden die op dezelfde datum zijn genomen.
	Springt met 10 beelden tegelijk.
	Springt met 100 beelden tegelijk.



1 Selecteer een voorwaarde.

- Selecteer een voorwaarde (of verspringmethode) in de enkelvoudige weergave door de regelaar [☀] te draaien en op de knoppen [▲] [▼] te drukken.

2 Bekijk de beelden die overeenkomen met de door u opgegeven voorwaarde, of spring met het opgegeven aantal.

- Draai de regelaar [☀] om alleen beelden te bekijken die overeenkomen met de voorwaarde of om met het opgegeven aantal beelden vooruit of achteruit te springen.



- [🔍], [🔍], [🔍], [🔍] en [🔍] worden weergegeven wanneer er beelden zijn voor elke overeenkomende classificatie. [🔍] en [🔍] worden weergegeven wanneer er beelden zijn waarop classificaties zijn toegepast.
- Met [🔍] kunt u naar het scherm Favorieten springen waarbij alle classificaties worden weergegeven.
- Als u de regelaar [☀] draait terwijl u door beelden bladert in de indexweergave, wordt het vorige of volgende beeld weergegeven volgens de verspringmethode die in de enkelvoudige weergave is geselecteerd. Als u echter [🔍] of [🔍] hebt geselecteerd, schakelt de verspringmethode over op [🔍].

Vóór gebruik

Basishandleiding

Handleiding voor gevorderden

1 Basishandelingen van de camera

2 Auto-modus/Modus Hybride automatisch

3 Andere opnamemodi

4 P-modus

5 Tv-, Av-, M- en C-modi

6 Afspeelmodus

7 Wi-Fi-functies

8 Menu Instellingen

9 Accessoires

10 Bijlage

Index



Bediening via het touchscreen



- U kunt ook naar het vorige of volgende beeld springen volgens de methode die u hebt gekozen bij stap 1 van "De knop voorkant gebruiken om te schakelen tussen beelden" (100) door met twee vingers naar links of rechts te slepen.

Opties voor het weergeven van foto's

Beelden vergroten

► Foto's ► Films



(1)

1 Vergroot een beeld.

- Als u op de knop [Q] drukt, wordt er ingezoomd op het beeld en wordt het beeld vergroot. Als u de zoomknop ingedrukt houdt, wordt er verder ingezoomd tot een factor van 10x.
- Voor de duidelijkheid wordt het weergegeven gebied (1) bij benadering getoond.
- Als u wilt uitzoomen, drukt u op de knop [Z]. Als u de knop vasthoudt, keert u terug naar de enkelvoudige weergave.

2 Verschuif de weergavelocatie en schakel indien nodig tussen beelden.

- Als u de weergavepositie wilt verschuiven, drukt u op de knoppen [▲][▼][◀][▶]. Druk op [⊞] om naar het scherpstelframegebied te gaan bij het maken van opnamen.
- Draai tijdens het inzoomen de regelaar [⊞] als u van beeld wilt wisselen.



- U kunt direct van de vergrote weergave naar de enkelvoudige weergave gaan door op de knop [MENU] te drukken.
- Ga naar [Vergroting (ca.)] op het tabblad [4] van het menu om de vergroting in te stellen die wordt gebruikt als u op de knop [Q] drukt terwijl er één beeld wordt weergegeven. Als deze is ingesteld op [Zelfde als laatste vergroting], wordt het beeld vergroot to hetzelfde niveau als voordat op de knop [MENU] werd gedrukt in het eerdere vergrote beeld.

Vóór gebruik

Basishandleiding

Handleiding voor gevorderden

1 Basishandleidingen van de camera

2 Auto-modus/Modus Hybride automatisch

3 Andere opnamemodi

4 P-modus

5 Tv-, Av-, M- en C-modi

6 Afspeelmodus

7 Wi-Fi-functies

8 Menu Instellingen

9 Accessoires

10 Bijlage

Index



Bediening via het touchscreen



- Spreid uw vinger om in te zoomen.
- U kunt beelden tot ongeveer 10x vergroten door deze actie te herhalen.
- Sleep over het scherm om de weergavelocatie te verschuiven.
- Knijp uw vingers samen om uit te zoomen.
- Tik op **[MENU]** om terug te keren naar de enkelvoudige weergave.

Diavoorstellingen bekijken

► Foto's ► Films

Beelden die zijn opgeslagen op een geheugenkaart, kunt u als volgt automatisch afspelen.



- Druk op de knop **[MENU]** en kies [Diavoorstelling] op het tabblad **[▶] 1** (📖33).
- Druk op de knoppen **[▲][▼]** of draai de regelaar **[🌀]** om [Start] te selecteren. Druk vervolgens op de knop **[📖]**.
- De diavoorstelling begint nadat [Laden van beeld] enkele seconden wordt weergegeven.
- Druk op de knop **[MENU]** om de diavoorstelling te beëindigen.



- De spaarstandfuncties van de camera (📖29) werken niet tijdens diavoorstellingen.



- Druk op de knop **[📖]** als u het afspelen van diavoorstellingen wilt onderbreken of hervatten.
- Tijdens het afspelen kunt u naar andere beelden gaan als u op de knoppen **[◀][▶]** drukt of de regelaar **[🌀]** draait. Houd voor vooruitspoelen of achtereuitspoelen de knoppen **[◀][▶]** ingedrukt.
- Selecteer [Stel in] en druk op de knop **[📖]** om diavoorstellingen in te stellen op herhalen, de overgang tussen beelden te wijzigen en de weergaveduur van elk beeld aan te passen (📖33).



- U kunt diavoorstellingen ook stoppen door op het scherm te tikken.

Vóór gebruik

Basishandleiding

Handleiding voor gevorderden

1 Basishandleidingen van de camera

2 Auto-modus/Modus Hybride automatisch

3 Andere opnamemodi

4 P-modus

5 Tv-, Av-, M- en C-modi

6 Afspeelmodus

7 Wi-Fi-functies

8 Menu Instellingen

9 Accessoires

10 Bijlage

Index



Beelden beveiligen

► Foto's ► Films

Beveilig belangrijke beelden, zodat ze niet per ongeluk kunnen worden gewist (106).



- Druk op de knop [MENU], selecteer [ON] in het menu en gebruik de knoppen [◀][▶] of draai de regelaar [0] om [ON] te selecteren. Het pictogram [ON] wordt weergegeven.
- Druk nogmaals op de knop [OFF] om het pictogram [ON] te verwijderen en de beveiliging van het beeld te verwijderen.



- Beveiligde beelden op een geheugenkaart worden gewist als u de kaart formateert (139).



- Beveiligde beelden kunnen niet worden gewist met de wisfunctie van de camera. Als u het ze wel op die manier wilt wissen, moet u eerst de beveiliging opheffen.

Via het menu



1 Open het instellingenscherf.

- Druk op de knop [MENU] en selecteer [Beveilig] op het tabblad [1] (33).

2 Selecteer een selectiemethode.

- Selecteer de gewenste optie (33).
- Druk op de knop [MENU] om terug te gaan naar het menuscherm.

Vóór gebruik

Basishandleiding

Handleiding voor gevorderden

1 Basishandleidingen van de camera

2 Auto-modus/Modus Hybride automatisch

3 Andere opnamemodi

4 P-modus

5 Tv-, Av-, M- en C-modi

6 Afspeelmodus

7 Wi-Fi-functies

8 Menu Instellingen

9 Accessoires

10 Bijlage

Index



Afzonderlijke beelden selecteren

1 Selecteer [Selectie].

- Selecteer [Selectie] volgens stap 2 bij "Via het menu" (103) en druk op de knop [OK].



2 Selecteer een beeld.

- Druk op de knoppen [◀][▶] of draai de regelaar [DIAL] om een beeld te selecteren. Druk vervolgens op de knop [OK]. [OK] wordt weergegeven.
- Druk nogmaals op de knop [OK] als u de selectie wilt opheffen. [OK] wordt niet meer weergegeven.
- Herhaal deze procedure om andere beelden op te geven.

3 Beveilig de opname.

- Druk op de knop [MENU]. Er verschijnt een bevestigingsbericht op het scherm.
- Druk op de knoppen [◀][▶] of draai de regelaar [DIAL] om [OK] te selecteren. Druk vervolgens op de knop [OK].



- Als u overschakelt naar de opnamemodus of de camera uitschakelt voordat u de instellingsprocedure in stap 3 hebt voltooid, worden de beelden niet beveiligd.



- U kunt beelden ook selecteren of wissen door op het scherm te tikken in stap 2 en u kunt het bevestigingsscherm openen door op [MENU] te tikken.
- U kunt beelden ook beveiligen door op [OK] te tikken op het scherm in stap 3.

Een reeks selecteren

1 Selecteer [Select. reeks].

- Selecteer [Select. reeks] volgens stap 2 bij "Via het menu" (103) en druk op de knop [OK].



2 Selecteer het eerste beeld.

- Druk op de knop [OK].



- Druk op de knoppen [◀][▶] of draai de regelaar [DIAL] om een beeld te selecteren. Druk vervolgens op de knop [OK].

Vóór gebruik

Basishandleiding

Handleiding voor gevorderden

1 Basishandleidingen van de camera

2 Auto-modus/Modus Hybride automatisch

3 Andere opnamemodi

4 P-modus

5 Tv-, Av-, M- en C-modi

6 Afspeelmodus

7 Wi-Fi-functies

8 Menu Instellingen

9 Accessoires

10 Bijlage

Index



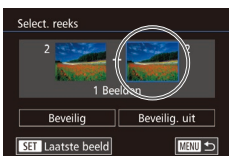

3 Selecteer het laatste beeld.

- Druk op de knop [▶] om [Laatste beeld] te selecteren en druk op de knop [OK].

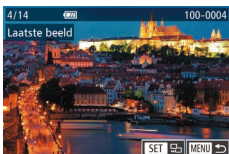

- Druk op de knoppen [◀][▶] of draai de regelaar [●] om een beeld te selecteren. Druk vervolgens op de knop [OK].
- Beelden vóór het eerste beeld kunt u niet als het laatste beeld selecteren.



4 Beveilig de beelden.

- Druk op de knop [▼] om [Beveilig] te kiezen en druk op de knop [OK].



- U kunt ook het eerste of het laatste beeld kiezen door de regelaar [●] te draaien terwijl het bovenste scherm bij stap 2 en 3 wordt weergegeven.
- Selecteer [Beveilig. uit] in stap 4 als u de beveiliging wilt opheffen voor groepen beelden.



- U kunt het scherm waarmee u het eerste of het laatste beeld selecteert ook weergeven door op een beeld te tikken in het bovenste scherm in stap 2 of 3.
- U kunt beelden ook beveiligen door op [Beveilig] te tikken op het scherm in stap 4.

Alle beelden in één keer beveiligen

1 Selecteer [Alle beelden beveiligen].

- Selecteer [Alle beelden beveiligen] volgens stap 2 bij "Via het menu" (103) en druk op de knop [OK].

2 Beveilig de beelden.

- Druk op de knoppen [◀][▶] of draai de regelaar [●] om [OK] te selecteren. Druk vervolgens op de knop [OK].

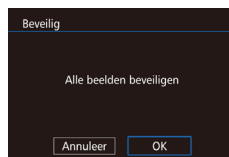

De beveiliging van alle beelden in één keer verwijderen

U kunt de beveiliging van alle beelden tegelijk verwijderen. Als u de beveiliging wilt verwijderen, selecteert u [Beveiliging alle beelden oph.] in stap 1 van "Alle beelden in één keer beveiligen" en voert stap 2 uit.

Vóór gebruik

Basishandleiding

Handleiding voor gevorderden

1 Basishandelingen van de camera

2 Auto-modus/Modus Hybride automatisch

3 Andere opnamemodi

4 P-modus

5 Tv-, Av-, M- en C-modi

6 Afspeelmodus

7 Wi-Fi-functies

8 Menu Instellingen

9 Accessoires

10 Bijlage

Index



Beelden wissen

► Foto's ► Films

U kunt beelden die u niet meer nodig hebt één voor één selecteren en wissen. Wees voorzichtig bij het wissen van beelden, want ze kunnen niet worden hersteld. Beveiligde beelden (📖103) kunnen echter niet worden gewist.

1 Selecteer het beeld dat u wilt wissen.

- Druk op de knoppen [◀][▶] of draai de regelaar [🌀] om een beeld te selecteren.



2 Wis de opname.

- Druk op de knop [▼].
- Als [Wissen ?] verschijnt, drukt u op de knoppen [◀][▶] of draait u de knop [🌀] om [Wissen] te selecteren. Druk vervolgens op de knop [🌀].
- Het huidige beeld wordt nu gewist.
- Om het wissen te annuleren, drukt u op de knoppen [◀][▶] of draait u de knop [🌀] om [Annuleer] te kiezen. Druk vervolgens op de knop [🌀].



- Druk op de knop [▼] wanneer een beeld met zowel RAW- als JPEG-bestanden wordt weergegeven om [Wissen RAW], [Wissen JPEG] of [Wissen RAW + JPEG] te selecteren. Selecteer de gewenste optie om de bestanden te wissen.



- U kunt het huidige beeld ook wissen door in stap 2 op [Wissen] op het scherm te tikken.

Meerdere beelden tegelijk wissen

U kunt meerdere beelden selecteren om in één keer te wissen. Wees voorzichtig bij het wissen van beelden, want ze kunnen niet worden hersteld. Beveiligde beelden (📖103) kunnen echter niet worden gewist.

Een selectiemethode selecteren



1 Open het instellingenscherf.

- Druk op de knop [MENU] en selecteer [Wissen] op het tabblad [▶1] (📖33).

2 Selecteer een selectiemethode.

- Druk op de knoppen [▲][▼] of draai de regelaar [🌀] om een selectiemethode te kiezen en druk vervolgens op de knop [🌀].
- Druk op de knop [MENU] om terug te gaan naar het menuscherf.

Afzonderlijke beelden selecteren



1 Selecteer [Selectie].

- Volg stap 2 bij "Een selectiemethode selecteren" (📖106) om [Selectie] te selecteren en druk op de knop [🌀].

2 Selecteer een beeld.

- Nadat u een beeld hebt gekozen in stap 2 in "Afzonderlijke beelden selecteren" (📖104), wordt [✓] weergegeven.
- Druk nogmaals op de knop [🌀] als u de selectie wilt opheffen. [✓] wordt niet meer weergegeven.

Vóór gebruik

Basishandleiding

Handleiding voor gevorderden

1 Basishandleidingen van de camera

2 Auto-modus/Modus Hybride automatisch

3 Andere opnamemodi

4 P-modus

5 Tv-, Av-, M- en C-modi

6 Afspeelmodus

7 Wi-Fi-functies

8 Menu Instellingen

9 Accessoires

10 Bijlage

Index



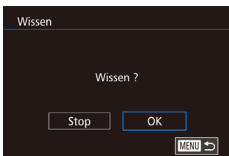

- Herhaal deze procedure om andere beelden op te geven.

3 Wis de opname.

- Druk op de knop [MENU]. Er verschijnt een bevestigingsbericht op het scherm.
- Druk op de knoppen [◀][▶] of draai de regelaar [●] om [OK] te selecteren. Druk vervolgens op de knop [MENU].



- Als u een beeld met zowel RAW- als JPEG-bestanden selecteert, worden beide gewist.

Een reeks selecteren

1 Selecteer [Select. reeks].

- Volg stap 2 bij “Een selectiemethode selecteren” (106) om [Select. reeks] te selecteren en druk op de knop [MENU].

2 Selecteer de beelden.

- Voer de stappen 2–3 in “Een reeks selecteren” (104) uit om beelden op te geven.

3 Wis de beelden.

- Druk op de knop [▼] om [Wissen] te kiezen en druk vervolgens op de knop [MENU].



Alle beelden in één keer opgeven

1 Selecteer [Sel. alle beelden].

- Voer stap 2 uit bij “Een selectiemethode selecteren” (106), kies [Sel. alle beelden] en druk op de knop [MENU].

2 Wis de beelden.

- Druk op de knoppen [◀][▶] of draai de regelaar [●] om [OK] te selecteren. Druk vervolgens op de knop [MENU].

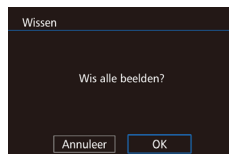

Vóór gebruik

Basishandleiding

Handleiding voor gevorderden

1 Basishandelingen van de camera

2 Auto-modus/Modus Hybride automatisch

3 Andere opnamemodi

4 P-modus

5 Tv-, Av-, M- en C-modi

6 Afspeelmodus

7 Wi-Fi-functies

8 Menu Instellingen

9 Accessoires

10 Bijlage

Index

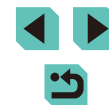

Beelden roteren

► Foto's ► Films

Wijzig de stand van beelden en sla ze als volgt op.

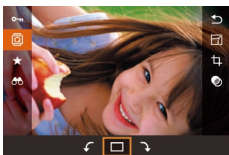

1 Selecteer [Roteren].

- Druk op de knop [Roteren] en selecteer [Roteren] in het menu (109).



2 Draai de opname.

- Druk op de knoppen [◀][▶] of draai de regelaar [Roteren] om [↻] of [↺] te selecteren en het beeld 90° in de opgegeven richting te draaien. Druk op de knop [Roteren] om het draaien te bevestigen.



- Rotatie is niet mogelijk als [Autom. draaien] is ingesteld op [Uit] (109).

Via het menu

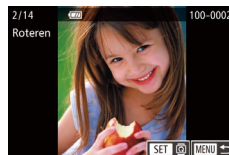
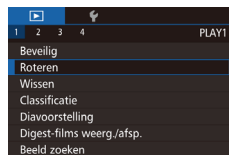

1 Selecteer [Roteren].

- Druk op de knop [MENU] en selecteer [Roteren] op het tabblad [1] (133).

2 Draai de opname.

- Druk op de knoppen [◀][▶] of draai de regelaar [Roteren] om een beeld te selecteren.
- Druk op de knop [Roteren] om het beeld 90° rechtsom te draaien. Druk nogmaals op de knop om het beeld 90° linksom te draaien. Druk een derde keer op de knop om het beeld te herstellen.
- Druk op de knop [MENU] om terug te gaan naar het menuscherm.



- Op het scherm in stap 2 kunt u ook op [SET] tikken om beelden te roteren of op [MENU] tikken om terug te keren naar het menuscherm.

Vóór gebruik

Basishandleiding

Handleiding voor gevorderden

1 Basishandleidingen van de camera

2 Auto-modus/Modus Hybride automatisch

3 Andere opnamemodi

4 P-modus

5 Tv-, Av-, M- en C-modi

6 Afspeelmodus

7 Wi-Fi-functies

8 Menu Instellingen

9 Accessoires

10 Bijlage

Index



Automatisch draaien uitschakelen

Voer deze stappen uit om automatisch draaien van beelden uit te schakelen. Bij automatisch draaien worden beelden gedraaid, afhankelijk van de huidige oriëntatie van de camera.

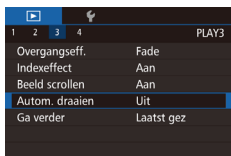

- Druk op de knop [MENU] om [Autom. draaien] te selecteren op het tabblad [▶]3]. Selecteer vervolgens [Uit] (📖33).



- Beelden kunnen niet worden geroteerd (📖108) als u [Autom. draaien] instelt op [Uit]. Daarnaast worden reeds geroteerde beelden ook in hun oorspronkelijke richting weergegeven.

Classificaties toepassen

▶ Foto's ▶ Films

U kunt beelden organiseren door deze te classificeren. Deze variëren van [OFF], [★], [★], [★], [★] en [★]. Door een classificatie te selecteren, kunt u de volgende bewerkingen beperken tot alle beelden met dezelfde classificatie.

- “Bekijken” (📖94), “Diavoorstellingen bekijken” (📖102), “Beelden beveiligen” (📖103), “Beelden wissen” (📖106), “Beelden toevoegen aan de printlijst (DPOF)” (📖165), “Beelden toevoegen aan een fotoboek” (📖167)



- Druk op de knop [📖], selecteer [★] in het menu en wijs een classificatie toe (📖32).
- Als u classificaties wilt verwijderen, herhaalt u deze bewerking, maar selecteert u [OFF] en drukt u op de knop [📖].

Via het menu

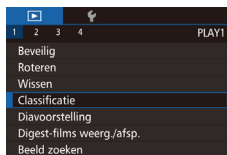

1 Selecteer [Classificatie].

- Druk op de knop [MENU] en selecteer [Classificatie] op het tabblad [▶]1] (📖33).

2 Selecteer een beeld en een classificatie.

- Druk op de knoppen [◀][▶] of draai de regelaar [📖] om een beeld te selecteren. Druk vervolgens op de knoppen [▲][▼] om een classificatie te selecteren.

Vóór gebruik

Basishandleiding

Handleiding voor gevorderden

1 Basishandleidingen van de camera

2 Auto-modus/Modus Hybride automatisch

3 Andere opnamemodi

4 P-modus

5 Tv-, Av-, M- en C-modi

6 Afspeelmodus

7 Wi-Fi-functies

8 Menu Instellingen

9 Accessoires

10 Bijlage

Index



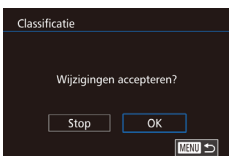

3 Voltooi de instellingsprocedure.

- Druk op de knop [MENU]. Er verschijnt een bevestigingsbericht op het scherm.
- Druk op de knoppen [◀][▶] of draai de regelaar [◉] om [OK] te selecteren. Druk vervolgens op de knop [⊕].



- Als u overschakelt naar de opnamemodus of de camera uitschakelt voordat u de instellingsprocedure in stap 3 hebt voltooid, worden de beelden niet geïndiceerd.



- U kunt in stap 2 ook beelden classificeren door op de knoppen [▲][▼] te tikken.

Foto's bewerken



- Beeldbewerking (110 – 113) is alleen mogelijk als er op de geheugenkaart voldoende vrije ruimte is.



- U kunt bewerkingsschermen voor verschillende functies openen door op een beeld te tikken nadat u de functie in het menu hebt geselecteerd.
- Wanneer [MENU] wordt weergegeven op een bewerkingsscherm, kunt u desgewenst op [MENU] tikken in plaats van op de knop [MENU] te drukken.
- Wanneer [SET] wordt weergegeven op een bewerkingsscherm, kunt u desgewenst op [SET] tikken in plaats van op de knop [⊕] te drukken.

Het formaat van beelden wijzigen

► Foto's ► Films

Bewaar een kopie van beelden op een lagere resolutie.



1 Selecteer een beeldformaat.

- Druk op de knop [⊕], selecteer [1] in het menu en selecteer vervolgens een formaat (132).
- Druk op de knop [⊕].



2 Sla het nieuwe beeld op.

- Als [Nieuw beeld opslaan?] verschijnt, drukt u op de knoppen [◀][▶] of draait u de knop [◉] om [OK] te selecteren. Druk vervolgens op de knop [⊕].

Vóór gebruik

Basishandleiding

Handleiding voor gevorderden

1 Basishandleidingen van de camera

2 Auto-modus/Modus Hybride automatisch

3 Andere opnamemodi

4 P-modus

5 Tv-, Av-, M- en C-modi

6 Afspeelmodus

7 Wi-Fi-functies

8 Menu Instellingen

9 Accessoires

10 Bijlage

Index





3 Bekijk het nieuwe beeld.

- Druk op de knoppen [◀][▶] of draai de regelaar [●] om [Ja] te selecteren. Druk vervolgens op de knop [⏏].
- Het opgeslagen beeld wordt nu weergegeven.



- Beelden die zijn vastgelegd met een resolutie-instelling van [S3] (44) kunnen niet worden bewerkt.
- RAW-beelden kunnen niet worden bewerkt.



- Selecteer in stap 1 [OFF] om te stoppen met het wijzigen van het formaat van het beeld.
- Het formaat van beelden kan niet worden gewijzigd in een hogere resolutie.

Via het menu

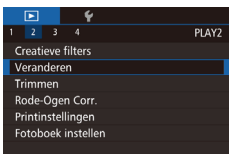

1 Selecteer [Veranderen].

- Druk op de knop [MENU] en selecteer [Veranderen] op het tabblad [▶2] (133).

2 Selecteer een beeld.

- Druk op de knoppen [◀][▶] of draai de regelaar [●] om een beeld te selecteren. Druk vervolgens op de knop [⏏].

3 Selecteer een beeldformaat.

- Druk op de knoppen [◀][▶] of draai de regelaar [●] om het formaat te selecteren. Druk vervolgens op de knop [⏏].

4 Sla het beeld op als een nieuw beeld en bekijk dit.

- Voer stap 2 in "Het formaat van beelden wijzigen" (110) uit.
- Druk op de knop [MENU] en voer stap 3 in "Het formaat van beelden wijzigen" uit (110).



Trimmen

► Foto's ► Films

U kunt een gedeelte van een beeld opgeven om als afzonderlijk beeldbestand op te slaan.



1 Open het instellingenscherf.

- Druk op de knop [⏏], selecteer [▶] in het menu en druk op de knop [⏏] (132).

2 Stel de grootte, positie en aspect ratio in.

- Druk op de knop [Q] of [⏏] om het formaat van het frame te wijzigen.
- Verplaats het focuspunt met de knoppen [▲][▼][◀][▶].
- Als u de stand van het focuspunt wilt wijzigen, draait u de regelaar [●] om [▶] te selecteren en drukt u op de knop [⏏].
- Als u de aspect ratio van het focuspunt wilt wijzigen, draait u de regelaar [●] om [▶] te selecteren. De aspect ratio schakelt tussen ([3:2][16:9][4:3][1:1]) elke keer dat u op de knop [⏏] drukt.

3 Controleer het bijgesneden beeld.

- Draai de regelaar [●] om de [▶] te selecteren
- Druk op [⏏] om het scherm te schakelen tussen het getrimde beeld en de weergave met het bijsnijd kader.

Vóór gebruik

Basishandleiding

Handleiding voor gevorderden

1 Basishandleidingen van de camera

2 Auto-modus/Modus Hybride automatisch

3 Andere opnamemodi

4 P-modus

5 Tv-, Av-, M- en C-modi

6 Afspeelmodus

7 Wi-Fi-functies

8 Menu Instellingen

9 Accessoires

10 Bijlage

Index



4 Sla het beeld op als een nieuw beeld en bekijk dit.

- Draai de regelaar om te selecteren. Druk vervolgens op de knop .
- Voer stap 2 – 3 uit in “Het formaat van beelden wijzigen” (110).



- Beelden die zijn vastgelegd met een resolutie van kunnen niet worden bewerkt.
- RAW-beelden kunnen niet worden bewerkt.
- U kunt een al bijgesneden opname niet nogmaals bijsnijden.
- Het is niet mogelijk een creatief filter op een bijgesneden opname toe te passen of het formaat van een bijgesneden opname te wijzigen.



- Bijgesneden beelden hebben een lagere resolutie dan niet-bijgesneden beelden.
- In stap 3 kunt u de bijsnijddpositie, het formaat en de aspect ratio wijzigen terwijl het bijgesneden beeld wordt weergegeven.
- Stap 2 kan ook worden uitgevoerd door op de knop **[MENU]** te drukken, **[Trimmen]** te selecteren op het tabblad **[2]** en op de knop te drukken. Selecteer een beeld en druk nogmaals op .



- In stap 2 kunt u het focuspunt nu verplaatsen door het over het scherm te slepen. Knijp uw vingers samen of spreid deze (102) om het formaat van het kader te wijzigen.
- In stap 2 kunt u ook op , , of tikken op het scherm.

Filtereffecten toepassen

U kunt de effecten toepassen in een van de volgende opnamemodi en het beeld opslaan als een nieuw bestand: , , , , , en .

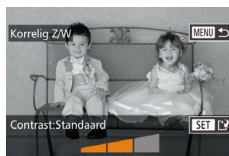
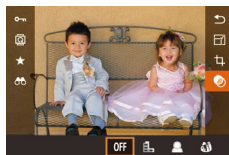

1 Selecteer het effecttype.

- Druk op de knop en selecteer in het menu. Selecteer een effecttype (32).
- Druk op de knop .

2 Configureer details.

- Druk voor de modus op de knoppen of draai de regelaar om het contrast aan te passen.
- Druk voor de modus op de knoppen of draai de regelaar om de vervaging aan te passen.
- Druk voor de modus of op de knoppen of draai de regelaar om de sterkte van het effect aan te passen.
- Druk voor de modus op de knoppen of draai de regelaar om de intensiteit van de kleuren aan te passen.
- Druk voor de modus op de knoppen of draai de regelaar om de kleurtint aan te passen.
- Druk voor op de knop **[INFO]** om het formaat van het kader aan te passen en druk op de knoppen / om het te verplaatsen.

Vóór gebruik

Basishandleiding

Handleiding voor gevorderden

1 Basishandelingen van de camera

2 Auto-modus/Modus Hybride automatisch

3 Andere opnamemodi

4 P-modus

5 Tv-, Av-, M- en C-modi

6 Afspeelmodus

7 Wi-Fi-functies

8 Menu Instellingen

9 Accessoires

10 Bijlage

Index



3 Sla het beeld op als een nieuw beeld en bekijk dit.

- Druk op de knop [📷].
- Voer de stappen 2 – 3 in “Het formaat van beelden wijzigen” (📖110) uit.



- Als u bij stap 2 op de knoppen [◀][▶] drukt, wordt de richting van het kader verticaal in de modus [📷]. Om het kader te verplaatsen drukt u nogmaals op de knoppen [◀][▶]. Om de richting van het kader weer horizontaal te zetten, drukt u op de knoppen [▲][▼].
- Dit kan ook worden gedaan door op de knop [MENU] te drukken, [Beeld zoeken] te selecteren op het tabblad [▶]1, een beeld te selecteren en op de knop [📷] te drukken.



- In stap 2 kunt u ook op de balk tikken en deze over de onderkant van het scherm slepen om beelden te bewerken. U kunt het kader ook verplaatsen door op het kader te tikken of dit over het scherm te slepen in de modus [📷].

Rode ogen corrigeren

▶ Foto's ▶ Films

Hiermee corrigeert u automatisch beelden met rode ogen. U kunt het gecorrigeerde beeld opslaan als een afzonderlijk bestand.

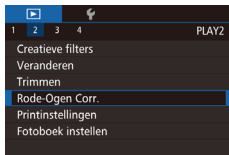

1 Selecteer [Rode-Ogen Corr.].

- Druk op de knop [MENU] en selecteer [Rode-Ogen Corr.] op het tabblad [▶]2 (📖33).

2 Selecteer een beeld.

- Druk op de knoppen [◀][▶] of draai de regelaar [🔍] om een beeld te selecteren.



3 Corrigeer het beeld.

- Druk op de knop [📷].
- Het gebied met rode ogen dat door de camera wordt gedetecteerd, wordt nu gecorrigeerd en er worden kaders weergegeven om de gecorrigeerde gedeelten op het beeld.
- Vergroot of verklein de beelden naar wens. Volg de stappen in “Beelden vergroten” (📖101).

4 Sla het beeld op als een nieuw beeld en bekijk dit.

- Druk op de knoppen [▲][▼][◀][▶] of draai de regelaar [🔍] om [Nieuw bestand] te selecteren en druk vervolgens op de knop [📷].
- Het beeld wordt nu opgeslagen als een nieuw bestand.
- Voer stap 2 in “Het formaat van beelden wijzigen” (📖110) uit.
- Druk op de knop [MENU] en voer stap 3 in “Het formaat van beelden wijzigen” uit (📖110).



- Sommige beelden worden mogelijk niet juist gecorrigeerd.
- Als u bij stap 4 [Overschrijven] selecteert, wordt het oorspronkelijke beeld overschreven door het gecorrigeerde beeld. Het oorspronkelijke beeld wordt dan gewist.
- Beveiligde beelden kunnen niet worden overschreven.
- RAW-beelden kunnen niet op deze manier worden bewerkt.
- Rode-ogencorrectie kan worden toegepast op JPEG-beelden opgeslagen met RAW-beelden, maar het oorspronkelijke beeld kan niet worden overschreven.



- U kunt beelden opslaan door op [Nieuw bestand] of [Overschrijven] op het scherm in stap 4 te tikken.

Vóór gebruik

Basishandleiding

Handleiding voor gevorderden

1 Basishandleidingen van de camera

2 Auto-modus/Modus Hybride automatisch

3 Andere opnamemodi

4 P-modus

5 Tv-, Av-, M- en C-modi

6 Afspeelmodus

7 Wi-Fi-functies

8 Menu Instellingen

9 Accessoires

10 Bijlage

Index



Films bewerken

► Foto's ► Films

U kunt overbodige delen van het begin en eind van films verwijderen (behalve bij digest-films, 38).

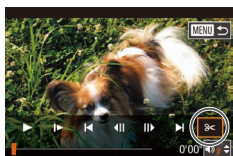

(1)



(2)

1 Selecteer [◀].

- Voer stap 1 – 5 bij “Bekijken” (94) uit, selecteer [◀] en druk op de knop [OK].
- Het filmbewerkingspaneel en de bewerkingsbalk worden nu weergegeven.

2 Geef aan welke delen u eruit wilt knippen.

- (1) is het filmbewerkingspaneel en (2) is de bewerkingsbalk.
- Druk op de knoppen [▲][▼] en selecteer [L] of [R].
- Als u de delen wilt weergeven die u kunt afsnijden (aangegeven met [L] op het scherm), drukt u op de knoppen [L][R] of draait u de knop [◻] om [L] te verschuiven. Snijd het begin van de film af (vanaf [L]) door [L] te selecteren en snijd het einde van de film af met behulp van [R].
- Als u [L] verplaatst naar een andere markering dan [L], wordt bij [L] alleen het gedeelte voor het dichtstbijzijnde [L] aan de linkerzijde afgesneden en wordt bij [R] alleen het gedeelte na het dichtstbijzijnde [L] aan de rechterzijde afgesneden.

3 Bekijk de bewerkte film.

- Druk op de knoppen [▲][▼] om [▶] te selecteren en druk vervolgens op de knop [OK]. De bewerkte film wordt nu afgespeeld.

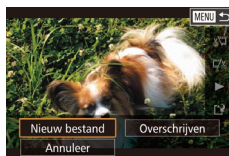

- Herhaal stap 2 als u de film nog een keer wilt bewerken.
- Als u het bewerken wilt annuleren, drukt u op de knop [MENU], selecteert u [OK] (druk op de knoppen [◀][▶]) of draait de regelaar [◻] en drukt u nogmaals op de knop [OK].

4 Sla de bewerkte film op.

- Druk op de knoppen [▲][▼] om [L] te selecteren en druk vervolgens op de knop [OK].
- Druk op de knoppen [▲][▼][◀][▶] of draai de regelaar [◻] om [Nieuw bestand] te selecteren en druk vervolgens op de knop [OK].
- Selecteer [Opsl. -compr.] en druk op de knop [OK].
- De film wordt nu opgeslagen als een nieuw bestand.



- Als u bij stap 4 [Overschrijven] selecteert, wordt de oorspronkelijke film overschreven door de ingekorte film. De oorspronkelijke film wordt dan gewist.
- Als er op de geheugenkaart onvoldoende vrije ruimte is, is alleen [Overschrijven] beschikbaar.
- Als de accu halverwege het opslaan leeg raakt worden films mogelijk niet opgeslagen.
- Gebruik tijdens het bewerken van films een volledig opgeladen accu of een voedingsadapterset (afzonderlijk verkrijgbaar, 149).

Vóór gebruik

Basishandleiding

Handleiding voor gevorderden

1 Basishandelingen van de camera

2 Auto-modus/Modus Hybride automatisch

3 Andere opnamemodi

4 P-modus

5 Tv-, Av-, M- en C-modi

6 Afspeelmodus

7 Wi-Fi-functies

8 Menu Instellingen

9 Accessoires

10 Bijlage

Index



Bestands groottes verkleinen

Het formaat van bestanden kan worden verkleind door films als volgt te comprimeren.



- Selecteer in het scherm in stap 2 van “Films bewerken” de optie [MENU]. Selecteer [Nieuw bestand] en druk op de knop [OK].
- Selecteer [Compr. & Opsl.] en druk op de knop [OK].

De beeldkwaliteit is na de compressie als volgt.

Voor de compressie	Na de compressie
HD 29.97P	HD 29.97P
HD 23.98P	HD 23.98P
HD 59.94P	HD 29.97P
HD 25.00P	HD 25.00P
HD 50.00P	HD 25.00P



- Films van het type [VGA 29.97P] en [VGA 25.00P] kunnen niet worden gecomprimeerd.
- Bewerkte films kunnen niet worden opgeslagen in gecomprimeerd formaat als u [Overschrijven] kiest.
- U kunt bewerkte films comprimeren en opslaan als nieuwe bestanden door [Compr. & Opsl.] te selecteren.

Digest-films bewerken

► Foto's ► Films

Afzonderlijke hoofdstukken (clips) (38) die zijn opgenomen in de modus [A] kunnen eventueel worden gewist. Wees voorzichtig bij het wissen van clips, want ze kunnen niet worden hersteld.

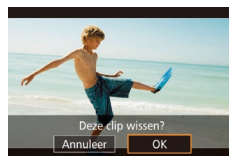
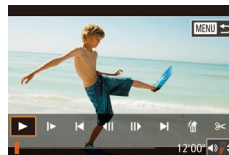

1 Selecteer de clip die u wilt wissen.

- Voer de stappen 1 – 2 uit bij “Korte films bekijken die zijn gemaakt bij het nemen van foto's (digest-films)” (97) om een film af te spelen die is gemaakt in de modus [A] en druk vervolgens op de knop [OK] om het filmbedieningspaneel te openen.
- Druk op de knoppen [◀][▶] of draai de regelaar [●] om [◀] of [▶] te selecteren. Druk vervolgens op de knop [OK].

2 Selecteer [MENU].

- Druk op de knoppen [◀][▶] of draai de regelaar [●] om [MENU] te selecteren. Druk vervolgens op de knop [OK].
- De geselecteerde clip wordt meerdere malen afgespeeld.

3 Bevestig het wissen.

- Druk op de knoppen [◀][▶] of draai de regelaar [●] om [OK] te selecteren. Druk vervolgens op de knop [OK].
- De clip wordt gewist en de korte film wordt overschreven.



- [MENU] wordt niet weergegeven als u een hoofdstuk selecteert wanneer de camera is aangesloten op een printer.

Vóór gebruik

Basishandleiding

Handleiding voor gevorderden

1 Basishandelingen van de camera

2 Auto-modus/Modus Hybride automatisch

3 Andere opnamemodi

4 P-modus

5 Tv-, Av-, M- en C-modi

6 Afspeelmodus

7 Wi-Fi-functies

8 Menu Instellingen

9 Accessoires

10 Bijlage

Index



7

Wi-Fi-functies

U kunt beelden draadloos vanaf de camera naar tal van compatibele apparaten verzenden en de camera gebruiken met webservices



- Lees de "Voorzorgsmaatregelen Wi-Fi (draadloos LAN)" (120) voordat u de Wi-Fi functie gebruikt.

Beschikbare Wi-Fi-functies

U kunt beelden verzenden en ontvangen of de camera op afstand bedienen door de camera via Wi-Fi aan te sluiten op deze apparaten en diensten.

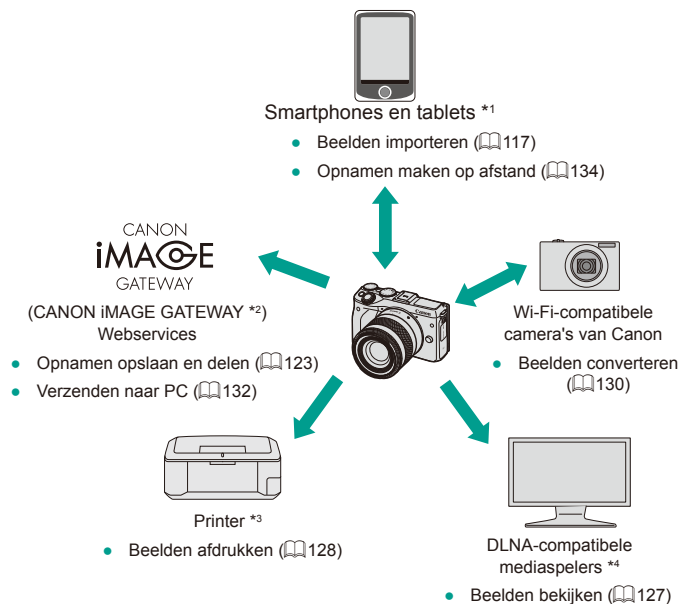

*1 Voor het gemak worden in deze handleiding smartphones, tablets en andere compatibele apparaten gezamenlijk aangeduid met de term "smartphones".

*2 CANON IMAGE GATEWAY is de online fotoservice van Canon.

*3 Het is nodig dat de printer PictBridge ondersteunt (die DPS over IP ondersteunt), zodat u foto's direct via Wi-Fi kunt afdrukken.

*4 DLNA staat voor Digital Living Network Alliance.

Vóór gebruik

Basishandleiding

Handleiding voor gevorderden

1 Basishandleidingen van de camera

2 Auto-modus/Modus Hybride automatisch

3 Andere opnamemodi

4 P-modus

5 Tv-, Av-, M- en C-modi

6 Afspeelmodus

7 Wi-Fi-functies

8 Menu Instellingen

9 Accessoires

10 Bijlage

Index



Beelden naar een smartphone importeren

U kunt op de volgende twee manieren beelden importeren van een camera naar een smartphone.

- Maak verbinding via NFC (📖117)
Houd een Android-smartphone die NFC ondersteunt (OS-versie 4.0 of hoger) tegen de camera om de apparaten met elkaar te verbinden.
- Verbinding maken via het Wi-Fi-menu (📖119)

Beelden verzenden naar een smartphone die NFC ondersteunt

Gebruik NFC van een Android-smartphone (OS-versie 4.0 of hoger) om het installeren van EOS Remote en het maken van verbinding met de camera gemakkelijker te maken.

- Als de camera uit of in de Opnamemodus staat wanneer de apparaten tegen elkaar aan worden gehouden, kunt u beelden kiezen en van de camera naar de smartphone verzenden. Zodra de apparaten zijn verbonden, kunt u ook vanaf een afstand opnamen maken (📖134). Het is eenvoudig om opnieuw verbinding te maken met apparaten waar u recentelijk verbinding mee heeft gemaakt. Deze apparaten worden weergegeven in het Wi-Fi-menu.
- Als de camera in de Afspeelmodus staat wanneer de apparaten tegen elkaar worden gehouden, verschijnen er beelden in de indexweergave. Op het beeldselectiescherm kunt u beelden selecteren en verzenden.

Verbinding maken via NFC wanneer de camera uit of in de opnamemodus staat

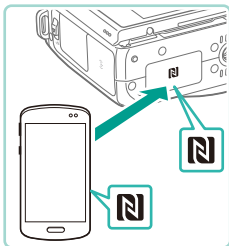

1 Installeer EOS Remote.

- Activeer NFC op de smartphone en houd het toestel tegen de N-markering van de camera (N). Google Play wordt vervolgens automatisch op de smartphone geopend. Zodra de downloadpagina van EOS Remote wordt weergegeven, downloadt en installeert u de app.



2 Breng de verbinding tot stand.

- Houd de N-markering (N) van de smartphone waarop EOS Remote is geïnstalleerd tegen de N-markering van de camera.
- De camera gaat automatisch aan.
- Als het scherm [Bijnaam apparaat] wordt weergegeven, drukt u op de knop [OK]. Gebruik het toetsenbord (📖34) om een bijnaam in te voeren en druk op de knop [MENU] om terug te gaan naar het scherm [Bijnaam apparaat].
- Druk op de knoppen [▲][▼] of draai de regelaar (🔘) om [OK] te selecteren. Druk vervolgens op de knop [OK].
- EOS Remote wordt geopend op de smartphone en verbindt automatisch met de camera.

3 Pas de privacy-instelling aan.

- Als dit scherm wordt weergegeven, drukt u op de knoppen [▲][▼] of draait u de regelaar (🔘) om [Alle beelden] te selecteren. Vervolgens drukt u op de knop [OK].
- Nadat er een verbinding met de smartphone tot stand is gekomen, sluit dit scherm binnen ongeveer een minuut.

4 Importeer beelden.

- Gebruik de smartphone om beelden te importeren van de camera naar de smartphone.

Vóór gebruik

Basishandleiding

Handleiding voor gevorderden

1 Basishandleidingen van de camera

2 Auto-modus/Modus Hybride automatisch

3 Andere opnamemodi

4 P-modus

5 Tv-, Av-, M- en C-modi

6 Afspeelmodus

7 Wi-Fi-functies

8 Menu Instellingen

9 Accessoires

10 Bijlage

Index





- Houd rekening met het volgende als u NFC gebruikt.
 - Voorkom dat u de camera en de smartphone hard tegen elkaar slaat. Dit kan de apparaten beschadigen.
 - Afhankelijk van de smartphone kan het voorkomen dat de apparaten elkaar niet meteen herkennen. Probeer in dat geval de apparaten in iets andere posities tegen elkaar te houden. Als het verbinden mislukt, houdt u de apparaten tegen elkaar aan tot het scherm van de camera is bijgewerkt.
 - Plaats geen andere voorwerpen tussen de camera en smartphone. Houd er ook rekening mee dat camera- of smartphonehoes of gelijksoortige accessoires de communicatie kunnen blokkeren.
- Selecteer [Alle beelden] in stap 3 wanneer u opnamen maakt van een afstand.
- Alle beelden op de camera kunnen worden bekeken op de verbonden smartphone wanneer u [Alle beelden] kiest in stap 3. Selecteer een andere optie in stap 3 om de te bekijken beelden op de smartphone te beperken (136). Zodra u een smartphone hebt geregistreerd, kunt u de bijbehorende privacyinstelling op de camera aanpassen (136).



- Om verbinding te kunnen maken moet er een geheugenkaart in de camera zitten.
- Er wordt een bericht weergegeven als de bijnaam die u invoert, met een symbool of spatie begint. Druk op de knop [OK] en voer een andere bijnaam in.

Verbinding maken via NFC wanneer de camera in de afspeelmodus staat



- Druk op de knop [▶] om de camera aan te zetten.
- Houd de smartphone waarop EOS Remote is geïnstalleerd (120) tegen de N-markering van de camera (N).
- Druk op de knoppen [▲][▼][◀][▶] om een beeld dat u wilt verzenden te selecteren en druk vervolgens op de knop [OK]. [✓] wordt weergegeven.
- Druk nogmaals op de knop [OK] als u de selectie wilt opheffen. [✓] wordt niet meer weergegeven.
- Herhaal deze procedure als u meerdere beelden wilt selecteren.
- Wanneer u klaar bent met het selecteren van beelden, drukt u op de knop [MENU].
- Druk op de knoppen [◀][▶] om [Verzenden] te kiezen en druk vervolgens op de knop [OK].
- De beelden worden verzonden.
- Als u de verbinding wilt verbreken, verwijdert u de [✓]-markering van alle beelden en drukt u op de knop [MENU]. Vervolgens drukt u op [◀][▶] om [OK] te selecteren.



- Als u in een bericht op de camera of smartphone gevraagd wordt om de bijnaam in te voeren, volgt u stap 2 bij "Verbinding maken via NFC wanneer de camera uit of in de opnamemodus staat" (117) om deze in te voeren.
- De camera houdt niet bij met welke smartphones u NFC-verbindingen maakt in de afspeelmodus.

Vóór gebruik

Basishandleiding

Handleiding voor gevorderden

1 Basishandleidingen van de camera

2 Auto-modus/Modus Hybride automatisch

3 Andere opnamemodi

4 P-modus

5 Tv-, Av-, M- en C-modi

6 Afspeelmodus

7 Wi-Fi-functies

8 Menu Instellingen

9 Accessoires

10 Bijlage

Index



Een smartphone toevoegen met het Wi-Fi-menu

Voordat u verbinding maakt met de camera, dient u eerst de speciale gratis app *EOS Remote* op de smartphone te installeren. Raadpleeg de website van Canon voor details over deze toepassing (ondersteunde smartphones en functies).

Deze stappen leggen uit hoe u de camera als toegangspunt kunt gebruiken, maar u kunt ook een bestaand toegangspunt gebruiken (120).



1 Installeer de speciale app.

- Als u een Android-smartphone gebruikt, zoekt u EOS Remote in Google Play en downloadt en installeert u de app.
- Als u een iPhone of iPad gebruikt, zoekt u EOS Remote in de App Store en downloadt en installeert u de app.

2 Open het Wi-Fi-menu.

- Druk op de knop [] om de camera aan te zetten.
- Druk op de knop [▲].
- Als het scherm [Bijnaam apparaat] wordt weergegeven, drukt u op de knop []. Gebruik het toetsenbord (34) om een bijnaam in te voeren en druk op de knop [MENU] om terug te gaan naar het scherm [Bijnaam apparaat].
- Druk op de knoppen [▲][▼] of draai de regelaar [] om [OK] te selecteren. Druk vervolgens op de knop [].

3 Selecteer [].

- Druk op de knoppen [▲][▼][][] of draai de regelaar [] om [] te selecteren. Druk vervolgens op de knop [].

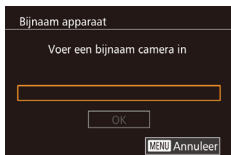
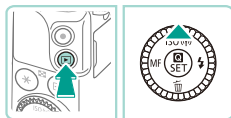

4 Kies [Apparaat toevoegen].

- Druk op de knoppen [▲][▼] of draai de regelaar [] om [Apparaat toevoegen] te selecteren en druk vervolgens op de knop [].
- De SSID en het wachtwoord van de camera worden weergegeven.

5 Verbind de smartphone met het netwerk.

- Kies in het menu met Wi-Fi-instellingen van de smartphone de SSID (netwerknnaam) die op de camera wordt weergegeven om de verbinding tot stand te brengen.
- Vul in het wachtwoordveld het wachtwoord in dat op de camera wordt weergegeven.

6 Open EOS Remote.

- Open EOS Remote op de smartphone.

7 Selecteer de camera.

- Op de smartphone verschijnt een scherm waarin u kunt selecteren met welke camera u verbinding wilt maken. Selecteer de camera om het koppelen te starten.

Vóór gebruik

Basishandleiding

Handleiding voor gevorderden

1 Basishandleidingen van de camera

2 Auto-modus/Modus Hybride automatisch

3 Andere opnamemodi

4 P-modus

5 Tv-, Av-, M- en C-modi

6 Afspeelmodus

7 Wi-Fi-functies

8 Menu Instellingen

9 Accessoires

10 Bijlage

Index





8 Pas de privacy-instelling aan.

- Als dit scherm wordt weergegeven, drukt u op de knoppen [▲][▼] of draait u de regelaar [🔊] om [Alle beelden] te selecteren. Vervolgens drukt u op de knop [🔒].
- Nadat er een verbinding met de smartphone tot stand is gekomen, sluit dit scherm binnen ongeveer een minuut.



9 Importeer beelden.

- Gebruik de smartphone om beelden te importeren van de camera naar de smartphone.



- Selecteer [Alle beelden] in stap 8 wanneer u opnamen maakt van een afstand.
- Alle beelden op de camera kunnen worden bekeken op de verbonden smartphone wanneer u [Alle beelden] kiest in stap 8. Selecteer een andere optie in stap 8 om de te bekijken beelden op de smartphone te beperken (📖136). Zodra u een smartphone hebt geregistreerd, kunt u de bijbehorende privacyinstelling op de camera aanpassen (📖136).



- Om verbinding te kunnen maken moet er een geheugenkaart in de camera zitten.
- Er wordt een bericht weergegeven als de bijnaam die u invoert, met een symbool of spatie begint. Druk op de knop [🔒] en voer een andere bijnaam in.
- Als u verbinding wilt maken zonder een wachtwoord in te voeren in stap 5, gaat u naar het menu (📖33), selecteert u het tabblad [🔒4] en stelt u [Wachtwoord] in op [Uit] in [Instellingen Wi-Fi]. [Wachtwoord] wordt niet meer weergegeven in het SSID-weergavescherm (stap 4).
- Als u eerder al verbinding hebt gemaakt met apparaten, worden recente bestemmingen als eerste vermeld wanneer u het Wi-Fi-menu opent. U kunt eenvoudig opnieuw verbinding maken door op de knoppen [▲][▼] te drukken om het apparaat te kiezen en vervolgens op de knop [🔒] te drukken. Als u een nieuw apparaat wilt toevoegen, opent u het scherm voor apparaatselectie door [◀][▶] aan te raken. Configureer vervolgens de instelling.
- Als u liever geen recente doelapparaten wilt weergeven, kiest u MENU (📖33) > tabblad [🔒4] > [Instellingen Wi-Fi] > [Doelhistorie] > [Uit].

Een ander toegangspunt gebruiken

U kunt ook een bestaand toegangspunt gebruiken als u de camera wilt verbinden met een smartphone via het Wi-Fi-menu. Raadpleeg ook de gebruikshandleiding van het toegangspunt.

Vóór gebruik

Basishandleiding

Handleiding voor gevorderden

1 Basishandelingen van de camera

2 Auto-modus/Modus Hybride automatisch

3 Andere opnamemodi

4 P-modus

5 Tv-, Av-, M- en C-modi

6 Afspeelmodus

7 Wi-Fi-functies

8 Menu Instellingen

9 Accessoires

10 Bijlage

Index



Compatibiliteit van het toegangspunt vaststellen

Controleer of de Wi-Fi-router of het basisstation voldoet aan de Wi-Fi-normen in "Wi-Fi" (195).

Er zijn verschillende verbindingsmethoden, afhankelijk van of het toegangspunt WPS (Wi-Fi Protected Setup, 121) ondersteunt of niet (122). Bij toegangspunten die WPS niet ondersteunen controleert u de volgende gegevens.

- **Netwerkn naam (SSID/ESSID)**
De SSID of ESSID van het toegangspunt dat u gebruikt. Dit wordt ook wel de "naam van het toegangspunt" of de "netwerkn naam" genoemd.
- **Netwerkauthenticatie / gegevenscodering (coderingsmethode/ coderingsmodus)**
De methode om gegevens te coderen gedurende draadloze overdracht. Controleer welke beveiligingsinstelling gebruikt wordt: WPA2-PSK (AES), WPA2-PSK (TKIP), WPA-PSK (AES), WPA-PSK (TKIP), WEP (open systeemauthenticatie) of geen beveiliging.
- **Wachtwoord (versleutelingscode/netwerksleutel)**
De sleutel die gebruikt wordt om gegevens te coderen gedurende draadloze overdracht. Ook wel "versleutelingscode" of "netwerksleutel" genoemd.
- **Sleutelindex (overdrachtssleutel)**
De ingestelde sleutel wanneer WEP wordt gebruikt voor netwerkverificatie/gegevenscodering. Gebruik "1" als instelling.



- Indien systeembeheerderrechten nodig zijn om netwerkinstellingen aan te passen, moet u contact opnemen met de systeembeheerder voor meer informatie.
- Deze instellingen zijn erg belangrijk voor netwerkbeveiliging. Wees voorzichtig wanneer u deze instellingen wijzigt.



- Raadpleeg de handleiding van het toegangspunt voor informatie over WPS-compatibiliteit en instructies voor het controleren van de netwerkinstellingen.
- Een router is een apparaat dat een netwerkstructuur (LAN) maakt om meerdere computers met elkaar te verbinden. Een router die een interne Wi-Fi-functie bevat, wordt een "Wi-Fi-router" genoemd.
- In deze handleiding worden alle Wi-Fi-routers en basisstations "toegangspunten" genoemd.
- Zorg dat u het MAC-adres van de camera toevoegt aan het toegangspunt als u MAC-adressen filtert in uw Wi-Fi-netwerk. U kunt het MAC-adres van uw camera controleren in het menu (33). Selecteer het tabblad [4] en selecteer [MAC-adres controleren] in [Instellingen Wi-Fi].

WPS-compatibele toegangspunten gebruiken

Met WPS is het eenvoudig instellingen te voltooien wanneer u apparaten via Wi-Fi verbindt. U kunt ofwel de Push Button configuratiemethode gebruiken of de PIN-methode voor instellingen op een apparaat dat WPS ondersteunt.



1 Verbind de smartphone met het toegangspunt.

2 Bereid de verbinding voor.

- Volg de stappen 1-4 in "Een smartphone toevoegen met het Wi-Fi-menu" (119) om naar het scherm [Wachten op verbinding] te gaan.

3 Selecteer [Ander netwerk].

- Druk op de knoppen [◀][▶] of draai de regelaar [●] om [Ander netwerk] te selecteren. Druk vervolgens op de knop [OK].
- Er wordt een lijst met waargenomen toegangspunten weergegeven.

4 Kies [WPS-verbinding].

- Druk op de knoppen [▲][▼] of draai de regelaar [●] om [WPS-verbinding] te selecteren. Druk vervolgens op de knop [OK].

5 Kies [PBC-methode].

- Druk op de knoppen [▲][▼] of draai de regelaar [●] om [PBC-methode] te selecteren. Druk vervolgens op de knop [OK].

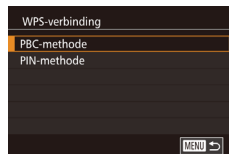
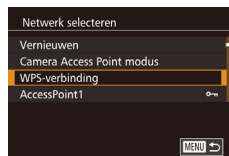

Vóór gebruik

Basishandleiding

Handleiding voor gevorderden

1 Basishandleidingen van de camera

2 Auto-modus/Modus Hybride automatisch

3 Andere opnamemodi

4 P-modus

5 Tv-, Av-, M- en C-modi

6 Afspeelmodus

7 Wi-Fi-functies

8 Menu Instellingen

9 Accessoires

10 Bijlage

Index





6 Breng de verbinding tot stand.

- Houd op het toegangspunt de WPS-verbindingssknop enkele seconden ingedrukt.
- Druk op de camera op de knop [📷] om naar de volgende stap te gaan.



7 Importeer beelden.

- Volg de stappen 6 – 9 in “Een smartphone toevoegen met het Wi-Fi-menu” (📖 119) om de smartphone te selecteren, pas de privacyinstelling aan en importeer vervolgens de beelden.



- Als u [PIN-methode] kiest bij stap 5 wordt een pincode op het scherm weergegeven. Stel deze code in bij het toegangspunt. Kies een apparaat in het scherm [Apparaat selecteren]. Raadpleeg voor meer details de gebruikershandleiding die is meegeleverd met uw toegangspunt.

Verbinding maken met toegangspunten in de lijst

1 Bekijk de lijst met toegangspunten.

- Geef de lijst met netwerken (toegangspunten) weer, zoals wordt beschreven bij stap 1 – 3 in “WPS-compatibele toegangspunten gebruiken” (📖 121).

2 Kies een toegangspunt.

- Druk op de knoppen [▲][▼] of draai de regelaar [🌀] om een netwerk (toegangspunt) te selecteren en druk vervolgens op de knop [📷].

3 Voer het wachtwoord in voor het toegangspunt.

- Druk op de knop [📷] om het toetsenbord te openen en voer het wachtwoord in (📖 34).
- Druk op de knoppen [▲][▼] of draai de regelaar [🌀] om [Volgende] te selecteren. Druk vervolgens op de knop [📷].

4 Kies [Auto].

- Druk op de knoppen [▲][▼] of draai de regelaar [🌀] om [Auto] te selecteren. Druk vervolgens op de knop [📷].

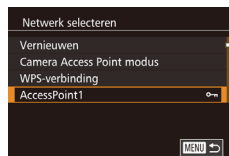

Vóór gebruik

Basishandleiding

Handleiding voor gevorderden

1 Basishandleidingen van de camera

2 Auto-modus/Modus Hybride automatisch

3 Andere opnamemodi

4 P-modus

5 Tv-, Av-, M- en C-modi

6 Afspeelmodus

7 Wi-Fi-functies

8 Menu Instellingen

9 Accessoires

10 Bijlage

Index



5 Importeer beelden.

- Volg de stappen 6 – 9 in “Een smartphone toevoegen met het Wi-Fi-menu” (📖 119) om de smartphone te selecteren waar u verbinding mee wilt maken, pas de privacyinstelling aan en importeer vervolgens de beelden.



- Kijk op het toegangspunt zelf of in de gebruikershandleiding als u het wachtwoord van het toegangspunt wilt vaststellen.
- Er kunnen maximaal 16 toegangspunten worden weergegeven. Als er geen toegangspunten gevonden worden nadat u [Vernieuwen] hebt geselecteerd in stap 2 om de lijst bij te werken, selecteert u [Handmatige instellingen] in stap 2 om de instellingen voor de toegangspunten handmatig te voltooien. Volg de instructies op het scherm en voer een SSID, beveiligingsinstellingen en een wachtwoord in.
- Als u opnieuw verbinding maakt met een vorig toegangspunt, wordt "*" weergegeven voor het wachtwoord in stap 3. Als u hetzelfde wachtwoord wilt gebruiken, selecteert u [Volgende] (druk op de knoppen [▲][▼] of draai de regelaar [🌀]) en drukt u op de knop [🔑].

Eerdere toegangspunten

Om automatisch opnieuw verbinding te maken met een eerder toegangspunt, volgt u stap 4 van “Een smartphone toevoegen met het Wi-Fi-menu” (📖 119).

- Om de camera als toegangspunt te gebruiken, selecteert u [Ander netwerk] in het scherm dat wordt getoond wanneer de verbinding tot stand wordt gebracht. Kies vervolgens [Camera Access Point modus].
- Als u een ander toegangspunt wilt gebruiken, selecteert u [Ander netwerk] in het scherm dat wordt getoond wanneer de verbinding tot stand wordt gebracht en volgt u stap 4 van “WPS-compatibele toegangspunten gebruiken” (📖 121) of stap 2 van “Verbinding maken met toegangspunten in de lijst” (📖 122).

Beelden verzenden naar een geregistreerde webservice

Webservices registreren

Gebruik een smartphone of computer om webservices die u wilt gebruiken toe te voegen aan de camera.

- Een smartphone of computer met browser en internettoegang is nodig om de camera-instellingen voor CANON iMAGE GATEWAY en andere webservices in te voeren.
- Raadpleeg de CANON iMAGE GATEWAY-website voor meer informatie over de browservereisten (Microsoft Internet Explorer, enzovoort), inclusief instellingen en versiegegevens.
- Voor informatie over landen en regio's waar CANON iMAGE GATEWAY beschikbaar is, raadpleegt u de website van Canon (<http://www.canon.com/cig/>).
- U moet een account hebben bij andere webservices dan CANON iMAGE GATEWAY als u deze wilt gebruiken. Voor meer informatie gaat u naar de website van elke webservice die u wilt registreren.
- Mogelijk worden kosten in rekening gebracht voor een internetverbinding en het gebruik van een toegangspunt.

Vóór gebruik

Basishandleiding

Handleiding voor gevorderden

1 Basishandleidingen van de camera

2 Auto-modus/Modus Hybride automatisch

3 Andere opnamemodi

4 P-modus

5 Tv-, Av-, M- en C-modi

6 Afspeelmodus

7 Wi-Fi-functies

8 Menu Instellingen

9 Accessoires

10 Bijlage

Index



CANON iMAGE GATEWAY registreren

Nadat u de camera en CANON iMAGE GATEWAY hebt gekoppeld, voegt u CANON iMAGE GATEWAY toe als bestemmingswebservice op de camera.



1 Meld u aan bij CANON iMAGE GATEWAY en open de pagina met instellingen voor het koppelen van de camera.

- Ga op een computer of smartphone naar <http://www.canon.com/cig/> om naar CANON iMAGE GATEWAY te gaan.
- Wanneer het aanmeldscherm wordt weergegeven, voert u uw gebruikersnaam en wachtwoord in om u aan te melden. Als u nog geen CANON iMAGE GATEWAY-account hebt, volgt u de instructies om de lidmaatschapsregistratie te voltooien (gratis).
- Open de pagina met camera-instellingen.



2 Selecteer een type camera.

- Op dit cameramodel wordt [☁] weergegeven in het Wi-Fi-menu.
- Wanneer u [☁] hebt geselecteerd, wordt een pagina weergegeven waar u de verificatiecode kunt invoeren. Op deze pagina in stap 7 voert u de verificatiecode in die wordt weergegeven op de camera na stap 3 – 6.

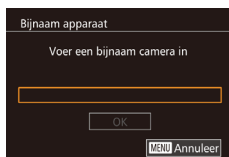
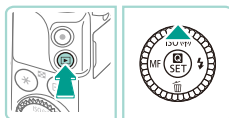

3 Open het Wi-Fi-menu.

- Druk op de knop [▶] om de camera aan te zetten.
- Druk op de knop [▲].

- Als het scherm [Bijnaam apparaat] wordt weergegeven, drukt u op de knop [☁]. Gebruik het toetsenbord (34) om een bijnaam in te voeren en druk op de knop [MENU] om terug te gaan naar het scherm [Bijnaam apparaat].

- Druk op de knoppen [▲][▼] of draai de regelaar [⦿] om [OK] te selecteren. Druk vervolgens op de knop [☁].

4 Selecteer [☁].

- Druk op de knoppen [▲][▼][◀][▶] of draai de regelaar [⦿] om [☁] te selecteren. Druk vervolgens op de knop [☁].

5 Selecteer [Verifiëren].

- Druk op de knoppen [◀][▶] of draai de regelaar [⦿] om [Verifiëren] te selecteren en druk vervolgens op de knop [☁].

Vóór gebruik

Basishandleiding

Handleiding voor gevorderden

1 Basishandleidingen van de camera

2 Auto-modus/Modus Hybride automatisch

3 Andere opnamemodi

4 P-modus

5 Tv-, Av-, M- en C-modi

6 Afspeelmodus

7 Wi-Fi-functies

8 Menu Instellingen

9 Accessoires

10 Bijlage

Index



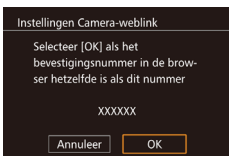
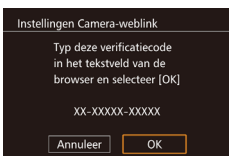
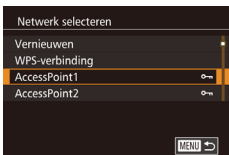

6 Maak verbinding met een toegangspunt.

- Maak verbinding met het toegangspunt zoals wordt beschreven bij stap 4 – 6 van “WPS-compatibele toegangspunten gebruiken” (121) of stap 2 – 4 van “Verbinding maken met toegangspunten in de lijst” (122).
- Zodra de camera is verbonden met CANON iMAGE GATEWAY via het toegangspunt, wordt een verificatiecode weergegeven.
- Houd deze schermweergave aan en beschikbaar voor weergave totdat stap 7 is voltooid.

7 Voer de verificatiecode in.

- Voer op de smartphone of computer de verificatiecode in die wordt weergegeven op de camera en ga verder met de volgende stap.
- Er verschijnt een zescijferig bevestigingsnummer op het scherm.

8 Controleer het bevestigingsnummer om het installatieproces te voltooien.

- Druk op het tweede scherm bij stap 6 op de knoppen [◀][▶] of draai de regelaar [🔍] om [OK] te selecteren. Druk vervolgens op de knop [🔍] om het bevestigingsnummer weer te geven.
- Zorg ervoor dat het bevestigingsnummer op de camera overeenkomt met het nummer op de smartphone of computer.
- Druk op de knoppen [◀][▶] of draai de regelaar [🔍] om [OK] te selecteren. Druk vervolgens op de knop [🔍].
- Voltooi het installatieproces op de smartphone of computer.



- Om verbinding te kunnen maken moet in de camera een geheugenkaart met opgeslagen beelden zitten.
- Zodra u verbinding hebt gemaakt met apparaten via het Wi-Fi-menu, worden recente bestemmingen als eerste vermeld wanneer u het menu opent. Druk op de knoppen [◀][▶] om het menu te openen waarmee u een apparaat kunt selecteren. Selecteer vervolgens het apparaat.

Andere webservices registreren

U kunt ook andere webservices naast CANON iMAGE GATEWAY toevoegen aan de camera. CANON iMAGE GATEWAY dient eerst te worden geregistreerd op de camera (124).



- CANON iMAGE GATEWAY en [📷] (132) worden nu als bestemmingen toegevoegd en het pictogram [📶] verandert in [📷].
- Er wordt een bericht weergegeven op de smartphone of computer om aan te geven dat dit proces is voltooid. Als u nog meer webservices wilt toevoegen, volgt u de procedure bij “Andere webservices registreren” (125) vanaf step 2.

1 Open het scherm waarmee u instellingen voor webservices invoert.

- Volg stap 1 bij “CANON iMAGE GATEWAY registreren” (124) om in te loggen bij CANON iMAGE GATEWAY en open vervolgens het scherm voor instellingen van webservices.

2 Stel de webservice in die u wilt gebruiken.

- Volg de instructies die op de computer of smartphone worden weergegeven om de webservice in te stellen.

Vóór gebruik

Basishandleiding

Handleiding voor gevorderden

1 Basishandleidingen van de camera

2 Auto-modus/Modus Hybride automatisch

3 Andere opnamemodi

4 P-modus

5 Tv-, Av-, M- en C-modi

6 Afspeelmodus

7 Wi-Fi-functies

8 Menu Instellingen

9 Accessoires

10 Bijlage

Index



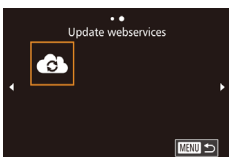

3 Selecteer [Wi-Fi].

- Druk in de afspelmodus op de knop [▲] om het Wi-Fi-menu te openen.
- Druk op de knoppen [▲][▼][◀][▶] of draai de regelaar [Dial] om [Wi-Fi] te selecteren. Druk vervolgens op de knop [OK].
- De instellingen voor de webservice zijn nu bijgewerkt.



- Als geconfigureerde instellingen worden gewijzigd, voert u deze stappen nogmaals uit om de camera-instellingen bij te werken.

Beelden uploaden naar webservices

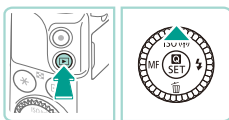

1 Open het Wi-Fi-menu.

- Druk op de knop [▶] om de camera aan te zetten.
- Druk op de knop [▲].



2 Kies de bestemming.

- Kies het pictogram van de webservice waar u verbinding mee wilt maken (druk op de knoppen [▲][▼] of draai de regelaar [Dial] en druk vervolgens op de knop [OK]).
- Als meerdere ontvangers of opties om te delen worden gebruikt voor een webservice, kiest u het gewenste item op het scherm [Ontvanger selecteren] (druk op de knoppen [▲][▼] of draai de regelaar [Dial] en vervolgens drukt u op de knop [OK]).



3 Verzend een beeld.

- Draai de regelaar [Dial] om een beeld te selecteren dat u wilt verzenden. Druk op de knoppen [◀][▶] om [Dit beeld verz.] te selecteren en druk vervolgens op de knop [OK].
- Wanneer u uploadt naar YouTube, leest u de servicevoorwaarden, kiest u [Akkoord] en drukt u op de knop [OK].
- De beeldoverdracht wordt gestart. Tijdens het overbrengen van beelden wordt het scherm donker.
- Nadat het beeld is verzonden, wordt [OK] weergegeven. Druk op de knop [OK] om terug te keren naar het afspelscherm.



- Om verbinding te kunnen maken moet in de camera een geheugenkaart met opgeslagen beelden zitten.
- U kunt ook meerdere beelden in een keer verzenden en het formaat van beelden wijzigen of opmerkingen toevoegen voordat u beelden verzendt (131).

Vóór gebruik

Basishandleiding

Handleiding voor gevorderden

1 Basishandleidingen van de camera

2 Auto-modus/Modus Hybride automatisch

3 Andere opnamemodi

4 P-modus

5 Tv-, Av-, M- en C-modi

6 Afspelmodus

7 Wi-Fi-functies

8 Menu Instellingen

9 Accessoires

10 Bijlage

Index



Opnamen bekijken met een mediaspeler

U kunt de beelden op de geheugenkaart van uw camera bekijken op een televisie of een ander apparaat.

Deze functie vereist een televisie, spelcomputer, smartphone of een andere mediaspeler die compatibel is met DLNA. In deze handleiding wordt de term “mediaspeler” gebruikt om naar al deze apparaten te verwijzen.

Volg deze instructies pas nadat de mediaspeler verbonden is met een toegangspunt. Voor informatie over instellingen en configuratie raadpleegt u de documentatie van het desbetreffende toestel.

1 Open het Wi-Fi-menu.

- Volg stap 2 van “Een smartphone toevoegen met het Wi-Fi-menu” (119) om het Wi-Fi-menu weer te geven.



2 Selecteer [TV].

- Druk op de knoppen [▲][▼][◀][▶] of draai de regelaar [D] om [TV] te selecteren. Druk vervolgens op de knop [OK].

3 Maak verbinding met een toegangspunt.

- Maak verbinding met het toegangspunt zoals wordt beschreven bij stap 4 – 6 van “WPS-compatibele toegangspunten gebruiken” (121) of stap 2 – 4 van “Verbinding maken met toegangspunten in de lijst” (122).

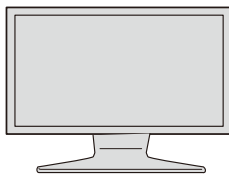
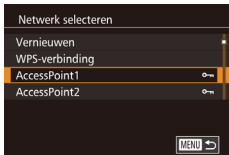

- Zodra toegang tot de mediaspeler mogelijk is, wordt dit scherm weergegeven. Na een tijdje wordt dit scherm donker.

- Bedien de mediaspeler als deze verbonden is. Raadpleeg de instructiehandleiding van de mediaspeler voor meer details over de bediening ervan.

4 Geef het instellingenscherf van de mediaspeler op uw televisie weer.

- Gebruik uw mediaspeler om [EOS M3] op het televisiescherm weer te geven.
- Er kan een ander pictogram worden weergegeven. Dit is afhankelijk van de mediaspeler. Zoek naar het pictogram met de markering [EOS M3]

5 Geef beelden weer.

- Selecteer [EOS M3], de geheugenkaart (SD of een andere kaart), de map en het weer te geven beeld.
- Selecteer een beeld om op de televisie weer te geven. Raadpleeg de instructiehandleiding van de mediaspeler voor meer informatie.
- Druk op de knop [OK] om de verbinding met de camera te verbreken. Als het scherm donker is geworden, drukt u op een willekeurige knop om het tweede scherm dat wordt weergegeven bij stap 3 te activeren. Vervolgens drukt u op de knop [OK].

Vóór gebruik

Basishandleiding

Handleiding voor gevorderden

1 Basishandleidingen van de camera

2 Auto-modus/Modus Hybride automatisch

3 Andere opnamemodi

4 P-modus

5 Tv-, Av-, M- en C-modi

6 Afspeelmodus

7 Wi-Fi-functies

8 Menu Instellingen

9 Accessoires

10 Bijlage

Index





- Om verbinding te kunnen maken moet in de camera een geheugenkaart met opgeslagen beelden zitten.
- Zodra u verbinding hebt gemaakt met apparaten via het Wi-Fi-menu, worden recente bestemmingen als eerste vermeld wanneer u het Wi-Fi-menu opent. U kunt eenvoudig opnieuw verbinding maken door op de knoppen [▲][▼] te drukken om het apparaat te kiezen en vervolgens op de knop [🔍] te drukken. Als u een nieuw apparaat wilt toevoegen, opent u het scherm voor apparaatselectie door op de knoppen [◀][▶] te drukken. Configureer vervolgens de instelling.
- Verbindingen met mediaspelers worden in de verbindingsgeschiedenis weergegeven als "MediaServ."
- RAW-beelden en films worden niet weergegeven.
- Informatie-overlays en details die worden weergegeven op de televisie kunnen variëren. Dit is afhankelijk van de mediaspeler. Afhankelijk van de mediaspeler kan het zijn dat opname-informatie niet wordt weergegeven of dat verticale beelden in de horizontale stand wordt weergegeven.
- Pictogrammen met labels zoals "1-100" bevatten opnamen die zijn gegroepeerd op bestandsnummer in de geselecteerde map.
- Data die worden weergegeven op kaarten of mappen kunnen de datum weergeven van de klok van de camera op het moment dat de kaart of de map voor het laatst werd bekeken.

Beelden draadloos afdrucken met een verbonden printer

Verbind de camera als volgt met een printer via Wi-Fi. Deze stappen leggen uit hoe u de camera als toegangspunt kunt gebruiken, maar u kunt ook een bestaand toegangspunt gebruiken (📖 120).



1 Open het Wi-Fi-menu.

- Open het Wi-Fi-menu zoals wordt beschreven bij stap 2 van "Een smartphone toevoegen met het Wi-Fi-menu" (📖 119).

2 Selecteer [🔍].

- Druk op de knoppen [▲][▼][◀][▶] of draai de regelaar [🔍] om [🔍] te selecteren. Druk vervolgens op de knop [🔍].

3 Kies [Apparaat toevoegen].

- Druk op de knoppen [▲][▼] of draai de regelaar [🔍] om [Apparaat toevoegen] te selecteren en druk vervolgens op de knop [🔍].
- De SSID van de camera wordt weergegeven.

Vóór gebruik

Basishandleiding

Handleiding voor gevorderden

1 Basishandleidingen van de camera

2 Auto-modus/Modus Hybride automatisch

3 Andere opnamemodi

4 P-modus

5 Tv-, Av-, M- en C-modi

6 Afspeelmodus

7 Wi-Fi-functies

8 Menu Instellingen

9 Accessoires

10 Bijlage

Index





4 Laat de printer verbinding maken met het netwerk.

- Kies in het menu met Wi-Fi-instellingen van de printer de SSID (netwerknaam) die op de camera wordt weergegeven om de verbinding tot stand te brengen.

5 Selecteer de printer.

- Kies de naam van de printer (druk op de knoppen [▲][▼] of draai de regelaar [●]) en druk daarna op de knop [●].

6 Selecteer een beeld om af te drukken.

- Druk op de knoppen [◀][▶] of draai de regelaar [●] om een beeld te selecteren.
- Druk op de knop [●], kies [Print] en druk nogmaals op de knop [●].
- Druk op de knoppen [▲][▼] of draai de regelaar [●] om [Print] te selecteren. Druk vervolgens op de knop [●].
- Zie “Beelden afdrukken” (161) voor gedetailleerde instructies voor afdrukken.
- Om de verbinding te verbreken, drukt u op de knop [▲]. Selecteer in het bevestigingsscherm [OK] (druk op de knoppen [◀][▶] of draai de regelaar [●]) en druk daarna op de knop [●].

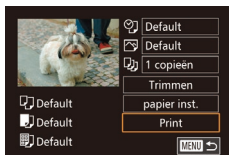

- Om verbinding te kunnen maken moet in de camera een geheugenkaart met opgeslagen beelden zitten.
- Zodra u verbinding hebt gemaakt met apparaten via het Wi-Fi-menu, worden recente bestemmingen als eerste vermeld wanneer u het Wi-Fi-menu opent. U kunt eenvoudig opnieuw verbinding maken door op de knoppen [▲][▼] te drukken om het apparaat te kiezen en vervolgens op de knop [●] te drukken. Als u een nieuw apparaat wilt toevoegen, opent u het scherm voor apparaatselectie door op de knoppen [◀][▶] te drukken. Configureer vervolgens de instelling.
- Als u liever geen recente doelapparaten wilt weergeven, kiest u MENU (133) > tabblad [4] > [Instellingen Wi-Fi] > [Doelhistorie] > [Uit].
- Om een ander toegangspunt te gebruiken, volgt u de stappen van “Een ander toegangspunt gebruiken” (120).

Vóór gebruik

Basishandleiding

Handleiding voor gevorderden

1 Basishandleidingen van de camera

2 Auto-modus/Modus Hybride automatisch

3 Andere opnamemodi

4 P-modus

5 Tv-, Av-, M- en C-modi

6 Afspeelmodus

7 Wi-Fi-functies

8 Menu Instellingen

9 Accessoires

10 Bijlage

Index



Beelden naar een andere camera verzenden

U kunt als volgt twee camera's via Wi-Fi verbinden en beelden van en naar de twee camera's verzenden.

- Een draadloze verbinding kan alleen tot stand worden gebracht bij camera's van Canon met een Wi-Fi-functie. Er kan zelfs geen verbinding gemaakt worden met Canon-camera's die Eye-Fi-kaarten ondersteunen als deze geen Wi-Fi-functie hebben. U kunt met deze camera geen verbinding maken met DIGITAL IXUS WIRELESS-camera's.

1 Open het Wi-Fi-menu.

- Open het Wi-Fi-menu zoals wordt beschreven bij stap 2 van "Een smartphone toevoegen met het Wi-Fi-menu" (119).



2 Selecteer [Camera].

- Druk op de knoppen [▲][▼][◀][▶] of draai de regelaar [●] om [Camera] te selecteren. Druk vervolgens op de knop [OK].



3 Kies [Apparaat toevoegen].

- Druk op de knoppen [▲][▼] of draai de regelaar [●] om [Apparaat toevoegen] te selecteren en druk vervolgens op de knop [OK].
- Volg stap 1 – 3 ook op de doelcamera.
- Er wordt informatie over de verbinding met de camera toegevoegd als [Verbinding op doel-camera starten] wordt weergegeven op beide cameraschermen.



4 Verzend een beeld.

- Draai de regelaar [●] om een beeld te selecteren dat u wilt verzenden. Druk op de knoppen [◀][▶] om [Dit beeld verz.] te selecteren en druk vervolgens op de knop [OK].
- De beeldoverdracht wordt gestart. Tijdens het overbrengen van beelden wordt het scherm donker.
- Nadat het beeld is verzonden, wordt [Transfer gereed] weergegeven en wordt het scherm voor beeldoverdracht opnieuw weergegeven.
- Om de verbinding te verbreken, drukt u op de knop [MENU]. Selecteer in het bevestigingsscherm [OK] (druk op de knoppen [◀][▶] of draai de regelaar [●]) en druk daarna op de knop [OK].



- Om verbinding te kunnen maken moet er een geheugenkaart in de camera zitten.
- Zodra u verbinding hebt gemaakt met apparaten via het Wi-Fi-menu, worden recente bestemmingen als eerste vermeld wanneer u het Wi-Fi-menu opent. U kunt eenvoudig opnieuw verbinding maken door op de knoppen [▲][▼] te drukken om het apparaat te kiezen en vervolgens op de knop [OK] te drukken. Als u een nieuw apparaat wilt toevoegen, opent u het scherm voor apparaatselectie door op de knoppen [◀][▶] te drukken. Configureer vervolgens de instelling.
- Als u liever geen recente doelapparaten wilt weergegeven, kiest u MENU (133) > tabblad [4] > [Instellingen Wi-Fi] > [Doelhistorie] > [Uit].
- U kunt ook meerdere beelden in een keer verzenden en het beeldformaat wijzigen voordat u verzendt (131).

Vóór gebruik

Basishandleiding

Handleiding voor gevorderden

1 Basishandleidingen van de camera

2 Auto-modus/Modus Hybride automatisch

3 Andere opnamemodi

4 P-modus

5 Tv-, Av-, M- en C-modi

6 Afspeelmodus

7 Wi-Fi-functies

8 Menu Instellingen

9 Accessoires

10 Bijlage

Index



Opties voor het verzenden van beelden

U kunt meerdere beelden selecteren om in een keer te verzenden en de beeldresolutie (het formaat) wijzigen voordat u verzendt. Met sommige webservices is het ook mogelijk om opmerkingen toe te voegen aan de beelden die u wilt verzenden.

Meerdere beelden verzenden



1 Kies [Select. en verz.].

- Druk op het scherm voor beeldoverdracht op de knoppen [◀][▶] om [Select. en verz.] te kiezen en druk daarna op de knop [⊕].

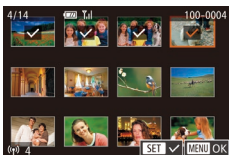

2 Selecteer de beelden.

- Druk op de knoppen [▲][▼][◀][▶] om een beeld dat u wilt verzenden te selecteren en druk vervolgens op de knop [⊕] om een [✓] aan het beeld toe te voegen.
- Druk nogmaals op de knop [⊕] als u de selectie wilt opheffen. [✓] wordt niet meer weergegeven.
- Herhaal deze procedure als u meerdere beelden wilt selecteren.
- Wanneer u klaar bent met het selecteren van beelden, drukt u op de knop [MENU].

3 Verzend de beelden.

- Druk op de knoppen [◀][▶] of draai de regelaar [⊕] om [Verzenden] te selecteren. Druk vervolgens op de knop [⊕].



- U kunt ook beelden bij stap 2 selecteren door twee keer op de knop [Q] te drukken om naar weergave van één opname te gaan en vervolgens op de knoppen [◀][▶] te drukken of de regelaar [⊕] te draaien.

Opmerkingen over het verzenden van beelden

- Raak het Wi-Fi-antennegebied (📶3) niet aan met uw vingers of met andere voorwerpen. Als dit wordt bedekt, kan de beeldoverdracht vertraagd worden.
- Afhankelijk van de eigenschappen van het netwerk dat u gebruikt, kan het lang duren om films te verzenden. Houd het accuniveau van de camera in het oog.
- Er kunnen maximaal 50 beelden tegelijk worden verzonden. Er kan slechts één film worden verzonden. Webservices kunnen het aantal beelden dat of de lengte van films die u kunt versturen echter beperken. Raadpleeg voor meer informatie de webservice die u gebruikt.
- Houd er rekening mee dat wanneer u films verzendt naar smartphones, de ondersteunde beeldkwaliteit kan variëren afhankelijk van de smartphone. Raadpleeg de handleiding van de smartphone voor meer informatie.
- Op het scherm wordt de sterkte van het draadloze signaal aangegeven met de volgende pictogrammen. [📶] hoog, [📶] middel, [📶] laag, [📶] zwak
- Afbeeldingen verzenden naar webservices kost minder tijd wanneer u beelden opnieuw verzendt die al eerder zijn verzonden en die nog op de CANON IMAGE GATEWAY-server staan.

Vóór gebruik

Basishandleiding

Handleiding voor gevorderden

1 Basishandleidingen van de camera

2 Auto-modus/Modus Hybride automatisch

3 Andere opnamemodi

4 P-modus

5 Tv-, Av-, M- en C-modi

6 Afspeelmodus

7 Wi-Fi-functies

8 Menu Instellingen

9 Accessoires

10 Bijlage

Index



Het aantal op te nemen pixels (beeldformaat) kiezen

Kies op het scherm voor beeldoverdracht [F] door op de knoppen [▲][▼] te drukken. Druk daarna op de knop [G]. Kies op het getoonde scherm de instelling voor pixels opnemen (beeldformaat) door op de knoppen [▲][▼] te drukken en daarna op de knop [G] te drukken.

- Als u beelden met het oorspronkelijke formaat wilt verzenden, selecteert u [Nee] als optie voor het wijzigen van het formaat.
- Als u [S2] of [S3] selecteert, wordt het formaat van beelden die groter zijn dan het geselecteerde formaat, gewijzigd voordat ze worden verzonden.
- De grootte van films kan niet worden aangepast.

Opmerkingen toevoegen

U kunt met de camera opmerkingen toevoegen aan beelden die u naar e-mailadressen, sociale netwerkservices en dergelijke verzendt. Hoeveel ruimte u voor uw opmerkingen hebt, is afhankelijk van de webservice.



1 Open het scherm om opmerkingen toe te voegen.

- Kies op het scherm voor beeldoverdracht [F] door op de knoppen [▲][▼][◀][▶] te drukken. Druk daarna op de knop [G].
- Tik in het scherm voor beeldoverdracht op [F].

2 Voeg een opmerking toe (34).

3 Verzend het beeld.



- Wanneer u geen opmerking hebt ingevoerd, wordt automatisch de opmerking verzonden die in CANON IMAGE GATEWAY is ingesteld.
- U kunt ook meerdere beelden van een opmerking voorzien voordat u ze verzendt. Dezelfde opmerking wordt toegevoegd aan alle beelden wanneer ze verzonden worden.

Beelden automatisch verzenden (Beeldsynchronisatie)

Beelden op de geheugenkaart die nog niet zijn overgezet kunnen ook naar een computer of webservices worden verzonden via CANON IMAGE GATEWAY. Houd er rekening mee dat beelden niet alleen naar webservices kunnen worden verzonden.

Voordat u begint

De camera voorbereiden

Registreer [G] als de bestemming.



1 Voeg [G] toe als bestemming.

- Voeg [G] toe als bestemming, zoals wordt beschreven bij "CANON IMAGE GATEWAY registreren" (124).
- Als u ook een webservice als bestemming kiest voor het verzenden van beelden, logt u in bij CANON IMAGE GATEWAY (125), selecteert u uw cameramodel, gaat u naar het instellingenscherf van de webservice en kiest u de webservice-bestemming onder de instellingen voor beeldsynchronisatie. Raadpleeg de Help van CANON IMAGE GATEWAY voor meer details.

2 Kies het type beelden dat u wilt verzenden (alleen wanneer u ook films verzendt).

- Druk op de knop [MENU] en kies [Instellingen Wi-Fi] op het tabblad [4] (33).
- Druk op de knoppen [▲][▼] om [Beeldsync.] te selecteren en druk vervolgens op de knoppen [◀][▶] om [Foto's/films] te selecteren.

Vóór gebruik

Basishandleiding

Handleiding voor gevorderden

1 Basishandleidingen van de camera

2 Auto-modus/Modus Hybride automatisch

3 Andere opnamemodi

4 P-modus

5 Tv-, Av-, M- en C-modi

6 Afspeelmodus

7 Wi-Fi-functies

8 Menu Instellingen

9 Accessoires

10 Bijlage

Index



De computer voorbereiden

Installeer en configureer de software op de doelcomputer.



1 Installeer de software.

- Installeer de software op een computer met internetverbinding (📖159).

2 Registreer de camera.

- Windows: klik met de rechtermuisknop in de taakbalk op [🖥️] en klik op [Add new camera/Nieuwe camera toevoegen].
- Mac OS: klik in de menubalk op [🖥️] en klik vervolgens op [Add new camera/Nieuwe camera toevoegen].
- Er wordt een lijst weergegeven met camera's die zijn gekoppeld aan CANON iMAGE GATEWAY. Kies de camera waar u beelden vandaan wilt sturen.
- Zodra de camera is geregistreerd en de computer gereed is om beelden te ontvangen, wordt het pictogram gewijzigd in [📷].

Opnamen verzenden

Beelden die worden verzonden vanaf de camera, worden automatisch opgeslagen op de computer.

Als de computer waarnaar u beelden wilt verzenden is uitgeschakeld, worden de beelden tijdelijk op de CANON iMAGE GATEWAY-server opgeslagen. Opgeslagen beelden worden regelmatig gewist. Zorg er daarom voor dat u de computer aanzet en de beelden opslaat.

1 Verzend de beelden.

- Voer de stappen 1 – 2 van “Beelden uploaden naar webservices” (📖126) uit om [📷] te selecteren.
- Zodra de verbinding tot stand is gebracht worden de beelden verzonden. Wanneer de beelden naar de CANON iMAGE GATEWAY-server zijn verzonden, wordt [📷] op het scherm weergegeven.

2 Beelden opslaan op de computer.

- Beelden worden automatisch op de computer opgeslagen wanneer u deze aanzet.
- [📷] verschijnt bij de verzonden beelden.



- Gebruik tijdens het verzenden van beelden een volledig opgeladen accu of een voedingsadapterset (afzonderlijk verkrijgbaar, 📖149).



- Zelfs als beelden met een andere methode op de computer zijn geïmporteerd, worden alle beelden naar de computer verzonden die nog niet via CANON iMAGE GATEWAY naar de computer zijn verzonden.
- Het verzenden wordt sneller uitgevoerd als de bestemming op een computer is op hetzelfde netwerk als de camera, omdat beelden worden verzonden via het toegangspunt in plaats van via CANON iMAGE GATEWAY. Beelden die worden opgeslagen op de computer worden verzonden naar CANON iMAGE GATEWAY, daarom dient de computer verbonden te zijn met internet.

Vóór gebruik

Basishandleiding

Handleiding voor gevorderden

1 Basishandleidingen van de camera

2 Auto-modus/Modus Hybride automatisch

3 Andere opnamemodi

4 P-modus

5 Tv-, Av-, M- en C-modi

6 Afspeelmodus

7 Wi-Fi-functies

8 Menu Instellingen

9 Accessoires

10 Bijlage

Index



Opnamen maken op afstand

Terwijl u een opnamescherm bekijkt op uw smartphone, kunt u de smartphone gebruiken om op afstand een opname te maken.



- Privacyinstellingen moeten van tevoren worden geconfigureerd om alle beelden toe te staan (117, 136).

1 Zet de camera vast.

- Om de camera stil te houden, plaatst u deze op een statief of neemt u andere maatregelen.

2 Verbind de camera en de smartphone (117).

- Kies [Alle beelden] in de privacyinstellingen.

3 Selecteer opnamen maken op afstand.

- Selecteer opnamen maken op afstand in EOS Remote op de smartphone.
- Zodra de camera klaar is voor opnamen maken op afstand, wordt een livebeeld van de camera weergegeven op de smartphone.
- Er wordt dan een bericht weergegeven op de camera en alle bedieningsfuncties worden uitgeschakeld. De ON/OFF-knop kan wel worden ingedrukt.

4 Maak de opname.

- Gebruik de smartphone om een opname te maken.



- Filmopnamen maken is niet beschikbaar.
- Het kan langer duren dan anders om scherp te stellen op het onderwerp.
- Afhankelijk van de verbindingstatus kan de weergave van beelden of de timing van opnamen trager zijn dan anders.



- Eventuele schokkerige bewegingen die op de smartphone worden getoond en die het gevolg zijn van de verbindingkwaliteit, hebben geen invloed op vastgelegde beelden.
- Vastgelegde beelden worden niet overgebracht naar de smartphone. Gebruik de smartphone om door beelden te bladeren en vanaf de camera te importeren.

Vóór gebruik

Basishandleiding

Handleiding voor gevorderden

1 Basishandleidingen van de camera

2 Auto-modus/Modus Hybride automatisch

3 Andere opnamemodi

4 P-modus

5 Tv-, Av-, M- en C-modi

6 Afspeelmodus

7 Wi-Fi-functies

8 Menu Instellingen

9 Accessoires

10 Bijlage

Index



Wi-Fi-instellingen bewerken of wissen

U kunt Wi-Fi-instellingen als volgt bewerken of wissen.

Verbindingsinformatie bewerken



1 Open het Wi-Fi-menu en kies het apparaat dat u wilt bewerken.

- Druk op de knop [▶] om de camera aan te zetten.
- Druk op de knop [▲].
- Open het scherm waarmee het apparaat gekozen kan worden (druk op de knoppen [◀][▶] of draai de regelaar [⊙]). Selecteer het pictogram van het apparaat dat u wilt bewerken (druk op de knoppen [▲][▼][◀][▶] of draai de regelaar [⊙]) en druk daarna op de knop [⊙].



2 Kies [Apparaat bewerken].

- Druk op de knoppen [▲][▼] of draai de regelaar [⊙] om [Apparaat bewerken] te selecteren en druk vervolgens op de knop [⊙].

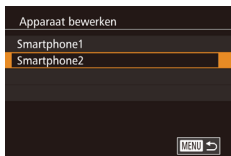

3 Kies het apparaat om te bewerken.

- Druk op de knoppen [▲][▼] of draai de regelaar [⊙] om het apparaat te selecteren dat u wilt bewerken. Druk vervolgens op de knop [⊙].

4 Kies het item om te bewerken.

- Druk op de knoppen [▲][▼] of draai de regelaar [⊙] om het item te selecteren dat u wilt bewerken. Druk vervolgens op de knop [⊙].
- Welke items u kunt wijzigen, hangt af van het apparaat of de service.

Configureerbare items	Verbinding				
					Webservices
Bijnaam apparaat veranderen (📖 135)	○	○	○	–	–
Instellingen tonen (📖 136)	–	○	–	–	–
Verbindingsinformatie wissen (📖 136)	○	○	○	–	–

O: Configureerbaar – : Niet configureerbaar

De bijnaam van een apparaat wijzigen

U kunt de bijnaam van het apparaat (weergavenaam) die op de camera wordt weergegeven, wijzigen.



- Voer stap 4 bij “Verbindingsinformatie bewerken” (📖 135) uit, kies [Bijnaam apparaat veranderen] en druk op de knop [⊙].
- Selecteer het invoerveld en druk op de knop [⊙]. Gebruik het weergegeven toetsenbord om een nieuwe bijnaam in te voeren (📖 34).

Vóór gebruik

Basishandleiding

Handleiding voor gevorderden

1 Basishandleidingen van de camera

2 Auto-modus/Modus Hybride automatisch

3 Andere opnamemodi

4 P-modus

5 Tv-, Av-, M- en C-modi

6 Afspeelmodus

7 Wi-Fi-functies

8 Menu Instellingen

9 Accessoires

10 Bijlage

Index



Verbindingsinformatie wissen

U kunt verbindingsinformatie (over apparaten waarmee u verbinding hebt gemaakt) als volgt wissen.



- Voer stap 4 bij “Verbindingsinformatie bewerken” (135) uit, kies [Verbindingsinfo wissen] en druk op de knop [OK].
- Als [Wissen ?] verschijnt, drukt u op de knoppen [◀][▶] of draait u de regelaar [🌀] om [OK] te selecteren. Druk vervolgens op de knop [OK].
- De verbindingsinformatie wordt gewist.

Beelden selecteren om te delen met smartphones

U kunt de bijnaam van het apparaat (weergavenaam) die op de camera wordt weergegeven, wijzigen.

Instelling voor delen	Beelden die met de smartphone worden gedeeld
Alle beelden	Alle beelden op de geheugenkaart
Vandaag gemaakte beelden	Beelden die op de zelfde dag zijn gemaakt
Afgelopen dagen gemaakte beelden	Beelden die zijn gemaakt in een opgegeven aantal eerdere dagen
Selecteer op classificatie	Beelden met een bepaalde classificatie (109)
Bestandsnummerreeks	Beelden binnen een bepaald bereik

Deze instelling is ook mogelijk als het scherm in stap 2 wordt weergegeven tijdens de verbinding met de smartphone.



1 Open het instellingenscherf.

- Volg stap 4 in “Verbindingsinformatie bewerken” (135), kies [Instell. tonen] en druk vervolgens op de knop [OK].



2 Selecteer een instelling voor delen.

- Druk op de knoppen [▲][▼] of draai aan de knop [🌀] om een menu-item te selecteren.
- Druk op de knop [OK] als u [Alle beelden] of [Vandaag gemaakte beelden] selecteert.
- Druk op de knop [OK] als u [Afgel. dgn gem. beelden] selecteert. Druk in het scherm dat verschijnt op de knoppen [▲][▼] om het aantal dagen te selecteren en druk vervolgens op de knop [OK].
- Druk op de knop [OK] als u [Selecteer op classificatie] selecteert. Druk in het scherm dat verschijnt op de knoppen [▲][▼] om de classificatie te selecteren en druk vervolgens op de knop [OK].
- Druk op de knop [OK] als u [Bestandsnummerreeks] selecteert. Selecteer het begin en eind van de bestandsnummerreeks in het scherm dat verschijnt, selecteer [OK] en druk vervolgens op de knop [OK]. Volg de stappen 2 – 3 van “Een reeks selecteren” (104) om de reeks te definiëren.



- Selecteer [Alle beelden] als u van een afstand een opname maakt.

Vóór gebruik

Basishandleiding

Handleiding voor gevorderden

1 Basishandelingen van de camera

2 Auto-modus/Modus Hybride automatisch

3 Andere opnamemodi

4 P-modus

5 Tv-, Av-, M- en C-modi

6 Afspeelmodus

7 Wi-Fi-functies

8 Menu Instellingen

9 Accessoires

10 Bijlage

Index



De standaardinstellingen voor Wi-Fi herstellen

Zet de standaardinstellingen van Wi-Fi terug als u niet meer eigenaar bent van de camera of als u deze weggooit.

Door de Wi-Fi-instellingen te resetten worden ook alle instellingen voor webservices gewist. Als u deze optie wilt gebruiken, moet u zeker weten dat u alle Wi-Fi-instellingen wilt resetten.



1 Kies [Instellingen Wi-Fi].

- Druk op de knop [MENU] en kies [Instellingen Wi-Fi] op het tabblad [4] (133).



2 Kies [Instellingen resetten].

- Druk op de knoppen [▲][▼] of draai de regelaar [●] om [Instellingen resetten] te selecteren. Druk vervolgens op de knop [OK].

3 Herstel de standaardinstellingen.

- Druk op de knoppen [◀][▶] of draai de regelaar [●] om [OK] te selecteren. Druk vervolgens op de knop [OK].
- De standaardinstellingen van Wi-Fi zijn nu gereset.



- Om andere standaardinstellingen te resetten (behalve Wi-Fi), kiest u [Wis alle camera-instellingen] op het tabblad [4] (146).

Vóór gebruik

Basishandleiding

Handleiding voor gevorderden

1 Basishandleidingen van de camera

2 Auto-modus/Modus Hybride automatisch

3 Andere opnamemodi

4 P-modus

5 Tv-, Av-, M- en C-modi

6 Afspeelmodus

7 Wi-Fi-functies

8 Menu Instellingen

9 Accessoires

10 Bijlage

Index



8

Menu Instellingen

Basisfuncties van de camera aanpassen voor meer gebruiksgemak

Basisfuncties van de camera aanpassen

De functies van MENU (33) op de tabbladen [1], [2], [3] and [4] kunnen worden geconfigureerd. Voor meer gebruiksgemak kunt u handige en veelgebruikte functies naar wens aanpassen.

Beelden opslaan op datum

U kunt beelden opslaan in mappen die elke maand worden gemaakt, maar u kunt de camera ook mappen laten maken voor elke dag waarop u opnamen maakt.

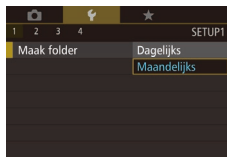

- Selecteer [Maak folder] op het tabblad [1] en selecteer vervolgens [Dagelijks].
- Beelden worden nu opgeslagen in mappen die op de opnamedatum worden gemaakt.

Bestandsnummering

Uw opnamen worden automatisch opeenvolgend genummerd (0001-9999) en opgeslagen in mappen die elk maximaal 2000 opnamen kunnen bevatten. U kunt de toewijzing van de bestandsnummers wijzigen.

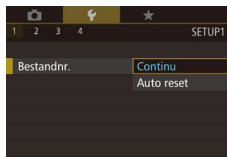

- Selecteer [Bestandnr.] op het tabblad [1] en selecteer vervolgens een optie.

Continu	Ook als u een andere geheugenkaart gebruikt, worden de beelden opeenvolgend genummerd totdat u een opname maakt en opslaat met het nummer 9999.
Auto reset	Als u een andere geheugenkaart gebruikt of een nieuwe map maakt, begint de bestandsnummering weer bij 0001.

Vóór gebruik

Basishandleiding

Handleiding voor gevorderden

1 Basishandleidingen van de camera

2 Auto-modus/Modus Hybride automatisch

3 Andere opnamemodi

4 P-modus

5 Tv-, Av-, M- en C-modi

6 Afspeelmodus

7 Wi-Fi-functies

8 Menu Instellingen

9 Accessoires

10 Bijlage

Index





- Ongeacht welke optie u bij deze instelling selecteert, kunnen de opnamen olopend worden genummerd na het laatste nummer van bestaande beelden, als u een andere geheugenkaart in de camera plaatst. Als u opnamen wilt opslaan met nummers vanaf 0001, gebruikt u een lege (of geformatteerde (139)) geheugenkaart.

Geheugenkaarten formatteren

Voordat u een nieuwe geheugenkaart of een geheugenkaart die is geformatteerd in een ander apparaat gaat gebruiken, moet u de kaart formatteren met deze camera.

Bij het formatteren worden alle gegevens op de geheugenkaart verwijderd. Voordat u gaat formatteren, kopieert u eerst de beelden van de geheugenkaart naar een computer, of stelt u de beelden op een andere manier veilig.

1 Open het scherm [Formatteren].

- Selecteer [Formatteren] in het tabblad [1] en druk vervolgens op de knop [1].

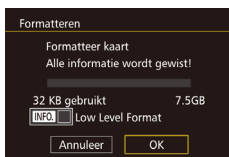

2 Selecteer [OK].

- Druk op de knoppen [◀][▶] of draai de regelaar [◉] om [OK] te selecteren. Druk vervolgens op de knop [1].
- De kaart wordt geformatteerd.



- Door het formatteren van de geheugenkaart of het wissen van de gegevens op de geheugenkaart wordt alleen de bestands-beheer informatie op de kaart gewijzigd. Hiermee wordt dus niet de volledige inhoud gewist. Tref voorzorgsmaatregelen wanneer u een geheugenkaart weggooit, zoals het fysiek vernietigen van de kaart, om te voorkomen dat persoonlijke informatie wordt verspreid.



- De totale capaciteit van de geheugenkaart die bij het formatteren wordt weergegeven op het scherm, kan minder zijn dan de aangegeven capaciteit.

Low Level Format

Voer een Low Level Format uit in de volgende gevallen: [Geheugenkaart fout] wordt weergegeven, de camera functioneert niet goed, beelden op de kaart worden trager gelezen of opgeslagen, het maken van continue opnamen gaat langzamer of het opnemen van een film wordt plotseling afgebroken. Bij het uitvoeren van een Low Level Format worden alle gegevens op de geheugenkaart gewist. Voordat u een Low Level Format uitvoert, kopieert u eerst de beelden van de geheugenkaart naar een computer, of stelt u de beelden op een andere manier veilig.



- Druk in het scherm in stap 2 van “Geheugenkaarten formatteren” (139) op de knop [INFO] om een [✓] bij [Low Level Format] te plaatsen.
- Voer stap 2 in “Geheugenkaarten formatteren” (139) uit om door te gaan met het formatteren.



- Een Low Level Format duurt langer dan “Geheugenkaarten formatteren” (139), omdat de gegevens in alle opslaggebieden van de geheugenkaart worden gewist.
- U kunt een Low Level Format van een geheugenkaart annuleren door [Annuleer] te selecteren. In dat geval zijn de gegevens gewist maar kunt u de geheugenkaart normaal blijven gebruiken.

Vóór gebruik

Basishandleiding

Handleiding voor gevorderden

1 Basishandleidingen van de camera

2 Auto-modus/Modus Hybride automatisch

3 Andere opnamemodi

4 P-modus

5 Tv-, Av-, M- en C-modi

6 Afspeelmodus

7 Wi-Fi-functies

8 Menu Instellingen

9 Accessoires

10 Bijlage

Index



Video-indelingen wijzigen

Hiermee kunt u de beeldindeling voor uw televisie definiëren. Deze instelling wijzigt ook de opties voor beeldkwaliteit (framesnelheid) die beschikbaar zijn voor films.

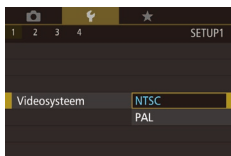

- Selecteer [Videosysteem] op het tabblad [1] en selecteer vervolgens een optie.

De digitale horizon kalibreren

Kalibreer de digitale horizon als het lijkt alsof deze niet helpt om waterpas opnamen te maken.

De kalibratie is nauwkeuriger als u van tevoren een raster weergeeft (31) waarmee u de camera waterpas kunt krijgen.

1 Zorg dat de camera waterpas staat.

- Plaats de camera op een vlakke ondergrond, bijvoorbeeld een tafel.

2 Kalibreer de digitale horizon.

- Selecteer [Digitale horizon] in het tabblad [1] en druk vervolgens op de knop [OK].
- Om links/rechts kantelen te corrigeren, selecteert u [Kalibratie horizontale rol] en om vooruit/achteruit kantelen te corrigeren, selecteert u [Kalibratie verticale pitch], gevolgd door de knop [OK]. Er verschijnt een bevestigingsbericht op het scherm.
- Selecteer [OK] en druk op de knop [OK].



De digitale horizon resetten

Reset de oorspronkelijke toestand van de digitale horizon als volgt. Dit is alleen mogelijk als u de digitale horizon hebt gekalibreerd.



- Selecteer [Digitale horizon] in het tabblad [1] en druk vervolgens op de knop [OK].
- Kies [Reset] en druk vervolgens op de knop [OK].
- Selecteer [OK] en druk op de knop [OK].

Eco-modus gebruiken

Met deze functie kunt u accuvermogen sparen in de opnamemodus. Wanneer de camera niet in gebruik is, wordt het scherm snel donker om het accuverbruik te beperken.



1 Configureer de instellingen.

- Selecteer [Eco-modus] op het tabblad [2] en selecteer vervolgens [Aan].
- [ECO] verschijnt nu op het opnamescherm (175).
- Het scherm wordt donkerder wanneer de camera gedurende ongeveer twee seconden niet wordt gebruikt. Daarna gaat het scherm na ongeveer tien seconden uit. De camera wordt na ongeveer drie minuten inactiviteit uitgeschakeld.

2 Maak de opname.

- Als het scherm is uitgeschakeld maar het lampje (op de achterzijde) nog is ingeschakeld, kunt u het scherm weer inschakelen en gereedmaken voor het maken van opnamen door de ontspanknop half in te drukken.

Vóór gebruik

Basishandleiding

Handleiding voor gevorderden

1 Basishandleidingen van de camera

2 Auto-modus/Modus Hybride automatisch

3 Andere opnamemodi

4 P-modus

5 Tv-, Av-, M- en C-modi

6 Afspeelmodus

7 Wi-Fi-functies

8 Menu Instellingen

9 Accessoires

10 Bijlage

Index



De spaarstand aanpassen

U kunt desgewenst de timing voor het automatisch uitschakelen van de camera en het scherm (respectievelijk Automatisch Uit en Display uit) aanpassen (📖29).



- Selecteer [spaarstand] op het tabblad [2] en druk vervolgens op de knop [INFO].
- Selecteer een item en druk op de knop [INFO]. Druk op de knoppen [▲][▼] of draai de regelaar [D] om de instelling te wijzigen en druk vervolgens weer op de knop [INFO].



- Om de accu te sparen, kiest u gewoonlijk [Aan] voor [Automatisch Uit] en [1 min] of minder voor [Display uit].



- De instelling van [Display uit] wordt ook toegepast als u [Automatisch Uit] instelt op [Uit].
- Deze energiebesparende functies zijn niet beschikbaar wanneer u Eco-modus (📖140) op [Aan] hebt gezet.

Schermhelderheid

Pas de helderheid van het scherm als volgt aan.



- Selecteer [LCD Helderheid] in het tabblad [2] en druk vervolgens op de knop [INFO]. Kies de snelheid door op de knoppen [◀][▶] te drukken of door de regelaar [D] te draaien.



- Voor maximale helderheid houdt u de knop [INFO] minstens een seconde ingedrukt terwijl het opnamescherm wordt weergegeven of wanneer de weergave van één opname is ingeschakeld. (Hiermee negeert u de instelling van [LCD Helderheid] op het tabblad [2].) Druk nogmaals minstens een seconde op de knop [INFO] of herstart de camera om de oorspronkelijke helderheid van het scherm te herstellen.

Vóór gebruik

Basishandleiding

Handleiding voor gevorderden

1 Basishandleidingen van de camera

2 Auto-modus/Modus Hybride automatisch

3 Andere opnamemodi

4 P-modus

5 Tv-, Av-, M- en C-modi

6 Afspeelmodus

7 Wi-Fi-functies

8 Menu Instellingen

9 Accessoires

10 Bijlage

Index



Wereldklok

Als u in het buitenland bent en wilt dat uw foto's de juiste lokale tijd en datum krijgen, moet u gewoon uw bestemming van tevoren registreren en naar die tijdzone overschakelen. Deze handige functie maakt het onnodig om de datum/tijd-instelling handmatig te wijzigen.

Voordat u de wereldklok gebruikt, moet u de datum en tijd in uw tijdzone thuis instellen, zoals wordt beschreven in "De datum en tijd instellen" (18).

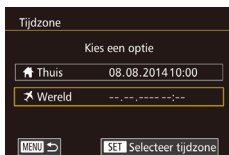

1 Geef uw bestemming op.

- Selecteer [Tijdzone] in het tabblad [F2] en druk vervolgens op de knop [OK].
- Druk op de knoppen [▲][▼] of draai de regelaar [0] om [X Wereld] te kiezen. Druk vervolgens op de knop [OK].
- Druk op de knoppen [◀][▶] om de bestemming te selecteren.
- Om de zomertijd in te stellen (normale tijd plus 1 uur), kiest u [☀] door op de knoppen [▲][▼]. Kies vervolgens [☀] door op de knoppen [◀][▶] te drukken.
- Druk op de knop [OK].

2 Schakel over naar de tijdzone van uw bestemming.

- Druk op de knoppen [▲][▼] of draai de regelaar [0] om [X Wereld] te kiezen. Druk vervolgens op de knop [MENU].
- [X] verschijnt nu op het opnamescherm (175).



- Als u in de modus [X] de datum of tijd wijzigt (19), worden de datum en tijd voor de optie [Thuis] automatisch bijgewerkt.

Datum en tijd

Wijzig de datum en tijd als volgt.

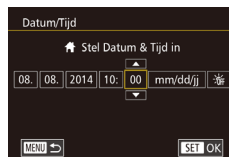

- Selecteer [Datum/Tijd] in het tabblad [F2] en druk vervolgens op de knop [OK].
- Druk op de knoppen [◀][▶] om een optie te kiezen en wijzig vervolgens de instelling door op de knoppen [▲][▼] te drukken of de regelaar [0] te draaien.

Weergavetaal

U kunt de weergavetaal desgewenst wijzigen.

English	Norsk	Română
Deutsch	Svenska	Türkçe
Français	Español	العربية
Nederlands	Ελληνικά	മലയാളം
Dansk	Русский	简体中文
Português	Polski	繁體中文
Suomi	Čeština	한국어
Italiano	Magyar	日本語
Українська		SET OK

- Selecteer [Taal] in het tabblad [F2] en druk vervolgens op de knop [OK].
- Druk op de knoppen [▲][▼][◀][▶] of draai de regelaar [0] om een taal te selecteren. Druk vervolgens op de knop [OK].



- U kunt het scherm [Taal] ook openen in de afspelmmodus door de knop [OK] ingedrukt te houden en op de knop [MENU] te drukken.

Vóór gebruik

Basishandleiding

Handleiding voor gevorderden

1 Basishandleidingen van de camera

2 Auto-modus/Modus Hybride automatisch

3 Andere opnamemodi

4 P-modus

5 Tv-, Av-, M- en C-modi

6 Afspeelmodus

7 Wi-Fi-functies

8 Menu Instellingen

9 Accessoires

10 Bijlage

Index



Geluiden bij camerabediening dempen

De camerageluiden kunnen worden gedempt wanneer u de ontspannknop half indrukt of de zelfontspanner instelt.



- Selecteer [Pieptoon] op het tabblad [f3] en selecteer vervolgens [Uit].

Hints en tips verbergen

Gewoonlijk worden er hints en tips weergegeven als u een optie selecteert in het menu voor snelle instellingen (32) of het scherm opnamefuncties (62). U kunt deze informatie desgewenst uitschakelen.

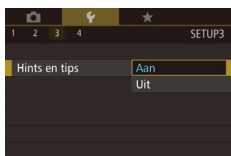

- Selecteer [Hints en tips] op het tabblad [f3] en selecteer vervolgens [Uit].

Instellingen voor het touchscreen wijzigen

De gevoeligheid van het touchscreen kan worden gewijzigd zodat het scherm reageert op een lichte aanraking, of helemaal niet reageert op aanraking.



- Selecteer [Aanraakbed.] op het tabblad [f3] en selecteer de gewenste instelling.
- Kies [Gevoelig] om de gevoeligheid van het scherm te verhogen, of kies [Uit] om bediening via het touchscreen uit te schakelen.



- Houd de volgende voorzorgsmaatregelen in wanneer als u het touchscreen bedient.
 - Het LCD-scherm is niet drukgevoelig; gebruik dus geen scherpe voorwerpen zoals uw nagel of een balpen op het scherm.
 - Bedien het touchscreen niet met natte vingers.
 - Als het LCD-scherm nat is of als u het met natte vingers bedient, reageert het aanraakscherm misschien niet op uw aanraking of functioneert het niet meer goed. Schakel in dergelijke gevallen de camera uit en veeg het LCD-scherm af met een doekje.
 - Plak geen beschermfolie (in de handel verkrijgbaar) of stickers op het LCD-scherm. Dit kan de gevoeligheid van het touchscreen verminderen.
- Het touchscreen is mogelijk niet zo gevoelig in de modus [Gevoelig] als er opeenvolgende bedieningen met het touchscreen worden uitgevoerd.

De beeldsensor reinigen

De camera heeft een reinigingsfunctie waardoor stof automatisch van de beeldsensor wordt verwijderd als de camera in- of uitgeschakeld wordt, of als de camera in de spaarstand gaat. Deze reinigingsfunctie kan worden geactiveerd of uitgeschakeld wanneer u wilt.

Automatische reiniging uitschakelen

1 Open het instellingenschermb.

- Als u de camera hebt ingeschakeld in de opnamemodus, selecteert u [Sensorreiniging] in het tabblad [f3] en drukt u op de knop [ⓘ].
- Druk op de knoppen [▲][▼] of draai de regelaar [⊙] om [Auto. reiniging :□:] te selecteren. Druk vervolgens op de knop [ⓘ].

Vóór gebruik

Basishandleiding

Handleiding voor gevorderden

1 Basishandleidingen van de camera

2 Auto-modus/Modus Hybride automatisch

3 Andere opnamemodi

4 P-modus

5 Tv-, Av-, M- en C-modi

6 Afspeelmodus

7 Wi-Fi-functies

8 Menu Instellingen

9 Accessoires

10 Bijlage

Index





De reiniger activeren

2 Configureer de instellingen.

- Druk op de knoppen [◀][▶] of draai de regelaar [🌀] om [Uit] te selecteren. Druk vervolgens op de knop [📷].

1 Open het instellingenscherf.

- Als u de camera hebt ingeschakeld in de opnamemodus, selecteert u [Sensorreiniging] in het tabblad [📷3] en drukt u op de knop [📷].
- Druk op de knoppen [▲][▼] of draai de regelaar [🌀] om [Reinig nu] te selecteren. Druk vervolgens op de knop [📷].



2 Reinig de sensor.

- Druk op de knoppen [◀][▶] of draai de regelaar [🌀] om [OK] te selecteren. Druk vervolgens op de knop [📷].
- Op het scherm wordt aangegeven dat de sensor wordt gereinigd. Er klinkt een sluitergeluid, maar er wordt geen foto gemaakt.



- Sensorreiniging wordt ook uitgevoerd als er geen lens is bevestigd. Als er geen lens is bevestigd, mag u uw vinger of een blaasbuisje niet verder dan de objectiefvatting in de camera steken. Dit is om schade aan de sluitergordijnen te voorkomen.



- Plaats de camera rechtop op een bureau of een ander oppervlak voor u begint te reinigen, voor de meest effectieve reinigingsresultaten.
- Het herhaaldelijk uitvoeren van sensorreiniging leidt niet tot zichtbaar betere resultaten. [Reinig nu] is direct na het reinigen mogelijk niet beschikbaar voor selectie.
- Neem contact op met de helpdesk van Canon Klantenservice als er stof of ander materiaal op de beeldsensor zit dat niet kan worden verwijderd met de reinigingsfunctie.

Handmatig reinigen

Als er stof of vuil op de beeldsensor zit dat de reiniger niet kan verwijderen, kunt u het proberen te verwijderen met een blaasbuisje of een ander instrument.

De beeldsensor is een zeer teer onderdeel. Als handmatige reiniging nodig is, wordt het sterk aanbevolen om advies te vragen bij het Canon Service Center (te vinden in de bijlage).

1 Schakel de camera uit.

2 Verwijder de lens.

3 Reinig de beeldsensor



- De beeldsensor is een zeer teer onderdeel. Wees voorzichtig bij het reinigen.
- Gebruik geen blaasbuisje met een borsteltje. Borsteltjes kunnen de beeldsensor beschadigen bij aanraking.
- Steek het blaasbuisje niet in het oppervlak van de objectiefvatting. Dit kan de sluiters beschadigen.
- Reinig de beeldsensor niet met lucht of gas met hoge druk. Hoge druk kan de beeldsensor beschadigen en condenserend of bevroren gas kan de oppervlakte van de beeldsensor beschadigen.
- Als de beeldsensor na de reiniging met het blaasbuisje nog niet schoon is, wordt het aanbevolen om de sensor te laten reinigen door een Canon Service Center.

Vóór gebruik

Basishandleiding

Handleiding voor gevorderden

1 Basishandleidingen van de camera

2 Auto-modus/Modus Hybride automatisch

3 Andere opnamemodi

4 P-modus

5 Tv-, Av-, M- en C-modi

6 Afspeelmodus

7 Wi-Fi-functies

8 Menu Instellingen

9 Accessoires

10 Bijlage

Index



Certificatielogo's controleren

Sommige logo's voor certificatievereisten waaraan de camera voldoet, kunnen op het scherm worden bekeken. Andere certificaatlogo's staan in deze handleiding afgedrukt, op de verpakking van de camera, of op de camerabehuizing.



- Selecteer [Certificaatlogo weergeven] in het tabblad [4] en druk vervolgens op de knop [OK].

Copyrightinformatie instellen die in beelden moet worden opgenomen

Als u de naam van de maker en copyrightdetails in beelden wilt opnemen, stelt u deze informatie als volgt op voorhand in.



- Selecteer [Copyrightinformatie] in het tabblad [4] en druk vervolgens op de knop [OK].
- Druk op de knoppen [▲][▼] of draai de knop [OK] om [Voer naam van auteur in] of [Voer copyrightdetails in] te kiezen. Druk op de knop [OK] om het toetsenbord te openen en voer de naam in (134).
- Druk op de knop [MENU]; [Wijzigingen accepteren?] wordt weergegeven. Druk op de knoppen [◀][▶] of draai de regelaar [OK] om [Ja] te selecteren. Druk vervolgens op de knop [OK].
- De hier ingestelde informatie wordt nu in beelden opgenomen.



- Als u de ingevoerde informatie wilt controleren, kiest u [Geef copyrightinfo weer] op het bovenstaande scherm en drukt u op de knop [OK].
- U kunt ook de software EOS Utility (159) gebruiken om copyrightinformatie in te voeren, te wijzigen of te verwijderen. Mogelijk worden bepaalde tekens die met de software zijn ingevoerd niet weergegeven. Deze worden echter wel correct in de beelden vastgelegd.
- U kunt copyrightinformatie die in beelden is vastgelegd controleren met de software, zodra u de beelden op een computer hebt opgeslagen.

Alle copyrightinformatie verwijderen

Ga als volgt te werk als u tegelijkertijd de naam van de maker en de copyrightdetails wilt verwijderen.



- Doorloop de stappen bij "Copyrightinformatie instellen die in beelden moet worden opgenomen" (145) en kies [Verwijder copyrightinfo].
- Druk op de knoppen [◀][▶] of draai de regelaar [OK] om [OK] te selecteren. Druk vervolgens op de knop [OK].



- De copyrightinformatie die al in beelden is opgenomen, wordt niet verwijderd.

Vóór gebruik

Basishandleiding

Handleiding voor gevorderden

1 Basishandelingen van de camera

2 Auto-modus/Modus Hybride automatisch

3 Andere opnamemodi

4 P-modus

5 Tv-, Av-, M- en C-modi

6 Afspeelmodus

7 Wi-Fi-functies

8 Menu Instellingen

9 Accessoires

10 Bijlage

Index



Andere instellingen aanpassen

De volgende functies zijn ook beschikbaar voor gebruik.

- [Instellingen Wi-Fi] (tabblad [F4]) (116)
- [Aangepaste opnamemodus (C)] (tabblad [F4]) (91)
- [Firmwareversie: *.*.*] (tabblad [F4]) (gebruikt om de firmware te updaten)



- Tijdens firmware-updates wordt het touchscreen uitgeschakeld om onbedoelde handelingen te voorkomen.

Standaardwaarden herstellen

Als u per ongeluk een instelling hebt gewijzigd, kunt u de standaardinstellingen van de camera herstellen.



1 Open het scherm [Wis alle camera-instellingen].

- Selecteer [Wis alle camera-instellingen] in het tabblad [F4] en druk vervolgens op de knop [OK].

2 Herstel de standaardinstellingen.

- Druk op de knoppen [◀][▶] of draai de regelaar [●] om [OK] te selecteren. Druk vervolgens op de knop [OK].
- De standaardinstellingen zijn nu hersteld.



- De volgende functies worden niet hersteld naar de standaardinstellingen.
 - [Videosysteem] op het tabblad [F1] (140)
 - [Tijdzone] (142), [Datum/Tijd] (142), en [Taal] (142) in het tabblad [F2]
 - [Func.inst. externe flitser] of [C.Fn-inst. externe flitser] in [Flitsbesturing] in het tabblad [F3]
 - Het tabblad [F1,1]
 - Belichtingscompensatie-instellingen (62)
 - Opnamemodus (52)
 - Instellingen Wi-Fi (116)
 - Gekalibreerde waarde voor de digitale horizon (140)
 - Copyrightinformatie (145)

Vóór gebruik

Basishandleiding

Handleiding voor gevorderden

1 Basishandleidingen van de camera

2 Auto-modus/Modus Hybride automatisch

3 Andere opnamemodi

4 P-modus

5 Tv-, Av-, M- en C-modi

6 Afspeelmodus

7 Wi-Fi-functies

8 Menu Instellingen

9 Accessoires

10 Bijlage

Index



9

Accessoires

Haal meer uit uw camera met optionele Canon-accessoires en andere apart verkrijgbare, compatibele accessoires

Gebruik van originele Canon-accessoires wordt aanbevolen.

Dit product is ontworpen om een uitstekende prestatie neer te zetten wanneer het wordt gebruikt in combinatie met accessoires van het merk Canon.

Canon is niet aansprakelijk voor eventuele schade aan dit product en/of ongelukken zoals brand, enzovoort, die worden veroorzaakt door de slechte werking van accessoires van een ander merk (bijvoorbeeld lekkage en/of explosie van een accu). Houd er rekening mee dat deze garantie niet van toepassing is op reparaties die voortvloeien uit een slechte werking van accessoires die niet door Canon zijn vervaardigd, hoewel u dergelijke reparaties wel tegen betaling kunt laten uitvoeren.

Vóór gebruik

Basishandleiding

Handleiding voor gevorderden

1 Basishandleidingen van de camera

2 Auto-modus/Modus Hybride automatisch

3 Andere opnamemodi

4 P-modus

5 Tv-, Av-, M- en C-modi

6 Afspeelmodus

7 Wi-Fi-functies

8 Menu Instellingen

9 Accessoires

10 Bijlage

Index



Systemschema

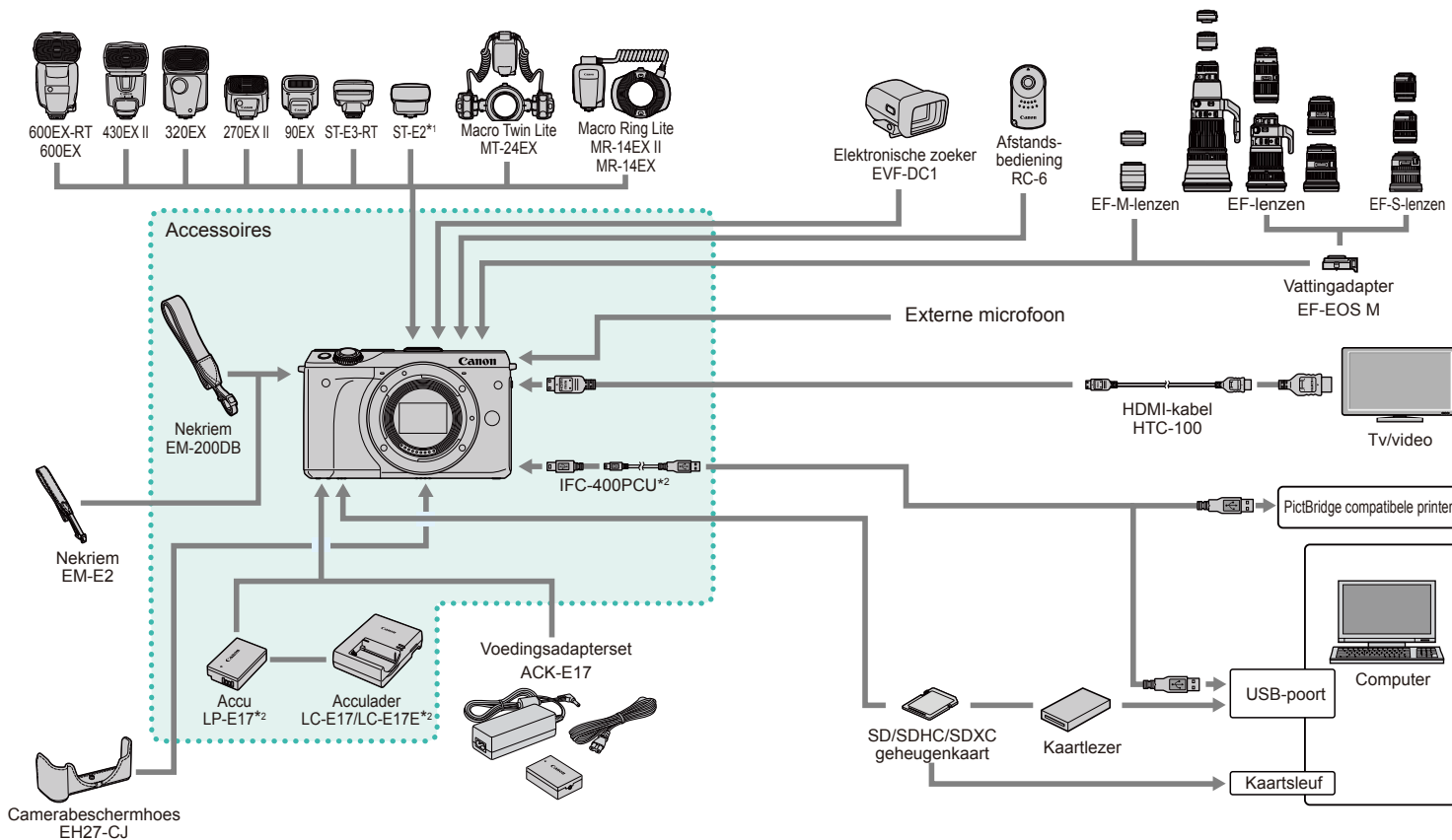

Vóór gebruik

Basishandleiding

Handleiding voor gevorderden

- 1 Basishandleidingen van de camera
- 2 Auto-modus/Modus Hybride automatisch
- 3 Andere opnamemodi
- 4 P-modus
- 5 Tv-, Av-, M- en C-modi
- 6 Afspeelmodus
- 7 Wi-Fi-functies
- 8 Menu Instellingen
- 9 Accessoires
- 10 Bijlage

Index

*1 Afhankelijk van de bevestigde lens kan gebruik van Kabel voor losse flitsschoen OC-E3 (afzonderlijk verkrijgbaar) nodig zijn.

*2 Ook afzonderlijk verkrijgbaar.



Optionele accessoires

De volgende camera-accessoires worden apart verkocht. De verkrijgbaarheid varieert per gebied, en sommige accessoires zijn wellicht niet meer verkrijgbaar.

Lens

EF-M-lenzen, EF-lenzen, EF-S-lenzen

- Kies uit verschillende lenzen om te gebruiken bij het gewenste doel of de gewenste weergave. De vattingsadapter EF-EOS M is vereist om de EF- en EF-S-lenzen te bevestigen.

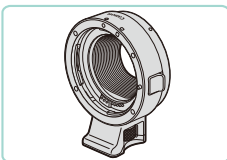

Vattingadapter EF-EOS M

- Gebruik deze vattingsadapter om EF- of EF-S-lenzen te bevestigen op uw camera.

Voedingen

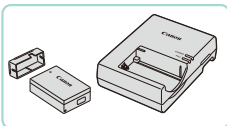

Accu LP-E17

- Oplaadbare lithium-ionaccu

Acculader LC-E17/LC-E17E

- Lader voor accu LP-E17



- Het bericht [Communicatiefout met accu] wordt weergegeven als u een accu gebruikt die niet van het merk Canon is. Een reactie van de gebruiker is dan noodzakelijk. Houd er rekening mee dat Canon niet aansprakelijk is voor eventuele schade die ontstaat door ongelukken, zoals slechte werking of brand, die worden veroorzaakt door het gebruik van accu's van een ander merk.



- De accu bevat een handig klepje dat u kunt bevestigen zodat ▲ zichtbaar is op een opgeladen accu en ▲ niet zichtbaar is op een niet-opgeladen accu.

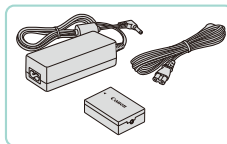

Voedingsadapterset ACK-E17

- Hiermee kunt u de camera aansluiten op een gewoon stopcontact. Dit wordt aanbevolen wanneer u de camera gedurende langere tijd wilt gebruiken of wanneer u de camera aansluit op een printer of computer. U kunt op deze manier niet de accu in de camera opladen.



- De acculader en de voedingsadapterset kunnen worden gebruikt in gebieden met een wisselspanning van 100 – 240 V (50/60 Hz).
- Als de stekker niet in het stopcontact past, moet u een geschikte stekkeradapter gebruiken. Gebruik geen elektrische transformator die is bedoeld voor op reis, omdat deze de accu kan beschadigen.

Vóór gebruik

Basishandleiding

Handleiding voor gevorderden

1 Basishandleidingen van de camera

2 Auto-modus/Modus Hybride automatisch

3 Andere opnamemodi

4 P-modus

5 Tv-, Av-, M- en C-modi

6 Afspeelmodus

7 Wi-Fi-functies

8 Menu Instellingen

9 Accessoires

10 Bijlage

Index



Flitser



Speedlite 600EX-RT/600EX/430EX II/ 320EX/270EX II/90EX

- Flitseenheid met flitsschoenbevestiging die vele soorten geflitste foto's mogelijk maakt. Speedlite 580EX II, 580EX, 550EX, 430EX, 420EX, 380EX, 270EX en 220EX worden ook ondersteund.



Speedlite Transmitter ST-E3-RT/ST-E2

- Hiermee kunnen externe Speedlite-flitseenheden draadloos worden bediend (behalve de Speedlite 220EX/270EX).
- De kabel voor losse flitsschoen OC-E3 is mogelijk nodig als u ST-E2 gebruikt met bepaalde lenzen.

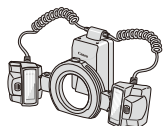

Macro Twin Lite MT-24EX

Macro Ring Lite MR-14EX II/MR-14EX

- Externe macroflitser die vele soorten geflitste macrofoto's mogelijk maakt.

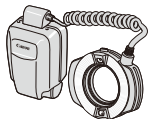

Kabel voor losse flitsschoen OC-E3

- Aansluitkabel om Speedlite te gebruiken op afstand van de camera te gebruiken.

Overige accessoires

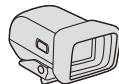

Elektronische zoeker EVF-DC1

- Hiermee kunt u eenvoudiger de gewenste foto maken.



Afstandsbediening RC-6

- Hiermee kunt u op afstand een foto maken met een camera.

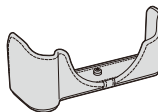

Camerabeschermer EH27-CJ

- Hiermee kunt u de camera beschermen tegen stof en krassen. Wees voorzichtig met de hoes om verkleuring van het leer te voorkomen.



Nekriem EM-E2

- Riem gemaakt van hetzelfde leren materiaal als camerabeschermer EH27-CJ. Wees voorzichtig met de hoes om verkleuring te voorkomen.

Vóór gebruik

Basishandleiding

Handleiding voor gevorderden

1 Basishandleidingen van de camera

2 Auto-modus/Modus Hybride automatisch

3 Andere opnamemodi

4 P-modus

5 Tv-, Av-, M- en C-modi

6 Afspeelmodus

7 Wi-Fi-functies

8 Menu Instellingen

9 Accessoires

10 Bijlage

Index



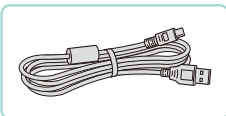

Interfacekabel IFC-400PCU

- Om de camera op een computer of printer aan te sluiten.
- IFC-200U en IFC-500U zijn ook compatibel.

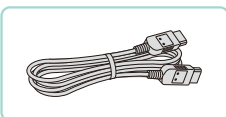

HDMI-kabel HTC-100

- Hiermee kunt u de camera aansluiten op een HDMI-aansluiting van een hdtv.

Printers

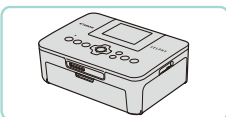

PictBridge-compatibele printers van Canon

- Zelfs zonder een computer te gebruiken, kunt u beelden afdrukken door de camera rechtstreeks aan te sluiten op een printer. Ga voor meer informatie naar een Canon-verkoper bij u in de buurt.

Optionele accessoires gebruiken

► Foto's ► Films

Afspelen op een tv

► Foto's ► Films

Als u de camera op een HD-tv aansluit met de HDMI-kabel HTC-100 (afzonderlijk verkrijgbaar), kunt u uw opnamen bekijken op het grotere tv-scherm. Films die zijn opgenomen met een beeldkwaliteit van [EFD 23.97P], [EFD 23.98P], [EHD 59.94P], [EFD 25.00P] of [EHD 50.00P] kunnen in HD-kwaliteit worden bekeken.

Raadpleeg de handleiding van de tv voor meer informatie over de aansluiting en over het wijzigen van de ingangen.

1 Zorg dat de camera en de tv zijn uitgeschakeld.

2 Sluit de camera aan op de tv.

- Steek de kabelstekker volledig in de HDMI-aansluiting van de tv zoals weergegeven.

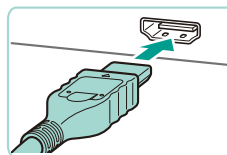

- Open het klepje van de camera-aansluiting en steek de kabelstekker er volledig in.

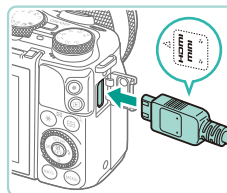

Vóór gebruik

Basishandleiding

Handleiding voor gevorderden

1 Basishandleidingen van de camera

2 Auto-modus/Modus Hybride automatisch

3 Andere opnamemodi

4 P-modus

5 Tv-, Av-, M- en C-modi

6 Afspeelmodus

7 Wi-Fi-functies

8 Menu Instellingen

9 Accessoires

10 Bijlage

Index



3 Schakel de tv in en stel deze in op de externe ingang.

- Stel de tv-ingang in op de externe ingang waarop u in stap 2 de kabel hebt aangesloten.

4 Schakel de camera in.

- Druk op de knop [▶] om de camera aan te zetten.
- De camerabeelden worden nu weergegeven op de tv. (Het camerascherm blijft leeg.)
- Als u klaar bent, schakelt u de camera en de tv uit en verwijdert u daarna de kabel.



- Bediening via het touchscreen wordt niet ondersteund als de camera is aangesloten op een tv.



- Als de camera is aangesloten op een televisie, kunt u ook opnamen maken terwijl u de beelden bekijkt op het grotere tv-scherm. Opnamen maken werkt op dezelfde manier als via het camerascherm. Beelden vergroten (🔍 101) is niet beschikbaar.
- De camera geeft geen pieptoon.

De camera voeden via het lichtnet

► Foto's ► Films

Als u de camera voedt via de afzonderlijk verkrijgbare voedingsadapterset ACK-E17, hoeft u niet meer te letten op het resterende accuniveau.

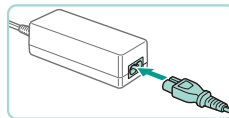
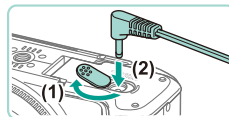
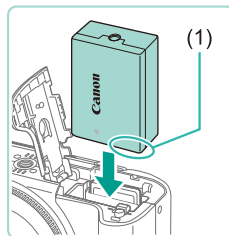

1 Zorg dat de camera is uitgeschakeld.

2 Plaats de koppeling.

- Voer stap 1 in “De accu en geheugenkaart plaatsen” (📖 17) uit om het klepje te openen.
- Houd het koppelstuk met de aansluitpunten (1) in de aangegeven richting en plaats het koppelstuk alsof het een accu is (doorloop stap 2 bij “De accu en geheugenkaart plaatsen” (📖 17)).
- Voer stap 4 bij “De accu en geheugenkaart plaatsen” (📖 18) uit om het klepje te sluiten.

3 Sluit de adapter aan op de koppeling.

- Open het klepje en steek de stekker van de adapter helemaal in de koppeling.

4 Sluit het netsnoer aan.

- Sluit het ene uiteinde van het netsnoer aan op de compacte voedingsadapter en steek vervolgens het andere uiteinde in een stopcontact.
- Schakel de camera in en gebruik deze zoals u wilt.
- Als u klaar bent, schakelt u de camera uit en haalt u het netsnoer uit het stopcontact.

Vóór gebruik

Basishandleiding

Handleiding voor gevorderden

1 Basishandleidingen van de camera

2 Auto-modus/Modus Hybride automatisch

3 Andere opnamemodi

4 P-modus

5 Tv-, Av-, M- en C-modi

6 Afspeelmodus

7 Wi-Fi-functies

8 Menu Instellingen

9 Accessoires

10 Bijlage

Index





- Haal de adapter of het netsnoer niet weg terwijl de camera nog is ingeschakeld. Daarmee kunt u de opnamen wissen of de camera beschadigen.
- Sluit de adapter of het adaptersnoer niet aan op andere voorwerpen. Dit kan defect of schade aan het product tot gevolg hebben.

Opnamen maken met de afstandsbediening

Met deze afstandsbediening RC-6 (afzonderlijk verkrijgbaar) kunt u opnamen maken op maximaal circa 5 meter afstand van de voorkant van de camera.

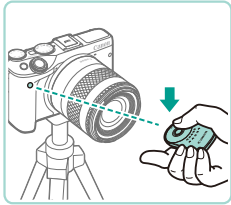

- Voer stap 1 bij “De zelfontspanner gebruiken” uit (41) en kies [i].
- Richt de afstandsbediening op de sensor voor de afstandsbediening op de camera en druk op de zendknop om een opname te maken.



- De opname wordt pas gemaakt nadat op het onderwerp is scherpgesteld.
- TL- of ledverlichting kan ertoe leiden dat de camera niet goed functioneert doordat de sluitser onbedoeld wordt geactiveerd. Houd de camera uit de buurt van dergelijke lichtbronnen.
- Als u een afstandsbediening voor een tv op de camera richt en op de knoppen drukt, kan het gebeuren dat de sluitser onbedoeld wordt geactiveerd.



- De afstandsbediening kan ook worden gebruikt voor het maken van filmopnamen (59).

Het flitsschoentje gebruiken

Het flitsschoentje wordt gebruikt om elektronische zoekers en externe flitsers (afzonderlijk verkrijgbaar) te bevestigen.

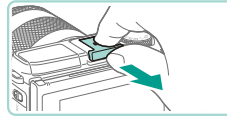

1 Verwijder de flitsschoendop.

- Trek de dop los in de richting van de pijl.
- Om te voorkomen dat u de dop kwijtraakt, kunt u deze het beste in de hoes van uw elektronische zoeker of externe flitser opbergen.

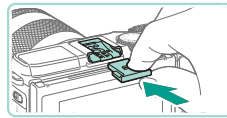

2 Bevestig de flitsschoendop.

- Nadat u de externe flitser of zoeker hebt verwijderd, plaatst u de dop weer op het flitsschoentje.
- Plaats de dop los in de richting van de pijl.



- Klap de ingebouwde flitser niet omhoog wanneer er een andere accessoire dan de Elektronische zoeker EVF-DC1 is aangesloten op het flitsschoentje. De flitser kan het accessoire raken. De flitser wordt op dat moment niet geactiveerd.



- Open het LCD-scherm niet omhoog wanneer een accessoire zoals een elektronische zoeker of externe flitser is aangesloten op het flitsschoentje. Het scherm kan de zoeker of de flitser raken.

Vóór gebruik

Basishandleiding

Handleiding voor gevorderden

1 Basishandleidingen van de camera

2 Auto-modus/Modus Hybride automatisch

3 Andere opnamemodi

4 P-modus

5 Tv-, Av-, M- en C-modi

6 Afspeelmodus

7 Wi-Fi-functies

8 Menu Instellingen

9 Accessoires

10 Bijlage

Index



Een elektronische zoeker gebruiken (afzonderlijk verkrijgbaar)

► Foto's ► Films

Gebruik een elektronische zoeker (afzonderlijk verkrijgbaar) om uw onderwerp dichterbij te bekijken en eenvoudiger opnames te maken. Als u een elektronische zoeker gebruikt, worden de opnametijd en het aantal opnamen verlaagd in vergelijking met het scherm op de achterkant van de camera (LCD-scherm).

1 Zorg dat de camera is uitgeschakeld.



2 Bevestig de elektronische zoeker op het flitsschoentje.

- Verwijder het klepje van de elektronische zoeker.
- Plaats de elektronische zoeker in het flitsschoentje (153) in de aangegeven richting tot deze vastklikt.

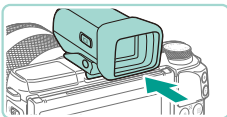

3 Pas de hoek van de elektronische zoeker aan.

- Pas de hoek van de elektronische zoeker aan met ongeveer maximaal 90 graden, afhankelijk van wat nodig is voor uw scène of doel.

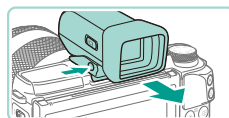
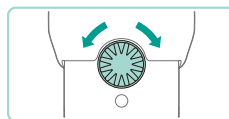
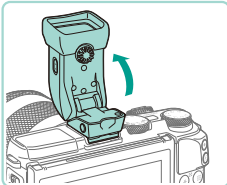

4 Schakel de camera en schakel over naar de camera of het scherm van de elektronische zoeker.

- Houd uw oog bij de elektronische zoeker. Het scherm van de camera wordt uitgeschakeld.
- Als u uw oog weghaalt bij de zoeker, wordt het zoekerscherf uitgeschakeld en wordt het scherm van de camera weer ingeschakeld.

5 Pas de weergave aan.

- Draai de regelaar tot het scherm van de elektronische zoeker duidelijk zichtbaar is.

6 Verwijder de zoeker van de camera.

- Wanneer u klaar bent, schakelt u de camera uit en houdt u de [UNLOCK]-knop van de elektronische zoeker vast terwijl u deze verwijdert.
- Verwijder de elektronische zoeker van de camera en bewaar deze op een veilige plek wanneer u deze niet gebruikt.



- De schermen van de elektronische zoeker en de camera kunnen niet tegelijk actief zijn.
- De bediening van het touchscreen van de camera is niet beschikbaar in de weergavemodus van de elektronische zoeker.

Vóór gebruik

Basishandleiding

Handleiding voor gevorderden

1 Basishandleidingen van de camera

2 Auto-modus/Modus Hybride automatisch

3 Andere opnamemodi

4 P-modus

5 Tv-, Av-, M- en C-modi

6 Afspeelmodus

7 Wi-Fi-functies

8 Menu Instellingen

9 Accessoires

10 Bijlage

Index





- Hoewel de elektronische zoeker onder productieomstandigheden voor uitzonderlijk hoge precisie is vervaardigd en meer dan 99,99% van de pixels voldoet aan de ontwerpspecificaties, kunnen pixels in zeldzame gevallen gebreken vertonen, of als rode en zwarte punten zichtbaar zijn. Dit is niet het gevolg van een storing. De dode pixels zijn ook niet van invloed op de vastgelegde opnamen.
- Verticale of horizontale zwarte balken worden mogelijk weergegeven, afhankelijk van de geselecteerde aspect ratio (146). De zwarte balken geven beeldgebieden aan die niet worden vastgelegd.
- Druk op de knop [O] op de elektronische zoeker om het scherm te wijzigen dat wordt weergegeven.
- Stel in het menu (33) de optie [Displayinstelling] op het tabblad [1] in op [Handmatig] om te voorkomen dat het scherm van de camera wordt ingeschakeld, zelfs wanneer u uw oog weghaalt bij de zoeker. Druk op de knop [O] op de elektronische zoeker om het camerascherm in deze modus weer te geven.
- Als u de elektronische zoeker gebruikt in de modi [A], [P], [Av], [Tv] en [M], wordt de weergave vloeiender zowel op de zoeker als op het scherm van de camera. Stel in het menu (33) de optie [Displaymodus] op het tabblad [1] in op [spaarstand] om terug te keren naar het normale scherm en accuvoeding te besparen.
- Als het Wi-Fi- (116) of toetsenbordscherm (34) wordt weergegeven in de modus voor de elektronische zoeker, schakelt het scherm terug naar het camerascherm.
- Andere helderheidsinstellingen (141) kunnen worden ingesteld voor de schermen van de elektronische zoeker en de camera.

Een externe flitser gebruiken (afzonderlijk verkrijgbaar)

► Foto's ► Films

Met een optionele flitser van de Speedlite EX-serie zijn meer geraffineerde flitsopnamen mogelijk. Voor filmopnamen bij ledverlichting is de optionele Speedlite 320EX-flitser verkrijgbaar.



- Als u andere Canon-flitsers gebruikt dan modellen uit de EX-serie, gaat de flitser soms wellicht niet goed of helemaal niet af.
- Het gebruik van niet-Canon-flitseenheden (vooral flitseenheden met hoge spanning) of niet-Canon-flitseraccessoires kan de normale camerawerking verstoren of de camera beschadigen.



- Lees ook de handleiding van de Speedlite EX-serie voor aanvullende informatie. Deze camera is een camera van het type A en daarom geschikt voor alle functies van Speedlites uit de EX-serie.

1 Bevestig de flitser.

- Zorg ervoor dat de camera is uitgeschakeld voordat u de flitser bevestigt.

2 Schakel de flitser in en schakel vervolgens de camera in.

- Er verschijnt nu een rood pictogram [F].
- Als de flitser klaar is voor gebruik, gaat het controlelampje branden.

Vóór gebruik

Basishandleiding

Handleiding voor gevorderden

1 Basishandleidingen van de camera

2 Auto-modus/Modus Hybride automatisch

3 Andere opnamemodi

4 P-modus

5 Tv-, Av-, M- en C-modi

6 Afspeelmodus

7 Wi-Fi-functies

8 Menu Instellingen

9 Accessoires

10 Bijlage

Index



3 Selecteer opnamemodus [P], [Tv], [Av] of [M].

- Flitsinstellingen kunnen alleen worden gewijzigd in deze standen. In andere standen wordt de flitser automatisch aangepast en geactiveerd, indien nodig.

4 Stel de externe flitser in. (156)



- Houd de kabels (van de Macro Ring Lite of de Macro Twin Lite, evenals de kabel voor losse flitschoen) uit de buurt van de flitsers.
- Als u opnamen maakt met een statief, plaatst u de poten van het statief zo dat de flitsers niet in contact komen met de poten.
- Afhankelijk van de positie waar u de flitsbesturing hebt geplaatst, kan deze in contact komen met de LCD-monitor. Om dit te voorkomen, moet u de positie van de bevestiging of de stand van de controller aanpassen of de hoek van de monitor aanpassen.



- Indien u een flitser van de Speedlite EX-serie hebt bevestigd, kunt u geen instellingen configureren voor de ingebouwde flitser omdat dat instellingenschermdan niet beschikbaar is.
- U kunt het instellingenschermdan ook openen door minstens een seconde te drukken op de knop [▶].
- Alleen 320EX: Automatische ledverlichting is alleen beschikbaar bij filmopnamen met weinig omgevingslicht of in de filmmodus. In dat geval verschijnt het pictogram [📷].
- Het AF-hulplicht op de externe flitser wordt niet geactiveerd. Als u Speedlite 320EX (afzonderlijk verkrijgbaar) gebruikt, wordt het LED-lampje mogelijk ingeschakeld om als AF-hulplicht te fungeren.

Externe flitserfuncties instellen

Wanneer een externe flitser is bevestigd, gaat u naar [Flitsbesturing] op het tabblad [3] van het menu (33) om de volgende instellingen aan te passen:

- Flitsen (76)
- E-TTL II meting (78)
- Rode-ogencorrectie (48)
- Functie-instellingen externe flitser (156)
- Aangepaste functie-instellingen externe flitser (157)
- Reset (158)



- Kies [Func.inst. externe flitser] en druk op de knop [3] om het scherm aan de linkerkant weer te geven.
- Druk op de knoppen [▲][▼][◀][▶] om een optie te selecteren en druk daarna op de knop [3]. Druk op het volgende scherm op de knoppen [◀][▶] of draai de regelaar [4] om een instelling te kiezen en druk op de knop [3] om deze aan te passen.

Optie	Beschrijving
Flits mode	U kunt de flitsmodus selecteren die geschikt is voor het maken van de gewenste opname met de flitser. <ul style="list-style-type: none">[E-TTL II-flitsmeting] is de standaardmodus voor het maken van opnamen met de automatische flitser met Speedlites uit de EX-serie.De modus [Handmatig flitsen] is voor de handmatige instelling van het [Flitssterkteniveau] van uw Speedlite.Raadpleeg de instructiehandleiding van een compatibele Speedlite voor meer informatie over andere flitsmodi.
Draadloze func	Er zijn (meerdere) draadloze modi voor flitsen beschikbaar. Wanneer u opnamen maakt met meerdere flitsers, kunt u ook het radiokanaal, optische kanaal en het gebruik van de masterflits instellen. Raadpleeg voor meer informatie over draadloos flitsen de instructiehandleiding van een Speedlite die met draadloos flitsen compatibel is.

Vóór gebruik

Basishandleiding

Handleiding voor gevorderden

1 Basishandleidingen van de camera

2 Auto-modus/Modus Hybride automatisch

3 Andere opnamemodi

4 P-modus

5 Tv-, Av-, M- en C-modi

6 Afspeelmodus

7 Wi-Fi-functies

8 Menu Instellingen

9 Accessoires

10 Bijlage

Index



Optie	Beschrijving
In-/uitzoomen flitser (flitsbereik)	Omdat Speedlites een flitskop hebben die kan zoomen, kunt u het flitsbereik instellen. Normaliter stelt u dit in op [AUTO], zodat de camera automatisch het flitsbereik instelt overeenkomstig de brandpuntsafstand van de lens.
Sluiter-synchronisatie	Wijzig de timing van de flitser en de sluiter als volgt. <ul style="list-style-type: none"> • activeert de flitser direct nadat de sluiter wordt geopend. • activeert de flitser direct nadat het tweede gordijn wordt gesloten. Als de sluitertijd 1/30 seconde of sneller is, wordt automatisch synchronisatie van het eerste gordijn gebruikt, zelfs als [Synchronisatie 2e gordijn] is ingesteld. • Met kunt u de flitser gebruiken met alle sluitertijden. Dit is met name effectief voor portretten waarbij gebruik wordt gemaakt van invulflitsen wanneer u voorrang wilt geven aan het diafragma.
Flitsbel. comp.	Hiermee kunt u de belichtingscompensatie aanpassen wanneer de flitser wordt geactiveerd. Raadpleeg de instructiehandleiding van de flitser voor meer informatie. Als de flitsbelichtingscompensatie is gedefinieerd op de Speedlite, kunt u deze niet instellen op de camera. Als deze is gedefinieerd op de camera en de flitser, hebben de instellingen van de flitser voorrang op die van de camera.
Flitssterkeniveau	Hier kunt u de uitvoer van de flitser definiëren. Raadpleeg de instructiehandleiding van de flitser voor meer informatie. Als deze is gedefinieerd op de camera en de flitser, hebben de instellingen van de flitser voorrang op die van de camera.
Flitsbelichtings-bracketing	Hiermee wordt flitsbelichtingscompensatie geactiveerd, waardoor er drie opnamen worden gemaakt en de flitsruiter automatisch wordt aangepast. Raadpleeg de instructiehandleiding van uw flitser die compatibel is met flitsbelichtingscompensatie voor meer informatie.
Aantal flitsen, Flitsfrequentie	Hiermee wordt het aantal flitsen en de frequentie gedefinieerd wanneer [Flits mode] is ingesteld op [MULTI].
Verhouding	Hiermee wordt het flitsuitvoerniveau gedefinieerd als draadloos (meerdere flitsen) opnemen of de MR-14EX II wordt gebruikt.



- Het scherm [Func.inst. int. flitser] kan niet worden geopend wanneer een externe flitser is bevestigd.
- Op het scherm zijn de instelbare functies en het display afhankelijk van de Speedlite, huidige flitsermodus, aangepaste flitserinstellingen, enzovoort. Raadpleeg de instructiehandleiding van de Speedlite (afzonderlijk verkrijgbaar) voor meer informatie over de flitserfuncties van de Speedlite.
- Met een Speedlite uit de EX-serie die niet compatibel is met instellingen voor flitsfunctie, kunt u alleen [Flitsbel. comp.] aanpassen. (Op bepaalde Speedlites uit de EX-serie kan ook [Sluitersynchronisatie] worden ingesteld.)

Externe aangepaste flitserfuncties instellen

Raadpleeg de instructiehandleiding van de Speedlite (afzonderlijk verkrijgbaar) voor meer informatie over de aangepaste functies van de Speedlite.

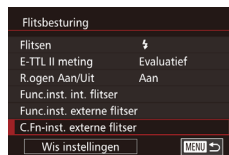

- Druk op de knop [MENU], kies [C.Fn-inst. externe flitser] (in [Flitsbesturing] op het tabblad [3]) en druk vervolgens op de knop [3].
- Druk op de knoppen [◀][▶] of draai de regelaar [DIAL] om een optie te selecteren. Druk vervolgens op de knop [3]. Druk op het volgende scherm op de knoppen [▲][▼] of draai de regelaar [DIAL] om een instelling te kiezen en druk op de knop [3] om deze aan te passen.



- Stel [Flits meetmethode] in op [1:TTL] (automatische flitsmeting) in [C.Fn-inst. externe flitser] om de flitser volledig te activeren tijdens het maken van opnamen.

Vóór gebruik

Basishandleiding

Handleiding voor gevorderden

1 Basishandelingen van de camera

2 Auto-modus/Modus Hybride automatisch

3 Andere opnamemodi

4 P-modus

5 Tv-, Av-, M- en C-modi

6 Afspeelmodus

7 Wi-Fi-functies

8 Menu Instellingen

9 Accessoires

10 Bijlage

Index



Externe flitserfuncties opnieuw instellen

U kunt de opties in de vensters [Func.inst. externe flitser] en [C.Fn-inst. externe flitser] opnieuw instellen op de standaardinstellingen.

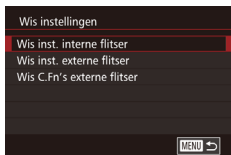

- Druk op de knop [MENU], kies [Wis instellingen] (in [Flitsbesturing] op het tabblad [3]) en druk vervolgens op de knop [OK].
- Druk op de knoppen [▲][▼] of draai de regelaar [4] om een optie te selecteren. Druk vervolgens op de knop [OK]. Druk in het volgende venster op de knoppen [◀][▶] of draai de regelaar [4] om [OK] te selecteren. Druk vervolgens op de knop [OK].



- [Wis inst. interne flitser] kan niet worden geopend wanneer een externe flitser is bevestigd.

Externe microfoons gebruiken

► Foto's ► Films

Sluit een algemeen verkrijgbare microfoon met een ministekker (3,5 mm diameter) aan op de externe microfoon IN-aansluiting (3) van de camera. Het geluid wordt opgenomen met de externe microfoon. De ingebouwde microfoons worden niet gebruikt wanneer een externe microfoon is aangesloten.

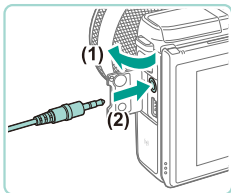

- Open het klepje en sluit de externe microfoon aan.



- Instellingen zijn ook van toepassing op externe microfoons wanneer de demper is ingeschakeld (60).
- Als u een externe microfoon gebruikt, is [Wind Filter] (60) is altijd ingesteld op [Uit].

Vóór gebruik

Basishandleiding

Handleiding voor gevorderden

1 Basishandleidingen van de camera

2 Auto-modus/Modus Hybride automatisch

3 Andere opnamemodi

4 P-modus

5 Tv-, Av-, M- en C-modi

6 Afspeelmodus

7 Wi-Fi-functies

8 Menu Instellingen

9 Accessoires

10 Bijlage

Index



De software gebruiken

De software die als download beschikbaar is op de website van Canon komt hieronder aan bod, met instructies voor de installatie en het opslaan van beelden op een computer.

Software

Nadat u de software vanaf de website van Canon hebt gedownload en geïnstalleerd, kunt u het volgende op uw computer doen.

- EOS Utility
 - Beelden importeren en de camera-instellingen wijzigen
- Digital Photo Professional
 - Door RAW-beelden bladeren, deze verwerken en bewerken
- Picture Style Editor
 - Beeldstijlen bewerken en originele beeldstijlbestanden maken en opslaan
- Image Transfer Utility
 - Beeldsynchronisatie (📖 132) instellen en beelden ontvangen



- Als u films bekijkt of bewerkt op uw computer, gebruikt u software die ondersteuning biedt voor de films die zijn gemaakt met uw camera (zoals software die standaard op uw computer is geïnstalleerd of software die algemeen verkrijgbaar is).

Software-instructiehandleiding

Download software-instructiehandleidingen op de website van Canon.



- Ga met een computer met internetverbinding naar "<http://www.canon.com/icpd/>".
- Ga naar de site voor uw land of regio.

De computeromgeving controleren

De software kan op de volgende computers gebruikt worden. Voor uitgebreide informatie over systeemvereisten en compatibiliteit, inclusief ondersteuning door nieuwe besturingssystemen, gaat u naar de website van Canon.

Besturings-systeem	Windows	Mac OS
	Windows 8/8.1 Windows 7 SP1	Mac OS X 10.9 Mac OS X 10.8



- Ga naar de Canon-website voor informatie over de recentste systeemvereisten, inclusief ondersteunde versies van besturingssystemen.

De software installeren

1 Download de software.

- Ga met een computer met internetverbinding naar "<http://www.canon.com/icpd/>".
- Ga naar de site voor uw land of regio.
- Download de software.

2 Klik op [Easy Installation/ Eenvoudige installatie] en volg de instructies op het scherm.

- Dubbelklik op het gedownloade bestand en klik op [Easy Installation/Eenvoudige installatie].
- Volg de instructies op het scherm om het installatieproces te voltooien.
- De installatie kan enige tijd duren, afhankelijk van de prestaties van de computer en de internetverbinding.
- Klik op [Finish/Voltoeien] of [Restart/Herstarten] op het scherm dat na de installatie wordt getoond.

Vóór gebruik

Basishandleiding

Handleiding voor gevorderden

1 Basishandleidingen van de camera

2 Auto-modus/Modus Hybride automatisch

3 Andere opnamemodi

4 P-modus

5 Tv-, Av-, M- en C-modi

6 Afspeelmodus

7 Wi-Fi-functies

8 Menu Instellingen

9 Accessoires

10 Bijlage

Index



Beelden opslaan op een computer

Gebruik een interfacekabel (2) om uw camera aan te sluiten en beelden op te slaan op een computer.

Bij wijze van illustratie zijn hier Windows 7 en Mac OS X 10.8 gebruikt.

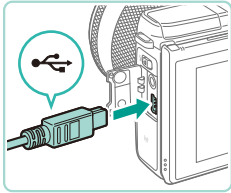

1 Sluit de camera aan op de computer.

- Open het klepje (1) terwijl de camera is uitgeschakeld. Steek de kleinste stekker van de kabel in de aangegeven richting helemaal in de aansluiting van de camera (2).
- Steek de grote stekker van de kabel in de USB-poort van de computer. Raadpleeg de computerhandleiding voor meer informatie over USB-aansluitingen op de computer.



2 Schakel de camera in en open EOS Utility.

- Druk op de knop [] om de camera aan te zetten.
- Dubbelklik in Windows op het EOS Utility-pictogram op het bureaublad.
- Klik in Mac OS op het EOS Utility-pictogram in het Dock (de balk onderaan het bureaublad).
- Bij volgende verbindingen, wordt EOS Utility automatisch gestart wanneer u de camera op de computer aansluit en de camera inschakelt.



3 Importeer beelden.

- Klik op [Download images to computer/ Beelden downloaden naar de computer] en [Start automatic download/ Downloaden automatisch starten].
- De beelden worden op de computer geladen en opgeslagen in de map Afbeeldingen in aparte mappen met de datum als naam. Digital Photo Professional wordt automatisch gestart en de geladen beelden worden weergegeven.
- Wanneer de beelden zijn geladen, sluit u EOS Utility en drukt u op de knop [] om de camera uit te schakelen. Koppel vervolgens de kabel los.
- Als u beelden wilt bekijken die zijn geladen op uw computer, gebruikt u Digital Photo Professional; als u films wilt bekijken die zijn geïmporteerd op uw computer, gebruikt u software die ondersteuning biedt voor de films die zijn gemaakt met uw camera (zoals software die standaard op uw computer is geïnstalleerd of software die algemeen verkrijgbaar is).

Vóór gebruik

Basishandleiding

Handleiding voor gevorderden

1 Basishandleidingen van de camera

2 Auto-modus/Modus Hybride automatisch

3 Andere opnamemodi

4 P-modus

5 Tv-, Av-, M- en C-modi

6 Afspeelmodus

7 Wi-Fi-functies

8 Menu Instellingen

9 Accessoires

10 Bijlage

Index





- Nadat u de camera voor het eerst op de computer hebt aangesloten, worden er stuurprogramma's geïnstalleerd. Daarom kan het enkele minuten duren voordat u camerabeelden kunt openen.
- U kunt uw camerabeelden zelfs zonder de software op uw computer opslaan door uw camera op de computer aan te sluiten, maar daarvoor gelden wel de volgende beperkingen.
 - Nadat u de camera hebt aangesloten op de computer, kan het enkele minuten duren voordat u beelden kunt openen.
 - Beelden die verticaal zijn opgenomen, worden mogelijk horizontaal opgeslagen.
 - RAW-beelden (of JPEG-beelden die tegelijk met RAW-beelden zijn opgenomen) worden wellicht niet opgeslagen.
 - Beveiligingsinstellingen voor beelden kunnen bij het opslaan van de beelden op de computer worden verwijderd.
 - Er kunnen bepaalde problemen ontstaan bij het opslaan van beelden of beeldgegevens, afhankelijk van de versie van het besturingssysteem, de gebruikte software of de grootte van de beeldbestanden.

Beelden afdrucken

► Foto's ► Films

U kunt uw foto's eenvoudig afdrucken door de camera aan te sluiten op een printer. Op de camera kunt u beelden opgeven voor afdrucken in serie, bestellingen bij fotozaken voorbereiden en bestellingen voorbereiden of beelden afdrucken voor fotoboeken.

Hier wordt een compacte fotoprinter van de Canon SELPHY CP-serie gebruikt als voorbeeld. Afhankelijk van de printer kunnen de weergegeven schermen en beschikbare functies verschillen. Lees ook de handleiding van de printer voor aanvullende informatie.

Eenvoudig afdrucken

► Foto's ► Films

U kunt uw foto's eenvoudig afdrucken als u de camera aansluit op een PictBridge-compatibele printer (afzonderlijk verkrijgbaar) met behulp van de meegeleverde interfacekabel (2).

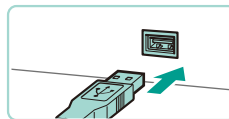
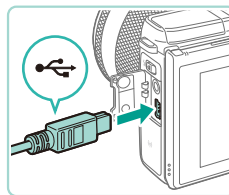

1 Zorg dat de camera en de printer zijn uitgeschakeld.

2 Sluit de camera aan op de printer.

- Open het aansluitingenklepje. Houd de kleinste kabelstekker in de getoonde richting, en steek de stekker volledig in de aansluiting op de camera.
- Sluit de grote kabelstekker aan op de printer. Raadpleeg de handleiding van de printer voor meer informatie over de aansluiting.

Vóór gebruik

Basishandleiding

Handleiding voor gevorderden

1 Basishandleidingen van de camera

2 Auto-modus/Modus Hybride automatisch

3 Andere opnamemodi

4 P-modus

5 Tv-, Av-, M- en C-modi

6 Afspeelmodus

7 Wi-Fi-functies

8 Menu Instellingen

9 Accessoires

10 Bijlage

Index





3 Schakel de printer in.

4 Schakel de camera in.

- Druk op de knop [▶] om de camera aan te zetten.

5 Selecteer een beeld.

- Druk op de knoppen [◀][▶] of draai de regelaar [⦿] om een beeld te selecteren.



6 Open het afdrukscherm.

- Druk op de knop [⦿], kies [▶] en druk nogmaals op de knop [⦿].

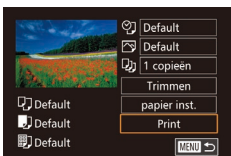

7 Druk het beeld af.

- Druk op de knoppen [▲][▼] of draai de regelaar [⦿] om [Print] te selecteren. Druk vervolgens op de knop [⦿].
- Het afdrucken start nu.
- Om andere beelden af te drukken, herhaalt u na het afdrucken de bovenstaande procedures vanaf stap 5.
- Wanneer u klaar bent met afdrucken, schakelt u de camera en de printer uit en verwijdert u de kabel.



- Zie "Printers" (151) voor PictBridge-compatibele printers van het merk Canon (afzonderlijk verkrijgbaar).

Afdrukinstellingen configureren

▶ Foto's ▶ Films

1 Open het afdrukscherm.

- Voer stap 1 – 6 bij "Eenvoudig afdrucken" (161) uit om dit scherm te openen.

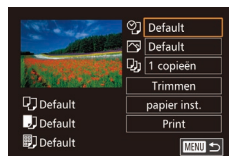

2 Configureer de instellingen.

- Druk op de knoppen [▲][▼] of draai de regelaar [⦿] om een optie te selecteren. Druk op de knop [⦿] en druk op het volgende scherm op de knoppen [▲][▼] of draai de regelaar [⦿] om de optie aan te passen. Druk op de knop [⦿] om terug te keren naar het scherm voor afdrucken.

	Default	Hiermee worden de huidige printerinstellingen gebruikt.
	Datum	Hiermee worden de beelden afgedrukt met een datum.
	File No.	Hiermee worden de beelden afgedrukt met een bestandsnummer.
	Beide	Hiermee worden de beelden afgedrukt met een datum en een bestandsnummer.
	Uit	–
	Default	Hiermee worden de huidige printerinstellingen gebruikt.
	Uit	–
	Aan	Hiermee wordt opname-informatie gebruikt om de afdrukinstellingen te optimaliseren.
	R-Ogen1	Hiermee worden rode ogen gecorrigeerd.
	Aantal exemplaren	Hiermee selecteert u het aantal af te drukken exemplaren.
Trimmen	–	Hiermee kunt u een beeldgebied opgeven dat u wilt afdrucken (163).
papier instellingen	–	Hiermee geeft u het papierformaat, de indeling en andere gegevens op (163).

Vóór gebruik

Basishandleiding

Handleiding voor gevorderden

1 Basishandleidingen van de camera

2 Auto-modus/Modus Hybride automatisch

3 Andere opnamemodi

4 P-modus

5 Tv-, Av-, M- en C-modi

6 Afspeelmodus

7 Wi-Fi-functies

8 Menu Instellingen

9 Accessoires

10 Bijlage

Index



Beelden bijsnijden vóór het afdrukken

Foto's ▶ Films

Als u vóór het afdrukken de beelden bijsnijdt, kunt u het gewenste beeldgebied afdrukken in plaats van het hele beeld.

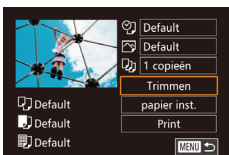

1 Selecteer [Trimmen].

- Voer eerst stap 1 bij "Afdrukinstellingen configureren" (162) uit om het afdrukscherm te openen, kies [Trimmen] en druk op de knop [OK].
- Er verschijnt een kader voor bijsnijden dat het af te drukken beeldgebied aanduidt.

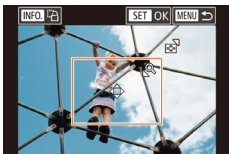

2 Pas het kader naar wens aan.

- Om de grootte van het kader te wijzigen, drukt u op de knop [Q] of [Z] of draait u de regelaar [D].
- Als u het kader wilt verplaatsen, drukt u op de knoppen [▲][▼][◀][▶].
- Om het kader te draaien, drukt u op de knop [INFO].
- Als u klaar bent, drukt u op de knop [OK].

3 Druk het beeld af.

- Voer stap 7 in "Eenvoudig afdrukken" (161) uit om af te drukken.



- Bijsnijden is wellicht niet mogelijk bij kleine beeldformaten of bij bepaalde verhoudingen.

Het papierformaat en de indeling selecteren vóór het afdrukken

Foto's ▶ Films

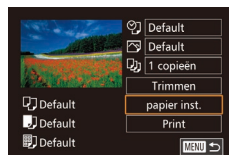

1 Selecteer [papier inst.]

- Voer eerst stap 1 bij "Afdrukinstellingen configureren" (162) uit om het afdrukscherm te openen, kies [papier inst.] en druk op de knop [OK].



2 Selecteer een papierformaat.

- Druk op de knoppen [▲][▼] of draai de regelaar [D] om een optie te selecteren. Druk vervolgens op de knop [OK].

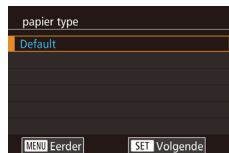

3 Selecteer een papiersoort.

- Druk op de knoppen [▲][▼] of draai de regelaar [D] om een optie te selecteren. Druk vervolgens op de knop [OK].

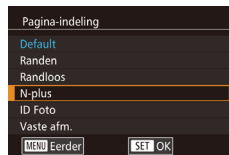

4 Selecteer een indeling.

- Druk op de knoppen [▲][▼] of draai de regelaar [D] om een optie te selecteren. Druk vervolgens op de knop [OK].
- Als u [N-plus] kiest, drukt u op de knop [OK]. Druk in het volgende scherm op de knoppen [▲][▼] of draai de regelaar [D] om het aantal beelden te selecteren dat moet worden afgedrukt. Druk vervolgens op de knop [OK].

5 Druk het beeld af.

Vóór gebruik

Basishandleiding

Handleiding voor gevorderden

1 Basishandleidingen van de camera

2 Auto-modus/Modus Hybride automatisch

3 Andere opnamemodi

4 P-modus

5 Tv-, Av-, M- en C-modi

6 Afspeelmodus

7 Wi-Fi-functies

8 Menu Instellingen

9 Accessoires

10 Bijlage

Index



Beschikbare indelingsopties

Default	Hiermee worden de huidige printerinstellingen gebruikt.
Randen	Hiermee worden de beelden afgedrukt met een lege ruimte eromheen.
Randloos	Hiermee maakt u randloze afdrucken.
N-plus	Hiermee geeft u het aantal beelden per vel op.
ID Foto	Hiermee drukt u foto's af voor identiteitsbewijzen. Alleen beschikbaar voor beelden met instelling voor pixels opnemen van L en een aspect ratio van 3:2.
Vaste afmeting	Hiermee wordt het afdrukformaat geselecteerd. U kunt kiezen uit 90 x 130 mm, briefkaart en brede afdrukformaten.

Id-foto's afdrucken

► Foto's ► Films

1 Selecteer [ID Foto]

- Voer stap 1 – 4 bij “Het papierformaat en de indeling selecteren vóór het afdrucken” (163) uit, kies [ID Foto] en druk op de knop [OK].



2 Selecteer de lengte van de lange en de korte zijde.

- Druk op de knoppen [▲][▼] of draai de regelaar [●] om een optie te selecteren. Druk op de knop [OK] en druk op het volgende scherm op de knoppen [▲][▼] of draai de regelaar [●] om de lengte te kiezen en druk op de knop [OK].

3 Selecteer het afdrukgebied.

- Voer stap 2 in “Beelden bijsnijden vóór het afdrucken” (163) uit om het afdrukgebied te selecteren.

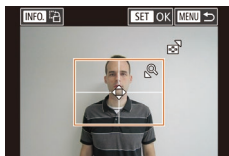

4 Druk het beeld af.

Filmscènes afdrucken

► Foto's ► Films

1 Open het afdruckscherm.

- Voer stap 1 – 6 bij “Eenvoudig afdrucken” (161) uit om een film te kiezen. Dit scherm wordt weergegeven.

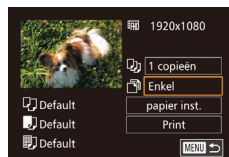

2 Selecteer een afdrukmethode.

- Druk op de knoppen [▲][▼] om [Enkel] te kiezen. Druk op de knop [OK] en druk op het volgende scherm op de knoppen [▲][▼] of draai de regelaar [●] om de afdrukmethode te kiezen en druk op de knop [OK] om terug te keren naar het afdruckscherm.

3 Druk het beeld af.

Afdrukopties voor films

Enkel	Hiermee wordt de huidige scène afgedrukt als een foto.
Reeks	Hiermee wordt een reeks scènes met een bepaald interval afgedrukt op een enkel vel papier. Als u [Onderschrift] instelt op [Aan], kunt u ook het mapnummer, bestandsnummer en de verstreken tijd voor het kader afdrucken.

Vóór gebruik

Basishandleiding

Handleiding voor gevorderden

1 Basishandleidingen van de camera

2 Auto-modus/Modus Hybride automatisch

3 Andere opnamemodi

4 P-modus

5 Tv-, Av-, M- en C-modi

6 Afspeelmodus

7 Wi-Fi-functies

8 Menu Instellingen

9 Accessoires

10 Bijlage

Index





- Als u het afdrucken wilt annuleren, drukt u op de knop [⏏], kiest u [OK] en drukt u nogmaals op de knop [⏏].
- [ID Foto] en [Reeks] zijn niet beschikbaar voor PictBridge-compatibele printermodellen CP720/CP730 en ouder van het merk Canon.

Beelden toevoegen aan de printlijst (DPOF)

▶ Foto's ▶ Films

U kunt op de camera instellingen kiezen voor afdrucken in serie (📖167) en bestellingen bij fotozaken. Selecteer maximaal 998 beelden op een geheugenkaart en configureer de nodige instellingen, zoals het aantal exemplaren, als volgt. De afdrukinformatie die u op deze wijze voorbereidt, voldoet aan de DPOF-normen (Digital Print Order Format).



- U kunt geen RAW-beelden opnemen in een afdruklijst.

Afdrukinstellingen configureren

▶ Foto's ▶ Films

U kunt de instellingen, zoals de afdrukindeling, toevoegen van datum of bestandsnummer, en de overige instellingen, als volgt opgeven. Deze instellingen worden toegepast op alle beelden in de printlijst.

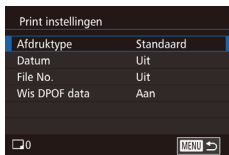

- Druk op de knop [MENU] en selecteer [Print instellingen] op het tabblad [▶2]. Druk vervolgens op de knop [⏏].
- Druk op de knoppen [▲][▼] of draai de regelaar [🔍] om [Print instellingen] te selecteren. Druk op de knop [⏏] en pas op het volgende scherm de gewenste instellingen aan(📖33).

Afdruktype	Standaard	Hiermee drukt u één foto per vel af.
	Index	Hiermee drukt u meerdere verkleinde beelden per vel af.
	Beide	Hiermee worden zowel standaard- als indexformaten afgedrukt.
Datum	Aan	Hiermee worden de beelden afgedrukt met de opnamedatum.
	Uit	–
File No.	Aan	Hiermee worden de beelden afgedrukt met het bestandsnummer.
	Uit	–
Wis DPOF data	Aan	Alle instellingen voor printlijsten worden na het afdrucken verwijderd.
	Uit	–



- Sommige printers of fotozaken zijn wellicht niet in staat om alle DPOF-instellingen toe te passen bij het afdrucken.
- [!] kan verschijnen op de camera om u te waarschuwen dat de geheugenkaart afdrukinstellingen bevat die zijn geconfigureerd op een andere camera. Als u de afdrukinstellingen wijzigt met deze camera, worden alle bestaande instellingen wellicht overschreven.
- Als u [Datum] instelt op [Aan], drukken sommige printers de datum wellicht tweemaal af.



- Als u [Index] opgeeft, kunt u wellicht niet tegelijkertijd [Aan] kiezen voor zowel [Datum] als [File No.].
- Indexafdrucken zijn niet beschikbaar op sommige PictBridge-compatibele printers van het merk Canon (afzonderlijk verkrijgbaar).
- De datum wordt afgedrukt in een indeling die overeenkomt met de instelgegevens in [Datum/Tijd] op het tabblad [▶2] (📖18) van het menu (📖33).

Vóór gebruik

Basishandleiding

Handleiding voor gevorderden

1 Basishandelingen van de camera

2 Auto-modus/Modus Hybride automatisch

3 Andere opnamemodi

4 P-modus

5 Tv-, Av-, M- en C-modi

6 Afspeelmodus

7 Wi-Fi-functies

8 Menu Instellingen

9 Accessoires

10 Bijlage

Index



Afdrukinstellingen voor afzonderlijke beelden

► Foto's ► Films



1 Selecteer [Sel. beeld & aantal].

- Druk op de knop [MENU] en selecteer [Printinstellingen] op het tabblad [2]. Druk vervolgens op de knop [3].
- Druk op de knoppen [▲][▼] of draai de regelaar [4] om [Sel. beeld & aantal] te selecteren en druk vervolgens op de knop [3] (33).

2 Selecteer een beeld.

- Druk op de knoppen [◀][▶] of draai de regelaar [4] om een beeld te selecteren. Druk vervolgens op de knop [3].
- U kunt nu het aantal af te drukken exemplaren opgeven.
- Als u indexafdrukken opgeeft voor het beeld, wordt hierbij een pictogram [✓] geplaatst. Druk nogmaals op de knop [3] om indexafdrukken te annuleren voor het beeld. [✓] wordt niet meer weergegeven.

3 Geef het aantal afdrukken op.

- Druk op de knoppen [▲][▼] of draai de regelaar [4] om het aantal afdrukken op te geven (maximaal 99).
- Herhaal stap 2 en 3 om het afdrukken van andere beelden in te stellen en het aantal afdrukken van elk beeld op te geven.
- Voor indexafdrukken kunt u het aantal afdrukken niet instellen. U kunt alleen via stap 2 de af te drukken beelden selecteren.
- Als u klaar bent, drukt u op de knop [MENU] om terug te keren naar het menuscherm.



Afdrukinstellingen voor een reeks beelden

► Foto's ► Films

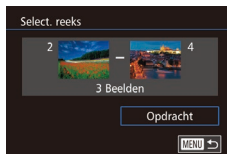

- Voer stap 1 bij "Afdrukinstellingen voor afzonderlijke beelden" (166) uit om [Select. reeks] te kiezen en druk op de knop [3].
- Voer de stappen 2–3 in "Een reeks selecteren" (104) uit om beelden op te geven.
- Druk op de knoppen [▲][▼] om [Opdracht] te kiezen en druk op de knop [3].

Afdrukinstellingen voor alle beelden

► Foto's ► Films

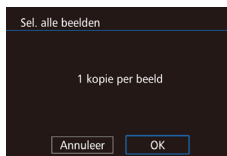

- Voer stap 1 bij "Afdrukinstellingen voor afzonderlijke beelden" (166) uit om [Sel. alle beelden] te kiezen en druk op de knop [3].
- Druk op de knoppen [◀][▶] of draai de regelaar [4] om [OK] te selecteren. Druk vervolgens op de knop [3].

Alle beelden in de printlijst wissen

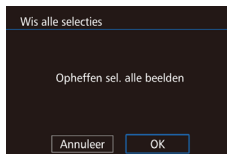

- Voer stap 1 bij "Afdrukinstellingen voor afzonderlijke beelden" (166) uit om [Wis alle selecties] te selecteren en druk op de knop [3].
- Druk op de knoppen [◀][▶] of draai de regelaar [4] om [OK] te selecteren. Druk vervolgens op de knop [3].

Vóór gebruik

Basishandleiding

Handleiding voor gevorderden

1 Basishandelingen van de camera

2 Auto-modus/Modus Hybride automatisch

3 Andere opnamemodi

4 P-modus

5 Tv-, Av-, M- en C-modi

6 Afspeelmodus

7 Wi-Fi-functies

8 Menu Instellingen

9 Accessoires

10 Bijlage

Index



Beelden toevoegen aan een fotoboek

Foto's ▶ Films

U kunt fotoboeken instellen op de camera door maximaal 998 beelden te selecteren op een geheugenkaart en deze te importeren in de software op uw computer, waar ze in een aparte map worden opgeslagen. Deze functie is handig wanneer u online afgedrukte fotoboeken bestelt of wanneer u fotoboeken afdruckt op uw eigen printer.

Een selectiemethode selecteren

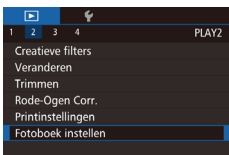

- Druk op de knop [MENU], selecteer [Fotoboek instellen] op het tabblad [▶]2 en bepaal hoe u de beelden wilt selecteren.



- [!] kan verschijnen op de camera om u te waarschuwen dat de geheugenkaart afdrুকinstellingen bevat die zijn geconfigureerd op een andere camera. Als u de afdrুকinstellingen wijzigt met deze camera, worden alle bestaande instellingen wellicht overschreven.

Afzonderlijke beelden toevoegen

Foto's ▶ Films

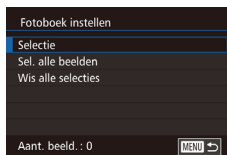

1 Selecteer [Selectie].

- Selecteer [Selectie] volgens de procedure bij "Een selectiemethode selecteren" (167) en druk op de knop [Ⓜ].

2 Selecteer een beeld.

- Druk op de knoppen [◀][▶] of draai de regelaar [⦿] om een beeld te selecteren. Druk vervolgens op de knop [Ⓜ].
- [✓] wordt weergegeven.
- Druk nogmaals op de knop [Ⓜ] om het beeld te verwijderen uit het fotoboek. [✓] wordt niet meer weergegeven.
- Herhaal deze procedure om andere beelden op te geven.
- Als u klaar bent, drukt u op de knop [MENU] om terug te keren naar het menu scherm.

Alle beelden toevoegen aan een fotoboek

Foto's ▶ Films



- Volg de procedure bij "Een selectiemethode selecteren" (167), selecteer [Sel. alle beelden] en druk op de knop [Ⓜ].
- Druk op de knoppen [◀][▶] of draai de regelaar [⦿] om [OK] te selecteren. Druk vervolgens op de knop [Ⓜ].

Vóór gebruik

Basishandleiding

Handleiding voor gevorderden

1 Basishandelingen van de camera

2 Auto-modus/Modus Hybride automatisch

3 Andere opnamemodi

4 P-modus

5 Tv-, Av-, M- en C-modi

6 Afspeelmodus

7 Wi-Fi-functies

8 Menu Instellingen

9 Accessoires

10 Bijlage

Index



Alle beelden verwijderen uit een fotoboek

► Foto's ► Films

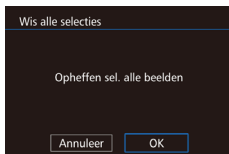

- Volg de procedure bij “Een selectiemethode selecteren” (167), selecteer [Wis alle selecties] en druk op de knop [OK].
- Druk op de knoppen [◀][▶] of draai de regelaar [◉] om [OK] te selecteren. Druk vervolgens op de knop [OK].

Vóór gebruik

Basishandleiding

Handleiding voor gevorderden

1 Basishandleidingen van de camera

2 Auto-modus/Modus Hybride automatisch

3 Andere opnamemodi

4 P-modus

5 Tv-, Av-, M- en C-modi

6 Afspeelmodus

7 Wi-Fi-functies

8 Menu Instellingen

9 Accessoires

10 Bijlage

Index



10

Bijlage

Nuttige informatie over het gebruik van de camera

Problemen oplossen

Controleer eerst het volgende als u denkt dat er een probleem is met de camera. Als u met de onderstaande tips uw probleem niet kunt verhelpen, neemt u contact op met de helpdesk van Canon Klantenservice.

Voeding

Er gebeurt niets als u op de ON/OFF-knop drukt.

- Controleer of de accu is opgeladen (16).
- Controleer of de accu in de juiste richting is geplaatst (17).
- Controleer of het klepje van de geheugenkaart/accuhouder goed is gesloten (17).
- Als de accupolen vuil zijn, nemen de prestaties van de accu af. Reinig de polen met een wattenstaafje en plaats de accu enige malen opnieuw.

De accu raakt snel leeg.

- Bij lage temperaturen nemen de prestaties van accu's af. Maak de accu een beetje warm, bijvoorbeeld door deze in uw zak te houden. Zorg dat de polen niet in contact komen met metalen voorwerpen.
- Als de accupolen vuil zijn, nemen de prestaties van de accu af. Reinig de polen met een wattenstaafje en plaats de accu enige malen opnieuw.
- Als dit niet helpt en de accu weer snel leeg is na het opladen, is de levensduur verstreken. Koop dan een nieuwe accu.

De accu is opgezwollen.

- Het is normaal dat accu's een beetje zwellen. Dit is niet gevaarlijk. Als de accu echter zodanig opzwellt dat deze niet meer in de camera past, dient u contact op te nemen met de helpdesk van Canon Klantenservice.

Er wordt een geluid weergegeven als de camera wordt in- of uitgeschakeld terwijl een EF-M-lens is bevestigd.

- Als u de camera uitschakelt, maakt het diafragma een zacht geluid terwijl het wordt verkleind zodat er geen licht in de camera kan komen. Dit is om de interne onderdelen van de camera te beschermen.

Vóór gebruik

Basishandleiding

Handleiding voor gevorderden

1 Basishandleidingen van de camera

2 Auto-modus/Modus Hybride automatisch

3 Andere opnamemodi

4 P-modus

5 Tv-, Av-, M- en C-modi

6 Afspeelmodus

7 Wi-Fi-functies

8 Menu Instellingen

9 Accessoires

10 Bijlage

Index



Opnamen maken

Er kunnen geen opnamen worden gemaakt.

- Er kunnen geen foto's worden gemaakt, tenzij de scherpstelling correct is. Druk de ontspanknop half in om scherp te stellen op onderwerpen. Zodra het kader groen wordt, kunt u een foto maken.
- Druk in de afspeelmodus (📷94) de ontspanknop half in (📷29).

Vreemde weergave op het scherm bij weinig licht (📷31).

Vreemde weergave op het scherm bij opnamen.

- Houd er rekening mee dat de volgende weergaveproblemen niet op foto's worden vastgelegd, maar wel in films worden opgenomen.
 - Als u opnamen maakt bij TL- of LED-verlichting kan het scherm flikkeren en kan een horizontale band verschijnen.

⚡ knippert op het scherm wanneer de ontspanknop wordt ingedrukt en opnemen is niet mogelijk (📷39).

📷9) verschijnt wanneer de ontspanknop half wordt ingedrukt (📷39).

- Gebruik Beeldstabilisatie bij het maken van opnamen (📷79)
- Klap de flitser uit en stel de flitsmodus in op [📷] (📷76).
- Verhoog de ISO-snelheid (📷63).
- Plaats de camera op een statief of neem andere maatregelen om de camera stil te houden. Daarnaast kan Beeldstabilisatie niet worden gebruikt met een statief of een andere manier om de camera te bevestigen (📷79).

De opnamen zijn niet scherp.

- Gebruik automatische scherpstelling (AF) om een opname te maken.
- Druk de ontspanknop half in om scherp te stellen op het onderwerp en druk de knop daarna volledig in om een opname te maken (📷29).
- De camera kan niet scherpstellen als u dichterbij bent dan de minimale scherpstelafstand van de lens. Controleer de minimale scherpstelafstand van de lens. De minimale scherpstelafstand van de lens wordt gemeten vanaf de markering [📷] (scherpstelvlak) boven op de camera tot het onderwerp.
- Stel [AF-hulplicht (LED)] in op [0:Inschakelen] (📷89).
- Controleer of onnodige functies zoals Handmatig scherpstellen zijn uitgeschakeld.
- Probeer op te nemen met de focusvergrendeling of AF-vergrendeling (📷71, 📷72).

Opnamen zijn wazig.

- Afhankelijk van de omstandigheden tijdens de opname kan vervaging van beelden optreden wanneer touch shutter wordt gebruikt. Houd de camera stil tijdens de opname.

Het AF-kader wordt oranje weergegeven en de camera stelt niet scherp wanneer de ontspanknop half wordt indruk.

- Om de AF-groen kaders weer te geven en de camera goed te laten scherpstellen, probeert u de gebieden met veel contrast in het centrum van de compositie te plaatsen voordat u de ontspanknop half indruk. Of probeer de ontspanknop meerdere malen half in te drukken.

De onderwerpen in de opnamen zijn te donker.

- Klap de flitser uit en stel de flitsmodus in op [📷] (📷76).
- Pas de helderheid aan met behulp van belichtingscompensatie (📷62).
- Corrigeer dit met Auto optimalisatie helderheid (📷65).
- Gebruik AE-vergrendeling of spotmeting (📷62, 📷63).

De onderwerpen zijn te helder, de highlights zijn vervaagd.

- Klap de flitser in en stel de flitsmodus in op [📷] (📷76).
- Pas de helderheid aan met behulp van belichtingscompensatie (📷62).
- Maak opnamen met AE-vergrendeling of spotmeting (📷62, 📷63).
- Verminder de belichting van het onderwerp.

De opnamen zijn te donker, ondanks dat er is geflitst (📷39).

- Maak de opname binnen het bereik van de flits (📷197).
- Pas de helderheid aan met behulp van flitsbelichtingscompensatie of door het flitsuitvoerniveau te wijzigen (📷77, 📷86).
- Verhoog de ISO-snelheid (📷63).

De onderwerpen in geflitste foto's zijn te helder, de highlights zijn vervaagd.

- Maak de opname binnen het bereik van de flits (📷197).
- Klap de flitser in en stel de flitsmodus in op [📷] (📷76).
- Pas de helderheid aan met behulp van flitsbelichtingscompensatie of door het flitsuitvoerniveau te wijzigen (📷77, 📷86).

Er verschijnen witte stipjes op flitsopnames.

- Dit komt doordat het licht van de flitser wordt weerspiegeld door stof- of andere deeltjes in de lucht.

Opnamen zien er korrelig uit.

- Verlaag de ISO-snelheid (📷63).
- Hoge ISO-snelheden kunnen in sommige opnamestanden leiden tot korrelige beelden (📷52).

Vóór gebruik

Basishandleiding

Handleiding voor gevorderden

1 Basishandelingen van de camera

2 Auto-modus/Modus Hybride automatisch

3 Andere opnamemodi

4 P-modus

5 Tv-, Av-, M- en C-modi

6 Afspeelmodus

7 Wi-Fi-functies

8 Menu Instellingen

9 Accessoires

10 Bijlage

Index



Er worden strepen of een moirépatroon in de beelden weergegeven

- Afhankelijk van het onderwerp kunnen er strepen of een moirépatroon in de beelden worden weergegeven.
Dit kan vooral in de volgende omstandigheden voorkomen.
 - Onderwerpen met dunne horizontale strepen of ruitjespatronen, enzovoort.
 - Als er sterke lichtbronnen zoals zonlicht of verlichting in of in de buurt van het opnamescherm zijn.In deze situaties kunnen strepen en moirépatronen worden verminderd door het volgende te doen.
 - Verander het opnamebereik of de zoomfactor of maak het onderwerp groter of kleiner.
 - Stel de opname anders samen zodat sterke lichtbronnen die op het opnamescherm vallen.
 - Bevestig een kap op de lens zodat sterke lichtbronnen niet op de lens vallen.
- Als u de lens verschuift of kantelt terwijl u een TS-E-lens gebruikt, kunnen strepen of een moirépatroon worden opgenomen op het beeld.

De onderwerpen hebben rode ogen.

- Stel [R.ogen Aan/Uit] in op [Aan] (📖48). Het licht voor rode-ogenreductie (📖3) wordt geactiveerd bij foto's die met de flitser worden gemaakt. U krijgt de beste resultaten als uw onderwerpen naar het licht voor rode-ogenreductie kijken. Probeer ook om de verlichting binnenshuis te verbeteren of dichterbij het onderwerp te gaan staan.
- Bewerk beelden met Rode-ogencorrectie (📖113).

Het schrijven naar een geheugenkaart duurt te lang of het maken van continue opnamen gaat langzamer.

- Voer via de camera een low-level format van de geheugenkaart uit (📖139).

Continue opname stopt plotseling.

- Om de camera te beschermen, wordt continue opname gestopt na 1000 beelden in één opname. Laat uw vinger even los van de ontspanknop en ga verder met het maken van opnamen.

Opname-instellingen of het menu voor snelle instellingen is niet beschikbaar.

- Beschikbare instellingen variëren per opnamemodus. Zie "Beschikbare functies per opnamemodus", "Snelle instellingen", "Opnametabbladen", "C.Fn tab", "INFO. Snel instellen" en "Tabblad Instellen" (📖178 – 📖188)

Touch AF of touch shutter werkt niet.

- Touch AF of touch shutter werken niet als u de randen van het scherm aanraakt. Raak het scherm aan op een punt dichterbij het midden.

Films opnemen

De verstreken tijd wordt verkeerd weergegeven, of de opname wordt onderbroken.

- Formateer de geheugenkaart via de camera of gebruik een geheugenkaart die hogesnelheidsopnamen ondersteunt. Denk erom dat ook als de verstreken tijd verkeerd wordt weergegeven, de lengte van de films op de geheugenkaart overeenstemt met de werkelijke opnametijd.

Er verschijnt een waarschuwing dat de buffer vol is (📖175) en de opname stopt automatisch.

- De interne geheugenbuffer van de camera raakt vol omdat de camera niet snel genoeg naar de geheugenkaart kan schrijven. Probeer een van de volgende maatregelen:
 - Voer via de camera een low-level format van de geheugenkaart uit (📖139).
 - Verlaag de beeldkwaliteit (📖46).
 - Gebruik een geheugenkaart die hogesnelheidsopnamen ondersteunt.

Onderwerpen lijken vervormd.

- Onderwerpen die tijdens het opnemen snel langs de camera bewegen, kunnen vervormd lijken. Dit is niet het gevolg van een storing.

Films lijken even te stoppen.

- Met sommige lenzen wordt de film op zo'n manier opgenomen dat er een frame uit het beeld lijkt te ontbreken op momenten waarop de helderheid sterk verandert.

Afspelen

Afspelen is niet mogelijk.

- U kunt mogelijk geen beelden of films afspelen als u de bestandsnaam of mapstructuur hebt gewijzigd via een computer.

Het afspelen stopt of het geluid haperet.

- Gebruik een geheugenkaart waarop u via de camera een low-level format hebt uitgevoerd (📖139).
- Korte onderbrekingen zijn mogelijk als u films afspeelt die zijn gekopieerd naar geheugenkaarten met trage leesnelheden.
- Als u films afspeelt op een computer met onvoldoende capaciteit, kunnen er kaders wegvallen en kan het geluid haperen.

Geluid wordt niet weergegeven tijdens films.

- Pas het volume aan (📖94) als het geluid van de film zwak is.
- Bij films die zijn opgenomen in de modus [📖] (📖56) wordt geen geluid weergegeven, omdat in deze modus geen geluid wordt opgenomen.

Vóór gebruik

Basishandleiding

Handleiding voor gevorderden

1 Basishandelingen van de camera

2 Auto-modus/Modus Hybride automatisch

3 Andere opnamemodi

4 P-modus

5 Tv-, Av-, M- en C-modi

6 Afspeelmodus

7 Wi-Fi-functies

8 Menu Instellingen

9 Accessoires

10 Bijlage

Index



Computer

Kan geen beelden overdragen naar een computer.

- Als u beelden wilt overdragen naar de computer via een kabel, probeert u als volgt de overdrachtsnelheid te verlagen:
 - Druk op de knop [▶] om de afspeelmodus in te schakelen. Houd de knop [MENU] ingedrukt terwijl u tegelijkertijd op de knoppen [▲] en [⊗] drukt. Druk in het volgende scherm op de knoppen [◀][▶] om [B] te selecteren. Druk daarna op de knop [⊗].

Wi-Fi

Het Wi-Fi-menu kan niet worden geopend door op de knop [▲] te drukken.

- Het Wi-Fi-menu is niet beschikbaar in de opnamemodus. Ga naar de afspeelmodus en probeer het opnieuw.
- In de afspeelmodus kan het Wi-Fi-menu niet worden geopend tijdens vergrote weergave of indexweergave. Ga naar de enkelvoudige weergave en probeer het opnieuw. Het Wi-Fi-menu kan ook niet worden geopend in gefilterde beeldweergave op basis van opgegeven voorwaarden. Annuleer het gefilterd afspelen van beelden.
- Het Wi-Fi-menu kan niet worden geopend wanneer de camera via een kabel is aangesloten op een printer. Koppel de kabel los.

Kan geen apparaat/bestemming toevoegen.

- Er kunnen in totaal 20 items van verbindinginformatie aan de camera worden toegevoegd. Wis eerst overbodige verbindinginformatie van de camera en voeg daarna nieuwe apparaten/bestemmingen toe (136).
- Gebruik een computer of smartphone om webservices te registreren (123).
- Om een smartphone toe te voegen, installeert u eerst de toepassing op uw smartphone (117).
- Vermijd het gebruik van de Wi-Fi-functie van de camera in de buurt van storingsbronnen, zoals magnetrons, Bluetooth-apparaten en andere apparaten die op de 2,4 GHz band werken.
- Plaats de camera dicht bij het apparaat waarmee u verbinding wilt maken (zoals het toegangspunt) en zorg ervoor dat er geen voorwerpen tussen de apparaten zijn.

Kan geen verbinding maken met het toegangspunt.

- Controleer of het toegangspunt is ingesteld op een kanaal dat wordt ondersteund door de camera (195). In plaats van automatisch kanaaltoewijzing kunt u het beste handmatig een ondersteund kanaal toewijzen.

Kan geen beelden verzenden.

- Het bestemmingsapparaat heeft onvoldoende opslagruimte. Vergroot de opslagruimte op het bestemmingsapparaat en verzend de afbeeldingen opnieuw.
- Het lipje voor de schrijfbeveiliging van de geheugenkaart van de bestemmingscamera staat in de vergrendelde positie. Schuif het lipje voor de schrijfbeveiliging in de ontgrendelde positie.
- RAW-beelden kunnen niet worden geïmporteerd naar de camera of worden weergegeven op een tv. Als u een RAW-beeld selecteert op de smartphone, wordt dit geïmporteerd als JPEG-bestand. Verzend RAW-beelden met Image Sync.
- Beelden worden niet verzonden naar CANON iIMAGE GATEWAY of andere webservices als u beeldbestanden of mappen verplaatst of een andere naam geeft op de computer waarop beelden zijn ontvangen die zijn verzonden met beeldsynchronisatie via een toegangspunt (132). Voordat u deze beeldbestanden of mappen verplaatst of hernoemt op de computer, dient u te controleren of de beelden al zijn verzonden naar CANON iIMAGE GATEWAY of andere webservices.

Kan de beeldgrootte niet wijzigen voor verzending.

- De afbeeldingsgrootte kan niet aangepast worden naar een hogere resolutie dan de oorspronkelijke resolutie.
- De grootte van films kan niet worden aangepast.

Het verzenden van beelden duurt lang/De draadloze verbinding is verbroken.

- Het kan lang duren om meerdere afbeeldingen te verzenden. Probeer de beeldgrootte te wijzigen naar [S2] of [S3] om het verzenden te versnellen (132).
- Het kan lang duren om films te verzenden.
- Vermijd het gebruik van de Wi-Fi-functie van de camera in de buurt van storingsbronnen, zoals magnetrons, Bluetooth-apparaten en andere apparaten die op de 2,4 GHz band werken. Het verzenden van beelden kan lang duren, zelfs als [Ti] wordt weergegeven.
- Plaats de camera dicht bij het apparaat waarmee u verbinding wilt maken (zoals het toegangspunt) en zorg ervoor dat er geen voorwerpen tussen de apparaten zijn.

Wis de gegevens van de Wi-Fi-verbinding voordat u de camera weggooit of aan iemand anders geeft.

- Reset de instellingen voor Wi-Fi (137).

Vóór gebruik

Basishandleiding

Handleiding voor gevorderden

1 Basishandelingen van de camera

2 Auto-modus/Modus Hybride automatisch

3 Andere opnamemodi

4 P-modus

5 Tv-, Av-, M- en C-modi

6 Afspeelmodus

7 Wi-Fi-functies

8 Menu Instellingen

9 Accessoires

10 Bijlage

Index



Berichten op het scherm

Indien er een foutmelding verschijnt op het scherm, reageert u als volgt.

Vastleggen of afspelen

Geen geheugenkaart

- Wellicht is de geheugenkaart in de verkeerde richting geplaatst. Plaats de geheugenkaart opnieuw en in de juiste richting (117).

Geheugenkaart op slot

- Het schuifje voor schrijfbeveiliging van de geheugenkaart is vergrendeld. Ontgrendel het lipje voor de schrijfbeveiliging (117).

Kan niet opnemen

- U probeert een opname te maken zonder geheugenkaart in de camera. Plaats de geheugenkaart in de juiste richting om opnamen te maken (117).

Geheugenkaart fout (119)

- Neem contact op met een helpdesk voor klanten van Canon als dezelfde foutmelding blijft verschijnen nadat u een ondersteunde geheugenkaart (12) hebt geformateerd en correct hebt geplaatst (117).

Te weinig kaartruimte

- Er is onvoldoende ruimte vrij op de geheugenkaart om opnamen te maken (136, 149, 161) of beelden te bewerken (110). Wis overbodige beelden (1106) of plaats een geheugenkaart met voldoende vrije ruimte (117).

Touch AF geannuleerd

- Het onderwerp dat u voor Touch AF hebt geselecteerd, kan niet meer worden gedetecteerd (172).

Laad de accu op (116)

Geen beeld.

- De geheugenkaart bevat geen beelden die kunnen worden weergegeven.

Beveiligd! (103)

Onbekend beeld/Incompatibele JPEG/Beeld te groot./Kan geen MOV afspelen/Kan geen MP4 afspelen

- Niet-ondersteunde of beschadigde beelden kunnen niet worden weergegeven.
- Beelden die zijn bewerkt op een computer, beelden waarvan de bestandsnaam is gewijzigd en beelden die met een andere camera zijn gemaakt, kunnen mogelijk niet worden afgespeeld.

Kan niet vergroten!/Kan niet roteren/Kan beeld niet wijzigen/Kan Niet Wijzigen/Niet selecteerbaar beeld.

- De volgende functies zijn wellicht niet beschikbaar voor beelden waarvan de bestandsnaam is gewijzigd of die al zijn bewerkt op een computer, of beelden die met een andere camera zijn gemaakt. Houd er rekening mee dat functies met een sterretje (*) niet beschikbaar zijn voor films. Vergroten (101)*, Rotatie (108)*, Classificatie (109), Bewerken (110)*, Printlijst (165)*, Fotoboek instellen (167)*

Ongeldig selectiebereik

- U wilde een bereik opgeven voor beeldselectie (104, 107, 166) en u probeerde als eerste beeld een beeld te kiezen dat na het laatste beeld komt of omgekeerd.

Selectielimiet bereikt

- U hebt meer dan 998 beelden geselecteerd voor de printlijst (165) of fotoboekinstellingen (167). Selecteer 998 beelden of minder.
- De instellingen voor de printlijst (165) of voor de fotoboekinstellingen (167) konden niet correct worden opgeslagen. Verminder het aantal geselecteerde beelden en probeer het opnieuw.
- U probeerde 500 beelden of meer te kiezen bij Beveilig (103), Wissen (106), Classificatie (109), Printlijst (165) of Fotoboek instellen (167).

Fout in benaming.

- De map kon niet worden gemaakt of opnamen konden niet worden gemaakt, omdat het maximum aantal mappen (999) voor de opslag van beelden op de kaart en het maximum aantal beelden (9999) voor beelden in mappen zijn bereikt. Formateer de geheugenkaart (139) of ga naar het menu (133), selecteer het tabblad [1] en wijzig [Bestandnr.] in [Auto reset] (138).

Lens fout

- Communicatie tussen camera en lens is foutief. Reinig de lenscontactpunten en bevestig deze correct op de camera.
- Als deze foutmelding vaak verschijnt, kan dit duiden op schade aan de camera. Neem contact op met de helpdesk van Canon Klantenondersteuning.

Camerafout gedetecteerd (foutnummer)

- Als deze foutmelding verschijnt direct nadat u een opname hebt gemaakt, is het beeld mogelijk niet opgeslagen. Ga naar de afspelenmodus om dit te controleren.
- Als deze foutmelding vaak verschijnt, kan dit duiden op schade aan de camera. Schrijf in dat geval de foutcode op (Exx) en neem contact op met de helpdesk van Canon Klantenondersteuning.

bestandsfout

- Foto's die met een andere camera zijn gemaakt of beelden die zijn gewijzigd met computersoftware, kunt u wellicht niet correct afdrucken (161), zelfs als de camera is aangesloten op de printer.

Vóór gebruik

Basishandleiding

Handleiding voor gevorderden

1 Basishandelingen van de camera

2 Auto-modus/Modus Hybride automatisch

3 Andere opnamemodi

4 P-modus

5 Tv-, Av-, M- en C-modi

6 Afspeelmodus

7 Wi-Fi-functies

8 Menu Instellingen

9 Accessoires

10 Bijlage

Index



Print fout

- Controleer de instelling voor het papierformaat (📄 163). Als dit bericht wordt weergegeven terwijl de instelling correct is, herstart u de printer en maakt u de instellingen opnieuw op de camera.

Absorptiekussen inkt vol

- Neem contact op met een helpdesk van Canon Klantenondersteuning en vraag om een vervangend inktabsorptiekussen.

Wi-Fi

Verbinding mislukt

- Er zijn geen toegangspunten herkend. Controleer de instellingen van de toegangspunten (📄 121).
- Een apparaat wordt niet gevonden. Zet de camera uit en weer aan en probeer opnieuw verbinding te maken.
- Controleer het apparaat waarmee u verbinding wilt maken en zorg dat het klaar is om verbinding te maken.

Kan toegangspunt niet bepalen

- De WPS-knoppen van meerdere toegangspunten zijn gelijktijdig ingedrukt. Probeer opnieuw verbinding te maken.

Geen toegangspunten gevonden

- Controleer of het toegangspunt is ingeschakeld.
- Zorg dat u de juiste SSID invoert als u handmatig verbinding maakt met een toegangspunt.

Wachtwoord is onjuist/Onjuiste beveiligingsinstellingen Wi-Fi

- Controleer de beveiligingsinstellingen van de toegangspunten (📄 120).

IP-adresconflict

- Stel het IP-adres opnieuw in zodat er geen conflict is met een ander IP-adres.

Verbinding verbroken/Bestand(en) niet ontvangen/Bestand(en) niet verzonden

- Mogelijk worden in uw omgeving Wi-Fi-signalen belemmerd.
- Vermijd het gebruik van de Wi-Fi-functie van de camera in de buurt van magnetrons, Bluetooth-apparaten en andere apparaten die op de 2,4 GHz band werken.
- Plaats de camera dichterbij het apparaat waarmee u verbinding wilt maken (zoals het toegangspunt) en zorg ervoor dat er geen voorwerpen tussen de apparaten zijn.
- Controleer het verbonden apparaat om te zien of er geen fouten zijn.

Bestand(en) niet verzonden

Geheugenkaart fout

- Neem contact op met een helpdesk van de klantenondersteuning van Canon indien dezelfde foutmelding blijft verschijnen nadat u een geformatteerde geheugenkaart correct hebt geplaatst.

Bestand(en) niet ontvangen

Te weinig kaartruimte

- Er is onvoldoende vrije ruimte op de geheugenkaart van de doelcamera om beelden te ontvangen. Wis beelden om ruimte vrij te maken op de geheugenkaart of plaats een geheugenkaart met voldoende ruimte.

Bestand(en) niet ontvangen

Geheugenkaart op slot

- Het lipje voor de schrijfbeveiliging van de geheugenkaart in de camera staat in de vergrendelde positie. Schuif het lipje voor de schrijfbeveiliging in de ontgrendelde positie.

Bestand(en) niet ontvangen

Fout in benaming.

- Als het hoogste mapnummer (999) en het hoogste afbeeldingsnummer (9999) zijn bereikt op de ontvangende camera, kunnen er geen afbeeldingen worden ontvangen.

Onvoldoende ruimte op server

- Verwijder overbodige afbeeldingen die u naar CANON iMAGE GATEWAY hebt geüpload om ruimte vrij te maken.
- Sla de beelden die via Beeldsynchronisatie (📄 132) zijn verzonden op uw computer op.

Controleer netwerkinstellingen

- Controleer of uw computer met de huidige netwerkinstellingen verbinding kan maken met internet.

Vóór gebruik

Basishandleiding

Handleiding voor gevorderden

1 Basishandelingen van de camera

2 Auto-modus/Modus Hybride automatisch

3 Andere opnamemodi

4 P-modus

5 Tv-, Av-, M- en C-modi

6 Afspeelmodus

7 Wi-Fi-functies

8 Menu Instellingen

9 Accessoires

10 Bijlage

Index



Informatie op het scherm

Tijdens opnamen

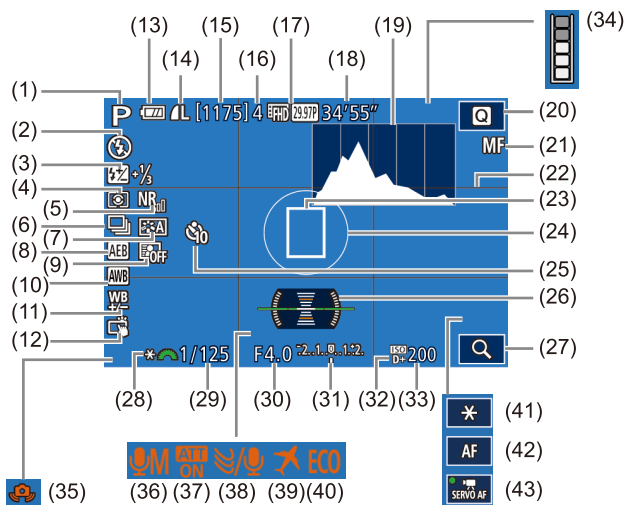

- | | |
|---------------------------------------------------------------------|-------------------------------------------|
| (1) Opnamemodus (178),
scène-pictogram (40) | (6) Continue opname (43) |
| (2) Flits mode (76), Ledlamp
(156) | (7) Beeldstijl (68) |
| (3) Flitsbelichtingscompensatie /
flitsuitvoerniveau (77,
86) | (8) AEB (64) |
| (4) Meetmethode (63) | (9) Auto Helderheid Optimalisatie
(65) |
| (5) Hoge ISO-ruisreductie (81) | (10) Witbalans (66) |
| | (11) Witbalanscorrectie (67) |
| | (12) Touch Shutter (42) |

- | | |
|-----------------------------------------------------------|-----------------------------------------------|
| (13) Accuniveau (175) | (28) AE-vergrendeling (62) |
| (14) Kwaliteit van foto's (compressie,
resolutie) (44) | (29) Sluittijd (83) |
| (15) Resterende opnamen | (30) Diafragma-waarde (84) |
| (16) Maximale opnamereeks | (31) Belichtingscompensatie (62) |
| (17) Filmkwaliteit (resolutie,
framesnelheid) (46) | (32) Lichte tonen prioriteit (65) |
| (18) Resterende tijd | (33) ISO-snelheid (63) |
| (19) Histogram (97) | (34) Bufferwaarschuwing (171) |
| (20) Menu Snelle instelling (32) | (35) Waarschuwing voor cameratrilling
(39) |
| (21) Handmatig scherpstellen
(75) | (36) Opnamemodus (60) |
| (22) Raster (31) | (37) Demper (60) |
| (23) AF frame (70) | (38) Wind filter (60) |
| (24) Spotmetingpuntkader (63) | (39) Tijdzone (142) |
| (25) Zelfontspanner (41) | (40) Eco-modus (140) |
| (26) Digitale horizon (47) | (41) AE-vergrendeling (film) (59) |
| (27) Vergroten (75) | (42) AF/MF-schakelen (58) |
| | (43) Servo AF voor film (58) |

Accuniveau

Op het scherm verschijnt een pictogram of bericht dat het resterende niveau van de accu aangeeft.

Scherm	Details
	Voldoende opgeladen
	Iets leger, maar nog voldoende opgeladen
	Bijna leeg. Laad de accu op.
[Laad de accu op]	Geen lading resterend. Laad de accu direct op.

Vóór gebruik

Basishandleiding

Handleiding voor gevorderden

1 Basishandleidingen van de camera

2 Auto-modus/Modus Hybride automatisch

3 Andere opnamemodi

4 P-modus

5 Tv-, Av-, M- en C-modi

6 Afspeelmodus

7 Wi-Fi-functies

8 Menu Instellingen

9 Accessoires

10 Bijlage

Index



Afspelen

Infoscherm 1

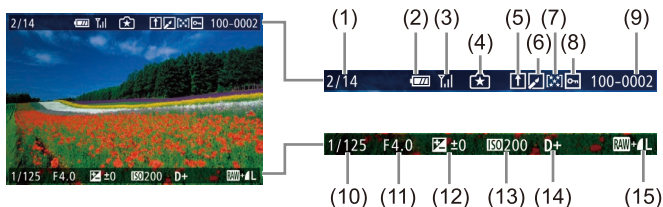

- | | |
|----------------------------------------------------------|-----------------------------------|
| (1) Weergegeven beeld/aantal doelbeelden | (8) Beveiligd |
| (2) Accuniveau | (9) Mapnummer – bestandnummer |
| (3) Wi-Fi-status | (10) Sluitertijd |
| (4) Instellingen kunnen worden toegepast op de modus [A] | (11) Diafragma waarde |
| (5) Verzonden naar Image Sync | (12) Belichtingscompensatieniveau |
| (6) Bewerkt*1 | (13) ISO-snelheid |
| (7) Classificatie | (14) Lichte tonen prioriteit |
| | (15) Beeldkwaliteit*2 |

*1 Weergegeven op beelden waarop Creatieve filters, formaat wijzigen, bijsnijden of rode-ogenreductie is toegepast.

*2 [A] wordt weergegeven op bijgesneden beelden.

Infoscherm 2

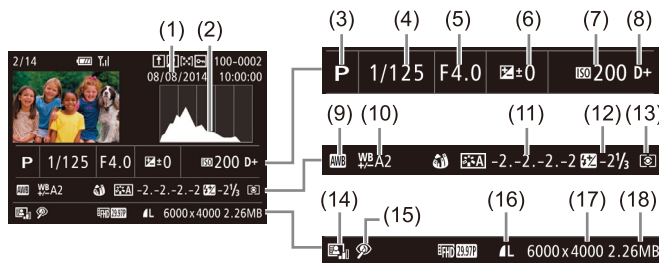

- (1) Opnamedatum/-tijd
- (2) Histogram
- (3) Opnamemodus
- (4) Sluitertijd
- (5) Diafragma waarde
- (6) Belichtingscompensatie
- (7) ISO-snelheid
- (8) Lichte tonen prioriteit
- (9) Witbalans

- (10) Witbalanscorrectie
- (11) Picture Style-instellingen
- (12) Flitsbelichtingscompensatie
- (13) Meetmethode
- (14) Auto Helderheid Optimalisatie
- (15) Rode-ogen correctie
- (16) Beeldkwaliteit*
- (17) Resolutie
- (18) Beeldformaat

* [A] wordt weergegeven op bijgesneden beelden.

Infoscherm 3

Geeft de lensnaam, brandpuntsafstanden en een RGB-histogram weer. Het scherm is mogelijk niet breed genoeg om de volledige naam van de lens weer te geven. De display boven aan het scherm is gelijk aan infoscherm 2.

Infoscherm 4

Geeft Picture Style-gegevens weer. De display boven aan het scherm is gelijk aan infoscherm 2.

Vóór gebruik

Basishandleiding

Handleiding voor gevorderden

1 Basishandleidingen van de camera

2 Auto-modus/Modus Hybride automatisch

3 Andere opnamemodi

4 P-modus

5 Tv-, Av-, M- en C-modi

6 Afspeelmodus

7 Wi-Fi-functies

8 Menu Instellingen

9 Accessoires

10 Bijlage

Index



Infoscherm 5

Geeft instellingen voor ruisreductie weer voor opnamen met lange belichting en hoge snelheid. De display boven aan het scherm is gelijk aan infoscherm 2.

Infoscherm 6

Geeft lenscorrectiegegevens, omgevingsverlichting en gegevens voor chromatische aberratie weer. De display boven aan het scherm is gelijk aan infoscherm 2.

Overzicht van filmbedieningspaneel

De volgende bewerkingen zijn beschikbaar op het filmbedieningspaneel weergegeven in "Bekijken" (📖94).

▶	Afspelen
▶	Slow Motion (druk op de knoppen [◀][▶]) om de afspeelsnelheid aan te passen. Er wordt geen geluid afgespeeld.) (Om de afspeelsnelheid aan te passen, drukt u op de knoppen [◀][▶] of draait u de regelaar [🌀]. Er wordt geen geluid afgespeeld.)
◀	Achteruit springen* of Vorige clip (📖115) (Om verder terug te springen, blijft u de knop [🔍] aanraken.)
◀	Vorig beeld (Om snel terug te spoelen, houdt u de knop [🔍] ingedrukt.)
▶	Volgend beeld (Om snel vooruit te spoelen, houdt u de knop [🔍] ingedrukt.)
▶	Vooruit springen* of Volgende clip (📖115) (Om verder vooruit te springen, houdt u de knop [🔍] ingedrukt.)
🗑️	Clip wissen (verschijnt alleen wanneer u een digest-film (📖115) hebt geselecteerd)
✂️	Bewerken (📖114)
🖨️	Verschijnt als de camera is aangesloten op een PictBridge-compatibele printer (📖161).

* Geeft het beeld ongeveer 4 seconden voor of na het huidige beeld weer.



- Tijdens het afspelen van films kunt u vooruit of achteruit springen (of naar de vorige of volgende clip) door op de knoppen [◀][▶] te drukken.
- Om een ander frame weer te geven, tikt u op de schuifbalk of sleept u deze naar links of naar rechts.

Vóór gebruik

Basishandleiding

Handleiding voor gevorderden

1 Basishandelingen van de camera

2 Auto-modus/Modus Hybride automatisch

3 Andere opnamemodi

4 P-modus

5 Tv-, Av-, M- en C-modi

6 Afspeelmodus

7 Wi-Fi-functies

8 Menu Instellingen

9 Accessoires

10 Bijlage

Index



Funcies en menutabellen

Beschikbare functies per opnamemodus

Functie	Opnamemodus	Opnamemodus																				
		C	M	Av	Tv	P	A+	A-	A*	Hand	Hand	Hand	Hand	Hand	Hand	Hand	Hand	Hand	Hand	Hand	Hand	
Belichtingscompensatie (62)		o	o	o	o	o	-	-	*1	o	o	o	o	o	o	o	o	o	o	o	o	-
ISO-snelheid (63)	AUTO	*2	o	o	o	o	o	o	o	o	o	o	o	o	o	o	o	o	o	o	o	o
	100 – 6400	*2	o	o	o	o	-	-	-	-	-	-	-	-	-	-	-	-	-	-	-	o
	8000, 10000, 12800	*2	o	o	o	o	-	-	-	-	-	-	-	-	-	-	-	-	-	-	-	-
Flitser (76)	Auto	*2	-	-	-	o	o	o	o	o	-	o	-	o	-	o	o	o	o	o	o	-
	Aan	*2	o	o	o	o	-	-	o	o	-	o	-	o	o	-	o	o	o	o	o	-
	Slow sync	*2	-	o	-	o	*3	*3	o	-	-	-	-	*3	-	-	-	-	-	-	-	-
	Uit	*2	o	o	o	o	o	o	o	o	o	o	o	o	o	o	o	o	o	o	o	o
Extern flitsen (155)		*2	o	o	o	o	o	o	o	o	-	o	-	o	o	-	o	o	o	o	o	-
Flitsbelichtingscompensatie (77)		*2	o	o	o	o	-	-	*4	-	-	-	-	-	-	-	-	-	-	-	-	-
Flits output (86)		*2	o	o	o	-	-	-	-	-	-	-	-	-	-	-	-	-	-	-	-	-
Diafragmawaarde (84)		*2	o	o	-	-	-	-	-	-	-	-	-	-	-	-	-	-	-	-	-	o
Sluittijd (83)		*2	o	-	o	-	-	-	-	-	-	-	-	-	-	-	-	-	-	-	-	o
Bulb-belichting (86)		*2	o	-	-	-	-	-	-	-	-	-	-	-	-	-	-	-	-	-	-	-
Program Shift (63)		*2	-	-	-	o	-	-	-	-	-	-	-	-	-	-	-	-	-	-	-	-

Vóór gebruik

Basishandleiding

Handleiding voor gevorderden

1 Basishandleidingen van de camera

2 Auto-modus/Modus Hybride automatisch

3 Andere opnamemodi

4 P-modus

5 Tv-, Av-, M- en C-modi

6 Afspeelmodus

7 Wi-Fi-functies

8 Menu Instellingen

9 Accessoires

10 Bijlage

Index



Functie	Opnamemodus		Opnamemodus																					
	C	M	Av	Tv	P	A+	A-	A*	A	A	A	A	A	A	A	A	A	A	A	A	A	A	A	
AE-vergrendeling (📖59, 📖62), FE-lock (📖77)	*2	O	O	O	O	-	-	-	-	-	-	-	-	-	-	-	-	-	-	-	-	-	*5	*5
AE-vergrendeling bij het maken van films, Belichtings-compensatie (📖59)	*2	O	O	O	O	-	-	-	O	O	O	O	O	O	O	O	O	O	O	O	O	O	O	*5
Handmatig scherpstellen (📖75)*6	*2	O	O	O	O	-	-	O	O	O	O	-	O	O	O	O	O	O	O	O	O	O	O	O
Handmatig scherpstellen schakelen bij het opnemen van films (📖58)	*2	O	O	O	O	-	-	O	O	O	O	-	O	O	O	O	O	O	O	O	O	O	O	O
AF Frame verplaatsen (📖72)	*2	O	O	O	O	-	-	O	O	O	O	O	O	O	O	-	O	O	-	-	-	O	O	O
Touch AF (📖72)	*2	O	O	O	O	O	O	O	O	O	O	O	O	O	O	-	O	O	-	-	-	O	O	O
Gezichtselectie (📖72)	*2	O	O	O	O	O	O	O	O	O	O	O	O	O	O	-	O	O	-	O	O	O	O	O
Vergrote weergave (📖75)	*2	O	O	O	O	-	-	O	O	O	O	-	O	-	-	-	-	-	-	-	-	-	-	-
Touch Shutter (📖42)	*2	O	O	O	O	O	O	O	O	O	O	O	O	O	O	*7	O	O	-	O	O	O	-	-
Enkelbeeld opnemen bij het maken van films (📖59)*8	*2	O	O	O	O	O	O	O	O	O	O	O	O	O	O	O	O	O	-	O	O	O	O	O
Display wijzigen (📖31, 📖62)	Custom display 1/ Custom display 2/ Geen infoscherm	*2	O	O	O	O	O	O	O	O	O	O	O	O	O	O	O	O	O	O	O	O	O	O
	INFO. Snel instellen	*2	O	O	O	O	-	-	-	-	-	-	-	-	-	-	-	-	-	-	-	-	O	O

*1 Ingesteld met [Helderheid].

*2 Aanpasbare inhoud is afhankelijk van de toegevoegde opnamemodi.

*3 Niet beschikbaar. Schakelt over naar [📖] in sommige gevallen.

*4 Gekoppeld aan de instelling [Helderheid].

*5 Alleen AE-lock.

*6 Handmatig scherpstellen wanneer overgeschakeld naar MF met EF-lens of EF-S-lens.

*7 Alleen opnemen. Onderwerp kan niet worden opgegeven.

*8 Foto's worden niet gemaakt met dezelfde aspect ratio als films.

O Is beschikbaar of wordt automatisch ingesteld. – Niet beschikbaar.

Vóór gebruik

Basishandleiding

Handleiding voor gevorderden

1 Basishandleidingen van de camera

2 Auto-modus/Modus Hybride automatisch

3 Andere opnamemodi

4 P-modus

5 Tv-, Av-, M- en C-modi

6 Afspeelmodus

7 Wi-Fi-functies

8 Menu Instellingen

9 Accessoires

10 Bijlage

Index



Snelle instellingen

Functie		Opnamemodus																						
		C	M	Av	Tv	P											HDR							
AF-methode (📖70)	AF	*1	0	0	0	0	0	0	*2	0	0	0	0	0	0	0	0	0	0	0	0	0	0	0
	AF	*1	0	0	0	0	-	-	*2	0	0	0	0	0	0	0	0	0	0	0	0	0	0	0
AF-bediening (📖73)	ONESHOT	*1	0	0	0	0	0	0	*2	0	0	0	-	0	0	0	0	0	0	0	0	0	0	
	SERVO	*1	0	0	0	0	-	-	*2	-	-	-	0	-	-	0	-	0	0	-	0	-	-	
Beeldkwaliteit (📖44)		Zie "Opnametabbladen" (📖182).																						
Movie-opname-formaat (📖46)	Wanneer ingesteld op [NTSC]		*1	0	0	0	0	0	*2	0	0	0	0	0	0	0	0	0	0	0	0	0	0	0
			*1	0	0	0	0	0	*2	0	0	0	0	0	0	0	0	0	0	*3	0	0	0	0
	Wanneer ingesteld op [PAL]		*1	0	0	0	0	0	0	*2	0	0	0	0	0	0	0	0	0	0	0	0	0	0
			*1	0	0	0	0	0	0	*2	0	0	0	0	0	0	0	0	0	0	*3	0	0	0
Transport mode (📖43)		*1	0	0	0	0	0	0	0	0	0	0	0	0	0	0	0	0	0	0	0	0	0	
		*1	0	0	0	0	0	-	-	0	0	0	0	-	0	-	-	-	-	-	-	-	0	0
Zelfontspanner/afstandsbediening (📖41)		*1	0	0	0	0	0	0	0	0	0	0	0	0	0	0	0	0	0	0	0	0	0	
		*1	0	0	0	0	0	-	0	0	0	0	0	0	0	0	0	0	0	0	0	0	0	
Witbalans (📖66)		*1	0	0	0	0	0	0	0	0	0	0	0	0	0	0	0	0	0	0	0	0	0	
		*1	0	0	0	0	-	-	-	-	-	-	-	-	-	-	-	-	-	-	-	-	0	
		*1	0	0	0	0	-	-	-	-	-	-	-	-	-	-	-	-	-	-	-	-	-	
WB-correctie (📖67)		*1	0	0	0	0	-	-	-	-	-	-	-	-	-	-	-	-	-	-	-	0	0	

Vóór gebruik

Basishandleiding

Handleiding voor gevorderden

1 Basishandleidingen van de camera

2 Auto-modus/Modus Hybride automatisch

3 Andere opnamemodi

4 P-modus

5 Tv-, Av-, M- en C-modi

6 Afspeelmodus

7 Wi-Fi-functies

8 Menu Instellingen

9 Accessoires

10 Bijlage

Index



Functie	Opnamemodus	Opnamemodus																							
		C	M	Av	Tv	P										HDR									
Beeldstijl (68)		*1	o	o	o	o	o	o	-	o	o	o	o	-	o	-	-	-	-	-	-	-	-	o	o
		*1	o	o	o	o	-	-	o	-	-	-	-	o	-	o	o	o	o	o	o	o	o	o	o
	 	*1	o	o	o	o	-	-	-	-	-	-	-	-	-	-	-	-	-	-	-	-	-	o	o
		*1	o	o	o	o	-	-	*4	-	-	-	-	-	-	-	-	-	-	-	-	-	-	o	o
Auto optimalisatie helderheid (65)		*1	o	o	o	o	-	-	o	-	-	-	-	o	-	o	o	o	o	o	o	o	o	o	o
		*1	o	o	o	o	-	-	-	-	-	-	-	-	-	-	-	-	-	-	-	-	-	o	o
		*1	o	o	o	o	o	o	-	o	o	o	o	-	o	-	-	-	-	-	-	-	-	o	o
Meetmethode (63)		*1	o	o	o	o	o	o	o	o	o	o	o	o	o	o	o	o	o	o	o	o	o	o	o
		*1	o	o	o	o	-	-	-	-	-	-	-	-	-	-	-	-	-	-	-	-	-	-	-
Hoogte/breedte foto (46)	3:2	*1	o	o	o	o	o	o	*5	o	o	o	o	o	o	o	o	o	o	o	o	o	o	-	-
	4:3/16:9	*1	o	o	o	o	o	-	*5	o	o	o	o	o	o	o	o	o	o	o	o	o	o	*6	*6
	1:1	*1	o	o	o	o	o	-	*5	o	o	o	o	o	o	o	o	o	o	o	-	o	o	o	-

*1 Aanpasbare inhoud is afhankelijk van de toegevoegde opnamemodi.

*2 Instellen met menutabblad

*3 Synchroniseert met de aspect ratio instellingen en wordt automatisch ingesteld (56).

*4 Als [Monochroom] is ingesteld op een andere optie dan [OFF], wordt het automatisch ingesteld.

*5 Instellen met het menutabblad

*6 Automatisch instellen, afgestemd op aspect ratio van het filmopnameformaat.

O is beschikbaar of wordt automatisch ingesteld. – Niet beschikbaar.

Vóór gebruik

Basishandleiding

Handleiding voor gevorderden

1 Basishandleidingen van de camera

2 Auto-modus/Modus Hybride automatisch

3 Andere opnamemodi

4 P-modus

5 Tv-, Av-, M- en C-modi

6 Afspeelmodus

7 Wi-Fi-functies

8 Menu Instellingen

9 Accessoires

10 Bijlage

Index



Opnametabbladen

Functie			Opnamemodus		Opnamemodus																					
					C	M	Av	Tv	P	+	+	+	+	+	+	+	+	+	+	+	+	+	+	+	+	
1	Beeldwahlheit (44)	JPEG	-	*1	o	o	o	o	o	-	-	o	-	-	o	-	-	-	-	-	-	-	o	o		
				*1	o	o	o	o	o	o	o	o	o	o	o	o	o	o	o	o	o	o	o	o	o	o
				*1	o	o	o	o	o	-	o	o	o	o	o	o	o	o	o	o	o	o	o	o	o	o
		RAW	-	*1	o	o	o	o	o	o	o	o	o	o	o	o	o	o	o	o	o	o	o	o	o	
				*1	o	o	o	o	o	-	-	o	-	-	o	-	-	-	-	-	-	-	-	-	o	o
	Hoogte/breedte foto (46)			Zie "Snelle instellingen" (180).																						
	Opname-infoscherm (88)			*1	o	o	o	o	o	o	o	o	o	o	o	o	o	o	o	o	o	o	o	o	o	
	Beeldomkeren (30)		Aan/Uit	*1	o	o	o	o	o	o	o	o	o	o	o	o	o	o	o	o	o	o	o	o	o	
	Kijktijd (48)*2		Uit/2 sec./4 sec./8 sec./Vastzetten	*1	o	o	o	o	o	o	o	o	o	o	o	o	o	o	o	o	o	o	o	o	o	
	Touch Shutter (42)		Inschakelen	*1	o	o	o	o	o	o	o	o	o	o	o	o	o	o	o	o	-	o	o	o	-	
Uitschakelen			*1	o	o	o	o	o	o	o	o	o	o	o	o	o	o	o	o	o	o	o	o	o	o	
Displaymodus (154)*3		Energiebesparing	*1	o	o	o	o	o	o	o	o	o	o	o	o	o	o	o	o	o	o	o	o	o		
		Vloeiend	*1	o	o	o	o	o	-	-	-	-	-	-	-	-	-	-	-	-	-	-	-	-		

Vóór gebruik

Basishandleiding

Handleiding voor gevorderden

1 Basishandleidingen van de camera

2 Auto-modus/Modus Hybride automatisch

3 Andere opnamemodi

4 P-modus

5 Tv-, Av-, M- en C-modi

6 Afspeelmodus

7 Wi-Fi-functies

8 Menu Instellingen

9 Accessoires

10 Bijlage

Index



Functie	Opnamemodus		C	M	Av	Tv	P	A+	+	*	+	+	+	+	+	HDR	+	+	+	+	+	+	+	+	+	+	+	+	+	+	+	+	+	+	+	+	+	+	+	
			Zie "Snelle instellingen" (180).																																					
 2	AF-bediening (73)		Zie "Snelle instellingen" (180).																																					
	AF-methode (70)		Zie "Snelle instellingen" (180).																																					
	Continu (74)	Aan	*1	O	O	O	O	O	O	O	O	O	O	O	O	O	O	O	O	O	O	O	O	O	O	O	O	O	O	O	O	O	O	O	O	O				
		Uit	*1	O	O	O	O	O	O	O	O	O	O	O	O	O	O	O	O	O	O	O	O	O	O	O	O	O	O	O	O	O	O	O	O	O	O	O		
	AF+MF (74)	Aan	*1	O	O	O	O	-	-	O	O	O	O	O	O	O	O	O	O	O	O	O	O	O	O	O	O	O	O	O	O	O	O	O	O	O	O	O		
		Uit	*1	O	O	O	O	-	-	O	O	O	O	O	O	O	O	O	O	O	O	O	O	O	O	O	O	O	O	O	O	O	O	O	O	O	O	O	O	
	MF-peaking-instellingen (75)		*1	O	O	O	O	-	-	O	O	O	O	O	O	O	O	O	O	O	O	O	O	O	O	O	O	O	O	O	O	O	O	O	O	O	O	O	O	
	IS-instellingen (79)	IS modus*4	Uit	*1	O	O	O	O	-	O	O	O	O	O	O	O	O	O	O	O	O	O	O	O	O	O	O	O	O	O	O	O	O	O	O	O	O	O	O	
			Continu	*1	O	O	O	O	O	O	O	O	O	O	O	O	O	O	O	O	O	O	O	O	O	O	O	O	O	O	O	O	O	O	O	O	O	O	O	O
		Dynamic IS*5	1	*1	O	O	O	O	O	O	O	O	O	O	O	O	O	O	O	O	O	O	O	O	O	O	O	O	O	O	O	O	O	O	O	O	O	O	O	O
2	*1		O	O	O	O	O	O	O	O	O	O	O	O	O	O	O	O	O	O	O	O	O	O	O	O	O	O	O	O	O	O	O	O	O	O	O	O	O	O
Lensafwijkingscorrectie (80)		*1	O	O	O	O	O	O	O	O	O	O	O	O	O	O	O	O	O	O	O	O	O	O	O	O	O	O	O	O	O	O	O	O	O	O	O	O	O	O

Vóór gebruik

Basishandleiding

Handleiding voor gevorderden

- 1** Basishandleidingen van de camera
- 2** Auto-modus/Modus Hybride automatisch
- 3** Andere opnamemodi
- 4** P-modus
- 5** Tv-, Av-, M- en C-modi
- 6** Afspeelmodus
- 7** Wi-Fi-functies
- 8** Menu Instellingen
- 9** Accessoires
- 10** Bijlage

Index



Functie		Opnamemodus																		
		C	M	Av	Tv	P	A+	A-	+	-	+	-	+	-	+	-				
AEB (164)		*1	O	O	O	O	-	-	-	-	-	-	-	-	-	-				
ISO-snelheid (163)	ISO-snelheid	Zie "Beschikbare functies per opnamemodus" (178).																		
	ISO auto	*1	O	O	O	O	-	-	-	-	-	-	-	-	-	-	O			
Lichte tonen prioriteit (165)		*1	O	O	O	O	-	-	-	-	-	-	-	-	-	-	O	O		
Auto optimalisatie helderheid (165)		Zie "Snelle instellingen" (180).																		
Meetmethode (163)		Zie "Snelle instellingen" (180).																		
Flitsbesturing	Flitsen (176)		Zie "Beschikbare functies per opnamemodus" (178).																	
	E-TTL II meting (178)	Deelmeting/Ge-middeld	*1	O	O	O	O	-	-	-	-	-	-	-	-	-	-	-	-	
	Rode ogen Aan/Uit (148)	Aan/Uit	*1	O	O	O	O	O	O	O	-	O	-	O	O	O	O	O	O	
	Functie-instellingen interne flitser	Flits mode (186)	E-TTL II	*1	O	O	O	O	O	O	O	-	O	-	O	O	O	O	O	-
			Handmatig flitsen	*1	O	O	O	-	-	-	-	-	-	-	-	-	-	-	-	-
		Sluitersynchronisatie (178)	1e-gordijn	*1	O	O	O	O	O	O	O	-	O	-	O	O	O	O	O	O
			2e-gordijn	*1	O	O	O	O	-	-	O	-	-	-	-	-	-	-	-	-
	belichtingscompensatie		Zie "Beschikbare functies per opnamemodus" (178).																	
	Functie-instellingen externe flitser (156)		*1	O	O	O	O	-	-	-	-	-	-	-	-	-	-	-	-	
	C.Fn-instellingen externe flitser (157)		*1	O	O	O	O	-	-	-	-	-	-	-	-	-	-	-	-	
Wis instellingen (178, 158)		*1	O	O	O	O	-	-	O	-	-	-	-	-	-	-	-	-		

Vóór gebruik

Basishandleiding

Handleiding voor gevorderden

1 Basishandleidingen van de camera

2 Auto-modus/Modus Hybride automatisch

3 Andere opnamemodi

4 P-modus

5 Tv-, Av-, M- en C-modi

6 Afspeelmodus

7 Wi-Fi-functies

8 Menu Instellingen

9 Accessoires

10 Bijlage

Index



Functie		Opnamemodus		C	M	Av	Tv	P										HDR											
	Handmatige witbalans (66)	*1	O	O	O	O	-	-	-	-	-	-	-	-	-	-	-	-	-	-	-	-	-	-	-	O	O		
	WB-correctie (67)	Zie "Snelle instellingen" (180).																											
	Beeldstijl (68)	Zie "Snelle instellingen" (180).																											
	Hoge ISO-ruisreductie (81)	Standaard	*1	O	O	O	O	O	O	O	O	O	O	O	O	O	O	O	O	O	O	O	O	O	O	O	O	O	O
		Uitschakelen/ Zwak/Sterk/ Ruisonder- drukking bij meerdere opnames	*1	O	O	O	O	-	-	-	-	-	-	-	-	-	-	-	-	-	-	-	-	-	-	-	-	-	-
	Ruisreductie lange sluittijd (82)	Uitschakelen	*1	O	O	O	O	O	O	O	O	O	O	O	O	O	O	O	O	O	O	O	O	O	O	O	O	O	O
		Auto/Inschakelen	*1	O	O	O	O	-	-	-	-	-	-	-	-	-	-	-	-	-	-	-	-	-	-	-	-	-	
	Digest-type (38)	Met foto's/Geen foto's	-	-	-	-	-	-	O	-	-	-	-	-	-	-	-	-	-	-	-	-	-	-	-	-	-	-	
		AF auto-schakelen (41)	Inschakelen	-	-	-	-	-	O	-	-	-	-	-	-	-	-	-	-	-	-	-	-	-	-	-	-	-	
	Houd instelling (49)	Uitschakelen/ Inschakelen	-	-	-	-	-	-	-	O	-	-	-	-	-	-	-	-	-	-	-	-	-	-	-	-	-	-	

Vóór gebruik

Basishandleiding

Handleiding voor gevorderden

1 Basishandleidingen van de camera

2 Auto-modus/Modus Hybride automatisch

3 Andere opnamemodi

4 P-modus

5 Tv-, Av-, M- en C-modi

6 Afspeelmodus

7 Wi-Fi-functies

8 Menu Instellingen

9 Accessoires

10 Bijlage

Index



Functie		Opnamemodus		C	M	Av	Tv	P										HDR													
		Opnamemodus		Zie "Snelle instellingen" (180).																											
	Movie-opnameformaat (46)		Zie "Snelle instellingen" (180).																												
	Geluidsopname (60)	Geluidsopname	Auto/Inschakelen	*1	O	O	O	O	O	O	O	O	O	O	O	O	O	O	O	O	O	O	O	O	O	O	O	O	O		
			Handmatig	*1	O	O	O	O	-	-	-	-	-	-	-	-	-	-	-	-	-	-	-	-	-	-	-	-	O	O	
			Uitschakelen	*1	O	O	O	O	O	O	O	O	O	O	O	O	O	O	O	O	O	O	O	O	O	O	O	O	O	O	O
	Opname niveau		*1	O	O	O	O	-	-	-	-	-	-	-	-	-	-	-	-	-	-	-	-	-	-	-	-	-	O	O	
	Windfilter/ demper	Wind Filter	Auto	*1	O	O	O	O	O	O	O	O	O	O	O	O	O	O	O	O	O	O	O	O	O	O	O	O	O	O	
			Uit	*1	O	O	O	O	-	-	-	-	-	-	-	-	-	-	-	-	-	-	-	-	-	-	-	-	-	O	O
		Demper	Uit	*1	O	O	O	O	O	O	O	O	O	O	O	O	O	O	O	O	O	O	O	O	O	O	O	O	O	O	O
			Aan	*1	O	O	O	O	-	-	-	-	-	-	-	-	-	-	-	-	-	-	-	-	-	-	-	-	-	-	O
	Servo AF voor film (58)		Inschakelen	*1	O	O	O	O	O	O	O	O	O	O	O	O	O	O	O	O	O	O	O	O	O	O	O	O	O	O	
			Uitschakelen	*1	O	O	O	O	O	O	O	O	O	O	O	O	O	O	O	O	O	O	O	O	O	O	O	O	O	O	O
	AF met ontspanknop tijdens (59)		ONE SHOT/Uitschakelen	*1	O	O	O	O	O	O	O	O	O	O	O	O	O	O	O	O	O	O	O	O	O	O	O	O	O	O	

- *1 Aanpasbare inhoud is afhankelijk van de toegevoegde opnamemodi.
 - *2 Vergrendeld op [Uit] wanneer en [SERVO] beide zijn geselecteerd.
 - *3 Wordt alleen weergegeven wanneer de elektronische zoeker is bevestigd.
 - *4 Wordt niet weergegeven als een EF-lens, EF-S-lens of EF-M-lens wordt gebruikt zonder beeldstabilisatie.
 - *5 Wordt alleen weergegeven wanneer een lens wordt gebruikt met ondersteuning voor dynamische beeldstabilisatie.
 - *6 In de modus [HDR] worden items van het tabblad weergegeven op het tabblad .
 - *7 In de modi , , , , , , , , , en worden items van het tabblad weergegeven op het tabblad .
- O Is beschikbaar of wordt automatisch ingesteld. – Niet beschikbaar.

Vóór gebruik

Basishandleiding

Handleiding voor gevorderden

1 Basishandleidingen van de camera

2 Auto-modus/Modus Hybride automatisch

3 Andere opnamemodi

4 P-modus

5 Tv-, Av-, M- en C-modi

6 Afspeelmodus

7 Wi-Fi-functies

8 Menu Instellingen

9 Accessoires

10 Bijlage

Index



Tabblad C.Fn

Functie		Opnamemodus	Opnamemodus																							
			C	M	Av	Tv	P										HDR									
C.Fn I: Belichting	ISO vergroten	0:UIT	*	o	o	o	o	o	o	o	o	o	o	o	o	o	o	o	o	o	o	o	o	o	o	
		1:Aan	*	o	o	o	o	-	-	-	-	-	-	-	-	-	-	-	-	-	-	-	-	-	-	o
	Veiligheids-shift	0:UIT	*	o	o	o	o	o	o	o	o	o	o	o	o	o	o	o	o	o	o	o	o	o	o	o
		1:Aan	*	-	o	o	-	-	-	-	-	-	-	-	-	-	-	-	-	-	-	-	-	-	-	-
C.Fn II: Automatische scherpstelling	AF-hulplicht (LED)	0:Inschakelen	*	o	o	o	o	o	-	o	o	o	o	-	o	o	o	o	o	o	o	o	o	o	o	
		1:Uitschakelen	*	o	o	o	o	-	o	-	-	-	-	o	-	-	-	-	-	-	-	-	-	-	o	o
C.Fn III: Overig	Aangepaste bediening	Sluiter/AE-vergrendeling	*	o	o	o	o	-	-	-	-	-	-	-	-	-	-	-	-	-	-	-	-	o	o	
		Keuzewielen	*	o	o	o	o	-	-	-	-	-	-	-	-	-	-	-	-	-	-	-	-	-	o	o
		Knop M-Fn	*	o	o	o	o	-	-	-	-	-	-	-	-	-	-	-	-	-	-	-	-	-	o	o
		Knop	*	o	o	o	o	-	-	-	-	-	-	-	-	-	-	-	-	-	-	-	-	-	o	o
	Ontspan sluiters zonder lens	0:Uitschakelen	*	o	o	o	o	o	o	o	o	o	o	o	o	o	o	o	o	o	o	o	o	o	o	o
		1:Inschakelen	*	o	o	o	o	-	-	-	-	-	-	-	-	-	-	-	-	-	-	-	-	-	o	o
	Trek lens in bij uitschakelen	0:Inschakelen	*	o	o	o	o	o	o	o	o	o	o	o	o	o	o	o	o	o	o	o	o	o	o	o
		1:Uitschakelen	*	o	o	o	o	-	-	-	-	-	-	-	-	-	-	-	-	-	-	-	-	-	o	o
Wis persoonlijke voorkeuze (C.Fn)			*	o	o	o	o	-	-	-	-	-	-	-	-	-	-	-	-	-	-	-	-	o	o	

*Aanpasbare inhoud is afhankelijk van de toegevoegde opnamemodi.

O Is beschikbaar of wordt automatisch ingesteld. – Niet beschikbaar.

Vóór gebruik

Basishandleiding

Handleiding voor gevorderden

1 Basishandleidingen van de camera

2 Auto-modus/Modus Hybride automatisch

3 Andere opnamemodi

4 P-modus

5 Tv-, Av-, M- en C-modi

6 Afspeelmodus

7 Wi-Fi-functies

8 Menu Instellingen

9 Accessoires

10 Bijlage

Index



INFO. Snel instellen

Opnamefuncties aanpassen vanaf een enkel scherm (62) wordt niet weergegeven in de modi [A], [A*], [S], [Q], [A], [M], [L], [P], [P], [P], [P], [P], [P], [P], [P], [P], [P] en [P].

Functie	Opnamemodus							
	C	M	Av	Tv	P	[P]	[P]	[P]
Filmmodus	-	-	-	-	-	o	o	
Sluiter tijd	*	o	-	o	-	-	o	
Diafragma waarde	*	o	o	-	-	-	o	
ISO-snelheid	*	o	o	o	o	-	o	
AEB	*	o	o	o	o	-	-	
Flitsbelichtingscompensatie	*	o	o	o	o	-	-	
Flitsen	*	o	o	o	o	-	-	
Geluidsopname	-	-	-	-	-	o	o	
Beeldstijl	*	o	o	o	o	o	o	
Witbalans	*	o	o	o	o	o	o	
WB-correctie	*	o	o	o	o	o	o	
Auto optimalisatie helderheid	*	o	o	o	o	o	o	
Functietoewijzing	*	o	o	o	o	o	o	
Meetmethode	*	o	o	o	o	-	-	
Transport mode	*	o	o	o	o	-	-	
Wind Filter	-	-	-	-	-	o	o	
Demper	-	-	-	-	-	o	o	
Zelfontspanner/afstandsbediening	*	o	o	o	o	o	o	
Movie-opnameformaat	*	o	o	o	o	o	o	
Beeldkwaliteit	*	o	o	o	o	o	o	

o Is beschikbaar of wordt automatisch ingesteld. - Niet beschikbaar.

*Aanpasbare inhoud is afhankelijk van de toegevoegde opnamemodi.

Tabblad Instellen

Tabblad	Optie	Zie pagina
☝1	Maak folder	138
	Bestandsnummering	138
	Formatteren	139
	Videosysteem	140
	Displayinstelling *1	155
	Digitale horizon	47
☝2	Eco-modus	140
	Energiebesparing	29
	LCD Helderheid	141
	Tijdzone	142
	Datum/Tijd	142
	Taal	142
☝3	Pieptoon	143
	Hints en tips	143
	Aanraakbediening	143
	Sensorreiniging	143
☝4	Instellingen Wi-Fi	116
	Certificaatlogo weergeven	145
	Aangepaste opnamemodus (C-modus) *2	91
	Copyrightinformatie	145
	Wis alle camera-instellingen *3	146
	📷 Firmwareversie: *.* *4	146

*1 Wordt alleen weergegeven wanneer een elektronische zoeken is geïnstalleerd.

*2 Alleen beschikbaar in de modi [C], [M], [Av], [Tv] en [P].

*3 Niet beschikbaar in de modus [C].

*4 Alleen beschikbaar in de modi [C], [M], [Av], [Tv], [P], [P] en [P].

Vóór gebruik

Basishandleiding

Handleiding voor gevorderden

1 Basishandleidingen van de camera

2 Auto-modus/Modus Hybride automatisch

3 Andere opnamemodi

4 P-modus

5 Tv-, Av-, M- en C-modi

6 Afspeelmodus

7 Wi-Fi-functies

8 Menu Instellingen

9 Accessoires

10 Bijlage

Index



Tabblad My Menu

Tabbladen	Optie	Zie pagina
★1	My Menu-instellingen	192

Tabblad Afspelen

Tabbladen	Optie	Zie pagina
▶1	Beveilig	103
	Roteren	108
	Wissen	106
	Classificatie	109
	Diavoorstelling	102
	Digest-films weergeven/afspelen	97
	Beeld zoeken	99
▶2	Creatieve filters	112
	Veranderen	110
	Trimmen	111
	Rode-ogencorrectie	113
	Printinstellingen	162
	Fotoboek instellen	167
▶3	Overgangseffect	95
	Indexeffect	98
	Beeld scrollen	95
	Automatisch draaien	109
	Hervat	95
▶4	Weergave-informatiescherm	96
	Vergroting (ca.)	101

Snelle instellingen afspeelmodus

Optie	Zie pagina
Beveilig	103
Roteren	108
Classificatie	109
Beeld zoeken	99
Film afspelen	95
Gekoppelde Digest-film afspelen	97
Print	161
Veranderen	110
Trimmen	111
Creatieve filters	112
Instellingen toepassen op 	51

Vóór gebruik

Basishandleiding

Handleiding voor gevorderden

1 Basishandelingen van de camera

2 Auto-modus/Modus Hybride automatisch

3 Andere opnamemodi

4 P-modus

5 Tv-, Av-, M- en C-modi

6 Afspeelmodus

7 Wi-Fi-functies

8 Menu Instellingen

9 Accessoires

10 Bijlage

Index



Tips en waarschuwingen voor het gebruik

- De camera is een apparaat met zeer geavanceerde elektronica. Laat de camera niet vallen en stel deze niet bloot aan schokken of stoten.
- Houd de camera buiten het bereik van apparaten met sterke magnetische velden, zoals magneten of elektrische motoren. Sterke magnetische velden kunnen storingen veroorzaken en verlies van beeldgegevens.
- Als er waterdruppels of vuil vastzitten op de camera of het scherm, wrijft u dit af met een droge zachte doek, zoals een brillendoekje. Niet hard wrijven of hard drukken.
- Gebruik nooit reinigingsmiddelen die organische oplosmiddelen bevatten om de camera of het scherm schoon te maken.
- Gebruik een lensblazer om stof en vuil te verwijderen van de lens. Als het schoonmaken niet goed lukt, kunt u contact opnemen met de helpdesk van Canon Klantenservice.
- Als de camera plotseling van een koude in een warme omgeving terecht komt, kan zich condens vormen op de camera. Voorkom condensvorming door de camera eerst in een afgesloten plastic tas te plaatsen. Zorg ervoor dat de camera is aangepast aan de hogere temperatuur voordat u de camera uit de tas haalt.
- Berg de accu op in een afgesloten plastic zak of een andere beschermde houder. Om accufuncties te besparen, als deze lange tijd niet gebruikt, moet u de accu ongeveer een keer per jaar opladen en de lading volledig gebruiken voordat u de accu weer opbergt.
- Staak het gebruik van de camera onmiddellijk als er condensatie ontstaat. Als u de camera in deze toestand toch blijft gebruiken, kan deze beschadigd raken. Verwijder de lens, accu en de geheugenkaart en wacht tot het vocht is verdampt voordat u de camera weer in gebruik neemt.
- Raak de camera of lenscontactpunten niet aan. Hierdoor kan er storing in de camera optreden.
- De beeldsensor is zichtbaar nadat de lens is verwijderd. Raak de beeldsensor niet aan. Dit kan krassen veroorzaken.

- Blokkeer het sluitmechanisme niet met uw vinger of iets anders. Als u dit toch doet, kan er een storing worden veroorzaakt.
- Nadat u de lens hebt losgedraaid van de camera, plaatst u de lens met de achterkant naar boven en bevestigt u de lensdoppen om krassen op het lensoppervlak en de contactpunten te voorkomen.
- Behalve dat er stof van buitenaf de camera kan binnendringen, kan er in zeldzame gevallen ook smeermiddel van de interne onderdelen van de camera op de sensor terechtkomen. Als er na de automatische sensorreiniging nog vlekken zichtbaar zijn, kunt u de sensor het best laten reinigen door een Canon Service Center.
- Het wordt aanbevolen de behuizing en objectieffvatting van de camera regelmatig schoon te vegen met een zachte lensreinigingsdoek.

Vóór gebruik

Basishandleiding

Handleiding voor gevorderden

1 Basishandelingen van de camera

2 Auto-modus/Modus Hybride automatisch

3 Andere opnamemodi

4 P-modus

5 Tv-, Av-, M- en C-modi

6 Afspeelmodus

7 Wi-Fi-functies

8 Menu Instellingen

9 Accessoires

10 Bijlage

Index



Specificaties

Type

Type	Spiegellose digitale AF/AE-camera met één lens
Opnamemedia	SD-geheugenkaart, SDHC-geheugenkaart, SDXC-geheugenkaart * Compatibel met UHS-I
Grootte beeldsensor	Circa 22,3 x 14,9 mm
Compatibele lenzen	Canon EF-M-, EF*- en EF-S*-lenzen * Vattingadapter EF-EOS M vereist. (De effectieve brandpuntsafstand (kleinbeeldequivalent) is de brandpuntsafstand van de lens vermenigvuldigd met ongeveer 1,6)
Objectiefvatting	Canon EF-M-vatting

Beeldsensor

Type	CMOS-sensor
Effectieve pixels	Ongeveer 24,2 miljoen pixels
Aspect ratio	3:2
Stofwisfunctie	Automatisch of handmatig uitgevoerd wanneer in- of uitgeschakeld

Opnamesysteem

Opname-indeling	Design rule for Camera File system (DCF) 2.0
Beeldtype	JPEG, RAW (14-bits Canon-origineel), gelijktijdige opnamen van RAW+JPEG mogelijk
Resolutie	L (Groot): circa 24 megapixel (6000 x 4000) M (Middelgroot): circa 12,40 megapixel (4320 x 2880) S1 (Klein 1): circa 5,50 megapixel (2880 x 1920) S2 (Klein 2): circa 3,50 megapixel (2304 x 1536) S3 (Klein 3): circa 350.000 megapixel (720 x 480) RAW: circa 24 megapixel (6000 x 4000)

Vóór gebruik

Basishandleiding

Handleiding voor gevorderden

1 Basishandleidingen van de camera

2 Auto-modus/Modus Hybride automatisch

3 Andere opnamemodi

4 P-modus

5 Tv-, Av-, M- en C-modi

6 Afspeelmodus

7 Wi-Fi-functies

8 Menu Instellingen

9 Accessoires

10 Bijlage

Index



Beeldverwerking tijdens opname

Beeldstijl	Auto, Standaard, Portret, Landschap, Neutraal, Natuurlijk, Monochroom, Gebruiker 1 – 3
Witbalans	Auto, Vooraf ingesteld (Daglicht, Schaduw, Bewolkt, Kunstlicht, Wit TL licht, Flitser), correctiefunctie voor Handmatige witbalans beschikbaar * Overdracht kleurtemperatuurgegevens van de flitser ingeschakeld
Ruisreductie	Van toepassing op lange belichtingstijden en opnamen met een hoge ISO-snelheid
Automatische helderheids-correctie	Auto optimalisatie helderheid
Lichte tonen prioriteit	Beschikbaar
Lensafwijking-correctie	Helderheid randen, Chromatische afwijking

Automatische scherpstelling

Type	Hybrid CMOS AF III method (Één punt AF, gezicht + trackingprioriteit AF)
AF-punten	49 punten (max.)
Bereik helderheid scherpstelling	EV 2 - 18 (bij kamertemperatuur, ISO 100)
AF-bediening	1-beeld AF, Servo AF
AF-hulplicht	Ingebouwd (ledlamp)

Belichting

Meetmethoden	Meting met beeldsensor in realtime Meervlaks meting (384 zones), Deelmeting (circa 10 % van het opnamescherm) Spotmeting (circa 2 % van het opnamescherm) Gem. centrum meting
Bereik helderheid lichtmeting	EV 1 - 20 (bij kamertemperatuur, ISO 100)
Belichting	AE-programma, AE met sluitervoorkeur, AE met diafragma voorkeur, Handmatige belichting
ISO-snelheid (Aanbevolen belichtingsindex)	Handmatig ingesteld ISO 100 – 12800, equivalent aan 25600 wanneer uitgebreid Automatisch instellen mogelijk
Belichtings-compensatie	Handmatig: ± 3 stops met tussenstappen van 1/3 stop AEB: ± 2 stops met tussenstappen van 1/3 (kan worden gecombineerd met handmatige belichtingscorrectie)
AE-vergrendeling	Automatisch: toegepast in 1-beeld AF met meervlaks meting als scherpstelling is bereikt Handmatig: met AE-vergrendelknop

Vóór gebruik

Basishandleiding

Handleiding voor gevorderden

1 Basishandelingen van de camera

2 Auto-modus/Modus
Hybride automatisch

3 Andere opnamemodi

4 P-modus

5 Tv-, Av-, M- en C-modi

6 Afspeelmodus

7 Wi-Fi-functies

8 Menu Instellingen

9 Accessoires

10 Bijlage

Index



Sluiter

Type	Elektronisch ingestelde focal-planesluiter
Sluiter tijd	1/4000 sec. tot 30 sec. (totale sluitertijd bereik; beschikbaar bereik varieert per opnamemodus), Bulb, X-synchronisatie bij 1/200 sec.

Flitser

Ingebouwde flitser	Inklapbare, automatische flitser Richtgeval ongeveer 5 (ISO 100/m) Ondersteunt kijkhoek equivalent aan brandpuntsafstand van ongeveer 18 mm (35-mm filmequivalent: ongeveer 29 mm) Laadtijd ongeveer 3 sec.
Externe flitser	Speedlite uit EX-serie (flitsfuncties kunnen met de camera worden ingesteld)
Flits meetmethode	Automatische E-TTL II-flits
Flitsbelichtingscompensatie	± 2 stops met tussenstappen van 1/3 stop
FE-lock	Beschikbaar
Pc-aansluiting	Geen

Transport-/zelfontspanmodus

Transport mode	Enkelbeeld, continue opname
Continu-opnamesnelheid	Max. 4,2 fps
Maximale opnamereeks	JPEG: Circa 1000 beelden RAW: Circa 5 beelden RAW+JPEG Groot/Fijn: Circa 4 beelden *Berekeningen met teststandaarden van Canon (ISO 100, Beeldstijl: met standaardinstellingen), met een 16 GB UHS-I-geheugenkaart, die voldoet aan de teststandaarden van Canon.
Zelfontspanner	Uit/2 seconden zelfontspanner/10 seconden zelfontspanner/Afstandsbediening

Foto-opnamen

Aspect ratio instellingen	3:2, 4:3, 16:9, 1:1
Scherpstelmodus	AF, MF (handmatige scherpstelling, circa 5x / 10x vergroting mogelijk), AF+MF
Continu	Beschikbaar
Touch Shutter	Beschikbaar
Rasterweergave	Twee typen
Creatieve filters	Inbegrepen als opnamemodus
Breedte-/dieptecontrole	Beschikbaar

Instellingen voor filmopnamen

Opname-systeem	MP4
Film	MPEG-4 AVC/H.264 Variabele (gemiddelde) bitsnelheid
Audio	MPEG-4 AAC-LC
Grootte en framesnelheid van opname	1920 x 1080 (Full HD): 29,97 fps (NTSC) / 23,98 fps* (NTSC) / 25,00 fps (PAL) 1280 x 720 (HD): 59,94 fps (NTSC) / 50,00 fps (PAL) 640 x 480 (SD): 29,97 fps (NTSC) / 25,00 fps (PAL) *De werkelijke framesnelheid is; 23,976 fps
Bestandsgrootte	1920 x 1080 (29,97 fps/23,98 fps/25,00 fps): 172,6 MB/min. 1280 x 720 (59,94 fps/50,00 fps): 115,4 MB/min. 640 x 480 (29,97 fps/25,00 fps): 22,4 MB/min.
Scherpstellen	Hybrid CMOS AF III method* (Eén punt AF, gezicht + trackingprioriteit AF) Handmatig scherpstellen *Bereik helderheid scherpstelling: EV 2 - 18 (bij kamertemperatuur, ISO 100)
Scherpstelmodus	AF, MF (handmatige scherpstelling), AF+MF

Vóór gebruik

Basishandleiding

Handleiding voor gevorderden

1 Basishandleidingen van de camera

2 Auto-modus/Modus
Hybride automatisch

3 Andere opnamemodi

4 P-modus

5 Tv-, Av-, M- en C-modi

6 Afspeelmodus

7 Wi-Fi-functies

8 Menu Instellingen

9 Accessoires

10 Bijlage

Index



Meetmethoden	Evaluatief
Servo AF	Beschikbaar
Bereik helderheid lichtmeting	EV 1 - 20 (bij kamertemperatuur, ISO 100)
Belichting	AE-programma voor films en handmatige belichting
Belichtingscompensatie	± 3 stops met tussenstappen van 1/3 stop
ISO-snelheid (Aanbevolen belichtingsindex)	Bij automatische belichting: ISO 100 - 3200 (Full HD) / ISO 100 - 6400 (HD/SD) automatisch ingesteld Bij handmatige belichting: ISO 100 - 3200 (Full HD) / ISO 100 - 6400 (HD/SD) automatisch/handmatig ingesteld, H (ISO 6400 (Full HD) / ISO 12800 (HD/SD) equivalent) snelheid mogelijk
Miniatuureffectmovie	Beschikbaar
Geluidsopname	Ingebouwde stereomicrofoon Aansluiting voor externe stereomicrofoon aanwezig Audio-opnameniveau instelbaar, windfilter aanwezig (voor ingebouwde microfoon), demper aanwezig
Rasterweergave	Twee typen

LCD-scherm

Type	TFT LCD-kleurenscherm
Schermformaat en punten	Breedte 7,7 cm (3,0 inch) (3:2) met circa 1,04 miljoen beeldpunten
Hoekaanpassing	Beschikbaar
Helderheid aanpassen	Handmatig (5 niveaus)
Interfacetalen	25 talen
Hints en tips	Kan worden weergegeven

Afspelen

Weergaveformaten voor opnamen	Een beeld weergeven, Een beeld + Infoscherm (basisinformatie, opname-informatie, histogram, lensinformatie, Beeldstijl, ruisreductie en correctiegegevens), beeldindex (6/12/42/110), beeld draaien mogelijk
Zoomvergroting	Circa 1,5x - 10x
Overbelichtingswaarschuwing	Overbelichte gedeelten knipperen
Navigatiemethoden voor opnamen	Enkele opname, opnamesprong met 10 of 100 beelden, beelden filteren (op opnamedatum, op personen, op films, op foto's, op classificatie), Beeld scrollen
Beeld roteren	Beschikbaar
Classificatie	Beschikbaar
Movieweergave	Ingeschakeld (LCD-scherm, HDMI OUT) Ingebouwde luidspreker
Beveilig beelden	Beschikbaar
Diavoorstelling	Alle beelden/Beelden filteren op beeld zoeken Overgangseffect: Uit/Fade

Naverwerking van beelden

Alleen mogelijk met beelden die zijn gemaakt met hetzelfde model

Creative filters	Korrelij Z/W, Softfocus, Fisheye-effect, Effect kunst opvallend, Aquareleffect, Speelgoedcamera-effect, Miniatuureffect
Veranderen	Beschikbaar
Rodeogencorrectie	Beschikbaar

Vóór gebruik

Basishandleiding

Handleiding voor gevorderden

1 Basishandleidingen van de camera

2 Auto-modus/Modus Hybride automatisch

3 Andere opnamemodi

4 P-modus

5 Tv-, Av-, M- en C-modi

6 Afspeelmodus

7 Wi-Fi-functies

8 Menu Instellingen

9 Accessoires

10 Bijlage

Index



Direct printen

Type	PictBridge (USB en draadloos LAN)
Opnamen die kunnen worden afgedrukt:	JPEG- en RAW-beelden (RAW-beelden kunnen worden afgedrukt als JPEG, maar alleen als beelden zijn gemaakt met hetzelfde model)
Printopties opgeven	Compatibel met DPOF versie 1.1

Persoonlijke voorkeuze

Persoonlijke voorkeuze	6 typen
My Menu vastleggen	Beschikbaar
Copyright-informatie	Invoer en invoegen mogelijk

Interface

Digital-aansluiting	PC-netwerk voor direct printen (Hi-Speed USB equivalent)
HDMI mini OUT-aansluiting	Type C (automatisch wisselen van resolutie)
IN-aansluiting externe microfoon	Stereomini-aansluiting van 3,5 mm diameter
Draadloze afstandsbediening	Compatibel met afstandsbediening RC-6

Wi-Fi

Compatibiliteit met standaarden	IEEE 802.11b/g/n
Verzendmethoden	DS-SS-modulatie (IEEE 802.11b) OFDM-modulatie (IEEE 802.11g/n)
Verzendbereik	Circa 15 m * Wanneer verbonden met een smartphone * Zonder obstakels tussen de verzendende en ontvangende antennes en zonder radiostoring
Overdrachtsfrequentie (centrale frequentie)	Frequentie: 2412 tot 2462 MHz Kanalen: 1 tot 11 kanalen
Verbindingsmethode	Infrastructuurmodus*, camera-toegangspuntmodus, ad-hocmodus *Wi-Fi Protected Setup wordt ondersteund
Beveiliging	Verificatiemethode: Open systeem, Shared Key, WPA-PSK, WPA2-PSK Encryptie: WEP, TKIP, AES

Netwerkfuncties

Opnamen naar een andere camera overbrengen	Een beeld overzetten, Geselecteerde beelden overzetten, Gewijzigde beelden overzetten
Verbinding met smartphones	Beelden bekijken/beheren/ontvangen met een smartphone Beelden naar een smartphone verzenden die is verbonden via NFC De camera op afstand bedienen met een smartphone.
Afdrukken met Wi-Fi-printers:	Beelden kunnen worden afgedrukt met een printer die Wi-Fi ondersteunt.
Beelden naar een webservice verzenden.	Beelden op de camera of koppelingen naar beelden kunnen naar geregistreerde webservices worden verzonden.
Beelden bekijken met een mediaspeler	Beelden kunnen worden bekeken met een DLNA-mediaspeler.

Vóór gebruik

Basishandleiding

Handleiding voor gevorderden

1 Basishandleidingen van de camera

2 Auto-modus/Modus Hybride automatisch

3 Andere opnamemodi

4 P-modus

5 Tv-, Av-, M- en C-modi

6 Afspeelmodus

7 Wi-Fi-functies

8 Menu Instellingen

9 Accessoires

10 Bijlage

Index



Voedingen

Accu	Accu LP-E17 (1 stuk) *Wisselstroom via de Voedingsadapterset ACK-E17
Maximum aantal opnamen (Op basis van de testcriteria van de CIPA)	Kamertemperatuur (23°C) circa 250 beelden/lage temperatuur (0°C) circa 185 beelden
Filmopnametijd	Kamertemperatuur (23°C) circa 1 uur 40 min./lage temperatuur (0°C) circa 1 uur 35 min. (Als een volledig opgeladen accu LP-E17 wordt gebruikt)

Afmetingen en gewicht

Afmetingen (B x H x D):	Circa 110,9 x 68,0 x 44,4 mm
Gewicht	Circa 366 g (op basis van CIPA-richtlijnen: inclusief camerabehuizing + accu + kaart) Circa 319 g (alleen camerabehuizing, exclusief de lensdop)

Gebruiksomgeving

Bedrijfstemperatuur	0°C - 40°C
Luchtvochtigheid tijdens gebruik	85% of lager

Aantal opnamen per geheugenkaart

Met een 16 GB geheugenkaart

Beeldkwaliteit	Bestandsgrootte (circa in MB)	Aantal opnamen (circa)	Maximale opnamereeks (circa)
L	9,0	1680	1000
L	5,8	2612	1000
M	5,8	2612	1000
M	3,6	4152	1000
S1	3,0	5061	1000
S1	2,0	7592	1000
S2	1,8	8377	1000
S3	0,3	48592	1000
RAW	30,2	500	5
RAW + JPEG	Totale grootte van RAW + JPEG	385	4

- De waarden van de bestandsgrootte, het aantal opnamen en de maximale opnamereeks zijn berekend met 16 GB geheugenkaart volgens de teststandaard van Canon en zijn gebaseerd op de teststandaarden (de aspect ratio van 3:2, ISO100 en beeldstijl ingesteld op Standaard). Deze waarden kunnen afwijken, afhankelijk van de omstandigheden.
- De waarden van de maximale opnamereeks zijn berekend met een 16 GB UHS-I geheugenkaart.

Vóór gebruik

Basishandleiding

Handleiding voor gevorderden

1 Basishandleidingen van de camera

2 Auto-modus/Modus Hybride automatisch

3 Andere opnamemodi

4 P-modus

5 Tv-, Av-, M- en C-modi

6 Afspeelmodus

7 Wi-Fi-functies

8 Menu Instellingen

9 Accessoires



10 Bijlage

Index



Opmametijd per geheugenkaart

Met een 16 GB geheugenkaart

Beeldkwaliteit	Bestands grootte (circa in MB)	Totale opnameduur (bij benadering)
	172,6 MB/minuut	1 uur 26 minuten 5 seconden
	115,4 MB/minuut	2 uur 8 minuten 27 seconden
	22,4 MB/minuut	10 uur 22 minuten 35 seconden

- Continue opname is mogelijk tot de limiet van de geheugenkaart is bereikt of tot de opnametijd 29 minuten 59 seconden bereikt.
- Bij sommige geheugenkaarten kan de opname ook worden gestopt als de limiet van 29 minuten en 59 seconden nog niet is bereikt. U kunt het beste SD Speed Class 4-geheugenkaarten of hoger gebruiken. Snellere geheugenkaarten zijn vereist wanneer u foto's maakt tijdens het opnemen van een film.

Gids voor bereik van internet flitser

(circa - m)

ISO-snelheid	Als EF-M18-55mm f/3.5-5.6 IS STM is aangesloten	
	Groothoek: f/3.5	Telefoto: f/5.6
100	0,5 - 1,4	0,5 - 0,9
200	0,5 - 2,0	0,5 - 1,3
400	0,5 - 2,9	0,5 - 1,8
800	0,7 - 4,0	0,5 - 2,5
1600	1,0 - 5,7	0,6 - 3,6
3200	1,5 - 8,1	0,9 - 5,1
6400	2,1 - 11,4	1,3 - 7,1
12800	2,9 - 16,2	1,8 - 10,1
H (equivalent aan 25600)	4,1 - 22,9	2,6 - 14,3

Accu LP-E17

Type	Oplaadbare lithium-ionaccu
Nominale spanning	7,2 V gelijkstroom
Accucapaciteit	1040 mAh
Bedrijfstemperatuur	Opladen: 5°C - 40°C Opnamen maken: 0°C - 40°C
Luchtvochtigheid tijdens gebruik	85% of lager
Afmetingen (B x H x D):	Circa 33,0 x 14,0 x 49,4 mm
Gewicht	Ongeveer 45 g (zonder beschermdeksel)

Vóór gebruik

Basishandleiding

Handleiding voor gevorderden

1 Basishandelingen van de camera

2 Auto-modus/Modus Hybride automatisch

3 Andere opnamemodi

4 P-modus

5 Tv-, Av-, M- en C-modi

6 Afspeelmodus

7 Wi-Fi-functies

8 Menu Instellingen

9 Accessoires

10 Bijlage

Index



Acculader LC-E17/LC-E17E

Compatibele accu	Accu LP-E17
Oplaadtijd	Circa 2 uur (bij kamertemperatuur)
Nominaal ingangsvermogen	100-240 V AC (50/60 Hz)
Nominaal uitgangsvermogen	8,4 V DC / 700mA
Bedrijfstemperatuur	5°C - 40°C
Luchtvochtigheid tijdens gebruik	85% of lager
Afmetingen (B x H x D):	Circa 67,3 x 27,7 x 92,2 mm
Gewicht	LC-E17: Ongeveer 85 g LC-E17E: Ongeveer 80 g (zonder netsnoer)

- Alle bovenstaande gegevens zijn gebaseerd op de testnormen van Canon en de testcriteria en richtlijnen van CIPA (Camera & Imaging Products Association).
- Bovenstaande afmetingen, maximale diameter, lengte en gewicht zijn gebaseerd op CIPA-richtlijnen (alleen met uitzondering van gewicht voor camerabehuizing).
- De specificaties en de vormgeving van het product kunnen zonder voorafgaande kennisgeving worden gewijzigd.
- Als zich een probleem voordoet met een lens van een ander merk dat is bevestigd op de camera, dient u contact op te nemen met de fabrikant van de lens.

Vóór gebruik

Basishandleiding

Handleiding voor gevorderden

1 Basishandelingen van de camera

2 Auto-modus/Modus Hybride automatisch

3 Andere opnamemodi

4 P-modus

5 Tv-, Av-, M- en C-modi

6 Afspeelmodus

7 Wi-Fi-functies

8 Menu Instellingen

9 Accessoires

10 Bijlage

Index



Index

Cijfers

1-punts (modus AF Frame) 70

A

Aan 76

Aansluiting 151, 152, 161

Accessoires 149

Accu

Eco-modus 140

Niveau 175

Opladen 16

Spaarstand 29

Acculader 2, 149

Accu's → Datum/Tijd (datum/tijd-accu)

Spaarstand 29

AEB-opnamen 64

AE-programma 61

AE-vergrendeling 62

Afdrukken 161 → Print

AF Frames 70

AF lock 72

AF-Punt Zoom 75

Afspelen → Bekijken

Alles wissen 107

Aquareleffect (opnamemodus) 55

Aspect ratio 46

Automatisch draaien 109

Auto-modus (opnamemodus) 24, 36

Auto optimalisatie helderheid 65

Av (opnamemodus) 84

B

Beelden

Afspelen → Bekijken

Beveiligen 103

Weergaveduur 48

Wissen 106

Beelden naar een andere camera

verzenden 130

Beelden naar een printer

verzenden 133

Beelden naar webservices

verzenden 126

Beelden opslaan op een

computer 133, 160

Beelden verzenden 123

Beeldkwaliteit

→ Compressieverhouding

(beeldkwaliteit)

Beeldstabilisatie 79

Beeldstijl 68

Beeldsynchronisatie 132

Bekijken 26

Beeld zoeken 99

Diavoorstelling 102

Indexweergave 98

Springen naar beeld 100

Tv-weergave 151

Vergrote weergave 101

Weergave van één opname 26

Belichting

AE-vergrendeling 62

Compensatie 62

FE-vergrendeling 77

Bestandsnummering 138

Beveiligen 103

Bewerken

Formaat wijzigen 110

Rode-ogencorrectie 113

Trimmen 111

BULB (Bulb-belichting) 86

B/W (Monochroom) 68

C

Camera

Reset alle 146

Camera Access Point modus 123

Cameratrilling 24

CANON IMAGE GATEWAY 123

Chromatische afwerking 80

Classificatie 109

Close-up (opnamemodus) 52

Compressieverhouding 44

Contrast 69

C (opnamemodus) 89

Correctie helderheid randen 80

Creatieve filters (opnamemodus) 53

Creatieve hulp (opnamemodus) 49

D

Datum/tijd

Datum/tijd-accu 19

Instellingen 18

Vervangen 19

Wereldklok 142

DC-koppelstuk 152

Diavoorstelling 102

Direct printen 195

DLNA 116

DPOF 165

Draadloos flitsen 156

E

Eco-modus 140

Effect kunst opvallend

(opnamemodus) 55

F

Favorieten 109

FEB 157

FE-lock 77

Films

Beeldkwaliteit (resolutie/
framesnelheid) 44

Bewerken 114

Filtereffecten 69

Firmware 146

Fisheye-effect (opnamemodus) 55

Flitsbelichtingscompensatie 77

Flitser

Aan 76

Flitsbelichtingscompensatie 77

Flitser uit 76

Slow sync 76

Flitser uit 76

Flits mode 156

Formaat wijzigen 110

Fotoboek instellen 167

Foutmeldingen 173

G

Geheugenkaarten 2

Geluiden 138

Gezicht+Tracking AF 71

H

Handmatige WB 66

Handmatige witbalans 66

Handmatig scherppstellen 75

HDMI-kabel 151

High Dynamic Range

(opnamemodus) 54

Hoge ISO-ruisonderdrukking 81

Hoofdinstelwiel 3

Hybride automatisch

(opnamemodus) 38

Vóór gebruik

Basishandleiding

Handleiding voor gevorderden

1 Basishandleidingen van de camera

2 Auto-modus/Modus Hybride automatisch

3 Andere opnamemodi

4 P-modus

5 Tv-, Av-, M- en C-modi

6 Afspeelmodus

7 Wi-Fi-functies

8 Menu Instellingen

9 Accessoires

10 Bijlage

Index



I

Indexweergave 98
Indicator 35, 48
Inhoud van de verpakking 2
Installatie 135, 159
ISO-snelheid 63

K

Kleurtemperatuur 67
Kleur (witbalans) 66
Korrelig Z/W (opnamemodus) 58

L

Landschap 68
Landschap (opnamemodus) 52
Lens 20
 Ontgrendeling 21
Level 175
Lichtnet 152

M

Macrofotografie 52
Meetmethode 63
Menu
 Basishandelingen 33
 Tabel 178
Menu Snelle instelling
 Basishandelingen 32
 Tabel 180
MF (handmatige scherpstelling) 75
MF-peaking 75
microSD/microSDHC/
 microSDXC-geheugenkaarten
 → Geheugenkaarten
Miniatureffect (opnamemodus) 56
M (opnamemodus) 85

N

Nachtscène handmatig
 (opnamemodus) 52
Natuurlijk 68
Nekriem → Riem
Neutraal 68
Nomenclatuur 3

O

Opladen 17
Opnamen
 Opname-informatie 175
Opnamen maken op afstand 134

P

P (opnamemodus) 61
Persoonlijke voorkeuze 89
PictBridge 151, 161
Pictogrammen 175, 176
Polsriem → Riem
Portret (opnamemodus) 52
Prioriteit voor tinten 65
Problemen oplossen 169

Q

Q-menu → Menu Snelle instelling

R

Rasterlijnen 31
RAW 44
Reiniging (beeldsensor) 143
Reizen met de camera 142
Reset alle 146
Resolutie (beeldgrootte) 44
Riem 16
Rode-ogencorrectie 113
Roteren 108
Ruisonderdrukking
 Hoge ISO-snelheid 81

Lange belichtingstijd 82
Ruisonderdrukking bij meerdere
 opnamen 81
Ruisonderdrukking lange sluitertijd 82

S

Scherf
 Menu → Menu Snelle instelling,
 Menu
 Pictogrammen 175, 176
 Weergavetaal 20
Scherpstelbereik
 Handmatig scherpstellen 75
Scherpstellen
 AF Frames 70
 AF-vergrendeling 72
 MF-peaking 75
 Servo AF 73
 Touch AF 72
Scherpstelvergrendeling 71
Scherpte 69
SD/SDHC/SDXC-geheugenkaarten
 → Geheugenkaarten
Sensorreiniging 143
Servo AF 73
Slow sync 76
Softfocus (opnamemodus) 57
Software
 Beelden opslaan op een
 computer 133, 160
 Installatie 159
Spaarstand 29
Speelgoedcamera-effect
 (opnamemodus) 57
Sport (opnamemodus) 52
Springweergave 100
Standaardwaarden → Wis instellingen
Statiefbevestiging 3
Stof op beelden voorkomen 143

Synchronisatie 1e-gordijn 157
Synchronisatie 2e-gordijn 157

T

Toningeffect 69
Touch AF 72
Touchscreen 3
Touch Shutter 42
Trimmen 111, 163
Tv (opnamemodus) 83
Tv-weergave 151

V

Verbindingsinformatie bewerken of
 verwijderen 117
Vergrote weergave 101
Verzadiging 69
Voeding 149 → Accu, → Acculader,
 → Voedingsadapterset
Voedingsadapterset 149, 152
Voedsel (opnamemodus) 53

W

Weergaveduur 50
Weergavetaal 20
Weergave van één opname 26
Wereldklok 142
Wi-Fi functies 116
Wissen 106
Witbalans (kleur) 66

Z

Zelfontspanner 41
 2 seconden zelfontspanner 42
Zoeken 99
Zoomen 24
Zwart-witfoto's 58

Vóór gebruik

Basishandleiding

Handleiding voor gevorderden

1 Basishandelingen van de camera

2 Auto-modus/Modus Hybride automatisch

3 Andere opnamemodi

4 P-modus

5 Tv-, Av-, M- en C-modi

6 Afspeelmodus

7 Wi-Fi-functies

8 Menu Instellingen

9 Accessoires

10 Bijlage

Index



Voorzorgsmaatregelen Wi-Fi (draadloos LAN)

- Het modelnummer is PC2064 (inclusief WLAN-module model WM223).
- Landen en regio's waarin WLAN-gebruik is toegestaan
 - Gebruik van WLAN is beperkt in bepaalde landen en regio's en illegaal gebruik kan strafbaar zijn volgens nationale of lokale voorschriften. Om te voorkomen dat u de voorschriften met betrekking tot WLAN schendt, controleert u op de website van Canon waar het gebruik is toegestaan. Houd er rekening mee dat Canon niet aansprakelijk kan worden gehouden voor problemen die voortkomen uit het WLAN-gebruik in andere landen en regio's.
- Indien u één van de volgende handelingen uitvoert, kan dit juridische gevolgen hebben:
 - Het product wijzigen of aanpassen
 - De certificeringslabels van het product verwijderen
- Volgens de regelgeving van buitenlandse handelswetten is een exportvergunning (of vergunning voor een servicetransactie) van de Japanse regering nodig om strategische hulpmiddelen of services (waaronder dit product) uit Japan te exporteren.
- Aangezien dit product Amerikaanse coderingssoftware bevat, valt het onder de regelgeving van de VS Exportadministratie en mag het dus niet worden geëxporteerd naar of binnengebracht worden in een land waarop een VS-handelsembargo van toepassing is.
- Noteer de draadloze LAN-instellingen die u gebruikt.

De draadloze LAN-instellingen die op dit product zijn opgeslagen kunnen worden gewijzigd of gewist door foutief gebruik van het product, de gevolgen van radiogolven of statische elektriciteit, of een ongeval of fout. Noteer de draadloze LAN-instellingen als voorzorgsmaatregel. Houd er rekening mee dat Canon niet verantwoordelijk is voor directe of indirecte schade of verlies van inkomsten als gevolg van het verslechteren of verdwijnen van inhoud.
- Noteer de draadloze LAN-instellingen en zet de standaardinstellingen terug (instellingen wissen) indien nodig wanneer u dit product aan iemand anders geeft, het weggooit of opstuurt voor herstelling.
- Canon compenseert geen schade als gevolg van verlies of diefstal van dit product.

Canon is niet verantwoordelijk voor schade of verlies als gevolg van ongeoorloofde toegang tot of gebruik van doelapparaten die op dit product zijn geregistreerd doordat het product is verloren of gestolen.

- Gebruik het product zoals aangegeven in deze handleiding.

Gebruik de draadloze LAN-functie van dit product volgens de richtlijnen die in deze handleiding staan beschreven. Canon is niet aansprakelijk voor schade of verlies als de functie en het product op een andere manier worden gebruikt dan in deze handleiding wordt beschreven.
- Gebruik de draadloze LAN-functie niet in de buurt van medische apparatuur of andere elektronische apparatuur.

Het gebruik van de draadloze LAN-functie in de buurt van medische apparatuur of andere elektronische apparatuur kan de werking van deze apparaten beïnvloeden.

Voorzorgsmaatregelen voor storing van radiogolven

- Dit product kan storing ondervinden van andere apparaten die radiogolven uitzenden. Om storing te vermijden, moet u dit product zo ver mogelijk van dergelijke apparaten gebruiken of probeert u de apparaten niet op hetzelfde moment als dit product te gebruiken.

Veiligheidsmaatregelen

Aangezien Wi-Fi radiogolven gebruikt om signalen te verzenden, zijn er strengere veiligheidsmaatregelen nodig dan wanneer u een LAN-kabel gebruikt.

Houd rekening met de volgende punten wanneer u Wi-Fi gebruikt.

- Gebruik alleen netwerken die u mag gebruiken.

Dit product zoekt naar Wi-Fi-netwerken in de buurt en geeft de resultaten op het scherm weer. Netwerken waarvoor u geen toestemming hebt (onbekende netwerken), worden mogelijk ook weergegeven. Als u probeert verbinding te maken met deze netwerken of deze probeert te gebruiken, kan dit echter als ongeoorloofde toegang worden beschouwd. Gebruik alleen netwerken die u mag gebruiken en probeer geen verbinding te maken met andere onbekende netwerken.

Als de veiligheidsinstellingen niet correct zijn ingesteld, kunnen zich de volgende problemen voordoen.

- Bekijken van de overdracht
- Derden met slechte bedoelingen kunnen Wi-Fi-overdrachten opsporen en proberen om de gegevens op te halen die u verzendt.

Vóór gebruik

Basishandleiding

Handleiding voor gevorderden

1 Basishandelingen van de camera

2 Auto-modus/Modus Hybride automatisch

3 Andere opnamemodi

4 P-modus

5 Tv-, Av-, M- en C-modi

6 Afspeelmodus

7 Wi-Fi-functies

8 Menu Instellingen

9 Accessoires

10 Bijlage

Index



- Ongeoorloofde netwerktoegang
Derden met slechte bedoelingen kunnen ongeoorloofde toegang krijgen tot het netwerk dat u gebruikt en informatie stelen, wijzigen of vernietigen. U kunt daarnaast ook het slachtoffer worden van andere ongeoorloofde toegang zoals imitatie (waarbij iemand een andere identiteit aanneemt om ongeoorloofde toegang te krijgen tot informatie) of springplankaanvallen (waarbij iemand ongeoorloofde toegang krijgt tot uw netwerk als een springplank om hun sporen uit te wissen terwijl ze in andere systemen inbreken).

Beveilig dus uw Wi-Fi-netwerk voldoende om dit soort problemen te vermijden.

Gebruik de Wi-Fi-functie van deze camera alleen met voldoende kennis van Wi-Fi-beveiliging en zorg voor een goede balans tussen risico en gemak wanneer u de veiligheidsinstellingen aanpast.



De camera kan via Wi-Fi afdrucken naar PictBridge-compatibele printers. Dankzij de technische PictBridge-normen kunnen digitale camera's, printers en andere apparaten gemakkelijk rechtstreeks met elkaar verbinding maken. Daarnaast maakt de nieuwe norm DPS over IP PictBridge-verbindingen in netwerkomgevingen mogelijk. De camera is ook compatibel met deze norm.

Handelsmerken en licenties

- DCF is een groepmerk en Japans gedeponeerd handelsmerk van de Japan Electronics and Information Technology Industries Association.
- Microsoft en Windows zijn handelsmerken of gedeponeerde handelsmerken van Microsoft Corporation in de Verenigde Staten en/of andere landen.
- Macintosh en Mac OS zijn handelsmerken van Apple Inc., gedeponeerd in de U.S. en andere landen.
- App Store, iPhone en iPad zijn handelsmerken van Apple Inc.
- Het SDXC-logo is een handelsmerk van SD-3C, LLC.
- HDMI, het HDMI-logo en High-Definition Multimedia Interface zijn handelsmerken of gedeponeerde handelsmerken van HDMI Licensing, LLC.

- Wi-Fi®, Wi-Fi Alliance®, WPA™, WPA2™ en Wi-Fi Protected Setup™ zijn handelsmerken of geregistreerde handelsmerken van de Wi-Fi Alliance.
- Het N-teken is een handelsmerk of gedeponeerd handelsmerk van NFC Forum, Inc. in de Verenigde Staten en in andere landen.
- Alle andere handelsmerken zijn eigendom van hun respectieve eigenaren.
- Dit apparaat gebruikt exFAT-technologie die in licentie is gegeven door Microsoft.
- This product is licensed under AT&T patents for the MPEG-4 standard and may be used for encoding MPEG-4 compliant video and/or decoding MPEG-4 compliant video that was encoded only (1) for a personal and non-commercial purpose or (2) by a video provider licensed under the AT&T patents to provide MPEG-4 compliant video. No license is granted or implied for any other use for MPEG-4 standard.*

* Kennisgeving in Engels weergegeven, zoals vereist.

Vrijwaring

- Onrechtmatige verveelvoudiging van deze handleiding is verboden.
- Alle metingen zijn gebaseerd op teststandaarden van Canon.
- Deze informatie, de productspecificaties en het uiterlijk kunnen zonder voorafgaande kennisgeving worden gewijzigd.
- De illustraties en schermafbeeldingen in deze handleiding kunnen enigszins afwijken van het werkelijke apparaat.
- Niettegenstaande het bovenstaande kan Canon niet aansprakelijk worden gehouden voor eventuele schade die ontstaat door het gebruik van dit product.

De lenzen en accessoires die in deze instructiehandleiding worden genoemd, zijn in september 2014 geactualiseerd. Neem contact op met de klantenservice voor het gebruik van lenzen en accessoires die na die datum zijn uitgebracht.

Vóór gebruik

Basishandleiding

Handleiding voor gevorderden

1 Basishandleidingen van de camera

2 Auto-modus/Modus Hybride automatisch

3 Andere opnamemodi

4 P-modus

5 Tv-, Av-, M- en C-modi

6 Afspeelmodus

7 Wi-Fi-functies

8 Menu Instellingen

9 Accessoires

10 Bijlage

Index

