



<http://www.sony.net/SonyInfo/Support/>

DSC-W710

SONY®

4-445-018-52(1)

Digital Still Camera / Instruction Manual	GB
Appareil photo numérique / Mode d'emploi	FR
Fotocamera digitale / Istruzioni per l'uso	IT
Cámara fotografía digital / Manual de instrucciones	ES
Câmara fotográfica digital / Manual de instruções	PT
Digitale Fotokamera / Gebrauchsanleitung	DE
Digitale camera / Gebruiksaanwijzing	NL
Cyfrowy aparat fotograficzny / Instrukcja obsługi	PL
Digitální fotoaparát / Návod k obsluze	CZ
Digitális fényképezőgép / Használati útmutató	HU
Digitálny fotoaparát / Návod na používanie	SK
Digital stillbildskamera / Handledning	SE
Digitaalikamera / Käyttöopas	FI
Digitalt stillkamera / Bruksanvisning	NO
Digitalt stillbilledkamera / Betjeningsvejledning	DK
Digitalni fotoaparát / Priručnik za upotrebu	HR
Aparat foto digital / Manual de instrucțiuni	RO
Ψηφιακή φωτογραφική μηχανή / Εγχειρίδιο οδηγιών	GR



Cyber-shot



Learning more about the camera (“Cyber-shot User Guide”)



“Cyber-shot User Guide” is an on-line manual. Refer to it for in-depth instructions on the many functions of the camera.

- ① Access the Sony support page.
<http://www.sony.net/SonyInfo/Support/>
- ② Select your country or region.
- ③ Search for the model name of your camera within the support page.
 - Check the model name on the bottom of your camera.

Checking the supplied items

The number in parentheses indicates the number of pieces.

- Camera (1)
- Rechargeable battery pack NP-BN (1)
(This rechargeable battery pack cannot be used with Cyber-shot that are supplied with the NP-BN1 battery pack.)
- Dedicated USB cable (1) (Sony Corporation 1-834-331-)
- AC Adaptor AC-UB10C (1)
- Power cord (mains lead) (not supplied in the USA and Canada) (1)
- Wrist strap (1)
- Instruction Manual (this manual) (1)

Owner's Record

The model and serial numbers are located on the bottom. Record the serial number in the space provided below. Refer to these numbers whenever you call your Sony dealer regarding this product.

Model No. DSC-W710

Serial No. _____

Model No. AC-UB10C

Serial No. _____

GB

WARNING

To reduce fire or shock hazard, do not expose the unit to rain or moisture.

IMPORTANT SAFETY INSTRUCTIONS -SAVE THESE INSTRUCTIONS

DANGER

TO REDUCE THE RISK OF FIRE OR ELECTRIC SHOCK, CAREFULLY FOLLOW THESE INSTRUCTIONS

If the shape of the plug does not fit the power outlet, use an attachment plug adaptor of the proper configuration for the power outlet.

CAUTION

Battery pack

If the battery pack is mishandled, the battery pack can burst, cause a fire or even chemical burns. Observe the following cautions.

- Do not disassemble.
- Do not crush and do not expose the battery pack to any shock or force such as hammering, dropping or stepping on it.
- Do not short circuit and do not allow metal objects to come into contact with the battery terminals.
- Do not expose to high temperature above 60°C (140°F) such as in direct sunlight or in a car parked in the sun.
- Do not incinerate or dispose of in fire.
- Do not handle damaged or leaking lithium ion batteries.

- Be sure to charge the battery pack using a genuine Sony battery charger or a device that can charge the battery pack.
- Keep the battery pack out of the reach of small children.
- Keep the battery pack dry.
- Replace only with the same or equivalent type recommended by Sony.
- Dispose of used battery packs promptly as described in the instructions.

| AC Adaptor

Use the nearby wall outlet (wall socket) when using the AC Adaptor. Disconnect the AC Adaptor from the wall outlet (wall socket) immediately if any malfunction occurs while using the apparatus.

For Customers in the U.S.A. and Canada

| RECYCLING LITHIUM-ION BATTERIES

Lithium-Ion batteries are recyclable.

You can help preserve our environment by returning your used rechargeable batteries to the collection and recycling location nearest you.



For more information regarding recycling of rechargeable batteries, call toll free 1-800-822-8837, or visit <http://www.rbrclion.org/>

Caution: Do not handle damaged or leaking Lithium-Ion batteries.

| Battery pack

This device complies with Part 15 of the FCC Rules. Operation is subject to the following two conditions:

(1) This device may not cause harmful interference, and (2) this device must accept any interference received, including interference that may cause undesired operation.

This Class B digital apparatus complies with Canadian ICES-003.

For Customers in the U.S.A.

UL is an internationally recognized safety organization.
The UL Mark on the product means it has been UL Listed.

GB

If you have any questions about this product, you may call:

Sony Customer Information Center
1-800-222-SONY (7669)

The number below is for the FCC related matters only.

Regulatory Information

Declaration of Conformity

Trade Name: SONY
Model No.: DSC-W710
Responsible Party: Sony Electronics Inc.
Address: 16530 Via Esprillo,
San Diego, CA 92127 U.S.A.
Telephone No.: 858-942-2230

This device complies with Part 15 of the FCC Rules. Operation is subject to the following two conditions: (1) This device may not cause harmful interference, and (2) this device must accept any interference received, including interference that may cause undesired operation.

CAUTION

You are cautioned that any changes or modifications not expressly approved in this manual could void your authority to operate this equipment.

Note:

This equipment has been tested and found to comply with the limits for a Class B digital device, pursuant to Part 15 of the FCC Rules.

These limits are designed to provide reasonable protection against harmful interference in a residential installation. This equipment generates, uses, and can radiate radio frequency energy and, if not installed and used in accordance with the instructions, may cause harmful interference to radio communications. However, there is no guarantee that interference will not occur in a particular installation. If this equipment does cause harmful interference to radio or television reception, which can be determined by turning the equipment off and on, the user is encouraged to try to correct the interference by one or more of the following measures:

- Reorient or relocate the receiving antenna.
- Increase the separation between the equipment and receiver.
- Connect the equipment into an outlet on a circuit different from that to which the receiver is connected.
- Consult the dealer or an experienced radio/TV technician for help.

The supplied interface cable must be used with the equipment in order to comply with the limits for a digital device pursuant to Subpart B of Part 15 of FCC Rules.

For Customers in Europe

| Notice for the customers in the countries applying EU Directives

This product has been manufactured by or on behalf of Sony Corporation, 1-7-1 Konan Minato-ku Tokyo, 108-0075 Japan. Inquiries related to product compliance based on European Union legislation shall be addressed to the authorized representative, Sony Deutschland GmbH, Hedelfinger Strasse 61, 70327 Stuttgart, Germany. For any service or guarantee matters, please refer to the addresses provided in the separate service or guarantee documents.

This product has been tested and found compliant with the limits set out in the EMC regulation for using connection cables shorter than 3 meters (9.8 feet).

| Attention

The electromagnetic fields at the specific frequencies may influence the picture and sound of this unit.

| Notice

If static electricity or electromagnetism causes data transfer to discontinue midway (fail), restart the application or disconnect and connect the communication cable (USB, etc.) again.

| Disposal of Old Electrical & Electronic Equipment (Applicable in the European Union and other European countries with separate collection systems)



This symbol on the product or on its packaging indicates that this product shall not be treated as household waste. Instead it shall be handed over to the applicable collection point for the recycling of electrical and electronic equipment. By ensuring this product is disposed of correctly, you will help prevent potential negative consequences for the environment and human health, which could otherwise be caused by inappropriate waste handling of this product. The recycling of materials will help to conserve natural resources. For more detailed information about recycling of this product,

please contact your local Civic Office, your household waste disposal service or the shop where you purchased the product.

Disposal of waste batteries (applicable in the European Union and other European countries with separate collection systems)



This symbol on the battery or on the packaging indicates that the battery provided with this product shall not be treated as household waste. On certain batteries this symbol might be used in combination with a chemical symbol. The chemical symbols for mercury (Hg) or lead (Pb) are added if the battery contains more than 0.0005% mercury or 0.004% lead.

GB

By ensuring these batteries are disposed of correctly, you will help prevent potentially negative consequences for the environment and human health which could otherwise be caused by inappropriate waste handling of the battery. The recycling of the materials will help to conserve natural resources.

In case of products that for safety, performance or data integrity reasons require a permanent connection with an incorporated battery, this battery should be replaced by qualified service staff only. To ensure that the battery will be treated properly, hand over the product at end-of-life to the applicable collection point for the recycling of electrical and electronic equipment.

For all other batteries, please view the section on how to remove the battery from the product safely.

Hand the battery over to the applicable collection point for the recycling of waste batteries. For more detailed information about recycling of this product or battery, please contact your local Civic Office, your household waste disposal service or the shop where you purchased the product.

Notice for customers in the United Kingdom

A moulded plug complying with BS 1363 is fitted to this equipment for your safety and convenience.

Should the fuse in the plug supplied need to be replaced, a fuse of the same rating as the supplied one and approved by ASTA or BSI to BS 1362, (i.e., marked with an  or  mark) must be used.

If the plug supplied with this equipment has a detachable fuse cover, be sure to attach the fuse cover after you change the fuse. Never use the plug without the fuse cover. If you should lose the fuse cover, please contact your nearest Sony service station.

Identifying parts

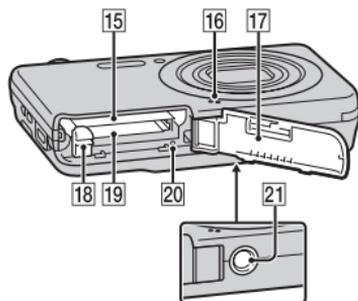
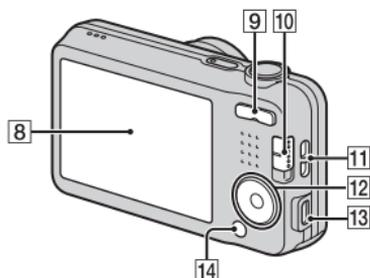
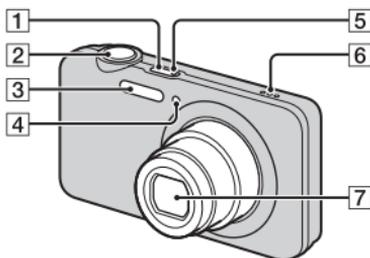

- 1** ON/OFF (Power) button
- 2** Shutter button
- 3** Flash
- 4** Self-timer lamp/Smile Shutter lamp/AF illuminator
- 5** Charge lamp
- 6** Speaker
- 7** Lens
- 8** LCD screen

- 9** W/T (zoom) button
- 10** Mode switch
 (Still Image)/ (Sweep Panorama)/ (Movie)
- 11** Hook for wrist strap
- 12** Control button
 MENU on: //
 MENU off:  (Playback)/
 (Delete)/ (Self-Timer)/
 (Flash)
- 13** USB / A/V OUT terminal
- 14** MENU button
- 15** Battery insertion slot
- 16** Microphone
- 17** Battery/Memory card cover
- 18** Battery eject lever
- 19** Memory card slot
- 20** Access lamp
- 21** Tripod socket hole
 - Use a tripod with a screw less than 5.5 mm (7/32 inches) long. Otherwise, you cannot firmly secure the camera, and damage to the camera may occur.

Inserting the battery pack

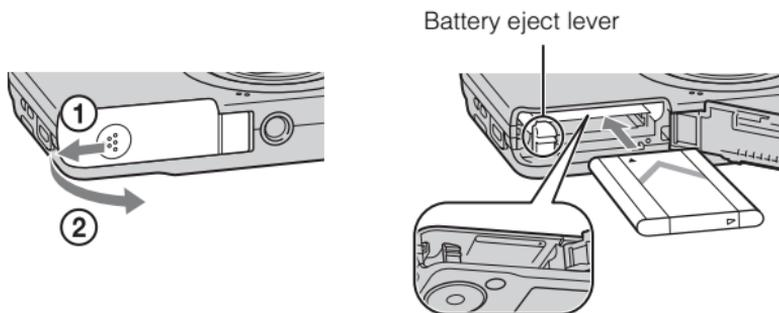

GB

1 Open the cover.

2 Insert the battery pack.

- While pressing the battery eject lever, insert the battery pack as illustrated. Make sure that the battery eject lever locks after insertion.
- Closing the cover with the battery inserted incorrectly may damage the camera.

Charging the battery pack

For customers in the USA
and Canada

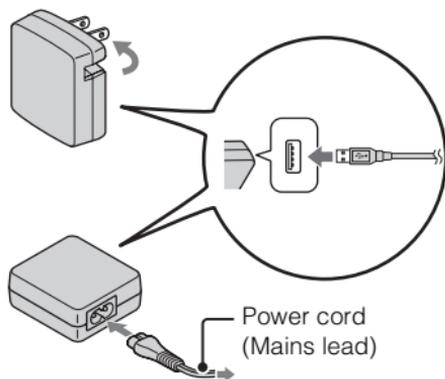

For customers in countries/regions
other than the USA and Canada

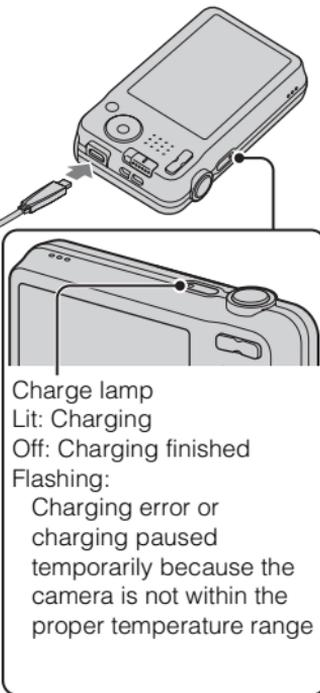

- 1 Connect the camera to the AC Adaptor (supplied), using the dedicated USB cable (supplied).
- 2 Connect the AC Adaptor to the wall outlet (wall socket). The Charge lamp lights orange, and charging starts.
 - Turn off the camera while charging the battery.
 - You can charge the battery pack even when it is partially charged.
 - When the Charge lamp flashes and charging is not finished, remove and re-insert the battery pack.

Notes

- If the Charge lamp on the camera flashes when the AC Adaptor is connected to the wall outlet (wall socket), this indicates that charging is temporarily stopped because the temperature is outside the recommended range. When the temperature gets back within the appropriate range, the charging resumes. We recommend charging the battery pack in an ambient temperature of between 10°C to 30°C (50°F to 86°F).
- The battery pack may not be effectively charged if the terminal section of the battery is dirty. In this case, wipe any dust off lightly using a soft cloth or a cotton swab to clean the terminal section of the battery.
- Connect the AC Adaptor (supplied) to the nearest wall outlet (wall socket). If malfunctions occur while using the AC Adaptor, disconnect the plug from the wall outlet (wall socket) immediately to disconnect from the power source.
- When charging is finished, disconnect the AC Adaptor from the wall outlet (wall socket).
- Be sure to use only genuine Sony brand battery packs, dedicated USB cable (supplied) and AC Adaptor (supplied).

GB

■ Charging time (Full charge)

The charging time is approximately 115 min. using the AC Adaptor (supplied).

Notes

- The above charging time applies when charging a fully depleted battery pack at a temperature of 25°C (77°F). Charging may take longer depending on conditions of use and circumstances.

■ Charging by connecting to a computer

The battery pack can be charged by connecting the camera to a computer using the dedicated USB cable.

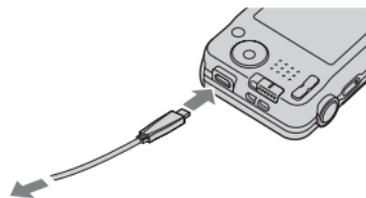

To a USB jack

Notes

- Note the following points when charging via a computer:
 - If the camera is connected to a laptop computer that is not connected to a power source, the laptop battery level decreases. Do not charge for an extended period of time.
 - Do not turn on/off or restart the computer, or wake the computer to resume from sleep mode when a USB connection has been established between the computer and the camera. The camera may cause a malfunction. Before turning on/off, or restarting the computer or waking the computer from sleep mode, disconnect the camera and the computer.
 - No guarantees are made for charging using a custom-built computer or a modified computer.

■ Battery life and number of images that can be recorded and played back

	Battery life	Number of images
Shooting (still images)	Approx. 110 min.	Approx. 220 images
Actual shooting (movies)	Approx. 50 min.	—
Continuous shooting (movies)	Approx. 110 min.	—
Viewing (still images)	Approx. 175 min.	Approx. 3500 images

- The above number of images applies when the battery pack is fully charged. The number of images may decrease depending on the conditions of use.
- The number of images that can be recorded is for shooting under the following conditions:
 - Using Sony “Memory Stick PRO Duo” (Mark2) media (sold separately)
 - The battery pack is used at an ambient temperature of 25°C (77°F).
- The number for “Shooting (still images)” is based on the CIPA standard, and is for shooting under the following conditions:
(CIPA: Camera & Imaging Products Association)
 - [SteadyShot] is set to [Off].
 - [Disp. Resolution] is set to [Standard].
 - Shooting once every 30 seconds.
 - The zoom is switched alternately between the W and T ends.
 - The flash strobes once every two times.
 - The power turns on and off once every ten times.
- The battery life for movies applies shooting under the following conditions:
 - Recording mode: 1280×720
 - When continuous shooting ends because of set limits (29 minutes), press the shutter button again to continue shooting. Shooting functions such as zoom will not operate.
 - The above “Actual shooting (movies)” indicates the approximate shooting time as a guideline when you repeatedly perform shooting, zooming, standby for shooting, and turning on and off the camera.

■ Supplying power

The camera can be supplied with power from the wall outlet (wall socket) by connecting to the AC Adaptor (supplied), using the dedicated USB cable (supplied).

You can import images to a computer without worrying about draining the battery pack by connecting the camera to a computer using the dedicated USB cable.

In addition, you can use the AC Adaptor AC-UD10 (sold separately) or AC-UD11 (sold separately) to supply power when shooting.

Notes

- Power cannot be supplied when the battery pack is not inserted in the camera.
- When the camera is connected directly to a computer or to a power outlet using the supplied AC Adaptor, power supply is available only in playback mode. If the camera is in shooting mode or while you are changing the settings of the camera, power is not supplied even if you make a USB connection using the dedicated USB cable.
- If you connect the camera and a computer using the dedicated USB cable while the camera is in playback mode, the display on the camera will change from the playback screen to the USB connection screen. Press  (Playback) on the control button to switch to the playback screen.
- The AC Adaptor AC-UD11 (sold separately) may not be available in some countries/regions.

Inserting a memory card (sold separately)

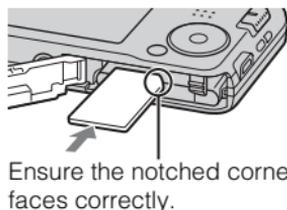
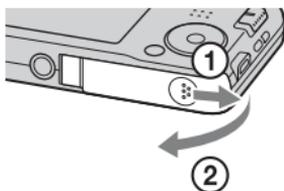

1 Open the cover.

2 Insert the memory card (sold separately).

- With the notched corner facing as illustrated, insert the memory card until it clicks into place.

3 Close the cover.

Memory cards that can be used

	Memory card	For still images	For movies
A	Memory Stick PRO Duo	✓	✓ (Mark2 only)
	Memory Stick PRO-HG Duo	✓	✓
	Memory Stick Duo	✓	—
B	Memory Stick Micro (M2)	✓	✓ (Mark2 only)
C	SD memory card	✓	✓ (Class 4 or faster)
	SDHC memory card	✓	✓ (Class 4 or faster)
D	microSD memory card	✓	✓ (Class 4 or faster)
	microSDHC memory card	✓	✓ (Class 4 or faster)

GB

- In this manual, the products in the table are collectively referred to as follows:

- A:** “Memory Stick Duo” media
- B:** “Memory Stick Micro” media
- C:** SD card
- D:** microSD memory card

Notes

- To use a “Memory Stick Micro” media or microSD memory card with the camera, be sure to insert it into a dedicated adaptor first.

To remove the memory card/battery pack

Memory card: Push the memory card in once to eject the memory card.

Battery pack: Slide the battery eject lever. Be sure not to drop the battery pack.

Notes

- Never remove the memory card/battery pack when the access lamp (page 8) is lit. This may cause damage to data in the memory card/internal memory.

Setting the clock

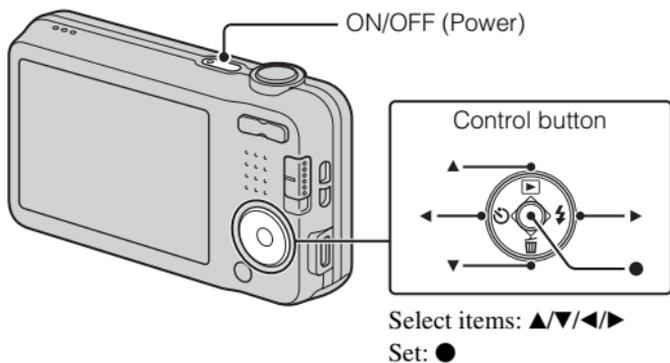

- 1** Press the ON/OFF (Power) button.
Date & Time setting is displayed when you turn on the camera for the first time.
 - It may take time for the power to turn on and allow operation.
- 2** Select a desired language.
- 3** Select a desired geographic location by following the on-screen instructions, then press ● on the control button.
- 4** Set [Date & Time Format], [Summer Time] and [Date & Time], then select [OK] → [OK].
 - Midnight is indicated as 12:00 AM, and noon as 12:00 PM.
- 5** Follow the instructions on the screen.
 - If you set [Disp. Resolution] to [High], the battery charge may be depleted faster.

Shooting still images/movies

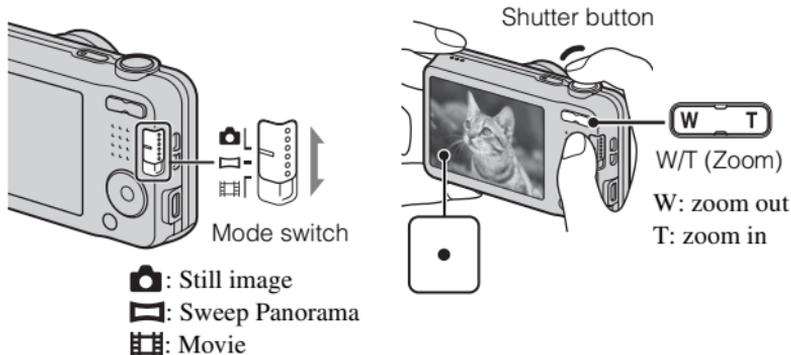

GB

Shooting still images

- 1 Press the shutter button halfway down to focus.
When the image is in focus, a beep sounds and the ● indicator lights.
- 2 Press the shutter button fully down to shoot an image.

Shooting movies

- 1 Press the shutter button fully down to start recording.
 - Use the zoom button to change the zoom scale.
- 2 Press the shutter button fully down again to stop recording.

Notes

- When using the zoom function while shooting a movie, the sound of the lens operating will be recorded.
- The panoramic shooting range may be reduced, depending on the subject or the way it is shot. Therefore even when [360°] is set for panoramic shooting, the recorded image may be less than 360 degrees.

- Continuous shooting is possible for approximately 29 minutes at one time at the camera's default settings and when the temperature is approximately 25°C (77°F). When movie recording is finished, you can restart recording by pressing the shutter button again. Recording may stop to protect the camera depending on the ambient temperature.

Viewing images

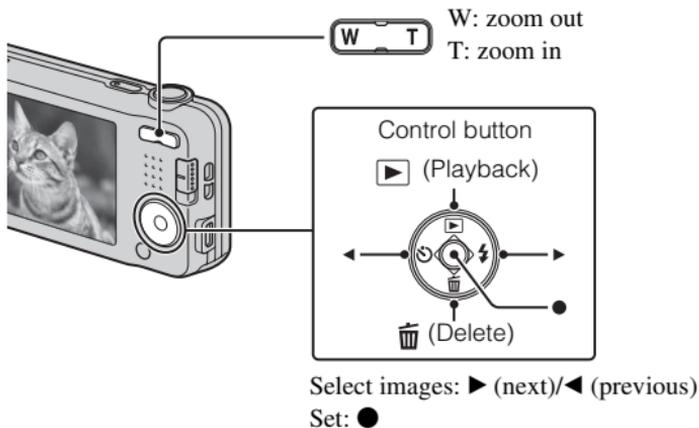

- 1 Press ▶ (Playback) on the control button.
 - The last image shot is displayed.

Selecting next/previous image

Select an image by pressing ▶ (next)/◀ (previous) on the control button. Press ● in the center of the control button to view movies.

Deleting an image

- ① Press ☒ (Delete) on the control button.
- ② Select [This Image] with ▲ on the control button, then press ●.

Returning to shooting images

Press the shutter button halfway down.

Introduction of other functions

Other functions used when shooting or playing back can be operated using the control button or MENU button on the camera. This camera is equipped with a Function Guide that allows you to easily select from the functions. While displaying the guide, you can use various functions.

GB

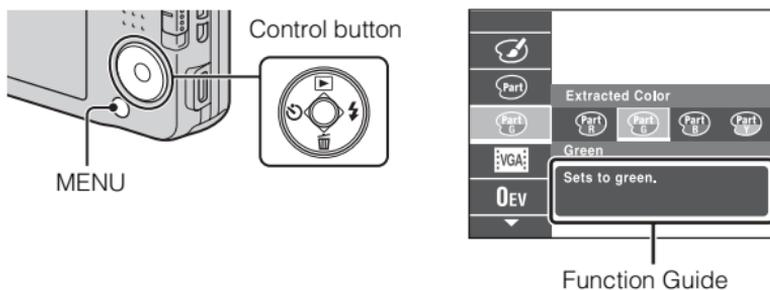

Control button

- (Playback): Switches the camera to playback mode.
- (Delete): Allows you to delete images.
- (Self-Timer): Allows you to use the self-timer.
- (Flash): Allows you to select a flash mode for still images.

Center button (Tracking focus): The camera tracks the subject and adjusts focus automatically even when the subject is moving.

Menu Items

Shooting

REC Mode	Select still image recording mode.
Movie shooting scene	Select movie recording mode.
Panorama Shooting Scene	Select recording mode when shooting panoramic images.
Scene Selection	Select pre-set settings to match various scene conditions.
Picture Effect	Shoot a still image with an original texture according to the desired effect.
Easy Mode	Shoot still images using minimal functions.

GB

Color hue	When [Toy camera] is selected in Picture Effect, sets the color hue.
Extracted Color	When [Partial Color] is selected in Picture Effect, selects the color to extract.
Soft Skin Effect	Set the Soft Skin Effect and the effect level.
Still Image Size/ Panorama Image Size/Movie Size	Select the image size for still images, panoramic images or movie files.
Shooting Direction	Set the direction to pan the camera when shooting Sweep Panorama images.
SteadyShot	Select the anti-blur mode.
Exposure Compensation	Adjust the exposure manually.
ISO	Adjust the luminous sensitivity.
White Balance	Adjust color tones of an image.
Focus	Select the focus method.
Metering Mode	Select the metering mode that sets which part of the subject to measure to determine the exposure.
Cont. Shooting Settings	Select single-image mode or burst mode.
Smile Shutter	Set to automatically release the shutter when a smile is detected.
Smile Detection Sensitivity	Set the Smile Shutter function sensitivity for detecting smiles.
Face Detection	Select to detect faces and adjust various settings automatically.
DRO	Set DRO function to correct the brightness and contrast and improve the image quality.

Viewing

Easy Mode	Increase the text size on the screen for ease of use.
Beauty Effect	Retouch a face on a still image.
Retouch	Retouch an image using various effects.
Delete	Delete an image.
Slideshow	Select a method of continuous playback.
Protect	Protect the images.
Print (DPOF)	Add a print order mark to a still image.
Rotate	Rotate a still image.

GB

Setting items

If you press the MENU button while shooting or during playback,  (Settings) is provided as a final selection. You can change the default settings on the  (Settings) screen.

 Shooting Settings	AF Illuminator/Grid Line/Disp. Resolution/Digital Zoom/Red Eye Reduction/Write Date
 Main Settings	Beep/Volume/Panel Brightness/Language Setting/Display color/Initialize/Display Setting/Function Guide/Video Out/USB Connect Setting/USB Power Supply/LUN Setting/Power Save
 Memory Card Tool*	Format/Create REC.Folder/Change REC.Folder/Delete REC.Folder/Copy/File Number
 Clock Settings	Area Setting/Date & Time Setting

* If a memory card is not inserted,  (Internal Memory Tool) will be displayed and only [Format] can be selected.

Features of “PlayMemories Home”

The software “PlayMemories Home” allows you to import still images and movies to your computer and use them.

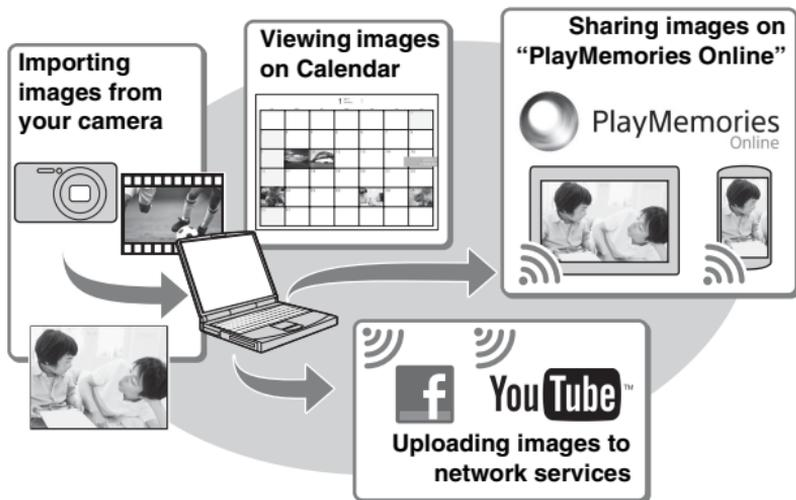

Downloading “PlayMemories Home” (for Windows only)

You can download “PlayMemories Home” from the following URL:
www.sony.net/pm

Notes

- An Internet connection is required to install “PlayMemories Home”.
- An Internet connection is required to use “PlayMemories Online” or other network services. “PlayMemories Online” or other network services may not be available in some countries or regions.
- “PlayMemories Home” is not compatible with Macs. Use the applications that are installed on your Mac. For details, visit the following URL:
<http://www.sony.co.jp/imsoft/Mac/>

■ Installing “PlayMemories Home” on a computer

- 1 Using the Internet browser on your computer, go to the following URL, then click [Install] → [Run].

www.sony.net/pm

GB

- 2 Follow the instructions on the screen to complete the installation.

- When the message to connect the camera to a computer is displayed, connect the camera and computer using the dedicated USB cable (supplied).

To the USB / A/V
OUT terminal

To a USB jack

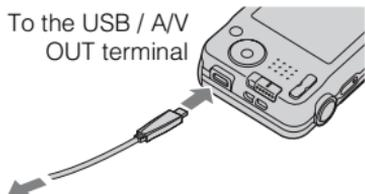

■ Viewing “PlayMemories Home Help Guide”

For details on how to use “PlayMemories Home”, refer to the “PlayMemories Home Help Guide”.

- 1 Double-click the [PlayMemories Home Help Guide] icon on the desktop.

- To access the “PlayMemories Home Help Guide” from the start menu: Click [Start] → [All Programs] → [PlayMemories Home] → [PlayMemories Home Help Guide].
 - For details on “PlayMemories Home”, you can also see the “Cyber-shot User Guide” (page 2) or the following PlayMemories Home support page (English only):
<http://www.sony.co.jp/pmh-se/>
-

Number of still images and recordable time of movies

The number of still images and recordable time may vary depending on the shooting conditions and the memory card.

Still images

(Units: Images)

Capacity Size	Internal memory	Memory card
	Approx. 28 MB	2 GB
16M	4	280
VGA	170	11000
16:9(12M)	5	360

Movies

The table below shows the approximate maximum recording times. These are the total times for all movie files. Continuous shooting is possible for approximately 29 minutes (limited by product specifications). For [1280×720] size movies, continuous shooting is possible for approximately 10 minutes (limited by 2 GB file size).

(h (hour), m (minute), s (second))

Capacity Size	Internal memory	Memory card
	Approx. 28 MB	2 GB
1280×720	—	8 m
VGA	25 s	25 m
QVGA	1 m	1 h 15 m

Notes on using the camera

On use and care

Avoid rough handling, disassembling, modifying, physical shock, or impact such as hammering, dropping, or stepping on the product. Be particularly careful of the lens. GB

Notes on recording/playback

- Before you start recording, make a trial recording to make sure that the camera is working correctly.
- The camera is neither dust-proof, nor splash-proof, nor water-proof.
- Avoid exposing the camera to water. If water enters inside the camera, a malfunction may occur. In some cases, the camera cannot be repaired.
- Do not aim the camera at the sun or other bright light. It may cause the malfunction of the camera.
- If moisture condensation occurs, remove it before using the camera.
- Do not shake or strike the camera. It may cause a malfunction and you may not be able to record images. Furthermore, the recording media may become unusable or image data may be damaged.

Do not use/store the camera in the following places

- In an extremely hot, cold or humid place
In places such as in a car parked in the sun, the camera body may become deformed and this may cause a malfunction.
- Storing under direct sunlight or near a heater
The camera body may become discolored or deformed, and this may cause a malfunction.
- In a location subject to rocking vibration
- Near a location that generates strong radio waves, emits radiation or is strongly magnetic place. Otherwise, the camera may not properly record or play back images.
- In sandy or dusty places
Be careful not to let sand or dust get into the camera. This may cause the camera to malfunction, and in some cases this malfunction cannot be repaired.

On carrying

Do not sit down in a chair or other place with the camera in the back pocket of your trousers or skirt, as this may cause malfunction or damage the camera.

Notes on the screen

The screen is manufactured using extremely high-precision technology so over 99.99% of the pixels are operational for effective use. However, some tiny black and/or bright dots (white, red, blue or green) may appear on the screen. These dots are a normal result of the manufacturing process, and do not affect the recording.

On camera's temperature

Your camera and battery may get hot due to continuous use, but it is not a malfunction.

On the overheat protection

Depending on the camera and battery temperature, you may be unable to record movies or the power may turn off automatically to protect the camera.

A message will be displayed on the screen before the power turns off or you can no longer record movies. In this case, leave the power off and wait until the camera and battery temperature goes down. If you turn on the power without letting the camera and battery cool enough, the power may turn off again or you may be unable to record movies.

On charging the battery

If you charge a battery that has not been used for a long time, you may be unable to charge it to the proper capacity.

This is due to the battery characteristics, and is not a malfunction. Charge the battery again.

Warning on copyright

Television programs, films, videotapes, and other materials may be copyrighted.

Unauthorized recording of such materials may be contrary to the provisions of the copyright laws.

No compensation for damaged content or recording failure

Sony cannot compensate for failure to record or loss or damage of recorded content due to a malfunction of the camera or recording media, etc.

Cleaning the camera surface

Clean the camera surface with a soft cloth slightly moistened with water, then wipe the surface with a dry cloth. To prevent damage to the finish or casing:

– Do not expose the camera to chemical products such as thinner, benzine, alcohol, disposable cloths, insect repellent, sunscreen or insecticide.

Maintaining the LCD monitor

- Hand cream or moisturizer left on the screen may dissolve its coating. If you get any on the screen, wipe it off immediately.
- Wiping forcefully with tissue paper or other materials can damage the coating.
- If fingerprints or debris are stuck to the screen of the LCD monitor, we recommend that you gently remove any debris and then wipe the screen clean with a soft cloth.

Specifications

Camera

[System]

Image device: 7.75 mm (1/2.3 type)

CCD, Primary color filter

Total pixel: Approx. 16.4 Megapixels

Effective pixel:

Approx. 16.1 Megapixels

Lens: 5× zoom lens

f = 5 mm – 25 mm (28 mm –
140 mm (35 mm film equivalent))

F3.2 (W) – F6.5 (T)

While shooting movies (16:9):

30.5 mm – 152.5 mm

While shooting movies (4:3):

28 mm – 140 mm

SteadyShot: Electronic

Exposure control: Automatic exposure,
Scene Selection

White balance: Automatic, Daylight,
Cloudy, Fluorescent 1/2/3,
Incandescent, Flash

Burst shooting (when shooting with the
largest pixel number):

Approx. 1.0 images/second (up to
100 images)

File format:

Still images: JPEG (DCF, Exif,
MPF Baseline) compliant, DPOF
compatible

Movies: AVI (Motion JPEG)

Recording media: Internal Memory
(Approx. 28 MB), “Memory Stick
Duo” media, “Memory Stick
Micro” media, SD cards, microSD
memory cards

Flash: Flash range (ISO sensitivity
(Recommended Exposure Index)
set to Auto):

Approx. 0.5 m to 2.7 m
(1 ft. 7 3/4 inches to 8 ft.
10 1/8 inches) (W)

Approx. 0.5 m to 1.2 m
(1 ft. 7 3/4 inches to 3 ft.
11 inches) (T)

[Input and Output connectors]

USB / A/V OUT jack:

Video output

Audio output

USB communication

USB communication: Hi-Speed USB
(USB 2.0)

[Screen]

LCD screen:

6.7 cm (2.7 type) TFT drive

Total number of dots:

230 400 dots

[Power, general]

Power: Rechargeable battery pack
NP-BN, 3.6 V

AC Adaptor AC-UB10C, 5 V

Power consumption (during shooting):
1.1 W

Operating temperature: 0 °C to 40 °C
(32 °F to 104 °F)

Storage temperature: –20 °C to +60 °C
(–4 °F to +140 °F)

Dimensions (CIPA compliant):
97.0 mm × 55.1 mm × 20.0 mm
(3 7/8 inches × 2 1/4 inches ×
13/16 inches) (W/H/D)

GB

Mass (CIPA compliant) (including NP-BN battery pack, “Memory Stick Duo” media):
Approx. 114 g (4.0 oz)
Microphone: Monaural
Speaker: Monaural
Exif Print: Compatible
PRINT Image Matching III:
Compatible

AC Adaptor AC-UB10C

Power requirements: AC 100 V to 240 V, 50 Hz/60 Hz, 70 mA
Output voltage: DC 5 V, 0.5 A
Operating temperature: 0 °C to 40 °C (32 °F to 104 °F)
Storage temperature: -20 °C to +60 °C (-4 °F to +140 °F)
Dimensions:
Approx. 50 mm × 22 mm × 54 mm (2 inches × 7/8 inches × 2 1/4 inches) (W/H/D)
Mass:
For the USA and Canada: Approx. 48 g (1.7 oz)
For countries or regions other than the USA and Canada: Approx. 43 g (1.5 oz)

Rechargeable battery pack NP-BN

Used battery: Lithium-ion battery
Maximum voltage: DC 4.2 V
Nominal voltage: DC 3.6 V
Maximum charge voltage: DC 4.2 V
Maximum charge current: 0.9 A
Capacity:
typical: 2.3 Wh (630 mAh)
minimum: 2.2 Wh (600 mAh)

Design and specifications are subject to change without notice.

Trademarks

- The following marks are trademarks of Sony Corporation.
Cyber-shot, “Cyber-shot,” “Memory Stick PRO Duo,” “Memory Stick PRO-HG Duo,” “Memory Stick Duo,” “Memory Stick Micro”
- Windows is registered trademark of Microsoft Corporation in the United States and/or other countries.
- Mac and Mac OS are registered trademarks of Apple Inc.
- SDHC logo is a trademark of SD-3C, LLC.
- Facebook and the “f” logo are trademarks or registered trademarks of Facebook, Inc.
- YouTube and the YouTube logo are trademarks or registered trademarks of Google Inc.
- In addition, system and product names used in this manual are, in general, trademarks or registered trademarks of their respective developers or manufacturers. However, the TM or ® marks are not used in all cases in this manual.

Additional information on this product and answers to frequently asked questions can be found at our Customer Support Website.

<http://www.sony.net/>

Printed on 70% or more recycled paper using VOC (Volatile Organic Compound)-free vegetable oil based ink.

Mieux connaître votre appareil (« Guide de l'utilisateur du Cyber-shot »)



Le « Guide de l'utilisateur du Cyber-shot » est un manuel en ligne. Reportez-vous y pour des instructions approfondies sur les nombreuses fonctions de l'appareil.

- ① Accédez à la page de support Sony.
<http://www.sony.net/SonyInfo/Support/>
- ② Sélectionnez votre pays ou région.
- ③ Recherchez le nom de modèle de votre appareil sur la page de support.
 - Vérifiez le nom de modèle sur la face inférieure de votre appareil.

Vérification des éléments fournis

Le nombre entre parenthèses indique le nombre d'unités.

- Appareil photo (1)
- Batterie rechargeable NP-BN (1)
(Cette batterie rechargeable ne peut pas être utilisée avec le Cyber-shot qui est fourni avec la batterie NP-BN1.)
- Câble USB spécial (1) (Sony Corporation 1-834-331-)
- Adaptateur secteur AC-UB10C (1)
- Cordone d'alimentation (non fourni aux États-Unis et au Canada) (1)
- Dragonne (1)
- Mode d'emploi (ce manuel) (1)

Aide-mémoire

Les numéros de modèle et de série se situent sous l'appareil. Prendre en note le numéro de série dans l'espace prévu ci-dessous. Se reporter à ces numéros lors des communications avec le détaillant Sony au sujet de ce produit.

Modèle no DSC-W710

No de série _____

Modèle no AC-UB10C

No de série _____

FR

AVERTISSEMENT

Afin de réduire les risques d'incendie ou de décharge électrique, n'exposez pas cet appareil à la pluie ou à l'humidité.

IMPORTANTES INSTRUCTIONS DE SECURITE

- CONSERVEZ CES INSTRUCTIONS

DANGER

AFIN DE REDUIRE LE RISQUE D'INCENDIE OU DE DECHARGE ELECTRIQUE, SUIVEZ EXACTEMENT CES INSTRUCTIONS

Si la forme de la fiche ne correspond pas à la prise secteur, utilisez un adaptateur de fiche accessoire de configuration correcte pour la prise secteur.

ATTENTION

| Batterie

Toute erreur de manipulation de la batterie peut provoquer son explosion, entraîner un incendie, voire même des brûlures de substances chimiques. Respectez les précautions suivantes :

- Ne démontez pas la batterie.
- N'écrasez et n'exposez pas la batterie à des chocs ou à une force extérieure. Vous ne devez pas la frapper avec un marteau, la laisser tomber ou marcher dessus.
- Ne court-circuitez pas les bornes de la batterie et maintenez-les à l'écart de tout contact avec des objets métalliques.
- N'exposez pas la batterie à des températures supérieures à 60 °C (140 °F), notamment les rayons directs du soleil ou l'habitacle d'un véhicule garé au soleil.
- N'incinérerez pas la batterie et ne la jetez pas au feu.
- Ne manipulez jamais des batteries lithium ion qui sont endommagées ou présentent une fuite.

- Veillez à recharger la batterie à l'aide d'un chargeur Sony authentique ou d'un appareil capable de la recharger.
- Tenez la batterie hors de la portée des petits enfants.
- Gardez la batterie au sec.
- Remplacez-la uniquement par une batterie de même type ou d'un type équivalent recommandé par Sony.
- Mettez les batteries au rebut sans attendre, de la manière décrite dans les instructions.

| Adaptateur secteur

Lorsque vous utilisez l'adaptateur secteur, branchez-le à une prise murale se trouvant à proximité. En cas de dysfonctionnement lors de l'utilisation de l'appareil, débranchez immédiatement l'adaptateur secteur de la prise murale.

Pour les utilisateurs au Canada

| RECYCLAGE DES ACCUMULATEURS AUX IONS DE LITHIUM

Les accumulateurs aux ions de lithium sont recyclables.

Vous pouvez contribuer à préserver l'environnement en rapportant les piles usagées dans un point de collecte et de recyclage le plus proche.



Pour plus d'informations sur le recyclage des accumulateurs, téléphonez au numéro gratuit 1-800-822-8837 (Etats-Unis et Canada uniquement), ou visitez <http://www.rbc.org/>

Avertissement : Ne pas utiliser des accumulateurs aux ions de lithium qui sont endommagés ou qui fuient.

| Batterie

Cet appareil est conforme à la section 15 des règlements FCC. Son fonctionnement est soumis aux deux conditions suivantes : (1) cet appareil ne doit pas provoquer d'interférences nuisibles, (2) cet appareil doit accepter toute interférence, y compris celles susceptibles de provoquer son fonctionnement indésirable.

Cet appareil numérique de la classe B est conforme à la norme NMB-003 du Canada.

À l'intention des clients aux É.-U.

UL est une organisation de sécurité reconnue internationalement.
La marque UL sur le produit signifie que celui-ci est listé par UL.

Pour toute question au sujet de cet appareil, appeler :
Sony Centre d'information à la clientèle
1-800-222-SONY (7669).

Le numéro ci-dessous concerne seulement les questions relevant de la Commission fédérale des communications des États-Unis (FCC).

Information réglementaire

Déclaration de conformité

Nom commercial : SONY

No de modèle : DSC-W710

Responsable : Sony Electronics Inc.

Adresse : 16530 Via Esprillo, San Diego, CA 92127 É.-U.

No de téléphone : 858-942-2230

Cet appareil est conforme à la Partie 15 de la réglementation de la FCC des États-Unis. Son utilisation est sujette aux deux conditions suivantes : (1) Cet appareil ne doit pas générer d'interférences nuisibles et (2) il doit être en mesure d'accepter toute interférence reçue, y compris les interférences pouvant générer un fonctionnement indésirable.

AVERTISSEMENT

Par la présente, vous êtes avisé du fait que tout changement ou toute modification ne faisant pas l'objet d'une autorisation expresse dans le présent manuel pourrait annuler votre droit d'utiliser l'appareil.

Note :

L'appareil a été testé et est conforme aux exigences d'un appareil numérique de Classe B, conformément à la Partie 15 de la réglementation de la FCC.

Ces critères sont conçus pour fournir une protection raisonnable contre les interférences nuisibles dans un environnement résidentiel. L'appareil génère, utilise et peut émettre des fréquences radio ; s'il n'est pas installé et utilisé conformément aux instructions, il pourrait provoquer des interférences nuisibles aux communications radio. Cependant, il n'est pas possible de garantir que des interférences ne seront pas provoquées dans certaines conditions particulières. Si l'appareil devait provoquer des interférences nuisibles à la réception radio ou à la télévision, ce qui peut être démontré en allumant et éteignant l'appareil, il est recommandé à l'utilisateur d'essayer de corriger cette situation par l'une ou l'autre des mesures suivantes :

- Réorienter ou déplacer l'antenne réceptrice.
- Augmenter la distance entre l'appareil et le récepteur.

- Brancher l'appareil dans une prise ou sur un circuit différent de celui sur lequel le récepteur est branché.
- Consulter le détaillant ou un technicien expérimenté en radio/téléviseurs.

Le câble d'interface fourni doit être utilisé avec l'appareil pour que celui-ci soit conforme aux critères régissant les appareils numériques, conformément à la sous-partie B de la Partie 15 de la réglementation de la FCC.

Note pour les clients européens

| Avis aux consommateurs des pays appliquant les Directives UE

Ce produit a été fabriqué par ou pour le compte de Sony Corporation, 1-7-1 Konan Minato-ku Tokyo, 108-0075 Japon. Toutes les questions relatives à la conformité des produits basées sur la législation européenne doivent être adressées à son représentant, Sony Deutschland GmbH, Hedelfinger Strasse 61, 70327 Stuttgart, Allemagne.

Pour toute question relative au Service Après-Vente ou à la Garantie, merci de bien vouloir vous référer aux coordonnées qui vous sont communiquées dans les documents « Service » (SAV) » ou Garantie.

Cet appareil a été testé et jugé conforme aux limites établies par la réglementation EMC visant l'utilisation de câbles de connexion de moins de 3 mètres (9,8 pi.).

| Attention

Le champ électromagnétique à des fréquences particulières peut avoir une incidence sur l'image et le son de cet appareil.

| Avis

Si l'électricité statique ou les champs électrostatiques entraînent une interruption lors du transfert des données (échec), redémarrez l'application ou débranchez, puis rebranchez le câble de connexion (USB, etc.).

I Traitement des appareils électriques et électroniques en fin de vie (Applicable dans les pays de l'Union Européenne et aux autres pays européens disposant de systèmes de collecte sélective)



Ce symbole, apposé sur le produit ou sur son emballage, indique que ce produit ne doit pas être traité avec les déchets ménagers. Il doit être remis à un point de collecte approprié pour le recyclage des équipements électriques et électroniques. En vous assurant que ce produit est mis au rebut de façon appropriée, vous participez activement à la prévention des conséquences négatives que leur mauvais traitement pourrait provoquer sur l'environnement et sur la santé humaine. Le recyclage des matériaux contribue par ailleurs à la préservation des ressources naturelles. Pour

toute information complémentaire au sujet du recyclage de ce produit, vous pouvez contacter votre municipalité, votre déchetterie locale ou le point de vente où vous avez acheté le produit.

I Elimination des piles et accumulateurs usagés (Applicable dans les pays de l'Union Européenne et aux autres pays européens disposant de systèmes de collecte sélective)



Ce symbole, apposé sur les piles et accumulateurs ou sur les emballages, indique que les piles et accumulateurs fournis avec ce produit ne doivent pas être traités comme des simples déchets ménagers.

Sur certains types de piles, ce symbole apparaît parfois combiné avec un symbole chimique. Les symboles pour le mercure (Hg) ou le plomb (Pb) sont rajoutés lorsque ces piles contiennent plus de 0,0005% de mercure ou

0,004% de plomb.

En vous assurant que ces piles et accumulateurs sont mis au rebut de façon appropriée, vous participez activement à la prévention des conséquences négatives que leur mauvais traitement pourrait provoquer sur l'environnement et sur la santé humaine. Le recyclage des matériaux contribue par ailleurs à la préservation des ressources naturelles.

Pour les produits qui pour des raisons de sécurité, de performance ou d'intégrité de données nécessitent une connexion permanente à une pile ou à un accumulateur, il conviendra de vous rapprocher d'un service technique qualifié pour effectuer son remplacement.

En rapportant votre appareil électrique en fin de vie à un point de collecte approprié vous vous assurez que la pile ou l'accumulateur incorporé sera traité correctement.

Pour tous les autres cas de figure et afin d'enlever les piles ou accumulateurs en toute sécurité de votre appareil, reportez-vous au manuel d'utilisation. Rapportez les piles ou accumulateurs usagés au point de collecte approprié pour le recyclage.

Pour toute information complémentaire au sujet du recyclage de ce produit ou des piles et accumulateurs, vous pouvez contacter votre municipalité, votre déchetterie locale ou le point de vente où vous avez acheté ce produit.

Pour les utilisateurs au Royaume-Uni

Une fiche moulée conforme à BS 1363 est installée sur cet équipement pour votre sécurité et commodité.

Si le fusible dans la fiche fournie doit être remplacé, un fusible de même ampérage que celui fourni et approuvé par ASTA ou BSI à BS 1362, (c'est-à-dire portant une marque  ou ) doit être utilisé.

Si la fiche fournie avec cet équipement comporte un couvercle de fusible détachable, assurez-vous de remettre en place le couvercle de fusible après avoir remplacé le fusible. N'utilisez jamais la fiche sans le couvercle de fusible. Si vous perdez le couvercle de fusible, veuillez contacter le service après-vente Sony le plus proche.

Identification des pièces

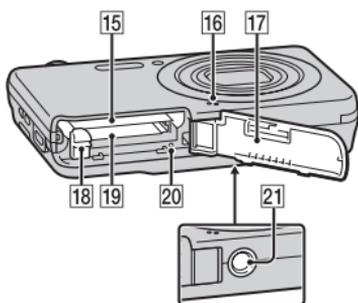
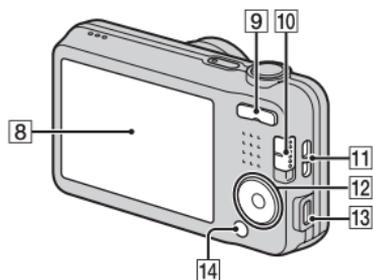
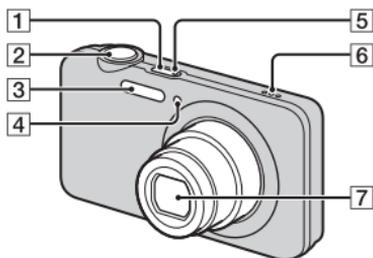

- 1** Touche ON/OFF (Alimentation)
- 2** Déclencheur
- 3** Flash
- 4** Témoin de retardateur/Témoin de détection de sourire/Illuminateur AF
- 5** Témoin de charge
- 6** Haut-parleur
- 7** Objectif
- 8** Écran LCD

- 9** Touche W/T (zoom)
- 10** Commutateur de mode
 - (Image fixe)/
 - (Panorama par balayage)/
 - (Film)
- 11** Crochet pour dragonne
- 12** Touche de commande MENU activé : ▲/▼/◀/▶
MENU désactivé :
 - (Lecture)/ (Supprimer)/
 - (Retardateur)/ (Flash)
- 13** Connecteur USB / A/V OUT
- 14** Touche MENU
- 15** Fente d'insertion de la batterie
- 16** Micro
- 17** Couvercle de batterie/carte mémoire
- 18** Levier d'éjection de la batterie
- 19** Fente de carte mémoire
- 20** Témoin d'accès
- 21** Logement du trépied
 - Utilisez un trépied ayant une longueur de vis de moins de 5,5 mm (7/32 po). Sinon vous ne pouvez pas fixer fermement l'appareil et celui-ci pourrait être endommagé.

Insertion de la batterie

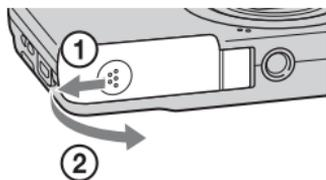

Levier d'éjection de la batterie

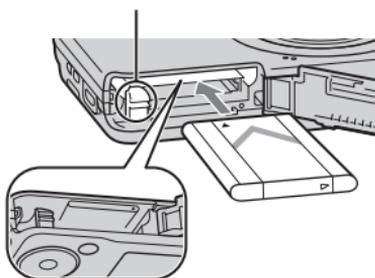

1 Ouvrez le couvercle.

2 Insérez la batterie.

- Tout en appuyant sur le levier d'éjection de la batterie, insérez la batterie comme illustré. Assurez-vous que le levier d'éjection de la batterie se verrouille après l'insertion.
- La fermeture du couvercle alors que la batterie est incorrectement insérée peut endommager l'appareil.

Charge de la batterie

Pour les utilisateurs aux États-Unis et au Canada

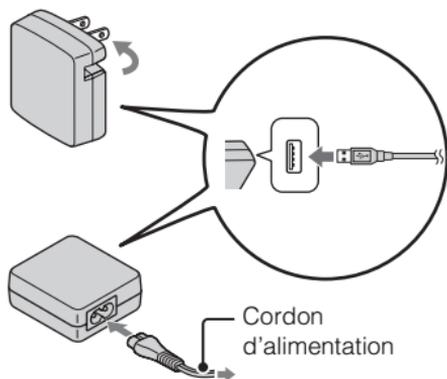

Pour les utilisateurs de pays/régions autres que les États-Unis et le Canada

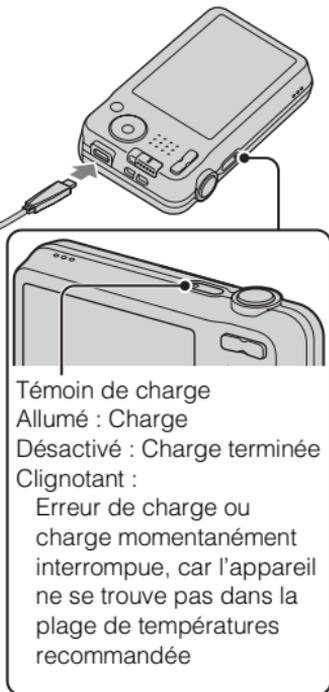

1 Raccordez l'appareil à l'adaptateur secteur (fourni) à l'aide du câble USB dédié (fourni).

2 Branchez l'adaptateur secteur à une prise murale.

Le témoin de charge s'allume en émettant une lumière orange, et la charge commence.

- Mettez l'appareil hors tension pendant la charge de la batterie.
- Vous pouvez charger la batterie même lorsqu'elle est partiellement chargée.
- Si le témoin de charge clignote, mais que la charge n'est pas terminée, retirez la batterie et réinsérez-la.

Remarques

- Si le témoin de charge de l'appareil photo clignote alors que l'adaptateur secteur est branché sur la prise murale, cela signifie que la charge est temporairement interrompue, car la température excède la plage de températures recommandée. Lorsque la température revient dans la plage appropriée, la charge reprend. Nous vous recommandons de recharger la batterie à une température ambiante comprise entre 10 °C et 30 °C (50 °F et 86 °F).
- Il se peut que la batterie ne soit pas effectivement chargée si la section borne de la batterie est sale. Dans ce cas, enlevez légèrement toute poussière à l'aide d'un tissu doux ou d'un bâtonnet coton pour nettoyer la section borne de la batterie.
- Branchez l'adaptateur secteur (fourni) à la prise murale la plus proche. Si des dysfonctionnements se produisent pendant l'utilisation de l'adaptateur secteur, débranchez immédiatement la fiche de la prise murale pour déconnecter de la source d'alimentation.
- Lorsque la charge est terminée, débranchez l'adaptateur secteur de la prise murale.
- Veillez à utiliser uniquement des batteries, un câble USB dédié (fourni) et un adaptateur secteur (fourni) de marque Sony d'origine.

■ Durée de charge (charge complète)

La durée de charge est d'environ 115 min en utilisant l'adaptateur secteur (fourni).

Remarques

- La durée de charge ci-dessus s'applique lors de la charge d'une batterie complètement déchargée, à une température de 25 °C (77 °F). Selon les conditions d'utilisation et les circonstances, la charge peut prendre plus longtemps.

■ Charge par raccordement à un ordinateur

Vous pouvez charger la batterie en connectant l'appareil à un ordinateur via le câble USB dédié.



Vers un port USB

FR

Remarques

- Notez les points suivants lors d'une charge via un ordinateur :
 - Si l'appareil est raccordé à un ordinateur portable qui n'est pas connecté à une source d'alimentation, le niveau de la batterie du portable diminue. N'effectuez pas la charge pendant une longue durée.
 - Ne mettez pas sous/hors tension ou redémarrez l'ordinateur, ni ne le réveillez du mode de sommeil quand une connexion USB a été établie entre l'ordinateur et l'appareil. L'appareil peut provoquer un dysfonctionnement. Avant de mettre l'ordinateur sous/hors tension, de le redémarrer ou de le réveiller du mode de sommeil, déconnectez l'appareil et l'ordinateur.
 - Il n'y a aucune garantie que la charge soit effectuée lors de l'utilisation d'un ordinateur personnalisé ou modifié.

■ Autonomie de la batterie et nombre d'images pouvant être enregistrées et visualisées

	Autonomie de la batterie	Nombre d'images
Prise de vue (images fixes)	Environ 110 min	Environ 220 images
Prise de vue effective (films)	Environ 50 min	—
Prise de vue en continu (films)	Environ 110 min	—
Visualisation (images fixes)	Environ 175 min	Environ 3500 images

Remarques

- Le nombre d'images ci-dessus s'applique lorsque la batterie est complètement chargée. Il se peut que le nombre d'images soit inférieur selon les conditions d'utilisation.
- Le nombre d'images pouvant être enregistrées est celui lors d'une prise de vue dans les conditions suivantes :
 - Utilisation d'un « Memory Stick PRO Duo » (Mark2) Sony (vendu séparément)
 - La batterie est utilisée à une température ambiante de 25 °C (77 °F).
- Le nombre pour « Prise de vue (images fixes) » est basé sur la norme CIPA et il correspond à une prise de vue dans les conditions suivantes : (CIPA : Camera & Imaging Products Association)
 - [SteadyShot] est placé sur [Désact].
 - [Résolut. affichage] est placé sur [Standard].
 - Prise de vue une fois toutes les 30 secondes.
 - Zoom commuté alternativement entre le côté W et le côté T.
 - Flash déclenché toutes les deux fois.
 - Mise sous et hors tension toutes les dix fois.
- L'autonomie de la batterie pour les films s'applique à une prise de vue dans les conditions suivantes :
 - Mode d'enregistrement : 1280×720
 - Si la prise de vue en rafale prend fin en raison des limites définies (29 minutes), appuyez de nouveau sur le déclencheur pour continuer la prise de vue. Certaines fonctions de prise de vue telles que le zoom ne sont pas disponibles.
 - Les valeurs présentées ci-dessus pour les « Prise de vue effective (films) » indiquent la durée approximative de prise de vue lorsque vous effectuez des prises de vue, utilisez le zoom, mettez l'appareil sous et hors tension, ou que l'appareil est en attente de prise de vue de façon répétée.

■ Alimentation de l'appareil

L'appareil peut être alimenté depuis une prise murale. Pour ce faire, raccordez-le à l'adaptateur secteur (fourni) via le câble USB dédié (fourni). De plus, en connectant l'appareil à un ordinateur via le câble USB dédié, vous pouvez importer des images vers votre ordinateur sans craindre de décharger la batterie.

Lors de la prise de vue, vous pouvez en outre alimenter l'appareil en utilisant l'adaptateur secteur AC-UD10 (vendu séparément) ou AC-UD11 (vendu séparément).

Remarques

- L'alimentation ne peut pas être fournie lorsque la batterie n'est pas insérée dans l'appareil.
- Lorsque l'appareil est directement connecté à un ordinateur ou à une prise électrique via l'adaptateur secteur fourni, l'alimentation n'est assurée que si l'appareil est en mode Lecture. Si l'appareil est en mode de prise de vue ou que vous procédez à des réglages, l'appareil n'est pas alimenté (même s'il est connecté via le câble USB dédié).
- Lorsque vous connectez l'appareil à un ordinateur via le câble USB dédié, et que l'appareil est en mode Lecture, l'affichage de l'appareil passe de l'écran de lecture à l'écran de connexion USB. Pour passer à l'écran de lecture, sur le bouton de commande, appuyez sur  (Lecture).
- Il est possible que l'adaptateur secteur AC-UD11 (vendu séparément) ne soit pas disponible dans certains pays ou régions.

FR

Insertion d'une carte mémoire (vendue séparément)

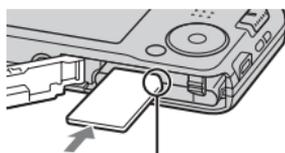
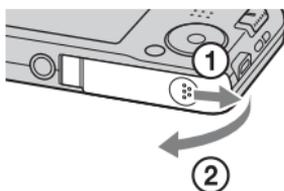

Assurez-vous que le coin entaillé est correctement orienté.

1 Ouvrez le couvercle.

2 Insérez une carte mémoire (vendue séparément).

- Le coin entaillé étant dans le sens illustré, insérez la carte mémoire jusqu'à ce qu'elle se mette en place avec un déclic.

3 Fermez le couvercle.

■ Cartes mémoire pouvant être utilisées

	Carte mémoire	Pour des images fixes	Pour des films
A	Memory Stick PRO Duo	✓	✓ (Mark2 seulement)
	Memory Stick PRO-HG Duo	✓	✓
	Memory Stick Duo	✓	—
B	Memory Stick Micro (M2)	✓	✓ (Mark2 seulement)
C	Carte mémoire SD	✓	✓ (Classe 4 ou plus rapide)
	Carte mémoire SDHC	✓	✓ (Classe 4 ou plus rapide)
D	Carte mémoire microSD	✓	✓ (Classe 4 ou plus rapide)
	Carte mémoire microSDHC	✓	✓ (Classe 4 ou plus rapide)

- Dans ce manuel, les produits dans le tableau sont collectivement appelés comme suit :

A : « Memory Stick Duo »

B : « Memory Stick Micro »

C : Carte SD

D : Carte mémoire microSD

Remarques

- Pour utiliser un « Memory Stick Micro » ou une carte mémoire microSD avec l'appareil, assurez-vous de tout d'abord l'insérer dans un adaptateur dédié.

■ Pour retirer la carte mémoire/la batterie

Carte mémoire : Enfoncez une fois la carte mémoire pour l'éjecter.

Batterie : Faites glisser le levier d'éjection de la batterie. Veillez à ne pas faire tomber la batterie.

Remarques

- Ne retirez jamais la carte mémoire/la batterie lorsque le témoin d'accès (page 9) est allumé. Cela pourrait endommager les données dans la carte mémoire/mémoire interne.

Réglage de l'horloge

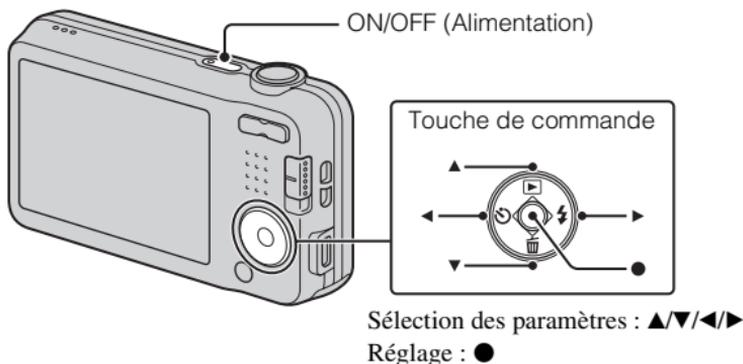

FR

- 1** Appuyez sur la touche ON/OFF (Alimentation).
Le réglage Date & Heure s'affiche la première fois que vous mettez l'appareil sous tension.
 - La mise sous tension peut prendre un certain temps avant que l'utilisation soit possible.
- 2** Sélectionnez la langue souhaitée.
- 3** Sélectionnez la zone géographique souhaitée en suivant les instructions à l'écran, puis appuyez sur ● sur le bouton de commande.
- 4** Réglez [Format date&heure], [Heure été] et [Date&heure], puis sélectionnez [OK] → [OK].
 - Minuit est indiqué par 12:00 AM et midi par 12:00 PM.
- 5** Suivez les instructions sur l'écran.
 - Si vous placez [Résolut. affichage] sur [Élevée], la charge de la batterie peut s'épuiser plus rapidement.

Prise de vue d'images fixes/films

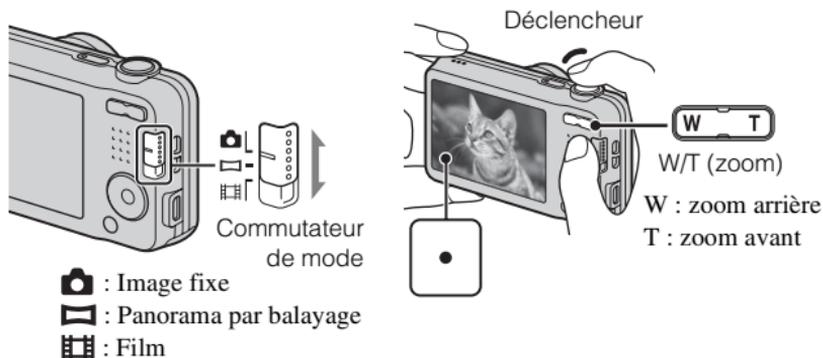

Prise de vue d'images fixes

- 1 Enfoncez le déclencheur à mi-course pour effectuer la mise au point.
Lorsque l'image est mise au point, un bip se fait entendre et l'indicateur ● s'allume.
- 2 Enfoncez complètement le déclencheur pour prendre l'image.

Enregistrement de films

- 1 Enfoncez complètement le déclencheur pour commencer l'enregistrement.
 - Utilisez le bouton de zoom pour modifier le facteur de zoom.
- 2 Enfoncez à nouveau complètement le déclencheur pour arrêter l'enregistrement.

Remarques

- Lorsque vous utilisez la fonction de zoom pendant l'enregistrement d'un film, le bruit de fonctionnement de l'objectif est enregistré.
- En mode de prise de vue panoramique, il est possible que la plage de prise de vue soit réduite, en fonction du sujet ou de la manière dont la prise de vue est effectuée. Il peut donc arriver que l'image enregistrée ne couvre pas 360 degrés, même si vous avez défini la prise de vue panoramique sur [360°].

- Une prise de vue continue est possible pendant environ 29 minutes par séance aux réglages par défaut de l'appareil et lorsque la température est d'environ 25 °C (77 °F). Lorsque vous avez fini d'enregistrer un film et que vous souhaitez filmer à nouveau, appuyez une nouvelle fois sur le déclencheur. Selon la température ambiante, il se peut que l'enregistrement s'arrête pour protéger l'appareil.

Visualisation d'images

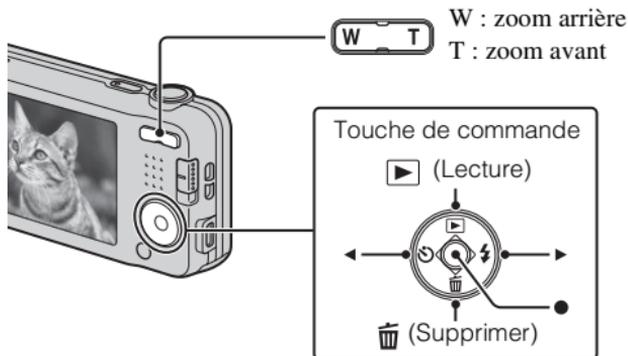

Sélection des images :

▶ (Suivante) / ◀ (Précédente)

Réglage : ●

- 1 Sur le bouton de commande, appuyez sur ▶ (Lecture).
• La dernière image prise s'affiche.

■ Sélection de l'image suivante/précédente

Pour sélectionner une image, appuyez sur ▶ (suivante) / ◀ (précédente) sur le bouton de commande. Appuyez sur ● au centre de la touche de commande pour visualiser des films.

■ Suppression d'une image

- ① Sur le bouton de commande, appuyez sur 🗑️ (Supprimer).
- ② Sélectionnez [Cette img] avec ▲ de la touche de commande, puis appuyez sur ●.

■ Retour à la prise d'images

Enfoncez le déclencheur à mi-course.

Introduction d'autres fonctions

D'autres fonctions employées lors de la prise de vue ou la lecture peuvent être utilisées à l'aide de la touche de commande ou de la touche MENU de l'appareil. Cet appareil est équipé d'un Guide de fonction qui vous permet de sélectionner facilement parmi les fonctions. Pendant que le guide est affiché, vous pouvez utiliser des fonctions diverses.



Touche de commande

- ▶ (Lecture) : Permet de passer en mode Lecture.
- 🗑️ (Supprimer) : Permet de supprimer des images.
- 🕒 (Retardateur) : Vous permet d'utiliser le retardateur.
- ⚡ (Flash) : Vous permet de sélectionner un mode de flash pour les images fixes.

Touche centrale (Mise au point continue) : L'appareil suit le sujet et règle automatiquement la mise au point même lorsque le sujet se déplace.

Paramètres du menu

Prise de vue

Mode ENR	Sélection du mode d'enregistrement d'image fixe.
Scène Enreg. film	Sélection du mode d'enregistrement de film.
Scène enreg. en panorama	Sélection du mode d'enregistrement lors de la prise de vue d'images panoramiques.
Sélection scène	Pour sélectionner des paramètres prédéfinis correspondant aux diverses conditions de scène.
Effet de photo	Pour prendre une image fixe avec une texture originale en fonction de l'effet souhaité.

Mode Facile	Pour prendre des images fixes en utilisant les fonctions minimales.
Teinte de la couleur	Lorsque [Caméra jouet] est sélectionné en mode Effet Photo, permet de spécifier la teinte de la couleur.
Couleur Extraite	Lorsque [Couleur partielle] est sélectionné en mode Effet Photo, permet de sélectionner la couleur à extraire.
Effet peau douce	Pour régler l'Effet peau douce et le niveau de l'effet.
Taille image fixe/ Taille d'image panoramique/Taille film	Permet de sélectionner la taille des images fixes, des images panoramiques et des fichiers de film.
Orientation de prise de vue	Pour régler la direction pour panoramiquer l'appareil lors de la prise de vue d'images en Panorama par balayage.
SteadyShot	Permet d'activer le mode anti-flou.
Correction d'exposition	Pour régler manuellement l'exposition.
ISO	Pour régler la sensibilité lumineuse.
Bal blanc	Pour régler les tonalités de couleur d'une image.
Mise au P	Pour sélectionner la méthode de mise au point.
Mode de mesure	Pour sélectionner le mode de mesure qui définit la partie du sujet à mesurer pour déterminer l'exposition.
Réglag. prise d. v. en continu	Pour sélectionner le mode Une seule image ou le mode Rafale.
Détection de sourire	Pour régler le déclenchement automatique de l'obturateur lorsqu'un sourire est détecté.
Sensibilité sourire	Pour régler la sensibilité de la fonction Détection de sourire pour détecter des sourires.
Détection de visage	Pour sélectionner automatiquement la détection de visages et le réglage de divers paramètres.
DRO	Pour régler la fonction DRO pour corriger la luminosité et le contraste et améliorer la qualité d'image.

FR

Visualisation

Mode Facile	Augmentation de la taille du texte sur l'écran pour faciliter l'utilisation.
Effet beauté	Permet de retoucher un visage sur une image fixe.
Retoucher	Pour retoucher une image à l'aide de divers effets.
Supprimer	Pour supprimer une image.
Diaporama	Pour sélectionner une méthode de lecture continue.
Protéger	Pour protéger les images.
Impression (DPOF)	Pour ajouter une marque d'ordre d'impression à une image fixe.
Pivoter	Permet de faire pivoter une image fixe.

Paramètres de réglage

Si vous appuyez sur la touche MENU pendant la prise de vue ou pendant la lecture,  (Réglages) est indiqué comme sélection finale. Vous pouvez modifier les réglages par défaut sur l'écran  (Réglages).

 Réglages prise de vue	Illuminat. AF/Quadrillage/Résolut. affichage/Zoom numérique/Attén. yeux rouge/Inscrire date
 Réglages principaux	Bip/Volume/Luminosité écran/Language Setting/Couleur d'affichage/Initialiser/Réglage affichage/Guide fonct/Sortie Vidéo/Régl. connexion USB/Alimentation USB/Réglage LUN/Économie d'énergie
 Outil Carte Mémoire*	Formater/Créer dos ENR./Chg doss ENR./Supprim. doss ENR/Copier/Numéro de fichier
 Réglages horloge	Réglage zone/Régl. date&heure

* Si une carte mémoire n'est pas insérée,  (Outil Mémoire Interne) s'affiche et seul [Formater] peut être sélectionné.

Fonctions de « PlayMemories Home »

Le logiciel « PlayMemories Home » vous permet d'importer et d'utiliser des images fixes et des films sur votre ordinateur.

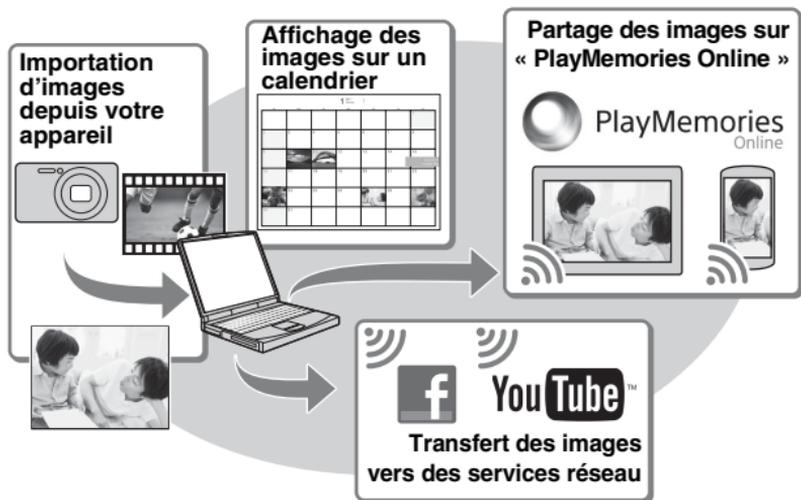

Télécharger « PlayMemories Home » (pour Windows uniquement)

Vous pouvez télécharger « PlayMemories Home » à partir de l'URL suivante : www.sony.net/pm

Remarques

- L'installation de « PlayMemories Home » nécessite une connexion Internet.
- Une connexion Internet est également nécessaire pour utiliser « PlayMemories Online » ou d'autres services réseau. Il est possible que « PlayMemories Online » ou d'autres services réseau ne soient pas disponibles dans certains pays ou régions.
- « PlayMemories Home » n'est pas compatible avec les ordinateurs Mac. Veuillez utiliser les applications fournies avec votre Mac. Pour en savoir plus, visitez l'URL suivante : <http://www.sony.co.jp/imsoft/Mac/>

■ Installation de « PlayMemories Home » sur un ordinateur

1 Saisissez l'URL ci-dessous dans votre navigateur Internet, puis cliquez sur [Installation] → [Exécuter].
www.sony.net/pm

2 Suivez les instructions sur l'écran pour terminer l'installation.

- Au message d'invite, connectez l'appareil photo à l'ordinateur via le câble USB dédié (fourni).

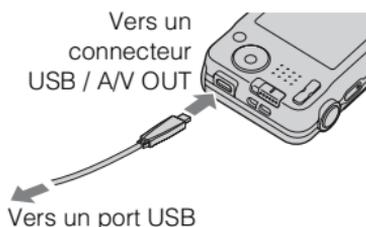

■ Affichage du « Guide d'assistance de PlayMemories Home »

Pour obtenir des informations détaillées sur l'utilisation de « PlayMemories Home », reportez-vous au « Guide d'assistance de PlayMemories Home ».

1 Sur le bureau, double-cliquez sur l'icône [Guide d'assistance de PlayMemories Home].

- Pour accéder au « Guide d'assistance de PlayMemories Home » depuis le menu Démarrer : Cliquez sur [Démarrer] → [Tous les programmes] → [PlayMemories Home] → [Guide d'assistance de PlayMemories Home].
 - Pour en savoir plus sur « PlayMemories Home », vous pouvez également consulter le « Guide de l'utilisateur du Cyber-shot » (page 2) ou la page de support suivante PlayMemories Home (disponible en anglais uniquement) :
<http://www.sony.co.jp/pmh-se/>
-

Nombre d'images fixes et durée enregistrable de films

Le nombre d'images fixes et la durée enregistrable peuvent différer en fonction des conditions de prise de vue et de la carte mémoire.

FR

■ Images fixes

(Unité : images)

Taille \ Capacité	Mémoire interne	Carte mémoire
	Environ 28 Mo	2 Go
16M	4	280
VGA	170	11000
16:9(12M)	5	360

■ Films

Le tableau ci-dessous indique les durées d'enregistrement maximum approximatives. Ce sont les durées totales pour tous les fichiers de film. Une prise de vue continue est possible pendant environ 29 minutes (selon les caractéristiques techniques du produit). Cette durée est d'environ 10 minutes lorsque vous enregistrez des films au format [1280×720] (taille de fichier maximale : 2 Go).

(h (heures), m (minutes), s (secondes))

Taille \ Capacité	Mémoire interne	Carte mémoire
	Environ 28 Mo	2 Go
1280×720	—	8 m
VGA	25 s	25 m
QVGA	1 m	1 h 15 m

Remarques sur l'utilisation de l'appareil

Utilisation et l'entretien

Évitez toute manipulation brusque, tout démontage, toute modification, tout choc physique ou impact tel qu'en frappant l'appareil avec un marteau, en le laissant tomber ou en le piétinant. Prenez tout particulièrement soin de l'objectif.

Remarques sur l'enregistrement/lecture

- Avant de commencer à enregistrer, effectuez un essai d'enregistrement pour être sûr que l'appareil fonctionne correctement.
- L'appareil n'est ni étanche à la poussière, ni étanche aux projections liquides, ni étanche à l'eau.
- Évitez d'exposer l'appareil à l'eau. Si de l'eau pénètre dans l'appareil, il peut se produire un dysfonctionnement. Dans certains cas, l'appareil ne pourra pas être réparé.
- Ne dirigez pas l'appareil vers le soleil ou une forte lumière. Ceci pourrait entraîner un dysfonctionnement de l'appareil.
- Si une condensation d'humidité se produit, éliminez-la avant d'utiliser l'appareil.
- Ne secouez pas et ne heurtez pas l'appareil. Ceci pourrait provoquer un dysfonctionnement et empêcher l'enregistrement des images. En outre, le support d'enregistrement pourrait devenir inutilisable ou les données d'image être endommagées.

N'utilisez/ne rangez pas l'appareil dans les endroits suivants

- Endroits très chauds, très froids ou très humides
Dans des endroits tels qu'un véhicule stationné en plein soleil, le boîtier de l'appareil peut se déformer et ceci peut provoquer un dysfonctionnement.
- En plein soleil ou près d'une source de chaleur
Le boîtier de l'appareil risquerait de se décolorer ou se déformer et ceci pourrait provoquer un dysfonctionnement.
- Endroits soumis à des vibrations oscillantes
- Près d'un endroit qui génère de fortes ondes radio, émet des radiations ou est fortement magnétique. À défaut, l'appareil risquerait de ne pas pouvoir enregistrer ou lire correctement les images.
- Endroits sablonneux ou poussiéreux
Veillez à ce que du sable ou de la poussière ne pénètre pas dans l'appareil. Ceci risquerait d'entraîner un dysfonctionnement de l'appareil pouvant dans certains cas être irréparable.

Transport

Ne vous asseyez pas sur une chaise ou ailleurs avec l'appareil dans la poche arrière de votre pantalon ou jupe car ceci pourrait provoquer un dysfonctionnement ou des dommages de l'appareil.

Remarques sur l'écran

L'écran est fabriqué avec une technologie d'extrêmement haute précision et plus de 99,99 % des pixels sont donc opérationnels pour une utilisation effective. Il se peut toutefois que de minuscules points noirs et/ou brillants (blancs, rouges, bleus ou verts) apparaissent sur l'écran. Ces points sont un résultat normal du procédé de fabrication et n'affectent pas l'enregistrement.

Température de l'appareil

En cas d'utilisation continue, votre appareil photo et la batterie peuvent chauffer, mais il ne s'agit pas d'un dysfonctionnement.

Protection contre la surchauffe

Selon la température de l'appareil et de la batterie, il se peut que vous ne puissiez pas enregistrer de films ou que l'alimentation se coupe automatiquement pour protéger l'appareil.

Un message s'affiche sur l'écran avant que l'alimentation se coupe ou que vous ne puissiez plus enregistrer de films. Dans ce cas, laissez l'appareil hors tension et attendez que la température de l'appareil et de la batterie baisse. Si vous mettez l'appareil sous tension sans laisser l'appareil et la batterie se refroidir assez, il se peut que l'alimentation se coupe à nouveau ou que vous ne puissiez pas enregistrer des films.

Charge de la batterie

Si vous chargez une batterie qui n'a pas été utilisée pendant longtemps, il se peut que vous ne puissiez pas la charger à la capacité correcte.

Cela est dû aux caractéristiques de la batterie et n'est pas un dysfonctionnement. Chargez à nouveau la batterie.

Avertissement sur les droits d'auteur

Les émissions de télévision, films, cassettes vidéo et autres œuvres peuvent être protégés par des droits d'auteur. L'enregistrement non autorisé de telles œuvres peut constituer une infraction à la loi sur les droits d'auteur.

Pas d'indemnisation en cas de contenu endommagé ou d'enregistrement manqué

Sony ne saurait offrir d'indemnisation dans le cas où l'enregistrement serait impossible ou que le contenu enregistré serait perdu ou endommagé, en raison d'un dysfonctionnement de l'appareil ou d'une anomalie du support d'enregistrement, etc.

Nettoyage de l'extérieur de l'appareil

Nettoyez l'extérieur de l'appareil avec un chiffon doux légèrement imbibé d'eau, puis essuyez-le avec un chiffon sec. Afin d'éviter d'endommager la finition ou le boîtier :

- N'exposez pas l'appareil à des produits chimiques tels que diluants, benzine, alcool, lingettes nettoyantes jetables, insectifuges, écrans solaires ou insecticides.

Entretien de l'écran LCD

- Si vous utilisez des produits cosmétiques tels que de la crème hydratante et que vous touchez l'écran, de tels produits risquent d'endommager le revêtement de l'écran. Auquel cas, essuyez-le immédiatement.
- Évitez d'essuyer vigoureusement l'écran à l'aide d'un mouchoir en papier ou d'un essuie-tout : cela risque d'en endommager le revêtement.
- Pour essuyer des traces de doigts ou des impuretés de l'écran LCD, nous vous recommandons de retirer toute impureté avec précaution, puis d'essuyer l'écran à l'aide d'un tissu doux.

Spécifications

Appareil photo

[Système]

Dispositif d'image :

CCD de 7,75 mm (type 1/2,3),
filtre de couleurs primaires

Nombre total de pixels :

Environ 16,4 mégapixels

Nombre de pixels effectifs :

Environ 16,1 mégapixels

Objectif : Objectif zoom 5×

f = 5 mm – 25 mm (28 mm –
140 mm (équivalent à un film
35 mm))

F3,2 (W) – F6,5 (T)

Pendant la prise de vue de films

(16:9) : 30,5 mm – 152,5 mm

Pendant la prise de vue de films

(4:3) : 28 mm – 140 mm

SteadyShot : électronique

Contrôle de l'exposition : exposition
automatique, sélection scène

Balance des blancs : Automatique,

Lumière jour, Nuageux,

Fluorescent 1/2/3, Incandescent,

Flash

Prise de vue en rafale (lorsque vous
sélectionnez le nombre maximal de
pixels) :

Environ 1,0 images/seconde

(jusqu'à 100 images)

Format de fichier :

Images fixes : Conformes à JPEG

(DCF, Exif, MPF Baseline),

compatibles DPOF

Films : AVI (Motion JPEG)

Support d'enregistrement : Mémoire
interne (environ 28 Mo),

« Memory Stick Duo », « Memory

Stick Micro », cartes SD, cartes

mémoire microSD

Flash : Portée du flash (sensibilité ISO
(Indice de l'illumination

recommandé) réglée sur Auto) :

Environ 0,5 m à 2,7 m

(1 pi 7 3/4 po à 8 pi 10 1/8 po) (W)

Environ 0,5 m à 1,2 m

(1 pi 7 3/4 po à 3 pi 11 po) (T)

FR

[Connecteurs d'entrée et de sortie]

Port USB / A/V OUT :

Sortie vidéo

Sortie audio

Communication USB

Communication USB :

Hi-Speed USB (USB 2.0)

[Ecran]

Écran LCD :

Matrice active TFT 6,7 cm

(type 2,7)

Nombre total de points : 230 400 points

[Alimentation, caractéristiques générales]

Alimentation : Batterie rechargeable

NP-BN, 3,6 V

Adaptateur secteur AC-UB10C,

5 V

Consommation (pendant la prise de
vue) : 1,1 W

Température de fonctionnement :

0 °C à 40 °C (32 °F à 104 °F)

Température de stockage :

-20 °C à +60 °C (-4 °F à +140 °F)

Dimensions (conformes à CIPA) :

97,0 mm × 55,1 mm × 20,0 mm

(3 7/8 po × 2 1/4 po × 13/16 po)

(L/H/P)

FR
29

Poids (conforme à CIPA) (y compris une batterie NP-BN, un « Memory Stick Duo ») :
Environ 114 g (4,0 oz)

Micro : Monaural

Haut-parleur : Monaural

Exif Print : Compatible

PRINT Image Matching III :
Compatible

Adaptateur secteur AC-UB10C

Alimentation requise : 100 V à 240 V
CA, 50 Hz/60 Hz, 70 mA

Tension de sortie : 5 V CC, 0,5 A

Température de fonctionnement :
0 °C à 40 °C (32 °F à 104 °F)

Température de stockage :
-20 °C à +60 °C (-4 °F à +140 °F)

Dimensions :

Environ 50 mm × 22 mm × 54 mm
(2 po × 7/8 po × 2 1/4 po) (L/H/P)

Poids :

Pour les Etats-Unis et le Canada :
Environ 48 g (1,7 oz)
Pour les pays ou régions autres que
les Etats-Unis et le Canada :
Environ 43 g (1,5 oz)

Batterie rechargeable NP-BN

Batterie utilisée : Batterie Lithium-ion

Tension maximale : 4,2 V CC

Tension nominale : 3,6 V CC

Tension de charge maximale :
4,2 V CC

Courant de charge maximal : 0,9 A

Capacité :

type : 2,3 Wh (630 mAh)
minimum : 2,2 Wh (600 mAh)

La conception et les spécifications sont susceptibles de modifications sans préavis.

Marques

- Les marques suivantes sont des marques commerciales de Sony Corporation.
Cyber-shot, « Cyber-shot », « Memory Stick PRO Duo », « Memory Stick PRO-HG Duo », « Memory Stick Duo », « Memory Stick Micro »
- Windows est une marque déposée de Microsoft Corporation aux États-Unis et/ou dans d'autres pays.
- Mac et Mac OS sont des marques déposées de Apple Inc.
- Le logo SDHC est une marque commerciale de SD-3C, LLC.
- Facebook et le logo « f » sont des marques commerciales ou des marques déposées de Facebook, Inc.
- YouTube et le logo YouTube sont des marques commerciales ou des marques déposées de Google Inc.
- Les noms de système et de produit utilisés dans ce manuel sont généralement des marques commerciales ou des marques déposées de leurs créateurs ou fabricants respectifs. Notez que les marques TM ou ® ne sont pas toujours utilisées dans ce manuel.

Des informations complémentaires sur ce produit et des réponses à des questions fréquemment posées sont disponibles sur notre site Web d'assistance client.

<http://www.sony.net/>

Imprimé sur papier recyclé à 70 % ou plus avec de l'encre à base d'huile végétale sans COV (composés organiques volatils).

Come ottenere maggiori informazioni sulla fotocamera (“Cyber-shot Manuale dell’utente”)



“Cyber-shot Manuale dell’utente” è un manuale on-line. Consultarlo per istruzioni dettagliate sulle numerose funzioni della fotocamera.

- ① Accedere alla pagina per l’assistenza della Sony.
<http://www.sony.net/SonyInfo/Support/>
 - ② Selezionare la propria nazione o regione.
 - ③ Cercare il nome del modello della propria fotocamera all’interno della pagina per l’assistenza.
- Controllare il nome del modello sul fondo della fotocamera.

Verifica degli accessori in dotazione

Il numero fra parentesi indica il numero dei pezzi.

- Fotocamera (1)
- Pacco batteria ricaricabile NP-BN (1)
(Questo pacco batteria ricaricabile non può essere usato con Cyber-shot che hanno in dotazione il pacco batteria NP-BN1.)
- Cavo USB dedicato (1) (Sony Corporation 1-834-331-)
- Alimentatore CA AC-UB10C (1)
- Cavo di alimentazione (non in dotazione negli Stati Uniti e in Canada) (1)
- Cinturino da polso (1)
- Istruzioni per l’uso (questo manuale) (1)

AVVERTENZA

Per ridurre il pericolo di incendi o scosse elettriche, non esporre l'apparecchio alla pioggia o all'umidità.

ISTRUZIONI IMPORTANTI PER LA SICUREZZA

-SALVARE QUESTE ISTRUZIONI PERICOLO

PER RIDURRE IL RISCHIO DI INCENDI O SCOSSE ELETTRICHE, SEGUIRE ATTENTAMENTE QUESTE ISTRUZIONI

IT

AVVERTENZA

Batteria

Se trattato in modo improprio, è possibile che il blocco batteria esploda, causi incendi o provochi bruciature causate da sostanze chimiche. Attenersi alle precauzioni riportate di seguito.

- Non smontare il prodotto.
- Non danneggiare o esporre il blocco batteria a scosse o urti eccessivi, ad esempio non schiacciarlo con un martello, non lasciarlo cadere o calpestarlo.
- Non cortocircuitare o lasciare che eventuali oggetti metallici entrino in contatto con i terminali della batteria.
- Non esporre a temperature elevate superiore a 60 °C, ad esempio alla luce solare diretta o all'interno di un'auto parcheggiata al sole.
- Non bruciare o gettare nel fuoco.
- Non utilizzare pile agli ioni di litio danneggiate o con perdite di elettrolita.
- Assicurarsi di caricare il blocco batteria con un caricabatterie originale Sony o un dispositivo in grado di caricare il blocco batteria stesso.
- Conservare il blocco batteria lontano dalla portata dei bambini.
- Non bagnare il blocco batteria.
- Sostituirlo esclusivamente con un blocco batteria dello stesso tipo o di tipo equivalente consigliato da Sony.
- Smaltire i blocchi batteria il prima possibile come descritto nelle istruzioni.

| Alimentatore CA

Usare la presa a muro vicina quando si usa l'alimentatore CA. Scollegare immediatamente l'alimentatore CA dalla presa a muro se si verifica qualche malfunzionamento durante l'uso dell'apparecchio.

Attenzione per i clienti in Europa

| Avviso per i clienti residenti nei paesi che applicano le direttive UE

Questo prodotto è stato fabbricato da o per conto di Sony Corporation, 1-7-1 Konan Minato-ku Tokyo, 108-0075 Japan. Eventuali richieste in merito alla conformità del prodotto in ambito della legislazione Europea, dovranno essere indirizzate al rappresentante autorizzato, Sony Deutschland GmbH, Hedelfinger Strasse 61, 70327 Stuttgart, Germany. Per qualsiasi informazione relativa al servizio o la garanzia, si prega di fare riferimento agli indirizzi riportati separatamente sui documenti relativi all'assistenza o sui certificati di garanzia.

Questo prodotto è stato testato ed è risultato conforme ai limiti stabiliti nella regolazione EMC relativa all'uso dei cavi di collegamento di lunghezza inferiore a 3 metri.

| Attenzione

Il campo elettromagnetico alle frequenze specifiche può influenzare l'immagine e il suono di questa unità.

| Nota

Se l'elettricità statica o interferenze elettromagnetiche causano l'interruzione del trasferimento dei dati, che pertanto non avviene, è necessario riavviare l'applicazione oppure scollegare, quindi ricollegare il cavo di comunicazione (USB e così via).

I Trattamento del dispositivo elettrico o elettronico a fine vita (applicabile in tutti i paesi dell'Unione Europea e in altri paesi europei con sistema di raccolta differenziata)



Questo simbolo sul prodotto o sulla confezione indica che il prodotto non deve essere considerato come un normale rifiuto domestico, ma deve invece essere consegnato ad un punto di raccolta appropriato per il riciclo di apparecchi elettrici ed elettronici. Assicurandovi che questo prodotto sia smaltito correttamente, voi contribuirete a prevenire potenziali conseguenze negative per l'ambiente e per la salute che potrebbero altrimenti essere causate dal suo smaltimento inadeguato. Il riciclaggio dei materiali aiuta a conservare le risorse naturali. Per informazioni più

dettagliate circa il riciclaggio di questo prodotto, potete contattare l'ufficio comunale, il servizio locale di smaltimento rifiuti oppure il negozio dove l'avete acquistato. In caso di smaltimento abusivo di apparecchiature elettriche e/o elettroniche potrebbero essere applicate le sanzioni previste dalla normativa applicabile (valido solo per l'Italia).

I Trattamento delle pile esauste (applicabile in tutti i paesi dell'Unione Europea e in altri paesi Europei con sistema di raccolta differenziata)



Questo simbolo sul prodotto o sulla confezione indica che la pila non deve essere considerata un normale rifiuto domestico.

Su alcuni tipi di pile questo simbolo potrebbe essere utilizzato in combinazione con un simbolo chimico. I simboli chimici del mercurio (Hg) o del piombo (Pb) sono aggiunti, se la batteria contiene più dello 0,0005% di mercurio o dello 0,004% di piombo.

Assicurandovi che le pile siano smaltite correttamente, contribuirete a prevenire potenziali conseguenze negative per l'ambiente e per la salute che potrebbero altrimenti essere causate dal loro inadeguato smaltimento.

Il riciclaggio dei materiali aiuta a conservare le risorse naturali.

In caso di prodotti che per motivi di sicurezza, prestazione o protezione dei dati richiedano un collegamento fisso ad una pila interna, la stessa dovrà essere sostituita solo da personale di assistenza qualificato.

Consegnare il prodotto a fine vita al punto di raccolta idoneo allo smaltimento di apparecchiature elettriche ed elettroniche; questo assicura che anche la pila al suo interno venga trattata correttamente.

Per le altre pile consultate la sezione relativa alla rimozione sicura delle pile. Conferire le pile esauste presso i punti di raccolta indicati per il riciclo.

Per informazioni più dettagliate circa lo smaltimento della pila esausta o del prodotto, potete contattare il Comune, il servizio locale di smaltimento rifiuti oppure il negozio dove l'avete acquistato.

Identificazione delle parti

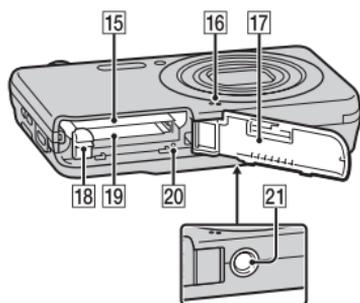
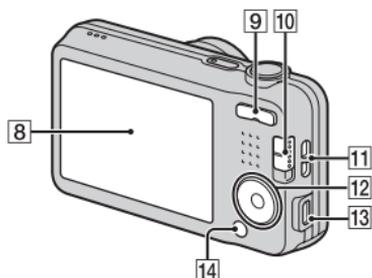
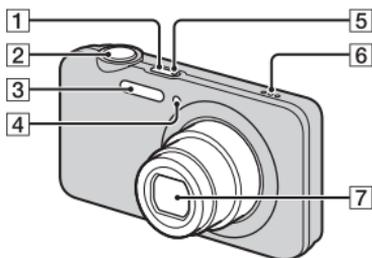

1 Tasto ON/OFF (Alimentazione)

2 Pulsante di scatto

3 Flash

4 Spia dell'autoscatto/Spia dell'Otturatore sorriso/ Illuminatore AF

5 Spia di carica

6 Altoparlante

7 Obiettivo

8 Schermo LCD

9 Tasto W/T (zoom)

10 Interruttore del modo

 (Fermo immagine)/

 (Panorama in movimento)/

 (Filmato)

11 Gancio per cinturino da polso

12 Tasto di controllo

MENU attivato: / / 

MENU disattivato:

 (Riproduzione)/

 (Cancellazione)/

 (Autoscatto)/

 (Flash)

13 Terminale USB / A/V OUT

14 Tasto MENU

15 Slot di inserimento della batteria

16 Microfono

17 Coperchio della batteria/della scheda di memoria

18 Leva di espulsione della batteria

19 Slot della scheda di memoria

20 Spia di accesso

21 Foro dell'attacco per treppiede

- Usare un treppiede con una vite di lunghezza inferiore a 5,5 mm. Altrimenti non è possibile fissare saldamente la fotocamera e potrebbe verificarsi un danno alla fotocamera.

Inserimento del pacco batteria

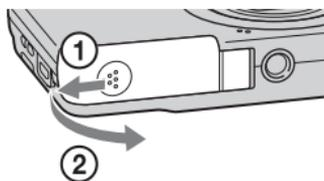

Leva di espulsione della batteria

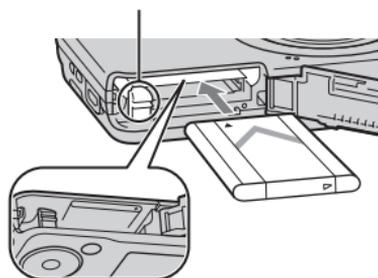

IT

1 Aprire il coperchio.

2 Inserire il pacco batteria.

- Premendo la leva di espulsione della batteria, inserire il pacco batteria come è illustrato. Accertarsi che la leva di espulsione della batteria si blocchi dopo l'inserimento.
- Se si chiude il coperchio con il pacco batteria inserito in modo sbagliato si potrebbe danneggiare la fotocamera.

Carica del pacco batteria

Per i clienti negli Stati Uniti
e in Canada

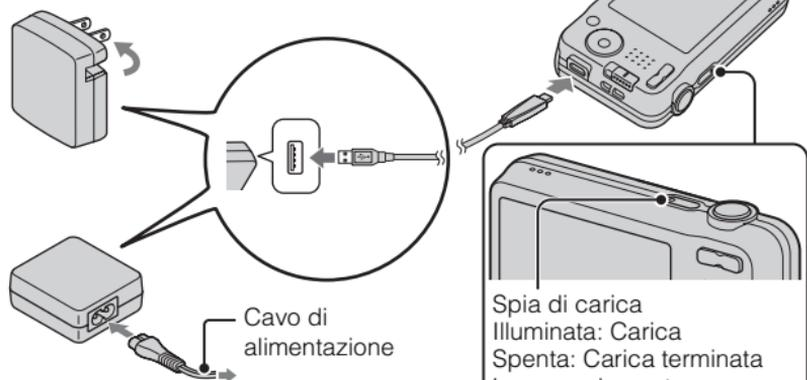

Per i clienti in paesi/regioni diversi dagli
Stati Uniti e Canada

Spia di carica
Illuminata: Carica
Spenta: Carica terminata
Lampeggiamento:
Errore di carica o la
carica ha fatto
temporaneamente una
pausa perché la
fotocamera non è entro il
campo appropriato della
temperatura

1 Collegare la fotocamera all'alimentatore CA (in dotazione), usando il cavo USB dedicato (in dotazione).

2 Collegare l'alimentatore CA alla presa a muro.

La spia di carica si illumina in arancione e la carica inizia.

- Spegnere la fotocamera durante la carica del pacco batteria.
- È possibile caricare il pacco batteria anche se è parzialmente carico.
- Quando la spia di carica lampeggia e la carica non è finita, rimuovere e reinserire il pacco batteria.

Note

- Se la spia di carica sulla fotocamera lampeggia quando l'alimentatore CA è collegato alla presa a muro, ciò indica che la carica si è interrotta temporaneamente perché la temperatura è al di fuori del campo consigliato. Quando la temperatura ritorna entro i limiti appropriati, la carica riprende. Si consiglia di caricare il pacco batteria ad una temperatura ambiente tra 10°C e 30°C.
- Il pacco batteria potrebbe non essere caricato efficacemente se la sezione terminale della batteria è sporca. In questo caso, togliere delicatamente la polvere usando un panno morbido o un cotton fioc per pulire la sezione terminale della batteria.
- Collegare l'alimentatore CA (in dotazione) alla presa a muro più vicina. Se si verificano malfunzionamenti durante l'uso dell'alimentatore CA, scollegare immediatamente la spina dalla presa a muro per scollegare dalla fonte di alimentazione.
- Al termine della carica, scollegare l'alimentatore CA dalla presa a muro.
- Assicurarsi di usare solo pacchi batteria di marca Sony autentici, il cavo USB (in dotazione) e l'alimentatore CA dedicati (in dotazione).

IT

■ Tempo di carica (Carica completa)

Il tempo di carica è circa 115 min. usando l'alimentatore CA (in dotazione).

Note

- Il tempo di carica indicato sopra è valido quando si carica un pacco batteria completamente scarico ad una temperatura di 25°C. La carica potrebbe richiedere più tempo a seconda delle condizioni d'uso e delle circostanze.

■ Carica con il collegamento ad un computer

Il pacco batteria può essere caricato collegando la fotocamera ad un computer usando il cavo USB dedicato.

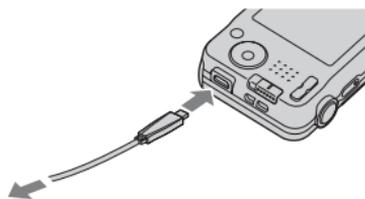

Ad una presa USB

Note

- Tenere presente i seguenti punti quando si carica tramite un computer:
 - Se la fotocamera è collegata ad un computer portatile che non è collegato a una fonte di alimentazione, il livello della batteria del portatile diminuisce. Non caricare per un lungo periodo di tempo.
 - Non accendere/spengere o riavviare il computer o riattivare il computer dalla modalità di sospensione quando è stato stabilito un collegamento USB tra il computer e la fotocamera. La fotocamera potrebbe causare un malfunzionamento. Prima di accendere/spengere o riavviare il computer o riattivare il computer dalla modalità di sospensione, scollegare la fotocamera e il computer.
 - Non vengono date garanzie per la carica se si usa un computer fatto su ordinazione o un computer modificato.

■ Durata della batteria e numero di immagini che possono essere registrate e riprodotte

	Durata della batteria	Numero di immagini
Ripresa (Fermi immagine)	Circa 110 min.	Circa 220 immagini
Ripresa effettiva (filmati)	Circa 50 min.	—
Ripresa continua (filmati)	Circa 110 min.	—
Visione (Fermi immagine)	Circa 175 min.	Circa 3500 immagini

Note

- Il numero di immagini indicato sopra è valido quando il pacco batteria è completamente carico. Il numero di immagini potrebbe diminuire a seconda delle condizioni d'uso.
- Il numero di immagini che può essere registrato è per la ripresa nelle seguenti condizioni:
 - Uso del “Memory Stick PRO Duo” (Mark2) Sony (in vendita separatamente)
 - Il pacco batteria è usato ad una temperatura ambiente di 25°C.
- Il numero per “Ripresa (Fermi immagine)” si basa sullo standard CIPA ed è per la ripresa nelle seguenti condizioni:
(CIPA: Camera & Imaging Products Association)
 - [SteadyShot] è impostato su [Spento].
 - [Risoluzione display] è impostato su [Standard].
 - Si riprende una volta ogni 30 secondi.
 - Lo zoom viene cambiato alternamente tra le estremità W e T.
 - Il flash lampeggia una volta ogni due.
 - La fotocamera si accende e si spegne una volta ogni dieci.
- La durata della batteria per i filmati è valida per la ripresa nelle seguenti condizioni:
 - Modo di registrazione: 1280x720
 - Quando la ripresa continua termina a causa dei limiti impostati (29 minuti), premere di nuovo il pulsante di scatto per continuare la ripresa. Le funzioni di ripresa come lo zoom non sono operative.
 - La suddetta “Ripresa effettiva (filmati)” mostra il tempo di ripresa approssimativo come un'indicazione quando si esegue ripetutamente la ripresa, la zoomata, l'attesa per la ripresa, l'accensione e lo spegnimento della fotocamera.

IT

Alimentazione

È possibile fornire l'alimentazione alla fotocamera dalla presa a muro collegando l'alimentatore CA (in dotazione), usando il cavo USB dedicato (in dotazione).

È possibile importare le immagini su un computer senza preoccuparsi di consumare il pacco batteria collegando la fotocamera ad un computer usando il cavo USB dedicato.

Inoltre, per fornire l'alimentazione quando si riprende è possibile usare l'alimentatore CA AC-UD10 (in vendita separatamente) o AC-UD11 (in vendita separatamente).

Note

- L'alimentazione non può essere fornita quando il pacco batteria non è inserito nella fotocamera.
- Quando la fotocamera è collegata direttamente ad un computer o ad una presa di rete usando l'alimentatore CA in dotazione, l'alimentazione è disponibile solo nel modo di riproduzione. Se la fotocamera è nel modo di ripresa o mentre si stanno cambiando le impostazioni della fotocamera, l'alimentazione non viene fornita anche se si effettua un collegamento USB usando il cavo USB dedicato.
- Se si collega la fotocamera e un computer usando il cavo USB dedicato mentre la fotocamera è nel modo di riproduzione, il display sulla fotocamera cambia dalla schermata di riproduzione alla schermata di collegamento USB. Premere  (Riproduzione) sul tasto di controllo per cambiare alla schermata di riproduzione.
- L'alimentatore CA AC-UD11 (in vendita separatamente) potrebbe non essere disponibile in alcune nazioni/regioni.

Inserimento di una scheda di memoria (in vendita separatamente)

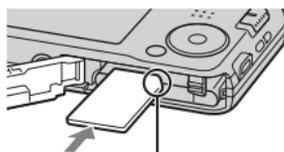
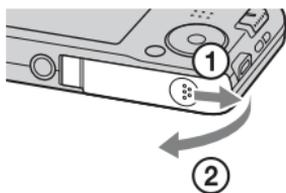

Assicurarsi che l'angolo dentellato sia rivolto correttamente.

- 1 Aprire il coperchio.
- 2 Inserire la scheda memoria (in vendita separatamente).
 - Con l'angolo dentellato rivolto come è illustrato, inserire la scheda memoria finché scatta in posizione.
- 3 Chiudere il coperchio.

■ Schede di memoria utilizzabili

	Scheda di memoria	Per i fermi immagine	Per i filmati
A	Memory Stick PRO Duo	✓	✓ (solo Mark2)
	Memory Stick PRO-HG Duo	✓	✓
	Memory Stick Duo	✓	—
B	Memory Stick Micro (M2)	✓	✓ (solo Mark2)
C	Scheda memoria SD	✓	✓ (Classe 4 o più veloce)
	Scheda memoria SDHC	✓	✓ (Classe 4 o più veloce)
D	Scheda memoria microSD	✓	✓ (Classe 4 o più veloce)
	Scheda memoria microSDHC	✓	✓ (Classe 4 o più veloce)

IT

- In questo manuale, i prodotti nella tabella sono collettivamente denominati nel seguente modo:

A: “Memory Stick Duo”

B: “Memory Stick Micro”

C: Scheda SD

D: Scheda memoria microSD

Note

- Per usare una scheda di memoria “Memory Stick Micro” o microSD con la fotocamera, assicurarsi di inserirla prima in un adattatore dedicato.

■ Per rimuovere la scheda memoria/il pacco batteria

Scheda di memoria: Spingere dentro una volta la scheda di memoria per espellere la scheda di memoria.

Pacco batteria: Far scorrere la leva di espulsione della batteria. Assicurarsi di non lasciar cadere il pacco batteria.

Note

- Non rimuovere mai la scheda memoria/il pacco batteria quando la spia di accesso (pagina 6) è illuminata. Ciò potrebbe causare danni ai dati nella scheda memoria/memoria interna.

Impostazione dell'orologio

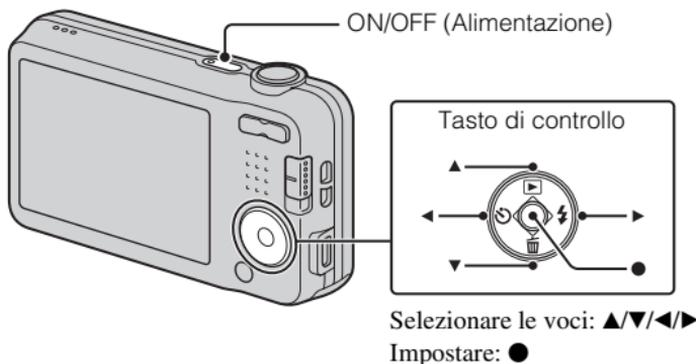

- 1** Premere il tasto ON/OFF (Alimentazione).
Impost. data & ora si visualizza quando si accende la fotocamera la prima volta.
 - La fotocamera potrebbe impiegare un po' di tempo per accendersi e consentire il funzionamento.
- 2** Selezionare una lingua desiderata.
- 3** Selezionare una posizione geografica desiderata seguendo le istruzioni sullo schermo, quindi premere ● sul tasto di controllo.
- 4** Impostare [Formato data & ora], [Ora legale] e [Data & ora], quindi selezionare [OK] → [OK].
 - Mezzanotte è indicata con 12:00 AM e mezzogiorno con 12:00 PM.
- 5** Seguire le istruzioni sullo schermo.
 - Se si imposta [Risoluzione display] su [Alta], la carica della batteria potrebbe esaurirsi più velocemente.

Ripresa di fermi immagine/filmati

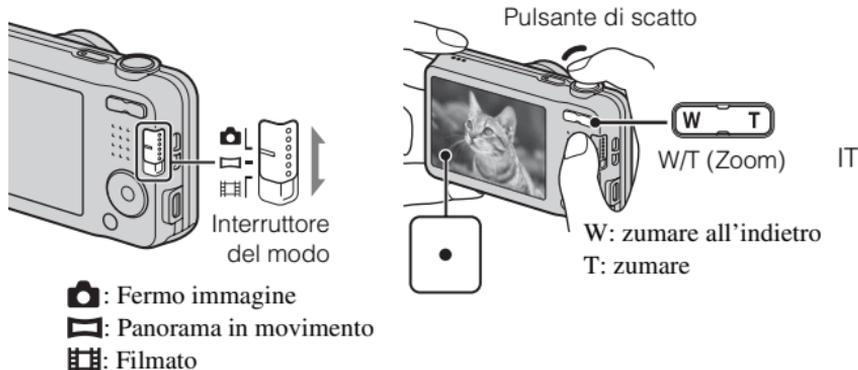

Ripresa di fermi immagine

- 1 Premere parzialmente il pulsante di scatto per mettere a fuoco.

Quando l'immagine è a fuoco, un segnale acustico suona e l'indicatore ● si illumina.

- 2 Premere completamente il pulsante di scatto per riprendere un'immagine.

Si riprendono i filmati

- 1 Premere completamente il pulsante di scatto per avviare la registrazione.

• Usare il tasto dello zoom per cambiare la scala dello zoom.

- 2 Premere di nuovo completamente il pulsante di scatto per interrompere la registrazione.

Note

- Quando si usa la funzione dello zoom durante la ripresa di un filmato, il rumore dell'obiettivo in funzione viene registrato.
- Il campo di ripresa panoramica potrebbe ridursi, secondo il soggetto o il modo in cui viene ripreso. Perciò anche quando [360°] è impostato per la ripresa panoramica, l'immagine registrata potrebbe essere inferiore a 360 gradi.

- La ripresa continua è possibile per circa 29 minuti per volta con le impostazioni predefinite della fotocamera e quando la temperatura è circa 25°C. Quando la registrazione del filmato è terminata, è possibile riavviare la registrazione premendo di nuovo il pulsante di scatto. La registrazione potrebbe interrompersi per proteggere la fotocamera a seconda della temperatura ambiente.

Visione delle immagini

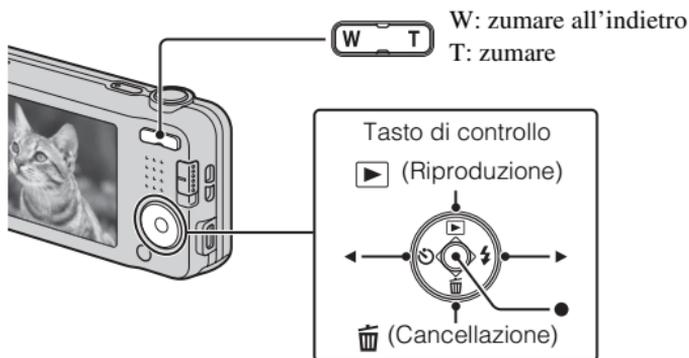

Selezionare le immagini:

▶ (successivo)/◀ (precedente)

Impostare: ●

- 1 Premere ▶ (Riproduzione) sul tasto di controllo.
 - Si visualizza l'ultima immagine ripresa.

■ Selezione dell'immagine successiva/precedente

Selezionare un'immagine premendo ▶ (successivo)/◀ (precedente) sul tasto di controllo. Premere ● al centro del tasto di controllo per guardare i filmati.

■ Cancellazione di un'immagine

- ① Premere 🗑️ (Cancellazione) sul tasto di controllo.
- ② Selezionare [Qs. imm.] con ▲ sul tasto di controllo, quindi premere ●.

■ Ritorno alla ripresa delle immagini

Premere parzialmente il pulsante di scatto.

Introduzione di altre funzioni

È possibile utilizzare altre funzioni usate quando si riprende o si riproduce usando il tasto di controllo o il tasto MENU sulla fotocamera. Questa fotocamera è dotata di una Guida delle funzioni che consente di selezionare facilmente dalle funzioni. Durante la visualizzazione della guida, è possibile usare varie funzioni.

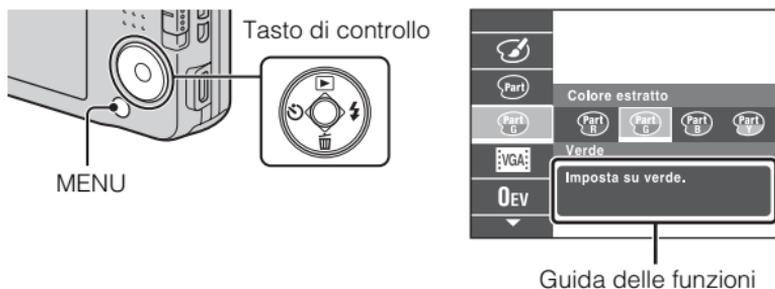

■ Tasto di controllo

- ▶ (Riproduzione): Cambia la fotocamera al modo di riproduzione.
 - 🗑️ (Cancellazione): Consente di cancellare le immagini.
 - 🕒 (Autoscatto): Consente di usare l'autoscatto.
 - ⚡ (Flash): Consente di selezionare un modo del flash per i fermi immagine.
- Tasto centrale (Messa a fuoco con inseguim.): La fotocamera insegue il soggetto e regola la messa a fuoco automaticamente anche quando il soggetto è in movimento.

■ Voci di menu

Ripresa

Modo REG	Selezionare il modo di registrazione dei fermi immagine.
Scena di ripresa film.	Seleziona il modo di registrazione dei filmati.
Scena di ripresa panorama	Selezionare il modo di registrazione quando si riprendono le immagini panoramiche.
Selezione scena	Seleziona le impostazioni preimpostate per adattare alle varie condizioni della scena.

Effetto immagine	Riprende un fermo immagine con una texture originale secondo l'effetto desiderato.
Modo facile	Riprende i fermi immagine usando le funzioni minime.
Tonalità del colore	Quando [Toy camera] è selezionato in Effetto immagine, imposta la tonalità del colore.
Colore estratto	Quando [Colore parziale] è selezionato in Effetto immagine, seleziona il colore da estrarre.
Effetto pelle morbida	Imposta l'effetto di pelle morbida e il livello dell'effetto.
Dim. fermo imm./ Dimens. imm. panorama/ Dimensioni filmato	Seleziona la dimensione dell'immagine per i fermi immagine, le immagini panoramiche o i file di filmato.
Direzione di ripresa	Imposta la direzione per eseguire la panoramica con la fotocamera quando si riprendono le immagini di Panorama in movimento.
SteadyShot	Seleziona il modo di antisfocatura.
Compensazione esposizione	Regola manualmente l'esposizione.
ISO	Regola la sensibilità luminosa.
Bil. bianco	Regola i toni di colore di un'immagine.
Mes. fuoco	Seleziona il metodo di messa a fuoco.
Modo mis. esp.	Seleziona il modo di misurazione esposimetrica che imposta quale parte del soggetto da misurare per determinare l'esposizione.
Impostazioni Scatto Multiplo	Seleziona il modo dell'immagine singola o il modo di raffica.
Otturatore sorriso	Imposta per rilasciare automaticamente l'otturatore quando si rileva un sorriso.
Sensibilità sorrisi	Imposta la sensibilità della funzione Otturatore sorriso per rilevare i sorrisi.
Rilevamento visi	Seleziona per rilevare i visi e regolare automaticamente le varie impostazioni.
DRO	Imposta la funzione DRO per correggere la luminosità e il contrasto e migliorare la qualità dell'immagine.

Visione

Modo facile	Aumenta la dimensione di testo sullo schermo per facilitare l'uso.
Effetto Bellezza	Ritocca un viso su un fermo immagine.
Ritocco	Ritocca un'immagine usando vari effetti.
Canc.	Cancella un'immagine.
Diapo	Seleziona un metodo di riproduzione continua.
Proteggi	Protegge le immagini.
Stampa (DPOF)	Aggiunge un contrassegno per ordine di stampa a un fermo immagine.
Ruota	Ruota un fermo immagine.

IT

Voci di impostazione

Se si preme il tasto MENU durante la ripresa o la riproduzione, viene fornito  (Impostazioni) come una selezione finale. È possibile cambiare le impostazioni predefinite sulla schermata  (Impostazioni).

 Impostazioni Ripresa	Illuminat. AF/Linea griglia/Risoluzione display/ Zoom digitale/Rid.occhi rossi/Scrittura data
 Impostazioni principali	Segn. ac./Volume/Luminos. pannello/Language Setting/ Colore del display/Inizializza/Impostazione visualizzazione/Guida funz./Uscita video/ Impost. colleg. USB/Alimentaz. con USB/ Impostazione LUN/Risparmio energia
 Strumento Scheda memoria*	Formatta/Crea cart.REG./Camb. cart. REG./ Cancella cart. REG./Copia/Numero file
 Impostazioni Orologio	Impost. fuso orario/Impost. data & ora

* Se una scheda memoria non è inserita, si visualizzerà  (Strumento Memoria interna) ed è possibile selezionare solo [Formatta].

Funzioni di “PlayMemories Home”

Il software “PlayMemories Home” consente di importare i fermi immagine e i filmati sul computer e di usarli.

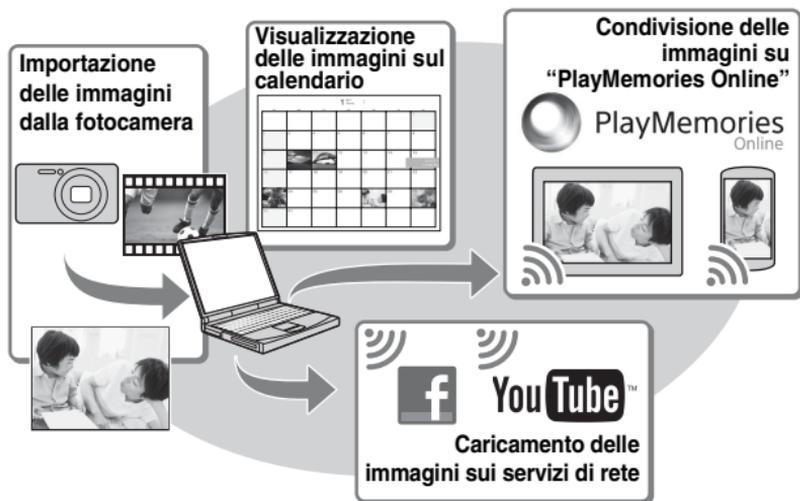

Scaricamento di “PlayMemories Home” (solo per Windows)

È possibile scaricare “PlayMemories Home” dal seguente URL:
www.sony.net/pm

Note

- È necessario un collegamento Internet per installare “PlayMemories Home”.
- È necessario un collegamento Internet per usare “PlayMemories Online” o altri servizi di rete. “PlayMemories Online” o altri servizi di rete potrebbero non essere disponibili in alcune nazioni o regioni.
- “PlayMemories Home” non è compatibile con i Mac. Usare le applicazioni che sono installate sul Mac. Per i dettagli, visitare il seguente URL:
<http://www.sony.co.jp/imsoft/Mac/>

■ Installazione di “PlayMemories Home” su un computer

1 Usando il browser di Internet sul computer, andare al seguente URL, quindi cliccare su [Installa] → [Esegui].
www.sony.net/pm

2 Seguire le istruzioni sulla schermata per completare l'installazione.

- Quando si visualizza il messaggio per collegare la fotocamera ad un computer, collegare la fotocamera e il computer usando il cavo USB dedicato (in dotazione).

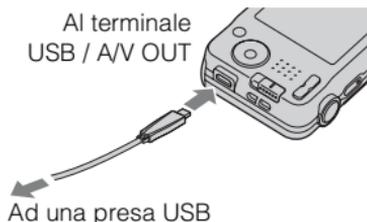

■ Visualizzazione di “Guida d’aiuto PlayMemories Home”

Per i dettagli sul modo di usare “PlayMemories Home”, consultare la “Guida d’aiuto PlayMemories Home”.

1 Fare doppio clic sull'icona di [Guida d’aiuto PlayMemories Home] sul desktop.

- Per accedere alla “Guida d’aiuto PlayMemories Home” dal menu di avvio: Cliccare su [start] → [Tutti i programmi] → [PlayMemories Home] → [Guida d’aiuto PlayMemories Home].
 - Per i dettagli su “PlayMemories Home”, è anche possibile vedere la “Cyber-shot Manuale dell’utente” (pagina 2) o la seguente pagina di supporto di PlayMemories Home (solo in inglese):
<http://www.sony.co.jp/pmh-se/>
-

Numero di fermi immagine e tempo registrabile dei filmati

Il numero di fermi immagine e il tempo registrabile potrebbero variare a seconda delle condizioni di ripresa e della scheda memoria.

■ Fermi immagine

(Unità: Immagini)

Capacità Dimensione	Memoria interna	Scheda di memoria
	Circa 28 MB	2 GB
16M	4	280
VGA	170	11000
16:9(12M)	5	360

■ Filmati

La seguente tabella indica i tempi massimi approssimativi di registrazione. Questi sono i tempi totali per tutti i file di filmato. La ripresa continua è possibile per circa 29 minuti (limitato dai dati tecnici del prodotto). Per i filmati di dimensione [1280×720], la ripresa continua è possibile per circa 10 minuti (limitato dalla dimensione del file di 2 GB).

(h (ora), m (minuto), s (secondo))

Capacità Dimensione	Memoria interna	Scheda di memoria
	Circa 28 MB	2 GB
1280×720	—	8 m
VGA	25 s	25 m
QVGA	1 m	1 h 15 m

Note sull'uso della fotocamera

Uso e manutenzione

Evitare di maneggiare in modo approssimativo, smontare, modificare, gli urti o gli impatti quali colpi, cadute o calpestamenti sul prodotto. Fare particolare attenzione all'obiettivo.

Note sulla registrazione/riproduzione

- Prima di iniziare a registrare, effettuare una registrazione di prova per accertarsi che la fotocamera funzioni correttamente.
- La fotocamera non è né a tenuta di polvere, né di spruzzi e non è neanche impermeabile.
- Evitare di sottoporre la fotocamera all'acqua. Se l'acqua penetra nella fotocamera, si verifica un malfunzionamento. In alcuni casi, la fotocamera non può essere riparata.
- Non puntare la fotocamera verso il sole o un'altra luce luminosa. Ciò può causare un malfunzionamento della fotocamera.
- Se si forma della condensa, eliminarla prima di usare la fotocamera.
- Non scuotere né urtare la fotocamera. Potrebbe causare un malfunzionamento e si potrebbe non essere in grado di registrare le immagini. Inoltre, il supporto di registrazione potrebbe diventare inutilizzabile o i dati di immagine potrebbero essere danneggiati.

Non usare/conservare la fotocamera nei seguenti luoghi

- In un luogo molto caldo, freddo o umido
In luoghi come in un'auto parcheggiata al sole, il corpo della fotocamera potrebbe deformarsi e ciò può causare un malfunzionamento.
- Conservazione alla luce diretta del sole o vicino ad un radiatore
Il corpo della fotocamera potrebbe scolorirsi o deformarsi e ciò può causare un malfunzionamento.
- In un luogo soggetto a forti vibrazioni
- Vicino ad un luogo che genera forti radioonde, emette radiazioni o è un posto molto magnetico. Altrimenti la fotocamera potrebbe non registrare o riprodurre correttamente le immagini.
- In luoghi sabbiosi o polverosi
Fare attenzione a non lasciar entrare la sabbia o la polvere nella fotocamera. Ciò può causare il malfunzionamento della fotocamera e in alcuni casi questo inconveniente non può essere riparato.

Trasporto

Non sedersi su una sedia o in un altro posto con la fotocamera nella tasca posteriore dei pantaloni o della gonna, poiché ciò può provocare un malfunzionamento o danneggiare la fotocamera.

Note sullo schermo

Lo schermo è stato fabbricato usando la tecnologia ad altissima precisione perciò oltre il 99,99% dei pixel sono operativi per l'uso effettivo. Tuttavia, dei minuscoli punti neri e/o luminosi (bianchi, rossi, blu o verdi) potrebbero apparire sullo schermo. Questi punti sono un risultato normale del processo di fabbricazione e non influiscono sulla registrazione.

Temperatura della fotocamera

La fotocamera e il pacco batteria potrebbero riscaldarsi a causa dell'uso continuo, ma non si tratta di un malfunzionamento.

Protezione contro il surriscaldamento

Secondo la temperatura della fotocamera e del pacco batteria, si potrebbe non essere in grado di registrare i filmati o la fotocamera potrebbe spegnersi automaticamente per essere protetta.

Un messaggio si visualizzerà sullo schermo prima che la fotocamera si spenga o che non si possa più registrare i filmati. In questo caso, lasciare spenta la fotocamera e attendere finché la temperatura della fotocamera e della batteria si abbassa. Se si accende la fotocamera senza lasciar raffreddare abbastanza la fotocamera e la batteria, l'alimentazione potrebbe di nuovo disattivarsi o si potrebbe non essere in grado di registrare i filmati.

Carica del pacco batteria

Se si carica un pacco batteria che non è stato usato per molto tempo, si potrebbe non essere in grado di caricarlo fino alla capacità appropriata.

Ciò è dovuto alle caratteristiche del pacco batteria e non è un malfunzionamento. Caricare di nuovo il pacco batteria.

Avvertimento sui diritti d'autore

I programmi televisivi, i film, le videocassette ed altri materiali possono essere protetti dai diritti d'autore. La registrazione non autorizzata di tali materiali può essere contraria ai provvedimenti di legge sui diritti d'autore.

Nessuna compensazione per il contenuto danneggiato o la mancata registrazione

Sony non può compensare per la mancata registrazione, la perdita o i danni al contenuto registrato a causa di un malfunzionamento della fotocamera o del supporto di registrazione, ecc.

Pulizia della superficie della fotocamera

Pulire la superficie della fotocamera con un panno morbido leggermente inumidito con l'acqua, quindi asciugare la superficie con un panno asciutto. Per evitare danni alla finitura o al rivestimento:

– Non esporre la fotocamera a prodotti chimici quali solvente, benzina, alcol, panni monouso, insettifugo, crema solare o insetticida.

Conservazione del monitor LCD

- La crema per mani o idratante lasciata sullo schermo potrebbe far scomparire il suo rivestimento. Se c'è della crema sullo schermo, pulirla strofinando immediatamente.
- Se si strofina energicamente con un fazzoletto di carta o altri materiali si può danneggiare il rivestimento.
- Se le impronte digitali o i detriti sono presenti sullo schermo del monitor LCD, si consiglia di rimuovere delicatamente qualsiasi detrito e poi di pulire lo schermo con un panno morbido.

IT

Dati tecnici

Fotocamera

[Sistema]

Dispositivo per immagine: CCD da 7,75 mm (tipo 1/2,3), filtro a colori primari

Pixel totali: Circa 16,4 megapixel

Pixel effettivi: Circa 16,1 megapixel

Obiettivo: Obiettivo con zoom 5×

f = 5 mm – 25 mm

(28 mm – 140 mm (equivalente ad una pellicola da 35 mm))

F3,2 (W) – F6,5 (T)

Durante la ripresa dei filmati

(16:9): 30,5 mm – 152,5 mm

Durante la ripresa dei filmati (4:3):

28 mm – 140 mm

SteadyShot: Elettronico

Controllo dell'esposizione:

Esposizione automatica, Selezione della scena

Bilanciamento del bianco: Automatico,

Luce del giorno, Nuvoloso,

Fluorescente 1/2/3, Incandescente,

Flash

Ripresa a raffica (quando si riprende con il numero massimo di pixel):

Circa 1,0 immagini/ secondo (fino a 100 immagini)

Formato di file:

Fermi immagine: Conforme a

JPEG (DCF, Exif, MPF Baseline), compatibile con DPOF

Filmati: AVI (Motion JPEG)

Supporto di registrazione: Memoria

interna (Circa 28 MB), "Memory

Stick Duo", "Memory Stick

Micro", scheda SD, scheda di

memoria microSD

Flash: Raggio d'azione del flash

(sensibilità ISO (indice di esposizione consigliato) impostata su Autom):

Da circa 0,5 m a 2,7 m (W)

Da circa 0,5 m a 1,2 m (T)

[Connettori di ingresso e uscita]

Presse USB / A/V OUT:

Uscita video

Uscita audio

Comunicazione USB

Comunicazione USB: Hi-Speed USB (USB 2.0)

[Schermo]

Schermo LCD:

Drive TFT da 6,7 cm (di tipo 2,7)

Numero totale di punti: 230 400 punti

[Alimentazione, generali]

Alimentazione: Pacco batteria

ricaricabile NP-BN, 3,6 V

Alimentatore CA AC-UB10C, 5 V

Consumo (durante la ripresa): 1,1 W

Temperatura di utilizzo: 0 °C a 40 °C

Temperatura di deposito:

-20 °C a +60 °C

Dimensioni (compatibile con CIPA):

97,0 mm × 55,1 mm × 20,0 mm

(L/A/P)

Peso (compatibile con CIPA) (inclusi il

pacco batteria NP-BN, il "Memory Stick Duo"): Circa 114 g

Microfono: Monofonico

Altoparlante: Monofonico

Exif Print: Compatibile

PRINT Image Matching III:

Compatibile

Alimentatore CA AC-UB10C

Alimentazione: Da 100 V a 240 V CA,
50 Hz/60 Hz, 70 mA

Tensione in uscita: 5 V CC, 0,5 A

Temperatura di utilizzo: 0 °C a 40 °C

Temperatura di deposito:

-20 °C a +60 °C

Dimensioni:

Circa 50 mm × 22 mm × 54 mm
(L/A/P)

Peso:

Per gli Stati Uniti e il Canada:

Circa 48 g

Per le nazioni o le regioni diverse
dagli Stati Uniti e dal Canada:

Circa 43 g

Pacco batteria ricaricabile NP-BN

Batteria usata: Batteria agli ioni di litio

Tensione massima: 4,2 V CC

Tensione nominale: 3,6 V CC

Tensione massima di carica: 4,2 V CC

Corrente massima di carica: 0,9 A

Capacità:

tipica: 2,3 Wh (630 mAh)

minima: 2,2 Wh (600 mAh)

Il formato e i dati tecnici sono soggetti
a modifiche senza preavviso.

Marchi di fabbrica

- I seguenti marchi sono marchi di fabbrica della Sony Corporation. **Cyber-shot**, “Cyber-shot”, “Memory Stick PRO Duo”, “Memory Stick PRO-HG Duo”, “Memory Stick Duo”, “Memory Stick Micro”
- Windows è un marchio di fabbrica registrato della Microsoft Corporation negli Stati Uniti e/o in altri paesi.
- Mac e Mac OS sono marchi di fabbrica registrati di Apple Inc.
- Il logo di SDHC è un marchio di fabbrica di SD-3C, LLC.
- Facebook e il logo “f” sono marchi di fabbrica o marchi di fabbrica registrati di Facebook, Inc.
- YouTube e il logo di YouTube sono marchi di fabbrica o marchi di fabbrica registrati di Google Inc.
- Inoltre i nomi del sistema e dei prodotti usati in questo manuale sono generalmente marchi di fabbrica o marchi di fabbrica registrati dei loro elaboratori o produttori. Tuttavia, i simboli TM o ® non sono usati in tutti i casi in questo manuale.

Ulteriori informazioni su questo prodotto e risposte alle domande più comuni sono reperibili sul nostro sito Web di Assistenza Clienti.

<http://www.sony.net/>

Stampato su carta riciclata al 70% o più con inchiostro a base di olio vegetale senza COV (composto organico volatile).

Para saber más sobre la cámara (“Guía del usuario de Cyber-shot”)



La “Guía del usuario de Cyber-shot” es un manual on-line. Consúltela para ver instrucciones exhaustivas sobre las muchas funciones de la cámara.

- ① Acceda a la página de atención al cliente de Sony.
<http://www.sony.net/SonyInfo/Support/>
- ② Seleccione su país o región.
- ③ Busque el nombre del modelo de su cámara en la página de atención al cliente.
 - Compruebe el nombre del modelo en la parte inferior de su cámara.

Comprobación de los artículos suministrados

El número entre paréntesis indica el número de piezas.

- Cámara (1)
- Batería recargable NP-BN (1)
(Esta batería recargable no se puede utilizar con las Cyber-shot que se suministran con la batería NP-BN1.)
- Cable USB exclusivo (1) (Sony Corporation 1-834-331-)
- Adaptador de alimentación de ca (FUENTE DE ALIMENTACIÓN) AC-UB10C (1)
- Cable de alimentación (no suministrado en EE.UU. y Canadá) (1)
- Correa para muñeca (1)
- Manual de instrucciones (este manual) (1)

POR FAVOR LEA DETALLADAMENTE ESTE MANUAL DE INSTRUCCIONES ANTES DE CONECTAR Y OPERAR ESTE EQUIPO.
RECUERDE QUE UN MAL USO DE SU APARATO PODRÍA ANULAR LA GARANTÍA.

AVISO

Para reducir el riesgo de incendio o descarga eléctrica, no exponga la unidad a la lluvia ni a la humedad.

INSTRUCCIONES DE SEGURIDAD IMPORTANTES -GUARDE ESTAS INSTRUCCIONES

PELIGRO

PARA REDUCIR EL RIESGO DE INCENDIO O DESCARGA ELÉCTRICA, SIGA ATENTAMENTE ESTAS INSTRUCCIONES

PRECAUCIÓN

Batería

Si la batería se manipula indebidamente, puede explotar y causar un incendio o provocarle quemaduras químicas. Tenga en cuenta las siguientes precauciones.

- No desmonte el producto.
- No aplaste ni exponga la batería a impactos tales como golpes o caídas, ni la deje caer o la pise.
- No provoque un cortocircuito en la batería ni permita que objetos metálicos entren en contacto con sus terminales.
- No exponga la batería a temperaturas superiores a 60 °C como a la luz solar directa, o en el interior de un automóvil estacionado al sol.
- No la incinere ni la arroje al fuego.
- No manipule baterías de iones de litio dañadas o con fugas.
- Asegúrese de cargar la batería con un cargador de baterías original de Sony o con un dispositivo que pueda cargarla.
- Mantenga la batería fuera del alcance de niños pequeños.
- Mantenga la batería seca.
- Sustitúyala únicamente por otra del mismo tipo o equivalente recomendada por Sony.
- Deshágase de la batería usada lo antes posible según el procedimiento que se describe en las instrucciones.

| Adaptador de alimentación de ca (FUENTE DE ALIMENTACIÓN)

Utilice una toma de corriente de la pared cercana cuando utilice el adaptador de alimentación de ca (FUENTE DE ALIMENTACIÓN). Desconecte el adaptador de alimentación de ca (FUENTE DE ALIMENTACIÓN) de la toma de corriente de la pared inmediatamente si se produce algún malfuncionamiento mientras utiliza el aparato.

Atención para los clientes en Europa

| Aviso para los clientes de países en los que se aplican las directivas de la UE

Este producto ha sido fabricado por, o en nombre de Sony Corporation, 1-7-1 Konan Minato-ku Tokyo, 108-0075 Japón. Las consultas relacionadas con la conformidad del producto basadas en la legislación de la Unión Europea deben dirigirse al representante autorizado, Sony Deutschland GmbH, Hedelfinger Strasse 61, 70327 Stuttgart, Alemania. Para cualquier asunto relacionado con el servicio o la garantía, por favor diríjase a la dirección indicada en los documentos de servicio o garantía adjuntados con el producto.

Este producto ha sido probado y cumple con los límites estipulados por el reglamento EMC para utilizar cables de conexión de menos de 3 metros de longitud.

| Atención

Los campos electromagnéticos a frecuencias específicas podrán influir en la imagen y el sonido de esta unidad.

| Aviso

Si la electricidad estática o el electromagnetismo interrumpen la transmisión de datos (fallo), reinicie la aplicación o desconecte el cable de comunicación (USB, etc.) y vuelva a conectarlo.

I Tratamiento de los equipos eléctricos y electrónicos al final de su vida útil (aplicable en la Unión Europea y en países europeos con sistemas de tratamiento selectivo de residuos)



Este símbolo en el equipo o en su embalaje indica que el presente producto no puede ser tratado como residuos doméstico normal. Debe entregarse en el correspondiente punto de recogida de equipos eléctricos y electrónicos. Al asegurarse de que este producto se desecha correctamente, usted ayuda a prevenir las consecuencias potencialmente negativas para el medio ambiente y la salud humana que podrían derivarse de la incorrecta manipulación en el momento de deshacerse de este producto. El reciclaje de materiales ayuda a conservar los recursos

naturales. Para recibir información detallada sobre el reciclaje de este producto, póngase en contacto con el ayuntamiento, el punto de recogida más cercano o el establecimiento donde ha adquirido el producto.

ES

I Tratamiento de las baterías al final de su vida útil (aplicable en la Unión Europea y en países europeos con sistemas de tratamiento selectivo de residuos)



Este símbolo en la batería o en el embalaje indica que la batería proporcionada con este producto no puede ser tratada como un residuo doméstico normal.

En algunas baterías este símbolo puede utilizarse en combinación con un símbolo químico. El símbolo químico del mercurio (Hg) o del plomo (Pb) se añadirá si la batería contiene más del 0,0005% de mercurio o del

0,004% de plomo.

Al asegurarse de que estas baterías se desechan correctamente, usted ayuda a prevenir las consecuencias potencialmente negativas para el medio ambiente y la salud humana que podrían derivarse de la incorrecta manipulación en el momento de deshacerse de la batería. El reciclaje de materiales ayuda a conservar los recursos naturales.

En el caso de productos que por razones de seguridad, rendimiento o mantenimiento de datos sea necesaria una conexión permanente con la batería incorporada, esta batería solo deberá ser reemplazada por personal técnico cualificado para ello.

Para asegurarse de que la batería será tratada correctamente, entregue el producto al final de su vida útil en un punto de recogida para el reciclado de aparatos eléctricos y electrónicos.

Para las demás baterías, consulte la sección donde se indica cómo extraer la batería del producto de forma segura. Deposite la batería en el correspondiente punto de recogida para el reciclado de baterías.

Para recibir información detallada sobre el reciclaje de este producto o de la batería, póngase en contacto con el ayuntamiento, el punto de recogida más cercano o el establecimiento donde ha adquirido el producto.

Identificación de las partes

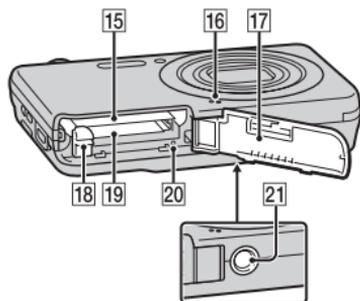
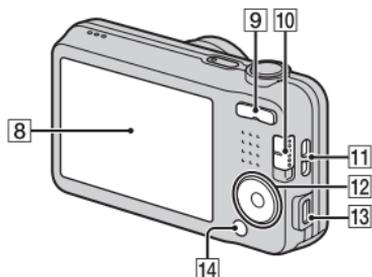
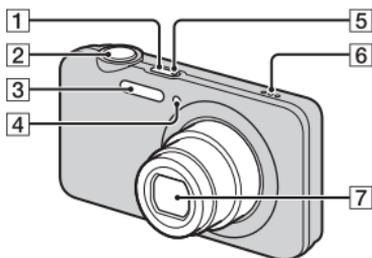

1 Botón ON/OFF (Alimentación)

2 Botón del disparador

3 Flash

4 Lámpara del autodisparador/
Lámpara del captador de
sonrisas/Illuminador AF

5 Lámpara de carga

6 Altavoz

7 Objetivo

8 Pantalla LCD

9 Botón W/T (zoom)

10 Conmutador de modo

 (Imagen fija)/

 (Barrido panorámico)/

 (Película)

11 Gancho para correa de muñeca

12 Botón de control

MENU activado: /▼/◀/▶

MENU desactivado:

 (Reproducción)/

 (Borrar)/

 (Contador automát.)/

 (Flash)

13 Terminal USB / A/V OUT

14 Botón MENU

15 Ranura de inserción de la batería

16 Micrófono

17 Tapa de la batería/tarjeta de
memoria

18 Palanca de expulsión de la
batería

19 Ranura de tarjeta de memoria

20 Lámpara de acceso

21 Orificio roscado para trípode

- Utilice un trípode con un tornillo de menos de 5,5 mm de largo. De lo contrario, no podrá sujetar firmemente la cámara, y es posible que la cámara se dañe.

Inserción de la batería

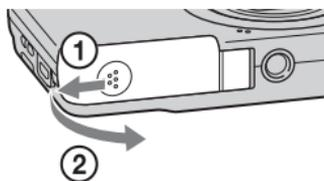

Palanca de expulsión de la batería

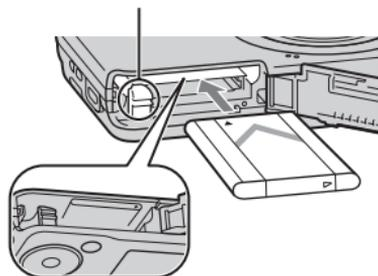

ES

1 Abra la tapa.

2 Inserte la batería.

- Mientras pulsa la palanca de expulsión de la batería, inserte la batería como se muestra en la ilustración. Asegúrese de que la palanca de expulsión de la batería se bloquea después de insertarla.
- El cerrar la tapa con la batería insertada incorrectamente podrá dañar la cámara.

Carga de la batería

Para clientes en EE.UU. y Canadá

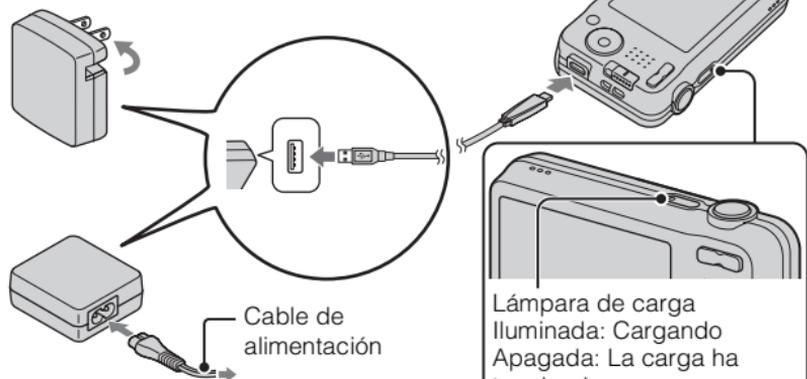

Para clientes en países/regiones distintos de EE.UU. y Canadá

Lámpara de carga
Iluminada: Cargando
Apagada: La carga ha terminado
Parpadea:
Error de carga o carga detenida temporalmente porque la cámara no se encuentra dentro del rango de temperatura apropiado

1 Conecte la cámara al adaptador de alimentación de ca (suministrado), utilizando el cable USB exclusivo (suministrado).

2 Conecte el adaptador de alimentación de ca a la toma de corriente de la pared.

Se ilumina la lámpara de carga en color naranja, y comienza la carga.

- Apague la cámara mientras carga la batería.
- Puede cargar la batería incluso cuando esté parcialmente cargada.
- Cuando la lámpara de carga parpadee y la carga no haya finalizado, extraiga la batería y vuelva a insertarla.

Notas

- Si la lámpara de carga de la cámara parpadea cuando el adaptador de alimentación de ca está conectado a la toma de corriente de la pared, indica que la carga se ha detenido temporalmente porque la temperatura está fuera del rango recomendado. Cuando la temperatura vuelve dentro del rango apropiado, se reanuda la carga. Le recomendamos cargar la batería a una temperatura ambiente de entre 10 °C a 30 °C
- Es posible que la batería no se cargue eficazmente si la sección del terminal de la batería está sucia. En este caso, quite el polvo ligeramente utilizando un paño suave o un bastoncillo de algodón para limpiar la sección del terminal de la batería.
- Conecte el adaptador de alimentación de ca (suministrado) a la toma de corriente de la pared más cercana. Si se produce algún malfuncionamiento mientras se utiliza el adaptador de alimentación de ca, desenchufe la clavija de la toma de corriente de la pared inmediatamente para desconectarlo de la fuente de alimentación.
- Cuando termine la carga, desconecte el adaptador de alimentación de ca de la toma de corriente de la pared.
- Asegúrese de utilizar solamente baterías, cable USB exclusivo (suministrado) y adaptador de alimentación de ca (suministrado) de la marca Sony genuinos.

ES

■ Tiempo de carga (Carga completa)

El tiempo de carga es de aproximadamente 115 minutos utilizando el adaptador de alimentación de ca (suministrado).

Notas

- El tiempo de carga de arriba se aplica cuando se carga una batería completamente agotada a una temperatura de 25 °C
La carga podrá llevar más tiempo dependiendo de las condiciones de utilización y las circunstancias.

■ Carga conectando a un ordenador

La batería se puede cargar conectando la cámara a un ordenador utilizando el cable USB exclusivo.



A una toma USB

Notas

- Tenga en cuenta los puntos siguientes cuando cargue a través de un ordenador:
 - Si conecta la cámara a un ordenador portátil que no está conectado a la fuente de corriente, el nivel de la batería del portátil disminuirá. No cargue durante un periodo de tiempo prolongado.
 - No encienda/apague o reinicie el ordenador, ni lo reanude desde el modo de ahorro de energía cuando se encuentre establecida una conexión USB entre el ordenador y la cámara. La cámara podría causar un mal funcionamiento. Antes de encender/apagar, o reiniciar el ordenador o reanudarlo desde el modo de ahorro de energía, desconecte la cámara y el ordenador.
 - No existen garantías para la carga utilizando un ordenador de diseño particular o un ordenador modificado.

■ Duración de la batería y número de imágenes que se pueden grabar y reproducir

	Duración de la batería	Número de imágenes
Tomar (imágenes fijas)	Aprox. 110 minuto	Aprox. 220 imágenes
Toma actual (películas)	Aprox. 50 minuto	—
Toma continua (películas)	Aprox. 110 minuto	—
Ver (imágenes fijas)	Aprox. 175 minuto	Aprox. 3 500 imágenes

- El número de arriba de imágenes se aplica cuando la batería está completamente cargada. El número de imágenes podrá disminuir dependiendo de las condiciones de uso.
- El número de imágenes que se puede grabar es cuando las tomas se hacen en las condiciones siguientes:
 - Utilización de “Memory Stick PRO Duo” (Mark2) de Sony (se vende por separado)
 - La batería se utiliza a una temperatura ambiente de 25 °C
- El número para “Tomar (imágenes fijas)” está basado en el estándar CIPA, y es tomando imágenes en las condiciones siguientes:
(CIPA: Camera & Imaging Products Association)
 - [SteadyShot] está ajustada a [Desactivar].
 - [Resolución visualiz.] está ajustada a [Estándar].
 - Tomando una imagen cada 30 segundo
 - Se cambia el zoom alternativamente entre los extremos W y T.
 - El flash destella una de cada dos veces.
 - La alimentación se activa y desactiva una vez cada diez veces.
- La duración de la batería para películas se aplica tomando en las condiciones siguientes:
 - Modo de grabación: 1 280×720
 - Cuando finalice la toma continua debido a los límites establecidos (29 minuto), pulse el botón del disparador otra vez para continuar tomando. Las funciones de toma de imagen tales como el zoom no responderán.
 - La “Toma actual (películas)” indica el tiempo de toma aproximado para utilizar como guía cuando se realizan repetidamente las operaciones de toma de imagen, zoom, puesta en espera de toma, y encendido y apagado de la cámara.

■ Suministro de alimentación

A la cámara se le puede suministrar alimentación desde la toma de corriente de la pared conectando el adaptador de alimentación de ca (suministrado), utilizando el cable USB exclusivo (suministrado).

Puede importar imágenes a un ordenador sin preocuparse de si se agota la batería conectando la cámara a un ordenador utilizando el cable USB exclusivo.

Además, puede utilizar el adaptador de alimentación de ca AC-UD10 (se vende por separado) o AC-UD11 (se vende por separado) para suministrar alimentación cuando está haciendo la toma.

Notas

- La alimentación no se puede suministrar cuando la batería no está insertada en la cámara.
- Cuando la cámara esté conectada directamente a un ordenador o a una toma de corriente utilizando el adaptador de alimentación de ca suministrado, el suministro de alimentación estará disponible solamente en modo de reproducción. Si la cámara está en modo de toma de imagen o mientras usted esté cambiando los ajustes de la cámara, no se suministrará alimentación aunque haga una conexión USB utilizando el cable USB exclusivo.
- Si conecta la cámara y un ordenador utilizando el cable USB exclusivo mientras la cámara está en modo de reproducción, la visualización en la cámara cambiará de la pantalla de reproducción a la pantalla de conexión USB. Pulse  (Reproducción) del botón de control para cambiar a la pantalla de reproducción.
- Es posible que el adaptador de alimentación de ca AC-UD11 (se vende por separado) no esté disponible en algunos países/regiones.

Inserción de una tarjeta de memoria (se vende por separado)

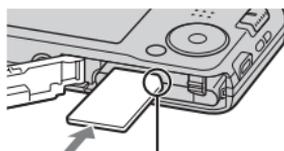
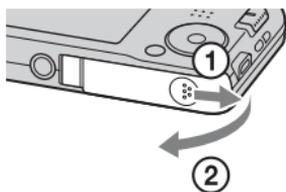

Asegúrese de que la esquina cortada está orientada correctamente.

1 Abra la tapa.

2 Inserte la tarjeta de memoria (se vende por separado).

- Con la esquina cortada orientada como en la ilustración, inserte la tarjeta de memoria hasta que encaje en su sitio con un chasquido.

3 Cierre la tapa.

■ Tarjetas de memoria que se pueden utilizar

	Tarjeta de memoria	Para imágenes fijas	Para películas
A	Memory Stick PRO Duo	✓	✓ (Mark2 solamente)
	Memory Stick PRO-HG Duo	✓	✓
	Memory Stick Duo	✓	—
B	Memory Stick Micro (M2)	✓	✓ (Mark2 solamente)
C	Tarjeta de memoria SD	✓	✓ (Clase 4 o más rápida)
	Tarjeta de memoria SDHC	✓	✓ (Clase 4 o más rápida)
D	Tarjeta de memoria microSD	✓	✓ (Clase 4 o más rápida)
	Tarjeta de memoria microSDHC	✓	✓ (Clase 4 o más rápida)

ES

- En este manual, los productos en la tabla se conocen colectivamente con el nombre siguiente:

A: “Memory Stick Duo”

B: “Memory Stick Micro”

C: Tarjeta SD

D: Tarjeta de memoria microSD

Notas

- Para utilizar un soporte “Memory Stick Micro” o una tarjeta de memoria microSD con la cámara, asegúrese de insertarla en un adaptador exclusivo en primer lugar.

■ Para extraer la tarjeta de memoria/batería

Tarjeta de memoria: Empuje la tarjeta de memoria hacia dentro una vez para expulsar la tarjeta de memoria.

Batería: Deslice la palanca de expulsión de la batería. Asegúrese de no dejar caer la batería.

Notas

- No extraiga nunca la tarjeta de memoria/batería cuando la lámpara de acceso (página 6) esté encendida. Esto podría ocasionar daño a los datos en la tarjeta de memoria/memoria interna.

Ajuste del reloj

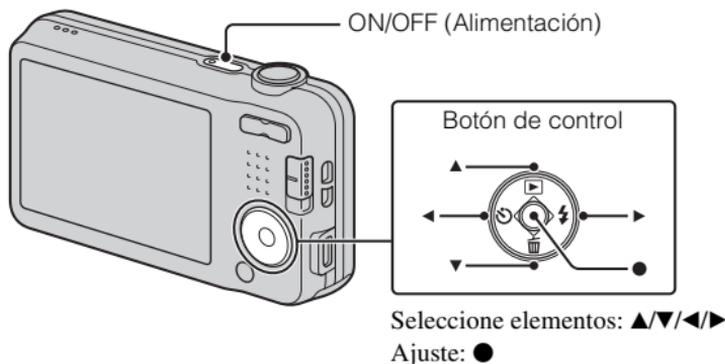

- 1** Pulse el botón ON/OFF (Alimentación).
Cuando encienda la cámara por primera vez se visualizará el ajuste de Fecha y Hora.
 - Es posible que lleve algún tiempo en conectarse la alimentación y permitir realizar operaciones.
- 2** Seleccione un idioma deseado.
- 3** Seleccione un lugar geográfico deseado siguiendo las instrucciones en pantalla, después pulse ● del botón de control.
- 4** Ajuste [Format fecha y hora], [Hora verano] y [Fecha y hora], después seleccione [OK] → [OK].
 - Medianoche se indica como 12:00 AM, y mediodía como 12:00 PM.
- 5** Siga las instrucciones de la pantalla.
 - Si ajusta [Resolución visualiz.] a [Alta], es posible que la carga de la batería se agote más rápidamente.

Toma de imágenes fijas/películas

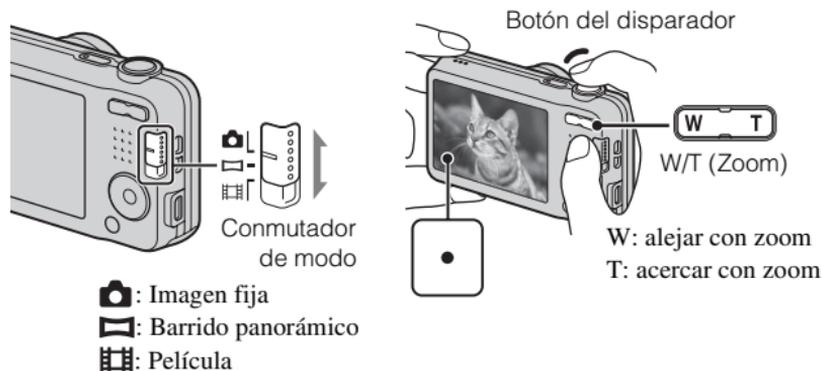

Toma de imágenes fijas

- 1 Pulse el botón del disparador hasta la mitad para enfocar.
Cuando la imagen está enfocada, suena un pitido y se ilumina el indicador ●.
- 2 Pulse el botón del disparador a fondo para tomar una imagen.

Toma de películas

- 1 Pulse el botón del disparador a fondo para iniciar la grabación.
 - Utilice el botón de zoom para cambiar la escala del zoom.
- 2 Pulse el botón del disparador a fondo otra vez para detener la grabación.

Notas

- Cuando utilice la función de zoom mientras toma una película, se grabará el sonido del funcionamiento del objetivo.
- La amplitud de la toma panorámica podrá reducirse, dependiendo del motivo o la manera en que éste sea tomado. Por lo tanto, aun cuando [360°] esté ajustado para toma panorámica, la imagen grabada podrá ser de menos de 360 grados.

- Se puede filmar continuamente durante 29 min (minuto) aproximadamente de una vez con los ajustes predeterminados de la cámara y cuando la temperatura es de aproximadamente 25 °C

Cuando termine la grabación de película, puede volver a grabar pulsando el botón del disparador otra vez. Es posible que la grabación se detenga para proteger la cámara dependiendo de la temperatura ambiente.

Visualización de imágenes

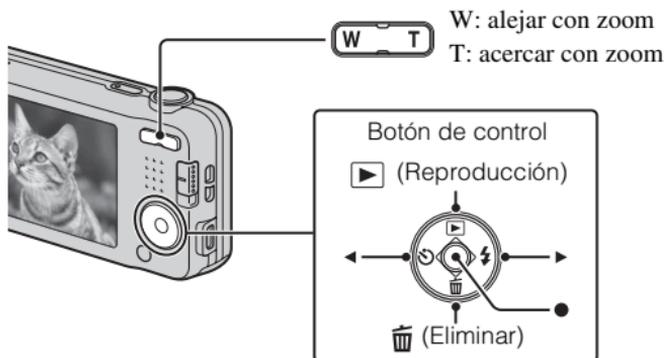

Seleccione imágenes: ▶ (siguiente)/◀ (anterior)
Ajuste: ●

- 1 Pulse ▶ (Reproducción) del botón de control.
 - Se visualiza la última imagen tomada.

■ Selección de la imagen siguiente/anterior

Seleccione una imagen pulsando ▶ (siguiente)/◀ (anterior) del botón de control. Pulse ● en el centro del botón de control para ver películas.

■ Eliminación de una imagen

- ① Pulse 🗑️ (Borrar) del botón de control.
- ② Seleccione [Esta ima] con ▲ del botón de control, después pulse ●.

■ Para volver a la toma de imágenes

Pulse el botón del disparador hasta la mitad.

Presentación de otras funciones

Utilizando el botón de control o el botón MENU de la cámara se puede hacer uso de otras funciones durante la toma o reproducción de imágenes. Esta cámara está equipada con una guía de funciones que le permite seleccionar fácilmente entre las funciones. Mientras se muestra la guía, puede utilizar varias funciones.

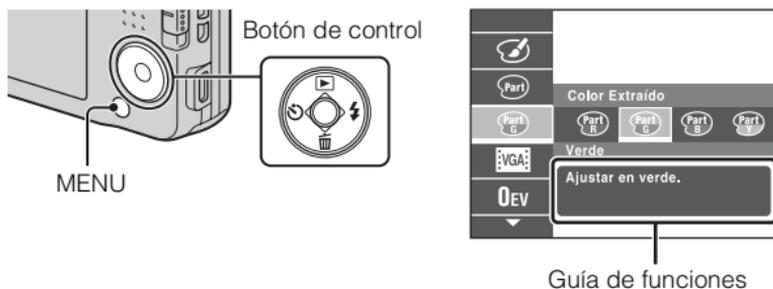

Botón de control

- ▶ (Reproducción): Cambia la cámara al modo de reproducción.
- 🗑️ (Eliminar): Le permite borrar imágenes.
- ⌚ (Contador automát.): Le permite utilizar el autodesparador.
- ⚡ (Flash): Le permite seleccionar un modo de flash para imágenes fijas.
- Botón central (Enfoque seguido): La cámara sigue al motivo y ajusta el enfoque automáticamente incluso cuando el motivo se está moviendo.

Elementos del menú

Toma de imagen

Modo Grabación	Selecciona el modo de grabación de imagen fija.
Escena toma película	Selecciona el modo de grabación de película.
Escena de toma panorámica	Selecciona el modo de grabación cuando se toman imágenes panorámicas.
Selección escena	Selecciona ajustes preajustados para corresponder con varias condiciones de escena.
Efecto de foto	Toma una imagen fija con una textura original de acuerdo con el efecto deseado.

Modo fácil	Toma imágenes fijas utilizando el mínimo de funciones.
Tono de color	Cuando está seleccionado [Cámara juguete] en Efecto de foto, establece el tono de color.
Color Extraído	Cuando está seleccionado [Color parcial] en Efecto de foto, establece el color a extraer.
Efecto piel suave	Ajusta el Efecto piel suave y el nivel del efecto.
Tamaño img fija/ Tamaño imagen panorámica/ Tamaño película	Selecciona el tamaño de imagen para imágenes fijas, imágenes panorámicas o archivos de película.
Dirección de la toma	Ajusta la dirección para desplazar panorámicamente la cámara cuando toma imágenes en Barrido panorámico.
SteadyShot	Selecciona el modo de toma estable.
Compensar la exposición	Ajusta la exposición manualmente.
ISO	Ajusta la sensibilidad luminosa.
Balance Blanco	Ajusta los tonos de color de una imagen.
Enfoque	Selecciona el método de enfoque.
Modo medición	Selecciona el modo de medición que establece qué parte del motivo se mide para determinar la exposición.
Ajustes de captura continua	Selecciona el modo de una sola imagen o el modo ráfaga.
Captador de sonrisas	Ajusta para que la cámara accione automáticamente el obturador cuando se detecta una sonrisa.
Sensibilidad de sonrisa	Ajusta la sensibilidad de la función Captador de sonrisas para detectar sonrisas.
Detección de cara	Selecciona la detección de caras y hace varios ajustes automáticamente.
DRO	Ajusta la función DRO para corregir el brillo y el contraste y mejora la calidad de la imagen.

Visionado

Modo fácil	Aumenta el tamaño de texto en la pantalla para facilitar el uso.
Efecto belleza	Retoca una cara en una imagen fija.
Retocar	Retoca una imagen utilizando varios efectos.
Borrar	Elimina una imagen.
Diapositivas	Selecciona un método de reproducción continua.
Proteger	Protege las imágenes.
Impresión (DPOF)	Añade una marca de orden de impresión a una imagen fija.
Rotar	Gira una imagen fija.

ES

Elementos de ajuste

Si pulsa el botón MENU mientras toma una imagen o durante la reproducción, se proveerá  (Ajustes) como selección final. Puede cambiar los ajustes predeterminados en la pantalla  (Ajustes).

 Ajustes de Toma	Iluminador AF/Cuadrícula/Resolución visualiz./ Zoom digital/Reduc. ojos rojos/Inscribir fecha
 Ajustes Principales	Pitido/Volumen/Luminosidad panel/Language Setting/ Color visualización/Inicializar/Ajuste pantalla/ Guía funciones/Salida vídeo/Ajuste conexión USB/ Alimentación USB/Ajuste LUN/Ahorro de energía
 Herramienta Tarjeta Memoria*	Formatear/Crear Carpeta Grab/Camb. Carp. Grab/ ElimCarpGrabación/Copiar/Número Archivo
 Ajustes de Reloj	Configuración área/Config.fecha y hora

* Si no hay insertada una tarjeta de memoria, se visualizará  (Herramienta Memoria Interna) y solamente se podrá seleccionar [Formatear].

Características de “PlayMemories Home”

El software “PlayMemories Home” le permite importar imágenes fijas y películas a su ordenador y utilizarlas.

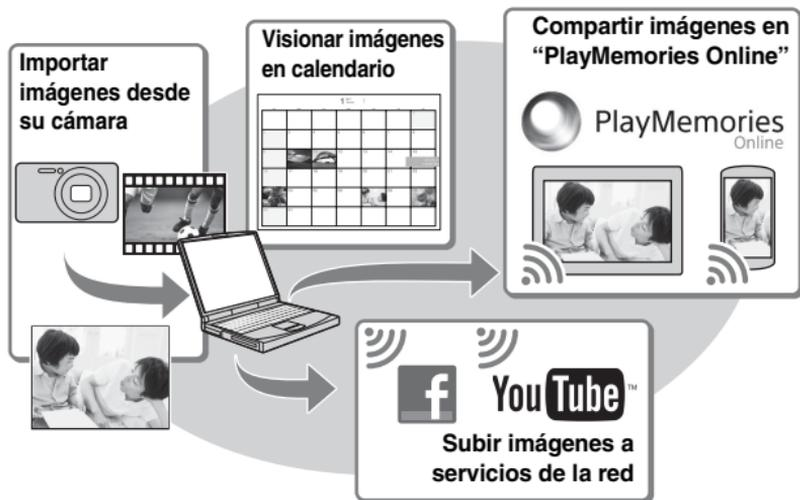

Descarga de “PlayMemories Home” (para Windows solamente)

Puede descargar “PlayMemories Home” de la URL siguiente:
www.sony.net/pm

Notas

- Para instalar “PlayMemories Home” se necesita una conexión a Internet.
- Para utilizar “PlayMemories Online” u otros servicios de la red se necesita una conexión a Internet. Es posible que “PlayMemories Online” u otros servicios de la red no estén disponibles en algunos países o regiones.
- “PlayMemories Home” no es compatible con ordenadores Mac. Utilice las aplicaciones que hay instaladas en su Mac. Para más detalles, visite la URL siguiente:
<http://www.sony.co.jp/imsoft/Mac/>

■ Instalación de “PlayMemories Home” en un ordenador

- 1 Utilizando el explorador de Internet de su ordenador, vaya a la URL siguiente, después haga clic en [Instalación] → [Ejecutar].
www.sony.net/pm

- 2 Siga las instrucciones de la pantalla para completar la instalación.

- Cuando se visualice el mensaje para conectar la cámara a un ordenador, conecte la cámara y el ordenador utilizando el cable USB exclusivo (suministrado).

Al terminal USB /
A/V OUT

A una toma USB



ES

■ Visionado de la “Guía de ayuda de PlayMemories Home”

Para más detalles sobre cómo utilizar “PlayMemories Home”, consulte la “Guía de ayuda de PlayMemories Home”.

- 1 Haga doble clic en el icono de [Guía de ayuda de PlayMemories Home] en el escritorio.
 - Para acceder a la “Guía de ayuda de PlayMemories Home” desde el menú de inicio: Haga clic en [Inicio] → [Todos los programas] → [PlayMemories Home] → [Guía de ayuda de PlayMemories Home].
 - Para más detalles sobre “PlayMemories Home”, también puede consultar la “Guía del usuario de Cyber-shot” (página 2) o la página de soporte de PlayMemories Home siguiente (Inglés solamente):
<http://www.sony.co.jp/pmh-se/>

Número de imágenes fijas y tiempo grabable de películas

El número de imágenes fijas y el tiempo que se puede grabar podrán variar dependiendo de las condiciones de la toma y de la tarjeta de memoria.

■ Imágenes fijas

(Unidades: Imágenes)

Capacidad / Tamaño	Memoria interna	Tarjeta de memoria
	Aprox. 28 MB	2 GB
16M	4	280
VGA	170	11 000
16:9(12M)	5	360

■ Películas

La tabla de abajo muestra los tiempos de grabación máximos aproximados. Estos son los tiempos totales para todos los archivos de película. Se puede filmar continuamente durante 29 minuto aproximadamente (limitado por especificaciones del producto). Para películas de tamaño [1280×720], se puede tomar continuamente durante aproximadamente 10 minuto (limitado por tamaño de archivo de 2 GB)

(h (hora), m (minuto), s (segundo))

Capacidad / Tamaño	Memoria interna	Tarjeta de memoria
	Aprox. 28 MB	2 GB
1280×720	—	8 m
VGA	25 s	25 m
QVGA	1 m	1 h 15 m

Notas sobre la utilización de la cámara

Uso y cuidados

Evite un manejo brusco, desmontaje, modificación, golpes físicos, o impactos tales como golpear, dejar caer, o pisar el producto. Sea especialmente cuidadoso con el objetivo.

Notas sobre la grabación/reproducción

- Antes de comenzar a grabar, haga una grabación a modo de prueba para asegurarse de que la cámara está funcionando correctamente.
- La cámara no está hecha a prueba de polvo, ni a prueba de salpicaduras, ni a prueba de agua.
- Evite exponer la cámara al agua. Si entra agua dentro de la cámara, podrá ocurrir un mal funcionamiento. En algunos casos, la cámara no podrá ser reparada.
- No dirija la cámara hacia el sol ni hacia otras luces intensas. Podrá ocasionar un mal funcionamiento de la cámara.
- Si se produce condensación de humedad, elimínela antes de utilizar la cámara.
- No agite ni golpee la cámara. Podría ocasionar un mal funcionamiento y no poder grabar imágenes. Además, el soporte de grabación podría quedar inutilizable o dañarse los datos de imagen.

No utilice o almacene la cámara en los siguientes lugares

- En un lugar muy caluroso, frío o húmedo
En lugares tales como en un automóvil aparcado al sol, es posible que el cuerpo de la cámara se deforme y esto podrá ocasionar un mal funcionamiento.
- Bajo la luz solar directa o cerca de una estufa
El cuerpo de la cámara podrá decolorarse o deformarse, y esto podrá ocasionar un mal funcionamiento.
- En un lugar expuesto a vibración basculante
- Cerca de un lugar que genera ondas de radio intensas, emite radiación o tiene magnetismo fuerte. De lo contrario, es posible que la cámara no pueda grabar o reproducir imágenes correctamente.
- En lugares arenosos o polvorientos
Tenga cuidado de no dejar entrar dentro de la cámara arena o polvo. Esto podrá ocasionar un mal funcionamiento en la cámara, y en algunos casos este mal funcionamiento no podrá repararse.

Acercas del transporte

No se siente en una silla u otro lugar con la cámara en el bolsillo trasero de sus pantalones o falda, porque podrá ocasionar un mal funcionamiento de la cámara o dañarla.

Notas sobre la pantalla

La pantalla está fabricada utilizando tecnología de muy alta precisión por lo que más del 99,99 % de los píxeles son operativos para uso efectivo. Sin embargo, es posible que aparezcan algunos puntos diminutos negros y/o brillantes (de color blanco, rojo, azul o verde) en la pantalla. Estos puntos son un resultado normal del proceso de fabricación, y no afectan a la grabación.

Acerca de la temperatura de la cámara

Es posible que la cámara y la batería se sobrecalienten debido al uso continuo, pero no se trata de un fallo de funcionamiento.

Acerca de la protección contra el recalentamiento

Dependiendo de la temperatura de la cámara y de la batería, es posible que no pueda grabar películas o que la alimentación se desconecte automáticamente para proteger la cámara.

Se visualizará un mensaje en la pantalla antes de que se desconecte la alimentación o ya no podrá grabar películas. En este caso, deje desconectada la alimentación y espere hasta que la temperatura de la cámara y la batería descienda. Si conecta la alimentación sin dejar que la cámara y la batería se enfríen suficientemente, es posible que la alimentación se desconecte otra vez o que no pueda grabar películas.

Acerca de la carga de la batería

Si carga una batería que no ha sido utilizada durante largo tiempo, es posible que no pueda cargarla hasta la capacidad apropiada.

Esto se debe a las características de la batería, y no es un malfuncionamiento.

Cargue la batería otra vez.

Aviso sobre los derechos de autor

Los programas de televisión, películas, cintas de vídeo y demás materiales pueden estar protegidos por copyright. La grabación no autorizada de tales materiales puede ir en contra de los artículos de las leyes de copyright.

No hay compensación por daño del contenido o fallo de grabación

Sony no compensará por no poder grabar o por la pérdida o daño del contenido grabado debido a un mal funcionamiento de la cámara o el soporte de grabación, etc.

Limpieza de la superficie de la cámara

Limpie la superficie de la cámara con un paño suave ligeramente humedecido con agua, después limpie la superficie con un paño seco. Para evitar dañar el acabado o la envoltura:

- No exponga la cámara a productos químicos tales como diluyente, bencina, alcohol, paños desechables, repelente de insectos, bronceador o insecticida.

Mantenimiento del monitor LCD

- La crema para las manos o hidratante dejada en la pantalla podrá disolver su recubrimiento. Si deja algo de estas cremas en la pantalla, límpiela inmediatamente.
- Si limpia con un pañuelo de papel u otros materiales empleando fuerza podrá dañar el recubrimiento.
- Si se adhieren huellas dactilares o suciedad a la pantalla del monitor LCD, le recomendamos que retire con cuidado cualquier suciedad y que después limpie la pantalla con un paño suave.

Especificaciones

Cámara

[Sistema]

Dispositivo de imagen:

CCD de 7,75 mm (tipo 1/2,3),

Filtro de color primario

Total de píxeles:

Aprox. 16,4 Megapíxeles

Píxeles efectivos:

Aprox. 16,1 Megapíxeles

Objetivo: Objetivo zoom 5×

f = 5 mm – 25 mm

(28 mm – 140 mm (equivalente a película de 35 mm))

F3,2 (W) – F6,5 (T)

Mientras se toman películas (16:9):

30,5 mm – 152,5 mm

Mientras se toman películas (4:3):

28 mm – 140 mm

SteadyShot: Electrónico

Control de exposición: Exposición automática, Selección escena

Balance del blanco: Automático, Luz diurna, Nublado, Fluorescente 1/2/3, Incandescente, Flash

Toma con ráfaga (cuando se toma con el mayor número de píxeles):

Aprox. 1,0 imágenes/segundo (hasta 100 imágenes)

Formato de archivo:

Imágenes fijas: Compatible con JPEG (DCF, Exif, MPF Baseline), compatible con DPOF

Películas: AVI (Motion JPEG)

Soporte de grabación:

Memoria interna (Aprox. 28 MB)
“Memory Stick Duo”, “Memory Stick Micro”, tarjetas SD, tarjetas de memoria microSD

Flash: Alcance del flash (sensibilidad ISO (Índice de exposición recomendado) ajustada a Auto):
Aprox. 0,5 m a 2,7 m (W)
Aprox. 0,5 m a 1,2 m (T)

[Conectores de entrada y salida]

Toma USB / A/V OUT:

Salida de vídeo

Salida de audio

Comunicación USB

Comunicación USB:

Hi-Speed USB (USB 2.0)

[Pantalla]

Pantalla LCD:

6,7 cm (tipo 2,7) unidad TFT

Número total de puntos:

230 400 puntos

[Alimentación, general]

Alimentación: Batería recargable NP-BN, cc 3,6 V

Adaptador de alimentación de ca (FUENTE DE ALIMENTACIÓN) AC-UB10C, cc 5 V

Consumo (durante la toma de imagen): 1,1 W

Temperatura de funcionamiento: 0 °C a 40 °C

Temperatura de almacenamiento: -20 °C a +60 °C

Dimensiones (cumple con CIPA): 97,0 mm × 55,1 mm × 20,0 mm (An/Al/Pr)

Peso (cumple con CIPA) (incluyendo la batería NP-BN, “Memory Stick Duo”): Aprox. 114 g

Micrófono: Monoaural

Altavoz: Monoaural

Exif Print: Compatible

PRINT Image Matching III:
Compatible

Adaptador de alimentación de ca (FUENTE DE ALIMENTACIÓN) AC-UB10C

Requisitos de alimentación:

ca 100 V a 240 V 50 Hz/60 Hz
70 mA

Tensión de salida: cc 5 V 0,5 A

Temperatura de funcionamiento:
0 °C a 40 °C

Temperatura de almacenamiento:
-20 °C a +60 °C

Dimensiones:

Aprox. 50 mm × 22 mm × 54 mm
(An/Al/Pr)

Peso:

Para EE.UU. y Canadá:

Aprox. 48 g

Para países o regiones distintos de
EE.UU. y Canadá: Aprox. 43 g

Batería recargable NP-BN

Batería utilizada: Batería de litio-ion

Tensión máxima: cc 4,2 V

Tensión nominal: cc 3,6 V

Tensión de carga máxima: cc 4,2 V

Corriente de carga máxima: 0,9 A

Capacidad:

típica: 2,3 Wh (630 mAh)

mínima: 2,2 Wh (600 mAh)

El diseño y las especificaciones están
sujetos a cambios sin previo aviso.

Marcas comerciales

- Las marcas siguientes son marcas
comerciales de Sony Corporation.

Cyber-shot, “Cyber-shot”,
“Memory Stick PRO Duo”,
“Memory Stick PRO-HG Duo”,
“Memory Stick Duo”, “Memory
Stick Micro”

- Windows es una marca comercial
registrada de Microsoft Corporation
en los Estados Unidos y/u otros
países.
- Mac y Mac OS son marcas
comerciales registradas de Apple Inc.
- El logotipo de SDHC es una marca
comercial de SD-3C, LLC.
- Facebook y el logotipo de “f” son
marcas comerciales o marcas
comerciales registradas de Facebook,
Inc.
- YouTube y el logotipo de YouTube
son marcas comerciales o marcas
comerciales registradas de Google
Inc.
- Además, los nombres de sistemas y
productos utilizados en este manual
son, en general, marcas comerciales o
marcas comerciales registradas de sus
respectivos desarrolladores o
fabricantes. Sin embargo, las marcas
™ o ® no se utilizan en todos los
casos en este manual.

En la página Web de atención al
cliente puede encontrar
información adicional sobre este
producto y respuesta a las
preguntas hechas con más
frecuencia.

<http://www.sony.net/>

Impreso en papel reciclado en un 70%
o más utilizando tinta hecha con aceite
vegetal exento de compuesto orgánico
volátil (COV).

ES

ES
27

Aprender mais acerca da câmara (“Manual do utilizador da Cyber-shot”)



“Manual do utilizador da Cyber-shot” é um manual on-line. Consulte-o para instruções aprofundadas sobre as muitas funções da câmara.

- ① Aceda à página de apoio da Sony.
<http://www.sony.net/SonyInfo/Support/>
- ② Selecione o seu país ou região.
- ③ Pesquise o nome de modelo da sua câmara na página de apoio.
 - Verifique o nome do modelo na parte inferior da sua câmara.

Verificar os itens fornecidos

O número entre parênteses indica o número de peças.

- Câmara (1)
- Pack de baterias recarregável NP-BN (1)
(Este pack de baterias recarregável não pode ser usado com Cyber-shot que são fornecidas com o pack de baterias NP-BN1.)
- Cabo USB dedicado (1) (Sony Corporation 1-834-331-)
- Adaptador de CA AC-UB10C (1)
- Cabo de alimentação (não fornecido nos EUA e Canadá) (1)
- Correia de pulso (1)
- Manual de instruções (este manual) (1)

AVISO

Para reduzir o risco de incêndio ou choque elétrico, não exponha a unidade à chuva ou à humidade.

INSTRUÇÕES DE SEGURANÇA IMPORTANTES

-GUARDE ESTAS INSTRUÇÕES

PERIGO

PARA REDUZIR O RISCO DE INCÊNDIO OU CHOQUE ELÉTRICO, SIGA CUIDADOSAMENTE ESTAS INSTRUÇÕES

PT

ATENÇÃO

Bateria

Se a bateria for indevidamente utilizada, a mesma pode rebentar, provocar um incêndio ou queimaduras químicas. Tenha em atenção as seguintes precauções.

- Não desmonte.
- Não esmague nem exponha a bateria a nenhum choque ou força como martelar, deixar cair, ou pisar a bateria.
- Não cause curto-circuitos e não toque com objetos metálicos nos terminais da bateria.
- Não exponha a uma temperatura superior a 60 °C como, por exemplo, à luz solar direta ou dentro de um automóvel estacionado ao sol.
- Não proceda à incineração nem queime.
- Não manuseie baterias de íões de lítio danificadas ou que estejam a derramar líquido.
- Certifique-se de que carrega a bateria, utilizando um carregador de bateria Sony autêntico ou um dispositivo que possa fazê-lo.
- Mantenha a bateria fora do alcance das crianças.
- Não molhe a bateria.
- Substitua-a apenas por outra do mesmo tipo ou por um tipo equivalente recomendado pela Sony.
- Desfaça-se imediatamente de baterias usadas, tal como descrito nas instruções.

Adaptador de CA

Use a tomada de parede próxima quando usar o Adaptador de CA. Desligue imediatamente o Adaptador de CA da tomada de parede se ocorrer qualquer mau funcionamento durante a utilização do aparelho.

Aviso para os clientes na Europa

Nota para os clientes nos países que apliquem as Diretivas da UE

Este produto foi fabricado por ou em nome da Sony Corporation, 1-7-1 Konan Minato-ku Tokyo, 108-0075 Japan. As questões relativas à conformidade dos produtos com base na legislação da União Europeia devem ser dirigidas ao representante autorizado, Sony Deutschland GmbH, Hedelfinger Strasse 61, 70327 Stuttgart, Alemanha. Para quaisquer assuntos de serviço ou garantia, consulte os endereços fornecidos nos documentos de serviço ou de garantia.

Este produto foi testado e está em conformidade com os limites estabelecidos no regulamento EMC relativamente à utilização de cabos com comprimento inferior a 3 metros.

Atenção

Os campos magnéticos em frequências específicas podem influenciar a imagem e o som desta unidade.

Nota

Se a transferência de dados for interrompida a meio (falhar) devido a interferências eletromagnéticas ou eletricidade estática, reinicie a aplicação ou desligue e volte a ligar o cabo de comunicação (USB, etc.) de novo.

Tratamento de Equipamentos Elétricos e Eletrónicos no final da sua vida útil (Aplicável na União Europeia e em países Europeus com sistemas de recolha seletiva de resíduos)



Este símbolo, colocado no produto ou na sua embalagem, indica que este não deve ser tratado como resíduo urbano indiferenciado. Deve sim ser colocado num ponto de recolha destinado a resíduos de equipamentos elétricos e eletrónicos. Assegurando-se que este produto é corretamente depositado, irá prevenir potenciais consequências negativas para o ambiente bem como para a saúde, que de outra forma poderiam ocorrer pelo mau manuseamento destes produtos. A reciclagem dos materiais contribuirá para a conservação dos recursos naturais. Para obter

informação mais detalhada sobre a reciclagem deste produto, por favor contacte o município onde reside, os serviços de recolha de resíduos da sua área ou a loja onde adquiriu o produto.

I Tratamento de pilhas no final da sua vida útil (Aplicável na União Europeia e em países Europeus com sistemas de recolha seletiva de resíduos)



Este símbolo, colocado na pilha ou na sua embalagem, indica que estes produtos não devem ser tratados como resíduos urbanos indiferenciados. Em determinadas pilhas este símbolo pode ser usado em combinação com um símbolo químico. Os símbolos químicos para o mercúrio (Hg) ou chumbo (Pb) são adicionados se a pilha contiver mais de 0,0005% em mercúrio ou 0,004% em chumbo.

Devem antes ser colocados num ponto de recolha destinado a resíduos de pilhas e acumuladores.

Assegurando-se que estas pilhas são corretamente depositadas, irá prevenir potenciais consequências negativas para o ambiente bem como para a saúde, que de outra forma poderiam ocorrer pelo mau manuseamento destas pilhas. A reciclagem dos materiais contribuirá para a conservação dos recursos naturais.

Se por motivos de segurança, desempenho ou proteção de dados, os produtos necessitarem de uma ligação permanente a uma pilha integrada, esta só deve ser substituída por profissionais qualificados.

Acabado o período de vida útil do aparelho, coloque-o no ponto de recolha de produtos elétricos/eletrónicos de forma a garantir o tratamento adequado da bateria integrada.

Para as restantes pilhas, por favor, consulte as instruções do equipamento sobre a remoção da mesma. Deposite a bateria num ponto de recolha destinado a resíduos de pilhas e baterias.

Para informações mais detalhadas sobre a reciclagem deste produto, por favor contacte o município onde reside, os serviços de recolha de resíduos da sua área ou a loja onde adquiriu o produto.

Identificação das partes

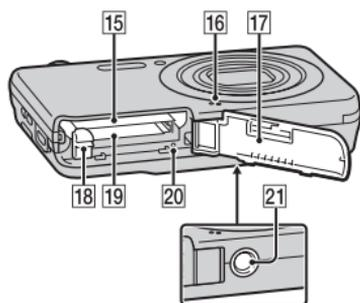
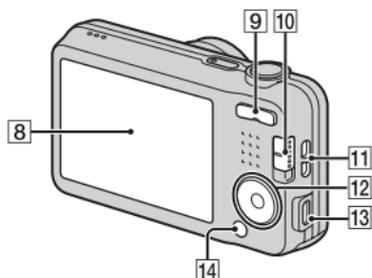
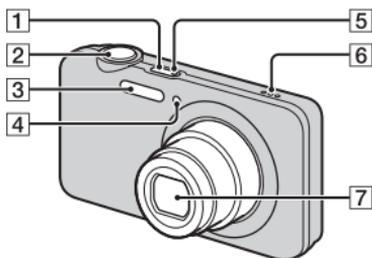

- 1 Botão ON/OFF (Alimentação)
- 2 Botão do obturador
- 3 Flash
- 4 Luz do temporizador automático/Luz do Obturador de Sorriso/Iluminador AF
- 5 Luz de Carregamento
- 6 Altifalante
- 7 Lente
- 8 Ecrã LCD

- 9 Botão W/T (zoom)
- 10 Comutador de modo
📷 (Imagem Fixa)/📷 (Varrer panorama)/📷 (Filme)
- 11 Gancho para a correia de pulso
- 12 Botão de controlo
MENU ligado: ▲/▼/◀/▶
MENU desligado:
▶ (Reprodução)/🗑️ (Apagar)/
⌚ (Temp. Auto)/⚡ (Flash)
- 13 Terminal USB / A/V OUT
- 14 Botão MENU
- 15 Ranhura de inserção da bateria
- 16 Microfone
- 17 Tampa da bateria/cartão de memória
- 18 Alavanca de ejeção da bateria
- 19 Ranhura do cartão de memória
- 20 Luz de acesso
- 21 Orifício da tomada do tripé
 - Use um tripé com um parafuso com menos de 5,5 mm de comprimento. Caso contrário, não consegue prender firmemente a câmara, e podem ocorrer danos a esta.

Inserir o pack de baterias

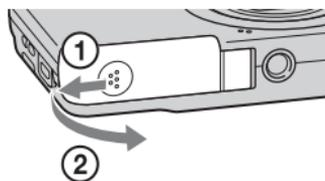

Alavanca de ejeção da bateria

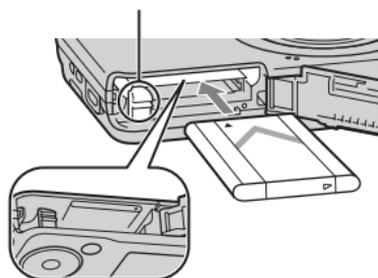

PT

1 Abra a tampa.

2 Insira o pack de baterias.

- Enquanto carrega na alavanca de ejeção da bateria, insira o pack de baterias conforme ilustrado. Certifique-se de que a alavanca de ejeção da bateria bloqueia após a inserção.
- Fechar a tampa com a bateria inserida incorretamente pode danificar a câmara.

Carregar o pack de baterias

Para clientes nos EUA e Canadá

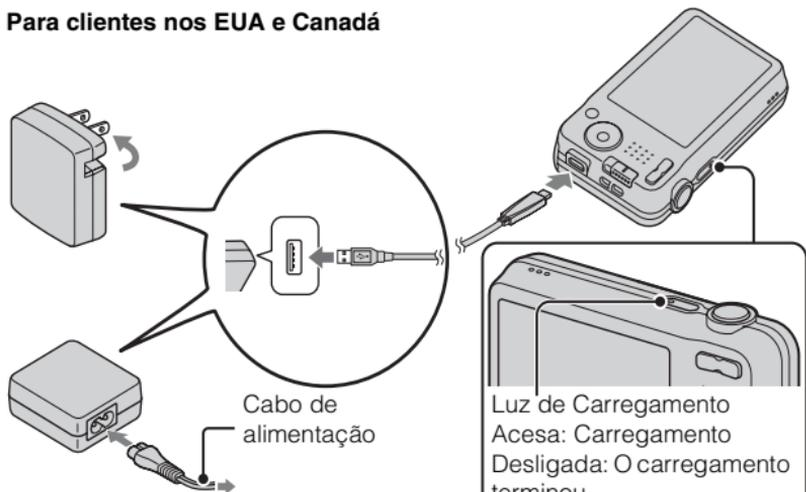

Para clientes em países/regiões sem ser os EUA e o Canadá

Luz de Carregamento
Acesa: Carregamento
Desligada: O carregamento
terminou
Pisca:
Erro de carregamento ou
o carregamento pausou
temporariamente porque
a câmara não está dentro
da variação de
temperatura correta

1 Ligue a câmara ao Adaptador de CA (fornecido), através do cabo USB dedicado (fornecido).

2 Ligue o Adaptador de CA à tomada de parede.

A luz de Carregamento acende a cor de laranja e o carregamento inicia.

- Desligue a câmara enquanto carrega a bateria.
- Pode carregar o pack de baterias mesmo quando estiver parcialmente carregado.
- Quando a luz de Carregamento pisca e o carregamento não tiver terminado, retire e volte a inserir o pack de baterias.

Notas

- Se a luz de Carregamento na câmara piscar quando o Adaptador de CA estiver ligado à tomada de parede, isso indica que o carregamento parou temporariamente devido à temperatura estar fora da variação recomendada. Quando a temperatura voltar a estar dentro da variação correta, o carregamento retoma. Recomendamos o carregamento do pack de baterias à temperatura ambiente de entre 10 °C a 30 °C.
- A bateria pode não carregar corretamente se a secção do terminal da bateria estiver suja. Nesse caso, limpe-a cuidadosamente com um pano macio ou um cotonete.
- Ligue o Adaptador de CA (fornecido) à tomada de parede mais próxima. Se ocorrerem avarias enquanto utilizar o Adaptador de CA, desligue imediatamente a ficha da tomada de parede para desligar da fonte de alimentação.
- Quando o carregamento terminar, desligue o Adaptador de CA da tomada de parede.
- Certifique-se de que usa apenas packs de baterias, cabo USB dedicado (fornecido) e Adaptador de CA (fornecido) de marca genuína Sony.

PT

■ Tempo de carregamento (Carga completa)

O tempo de carregamento é de aproximadamente 115 min. usando o Adaptador de CA (fornecido).

Notas

- O tempo de carregamento acima aplica-se quando se carregar um pack de baterias totalmente gasto a uma temperatura de 25°C. O carregamento pode demorar mais tempo dependendo das condições de utilização e circunstâncias.

■ Carregamento ao ligar a um computador

O pack de baterias pode ser carregado ligando a câmara a um computador usando um cabo USB dedicado.

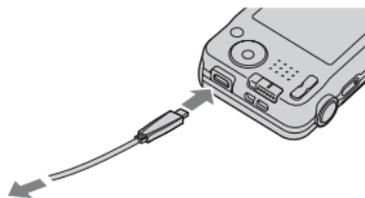

A uma tomada USB

Notas

- Note os seguintes pontos quando carregar através de um computador:
 - Se a câmara estiver ligada a um computador portátil que não esteja ligado a uma fonte de alimentação, o nível da bateria do portátil diminui. Não carregue durante um período de tempo alargado.
 - Não ligue/desligue nem reinicie o computador, ou desperte o computador do modo de hibernação quando tiver sido estabelecida uma ligação USB entre o computador e a câmara. A câmara pode originar uma avaria. Antes de ligar/desligar ou reiniciar o computador ou despertar o computador do modo de hibernação, desligue a câmara e o computador.
 - Não se dão garantias de carregamento usando um computador feito por encomenda ou um computador modificado.

■ A duração da bateria e número de imagens que podem ser gravadas e reproduzidas

	Duração da bateria	Número de imagens
Fotografar (imagens fixas)	Aprox. 110 min.	Aprox. 220 imagens
Filmagem real (filmes)	Aprox. 50 min.	—
Filmagem contínua (filmes)	Aprox. 110 min.	—
Visualizar (imagens fixas)	Aprox. 175 min.	Aprox. 3500 imagens

Notas

- O número de imagens acima aplica-se quando o pack de baterias está totalmente carregado. O número de imagens pode diminuir dependendo das condições de utilização.
- O número de imagens que podem ser gravadas é para fotografar nas seguintes condições:
 - Utilização de “Memory Stick PRO Duo” (Mark2) da Sony (vendido separadamente)
 - O pack de baterias é usado a uma temperatura ambiente de 25°C.
- O número para “Fotografar (imagens fixas)” baseia-se na norma CIPA, e é para fotografar nas seguintes condições:
(CIPA: Camera & Imaging Products Association)
 - [SteadyShot] está regulada para [Deslig].
 - [Resolução do Visor] está regulada para [Normal].
 - Fotografar uma vez em cada 30 segundos.
 - O zoom muda alternadamente entre os lados W e T.
 - O flash dispara uma vez em cada duas.
 - A alimentação liga-se e desliga-se uma vez em cada dez.
- A duração da bateria para filmes aplica-se a filmagem nas seguintes condições:
 - Modo de gravação: 1280×720
 - Quando a filmagem contínua termina devido aos limites definidos (29 minutos), volte a carregar no botão do obturador para continuar a filmar. As funções de fotografia como zoom não funcionam.
 - A “Filmagem real (filmes)” acima indica o tempo de filmagem aproximado como orientação quando executa repetidamente filmagem, faz zoom, espera para filmagem e liga e desliga a câmara.

■ Fornecer energia

A câmara pode receber alimentação da tomada de parede ligando ao Adaptador de CA (fornecido), através do cabo USB dedicado (fornecido). Pode importar imagens para um computador sem se preocupar em esgotar o pack de baterias ligando a câmara a um computador através do cabo USB dedicado.

Para além disso, pode usar o Adaptador de CA AC-UD10 (vendido separadamente) ou AC-UD11 (vendido separadamente) para ter alimentação quando filmar.

Notas

- A alimentação não pode ser fornecida quando o pack de baterias não estiver inserido na câmara.
- Quando a câmara estiver ligada diretamente a um computador ou a uma tomada de alimentação através do Adaptador de CA fornecido, a fonte de alimentação está disponível apenas no modo de reprodução. Se a câmara estiver no modo de fotografia ou enquanto altera as definições da câmara, a alimentação não é fornecida mesmo se efetuar uma ligação USB usando o cabo USB dedicado.
- Se ligar a câmara e um computador usando o cabo USB dedicado quando a câmara estiver no modo de reprodução, o visor da câmara mudará do ecrã de reprodução para o ecrã de ligação USB. Carregue em  (Reprodução) no botão de controlo para comutar para o ecrã de reprodução.
- O Adaptador de CA AC-UD11 (vendido separadamente) pode não estar disponível em alguns países/regiões.

Inserir um cartão de memória (vendido separadamente)

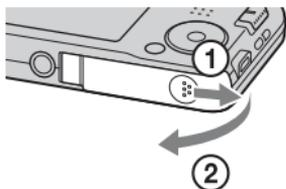

Certifique-se de que o canto recortado está virado corretamente.

PT

1 Abra a tampa.

2 Insira o cartão de memória (vendido separadamente).

- Insira o cartão, com o canto recortado virado na direção indicada na figura, até ouvir um estalido.

3 Feche a tampa.

■ Cartões de memória que podem ser usados

	Cartão de memória	Para imagens fixas	Para filmes
A	Memory Stick PRO Duo	✓	✓ (Mark2 apenas)
	Memory Stick PRO-HG Duo	✓	✓
	Memory Stick Duo	✓	—
B	Memory Stick Micro (M2)	✓	✓ (Mark2 apenas)
C	Cartão de memória SD	✓	✓ (Classe 4 ou superior)
	Cartão de memória SDHC	✓	✓ (Classe 4 ou superior)
D	Cartão de memória microSD	✓	✓ (Classe 4 ou superior)
	Cartão de memória microSDHC	✓	✓ (Classe 4 ou superior)

- Neste manual, os produtos na tabela são coletivamente referidos como se segue:

A: “Memory Stick Duo”

B: “Memory Stick Micro”

C: Cartão SD

D: Cartão de memória microSD

Notas

- Para utilizar um cartão de memória “Memory Stick Micro” ou microSD com a câmara, certifique-se de que o insere primeiro num adaptador dedicado.

■ Para remover o cartão de memória/pack de baterias

Cartão de memória: Empurre o cartão de memória para dentro uma vez para o ejetar.

Pack de bateria: Deslize a alavanca de ejeção da bateria. Certifique-se de que não deixa cair a bateria.

Notas

- Nunca remova o cartão de memória/pack de baterias quando a luz de acesso (página 6) estiver acesa. Isso pode provocar danos aos dados no cartão de memória/memória interna.

Acertar o relógio

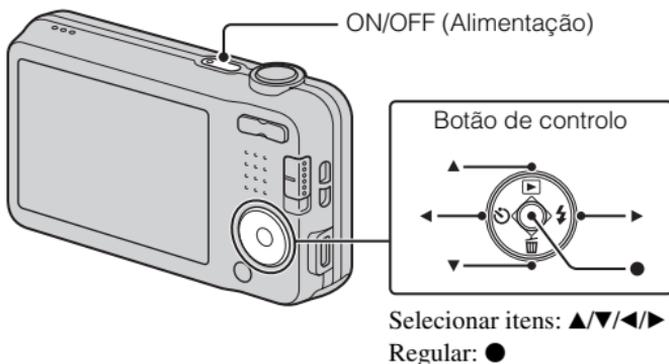

PT

- 1** Carregue no botão ON/OFF (Alimentação).
Visualiza-se a definição de Data e Hora quando liga a câmara pela primeira vez.
 - Pode demorar algum tempo para a alimentação ligar e permitir a operação.
- 2** Selecione um idioma desejado.
- 3** Selecione uma localização geográfica desejada seguindo as instruções no ecrã, depois carregue em ● no botão de controlo.
- 4** Defina [Format Data e Hora], [Hora de verão] e [Data e Hora], depois selecione [OK] → [OK].
 - Meia-noite é indicada como 12:00 AM e meio-dia como 12:00 PM.
- 5** Siga as instruções no ecrã.
 - Se regular [Resolução do Visor] para [Alta], a carga da bateria pode esgotar-se mas rapidamente.

Captação de imagens fixas/filmes

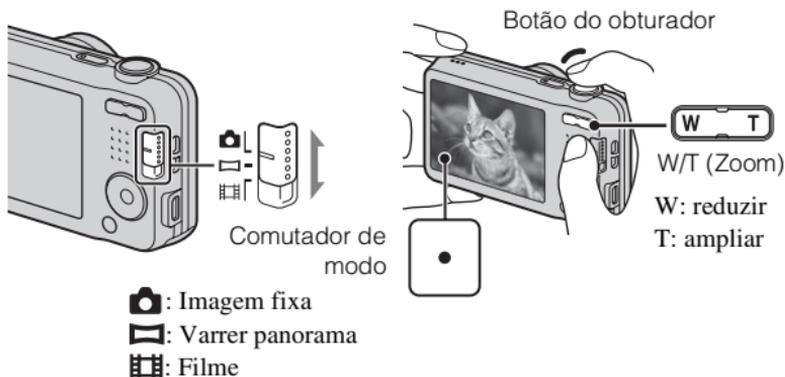

Fotografar imagens fixas

- 1 Carregue até meio no botão do obturador para focar.
Quando a imagem estiver focada, soa um bip e o indicador ● acende.
- 2 Carregue no botão do obturador completamente para baixo para fotografar uma imagem.

Filmar filmes

- 1 Prima o botão do obturador completamente para baixo, para começar a gravar.
 - Use o botão de zoom para mudar a escala de zoom.
- 2 Carregue novamente o botão do obturador completamente para baixo para parar a gravação.

Notas

- Quando usar a função de zoom enquanto grava um filme, o som da objetiva a funcionar será gravado.
- O alcance de filmagem panorâmica pode ser reduzido, dependendo do motivo e forma como é fotografado. Portanto, mesmo quando [360°] estiver regulado para filmagem panorâmica, a imagem gravada pode ser inferior a 360 graus.
- A filmagem contínua é possível durante aproximadamente 29 minutos de cada vez nas predefinições da câmara e quando a temperatura for aproximadamente de 25 °C. Quando a gravação do filme tiver terminado, pode reiniciar a gravação voltando a carregar no botão do obturador. A gravação pode parar para proteger a câmara dependendo da temperatura ambiente.

PT

Visualizar imagens

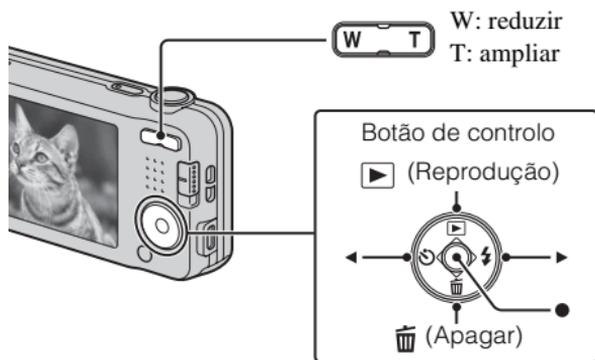

Selecionar imagens: ▶ (seguinte)/◀ (anterior)

Regular: ●

1 Carregue em ▶ (Reprodução) no botão de controlo.

- Visualiza-se a última imagem fotografada.

■ Selecionar a imagem seguinte/anterior

Selecione uma imagem carregando em ▶ (seguinte)/◀ (anterior) no botão de controlo. Carregue em ● no centro do botão de controlo para visualizar filmes.

■ Apagar uma imagem

- ① Carregue em  (Apagar) no botão de controlo.
- ② Selecione [Esta Imag] com ▲ no botão de controlo e em seguida carregue em ●.

■ Voltar para fotografar imagens

Carregue no botão do obturador até meio.

Introdução de outras funções

Podem-se operar outras funções usando o botão de controlo ou o botão MENU na câmara durante a fotografia ou reprodução. Esta câmara está equipada com um Guia de Função que lhe permite seleccionar facilmente a partir das funções. Enquanto visualiza o guia, pode usar várias funções.

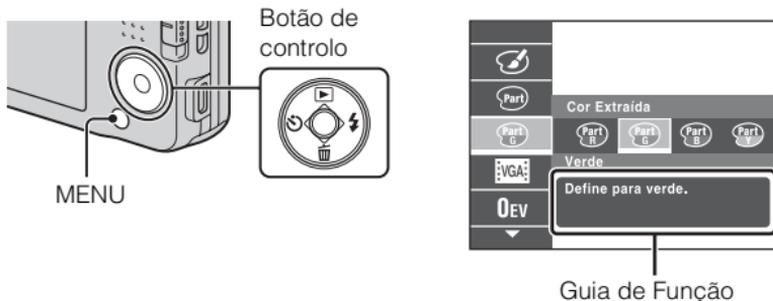

■ Botão de controlo

-  (Reprodução): Comuta a câmara para o modo de reprodução.
 -  (Apagar): Permite-lhe apagar imagens.
 -  (Temp. Auto): Permite-lhe usar o temporizador automático.
 -  (Flash): Permite-lhe seleccionar um modo de flash para imagens fixas.
- Botão do centro (Localizar foco): A câmara segue o motivo e ajusta automaticamente o foco mesmo quando o motivo estiver a mexer-se.

■ Itens do menu

Fotografia

Modo GRAV	Selecionar o modo de gravação de imagem fixa.
Cena filmagem filme	Selecionar o modo de gravação de filme.
Cena filmagem panorama	Selecionar o modo de gravação quando fotografar imagens panorâmicas.
Seleção de cena	Selecionar definições predefinidas para corresponder às várias condições de cena.
Efeito de imagem	Fotografar uma imagem fixa com uma textura original de acordo com o efeito desejado.
Modo Fácil	Fotografar imagens fixas usando funções mínimas.
Tom da cor	Quando [Câmara brinquedo] estiver selecionada em Efeito Fotografia, define o tom da cor.
Cor Extraída	Quando [Cor Parcial] estiver selecionada em Efeito Fotografia, seleciona a cor a extrair.
Efeito Pele Suave	Definir o Efeito de Pele Suave e o nível de efeito.
Tam. Imagem Fixa/ Tamanho Imag. Panorama/ Tamanho Filme	Selecionar o tamanho de imagem para imagens fixas, imagens panorâmicas ou ficheiros de filme.
Direção de Fotografia	Regular a direção para fazer panning da câmara quando fotografa imagens em Varrer Panorama.
SteadyShot	Selecionar o modo antidesfocagem.
Compensação de Exposição	Ajustar a exposição manualmente.
ISO	Ajustar a sensibilidade luminosa.
Equil. br.	Ajustar os tons da cor de uma imagem.
Foco	Selecionar o método de foco.
Modo do Medidor	Selecionar o modo do medidor que define que parte do motivo medir para determinar a exposição.
Definições de Fotog. Contínua	Selecionar o modo de imagem única ou modo burst.

PT

PT
19

Obturador de sorriso	Regular para disparar automaticamente o obturador quando for detetado um sorriso.
Sensibilidade Sorriso	Regular a sensibilidade da função Obturador de Sorriso para detetar sorrisos.
Deteção de Cara	Selecionar para detetar caras e ajustar automaticamente várias definições.
DRO	Definir a função DRO para corrigir o brilho e contraste e melhorar a qualidade da imagem.

Visualização

Modo Fácil	Aumentar o tamanho do texto no ecrã para facilitar a utilização.
Efeito de Beleza	Retocar uma cara numa imagem fixa.
Retoque	Retocar uma imagem usando vários efeitos.
Apagar	Apagar uma imagem.
Ap. slide	Selecionar um método de reprodução contínua.
Proteger	Proteger as imagens.
Imprimir (DPOF)	Adicionar uma marca de ordem de impressão a uma imagem fixa.
Rodar	Rodar uma imagem fixa.

Itens de definição

Se carregar no botão MENU enquanto fotografa ou durante a reprodução, são dadas  (Definições) como seleção final. Pode mudar as predefinições iniciais no ecrã  (Definições).

 Definições de Fotografia	Iluminador AF/Linha Grelha/Resolução do Visor/Zoom digital/Redução Olho Verm/Escrever Data
 Principais Definições	Bip/Volume/Motion JPEG/Language Setting/Cor do visor/Inicializar/Visualizar Definições/Guia Função/Saída vídeo/Defin. Ligação USB/Fornec. Energ. USB/Definição LUN/Economia Energia
 Ferramenta Cartão Memória*	Formatar/Crie pasta GRAV./Mude pasta GRAV./Apagar Pasta GRAV/Copiar/Número do Ficheiro
 Definições de Relógio	Definição de Área/Defin. Data e Hora

* Se não for inserido um cartão de memória, visualizar-se-á  (Ferramenta Memória Interna) e apenas [Formatar] pode ser selecionado.

Funcionalidades de “PlayMemories Home”

O software “PlayMemories Home” permite-lhe importar imagens fixas e filmes para o seu computador e usá-los.

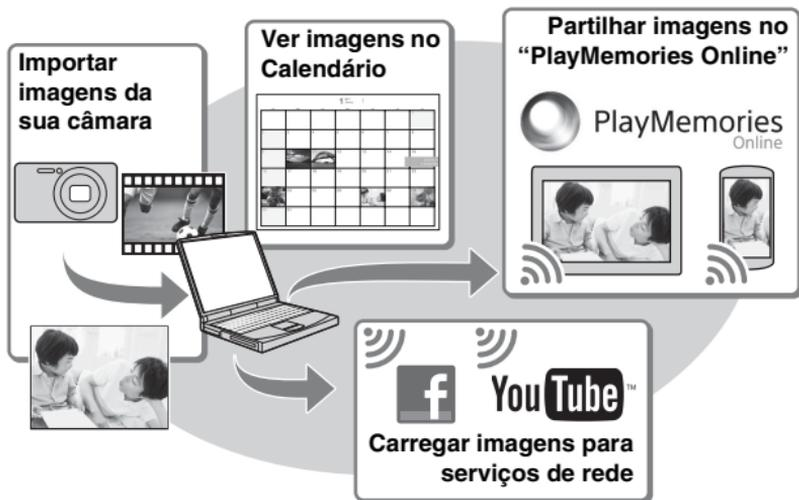

Transferir “PlayMemories Home” (no Windows apenas)

Pode transferir “PlayMemories Home” do seguinte URL:

www.sony.net/pm

Notas

- É necessária uma ligação à Internet para instalar “PlayMemories Home”.
- É necessária uma ligação à Internet para usar “PlayMemories Online” ou outros serviços de rede. “PlayMemories Online” ou outros serviços de rede podem não estar disponíveis em alguns países ou regiões.
- “PlayMemories Home” não é compatível com Macs. Use as aplicações que estão instaladas no seu Mac. Para mais detalhes, visite o seguinte URL:
<http://www.sony.co.jp/imsoft/Mac/>

■ Instalar “PlayMemories Home” num computador

- 1 Usando o browser da Internet no seu computador, visite o seguinte URL, depois clique em [Instalar] → [Executar].

www.sony.net/pm

- 2 Siga as instruções no ecrã para completar a instalação.

- Quando for visualizada a mensagem para ligar a câmara a um computador, ligue a câmara e o computador usando o cabo USB dedicado (fornecido).

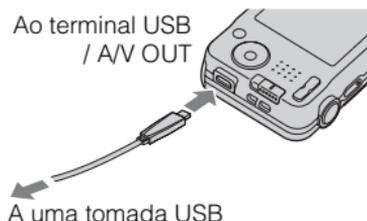

PT

■ Ver “Guia de Ajuda do PlayMemories Home”

Para mais detalhes sobre como usar “PlayMemories Home”, consulte o “Guia de Ajuda do PlayMemories Home”.

- 1 Clique duas vezes no ícone [Guia de Ajuda do PlayMemories Home] no ambiente de trabalho.
- Para aceder a “Guia de Ajuda do PlayMemories Home” a partir do menu iniciar: Clique em [Iniciar] → [Todos os programas] → [PlayMemories Home] → [Guia de Ajuda do PlayMemories Home].
 - Para mais detalhes sobre “PlayMemories Home”, pode também ver o “Manual do utilizador da Cyber-shot” (página 2) ou a seguinte página de apoio de PlayMemories Home (inglês apenas):

<http://www.sony.co.jp/pmh-se/>

Número de imagens fixas e tempo de gravação de filmes

O número de imagens fixas que podem ser gravadas e o tempo de gravação podem variar em função das condições em que está a fotografar e do cartão de memória.

■ Imagens fixas

(Unidades: Imagens)

Capacidade Tamanho	Memória interna	Cartão de memória
	Aprox. 28 MB	2 GB
16M	4	280
VGA	170	11000
16:9(12M)	5	360

■ Filmes

A tabela abaixo mostra os tempos máximos de gravação aproximados. Estes são os tempos totais para todos os ficheiros de filmes. É possível a filmagem contínua durante aproximadamente 29 minutos (limitada por especificações de produto). Nos filmes de tamanho [1280×720], é possível filmagem contínua durante aproximadamente 10 minutos (limitada por tamanho de ficheiro de 2 GB).

(h (hora), m (minuto), s (segundo))

Capacidade Tamanho	Memória interna	Cartão de memória
	Aprox. 28 MB	2 GB
1280×720	—	8 m
VGA	25 s	25 m
QVGA	1 m	1 h 15 m

Notas sobre a utilização da câmara

Sobre utilização e cuidados

Evite o manuseamento descuidado, desmontagem, modificação, choque físico ou impacto como martelamento, queda ou pisar no produto. Tenha cuidado particular com a lente.

Notas sobre a gravação/reprodução

- Antes de iniciar a gravação, faça um teste de gravação para se certificar que a câmara está a funcionar corretamente.
- A câmara não é à prova de pó, de salpicos nem à prova de água.
- Evite a exposição da câmara à água. Se entrar água na câmara, pode ocorrer uma avaria. Em alguns casos, a câmara não pode ser reparada.
- Não aponte a câmara para o sol ou outra luz brilhante. Pode provocar o mau funcionamento da câmara.
- Se ocorrer condensação de humidade, remova-a antes de utilizar a câmara.
- Não abane nem bata na câmara. Pode causar um mau funcionamento e pode não ser capaz de gravar imagens. Para além disso, o meio de gravação pode ficar inutilizável ou os dados da imagem ficarem danificados.

PT

Não use/guarde a câmara nos seguintes lugares

- Num local extremamente quente, frio ou húmido
Em locais tal como num automóvel estacionado ao sol, o corpo da câmara pode ficar deformado e isso pode causar um mau funcionamento.
- Guardar sob luz solar direta ou perto de um aquecedor
O corpo da câmara pode ficar sem cor ou deformado e isso pode causar mau funcionamento.
- Em local sujeito a vibração oscilante
- Perto de um local que produz ondas de rádio intensas, emite radiação ou é um lugar com forte magnetismo. Caso contrário, a câmara pode não gravar ou reproduzir imagens corretamente.
- Em locais com areia ou poeira
Tenha cuidado para não deixar areia ou pó entrar na câmara. Pode causar mau funcionamento da câmara e em certos casos este mau funcionamento não poderá ser reparado.

Sobre o transporte

Não se sente numa cadeira ou outro local com a câmara no bolso traseiro da sua calça ou saia, dado isso poder provocar um mau funcionamento ou danificar a câmara.

Notas sobre o ecrã

O ecrã é fabricado usando tecnologia com uma precisão extremamente alta, pelo que mais de 99,99% dos píxeis estão operacionais para utilização efetiva. Contudo, podem aparecer no ecrã alguns pequenos pontos pretos e/ou pontos brilhantes (brancos, vermelhos, azuis ou verdes). Estes pontos são o resultado normal do processo de fabrico e não afetam a gravação.

Sobre a temperatura da câmara

A sua câmara e bateria podem aquecer devido ao uso contínuo, mas não se trata de uma avaria.

Sobre a proteção de sobreaquecimento

Dependendo da temperatura da câmara e da bateria, pode não ser capaz de gravar filmes ou a alimentação pode desligar-se automaticamente para proteger a câmara. Será visualizada uma mensagem no ecrã antes da alimentação desligar ou pode deixar de gravar filmes. Neste caso, deixe a alimentação desligada e espere até a temperatura da câmara e da bateria baixar. Se ligar a alimentação sem deixar a câmara e a bateria arrefecerem o suficiente, a alimentação pode voltar a desligar ou pode não ser possível gravar filmes.

Sobre o carregamento da bateria

Se carregar uma bateria que não foi usada durante um longo período de tempo, pode não conseguir carregá-la até à capacidade adequada.

Isso deve-se às características da bateria e não se trata de um mau funcionamento. Volte a carregar a bateria.

Aviso sobre direitos de autor

Programas de televisão, filmes, cassetes de vídeo e outros materiais podem estar protegidos pelas leis dos direitos de autor. A gravação não autorizada destes materiais poderá contrariar o disposto nas leis de direitos de autor.

Não há lugar a indemnização por conteúdo danificado ou falha de gravação

A Sony não pode indemnizar pela falha de gravação ou perda ou danos do conteúdo gravado devido a avaria da câmara ou do meio de gravação, etc.

Limpeza da superfície da câmara

Limpe a superfície da câmara com um pano macio ligeiramente embebido em água e em seguida limpe a superfície com um pano seco. Para evitar danos ao acabamento ou à caixa:

- Não exponha a câmara a produtos químicos tais como diluentes, benzeno, álcool, panos descartáveis, repelente de insetos, protetor solar ou inseticida.

Manutenção do monitor LCD

- Creme para as mãos ou hidratante deixados no ecrã podem dissolver o seu revestimento. Se tiver algum no ecrã, limpe-o imediatamente.
- Limpar com força com lenços de papel ou outros materiais pode danificar o revestimento.
- Se dedadas ou detritos estiverem colados ao ecrã do monitor LCD, recomendamos que remova suavemente qualquer detrito e depois limpe o ecrã com um pano macio.

Especificações

Câmara

[Sistema]

Dispositivo de imagem: CCD 7,75 mm
(tipo 1/2,3), Filtro de cores
primárias

Total de píxeis:

Aprox. 16,4 Megapíxeis

Píxeis efetivos:

Aprox. 16,1 Megapíxeis

Lente: lente de zoom 5×

f = 5 mm – 25 mm (28 mm –
140 mm (equivalente a filme de
35 mm))

F3,2 (W) – F6,5 (T)

Quando filma filmes (16:9):

30,5 mm – 152,5 mm

Quando filma filmes (4:3):

28 mm – 140 mm

SteadyShot: Eletrônico

Controlo de exposição: Exposição
automática, Seleção de Cena

Equilíbrio de brancos: Automático, Luz
do dia, Nebuloso, Fluorescente 1/2/
3, Incandescente, Flash

Fotografia burst (quando fotografar
com o maior número de píxeis):
Aprox. 1,0 imagens/segundo (até
100 imagens)

Formato de ficheiro:

Imagens fixas: Compatível com
JPEG (DCF, Exif, MPF Baseline),
Compatível com DPOF

Filmes: AVI (Motion JPEG)

Meio de gravação: Memória Interna
(Aprox. 28 MB), cartões de
memória “Memory Stick Duo”,
“Memory Stick Micro”, SD,
microSD

Flash: Alcance do flash (sensibilidade
ISO (Índice de Exposição
Recomendado) ajustado para
Auto):

Aprox. 0,5 m a 2,7 m (W)

Aprox. 0,5 m a 1,2 m (T)

[Conectores de entrada e saída]

Tomada USB / A/V OUT:

Saída Vídeo

Saída de áudio

Comunicação USB

Comunicação USB:

Hi-Speed USB (USB 2.0)

[Ecrã]

Ecrã LCD:

6,7 cm (tipo 2,7) drive TFT

Número total de pontos:

230 400 pontos

[Alimentação, geral]

Alimentação: Pack de baterias
recarregável NP-BN, 3,6 V

Adaptador de CA AC-UB10C, 5 V

Consumo (durante a fotografia): 1,1 W

Temperatura de operação: 0 °C a 40 °C

Temperatura de armazenamento:

–20 °C a +60 °C

Dimensões (conforme CIPA):

97,0 mm × 55,1 mm × 20,0 mm

(L/A/P)

Peso (conforme CIPA) (incluindo pack de baterias NP-BN, “Memory Stick Duo”):

Aprox. 114 g

Microfone: Mono

Altifalante: Mono

Exif Print: Compatível

PRINT Image Matching III:
Compatível

Adaptador de CA AC-UB10C

Alimentação: CA 100 V a 240 V,
50 Hz/60 Hz, 70 mA

Tensão de saída: CC 5 V, 0,5 A

Temperatura de operação: 0 °C a 40 °C

Temperatura de armazenamento:
-20 °C a +60 °C

Dimensões:

Aprox. 50 mm × 22 mm × 54 mm
(L/A/P)

Peso:

Para os EUA e Canadá: Aprox.
48 g

Para países ou regiões sem ser os
EUA e Canadá: Aprox. 43 g

Pack de baterias recarregável NP-BN

Bateria usada: Bateria de íon de lítio

Tensão máxima: CC 4,2 V

Tensão nominal: CC 3,6 V

Tensão de carga máxima: CC 4,2 V

Corrente de carga máxima: 0,9 A

Capacidade:

típica: 2,3 Wh (630 mAh)

mínima: 2,2 Wh (600 mAh)

Design e especificações sujeitos a alterações sem aviso prévio.

Marcas comerciais

- As seguintes marcas são marcas comerciais da Sony Corporation. **Cyber-shot**, “Cyber-shot”, “Memory Stick PRO Duo”, “Memory Stick PRO-HG Duo”, “Memory Stick Duo”, “Memory Stick Micro”
- Windows é uma marca registada da Microsoft Corporation nos Estados Unidos e/ou outros países.
- Mac e Mac OS são marcas registadas da Apple Inc.
- O logótipo SDHC é uma marca comercial da SD-3C, LLC.
- Facebook e o logótipo “f” são marcas comerciais ou marcas registadas da Facebook, Inc.
- YouTube e o logótipo YouTube são marcas comerciais ou marcas registadas da Google Inc.
- Além disso, os nomes do sistema e produtos utilizados neste manual, em geral, são marcas comerciais ou marcas registadas dos seus respetivos programadores ou fabricantes. No entanto, as marcas TM ou ® não são utilizadas em todos os casos neste manual.

Informação adicional sobre este produto e respostas a perguntas frequentes podem ser encontradas no Website do Apoio ao Cliente.

<http://www.sony.net/>

A impressão foi feita em papel reciclado a 70% ou mais utilizando tinta à base de óleo vegetal isenta de COV (composto orgânico volátil).

Mehr über die Kamera erfahren („Cyber-shot Benutzeranleitung“)



„Cyber-shot Benutzeranleitung“ ist eine Online-Anleitung. Schlagen Sie darin nach, um detaillierte Anweisungen zu den zahlreichen Funktionen der Kamera zu erhalten.

- ① Rufen Sie die Sony Kundendienst-Website auf.
<http://www.sony.net/SonyInfo/Support/>
 - ② Wählen Sie Ihr Land oder Ihre Region aus.
 - ③ Suchen Sie die Modellbezeichnung Ihrer Kamera innerhalb der Kundendienst-Website.
- Überprüfen Sie die Modellbezeichnung auf der Unterseite Ihrer Kamera.

Überprüfen der mitgelieferten Teile

Die Zahl in Klammern gibt die Stückzahl an.

- Kamera (1)
- Wiederaufladbarer Akku NP-BN (1)
(Dieser wiederaufladbare Akku ist nicht mit Cyber-shot-Kameras verwendbar, die mit dem Akku NP-BN1 geliefert werden.)
- Dediziertes USB-Kabel (1) (Sony Corporation 1-834-331-)
- Netzgerät AC-UB10C (1)
- Netzkabel (in USA und Kanada nicht mitgeliefert) (1)
- Handschlaufe (1)
- Gebrauchsanleitung (vorliegendes Handbuch) (1)

WARNUNG

Um Feuergefahr und die Gefahr eines elektrischen Schlags zu verringern, setzen Sie das Gerät weder Regen noch Feuchtigkeit aus.

WICHTIGE SICHERHEITSANWEISUNGEN -BEWAHREN SIE DIESE ANWEISUNGEN AUF GEFAHR UM DIE GEFAHR VON BRAND ODER ELEKTRISCHEN SCHLÄGEN ZU VERRINGERN, SOLLTEN SIE DIESE ANWEISUNGEN GENAU BEFOLGEN

DE

ACHTUNG

| Akku

Bei unsachgemäßem Gebrauch des Akkus kann er explodieren oder es besteht Feuergefahr oder die Gefahr von Verätzungen. Beachten Sie bitte die folgenden Hinweise.

- Zerlegen Sie den Akku nicht.
- Setzen Sie den Akku keinen Stößen, Schlägen usw. aus, quetschen Sie ihn nicht, lassen Sie ihn nicht fallen und achten Sie darauf, nicht versehentlich auf den Akku zu treten.
- Halten Sie Gegenstände aus Metall von den Akkuanschlüssen fern. Es kann sonst zu einem Kurzschluss kommen.
- Setzen Sie den Akku keinen Temperaturen über 60 °C aus, wie sie z. B. bei direkter Sonneneinstrahlung oder in einem in der Sonne geparkten Auto auftreten können.
- Zünden Sie den Akku nicht an und werfen Sie ihn nicht ins Feuer.
- Berühren Sie beschädigte oder auslaufende Lithium-Ionen-Akkus nicht.
- Laden Sie den Akku unbedingt mit einem Originalladegerät von Sony oder einem Gerät mit Ladefunktion.
- Halten Sie den Akku von kleinen Kindern fern.
- Schützen Sie den Akku vor Feuchtigkeit.
- Tauschen Sie den Akku nur gegen den gleichen oder einen vergleichbaren Akkutyp aus, der von Sony empfohlen wird.
- Entsorgen Sie verbrauchte Akkus unverzüglich wie in den Anweisungen erläutert.

Netzgerät

Benutzen Sie eine nahe gelegene Netzsteckdose bei Verwendung des Netzgerätes. Trennen Sie das Netzgerät unverzüglich von der Netzsteckdose, falls eine Funktionsstörung während der Benutzung des Apparats auftritt.

Für Kunden in Europa

Hinweis für Kunden in Ländern, in denen EU-Richtlinien gelten

Dieses Produkt wurde von oder für Sony Corporation, 1-7-1 Konan Minato-ku Tokio, 108-0075 Japan hergestellt.

Bei Fragen zur Produktkonformität auf Grundlage der Gesetzgebung der Europäischen Union kontaktieren Sie bitte den Bevollmächtigten Sony Deutschland GmbH, Hedelfinger Strasse 61, 70327 Stuttgart, Deutschland. Für Kundendienst oder Garantieangelegenheiten wenden Sie sich bitte an die in den Kundendienst- oder Garantiedokumenten genannten Adressen.

Dieses Produkt wurde geprüft und erfüllt die Auflagen der EMV-Vorschriften für den Gebrauch von Verbindungskabeln, die kürzer als 3 m sind.

Achtung

Die elektromagnetischen Felder bei den speziellen Frequenzen können Bild und Ton dieses Gerätes beeinflussen.

Hinweis

Wenn eine Datenübertragung aufgrund statischer oder elektromagnetischer Störeinflüsse abbricht (fehlschlägt), starten Sie die entsprechende Anwendung neu, oder entfernen Sie das USB-Kabel, und schließen Sie es wieder an.

Entsorgung von gebrauchten elektrischen und elektronischen Geräten (anzuwenden in den Ländern der Europäischen Union und anderen europäischen Ländern mit einem separaten Sammelsystem für diese Geräte)



Das Symbol auf dem Produkt oder seiner Verpackung weist darauf hin, dass dieses Produkt nicht als normaler Haushaltsabfall zu behandeln ist, sondern an einer Annahmestelle für das Recycling von elektrischen und elektronischen Geräten abgegeben werden muss. Durch Ihren Beitrag zum korrekten Entsorgen dieses Produkts schützen Sie die Umwelt und die Gesundheit Ihrer Mitmenschen. Umwelt und Gesundheit werden durch falsches Entsorgen gefährdet. Materialrecycling hilft, den Verbrauch von Rohstoffen zu verringern. Weitere Informationen zum Recycling dieses

Produkts erhalten Sie bei Ihrer Gemeindeverwaltung, den kommunalen Entsorgungsbetrieben oder dem Geschäft, in dem Sie das Produkt gekauft haben.

Entsorgung von gebrauchten Batterien und Akkus (anzuwenden in den Ländern der Europäischen Union und anderen europäischen Ländern mit einem separaten Sammelsystem für diese Produkte)



Das Symbol auf der Batterie/dem Akku oder der Verpackung weist darauf hin, dass diese nicht als normaler Haushaltsabfall zu behandeln sind.

Ein zusätzliches chemisches Symbol Pb (Blei) oder Hg (Quecksilber) unter der durchgestrichenen Mülltonne bedeutet, dass die Batterie/der Akku einen Anteil von mehr als 0,0005% Quecksilber oder 0,004% Blei enthält.

Durch Ihren Beitrag zum korrekten Entsorgen dieser Batterien/Akkus schützen Sie die Umwelt und die Gesundheit Ihrer Mitmenschen. Umwelt und Gesundheit werden durch falsches Entsorgen gefährdet. Materialrecycling hilft, den Verbrauch von Rohstoffen zu verringern.

Bei Produkten, die auf Grund ihrer Sicherheit, der Funktionalität oder als Sicherung vor Datenverlust eine ständige Verbindung zur eingebauten Batterie benötigen, sollte die Batterie nur durch qualifiziertes Servicepersonal ausgetauscht werden.

Um sicherzustellen, dass die Batterie korrekt entsorgt wird, geben Sie das Produkt zwecks Entsorgung an einer Annahmestelle für das Recycling von elektrischen und elektronischen Geräten ab.

Für alle anderen Batterien entnehmen Sie die Batterie bitte entsprechend dem Kapitel über die sichere Entfernung der Batterie. Geben Sie die Batterie an einer Annahmestelle für das Recycling von Batterien/Akkus ab.

Weitere Informationen über das Recycling dieses Produkts oder der Batterie erhalten Sie von Ihrer Gemeinde, den kommunalen Entsorgungsbetrieben oder dem Geschäft, in dem Sie das Produkt gekauft haben.

Für Kunden in Deutschland

Entsorgungshinweis: Bitte werfen Sie nur entladene Batterien in die Sammelboxen beim Handel oder den Kommunen.

Entladen sind Batterien in der Regel dann, wenn das Gerät abschaltet und signalisiert „Batterie leer“ oder nach längerer Gebrauchsdauer der Batterien „nicht mehr einwandfrei funktioniert“.

Um sicherzugehen, kleben Sie die Batteriepole z.B. mit einem Klebestreifen ab oder geben Sie die Batterien einzeln in einen Plastikbeutel.

Identifizierung der Teile

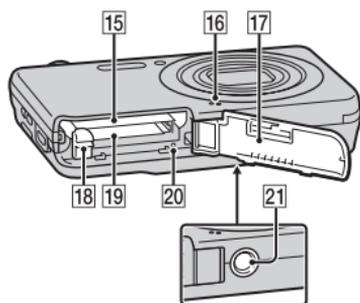
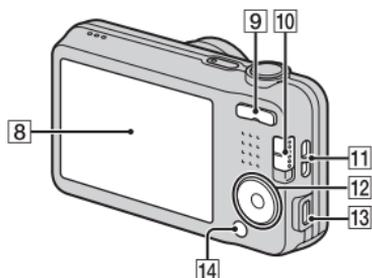
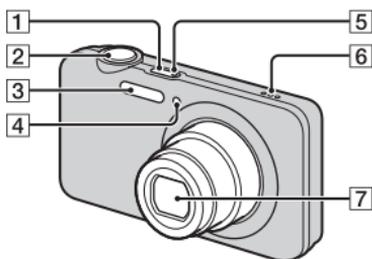

- 9** Zoomwippe (W/T)
- 10** Moduswahlschalter
 (Standbild)/ (Schwenk-Panorama)/ (Film)
- 11** Öse für Handschlaufe
- 12** Steuertaste
 MENU Ein: ///
- MENU Aus:  (Wiedergabe)/
 (Löschen)/
 (Selbstausröser)/ (Blitz)
- 13** Buchse USB / A/V OUT
- 14** Taste MENU
- 15** Akkufach
- 16** Mikrofon
- 17** Akku-/Speicherkartenabdeckung
- 18** Akku-Auswurfhebel
- 19** Speicherkartenschlitz
- 20** Zugriffslampe
- 21** Stativgewinde

- Verwenden Sie ein Stativ, dessen Schraube kürzer als 5,5 mm ist. Anderenfalls wird die Kamera nicht richtig befestigt und kann beschädigt werden.

1 Taste ON/OFF (Ein/Aus)

2 Auslöser

3 Blitz

4 Selbstausröserlampe/
Lächelausröserlampe/AF-
Hilfslicht

5 Ladekontrolllampe

6 Lautsprecher

7 Objektiv

DE **6** **8** LCD-Monitor

Einsetzen des Akkus

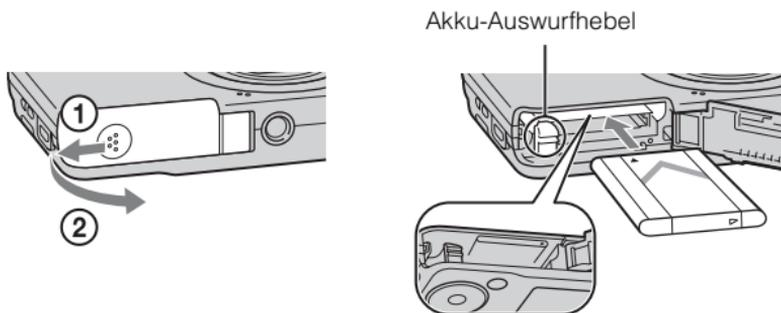

DE

1 Öffnen Sie die Abdeckung.

2 Setzen Sie den Akku ein.

- Während Sie den Akku-Auswurfhebel drücken, führen Sie den Akku ein, wie abgebildet. Vergewissern Sie sich, dass der Akku-Auswurfhebel nach dem Einschub einrastet.
- Schließen der Abdeckung bei falsch eingesetztem Akku kann die Kamera beschädigen.

Laden des Akkus

Für Kunden in den USA und Kanada

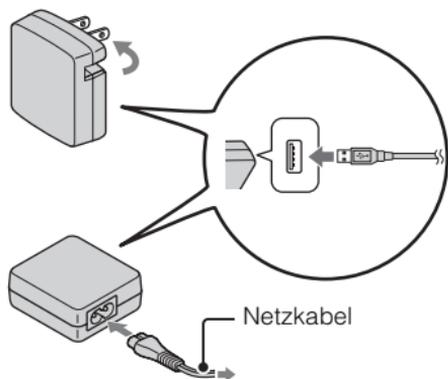

Für Kunden in Ländern/Regionen außer den USA und Kanada



- 1 Verbinden Sie Kamera und Netzgerät (mitgeliefert) mit dem dedizierten USB-Kabel (mitgeliefert).
- 2 Schließen Sie das Netzgerät an eine Netzsteckdose an. Die Ladekontrolllampe leuchtet orangefarben, und der Ladevorgang beginnt.
 - Schalten Sie die Kamera aus, während Sie den Akku laden.
 - Der Akku kann bereits aufgeladen werden, selbst wenn er noch nicht ganz entladen ist.
 - Wenn die Ladekontrolllampe blinkt und der Ladevorgang nicht beendet ist, nehmen Sie den Akku heraus, und setzen Sie ihn wieder ein.

Hinweise

- Falls die Ladekontrolllampe an der Kamera blinkt, wenn das Netzgerät an die Netzsteckdose angeschlossen ist, bedeutet dies, dass der Ladevorgang vorübergehend unterbrochen wird, weil die Temperatur außerhalb des empfohlenen Bereichs liegt. Sobald die Temperatur wieder den Sollbereich erreicht, wird der Ladevorgang fortgesetzt. Wir empfehlen, den Akku bei einer Umgebungstemperatur zwischen 10°C und 30°C zu laden.
- Der Akku wird u. U. nicht effektiv geladen, falls der Kontaktteil des Akkus verschmutzt ist. Wischen Sie in diesem Fall etwaigen Staub mit einem weichen Tuch oder Wattestäbchen sanft ab, um den Kontaktteil des Akkus zu reinigen.
- Schließen Sie das Netzgerät (mitgeliefert) an die nächste Netzsteckdose an. Sollten während der Benutzung des Netzgerätes irgendwelche Funktionsstörungen auftreten, ziehen Sie sofort den Stecker von der Netzsteckdose ab, um die Stromquelle abzutrennen.
- Wenn der Ladevorgang beendet ist, trennen Sie das Netzgerät von der Netzsteckdose.
- Verwenden Sie nur Original-Akkus der Marke Sony, das dedizierte USB-Kabel (mitgeliefert) und das Netzgerät (mitgeliefert).

DE

■ Ladezeit (volle Aufladung)

Die Ladezeit beträgt ungefähr 115 Min. mit dem Netzgerät (mitgeliefert).

Hinweise

- Die obige Ladezeit gilt für das Laden eines völlig erschöpften Akkus bei einer Temperatur von 25°C. Je nach den Benutzungsbedingungen und anderen Umständen kann der Ladevorgang länger dauern.

■ Laden durch Anschluss an einen Computer

Der Akku kann geladen werden, indem die Kamera über das dedizierte USB-Kabel an einen Computer angeschlossen wird.

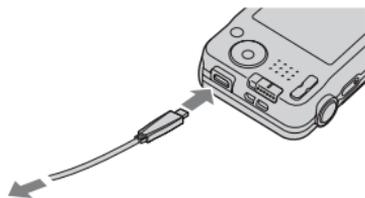

An eine USB-Buchse

Hinweise

- Beachten Sie die folgenden Punkte, wenn Sie den Akku über einen Computer laden:
 - Wird die Kamera an einen Laptop-Computer angeschlossen, der nicht mit einer Netzstromquelle verbunden ist, verringert sich der Akkustand des Laptops. Laden Sie nicht über eine längere Zeitspanne hinweg.
 - Unterlassen Sie Ein-/Ausschalten, Neustart oder Wecken des Computers zur Fortsetzung des Betriebs aus dem Schlafmodus heraus, wenn eine USB-Verbindung zwischen dem Computer und der Kamera hergestellt worden ist. Die Kamera kann sonst eine Funktionsstörung verursachen. Bevor Sie den Computer ein-/ausschalten, neu starten oder aus dem Schlafmodus wecken, trennen Sie Kamera und Computer.
 - Einwandfreier Ladebetrieb mit einem speziell gebauten oder modifizierten Computer kann nicht garantiert werden.

■ Akku-Nutzungsdauer und Bilderzahl für Aufnahme und Wiedergabe

	Akku-Nutzungsdauer	Anzahl von Bildern
Aufnahme (Standbilder)	Ca. 110 Min.	Ca. 220 Bilder
Tatsächliche Aufnahme (Filme)	Ca. 50 Min.	—
Daueraufnahme (Filme)	Ca. 110 Min.	—
Wiedergabe (Standbilder)	Ca. 175 Min.	Ca. 3500 Bilder

Hinweise

- Die obige Bilderzahl gilt für den voll aufgeladenen Akku. Die Bilderzahl kann je nach den Benutzungsbedingungen abnehmen. DE
- Die Anzahl der aufnehmbaren Bilder gilt für Aufnahme unter den folgenden Bedingungen:
 - Verwendung eines Sony „Memory Stick PRO Duo“ (Mark2) (getrennt erhältlich)
 - Der Akku wird bei einer Umgebungstemperatur von 25°C benutzt.
- Die Zahl für „Aufnahme (Standbilder)“ basiert auf dem CIPA-Standard und gilt für Aufnahme unter den folgenden Bedingungen:
(CIPA: Camera & Imaging Products Association)
 - [SteadyShot] ist auf [Aus] eingestellt.
 - [Display-Auflösung] ist auf [Standard] eingestellt.
 - Eine Aufnahme alle 30 Sekunden.
 - Der Zoom wird abwechselnd zwischen den Stellungen W und T umgeschaltet.
 - Der Blitz wird bei jeder zweiten Aufnahme ausgelöst.
 - Die Kamera wird nach jeweils zehn Benutzungen ein- und ausgeschaltet.
- Die Akku-Nutzungsdauer für Filme gilt für Aufnahme unter den folgenden Bedingungen:
 - Aufnahmemodus: 1280×720
 - Wenn die Daueraufnahme wegen der eingestellten Einschränkungen (29 Minuten) endet, drücken Sie den Auslöser erneut, um die Aufnahme fortzusetzen. Aufnahmeoptionen, wie z. B. Zoom, sind unwirksam.
 - Der obige Wert für „Tatsächliche Aufnahme (Filme)“ gibt die ungefähre Aufnahmezeit als Richtlinie an, wenn Sie wiederholt Aufnahme, Zoom, Aufnahmebereitschaft und Ein-/Ausschalten der Kamera durchführen.

■ Stromversorgung

Durch Anschließen des Netzgerätes (mitgeliefert) über das dedizierte USB-Kabel (mitgeliefert) kann die Kamera mit Strom aus einer Netzsteckdose versorgt werden.

Sie können Bilder zu einem Computer importieren, ohne sich Sorgen um eine Erschöpfung des Akkus zu machen, indem Sie die Kamera über das dedizierte USB-Kabel an einen Computer anschließen.

Außerdem können Sie das Netzgerät AC-UD10 (getrennt erhältlich) oder AC-UD11 (getrennt erhältlich) zur Stromversorgung während der Aufnahme benutzen.

Hinweise

- Es kann kein Strom zugeführt werden, wenn der Akku nicht in die Kamera eingesetzt ist.
- Wenn die Kamera direkt an einen Computer oder über das mitgelieferte Netzgerät an eine Netzsteckdose angeschlossen wird, ist Stromversorgung nur im Wiedergabemodus verfügbar. Wenn sich die Kamera im Aufnahmemodus befindet, oder während Sie die Einstellungen der Kamera ändern, erfolgt keine Netzstromversorgung, selbst wenn Sie eine USB-Verbindung mit dem dedizierten USB-Kabel herstellen.
- Wenn Sie die Kamera über das dedizierte USB-Kabel mit einem Computer verbinden, während die Kamera sich im Wiedergabemodus befindet, wechselt die Anzeige an der Kamera vom Wiedergabe-Bildschirm zum USB-Verbindungsbildschirm. Drücken Sie  (Wiedergabe) an der Steuertaste, um auf den Wiedergabe-Bildschirm umzuschalten.
- Das Netzgerät AC-UD11 (getrennt erhältlich) ist in manchen Ländern/Regionen eventuell nicht verfügbar.

Einsetzen einer Speicherkarte (getrennt erhältlich)

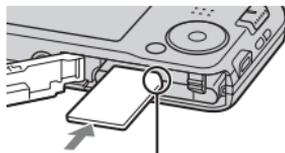
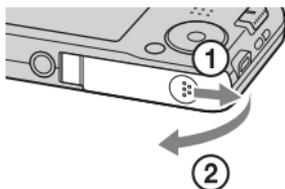

Auf korrekte Ausrichtung der abgeschnittenen Ecke achten.

1 Öffnen Sie die Abdeckung.

DE

2 Setzen Sie die Speicherkarte (getrennt erhältlich) ein.

- Richten Sie die eingekerbte Ecke gemäß der Abbildung aus, und führen Sie die Speicherkarte ein, bis sie einrastet.

3 Schließen Sie die Abdeckung.

■ Verwendbare Speicherkarten

	Speicherkarte	Für Standbilder	Für Filme
A	Memory Stick PRO Duo	✓	✓ (Nur Mark2)
	Memory Stick PRO-HG Duo	✓	✓
	Memory Stick Duo	✓	—
B	Memory Stick Micro (M2)	✓	✓ (Nur Mark2)
C	SD-Speicherkarte	✓	✓ (Klasse 4 oder schneller)
	SDHC-Speicherkarte	✓	✓ (Klasse 4 oder schneller)
D	microSD-Speicherkarte	✓	✓ (Klasse 4 oder schneller)
	microSDHC-Speicherkarte	✓	✓ (Klasse 4 oder schneller)

- In dieser Anleitung werden die Produkte in der Tabelle kollektiv wie folgt bezeichnet:

A: „Memory Stick Duo“

B: „Memory Stick Micro“

C: SD-Karte

D: microSD-Speicherkarte

Hinweise

- Um einen „Memory Stick Micro“ oder eine microSD-Speicherkarte mit der Kamera zu benutzen, setzen Sie diese zuerst in einen dedizierten Adapter ein.

■ So entnehmen Sie die Speicherkarte/den Akku

Speicherkarte: Drücken Sie die Speicherkarte einmal hinein, um sie zu entnehmen.

Akku: Verschieben Sie den Akku-Auswurfhebel. Lassen Sie den Akku nicht fallen.

Hinweise

- Nehmen Sie Speicherkarte/Akku niemals heraus, wenn die Zugriffslampe (Seite 6) leuchtet. Dadurch können die Daten auf der Speicherkarte/im internen Speicher beschädigt werden.

Einstellen der Uhr

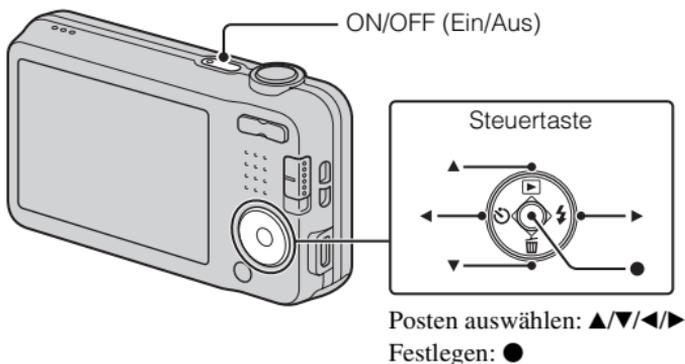

DE

- 1** Drücken Sie die Taste ON/OFF (Ein/Aus).
Die Datums- und Uhrzeiteinstellung wird angezeigt, wenn Sie die Kamera zum ersten Mal einschalten.
 - Es kann eine Weile dauern, bis sich die Kamera einschaltet und betriebsbereit ist.
- 2** Wählen Sie die gewünschte Sprache aus.
- 3** Wählen Sie die gewünschte geographische Position gemäß den Anweisungen auf dem Bildschirm aus, und drücken Sie dann ● an der Steuertaste.
- 4** Stellen Sie [Datum/Zeitformat], [Sommerzeit] und [Datum/Zeit] ein, und wählen Sie dann [OK] → [OK].
 - Mitternacht wird als 12:00 AM, und Mittag als 12:00 PM angezeigt.
- 5** Folgen Sie den Anweisungen auf dem Bildschirm.
 - Wird [Display-Auflösung] auf [Hoch] gesetzt, kann der Akku schneller erschöpft werden.

Aufnahme von Standbildern/Filmen

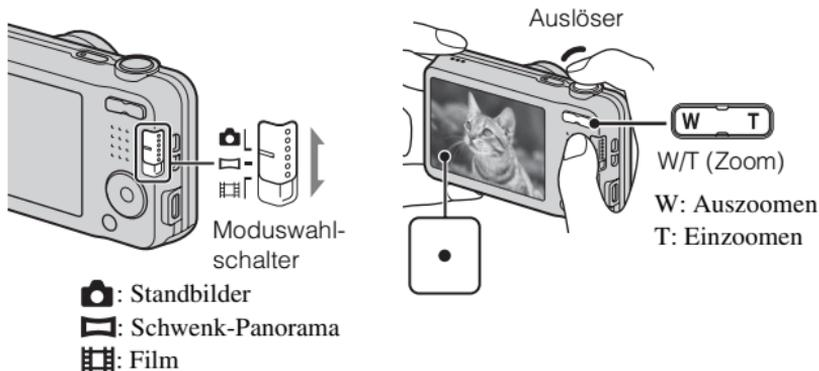

Aufnahmen von Standbildern

- 1 Drücken Sie den Auslöser halb nieder, um zu fokussieren.
Wenn das Bild scharf ist, ertönt ein Piepton, und die Anzeige ● leuchtet auf.
- 2 Drücken Sie den Auslöser ganz nieder, um zu fotografieren.

Aufnahmen von Filmen

- 1 Drücken Sie den Auslöser ganz nieder, um die Aufnahme zu starten.
 - Sie können den Zoomfaktor mit der Zoomwippe ändern.
- 2 Drücken Sie den Auslöser erneut ganz nieder, um die Aufnahme zu stoppen.

Hinweise

- Wenn Sie während einer Filmaufnahme die Zoomfunktion benutzen, wird das Betriebsgeräusch des Objektivs aufgenommen.
- Der Panorama-Aufnahmebereich kann je nach dem Motiv oder der Aufnahmeart verkleinert werden. Daher kann das aufgezeichnete Bild selbst bei Einstellung von [360°] für Panorama-Aufnahme kleiner als 360 Grad sein.
- Daueraufnahme ist jeweils für ungefähr 29 Minuten mit den Standardeinstellungen der Kamera bei einer Temperatur von etwa 25°C möglich. Wenn die Filmaufnahme beendet ist, können Sie die Aufnahme durch erneutes Drücken des Auslösers fortsetzen. Je nach der Umgebungstemperatur wird die Aufnahme u. U. gestoppt, um die Kamera zu schützen.

DE

Anzeigen von Bildern

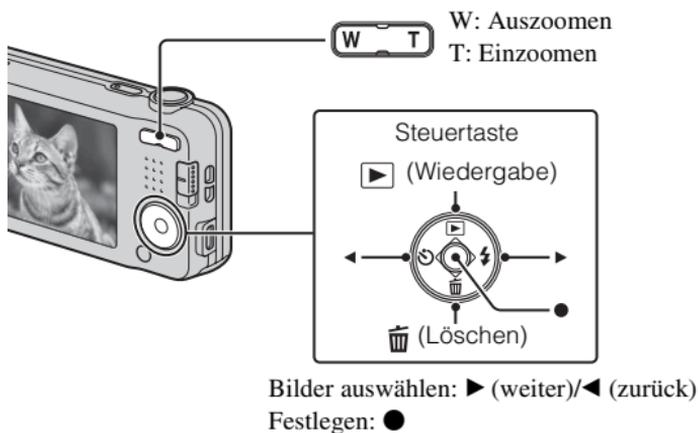

1 Drücken Sie ▶ (Wiedergabe) an der Steuertaste.

- Das zuletzt aufgenommene Bild wird angezeigt.

■ Auswählen des nächsten/vorherigen Bilds

Wählen Sie ein Bild durch Drücken von ▶ (weiter)/◀ (zurück) an der Steuertaste aus. Drücken Sie ● in der Mitte der Steuertaste, um Filme wiederzugeben.

■ Löschen eines Bilds

- ① Drücken Sie  (Löschen) an der Steuertaste.
- ② Wählen Sie [Dieses Bild] mit  auf der Steuertaste aus, und drücken Sie .

■ Rückkehr zur Bildaufnahme

Drücken Sie den Auslöser halb nieder.

Einführung zusätzlicher Funktionen

Zusätzliche Funktionen, die während der Aufnahme oder Wiedergabe benutzt werden, können mit der Steuertaste oder der Taste MENU an der Kamera angewendet werden. Diese Kamera ist mit einem Funktionsführer ausgestattet, der eine bequeme Auswahl von Funktionen ermöglicht. Während der Führer angezeigt wird, können Sie verschiedene Funktionen benutzen.

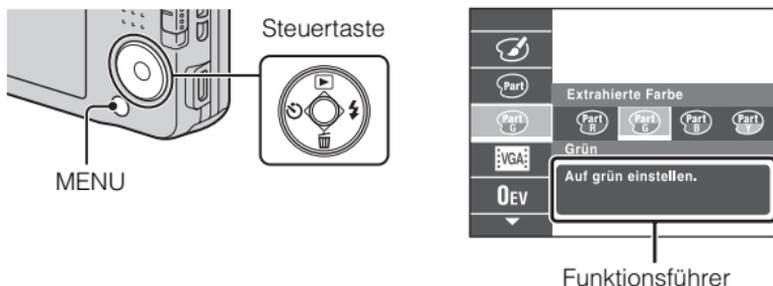

■ Steuertaste

 (Wiedergabe): Schaltet die Kamera auf Wiedergabemodus.

 (Löschen): Ermöglicht das Löschen von Bildern.

 (Selbstausröser): Gestattet die Benutzung des Selbstausröser.

 (Blitz): Gestattet die Wahl eines Blitzmodus für Standbilder.

Mitteltaste (Fokussachführung): Die Kamera verfolgt das Motiv und stellt den Fokus automatisch ein, selbst wenn sich das Motiv bewegt.

■ Menüposten

Aufnahme

AUFN-Modus	Damit wählen Sie den Standbild-Aufnahmemodus.
Filmaufnahme-szene	Damit wählen Sie den Filmaufnahmemodus.
Panorama-Aufnahmeszene	Damit wählen Sie den Aufnahmemodus für Panoramabilder.
Szenenwahl	Vorprogrammierte Einstellungen zur Anpassung an verschiedene Szenenbedingungen auswählen.
Bildeffekt	Gestattet die Aufnahme eines Standbilds mit Originaltextur je nach dem gewünschten Effekt.
Einfach-Modus	Standbilder mit minimalen Funktionen aufnehmen.
Farbton	Ermöglicht die Festlegung des Farbtons, wenn [Spielzeugkamera] im Foto-Effekt-Modus gewählt wird.
Extrahierte Farbe	Ermöglicht die Wahl der zu extrahierenden Farbe, wenn [Teilfarbe] im Foto-Effekt-Modus gewählt wird.
Soft Skin-Effekt	Soft Skin-Effekt und Effektstufe einstellen.
Standbildgröße/ Panoramabild- größe/Filmgröße	Bildgröße für Standbilder, Panoramabilder oder Filmdateien auswählen.
Aufnahmerichtung	Schwenkrichtung der Kamera zum Aufnehmen von Schwenkpanoramabildern einstellen.
SteadyShot	Damit wählen Sie den Verwacklungsschutzmodus.
Belichtungskorrektur	Belichtung manuell einstellen.
ISO	Lichtempfindlichkeit einstellen.
Weißabgleich	Farbtöne eines Bilds einstellen.
Fokus	Fokussiermethode auswählen.
Messmodus	Messmodus auswählen, der festlegt, welcher Teil des Motivs gemessen wird, um die Belichtung zu ermitteln.
Serienaufn.- Einstellungen	Einzelbildmodus oder Serienbildmodus wählen.

DE

Auslösung bei Lächeln	Damit löst die Kamera automatisch den Verschluss aus, wenn sie ein Lächeln erkennt.
Smile-Empfindlichkeit	Empfindlichkeit der Lächelauslöserfunktion zur Lächelerkennung einstellen.
Gesichtserkennung	Wählen, um Gesichter automatisch zu erkennen und verschiedene Einstellungen durchzuführen.
DRO	DRO-Funktion aktivieren, um Helligkeit und Kontrast zu korrigieren und Bildqualität zu verbessern.

Wiedergabe

Einfach-Modus	Damit vergrößern Sie die Textgröße auf dem Bildschirm für leichteres Ablesen.
Beauty-Effekt	Damit können Sie ein Gesicht auf einem Standbild retuschieren.
Retuschieren	Ein Bild mit verschiedenen Effekten retuschieren.
Löschen	Bild löschen.
Diaschau	Methode der Dauerwiedergabe wählen.
Schützen	Bilder schützen.
Drucken (DPOF)	Standbild mit Druckauftragssymbol markieren.
Drehen	Damit können Sie ein Standbild drehen.

Einstellungsposten

Wenn Sie die Taste MENU während der Aufnahme oder Wiedergabe drücken, wird  (Einstellungen) als letzte Wahl bereitgestellt. Sie können die Standardeinstellungen auf dem Bildschirm  (Einstellungen) ändern.

 Aufnahme- Einstellungen	AF-Hilfslicht/Gitterlinie/Display-Auflösung/ Digitalzoom/Rote-Augen-Reduz./Datum schreiben
 HauptEinstellungen	Piepton/Lautstärke/Panelhelligkeit/Language Setting/ Anzeigenfarbe/Initialisieren/Anzeige-Einstellung/ Funktionshilfe/Videoausgang/USB-Anschl.-Einst./USB- Stromzufuhr/LUN-Einstellung/Strom sparen
 Speicherkarten- Hilfsprogr.*	Formatieren/AUFN.-Ordner anl./AUFN.-Ordner änd./ AUFN.-Ordner lösch./Kopieren/Dateinummer
 Uhreinstellungen	Gebietseinstellung/Datum/Zeiteinstlg.

* Wenn keine Speicherkarte eingesetzt ist, wird  (Interner Speicher-Hilfsprogr.) angezeigt, und nur [Formatieren] können gewählt werden.

DE

Merkmale von „PlayMemories Home“

Die Software „PlayMemories Home“ ermöglicht es Ihnen, Standbilder und Filme zu Ihrem Computer zu importieren und zu benutzen.

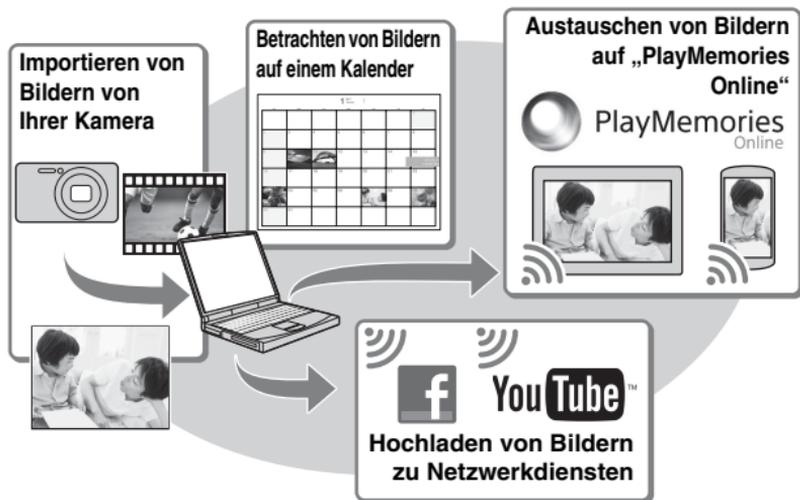

Herunterladen von „PlayMemories Home“ (nur für Windows)

Sie können „PlayMemories Home“ vom folgenden URL herunterladen:
www.sony.net/pm

Hinweise

- Zur Installation von „PlayMemories Home“ wird eine Internet-Verbindung benötigt.
- Zur Benutzung von „PlayMemories Online“ oder anderer Netzwerkdienste wird eine Internet-Verbindung benötigt. „PlayMemories Online“ oder andere Netzwerkdienste sind in manchen Ländern oder Regionen eventuell nicht verfügbar.
- „PlayMemories Home“ ist nicht mit Macs kompatibel. Benutzen Sie die auf Ihrem Mac installierten Applikationen. Für Einzelheiten besuchen Sie bitte den folgenden URL:
<http://www.sony.co.jp/imsoft/Mac/>

■ Installieren von „PlayMemories Home“ auf einem Computer

- 1 Rufen Sie mit dem Internet-Browser auf Ihrem Computer den folgenden URL auf, und klicken Sie dann auf [Installieren] → [Ausführen].

www.sony.net/pm

- 2 Folgen Sie den Anweisungen auf dem Bildschirm, um die Installation durchzuführen.

- Wenn die Meldung zum Anschließen der Kamera an einen Computer angezeigt wird, verbinden Sie Kamera und Computer mit dem dedizierten USB-Kabel (mitgeliefert).

An die USB / A/V
OUT-Buchse

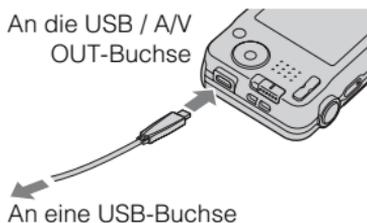

An eine USB-Buchse

DE

■ Anzeigen von „PlayMemories Home-Hilfetext“

Einzelheiten zur Benutzung von „PlayMemories Home“ finden Sie unter „PlayMemories Home-Hilfetext“.

- 1 Doppelklicken Sie auf das Symbol [PlayMemories Home-Hilfetext] auf dem Desktop.

- Zugriff auf „PlayMemories Home-Hilfetext“ über das Start-Menü: Klicken Sie auf [Start] → [Alle Programme] → [PlayMemories Home] → [PlayMemories Home-Hilfetext].
 - Einzelheiten zu „PlayMemories Home“ finden Sie auch unter „Cyber-shot Benutzeranleitung“ (Seite 2) oder auf der folgenden PlayMemories Home Supportseite (nur in Englisch):
<http://www.sony.co.jp/pmh-se/>
-

Standbildzahlen und Filmaufnahmezeiten

Die Anzahl der Standbilder und die Aufnahmezeit hängen von den Aufnahmebedingungen und der Speicherkarte ab.

Standbilder

(Einheiten: Bilder)

Kapazität / Größe	Interner Speicher	Speicherkarte
	Ca. 28 MB	2 GB
16M	4	280
VGA	170	11000
16:9(12M)	5	360

Filme

Die nachstehende Tabelle gibt die ungefähren maximalen Aufnahmezeiten an. Dies sind die Gesamtzeiten für alle Filmdateien. Daueraufnahme ist für etwa 29 Minuten möglich (begrenzt durch Produktspezifikationen). Für Filme des Formats [1280×720] ist Daueraufnahme für ca. 10 Minuten möglich (begrenzt durch 2 GB Dateigröße).

(h (Stunden), m (Minuten), s (Sekunden))

Kapazität / Größe	Interner Speicher	Speicherkarte
	Ca. 28 MB	2 GB
1280×720	—	8 m
VGA	25 s	25 m
QVGA	1 m	1 h 15 m

Hinweise zur Benutzung der Kamera

Betrieb und Pflege

Vermeiden Sie grobe Behandlung, Zerlegen, Abändern, Erschütterungen oder Stöße, z. B. durch Hammerschlag, Fallenlassen oder Drauftreten auf das Produkt. Behandeln Sie das Objektiv mit besonderer Sorgfalt.

Hinweise zu Aufnahme/Wiedergabe

- Vor der eigentlichen Aufnahme sollten Sie eine Probeaufnahme machen, um sich zu vergewissern, dass die Kamera einwandfrei funktioniert.
- Die Kamera ist nicht staubdicht, spritzwassergeschützt oder wasserdicht.
- Lassen Sie die Kamera nicht nass werden. Falls Wasser in die Kamera eindringt, kann eine Funktionsstörung auftreten. In manchen Fällen kann die Kamera nicht repariert werden.
- Richten Sie die Kamera nicht auf die Sonne oder eine andere helle Lichtquelle. Es kann sonst zu einer Funktionsstörung Ihrer Kamera kommen.
- Falls Feuchtigkeitskondensation auftritt, beseitigen Sie diese vor Benutzung der Kamera.
- Unterlassen Sie Schütteln oder Anstoßen der Kamera. Es kann zu einer Funktionsstörung kommen, so dass Sie nicht in der Lage sind, Bilder aufzunehmen. Darüber hinaus kann das Speichermedium unbrauchbar werden, oder Bilddaten können beschädigt werden.

Benutzen/Lagern Sie die Kamera nicht an folgenden Orten

- An sehr heißen, kalten oder feuchten Orten
An sehr heißen Orten, wie z. B. in einem in der Sonne geparkten Auto, kann sich das Kameragehäuse verformen, was zu einer Funktionsstörung führen kann.
- Aufbewahrung unter direktem Sonnenlicht oder in der Nähe eines Heizkörpers
Das Kameragehäuse kann sich verfärben oder verformen, was eine Funktionsstörung verursachen kann.
- An Orten, die starken Vibrationen ausgesetzt sind
- In der Nähe eines Ortes, der starke Funkwellen erzeugt, Strahlung abgibt oder stark magnetisch ist. Anderenfalls kann die Kamera Bilder eventuell nicht richtig aufnehmen oder wiedergeben.
- An sandigen oder staubigen Orten
Achten Sie darauf, dass kein Sand oder Staub in die Kamera gelangt. Es könnte sonst zu einer Funktionsstörung der Kamera kommen, die in manchen Fällen nicht reparierbar ist.

Info zum Tragen

Setzen Sie sich nicht auf einen Stuhl oder einen anderen Platz, wenn sich die Kamera in der Gesäßtasche Ihrer Hose oder Ihres Rocks befindet, weil dadurch eine Funktionsstörung oder Beschädigung der Kamera verursacht werden kann.

Hinweise zum Monitor

Da der Monitor unter Einsatz von extrem genauer Präzisionstechnologie hergestellt wird, sind über 99,99% der Pixel für effektiven Betrieb funktionsfähig. Es können jedoch einige winzige schwarze und/oder helle Punkte (weiße, rote, blaue oder grüne) auf dem Monitor erscheinen. Diese Punkte sind ein normales Resultat des Herstellungsprozesses und haben keinen Einfluss auf die Aufnahme.

Info zur Kamertemperatur

Ihre Kamera und der Akku können bei Dauereinsatz heiß werden, was aber kein Anzeichen für eine Funktionsstörung ist.

Info zum Überhitzungsschutz

Je nach der Temperatur der Kamera und des Akkus kann es vorkommen, dass keine Filme aufgenommen werden können, oder dass sich die Kamera zum eigenen Schutz automatisch ausschaltet.

Eine Meldung erscheint auf dem Monitor, bevor sich die Kamera ausschaltet oder die Filmaufnahme gesperrt wird. Lassen Sie die Kamera in diesem Fall ausgeschaltet, und warten Sie, bis sich die Temperatur von Kamera und Akku normalisiert hat. Falls Sie die Kamera einschalten, ohne Kamera und Akku ausreichend abkühlen zu lassen, schaltet sich die Kamera u. U. erneut aus, oder Filmaufnahmen sind eventuell nicht möglich.

Info zum Laden des Akkus

Wenn Sie einen Akku laden, der lange Zeit nicht benutzt worden ist, wird er u. U. nicht auf die korrekte Kapazität aufgeladen.

Dies ist auf die Akku-Eigenschaften zurückzuführen und stellt keine Funktionsstörung dar. Laden Sie den Akku erneut.

Warnung zum Urheberrecht

Fernsehprogramme, Filme, Videobänder und andere Materialien können urheberrechtlich geschützt sein. Unerlaubtes Aufnehmen solcher Materialien kann gegen die Bestimmungen des Urheberrechts verstoßen.

Keine Entschädigung für beschädigten Inhalt oder Aufnahmeversagen

Sony leistet keine Entschädigung für Aufnahmeversagen, Verlust bzw. Beschädigung des Aufnahmeinhalts, die auf eine Funktionsstörung der Kamera oder des Speichermediums usw. zurückzuführen sind.

Reinigen des Kameragehäuses

Reinigen Sie das Kameragehäuse mit einem weichen, leicht mit Wasser angefeuchteten Tuch, und wischen Sie anschließend das Gehäuse mit einem trockenen Tuch ab. Um Beschädigung der Oberfläche oder des Gehäuses zu verhüten:

- Setzen Sie die Kamera keinen Chemikalien, wie z. B. Verdünner, Benzin, Alkohol, Feuchttücher, Insektenschutzmittel, Sonnencreme oder Insektenbekämpfungsmittel, aus.

Pflegen des LCD-Monitors

- Die Beschichtung des Monitors kann durch anhaftende Handcreme oder Feuchtigkeitscreme aufgelöst werden. Falls solche Creme auf den Monitor gelangt, wischen Sie sie unverzüglich ab.
- Durch starkes Wischen mit Papiertüchern oder anderem Material kann die Beschichtung beschädigt werden.
- Falls Fingerabdrücke oder Schmutz am Bildschirm des LCD-Monitors haften, empfehlen wir, den Schmutz sachte zu entfernen, bevor Sie den Bildschirm mit einem weichen Tuch sauber wischen.

Technische Daten

Kamera

[System]

Bildwandler: 7,75-mm-(1/2,3-Zoll)-

CCD, Primärfarbenfilter

Gesamte Pixelzahl: Ca. 16,4 Megapixel

Effektive Pixelzahl:

Ca. 16,1 Megapixel

Objektiv: 5x-Zoomobjektiv

f = 5 mm – 25 mm (28 mm –

140 mm (35 mm-Film-

Entsprechung))

F3,2 (W) – F6,5 (T)

Bei Filmaufnahme (16:9):

30,5 mm – 152,5 mm

Bei Filmaufnahme (4:3):

28 mm – 140 mm

SteadyShot: Elektronisch

Belichtungsregelung: Automatische

Belichtung, Szenenwahl

Weißabgleich: Automatik, Tageslicht,

Bewölkt, Leuchtstofflampen 1/2/3,

Glühlampen, Blitz

Serienaufnahme (bei Aufnahme mit der
größten Pixelzahl):

Ca. 1,0 Bilder/Sekunde (bis zu
100 Bilder)

Dateiformat:

Standbilder: JPEG (DCF, Exif,

MPF Baseline)-konform, DPOF-
kompatibel

Filme: AVI (Motion JPEG)

Speichermedium: Interner Speicher

(ca. 28 MB), „Memory Stick Duo“,

„Memory Stick Micro“, SD-

Karten, microSD-Speicherkarten

Blitz: Blitzreichweite (Einstellung der

ISO-Empfindlichkeit (empfohlener
Belichtungsindex) auf Auto):

ca. 0,5 m bis 2,7 m (W)

ca. 0,5 m bis 1,2 m (T)

[Ein- und Ausgangsbuchsen]

Buchse USB / A/V OUT:

Videoausgang

Audio-Ausgang

USB-Verbindung

USB-Verbindung: Hi-Speed USB
(USB 2.0)

[Monitor]

LCD-Monitor:

6,7 cm (2,7 Zoll) TFT-Ansteuerung

Gesamtzahl der Bildpunkte:

230 400 Punkte

[Stromversorgung, Allgemeines]

Stromversorgung: Wiederaufladbarer

Akku NP-BN, 3,6 V

Netzgerät AC-UB10C, 5 V

Leistungsaufnahme (während der
Aufnahme): 1,1 W

Betriebstemperatur: 0 °C bis 40 °C

Lagertemperatur: –20 °C bis +60 °C

Abmessungen (CIPA-konform):

97,0 mm × 55,1 mm × 20,0 mm

(B/H/T)

Gewicht (CIPA-konform) (inklusive

Akku NP-BN, „Memory Stick

Duo“): Ca. 114 g

Mikrofon: Mono

Lautsprecher: Mono

Exif Print: Kompatibel

PRINT Image Matching III:

Kompatibel

Netzgerät AC-UB10C

Stromversorgung: 100 V bis 240 V

Wechselstrom, 50 Hz/60 Hz,
70 mA

Ausgangsspannung: 5 V Gleichstrom,
0,5 A

Betriebstemperatur: 0 °C bis 40 °C

Lagertemperatur: -20 °C bis +60 °C
Abmessungen:

Ca. 50 mm × 22 mm × 54 mm
(B/H/T)

Gewicht:

Für USA und Kanada: Ca. 48 g
Für Länder oder Regionen außer
USA und Kanada: Ca. 43 g

Wiederaufladbarer Akku

NP-BN

Verwendeter Akku:

Lithium-Ionen-Akku

Maximale Spannung:

4,2 V Gleichstrom

Nennspannung: 3,6 V Gleichstrom

Maximale Ladespannung:

4,2 V Gleichstrom

Maximaler Ladestrom: 0,9 A

Kapazität:

typisch: 2,3 Wh (630 mAh)

minimal: 2,2 Wh (600 mAh)

Änderungen, die dem technischen
Fortschritt dienen, bleiben vorbehalten.

Markenzeichen

- Die folgenden Zeichen sind Markenzeichen der Sony Corporation. **Cyber-shot**, „Cyber-shot“, „Memory Stick PRO Duo“, „Memory Stick PRO-HG Duo“, „Memory Stick Duo“, „Memory Stick Micro“
- Windows ist ein eingetragenes Markenzeichen der Microsoft Corporation in den Vereinigten Staaten und/oder anderen Ländern.
- Mac und Mac OS sind eingetragene Markenzeichen von Apple Inc.
- SDHC ist ein Markenzeichen von SD-3C, LLC.
- Facebook und das „f“-Logo sind Markenzeichen oder eingetragene Markenzeichen von Facebook, Inc.
- YouTube und das YouTube-Logo sind Markenzeichen oder eingetragene Markenzeichen von Google Inc.
- Außerdem sind die in dieser Anleitung verwendeten System- und Produktbezeichnungen im Allgemeinen Markenzeichen oder eingetragene Markenzeichen ihrer jeweiligen Entwickler oder Hersteller. Die Zeichen TM oder ® werden jedoch nicht in allen Fällen in dieser Anleitung verwendet.

Zusätzliche Informationen zu diesem Produkt und Antworten zu häufig gestellten Fragen können Sie auf unserer Kundendienst-Website finden.

<http://www.sony.net/>

Gedruckt auf Papier mit 70% oder mehr Recyclinganteil mit Druckfarbe auf Pflanzenölbasis ohne VOC (flüchtige organische Bestandteile).

Meer leren over de camera ("Gebruikershandleiding voor Cyber-shot")



"Gebruikershandleiding voor Cyber-shot" is een online handleiding. Raadpleeg deze voor diepgaande instructies over de vele functies van de camera.

- ① Ga naar de ondersteuningswebpagina van Sony.
<http://www.sony.net/SonyInfo/Support/>
- ② Selecteer uw land of gebied.
- ③ Zoek op de ondersteuningswebpagina naar de modelnaam van uw camera.
 - Controleer de modelnaam op de onderkant van de camera.

De geleverde items controleren

De cijfer tussen haakjes geeft het aantal stuks aan.

- Camera (1)
- Oplaadbare accu NP-BN (1)
(Deze oplaadbare accu kan niet worden gebruikt in een Cyber-shot die wordt geleverd met een accu van het type NP-BN1.)
- Specifieke USB-kabel (1) (Sony Corporation 1-834-331-)
- Netspanningsadapter AC-UB10C (1)
- Netsnoer (niet bijgeleverd in de VS en Canada) (1)
- Polsriem (1)
- Gebruiksaanwijzing (dit boekje) (1)

WAARSCHUWING

Om het gevaar van brand of elektrische schokken te verkleinen, mag het apparaat niet worden blootgesteld aan regen of vocht.

BELANGRIJKE VEILIGHEIDSINSTRUCTIES

-BEWAAR DEZE INSTRUCTIES

GEVAAR

OM DE KANS OP BRAND EN ELEKTRISCHE SCHOKKEN TE VERKLEINEN, HOUDT U ZICH NAUWGEZET AAN DEZE INSTRUCTIES.

NL

LET OP

| Accu

Bij onjuist gebruik van de accu, kan de accu barsten, brand veroorzaken en chemische brandwonden tot gevolg hebben. Houd rekening met de volgende voorzorgsmaatregelen.

- Demonteer de accu niet.
- Plet de accu niet en stel deze niet bloot aan schokken of stoten, laat deze niet vallen en ga er niet op staan.
- Veroorzaak geen kortsluiting en zorg dat er geen metalen voorwerpen in aanraking komen met de aansluitpunten.
- Stel de accu niet bloot aan hoge temperaturen boven 60 °C, zoals direct zonlicht of in een auto die in de zon geparkeerd staat.
- Verbrand de accu niet en gooi deze niet in het vuur.
- Gebruik geen beschadigde of lekkende lithiumion batterijen.
- Laad de accu op met een echte Sony-acculader of een apparaat waarmee de accu kan worden opgeladen.
- Houd de accu buiten het bereik van kleine kinderen.
- Houd de accu droog.
- Vervang de accu alleen door hetzelfde accutype of een vergelijkbaar accutype dat door Sony wordt aanbevolen.
- Gooi de gebruikte accu zo snel mogelijk weg volgens de instructies.

| Netspanningsadapter

Als u de netspanningsadapter gebruikt, sluit u deze aan op een stopcontact in de buurt. Koppel de netspanningsadapter onmiddellijk los van het stopcontact als een storing optreedt tijdens het gebruik van het apparaat.

Voor klanten in Europa

| Kennisgeving voor klanten in de landen waar EU-richtlijnen van toepassing zijn

Dit product werd geproduceerd door of in opdracht van Sony Corporation, 1-7-1 Konan Minato-ku Tokyo, 108-0075 Japan. Vragen met betrekking tot product conformiteit gebaseerd op EU-wetgeving kunnen worden gericht aan de gemachtigde vertegenwoordiger, Sony Deutschland GmbH, Hedelfinger Strasse 61, 70327 Stuttgart, Duitsland. Voor service- of garantiezaken verwijzen wij u door naar de adressen in de afzonderlijke service of garantie documenten.

Dit product is getest en voldoet aan de beperkingen die zijn uiteengezet in de EMC-regels voor het gebruik van een verbindingkabel van minder dan 3 meter.

| Let op

De elektromagnetische velden bij de specifieke frequenties kunnen het beeld en het geluid van dit apparaat beïnvloeden.

| Kennisgeving

Als de gegevensoverdracht halverwege wordt onderbroken (mislukt) door statische elektriciteit of elektromagnetische storing, moet u de toepassing opnieuw starten of de verbindingkabel (USB, enzovoort) loskoppelen en opnieuw aansluiten.

| Verwijdering van oude elektrische en elektronische apparaten (van toepassing in de Europese Unie en andere Europese landen met gescheiden inzamelingsystemen)



Dit symbool op het product of op de verpakking wijst erop dat dit product niet als huishoudelijk afval mag worden behandeld. Het moet echter naar een inzamelingspunt worden gebracht waar elektrische en elektronische apparatuur wordt gerecycled. Als u ervoor zorgt dat dit product op de correcte manier wordt verwerkt, helpt u mogelijke negatieve gevolgen voor mens en milieu die zouden kunnen veroorzaakt worden in geval van verkeerde afvalbehandeling te voorkomen. Het recyclen van materialen draagt bij tot het behoud van natuurlijke bronnen. Voor meer details in

verband met het recyclen van dit product, kan u contact opnemen met de gemeentelijke instanties, de organisatie belast met de verwijdering van huishoudelijk afval of de winkel waar u het product hebt gekocht.

I Verwijdering van oude batterijen (van toepassing in de Europese Unie en andere Europese landen met afzonderlijke inzamelingsystemen)



Dit symbool op de batterij of op de verpakking wijst erop dat de batterij, meegeleverd met van dit product niet als huishoudelijk afval behandeld mag worden.

Op sommige batterijen kan dit symbool gebruikt worden in combinatie met een chemisch symbool. Het chemisch symbool voor kwik (Hg) of lood (Pb) wordt toegevoegd wanneer de batterij meer dan 0,0005 % kwik

of 0,004 % lood bevat.

Door deze batterijen op juiste wijze af te voeren, helpt u mogelijke negatieve gevolgen voor mens en milieu die zouden kunnen veroorzaakt worden in geval van verkeerde afvalbehandeling te voorkomen. Het recyclen van materialen draagt bij tot het behoud van natuurlijke bronnen.

In het geval dat de producten om redenen van veiligheid, prestaties dan wel in verband met data-integriteit een permanente verbinding met een ingebouwde batterij vereisen, mag deze batterij enkel door gekwalificeerd servicepersoneel vervangen te worden. Om ervoor te zorgen dat de batterij op een juiste wijze zal worden behandeld, dient het product aan het eind van zijn levenscyclus overhandigd te worden aan het desbetreffende inzamelingspunt voor de recyclage van elektrisch en elektronisch materiaal.

NL

Voor alle andere batterijen verwijzen we u naar het hoofdstuk over hoe de batterij veilig uit het product te verwijderen. Overhandig de batterij aan het desbetreffende inzamelingspunt voor de recyclage van batterijen.

Voor meer details in verband met het recyclen van dit product of batterij, kan u contact opnemen met de gemeentelijke instanties, de organisatie het belast met de verwijdering van huishoudelijk afval of de winkel waar u het product hebt gekocht.

Plaats van de onderdelen

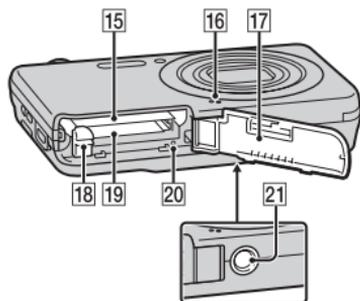
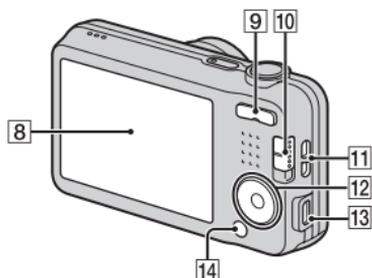
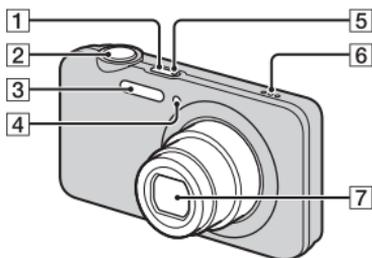

- 1** ON/OFF (aan/uit)-toets
- 2** Ontspanknop
- 3** Flitser
- 4** Zelfontspannerlamp/Lachsluiterlamp/AF-verlichting
- 5** Oplaadlampje
- 6** Luidspreker
- 7** Lens
- 8** LCD-scherm

- 9** W/T-zoomknop
- 10** Functieknop
 - (stilstaand beeld)/
 - (Draaipanorama)/
 - (bewegende beelden)
- 11** Oog voor polsriem
- 12** Besturingsknop
 - MENU aan:
 - MENU uit: (Weergeven)/
 - (Wissen)/ (Zelfontsp.)/
 - (Flitser)
- 13** USB / A/V OUT-aansluiting
- 14** MENU-toets
- 15** Accu-insteekgleuf
- 16** Microfoon
- 17** Deksel van geheugenkaartgleuf en accuvak
- 18** Accu-uitwerphendel
- 19** Geheugenkaartgleuf
- 20** Toegangslampje
- 21** Schroefgat voor statief
 - Gebruik een statief met een schroef van minder dan 5,5 mm lang. Als de schroef te lang is, kunt u de camera niet stevig bevestigen en kan de camera worden beschadigd.

De accu plaatsen

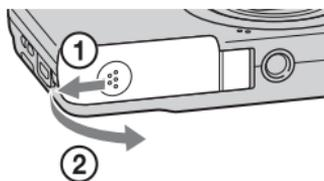

Accu-uitwerphendel

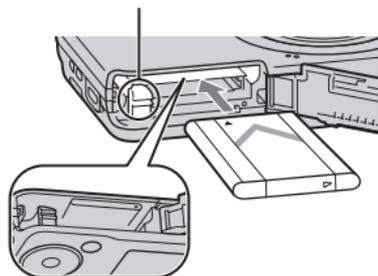

1 Open het deksel.

2 Steek de accu erin.

- Houd de accu-uitwerphendel opzij gedrukt en steek de accu in de camera, zoals afgebeeld. Controleer dat na het plaatsen van de accu de accu-uitwerphendel vergrendelt.
- Als u het deksel sluit terwijl de accu niet goed is geplaatst, kan de camera beschadigd worden.

NL

De accu opladen

Voor klanten in de VS en
Canada

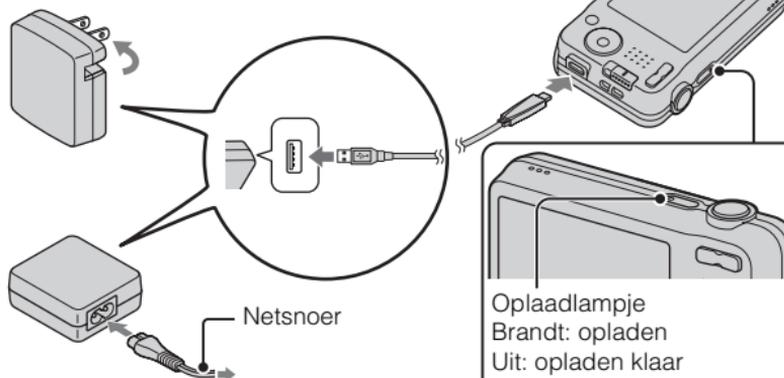

Voor klanten in andere landen/gebieden
dan de VS en Canada

Oplaadlampje
Brandt: opladen
Uit: opladen klaar
Knippert:
laadfout of laden tijdelijk
gepauzeerd omdat de
camera niet binnen het
juiste temperatuurbereik
is

- 1 Sluit de camera met behulp van de specifieke USB-kabel (bijgeleverd) aan op de netspanningsadapter (bijgeleverd).
- 2 Sluit de netspanningsadapter aan op een stopcontact. Het oplaadlampje brandt oranje en het laden start.
 - Zorg ervoor dat tijdens het opladen van de accu de camera is uitgeschakeld.
 - U kunt de accu opladen ondanks dat deze nog gedeeltelijk geladen is.
 - Wanneer het oplaadlampje knippert en het opladen niet klaar is, haalt u de accu eruit en plaatst u deze er weer in.

Opmerkingen

- Wanneer het oplaadlampje van de camera knippert terwijl de netspanningsadapter is aangesloten op het stopcontact, betekent dit dat het opladen tijdelijk is onderbroken omdat de temperatuur buiten het aanbevolen bereik ligt. Nadat de temperatuur weer binnen het bedrijfstemperatuurbereik ligt, wordt het opladen hervat. Het wordt aanbevolen de accu op te laden bij een omgevingstemperatuur van 10°C t/m 30°C.
- Het is mogelijk dat de accu niet effectief wordt opgeladen als de aansluitingen van de accu vuil zijn. In dat geval veegt u eventueel stof voorzichtig af met behulp van een zachte doek of een wattenstaafje om de aansluitingen van de accu schoon te maken.
- Sluit de netspanningsadapter (bijgeleverd) aan op een stopcontact in de buurt. In het geval een storing optreedt tijdens het gebruik van de netspanningsadapter, trekt u onmiddellijk de stekker van het netsnoer uit het stopcontact om de voeding los te koppelen.
- Nadat het opladen klaar is, trekt u de stekker van het netsnoer van de netspanningsadapter uit het stopcontact.
- Gebruik uitsluitend een originele accu, specifieke USB-kabel (bijgeleverd) en netspanningsadapter (bijgeleverd) van het merk Sony.

NL

■ Laadtijd (volledige lading)

De laadtijd met de netspanningsadapter (bijgeleverd) is ongeveer 115 min.

Opmerkingen

- Bovenstaande laadtijd geldt voor het opladen van een volledig lege accu bij een temperatuur van 25°C. Het opladen kan langer duren afhankelijk van het gebruik en de omstandigheden.

■ Opladen door aan te sluiten op een computer

De accu kan worden geladen door de camera met de specifieke USB-kabel aan te sluiten op een computer.

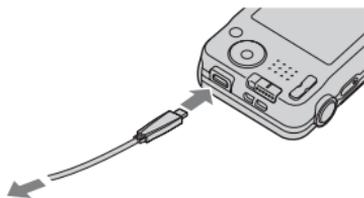

Naar een USB-aansluiting

Opmerkingen

- Let op de volgende punten wanneer u de camera via een computer oplaadt:
 - Als de camera is aangesloten op een laptopcomputer die niet is aangesloten op het stopcontact, wordt acculading van de computer verbruikt. Laad niet langdurig op.
 - Schakel de computer niet uit of in, herstart de computer niet en wek de computer niet uit de slaapstand nadat de USB-verbinding tot stand is gekomen tussen de camera en de computer. De camera kan een storing veroorzaken. Voordat u de computer uit- of inschakelt, herstart of uit de slaapstand wekt, verbreekt u de USB-verbinding tussen de camera en de computer.
 - Wanneer een eigengebouwde of gewijzigde computer wordt gebruikt om de accu in de camera op te laden, kan de juiste werking niet worden gegarandeerd.

■ Gebruiksduur van de accu en het aantal beelden dat kan worden opgenomen en weergegeven

	Gebruiksduur	Aantal beelden
Opnemen (stilstaande beelden)	Ong. 110 min.	Ong. 220 beelden
Daadwerkelijk opnemen (bewegende beelden)	Ong. 50 min.	—
Continu opnemen (bewegende beelden)	Ong. 110 min.	—
Weergeven (stilstaande beelden)	Ong. 175 min.	Ong. 3500 beelden

Opmerkingen

- Het bovenstaande aantal beelden geldt bij een volledig opgeladen accu. Afhankelijk van de gebruiksomstandigheden, kan het aantal beelden lager zijn.
- Het aantal beelden dat kan worden opgenomen geldt bij opnemen onder de volgende omstandigheden:
 - Bij gebruik van een Sony "Memory Stick PRO Duo" (Mark2) (los verkrijgbaar)
 - De accu wordt gebruikt bij een omgevingstemperatuur van 25°C.
- Het aantal van "Opnemen (stilstaande beelden)" is gebaseerd op de CIPA-norm, en geldt bij opnemen onder de volgende omstandigheden:
(CIPA: Camera & Imaging Products Association)
 - [SteadyShot] staat op [Uit].
 - [Displayresolutie] staat op [Standaard].
 - Eenmaal opnemen iedere 30 seconden.
 - De zoom wordt beurtelings gewisseld tussen de uiterste W-kant en T-kant.
 - De flitser gaat eenmaal per twee opnamen af.
 - De camera wordt in- en uitgeschakeld na iedere 10 opnamen.
- De gebruiksduur van de accu voor het opnemen van bewegende beelden geldt bij opnemen onder de volgende omstandigheden:
 - Opnamefunctie: 1280×720
 - Als het ononderbroken opnemen stopt vanwege ingestelde beperkingen (29 minuten), drukt u nogmaals op de ontspanknop om het opnemen voort te zetten. Opnamefuncties, zoals zoom, werken niet.
 - Het bovenstaande "Daadwerkelijk opnemen (bewegende beelden)" geeft bij benadering de opnameduur aan als richtlijn wanneer u herhaaldelijk wisselt tussen opnemen, zoomen, standby voor opnemen, en in- en uitschakelen van de camera.

NL

Netvoeding gebruiken

De camera kan van stroom worden voorzien via een stopcontact door de netspanningsadapter (bijgeleverd) aan te sluiten met behulp van de specifieke USB-kabel (bijgeleverd).

U kunt beelden importeren in een computer zonder bezorgd te zijn dat de accu leegraakt door de camera met behulp van de specifieke USB-kabel aan te sluiten op de computer.

Daarnaast kunt u ook de netspanningsadapter AC-UD10 (los verkrijgbaar) of AC-UD11 (los verkrijgbaar) gebruiken om de camera tijdens het opnemen van stroom te voorzien.

Opmerkingen

- Stroomvoorziening is niet mogelijk als de accu niet in de camera is geplaatst.
- Wanneer de camera rechtstreeks op een computer is aangesloten of met behulp van de bijgeleverde netspanningsadapter op een stopcontact is aangesloten, is alleen in de weergavefunctie voeding beschikbaar. Als de camera in de opnamefunctie staat of tijdens het veranderen van de instellingen van de camera, wordt de camera niet van stroom voorzien, ook niet wanneer met behulp van de specifieke USB-kabel een USB-verbinding tot stand is gebracht.
- Als u de camera met behulp van de specifieke USB-kabel aansluit op een computer terwijl de camera in de weergavefunctie staat, verandert de weergave van de camera van het weergavescherm naar het USB-verbindingsscherm. Druk op  (weergeven) op de besturingsknop om over te schakelen naar het weergavescherm.
- De netspanningsadapter AC-UD11 (los verkrijgbaar) is mogelijk niet verkrijgbaar in sommige landen/gebieden.

Een geheugenkaart (los verkrijgbaar) plaatsen

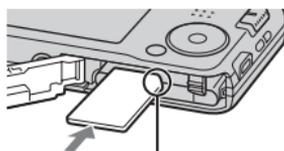
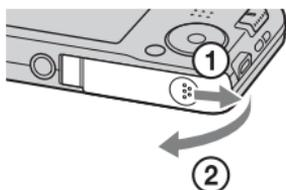

Let erop dat de afgeschuinde hoek in de juiste richting wijst.

1 Open het deksel.

2 Plaats de geheugenkaart (los verkrijgbaar).

- Met de afgeschuinde hoek gericht zoals aangegeven in de afbeelding, steekt u de geheugenkaart in de gleuf tot hij op zijn plaats vastklikt.

3 Sluit het deksel.

■ Geheugenkaarten die kunnen worden gebruikt

	Geheugenkaart	Voor stilstaande beelden	Voor bewegende beelden
A	Memory Stick PRO Duo	✓	✓ (Alleen Mark2)
	Memory Stick PRO-HG Duo	✓	✓
	Memory Stick Duo	✓	—
B	Memory Stick Micro (M2)	✓	✓ (Alleen Mark2)
C	SD-geheugenkaart	✓	✓ (klasse 4 of sneller)
	SDHC-geheugenkaart	✓	✓ (klasse 4 of sneller)
D	microSD-geheugenkaart	✓	✓ (klasse 4 of sneller)
	microSDHC-geheugenkaart	✓	✓ (klasse 4 of sneller)

NL

- In deze gebruiksaanwijzing worden de producten in de tabel gezamenlijk als volgt genoemd:

A: "Memory Stick Duo"

B: "Memory Stick Micro"

C: SD-kaart

D: microSD-geheugenkaart

Opmerkingen

- Om een "Memory Stick Micro" of microSD-geheugenkaart in de camera te gebruiken, zorgt u ervoor dat deze in een geschikte adapter is geplaatst.

■ De geheugenkaart of accu uit de camera halen

Geheugenkaart: Duw de geheugenkaart kort erin om de geheugenkaart uit te werpen.

Accu: Verschuif de accu-uitwerphendel. Zorg ervoor dat u de accu niet laat vallen.

Opmerkingen

- De geheugenkaart of accu nooit uit de camera halen wanneer het toegangslampje (pagina 6) brandt. Hierdoor kunnen de gegevens beschadigd raken die zijn opgeslagen in de geheugenkaart of in het interne geheugen.

De klok instellen

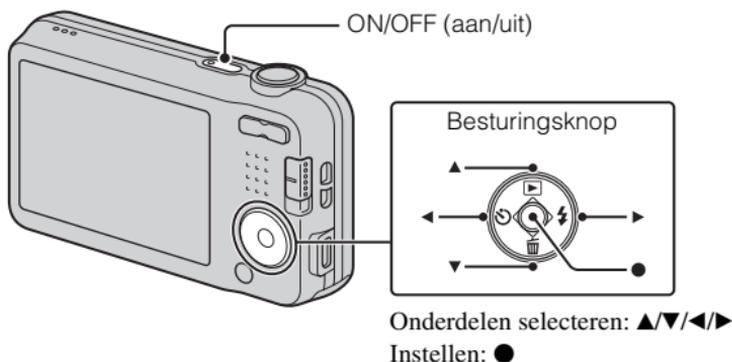

- 1** Druk op de ON/OFF (aan/uit)-toets.
Wanneer u de camera voor het eerst inschakelt, wordt de instelling voor datum en tijd afgebeeld.
 - Het kan enige tijd duren eordat de camera wordt ingeschakeld en bediening mogelijk is.
- 2** Selecteer een gewenste taal.
- 3** Selecteer een gewenste geografische locatie aan de hand van de aanwijzingen op het scherm, en druk daarna op ● op de besturingsknop.
- 4** Stel [Datum/tijd-notatie], [Zomertijd] en [Datum en tijd] in, en selecteer daarna [OK] → [OK].
 - Middernacht wordt afgebeeld als 12:00 AM en twaalf uur 's morgens als 12:00 PM.
- 5** Volg de aanwijzingen op het scherm.
 - Als u [Displayresolutie] instelt op [Hoog], raakt de accu mogelijk sneller leeg.

Stilstaande beelden/bewegende beelden opnemen

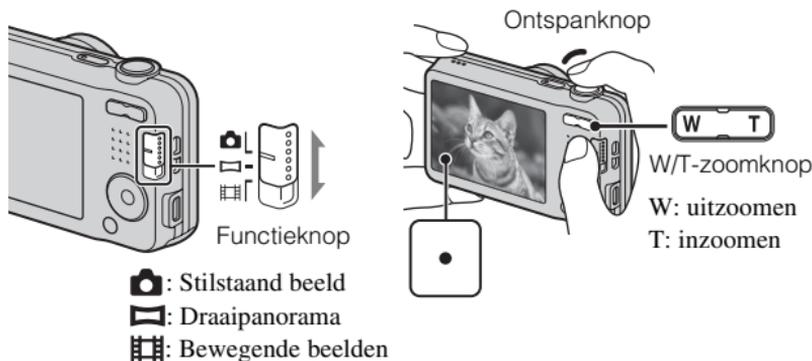

NL

Stilstaande beelden opnemen

- 1 Druk de ontspanknop tot halverwege in om scherp te stellen.

Als het beeld scherpgesteld is, klinkt een pieptoon en wordt de ● indicator afgebeeld.

- 2 Druk de ontspanknop helemaal in om een beeld op te nemen.

Bewegende beelden opnemen

- 1 Druk de ontspanknop helemaal in om te beginnen met opnemen.

• Gebruik de zoomknop om de zoomvergroting te veranderen.

- 2 Druk de ontspanknop opnieuw helemaal in om het opnemen te stoppen.

Opmerkingen

- Wanneer de zoomfunctie wordt gebruikt tijdens het opnemen van bewegende beelden, wordt het geluid van de lensbediening ook opgenomen.
- Het panoramaopnamebereik kan kleiner zijn, afhankelijk van het onderwerp of de manier waarop het wordt opgenomen. Zelfs wanneer [360°] is ingesteld op panoramaopname, kan daarom het opgenomen beeld minder zijn dan 360 graden.
- Ononderbroken opnemen is mogelijk gedurende ongeveer 29 minuten per keer in de standaardinstellingen van de camera en bij een temperatuur van ongeveer 25°C. Nadat het opnemen van bewegende beelden klaar is, kunt u het opnemen hervatten door nogmaals op de ontspanknop te drukken. Het opnemen kan automatisch worden onderbroken om de camera te beschermen afhankelijk van de omgevingstemperatuur.

Beelden bekijken

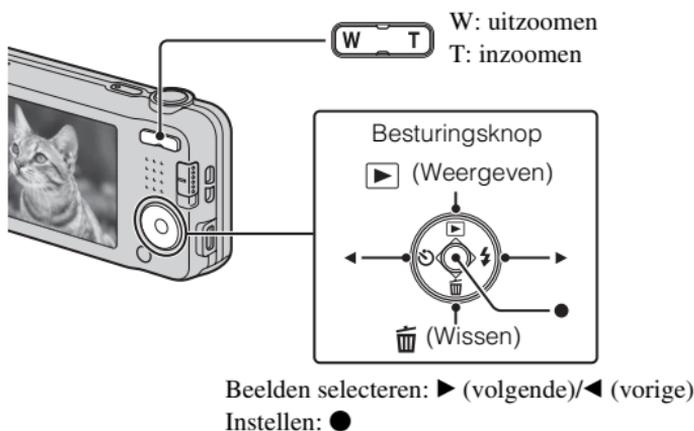

- 1 Druk op ▶ (weergave) op de besturingsknop.
 - Het laatst opgenomen beeld wordt weergegeven.

■ Het volgende/vorige beeld selecteren

Selecteer een beeld door op ▶ (volgende)/◀ (vorige) op de besturingsknop te drukken. Druk op ● op het midden van de besturingsknop om de bewegende beelden weer te geven.

■ Een beeld wissen

- ① Druk op  (wissen) op de besturingsknop.
- ② Selecteer [Dit beeld] met  op de besturingsknop en druk daarna op .

■ Terugkeren naar beelden opnemen

Druk de ontspanknop tot halverwege in.

Inleiding tot de overige functies

Overige functies die worden gebruikt bij het opnemen of weergeven, kunnen worden bediend met behulp van de besturingsknop of de MENU-toets van de camera. Deze camera is uitgerust met een functiegidis waarmee u eenvoudig uit de functies kunt kiezen. Wanneer de gids wordt afgebeeld, kunt u diverse functies gebruiken.

NL

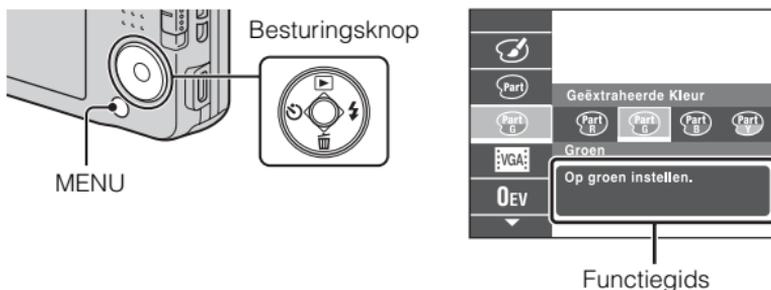

■ Besturingsknop

-  (Weergeven): Hiermee kunt u de camera in de weergavefunctie zetten.
-  (Wissen): Hiermee kunt u beelden wissen.
-  (Zelfontsp.): Hiermee kunt u de zelfontspanner gebruiken.
-  (Flitser): Hiermee kunt u een flitserfunctie selecteren voor stilstaande beelden.

Middenknop (Scherpstellen-volgen): De camera volgt het onderwerp en stelt automatisch scherp, ook wanneer het onderwerp beweegt.

■ Menuonderdelen

Opnemen

Opn. functie	Hiermee kunt u de stilstaand-beeldopnamefunctie selecteren.
Scène bew.bldn.opn	Hiermee kunt u de bewegend-beeldopnamefunctie selecteren.
Scène panorama opnemen	Hiermee kunt u de opnamefunctie selecteren voor het opnemen van panoramabeelden.
Scènekeuze	Hiermee kunt u de vooraf gemaakte instellingen selecteren die geschikt zijn voor diverse scèneomstandigheden.
Foto-effect	Hiermee kunt u een stilstaand beeld opnemen met een originele textuur aan de hand van het gewenste effect.
Eenvoudig-functie	Hiermee kunt u de stilstaande beelden opnemen met gebruik van een minimaal aantal functies.
Kleurtint	Als [Speelgoedcamera] is geselecteerd in de foto-effectfunctie, kunt u hiermee de kleurtint instellen.
Geëxtraheerde Kleur	Als [Deelkleur] is geselecteerd in de foto-effectfunctie, kunt u hiermee de te extraheren kleur instellen.
Zachte-huideffect	Hiermee kunt u het zachte-huideffect en het niveau van het effect instellen.
Stilstnd bldformaat/ Panoramisch- beeldformaat/ Filmformaat	Hiermee kunt u het beeldformaat van stilstaande beelden, panoramabeelden en bewegende beelden selecteren.
Opnamerichting	Hiermee kunt u de richting van het pannen van de camera instellen wanneer u beelden opneemt met panorama door beweging.
SteadyShot	Hiermee kunt u de antiwaasfunctie selecteren.
Belichtings- compensatie	Hiermee kunt u de belichting handmatig instellen.
ISO	Hiermee kunt u de lichtgevoeligheid instellen.
Witbalans	Hiermee kunt u de kleurtinten van een beeld instellen.
Scherpstellen	Hiermee kunt u de scherpstellingsmethode selecteren.

Lichtmeetfunctie	Hiermee kunt u de lichtmeetfunctie selecteren die bepaalt welk deel van het onderwerp wordt gemeten voor de berekening van de belichting.
Continue opname instellingen	Hiermee kunt u de enkelbeeldweergavefunctie of de burst-functie selecteren.
Lach-sluitser	Hiermee kunt u automatisch de sluitser laten ontspannen wanneer een lach wordt herkend.
Lachgevoeligheid	Hiermee kunt u de gevoeligheid van de lach-sluitserfunctie voor het herkennen van een lach instellen.
Gezichtsherkenning	Hiermee kunt u gezichten herkennen en diverse instellingen automatisch maken.
DRO	Hiermee kunt u de DRO-functie instellen op het corrigeren van de helderheid en het contrast, en de beeldkwaliteit verbeteren.

NL

Weergeven

Eenvoudig-functie	Hiermee kunt u de grootte van de tekst op het scherm vergroten voor een beter gebruiksgemak.
Schoonheidseffect	Hiermee kunt u een gezicht in een stilstaand beeld bijwerken.
Bijwerken	Hiermee kunt u een beeld bijwerken met diverse effecten.
Wissen	Hiermee kunt u een beeld wissen.
Diavoorstelling	Hiermee kunt u een methode voor continue weergave selecteren.
Beveiligen	Hiermee kunt u de beelden beveiligen.
Printen (DPOF)	Hiermee kunt u een afdrukmarkering aanbrengen op een stilstaand beeld.
Roteren	Hiermee kunt u een stilstaand beeld roteren.

Instellingen

Als u tijdens het opnemen of weergeven op de MENU-toets drukt, wordt  (Instellingen) afgebeeld als de laatste keuzemogelijkheid. U kunt de standaardinstellingen veranderen op het scherm  (Instellingen).

 Opname- instellingen	AF-verlicht./Stramienlijn/Displayresolutie/Digitale zoom/Rode-ogenvermind./Datum schrijven
 Hoofdinstellingen	Pieptoon/Volume/Paneel-helderheid/Language Setting/ Kleur van informatie/Initialiseren/Weergave-instelling/ Functieguids/Video-uit/USB-verbindinginst./USB-voeding/LUN-instelling/Stroombesparing
 Geheugenkaart- gereedschap*	Formatteren/Opnamemap maken/Opnamemap wijz./ Opn.map wissen/Kopiëren/Bestandsnummer
 Instellingen klok	Regio instellen/Datum/tijd instellen

* Als geen geheugenkaart in de camera is geplaatst, wordt  (Intern geheugen-gereedsch.) afgebeeld en kan alleen [Formatteren] worden geselecteerd.

Funcities van "PlayMemories Home"

Met het softwareprogramma "PlayMemories Home" kunt u stilstaande en bewegende beelden in u computer importeren en deze gebruiken.

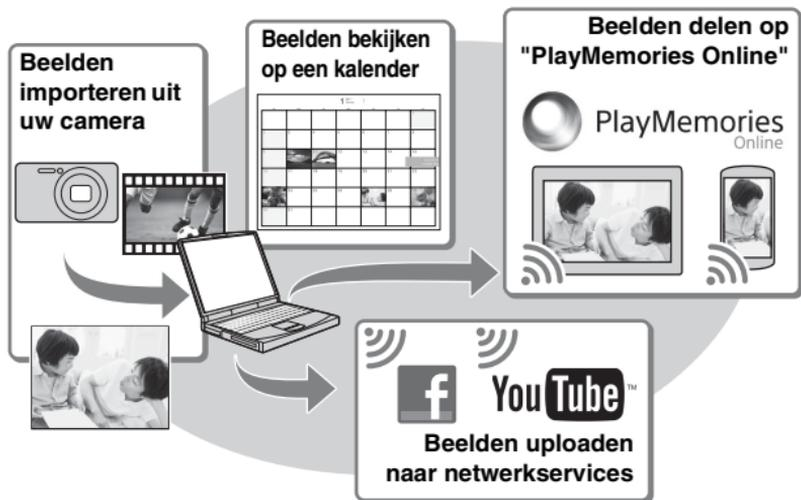

NL

"PlayMemories Home" downloaden (alleen voor Windows)

U kunt "PlayMemories Home" downloaden vanaf de volgende URL:
www.sony.net/pm

Opmerkingen

- Een internetverbinding is noodzakelijk om "PlayMemories Home" te installeren.
- Een internetverbinding is noodzakelijk om "PlayMemories Online" of andere netwerkservices te gebruiken. "PlayMemories Online" of andere netwerkservices zijn mogelijk niet verkrijgbaar in sommige landen of gebieden.
- "PlayMemories Home" is niet compatibel met Mac-computers. Gebruik de softwareprogramma's die op uw Mac-computer zijn geïnstalleerd. Voor meer informatie, gaat u naar de volgende URL:
<http://www.sony.co.jp/imsoft/Mac/>

■ "PlayMemories Home" installeren op een computer

- 1 Gebruik de internetbrowser op uw computer en ga naar de volgende URL en klik daarna op [Installeren] → [Uitvoeren].

www.sony.net/pm

- 2 Volg de aanwijzingen op het scherm om de installatie te doorlopen.

- Wanneer de mededeling die u vraagt om de camera aan te sluiten op een computer wordt afgebeeld, sluit u de camera met behulp van de specifieke USB-kabel aan op een computer (bijgeleverd).

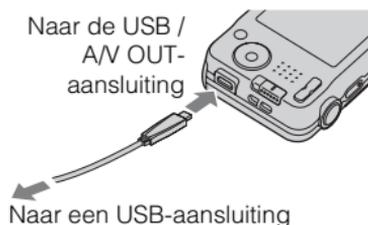

■ "PlayMemories Home help-gids" afbeelden

Voor informatie over het gebruik van "PlayMemories Home" raadpleegt u de "PlayMemories Home help-gids".

- 1 Dubbelklik op het pictogram [PlayMemories Home help-gids] op het bureaublad.

- De "PlayMemories Home help-gids" oproepen vanaf het menu Start: Klik op [start] → [Alle programma's] → [PlayMemories Home] → [PlayMemories Home help-gids].
- Voor meer informatie over "PlayMemories Home", kunt u ook de "Gebruikershandleiding voor Cyber-shot" (pagina 2) raadplegen, of de volgende PlayMemories Home-ondersteuningspagina (alleen in het Engels):

<http://www.sony.co.jp/pmh-se/>

Aantal stilstaande beelden en opnameduur van bewegende beelden

Het aantal stilstaande beelden en de opnameduur kunnen verschillen afhankelijk van de opnameomstandigheden en de geheugenkaart.

■ Stilstaande beelden

(Eenheid: Beelden)

Capaciteit Formaat	Intern geheugen	Geheugenkaart
	Ong. 28 MB	2 GB
16M	4	280
VGA	170	11000
16:9(12M)	5	360

NL

■ Bewegende beelden

De onderstaande tabel laat de maximumopnametijd (bij benadering) zien. Dit is de totale duur van alle bestanden met bewegende beelden. Ononderbroken opnemen is mogelijk gedurende ongeveer 29 minuten (beperkt door de productspecificaties). Voor [1280x720]-beelden is ononderbroken opnemen mogelijk gedurende ongeveer 10 minuten (beperkt door de bestandsgrootte van 2 GB).

(h (uren), m (minuten), s (seconden))

Capaciteit Formaat	Intern geheugen	Geheugenkaart
	Ong. 28 MB	2 GB
1280x720	—	8 m
VGA	25 s	25 m
QVGA	1 m	1 h 15 m

Opmerkingen over het gebruik van de camera

Gebruik en onderhoud

Het apparaat mag niet onvoorzichtig worden behandeld, uit elkaar worden gehaald, worden gewijzigd of aan fysieke schokken worden blootgesteld, zoals ertegen slaan, laten vallen of erop staan. Wees met name voorzichtig met de lens.

Opmerkingen over opnemen/weergeven

- Voordat u begint met opnemen maakt u een proefopname om te controleren of de camera juist werkt.
- De camera is niet stofdicht, niet spetterdicht en niet waterdicht.
- Voorkom dat de camera wordt blootgesteld aan water. Als water in de camera binnendringt, kan een storing optreden. In sommige gevallen, kan de camera niet worden gerepareerd.
- Richt de camera niet naar de zon of ander fel licht. Hierdoor kan een storing in de camera ontstaan.
- Als er condens op de camera is gevormd, verwijdert u dit voordat u de camera gebruikt.
- Niet met de camera schudden of er tegenaan stoten. Hierdoor kan een storing ontstaan en kan het onmogelijk worden beelden op te nemen. Bovendien kan het opnamemedium onbruikbaar worden en kunnen de beeldgegevens beschadigd raken.

Bewaar/gebruik de camera niet op de volgende plaatsen

- Op een buitengewone hete, koude of vochtige plaats
Op plaatsen zoals een in de zon geparkeerde auto, kan de camerabehuizing door de hitte vervormen, waardoor een storing kan optreden.
- In direct zonlicht of nabij een warmtebron
De camerabehuizing kan verkleuren of vervormen, waardoor een storing kan optreden.
- Op plaatsen onderhevig aan trillingen
- In de buurt van een plaats waar sterke radiogolven worden gegenereerd, straling wordt uitgestraald of een sterk magneetveld heerst. Op deze plaatsen kan de camera de beelden niet goed opnemen of weergeven.
- Op zanderige of stoffige plaatsen
Wees voorzichtig dat geen zand of stof in de camera kan binnendringen. Hierdoor kan in de camera een storing optreden en in bepaalde gevallen kan deze storing niet worden verholpen.

Vervoeren

Als de camera in de achterzak van uw broek of jurk zit, mag u niet in een stoel of op een andere plaats gaan zitten omdat de camera hierdoor beschadigd kan worden of defect kan raken.

Opmerkingen over het scherm

Het scherm is vervaardigd met gebruikmaking van uiterst nauwkeurige precisietechnologie zodat meer dan 99,99% van de beeldpunten effectief gebruikt kunnen worden. Echter, enkele kleine zwarte en/of heldere punten (wit, rood, blauw of groen) kunnen zichtbaar zijn op het scherm. Deze punten zijn een normaal gevolg van het productieproces en hebben géén invloed op de opnamen.

Over de temperatuur van de camera

Uw camera en de accu kunnen heet worden als gevolg van ononderbroken gebruik, maar dit duidt niet op een defect.

Opmerkingen over de beveiliging tegen oververhitting

Afhankelijk van de camera- en accutemperatuur, is het mogelijk dat u geen bewegende beelden kunt opnemen of de voeding automatisch wordt onderbroken om de camera te beschermen.

Voordat de camera wordt uitgeschakeld of u geen bewegende beelden meer kunt opnemen, wordt een mededeling afgebeeld op het scherm. Laat in dat geval de camera uitgeschakeld liggen en wacht tot de temperatuur van de camera en accu lager is geworden. Als u de camera inschakelt zonder de camera en de accu voldoende te laten afkoelen, kan de voeding weer worden onderbroken, of kan het onmogelijk zijn bewegende beelden op te nemen.

Over het opladen van de accu

Als u de accu oplaadt die een lange tijd niet is gebruikt, kan het onmogelijk zijn de accu tot de normale capaciteit op te laden.

Dit is het gevolg van de eigenschappen van de accu en is geen defect. Laad de accu opnieuw op.

Waarschuwing over copyright

Televisieprogramma's, films, videobanden en ander materiaal kunnen beschermd worden door auteursrechten. Het zonder toestemming opnemen van dergelijk materiaal, kan in strijd zijn met de wetten op de auteursrechten.

Geen compensatie voor beschadigde gegevens of weigeren op te nemen

Sony kan geen compensatie bieden voor het weigeren op te nemen of voor verlies van opgenomen gegevens als gevolg van een storing in de camera, opnamemedium, enz.

De buitenkant van de camera reinigen

Maak de buitenkant van de camera schoon met een zachte doek bevochtigd met water en veeg het oppervlak daarna droog met een droge doek. Ter voorkoming van beschadiging van de afwerklaag of behuizing:

- Stel de camera niet bloot aan chemische stoffen, zoals thinner, wasbenzine, alcohol, wegwerpreinigingsdoekjes, insectenspray, zonnebrandcrème of insecticiden.

De LCD-monitor onderhouden

- Handcrème of een vochtinbrengend middel op het scherm kan de coating doen oplossen. Als dit op het scherm komt, veegt u het er onmiddellijk af.
- Door krachtig te vegen met een tissue of ander materiaal kan de coating worden beschadigd.
- Als vingerafdrukken of vuil vastzitten op het scherm van de LCD-monitor, adviseren wij u voorzichtig al het vuil te verwijderen en daarna het scherm schoon te vegen met een zachte doek.

Technische gegevens

Camera

[Systeem]

Beeldsysteem: 7,75 mm (1/2,3 type)

CCD, primaire-kleurenfilter

Totaal aantal pixels:

Ong. 16,4 Megapixels

Effectief aantal pixels:

Ong. 16,1 Megapixels

Lens: 5× zoomlens

$f = 5 \text{ mm} - 25 \text{ mm}$ (28 mm – 140 mm (gelijkwaardig aan een 35 mm filmrolcamera))

F3,2 (W) – F6,5 (T)

Bij opnemen van bewegende

beelden (16:9): 30,5 mm – 152,5 mm

Bij opnemen van bewegende

beelden (4:3): 28 mm – 140 mm

SteadyShot: Elektronisch

Belichtingsregeling: Automatische belichting, scènekeuze

Witbalans: Automatisch, Daglicht, Bewolkt, Fluorescerend licht 1/2/3, Gloeilamp, Flitser

Burst-opname (bij opnemen met het hoogste aantal pixels):

Ongeveer 1,0 beelden/seconde (tot max. 100 beelden)

Bestandsformaat:

Stilstaande beelden: compatibel met JPEG (DCF, Exif, MPF Baseline), compatibel met DPOF
Bewegende beelden: AVI (Motion JPEG)

Opnamemedium: Intern geheugen (ong. 28 MB), "Memory Stick Duo", "Memory Stick Micro", SD-geheugenkaarten, microSD-geheugenkaarten

Flitser: Flitserbereik (ISO-gevoeligheid (aanbevolen-belichtingsindex) ingesteld op Auto):

Ong. 0,5 m t/m 2,7 m (W)

Ong. 0,5 m t/m 1,2 m (T)

[Ingangs- en uitgangsaansluitingen]

USB / A/V OUT-aansluiting:

Video-uitgang

Audio-uitgang

USB-communicatie

USB-communicatie: Hi-Speed USB (USB 2.0)

NL

[Scherm]

LCD-scherm:

6,7 cm (2,7 type) TFT-aansturing

Totaal aantal beeldpunten:

230 400 beeldpunten

[Stroomvoorziening, algemeen]

Voeding: Oplaadbare accu NP-BN, 3,6 V

Netspanningsadapter AC-UB10C, 5 V

Stroomverbruik (tijdens opnemen): 1,1 W

Bedrijfstemperatuur: 0 °C t/m 40 °C

Bewaartemperatuur: -20 °C t/m +60 °C

Afmetingen (compatibel met CIPA): 97,0 mm × 55,1 mm × 20,0 mm (b×h×d)

NL
27

Gewicht (compatibel met CIPA)

(inclusief de accu NP-BN,
"Memory Stick Duo"):

Ong. 114 g

Microfoon: Mono

Luidspreker: Mono

Exif Print: Compatibel

PRINT Image Matching III:
Compatibel

Netspanningsadapter

AC-UB10C

Voeding: 100 V t/m 240 V
wisselstroom van 50 Hz/60 Hz,
70 mA

Uitgangsspanning: 5 V gelijkstroom,
0,5 A

Bedrijfstemperatuur: 0 °C t/m 40 °C

Bewaartemperatuur: -20 °C t/m
+60 °C

Afmetingen:

Ong. 50 mm × 22 mm × 54 mm
(b×h×d)

Gewicht:

Voor de VS en Canada: Ong. 48 g
Voor andere landen en gebieden
dan de VS en Canada: Ong. 43 g

Opladbare accu NP-BN

Gebruikte accu: Lithiumion-accu
Maximale spanning: 4,2 V
gelijkstroom

Nominale spanning: 3,6 V gelijkstroom

Maximale laadspanning: 4,2 V
gelijkstroom

Maximale laadstroom: 0,9 A

Capaciteit:

typisch: 2,3 Wh (630 mAh)
minimaal: 2,2 Wh (600 mAh)

Wijzigingen in ontwerp en technische
gegevens zijn voorbehouden zonder
voorafgaande kennisgeving.

Handelsmerken

- De volgende markeringen zijn handelsmerken van Sony Corporation.
Cyber-shot, "Cyber-shot", "Memory Stick PRO Duo", "Memory Stick PRO-HG Duo", "Memory Stick Duo", "Memory Stick Micro"
- Windows is een gedeponeerd handelsmerk van Microsoft Corporation in de Verenigde Staten en/of andere landen.
- Mac en Mac OS zijn gedeponeerde handelsmerken van Apple Inc.
- SDHC is een handelsmerk van SD-3C, LLC.
- Facebook en het "f"-logo zijn handelsmerken of gedeponeerde handelsmerken van Facebook, Inc.
- YouTube en het YouTube-logo zijn handelsmerken of gedeponeerde handelsmerken van Google Inc.
- Alle andere in deze gebruiksaanwijzing vermelde systeem- en productnamen zijn in het algemeen handelsmerken of gedeponeerde handelsmerken van de betreffende ontwikkelaars of fabrikanten. Echter, in deze gebruiksaanwijzing zijn de aanduidingen TM en ® in alle voorkomende gevallen weggelaten.

Extra informatie over deze camera en antwoorden op veelgestelde vragen vindt u op onze Customer Support-website voor klantenondersteuning.

<http://www.sony.net/>

Gedrukt op 70% of hoger kringlooppapier met VOC (vluchtige organische verbinding)-vrije inkt op basis van plantaardige olie.

Poznanie funkcji aparatu („Przewodnik użytkownika aparatu Cyber-shot”)



„Przewodnik użytkownika aparatu Cyber-shot” to instrukcja internetowa. Zawiera ona szereg szczegółowych opisów wielu funkcji aparatu.

- ① Przejdź na stronę pomocy technicznej firmy Sony.
<http://www.sony.net/SonyInfo/Support/>
- ② Wybierz kraj lub region.
- ③ Wpisz nazwę modelu swojego aparatu w polu na stronie pomocy.
 - Sprawdź nazwę modelu na dolnej części aparatu.

Sprawdzanie zawartości zestawu

Liczba w nawiasach oznacza liczbę sztuk.

- Aparat (1)
- Akumulator NP-BN (1)
(Tego akumulatora nie można używać wraz z aparatami Cyber-shot, które są dostarczane z akumulatorem NP-BN1.)
- Dedykowany kabel USB (1) (Sony Corporation 1-834-331-)
- Zasilacz sieciowy AC-UB10C (1)
- Przewód zasilający (brak w zestawie w USA i Kanadzie) (1)
- Pasek na nadgarstek (1)
- Instrukcja obsługi (ta instrukcja) (1)

Ostrzeżenie

Aby zmniejszyć ryzyko pożaru lub porażenia prądem, nie wystawiać urządzenia na deszcz i chronić je przed wilgocią.

WAŻNE INSTRUKCJE DOTYCZĄCE BEZPIECZEŃSTWA -ZACHOWAJ TE INSTRUKCJE NIEBEZPIECZEŃSTWO ABY ZMNIEJSZYĆ RYZYKO POŻARU I PORAŻENIA PRĄDEM, POSTĘPUJ ZGODNIE Z TYMI INSTRUKCJAMI

OSTRZEŻENIE

PL

| Akumulator

Nieprawidłowe obchodzenie się z akumulatorem może doprowadzić do jego wybuchu, pożaru lub nawet poparzenia chemicznego. Należy przestrzegać następujących uwag.

- Akumulatora nie należy demontować.
- Nie należy zgniatać ani narażać akumulatora na zderzenia lub działanie sił takich, jak uderzanie, upuszczanie lub nadebnienie.
- Nie należy doprowadzać do zwarcia ani do zetknięcia obiektów metalowych ze stykami akumulatora.
- Akumulatora nie należy wystawiać na działanie wysokich temperatur powyżej 60°C spowodowanych bezpośrednim działaniem promieni słonecznych lub pozostawieniem w nasłonecznionym samochodzie.
- Akumulatora nie należy podpalać ani wrzucać do ognia.
- Nie należy używać uszkodzonych lub przeciekających akumulatorów litowo-jonowych.
- Należy upewnić się, że akumulator jest ładowany przy użyciu oryginalnej ładowarki firmy Sony lub urządzenia umożliwiającego jego naładowanie.
- Akumulator należy przechowywać w miejscu niedostępnym dla małych dzieci.
- Należy chronić akumulator przed wilgocią i zamoczeniem.
- Akumulator należy wymienić tylko na akumulator tego samego lub zbliżonego typu, zgodnie z zaleceniami firmy Sony.
- Zużytych akumulatorów należy pozbyć się szybko, tak jak opisano w instrukcji.

| Zasilacz sieciowy

Aby skorzystać z zasilacza sieciowego, należy podłączyć go do pobliskiego gniazda sieciowego. Jeśli wystąpią jakiegokolwiek problemy podczas korzystania z zasilacza sieciowego, natychmiast wyjmij wtyczkę z gniazda zasilania.

PL
3

Uwaga dla klientów w Europie

Uwaga dla klientów w krajach stosujących dyrektywę UE

Produkt ten został wyprodukowany przez lub na zlecenie Sony Corporation, 1-7-1 Konan Minato-ku Tokio, 108-0075 Japonia. Zapytania dotyczące zgodności produktu z wymaganiami prawa Unii Europejskiej należy kierować do Sony Deutschland GmbH, Hedelfinger Strasse 61, 70327 Stuttgart, Niemcy. W kwestiach dotyczących usług serwisowych lub gwarancji należy korzystać z adresów kontaktowych podanych w oddzielnych dokumentach dotyczących usług serwisowych lub gwarancji.

Urządzenie przetestowano i stwierdzono jego zgodność z limitami określonymi w przepisach dotyczących zgodności elektromagnetycznej dotyczących wykorzystania przewodów połączeniowych krótszych niż 3 metry.

Uwaga

Na obraz i dźwięk z urządzenia może wpływać pole elektromagnetyczne o określonej częstotliwości.

Uwaga

Jeśli ładunki elektrostatyczne lub pola elektromagnetyczne spowodują przerwanie przesyłania danych, należy uruchomić ponownie aplikację lub odłączyć, a następnie ponownie podłączyć kabel komunikacyjny (USB itp.).

Pozbywanie się zużytego sprzętu (stosowane w krajach Unii Europejskiej i w pozostałych krajach europejskich stosujących własne systemy zbiórki)



Ten symbol na produkcie lub jego opakowaniu oznacza, że produkt nie może być traktowany jako odpad komunalny, lecz powinno się go dostarczyć do odpowiedniego punktu zbiórki sprzętu elektrycznego i elektronicznego, w celu recyklingu. Odpowiednie zadysponowanie zużytego produktu zapobiega potencjalnym negatywnym wpływom na środowisko oraz zdrowie ludzi, jakie mogłyby wystąpić w przypadku niewłaściwego zagospodarowania odpadów. Recykling materiałów pomaga chronić środowisko

naturalne. W celu uzyskania bardziej szczegółowych informacji na temat recyklingu tego produktu, należy skontaktować się z lokalną jednostką samorządu terytorialnego, ze służbami zagospodarowywania odpadów lub ze sklepem, w którym zakupiony został ten produkt.

I Pozbywanie się zużytych baterii (stosowane w krajach Unii Europejskiej i w pozostałych krajach europejskich mających własne systemy zbiórki)



Ten symbol umieszczony na baterii lub na jej opakowaniu oznacza, że nie może być ona traktowana jako odpad komunalny.

Symbol ten dla pewnych rodzajów baterii może być stosowany w kombinacji z symbolem chemicznym. Symbole chemiczne rtęci (Hg) lub ołowiu (Pb) stosuje się jako dodatkowe oznaczenie, jeśli bateria zawiera więcej niż 0,0005% rtęci lub 0,004% ołowiu.

Odpowiednio gospodarując zużytymi bateriami, możesz zapobiec potencjalnym negatywnym wpływom na środowisko oraz zdrowie ludzi, jakie mogłyby wystąpić w przypadku niewłaściwego obchodzenia się z tymi odpadami. Recykling baterii pomoże chronić środowisko naturalne.

W przypadku produktów, w których ze względu na bezpieczeństwo, poprawne działanie lub integralność danych wymagane jest stałe podłączenie do baterii, wymianę zużytej baterii należy zlecić wyłącznie wykwalifikowanemu personelowi stacji serwisowej.

Aby mieć pewność, że bateria znajdująca się w zużytym sprzęcie elektrycznym i elektronicznym będzie właściwie zagospodarowana, należy dostarczyć sprzęt do odpowiedniego punktu zbiórki.

W odniesieniu do wszystkich pozostałych zużytych baterii, prosimy o zapoznanie się z rozdziałem instrukcji obsługi produktu o bezpiecznym demontażu baterii. Zużytą baterię należy dostarczyć do właściwego punktu zbiórki.

W celu uzyskania bardziej szczegółowych informacji na temat zbiórki i recyklingu baterii należy skontaktować się z lokalną jednostką samorządu terytorialnego, ze służbami zajmującymi się zagospodarowywaniem odpadów lub ze sklepem, w którym zakupiony został ten produkt.

Elementy aparatu

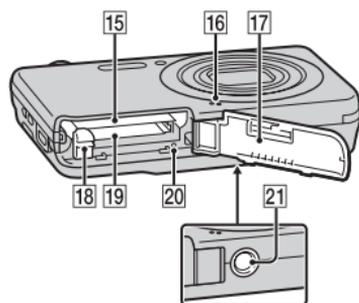
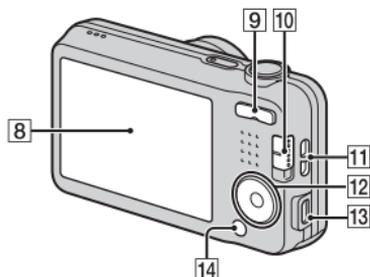
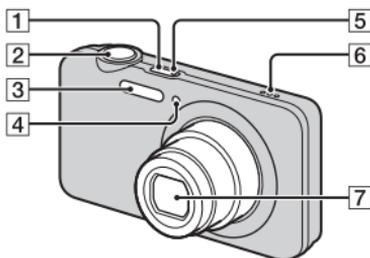

- 1 Przycisk ON/OFF (Zasilanie)
- 2 Spust migawki
- 3 Lampa błyskowa
- 4 Lampka samowyzwalacza/
Lampka zdjęcia z uśmiechem/
Wspomaganie AF
- 5 Lampka ładowania
- 6 Głośnik
- 7 Obiektyw
- 8 Ekran LCD

- 9 Przycisk W/T (zoom)
- 10 Przełącznik trybu pracy
 - 📷 (Zdjęcie)/
 - 🌄 (Rozległa panorama)/
 - 🎞️ (Film)
- 11 Zaczep paska na nadgarstek
- 12 Przycisk sterowania
MENU wł.: ▲/▼/◀/▶
MENU wyłą:
 - ▶ (Odtwarzanie)/
 - 🗑️ (Kasuj)/🔄 (Samowyzw.)/
 - ⚡ (Lampa błyskowa)
- 13 Złącze USB / A/V OUT
- 14 Przycisk MENU
- 15 Otwór do wkładania
akumulatora
- 16 Mikrofon
- 17 Osłona akumulatora/karty
pamięci
- 18 Dźwignia wyjmowania
akumulatora
- 19 Otwór karty pamięci
- 20 Lampka aktywności
- 21 Gniazdo statywu
 - Użyj statywu z wkrętem o
długości mniejszej niż 5,5 mm.
W przeciwnym wypadku
aparat nie daje się pewnie
umocować i może ulec
uszkodzeniu.

Wkładanie akumulatora

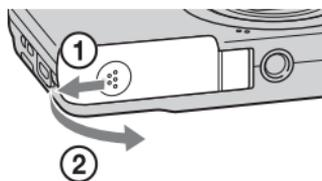

Dźwignia wyjmowania akumulatora

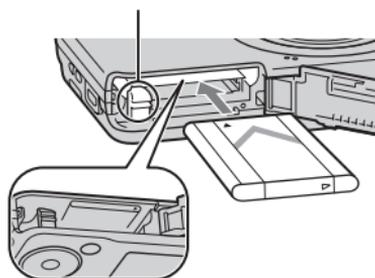

1 Otwórz osłonę.

2 Włóż akumulator.

- Naciskając dźwignię wyjmowania akumulatora włóż akumulator zgodnie z rysunkiem. Sprawdź, czy dźwignia wyjmowania akumulatora zablokuje się po włożeniu akumulatora.
- Zamknięcie osłony gdy akumulator jest włożony nieprawidłowo może prowadzić do uszkodzenia aparatu.

PL

Ładowanie akumulatora

**Dla klientów w USA
i Kanadzie**

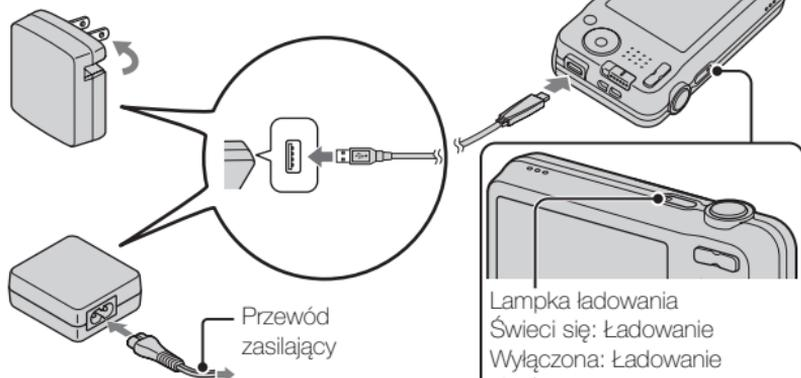

**Dla klientów w krajach/regionach
innych niż USA i Kanada**

Lampka ładowania
Świeci się: Ładowanie
Wyłączona: Ładowanie
ukończone
Miga:
Błąd ładowania lub ładowanie
chwilowo przerwane,
ponieważ temperatura
aparatu nie mieści się
w odpowiednim zakresie

1 Podłącz aparat do zasilacza sieciowego (w zestawie) przy pomocy dedykowanego kabla USB (w zestawie).

2 Podłącz zasilacz sieciowy do gniazda zasilania. Zapala się pomarańczowa lampka zasilania i rozpoczyna się ładowanie.

- Wyłącz aparat podczas ładowania akumulatora.
- Możesz naładować akumulator nawet wtedy, gdy jest częściowo naładowany.
- Gdy lampka ładowania miga, a ładowanie nie zakończyło się, wyjmij i włóż z powrotem akumulator.

Uwagi

- Jeśli lampka ładowania aparatu miga, gdy zasilacz jest podłączony do gniazda zasilania, oznacza to, że ładowanie zostało chwilowo przerwane, ponieważ temperatura przekracza zalecany zakres. Gdy temperatura powróci do odpowiedniego zakresu, ładowanie zostaje wznowione. Zalecane jest ładowanie akumulatora w temperaturze otoczenia od 10°C do 30°C.
- Ładowanie akumulatora może być nieskuteczne, jeśli styki akumulatora są zabrudzone. W takim przypadku delikatnie oczyść styki akumulatora, wycierając kurz przy użyciu miękkiej ściereczki lub patyczka kosmetycznego.
- Podłącz zasilacz sieciowy (w zestawie) do najbliższego gniazda zasilania. Jeśli wystąpią problemy podczas korzystania z zasilacza sieciowego, natychmiast wyjmij wtyczkę z gniazda zasilania, aby odłączyć aparat od źródła zasilania.
- Po zakończeniu ładowania odłącz zasilacz sieciowy od gniazda zasilania.
- Należy stosować tylko oryginalne akumulatory Sony, dedykowany kabel USB (w zestawie) oraz zasilacz sieciowy (w zestawie).

PL

■ Czas ładowania (pełne naładowanie)

Czas ładowania wynosi w przybliżeniu 115 min. przy użyciu zasilacza sieciowego (w zestawie).

Uwagi

- Powyższy czas ładowania odpowiada ładowaniu całkowicie rozładowanego akumulatora w temperaturze 25°C. Ładowanie może trwać dłużej, zależnie od warunków i okoliczności używania.

Ładowanie przez połączenie do komputera

Akumulator można naładować, podłączając aparat do komputera przy użyciu dedykowanego kabla USB.

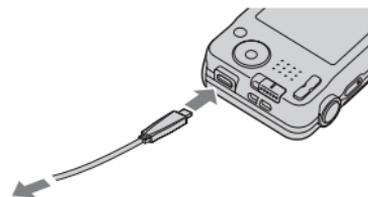

Do przyłącza USB

Uwagi

- W przypadku ładowania z użyciem komputera należy pamiętać o następujących kwestiach:
 - Jeśli aparat jest podłączony do komputera typu laptop, który nie jest podłączony do zasilania sieciowego, to będzie wyczerpywany akumulator komputera. Nie należy ładować akumulatora bardzo długo.
 - Nie włączaj/wyłączaj oraz nie uruchamiaj ponownie komputera, ani nie budź komputera z hibernacji, gdy pomiędzy aparatem a komputerem ustanowiono połączenie USB. Aparat może spowodować usterkę. Przed włączeniem/wyłączeniem, ponownym uruchomieniem komputera lub wybudzeniem komputera z hibernacji należy rozłączyć aparat i komputer.
 - Ładowanie przy pomocy komputera składanego/modyfikowanego we własnym zakresie nie jest objęte gwarancją.

Okres użytkowania akumulatora i liczba obrazów, które można zapisać i przeglądać

	Trwałość akumulatora	Liczba zdjęć
Wykonywanie (zdjęć)	Okolo 110 min.	Okolo 220 zdjęć
Faktyczne nagrywanie (filmy)	Okolo 50 min.	—
Ciągle nagrywanie (filmy)	Okolo 110 min.	—
Przeglądanie (zdjęć)	Okolo 175 min.	Okolo 3500 zdjęć

Uwagi

- Podana powyżej liczba obrazów dotyczy sytuacji, gdy akumulator jest w pełni naładowany. Liczba dostępnych obrazów może zmniejszyć ze względu na warunki użytkowania.
- Liczba obrazów, które można wykonać dotyczy fotografowania w następujących warunkach:
 - Używając Sony „Memory Stick PRO Duo” (Mark2) (sprzedawany oddzielnie)
 - Akumulator jest wykorzystywany w temperaturze otoczenia 25°C.
- Liczba zdjęć, które można wykonać w danych warunkach „Wykonywanie (zdjęć)”, została wyliczona według normy CIPA i dotyczy wykonywania zdjęć w następujących warunkach:
(CIPA: Camera & Imaging Products Association)
 - Opcja [SteadyShot] jest ustawiona na [Wyłącz].
 - Opcja [Rozdz. wyświetlania] jest ustawiona na [Standardowa].
 - Fotografowanie co 30 sekund.
 - Zoom jest przełączany na przemian na stronę W i T.
 - Lampa błyskowa błyska co drugi raz.
 - Zasilanie jest włączane i wyłączane co dziesięć zdjęć.
- Wskazania dotyczące długości nagranych filmów zależą od następujących warunków:
 - Tryb nagrywania: 1280×720
 - Gdy nagrywanie ciągle zatrzyma się ze względu na ustalony limit (29 minut), aby kontynuować nagrywanie, naciśnij ponownie przycisk migawki. Funkcje wykonywania zdjęć, takie jak zoom, nie działają.
 - Powyższa wartość „Faktyczne nagrywanie (filmy)” oznacza przybliżony czas nagrywania, podczas którego wielokrotnie wykonuje się takie czynności jak filmowanie, przybliżanie, oczekiwanie na filmowanie i włączanie oraz wyłączanie aparatu.

Zasilanie

Aparat można zasilac z gniazda zasilania – wystarczy podlaczyc go do zasilacza sieciowego (w zestawie) przy pomocy dedykowanego kabla USB (w zestawie).

Możesz importowac obrazy do komputera, nie obawiajac sie wyczerpania akumulatora, jezeli podlaczysz aparat do komputera przy uzyciu dedykowanego kabla USB.

Poza tym mozesz wykorzystac zasilacz sieciowy AC-UD10 (sprzedawany oddzielnie) lub AC-UD11 (sprzedawany oddzielnie) do zasilania podczas fotografowania.

Uwagi

- Zasilanie nie będzie działać, jeśli w aparacie nie będzie znajdował się akumulator.
- Gdy aparat jest podłączony bezpośrednio do komputera lub do gniazda zasilania przy pomocy dołączonego zasilacza sieciowego, zasilanie jest dostępne tylko w trybie odtwarzania. Jeśli aparat działa w trybie wykonywania zdjęć lub jeśli zostaną zmienione ustawienia aparatu, oznacza to, że zasilanie nie będzie działało, nawet gdy aparat jest podłączony za pomocą dedykowanego kabla USB.
- Jeśli podłączysz aparat do komputera przy użyciu dedykowanego kabla USB, gdy aparat działa w trybie odtwarzania, na wyświetlaczu ekran odtwarzania zostanie zastąpiony ekranem połączenia USB. Naciśnij przycisk  (odtwarzanie) na przycisku sterowania, aby powrócić do ekranu odtwarzania.
- Zasilacz sieciowy AC-UD11 (sprzedawany oddzielnie) może być niedostępny w niektórych krajach/regionach.

Wkładanie karty pamięci (sprzedawana oddzielnie)

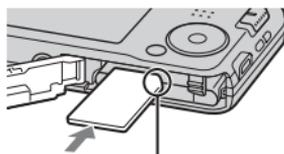
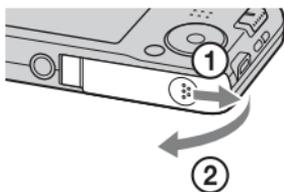

Upewnij się, że ścięty narożnik jest właściwie skierowany.

1 Otwórz osłonę.

2 Włóż kartę pamięci (sprzedawana oddzielnie).

- Kartę pamięci z obciętym rogiem skierowanym jak pokazano na rysunku, włóż tak głęboko, aby usłyszeć kliknięcie.

3 Zamknij osłonę.

■ Karty pamięci, jakie można wykorzystywać w aparacie

	Karta pamięci	Do zdjęć	Do filmów
A	Memory Stick PRO Duo	✓	✓ (tylko Mark2)
	Memory Stick PRO-HG Duo	✓	✓
	Memory Stick Duo	✓	—
B	Memory Stick Micro (M2)	✓	✓ (tylko Mark2)
C	Karta pamięci SD	✓	✓ (klasa 4 lub szybsza)
	Karta pamięci SDHC	✓	✓ (klasa 4 lub szybsza)
D	Karta pamięci microSD	✓	✓ (klasa 4 lub szybsza)
	Karta pamięci microSDHC	✓	✓ (klasa 4 lub szybsza)

- W niniejszej instrukcji produkty opisane w tabeli są łącznie określane mianem:

A: „Memory Stick Duo”

B: „Memory Stick Micro”

C: Karta SD

D: Karta pamięci microSD

Uwagi

- Aby użyć karty pamięci „Memory Stick Micro” lub microSD w tym aparacie, należy najpierw umieścić ją w odpowiednim adapterze.

■ Aby wyjąć kartę pamięci/akumulator

Karta pamięci: Wciśnij raz kartę pamięci, aby ją wysunąć.

Akumulator: Przesunąć dźwignię wyjmowania akumulatora. Uważać, aby nie upuścić akumulatora.

Uwagi

- Nie wolno wyjmować karty pamięci/akumulatora, gdy świeci się lampka aktywności (str. 6). Może to spowodować uszkodzenie danych na karcie pamięci/w pamięci wewnętrznej.

PL

Nastawianie zegara

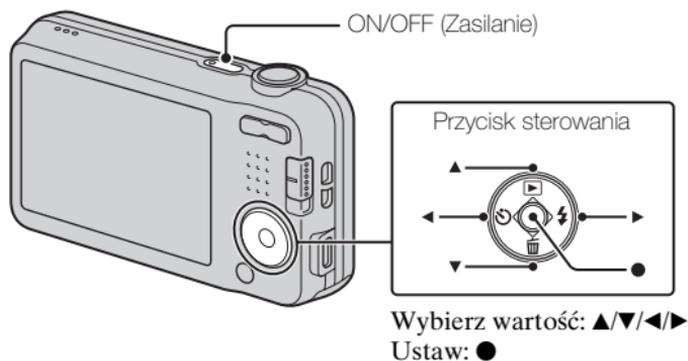

- 1** Naciśnij przycisk ON/OFF (Zasilanie).
Opcja ustawiania daty i godziny pojawia się, gdy aparat zostanie włączony po raz pierwszy.
 - Chwilę potrwa zanim włączy się zasilanie i operacje będą możliwe.
- 2** Wybierz odpowiedni język.
- 3** Wybierz odpowiednią lokalizację geograficzną, postępując zgodnie ze wskazówkami na ekranie, a następnie naciśnij ● na przycisku sterowania.
- 4** Ustaw [Format daty i czasu], [Czas letni] i [Data i czas], a następnie wybierz [OK] → [OK].
 - Północ jest oznaczona jako 12:00 AM, a południe jako 12:00 PM.
- 5** Postępuj zgodnie z instrukcjami na ekranie.
 - Jeśli ustawisz opcję [Rozdz.świetlania] na [Wysoka], akumulator może się szybciej rozładowywać.

Robienie zdjęć/Nagrywanie filmów

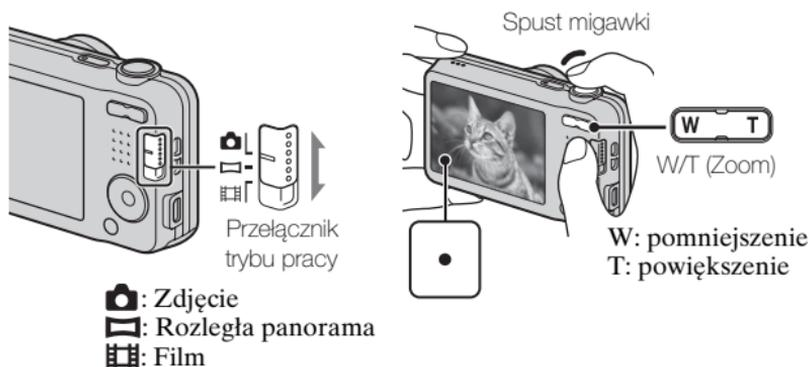

Wykonywanie zdjęć

- 1 Naciśnij spust migawki do połowy, aby nastawić ostrość.
Kiedy obraz jest zogniskowany, słychać brzęczyk i zapala się wskaźnik ●.
- 2 Naciśnij spust migawki do końca, aby wykonać zdjęcie.

Nagrywanie filmów

- 1 Wciśnij całkowicie spust migawki, aby zacząć nagrywanie.
 - Użyj przycisku zoomu, aby zmienić skalę powiększenia.
- 2 Ponownie wciśnij spust migawki do końca, aby zatrzymać nagrywanie.

Uwagi

- Jeśli podczas nagrywania filmu zostanie użyta funkcja zoom, zostanie zapisany dźwięk poruszającego się obiektywu.
- Zakres obrazu panoramicznego może się zmniejszyć, w zależności od obiektu lub sposobu jego fotografowania. Dlatego nawet wtedy, gdy opcja fotografowania panoramicznego ma wartość [360°], zapisany obraz może nie obejmować 360 stopni.

- Ciągłe nagrywanie jest możliwe przez ok. 29 minut za jednym razem przy domyślnych ustawieniach aparatu i temperaturze otoczenia ok. 25°C. Po zakończeniu nagrywania filmu można wznowić nagrywanie, ponownie naciskając spust migawki. Zapis może zostać przerwany automatycznie, aby zapobiec uszkodzeniu aparatu przez temperaturę otoczenia.

Oglądanie obrazów

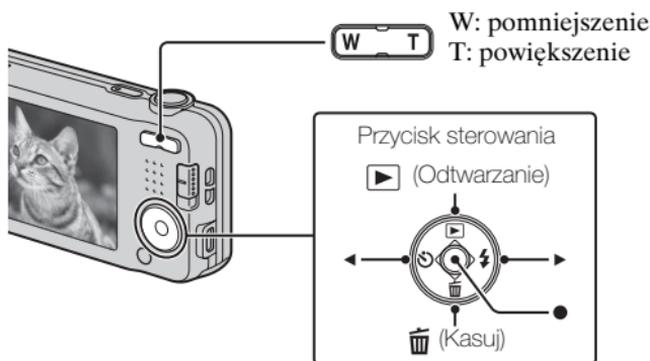

Wybierz zdjęcia: ▶ (następne)/◀ (poprzednie)
Ustaw: ●

- 1 Naciśnij ▶ (Odtwarzanie) na przycisku sterowania.
 - Zostaje wyświetlony ostatni nagrany obraz.

Wybieranie następnego/poprzedniego obrazu

Wybierz zdjęcie, naciskając ▶ (następne)/◀ (poprzednie) na przycisku sterowania. Naciśnij ● na środku przycisku sterowania, aby oglądać filmy.

Kasowanie obrazu

- ① Naciśnij 🗑️ (Kasuj) na przycisku sterowania.
- ② Wybierz [Ten obraz] za pomocą ▲ na przycisku sterowania, po czym naciśnij ●.

Powracanie do nagrywania obrazów

Wciśnij spust migawki do połowy.

Omówienie innych funkcji

Podczas rejestracji lub odtwarzania inne funkcje można wykorzystywać przy użyciu przycisku sterowania lub przycisku MENU na aparacie. Aparat wyświetla opisy funkcji, które ułatwiają jego użytkowanie. Wyświetlając instrukcję, możesz korzystać z różnych funkcji.



PL

■ Przycisk sterowania

- ▶ (Odtwarzanie): Przełącza aparat w tryb odtwarzania.
- 🗑️ (Kasuj): Pozwala usuwać zdjęcia.
- 🕒 (Samowyzw.): Pozwala użyć samowyzwalacza.
- ⚡ (Lampa błyskowa): Pozwala wybrać tryb lampy błyskowej podczas wykonywania zdjęć.

Przycisk środkowy (Śledzenie ostrością): Aparat śledzi obiekt i automatycznie reguluje ostrość, nawet gdy obiekt się porusza.

■ Opcje menu

Nagrywanie

Tryb NAGR	Wybiera tryb zapisywania zdjęć.
Sceneria nagr. filmu	Wybiera tryb nagrywania filmów.
Sceneria nagr. panoramy	Wybiera tryb zapisu podczas wykonywania obrazów panoramicznych.
Wybór sceny	Wybiera gotowe ustawienia, odpowiadające różnym warunkom otoczenia.
Efekt wizualny	Wykonuje zdjęcie z oryginalną teksturą zgodnie z ustawionym efektem.
Łatwy tryb	Robi zdjęcia z minimalną ilością ustawień.

PL
17

Barwy	Jeśli jako efekt wizualny zostanie ustawiony [Zabawkowy aparat], ustawia odcień barwy.
Wyodrębniony kolor	Jeśli jako efekt wizualny zostanie ustawiony [Kolor częściowy], ustawia kolor, który ma być oddzielony.
Efekt gład. skóry	Ustawia efekt gładkiej skóry i poziom efektu.
Rozmiar zdjęcia/ Rozmiar obrazu panoramy/Rozmiar filmu	Wybiera rozmiary zdjęć, panoram lub filmów.
Kierunek nagrywania	Ustaw kierunek ruchu aparatu podczas wykonywania rozległej panoramy.
SteadyShot	Wybiera tryb eliminacji rozmycia.
Kompensacja ekspozycji	Ręcznie ustawia ekspozycję.
ISO	Ustawia czułość na światło.
Balans bieli	Ustawia odcienie obrazu.
Ostrość	Wybiera metodę ustawiania ostrości.
Tryb pomiaru	Wybiera tryb pomiaru, który określa, jaka część obiektu ma być brana pod uwagę przy ustawianiu ekspozycji.
Ustawienia zdjęć seryjnych	Wybiera tryb zdjęcia pojedynczego lub serii.
Zdjęcie z uśmiechem	Ustawia automatyczne zwolnienie migawki w przypadku wykrycia uśmiechu.
Czułość na uśmiech	Ustawia czułość funkcji wykrywania uśmiechów.
Wykrywanie twarzy	Włącza wykrywanie twarzy i dokonywanie automatycznych ustawień.
DRO	Ustawia funkcję DRO, aby włączyć korekcję jasności i kontrastu, która poprawia jakość obrazu.

Oglądanie

Łatwy tryb	Powiększa rozmiar tekstu na ekranie, aby ułatwić korzystanie z niego.
Efekt upiększania	Dokonuje retuszu twarzy na zdjęciu.
Retusz	Retuszuje zdjęcie stosując różnorodne efekty.
Kasuj	Usuwa zdjęcie.
Slajdy	Wybiera tryb ciągłego odtwarzania.
Chroń	Chroni zdjęcia.
Drukuj (DPOF)	Dodaje znacznik druku do zdjęcia.
Obróć	Obróci zdjęcie.

Opcje nastawień

Jeśli naciśniesz przycisk MENU podczas zapisu lub odtwarzania,  (Ustawienia) będą ustawieniami ostatecznymi. Możesz zmienić domyślne ustawienia na ekranie  (Ustawienia).

PL

 Ustawienia fotografowania	Wspomaganie AF/Linia siatki/Rozdz. wyświetlania/Zoom cyfrowy/Red. czerw. oczu/Wpisz datę
 Główne ustawienia	Brzęczyk/Głośność/Jasność panelu/Language Setting/Kolor wyświetlania/Inicjalizuj/Ustawienia wyświetlania/Info funkcji/Wyjście wideo/Ust. połączenia USB/Zasilanie USB/Ustawienia LUN/Oszczędz. energii
 Narzędzia karty pamięci*	Format/Utwórz katalog REC/Zmień katalog REC/Skasuj katalog REC/Kopiuj/Numer pliku
 Ustawienia zegara	Ustawienia regionu/Ustaw. daty i czasu

* Jeśli karta pamięci nie jest włożona, będzie wyświetlany symbol  (Narzędzia pamięci wewnętrz.) i będzie można wybrać tylko [Format].

Funkcje programu „PlayMemories Home”

Oprogramowanie „PlayMemories Home” pozwala na importowanie zdjęć i filmów do komputera i ich wykorzystanie.



Pobieranie „PlayMemories Home” (tylko dla Windows)

Możesz pobrać „PlayMemories Home” z następującego adresu URL:
www.sony.net/pm

Uwagi

- Do zainstalowania oprogramowania „PlayMemories Home” wymagane jest połączenie z Internetem.
- Do korzystania z „PlayMemories Online” lub innych serwisów internetowych niezbędne jest połączenie internetowe. „PlayMemories Online” lub inne serwisy internetowe mogą nie być dostępne w niektórych krajach lub regionach.
- Oprogramowanie „PlayMemories Home” nie jest zgodne z komputerami Mac. Należy skorzystać z aplikacji zainstalowanych na komputerze Mac. Szczegółowe informacje można znaleźć pod następującym adresem URL: <http://www.sony.co.jp/imsoft/Mac/>

■ Instalacja „PlayMemories Home” na komputerze

- 1 Korzystając z przeglądarki internetowej na komputerze, przejdź pod następujący adres URL, a następnie kliknij [Zainstaluj] → [Uruchom].

www.sony.net/pm

- 2 Postępuj zgodnie z instrukcjami na ekranie, aby zakończyć instalację.

- Gdy pojawi się komunikat, aby podłączyć aparat do komputera, połącz aparat z komputerem przy użyciu dedykowanego kabla USB (w zestawie).

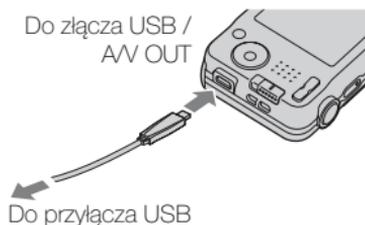

PL

■ Wyświetlanie programu „Przewodnik pomocniczy PlayMemories Home”

Informacje dotyczące użytkowania programu „PlayMemories Home” zawiera „Przewodnik pomocniczy PlayMemories Home”.

- 1 Kliknij dwukrotnie ikonę [Przewodnik pomocniczy PlayMemories Home] na pulpicie.

- Aby wywołać „Przewodnik pomocniczy PlayMemories Home” z menu Start: Kliknij [Start] → [Wszystkie programy] → [PlayMemories Home] → [Przewodnik pomocniczy PlayMemories Home].
- Więcej informacji na temat programu „PlayMemories Home” zawiera „Przewodnik użytkownika aparatu Cyber-shot” (str. 2) lub strona pomocy programu PlayMemories Home (tylko w języku angielskim):

<http://www.sony.co.jp/pmh-se/>

Liczba zdjęć i dostępny czas nagrywania filmów

Liczba zdjęć i dopuszczalny czas nagrywania mogą być różne, zależnie od warunków nagrywania i karty pamięci.

Zdjęcia

(Jednostki: Obrazy)

Rozmiar \ Pojemność	Pamięć wewnętrzna	Karta pamięci
	Okolo 28 MB	2 GB
16M	4	280
VGA	170	11000
16:9(12M)	5	360

Filmy

Poniższa tabela pokazuje przybliżone, maksymalne czasy nagrywania. Są to całkowite czasy dla wszystkich plików filmowych. Nagrywanie ciągłe może trwać przez około 29 minut (ograniczone przez specyfikację produktu). W przypadku filmów o rozmiarze [1280×720], ciągłe nagrywanie jest możliwe przez około 10 minut (ograniczone przez rozmiar pliku 2 GB).

(h (godzina), m (minuta), s (sekunda))

Rozmiar \ Pojemność	Pamięć wewnętrzna	Karta pamięci
	Okolo 28 MB	2 GB
1280×720	—	8 m
VGA	25 s	25 m
QVGA	1 m	1 h 15 m

Uwagi o używaniu aparatu

Informacje o użytkowaniu i konserwacji

Należy uważać, aby urządzenie nie było narażone na: nieostrożne obchodzenie się, demontaż, modyfikacje, wstrząsy oraz uderzenie, upadek lub nastąpienie na urządzenie. Szczególnie ostrożnie należy postępować z obiektywem.

Uwagi o nagrywaniu/odtworzeniu

- Przed rozpoczęciem nagrywania należy wykonać nagranie próbne, aby upewnić się, że aparat działa prawidłowo.
- Aparat nie jest odporny na pyły, na ochłapanie, ani nie jest wodoszczelny.
- Unikać sytuacji, w których aparat wejdzie w kontakt z wodą. Woda wewnątrz aparatu może spowodować uszkodzenia. W niektórych przypadkach aparat będzie nienaprawialny.
- Nie celować aparatem w stronę słońca lub innego źródła jasnego światła. Może to spowodować awarię aparatu.
- Jeśli nastąpi skroplenie wilgoci, przed użyciem aparatu należy je usunąć.
- Nie potrząsać aparatem ani go nie uderzać. Może to spowodować uszkodzenie uniemożliwiające nagrywanie obrazów. Ponadto nośniki danych mogą stać się niezdatne do użytku, lub dane obrazów mogą zostać uszkodzone.

Nie używać/przechowywać aparatu w następujących miejscach

- W bardzo gorącym, zimnym lub wilgotnym miejscu
W miejscach takich, jak zaparkowany na słońcu samochód korpus aparatu może się zdeformować, co może być przyczyną awarii.
- Przechowywanie w nasłonecznionym miejscu lub w pobliżu grzejnika
Korpus aparatu może się odbarwić lub zdeformować, co może być przyczyną awarii.
- W miejscu narażonym na kołyszące wstrząsy
- W pobliżu występowania silnych fal elektromagnetycznych, promieniowania lub silnej magnetyczności. W przeciwnym razie aparat może nieprawidłowo nagrywać lub odtwarzać obrazy.
- W miejscach piaszczystych lub zapyłonych
Należy uważać, aby piasek lub kurz nie dostały się do aparatu. Może to spowodować awarię, w niektórych przypadkach nieusuwalną.

O przenoszeniu

Nie należy siadać na krześle itp., mając aparat w tylnej kieszeni spodni lub spódnicy, ponieważ może to spowodować awarię lub uszkodzenie aparatu.

Uwagi dotyczące ekranu

Ekran wykonano przy użyciu niezwykle precyzyjnej technologii tak, że ponad 99,99% pikseli działa prawidłowo. Jednakże na ekranie mogą pojawić się małe czarne i/lub jasne kropki (białe, czerwone, niebieskie lub zielone). Te kropki są normalnym rezultatem procesu produkcyjnego i nie wpływają na nagranie.

O temperaturze aparatu

Aparat i akumulator mogą osiągnąć wysoką temperaturę w wyniku ciągłego użytkowania; nie jest to usterka.

O ochronie przed przegrzaniem

Zależnie od temperatury aparatu i akumulatora, nagrywanie filmów może być niemożliwe lub zasilanie może wyłączyć się automatycznie w celu ochrony aparatu.

Przed wyłączeniem zasilania na ekranie pojawi się komunikat, albo nagrywanie filmów nie będzie możliwe. W takim przypadku należy pozostawić zasilanie wyłączone i poczekać, aż aparat i akumulator ostygną. Jeśli włączysz zasilanie, nie pozwalając na obniżenie temperatury aparatu i akumulatora, może się ono ponownie samo wyłączyć, lub nagrywanie filmów będzie niemożliwe.

Ładowanie akumulatora

Jeśli ładujesz akumulator, który nie był używany przez dłuższy czas, naładowanie go do pełnej pojemności może być niemożliwe.

Wynika to z charakterystyki akumulatora i nie stanowi usterki. Ponownie naładuj akumulator.

Ostrzeżenie dotyczące praw autorskich

Programy telewizyjne, filmy, taśmy wideo i inne materiały mogą być chronione prawami autorskimi. Rejestracja takich materiałów bez zezwolenia może stanowić naruszenie przepisów dotyczących ochrony praw autorskich.

Brak odszkodowania za uszkodzoną zawartość lub brak nagrania

Sony nie może zrekompensować braku nagrania lub utraty czy uszkodzenia nagranych danych na skutek awarii aparatu, nośnika nagrania itp.

Czyszczenie powierzchni aparatu

Powierzchnię aparatu czyścić miękką szmatką, lekko zwilżoną w wodzie, a następnie wytrzeć suchą. Aby zapobiec uszkodzeniu wykończenia lub obudowy:

- Nie narażaj aparatu na kontakt z takimi chemicznymi produktami jak rozcieńczalnik, benzyna, alkohol, ściereczki jednorazowe, środki przeciw owadom, środki przeciwsłoneczne lub środki owadobójcze.

Konserwacja ekranu ciekłokrystalicznego

- Krem do rąk lub krem nawilżający pozostawiony na ekranie może rozpuścić jego powłokę. Jeśli tego typu środek znajdzie się na ekranie, należy go natychmiast wytrzeć.
- Silne wycieranie przy pomocy chusteczek papierowych lub innych materiałów może uszkodzić powłokę ekranu.
- Jeśli na ekranie pozostaną odciski palców lub zanieczyszczenia, zalecamy, aby ostrożnie usunąć zanieczyszczenia, a następnie wyczyścić ekran przy pomocy miękkiej szmatki.

Dane techniczne

Aparat

[System]

Przetwornik obrazu: Matryca CCD

7,75 mm (typ 1/2,3), filtr barw podstawowych

Łączna liczba pikseli:

Okolo 16,4 Megapikseli

Efektywna liczba pikseli:

Okolo 16,1 Megapikseli

Obiektyw:

Obiektyw z zoomem 5×

f = 5 mm – 25 mm (28 mm – 140 mm (w przeliczeniu dla filmu 35 mm))

F3,2 (W) – F6,5 (T)

Nagrywane są filmy (16:9):

30,5 mm – 152,5 mm

Nagrywane są filmy (4:3):

28 mm – 140 mm

SteadyShot: Elektroniczny

Sterowanie ekspozycją:

Automatyczna ekspozycja, wybór sceny

Balans bieli: Automatyczny, Światło

dzienne, Pochmurnie, Światło

żarzeniowe 1/2/3, Światło

żarowe, Błysk

Wykonywanie serii zdjęć (przy

zdjęciach o największej liczbie pikseli):

Ok. 1,0 zdjęć/sekundę

(do 100 zdjęć)

Format pliku:

Zdjęcia: Zgodne z JPEG (DCF,

Exif, MPF Baseline),

kompatybilny DPOF

Filmy: AVI (Motion JPEG)

Nośnik danych: Pamięć wewnętrzna (ok. 28 MB), „Memory Stick Duo”, „Memory Stick Micro”, karty SD, karty pamięci microSD

Lampa błyskowa: Zasięg lampy błyskowej (czułość ISO (Zalecany indeks ekspozycji) ustawiony na Auto):

Okolo 0,5 m do 2,7 m (W)

Okolo 0,5 m do 1,2 m (T)

[Złącze wejścia i wyjścia]

Gniazdo USB / A/V OUT:

Wyjście wideo

Wyjście audio

Połączenie USB

Połączenie USB:

Hi-Speed USB (USB 2.0)

[Ekran]

Ekran LCD:

6,7 cm (typ 2,7) napęd TFT

Całkowita ilość punktów:

230 400 punktów

[Zasilanie, dane ogólne]

Zasilanie:

Akumulator NP-BN, 3,6 V

Zasilacz sieciowy AC-UB10C, 5 V

Pobór mocy (podczas

fotografowania): 1,1 W

Temperatura pracy:

od 0 °C do 40 °C

Temperatura przechowywania:

od -20 °C do +60 °C

Wymiary (zgodnie z CIPA):

97,0 mm × 55,1 mm × 20,0 mm (szer./wys./głęb.)

Masa (zgodnie z CIPA) (wraz z akumulatorem NP-BN, „Memory Stick Duo”):
Okolo 114 g

Mikrofon: Monofoniczny

Głośnik: Monofoniczny

Exif Print: Zgodny

PRINT Image Matching III: Zgodny

Zasilacz sieciowy AC-UB10C

Zasilanie: prąd zmienny 100 V do 240 V, 50 Hz/60 Hz, 70 mA

Napięcie wyjścia:

prąd stały 5 V, 0,5 A

Temperatura pracy:

od 0 °C do 40 °C

Temperatura przechowywania:

od -20 °C do +60 °C

Wymiary:

Okolo 50 mm × 22 mm × 54 mm
(szer./wys./głęb.)

Masa:

Dla USA i Kanady: Okolo 48 g
Dotyczy krajów lub regionów
poza USA i Kanadą: Okolo 43 g

Akumulator NP-BN

Używany akumulator:

Akumulator litowy

Napięcie maksymalne:

prąd stały 4,2 V

Napięcie nominalne:

prąd stały 3,6 V

Maksymalne napięcie ładowania:

prąd stały 4,2 V

Maksymalny prąd ładowania: 0,9 A

Pojemność:

typowa: 2,3 Wh (630 mAh)

minimalna: 2,2 Wh (600 mAh)

Konstrukcja i dane techniczne mogą ulec zmianie bez uprzedzenia.

Znaki towarowe

- Następujące znaki są znakami towarowymi Sony Corporation. **Cyber-shot**, „Cyber-shot”, „Memory Stick PRO Duo”, „Memory Stick PRO-HG Duo”, „Memory Stick Duo”, „Memory Stick Micro”
- Windows to zarejestrowany znak towarowy Microsoft Corporation w Stanach Zjednoczonych i/lub innych krajach.
- Mac oraz Mac OS to zarejestrowane znaki towarowe Apple Inc.
- Logo SDHC to znak towarowy SD-3C, LLC.
- Facebook oraz logo „f” to znaki towarowe lub zarejestrowane znaki towarowe Facebook, Inc.
- YouTube oraz logo YouTube to znaki towarowe lub zarejestrowane znaki towarowe Google Inc.
- Ponadto używane w instrukcji nazwy systemów i produktów są zwykle znakami towarowymi lub zarejestrowanymi znakami towarowymi odpowiednich twórców lub producentów. Jednakże w niniejszej instrukcji symbole TM lub [®] nie są zawsze używane.

Dodatkowe informacje o tym produkcie i odpowiedzi na najczęściej zadawane pytania znajdują się na naszej witrynie pomocy technicznej.

<http://www.sony.net/>

Wydrukowano na papierze wyprodukowanym w co najmniej 70% z makulatury, przy użyciu tuszu na bazie oleju roślinnego, nie zawierającego lotnych związków organicznych.

Sony Europe Limited,
The Heights,
Brooklands,
Weybridge,
Surrey, KT130XW,
United Kingdom

Jak se dozvědět o fotoaparátu více („Uživatelská příručka Cyber-shot“)



„Uživatelská příručka Cyber-shot“ je příručka on-line. Najdete v ní podrobné instrukce k mnoha funkcím fotoaparátu.

- ① Najděte si stránku podpory Sony.
<http://www.sony.net/SonyInfo/Support/>
- ② Vyberte si svoji zemi nebo region.
- ③ Na stránce podpory vyhledejte název modelu svého fotoaparátu.
 - Název modelu najdete na spodní straně fotoaparátu.

Příložené komponenty

Číslo v závorce udává počet kusů.

- Fotoaparát (1)
- Nabíjecí blok akumulátorů NP-BN (1)
(Tento nabíjecí blok akumulátorů nelze používat s modely Cyber-shot, které jsou vybaveny blokem akumulátorů NP-BN1.)
- Vyhrazený kabel USB (1) (Sony Corporation 1-834-331-)
- Síťový adaptér AC-UB10C (1)
- Napájecí kabel (v USA a Kanadě není přiložen) (1)
- Řemínek na zápěstí (1)
- Návod k obsluze (tato příručka) (1)

VAROVÁNÍ

Nevystavujte přístroj dešti ani vlhkosti; omezíte tak nebezpečí požáru nebo úrazu elektrickým proudem.

DŮLEŽITÉ BEZPEČNOSTNÍ INSTRUKCE -TYTO INSTRUKCE USCHOVEJTE NEBEZPEČÍ ŘÍDTE SE TĚMITO INSTRUKCEMI, ABYSTE OMEZILI NEBEZPEČÍ POŽÁRU NEBO ÚRAZU ELEKTRICKÝM PROUDEM

UPOZORNĚNÍ

Modul akumulátoru

Při nesprávném zacházení s modulem akumulátoru může dojít k výbuchu, zapálení ohně nebo dokonce chemickému popálení. Věnujte pozornost níže uvedeným upozorněním.

CZ

- Nerozebírejte jej.
- Nesnažte se modul akumulátoru zdeformovat, ani jej nevystavujte působení síly nebo nárazům, např. tlučení, upuštění na zem nebo šlapání na něj.
- Nezkratujte jej, kontakty akumulátoru by neměly přijít do styku s kovovými předměty.
- Nevystavujte modul akumulátoru teplotě vyšší než 60 °C, např. na přímém slunci nebo v automobilu zaparkovaném na slunci.
- Nespalujte jej a nevhazujte do ohně.
- Nepoužívejte poškozené nebo vytékající lithium-iontové akumulátory.
- Modul akumulátoru dobíjejte vždy pomocí značkové nabíječky Sony nebo pomocí zařízení určeného k nabíjení akumulátoru.
- Nenechávejte modul akumulátoru v dosahu malých dětí.
- Uchovávejte modul akumulátoru v suchu.
- Vyměňte akumulátor pouze za stejný typ nebo ekvivalentní typ doporučený společností Sony.
- Použité moduly akumulátoru urychleně zlikvidujte v souladu s pokyny.

| Síťový adaptér

Při používání síťového adaptéru využijte nejbližší síťové zásuvky. Pokud se při používání přístroje vyskytne nějaký problém, okamžitě síťový adaptér ze síťové zásuvky vytáhněte.

Pro zákazníky v Evropě

| Upozornění pro zákazníky v zemích, na které se vztahují směrnice ES

Tento výrobek byl vyroben buď přímo nebo v zastoupení společností Sony Corporation, 1-7-1 Konan Minato-ku Tokyo, 108-0075 Japan. Žádosti týkající se technických požadavků na výrobky danými směrnicemi Evropské unie je třeba adresovat na zplnomocněného zástupce, kterým je Sony Deutschland GmbH, Hedelfinger Strasse 61, 70327 Stuttgart, Germany. Pro záležitosti servisu a záručních podmínek se obraťte na adresy uvedené v servisních a záručních dokumentech.

Tento výrobek byl testován a bylo shledáno, že splňuje omezení stanovená předpisy EMC pro používání propojovacích kabelů kratších než 3 metry.

| Upozornění

Elektromagnetické pole může při specifických frekvencích ovlivnit obraz a zvuk tohoto přístroje.

| Upozornění

Pokud statická elektřina nebo elektromagnetismus způsobí přerušování přenosu dat v polovině (selhání), restartujte aplikaci a znovu připojte komunikační kabel (kabel USB apod.).

| Likvidace nepotřebného elektrického a elektronického zařízení (platné v Evropské unii a dalších evropských státech uplatňujících oddělený systém sběru)



Tento symbol umístěný na výrobku nebo jeho balení upozorňuje, že by s výrobkem po ukončení jeho životnosti nemělo být nakládáno jako s běžným odpadem z domácnosti. Je nutné ho odvézt do sběrného místa pro recyklaci elektrického a elektronického zařízení. Zajištěním správné likvidace tohoto výrobku pomůžete zabránit případným negativním dopadům na životní prostředí a lidské zdraví, které by jinak byly způsobeny nevhodnou likvidací výrobku.

Recyklováním materiálů, z nichž je vyroben, pomůžete ochránit přírodní zdroje. Podrobnější informace o recyklaci tohoto výrobku zjistíte u příslušného místního obecního úřadu, podniku pro likvidaci domovních odpadů nebo v obchodě, kde jste výrobek zakoupili.

I Nakládání s nepotřebnými bateriemi (platí v Evropské unii a dalších evropských státech využívajících systém odděleného sběru)



Tento symbol umístěný na baterii nebo na jejím obalu upozorňuje, že s baterií opatřenou tímto označením by se nemělo nakládat jako s běžným domácím odpadem.

Symbol nacházející se na určitých typech baterií může být použit v kombinaci s chemickou značkou. Značky pro rtuť (Hg) nebo olovo (Pb) se použijí, pokud baterie obsahuje více než 0,0005% rtuti nebo

0,004% olova.

Správným nakládáním s těmito nepotřebnými bateriemi pomůžete zabránit možným negativním dopadům na životní prostředí a lidské zdraví, k nimž by mohlo docházet v případech nevhodného zacházení s vyřazenými bateriemi. Materiálová recyklace pomůže chránit přírodní zdroje.

V případě, že výrobek z důvodů bezpečnosti, funkce nebo uchování dat vyžaduje trvalé spojení s vloženou baterií, je třeba, aby takovou baterii vyjmul z přístroje pouze kvalifikovaný personál.

K tomu, aby s baterií bylo správně naloženo, předejte výrobek, který je na konci své životnosti na místo, jenž je určené ke sběru elektrických a elektronických zařízení za účelem jejich recyklace.

Pokud jde o ostatní baterie, prosím, nahlédněte do té části návodu k obsluze, která popisuje bezpečné vyjmutí baterie z výrobku. Nepotřebnou baterii odevzdejte k recyklaci na příslušné sběrné místo.

Pro podrobnější informace o recyklaci tohoto výrobku či baterii kontaktujte, prosím, místní obecní úřad, podnik zabezpečující místní odpadové hospodářství nebo prodejnu, kde jste výrobek zakoupili.

CZ

Popis součástí

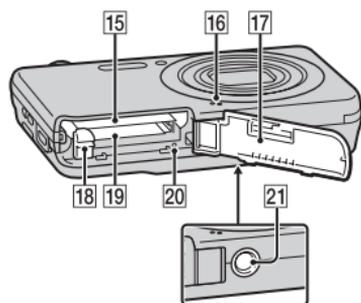
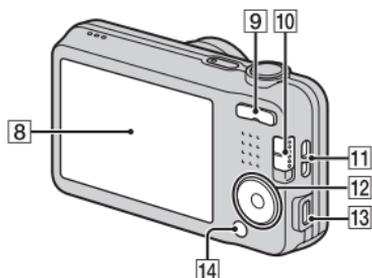
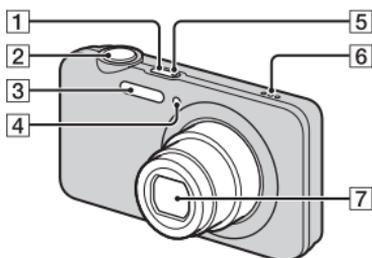

9 Tlačítko W/T (Transfokace)

10 Přepínač režimů
 (Fotografie)/ (Plynulé panoráma)/ (Video)

11 Očko na řemínek k zápěstí

12 Ovládací tlačítko
 MENU Zap.: ///
 MENU Vyp.:

(Přehrávání)/

(Vymazat)/

(Samospoušť)/ (Blesk)

13 Konektor USB / A/V OUT

14 Tlačítko MENU

15 Slot k vložení akumulátoru

16 Mikrofon

17 Kryt slotu pro akumulátor/
 paměťovou kartu

18 Páčka k vysunutí akumulátoru

19 Slot pro paměťovou kartu

20 Kontrolka přístupu

21 Otvor pro stativ

- Použijte stativ se šroubem kratším než 5,5 mm. Jinak nepůjde fotoaparát dobře připravit a může dojít k jeho poškození.

1 Tlačítko ON/OFF (Napájení)

2 Tlačítko spouště

3 Blesk

4 Kontrolka samospouště/
 Kontrolka snímání úsměvu/
 Iluminátor AF

5 Indikátor nabíjení

6 Reproduktor

7 Objektiv

8 LCD displej

Vložení bloku akumulátorů

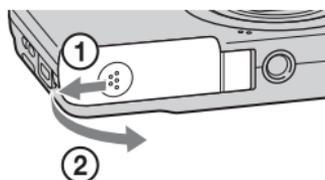

Páčka k vysunutí akumulátoru

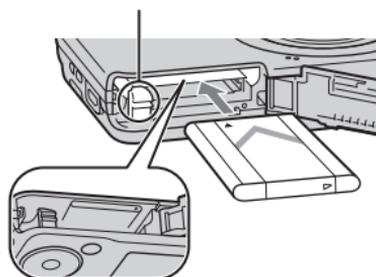

1 Otevřete kryt.

2 Vložte blok akumulátorů.

- Se stisknutou páčkou k vysunutí akumulátoru vložte blok akumulátorů, jak je to vidět na obrázku. Zkontrolujte, že páčka k vysunutí akumulátoru po vložení zacvakne.
- Uzavření krytu s nesprávně vloženým akumulátorem může poškodit fotoaparát.

CZ

Nabíjení bloku akumulátorů

Pro zákazníky v USA
a Kanadě

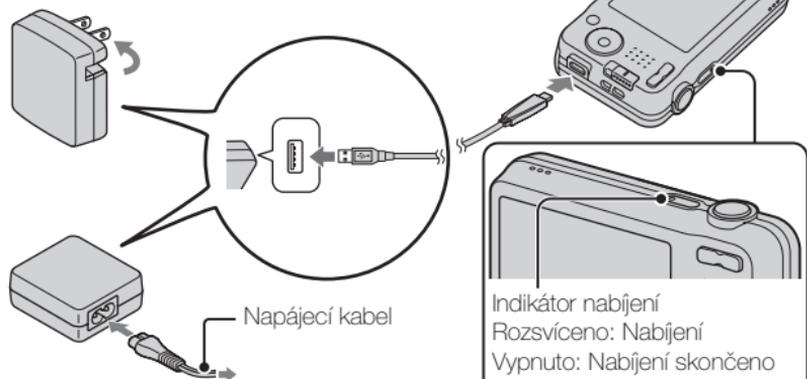

Pro zákazníky v jiných zemích nebo
oblastech než v USA a Kanadě

Indikátor nabíjení
Rozsvíceno: Nabíjení
Vypnuto: Nabíjení skončeno
Blikání:

Došlo k chybě nabíjení
nebo bylo nabíjení
pozastaveno, protože se
fotoaparát nenachází ve
správném rozsahu teplot.

1 Fotoaparát připojte k síťovému adaptéru (příložen) vyhrazeným kabelem USB (příložen).

2 Připojte síťový adaptér k síťové zásuvce.

Indikátor nabíjení se rozsvítí oranžově a spustí se nabíjení.

- Při nabíjení akumulátoru vypněte fotoaparát.
- Blok akumulátorů můžete nabíjet, i když není zcela vybitý.
- Pokud indikátor nabíjení bliká a nabíjení se nedokončí, akumulátor vyjměte a vložte znovu.

Poznámky

- Pokud indikátor nabíjení na fotoaparátu bliká a síťový adaptér je přitom zapojen do síťové zásuvky, znamená to, že je nabíjení dočasně pozastaveno, protože teplota je mimo doporučený rozsah. Když se teplota opět dostane do vhodného rozsahu, nabíjení se opět spustí. Blok akumulátorů se doporučuje nabíjet při teplotě okolního prostředí v rozsahu od 10°C do 30°C.
- Blok akumulátorů možná nepůjde dostatečně nabít, pokud bude část s konektory ušpiněná. V takovém případě zlehka očistěte část akumulátoru s konektory setřením prachu měkkým hadříkem nebo vatovým tampónem.
- Připojte síťový adaptér (příložen) do nejbližší síťové zásuvky. Pokud dojde při používání síťového adaptéru k poruše, okamžitě odpojte zástrčku ze síťové zásuvky, abyste odpojili zdroj napájení.
- Když je nabíjení dokončeno, vytáhněte síťový adaptér ze síťové zásuvky.
- Používejte pouze originální akumulátory značky Sony, vyhrazený kabel USB (příložen) a síťový adaptér (příložen).

■ Nabíjecí doba (plné nabití)

CZ

Doba nabíjení při použití síťového adaptéru (příložen) je asi 115 minut.

Poznámky

- Výše uvedená doba nabíjení platí při nabíjení zcela vybitého bloku akumulátorů při teplotě 25°C. Nabíjení může v závislosti na podmínkách použití a okolnostech trvat déle.

■ Nabíjení připojením k počítači

Akumulátor lze nabíjet připojením fotoaparátu k počítači vyhrazeným kabelem USB.

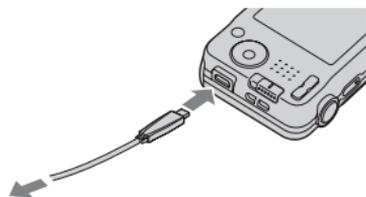

Do konektoru USB

Poznámky

- Při nabíjení přes počítač zkontrolujte následující:
 - Když je fotoaparát připojen k laptopu, který není připojen ke zdroji napájení, akumulátor laptopu se bude vybíjet. Nenabíjejte po příliš dlouhou dobu.
 - Když došlo k vytvoření USB spojení mezi počítačem a fotoaparátem, nezapínejte, nevyplácejte ani nerestartujte počítač, ani jej nebuďte z režimu spánku. Mohlo by dojít k poruše fotoaparátu. Předtím, než počítač zapnete, vypnete, restartujete nebo probudíte z režimu uspání, odpojte fotoaparát.
 - Pro nabíjení přes počítač složený na zakázku nebo jinak modifikovaný se neposkytuje žádná záruka.

■ Životnost akumulátoru a počet snímků, které lze zaznamenat a přehrát

	Životnost akumulátoru	Počet snímků
Snímání (fotografie)	Asi 110 min.	Asi 220 snímků
Natáčení (video)	Asi 50 min.	—
Nepřetržitě natáčení (video)	Asi 110 min.	—
Prohlížení (fotografie)	Asi 175 min.	Asi 3500 snímků

Poznámky

- Výše uvedený počet snímků platí pro plně nabitý blok akumulátorů. Počet snímků může být nižší. Záleží na podmínkách používání.
- Počet snímků, které lze nahrát, platí pro snímání za následujících podmínek:
 - Použití karty Sony „Memory Stick PRO Duo“ (Mark2) (prodává se samostatně)
 - Blok akumulátorů se používá při okolní teplotě 25°C.
- Počet u „Snímání (fotografie)“ je založen na standardu CIPA a platí pro snímání za následujících podmínek:
(CIPA: Camera & Imaging Products Association)
 - [SteadyShot] je nastaven na [Vyp.].
 - [Rozlišení displeje] je nastaven na [Standardní].
 - Snímání jednou za 30 sekund.
 - Transfokátor je střídavě přepínán mezi stranami W a T.
 - Blesk použit při každém druhém snímání.
 - Napájení zapnuto a vypnuto při každém desátém snímání.
- Životnost akumulátoru pro videa platí při snímání za následujících podmínek:
 - Režim záznamu: 1280×720
 - Jestliže délka nepřetržitého natáčení dosáhne nastaveného limitu (29 minut), a chcete v natáčení pokračovat, stiskněte spoušť znovu. Funkce pro natáčení, například transfokace, nepracují.
 - Výše uvedená položka „Natáčení (video)“ znázorňuje orientačně přibližný čas natáčení, pokud opakovaně natáčíte, používáte zoom, pohotovostní režim pro natáčení a zapínáte a vypínáte fotoaparát.

CZ

■ Napájení

Fotoaparát lze napájet ze síťové zásuvky, stačí vyhrazeným kabelem USB (příložen) připojit síťový adaptér (příložen).

Snímky lze do počítače přenášet bez obav o vyčerpání akumulátoru, stačí připojit fotoaparát k počítači vyhrazeným kabelem USB.

Navíc lze k napájení během fotografování používat síťový adaptér AC-UD10 (prodává se samostatně) nebo AC-UD11 (prodává se samostatně).

Poznámky

- Když není blok akumulátorů vložen do fotoaparátu, nelze dodávat napájení.
- Pokud je fotoaparát připojen přímo k počítači nebo prostřednictvím dodávaného síťového adaptéru do zásuvky, napájení je dostupné pouze v režimu přehrávání. Pokud je fotoaparát v režimu snímání nebo měníte jeho nastavení, napájení není dodáváno, ani když vytvoříte připojení USB prostřednictvím vyhrazeného kabelu USB.
- Pokud propojíte fotoaparát a počítač vyhrazeným kabelem USB a fotoaparát je v režimu přehrávání, displej fotoaparátu se přepne ze stránky přehrávání na stránku připojení USB. Chcete-li přepnout na stránku přehrávání, stiskněte  (Přehrávání) na ovládacím tlačítku.
- Síťový adaptér AC-UD11 (prodává se samostatně) nemusí být v některých zemích/regionech k dispozici.

Vložení paměťové karty (prodává se samostatně)

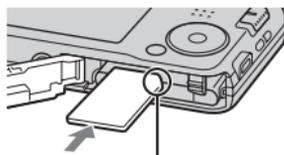
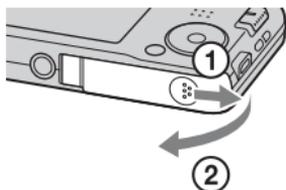

Ujistěte se, že oříznutý roh je ve správném směru.

1 Otevřete kryt.

2 Vložte paměťovou kartu (prodává se samostatně).

- Paměťovou kartu vložte oříznutým rohem tak, jako na obrázku, aby zaklapla na místo.

3 Zavřete kryt.

■ Paměťové karty, které lze použít

	Paměťová karta	Pro fotografie	Pro videoklipy
A	Memory Stick PRO Duo	✓	✓ (pouze Mark2)
	Memory Stick PRO-HG Duo	✓	✓
	Memory Stick Duo	✓	–
B	Memory Stick Micro (M2)	✓	✓ (pouze Mark2)
C	Paměťová karta SD	✓	✓ (třída 4 nebo vyšší)
	Paměťová karta SDHC	✓	✓ (třída 4 nebo vyšší)
D	Paměťová karta microSD	✓	✓ (třída 4 nebo vyšší)
	Paměťová karta microSDHC	✓	✓ (třída 4 nebo vyšší)

- V této příručce se produktům z tabulky společně říká následovně:

A: „Memory Stick Duo“

B: „Memory Stick Micro“

C: Karta SD

D: Paměťová karta microSD

CZ

Poznámky

- Pokud chcete s fotoaparátem používat paměťovou kartu „Memory Stick Micro“ nebo microSD, musíte ji nejprve vložit do vyhrazeného adaptéru.

■ Vyjmutí paměťové karty nebo bloku akumulátorů

Paměťová karta: K vysunutí paměťové karty stiskněte jednu paměťovou kartu.

Blok akumulátorů: Vysuňte páčku k vysunutí akumulátoru. Dávejte pozor, abyste blok akumulátorů neupustili.

Poznámky

- Nikdy nevyjímejte paměťovou kartu ani blok akumulátorů, když svítí kontrolka přístupu (str. 6). Mohlo by dojít k poškození dat na paměťové kartě/ve vnitřní paměti.

Nastavení hodin

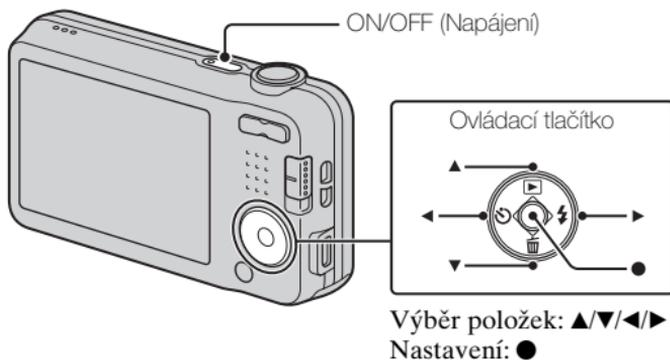

- 1** Stiskněte tlačítko ON/OFF (Napájení).
Když poprvé zapnete fotoaparát, zobrazí se nastavení data a času.
 - Chvilí trvá, než se napájení zahájí a lze pracovat.
- 2** Vyberte požadovaný jazyk.
- 3** Podle zobrazených pokynů vyberte požadovanou zeměpisnou polohu a poté stiskněte ● na ovládacím tlačítku.
- 4** Nastavte [Formát data a času], [Letní čas] a [Datum a čas] a pak vyberte [OK] → [OK].
 - Půlnoc je zobrazena jako 12:00 AM a poledne jako 12:00 PM.
- 5** Řiďte se instrukcemi na displeji.
 - Pokud nastavíte [Rozlišení displeje] na [Vysoké], může dojít k rychlejšímu vybití akumulátoru.

Snímání fotografií/videoklipů

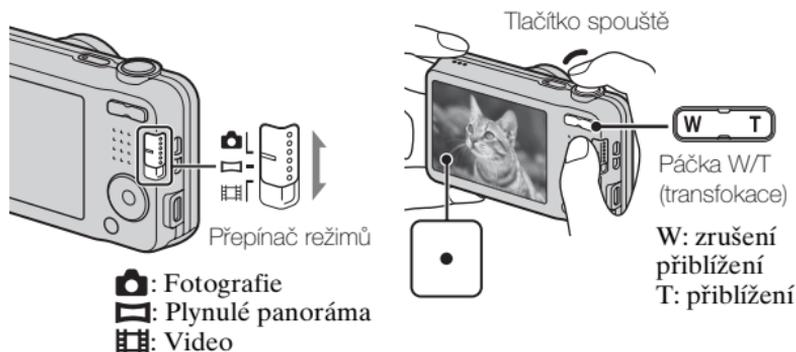

Snímání fotografií

- 1 Stisknutím tlačítka spouště napůl zaostříte.
Když je obraz zaostřený, ozve se pípnutí a rozsvítí se indikátor ●.
- 2 Stiskněte tlačítko spouště nadoraz a pořídte snímek.

Snímání videa

- 1 Stiskněte tlačítko spouště nadoraz a spusťte tak nahrávání.
 - Ke změně rozsahu transfokace použijte tlačítko transfokace.
- 2 Opětovným stisknutím tlačítka spouště nadoraz ukončíte nahrávání.

CZ

Poznámky

- Pokud se při nahrávání videa používá funkce transfokace, zaznamenaná se zvuk pohybu objektivu a páčky.
- Rozsah panoramatického záběru může být omezen, závisí na objektu nebo způsobu jeho snímání. Pokud se proto pro panoramatické snímání nastaví parametr [360°], rozsah zaznamenaného snímku může být nižší než 360 stupňů.
- Plynulé snímání je při výchozích nastaveních fotoaparátu a teplotě asi 25°C možné asi po dobu 29 minut nepřetržitě. Pokud je záznam videa dokončen, dalším stiskem spouště lze záznam restartovat. Nahrávání může skončit na ochranu fotoaparátu. Záleží na okolní teplotě.

Prohlížení snímků

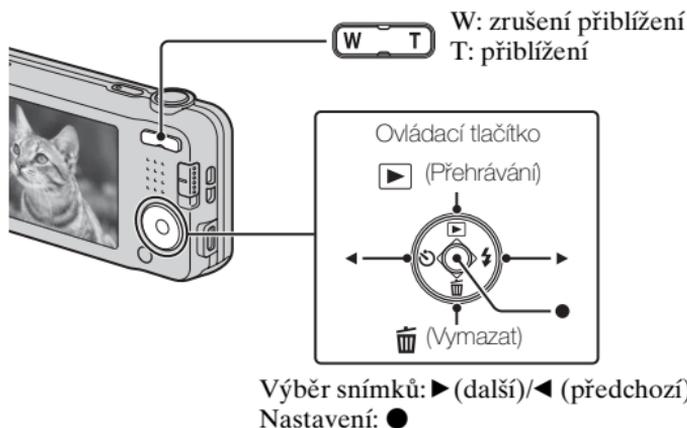

1 Stiskněte ▶ (Přehrávání) na ovládacím tlačítku.

- Zobrazí se poslední pořízený snímek.

■ Výběr následujícího/předchozího snímku

Stiskem ► (další)/◄ (předchozí) na ovládacím tlačítku vyberte snímek. Videoklipy prohlížejte stiskem ● ve středu ovládacího tlačítka.

■ Vymazání snímku

- ① Na ovládacím tlačítku stiskněte  (Vymazat).
- ② Vyberte [Toto foto] pomocí ▲ na ovládacím tlačítku a pak stiskněte ●.

■ Návrat ke snímání snímků

Zpola stiskněte tlačítko spouště.

Úvod do dalších funkcí

Další funkce používané při snímání nebo přehrávání můžete využít pomocí ovládacího tlačítka nebo tlačítka MENU na fotoaparátu. Tento fotoaparát je vybaven průvodcem funkcemi, který umožňuje jednoduchý výběr funkcí. Při zobrazeném průvodci můžete používat různé funkce.



■ Ovládací tlačítko

- (Přehrávání): Fotoaparát se přepne do režimu přehrávání.
 -  (Vymazat): Umožňuje odstraňování snímků.
 -  (Samospoušť): Umožňuje použití samospouště.
 -  (Blesk): Umožňuje výběr režimu blesku pro fotografie.
- Středové tlačítko (Zaměřené ostření): Fotoaparát sleduje objekt a přizpůsobí ostření automaticky, i když se objekt pohybuje.

■ Položky menu

Snímání

Nahr. režim	Vybere režim snímání fotografií.
Scéna snímání videa	Vybere režim snímání videa.
Scéna snímání panorámatu	Vybere nahrávací režim při snímání panoramatických snímků.
Volba scény	Vybere přednastavená nastavení vhodná pro různé podmínky scény.
Obrazový efekt	Pořídí fotografii s originální texturou podle požadovaného efektu.
Snadný režim	Snímá fotografie s minimem funkcí.
Barevný odstín	Když je v obrazovém efektu vybrán [Fotoaparát na hraní], nastaví barevný odstín.
Vytažená barva	Když je v obrazovém efektu vybrána [Částečná barva], vybere barvu k vytažení.
Efekt hladké pleti	Nastaví efekt hladké pleti a úroveň efektu.
Velik. stat. snímku/ Velikost snímku panorámatu/ Velikost videa	Výběr velikosti pro statické snímky, panoramatické snímky nebo videosoubory.
Směr snímání	Nastaví směr pro pohyb fotoaparátu při snímání snímků plynulého panorámatu.
SteadyShot	Vyberte režim zabraňující rozmazání.
Kompenzace expozice	Ručně nastaví expozici.
ISO	Nastaví světelnou citlivost.
Vyváž. bílé	Nastaví barevné tóny snímku.
Ostření	Vybere způsob ostření.

Režim měření	Vybere režim měření, který stanoví, kterou část objektu měřit pro určení expozice.
Nastavení kontin. snímání	Vybere režim jednoho snímku nebo série.
Snímání úsměvu	Nastaví automatické uvolnění závěrky při detekci úsměvu.
Úsměv - citlivost	Nastaví citlivost funkce snímání úsměvu pro detekci úsměvu.
Detekce obličejů	Nastaví detekci obličejů a upraví různá nastavení automaticky.
DRO	Nastaví funkci DRO ke korekci jasu a kontrastu pro zvýšení kvality snímku.

Prohlížení

Snadný režim	Zvětší velikost textu na obrazovce pro snadnější používání.
Zkrášlovací efekt	Retuš obličejů na statickém snímku.
Retuš	Retušuje snímek pomocí různých efektů.
Vymazat	Vymaže snímek.
Prezentace	Vybere způsob plynulého přehrávání.
Chránit	Chrání snímky.
Tisk (DPOF)	Dodá značku objednávky tisku na fotografii.
Otočit	Natočení statického snímku.

CZ

Položky nastavení

Pokud stisknete tlačítko MENU při snímání nebo přehrávání, jako konečný výběr se objeví  (Nastavení). Výchozí nastavení můžete změnit na obrazovce  (Nastavení).

 Nastavení snímání	Iluminátor AF/Ř. Mřížky/Rozlišení displeje/ Digitální zoom/Redukce červ. očí/Zapsat datum
 Hlavní nastavení	Zvuk/Hlasitost/Jas panelu/Language Setting/Barva zobrazení/Inicializace/Nastavení displeje/Průvodce funkcemi/Videovýstup/Nast. připojení USB/ Napájení USB/Nastavení LUN/Úspora energie
 Nástroj paměťové karty*	Formát./Tvorba nahr. složky/Změna nahr. složky/ Vymaz. nahr.složky/Kopírovat/Číslo souboru
 Nastavení hodin	Nastavení oblasti/Nastav.data a času

* Pokud není vložena paměťová karta, zobrazí se  (Nástroj vnitřní paměti) a lze vybrat pouze [Formát.].

Vlastnosti „PlayMemories Home“

Software „PlayMemories Home“ umožňuje import statických snímků a videozáznamů do počítače a jejich používání.



CZ

📥 Stahování „PlayMemories Home“ (pouze pro Windows)

Aplikaci „PlayMemories Home“ lze stáhnout z této adresy:
www.sony.net/pm

Poznámky

- Instalace aplikace „PlayMemories Home“ vyžaduje připojení k internetu.
- Používání aplikace „PlayMemories Online“ nebo jiných síťových služeb vyžaduje připojení k internetu. Aplikace „PlayMemories Online“ nebo jiné síťové služby nemusí být v některých zemích či regionech k dispozici.
- Aplikace „PlayMemories Home“ není kompatibilní se systémy Mac. Použijte aplikace nainstalované na vašem počítači Mac. Podrobnosti naleznete na následující adrese:
<http://www.sony.co.jp/imsoft/Mac/>

■ Instalace aplikace „PlayMemories Home“ na počítač

1 Pomocí internetového prohlížeče na počítači přejděte na tuto adresu a poté klikněte na [Install] → [Run].

www.sony.net/pm

2 Pro dokončení instalace se řiďte instrukcemi na obrazovce.

- Až se objeví výzva k připojení fotoaparátu k počítači, fotoaparát a počítač propojte vyhrazeným kabelem USB (příložen).

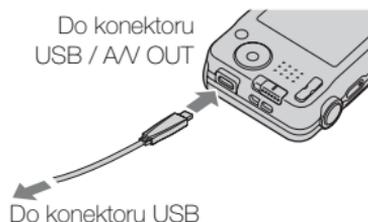

■ Prohlížení příručky „PlayMemories Home Help Guide“

Podrobnosti o používání aplikace „PlayMemories Home“ vyhledejte v příručce „PlayMemories Home Help Guide“.

1 Dvakrát klikněte na ikonu [PlayMemories Home Help Guide] na ploše.

- Přístup k příručce „PlayMemories Home Help Guide“ z nabídky Start: Klikněte na [Start] → [All Programs] → [PlayMemories Home] → [PlayMemories Home Help Guide].
- Podrobnosti o aplikaci „PlayMemories Home“ můžete také vyhledat v příručce „Uživatelská příručka Cyber-shot“ (str. 2) nebo na této stránce podpory PlayMemories Home (pouze v angličtině):

<http://www.sony.co.jp/pmh-se/>

Počet statických snímků a doba záznamu videoklipů

Počet statických snímků a doba záznamu videoklipů se mohou lišit v závislosti na podmínkách snímání a na paměťové kartě.

■ Statické snímky

(Jednotky: Snímky)

Velikost \ Kapacita	Vnitřní paměť	Paměťová karta
	Asi 28 MB	2 GB
16M	4	280
VGA	170	11000
16:9(12M)	5	360

■ Videoklipy

CZ

Tabulka níže uvádí přibližné maximální doby záznamu videoklipů. Jedná se o celkovou dobu pro všechny soubory videoklipů. Nepřetržité snímání je možné po dobu asi 29 minut (omezeno technickými údaji produktu). Pro videozáznamy velikosti [1280×720] je nepřetržité natáčení možné po dobu přibližně 10 minut (omezeno velikostí souboru 2 GB).

(h (hodiny), m (minuty), s (sekundy))

Velikost \ Kapacita	Vnitřní paměť	Paměťová karta
	Asi 28 MB	2 GB
1280×720	—	8 m
VGA	25 s	25 m
QVGA	1 m	1 h 15 m

Poznámky k používání fotoaparátu

Použití a péče

S přístrojem nezacházejte hrubě, nerozebírejte ho a neupravujte. Chraňte jej před nárazy nebo otřesy a dávejte pozor, abyste ho neupustili a nešlápli na něj. Zvláště opatrně zacházejte s objektivem.

Poznámky k nahrávání/přehrávání

- Než začnete fotografovat, vyzkoušejte si práci s fotoaparátem a ověřte si, že pracuje správně.
- Fotoaparát není prachotěsný, není odolný vůči postříkání ani není vodotěsný.
- Nevystavujte fotoaparát působení vody. Pokud se dovnitř fotoaparátu dostane voda, může dojít k poškození. V některých případech pak nelze fotoaparát opravit.
- Neměřte fotoaparátem do slunce ani jiného přímého světla. Mohli byste způsobit poruchu fotoaparátu.
- Jestliže dochází ke kondenzaci par, před použitím fotoaparátu ji odstraňte.
- Nevystavujte fotoaparát otřesům a úderům. Může to způsobit vadnou funkci a nebude třeba možné nahrávat snímky. Dále to může mít za následek nepoužitelné nahrávací médium nebo poškozená data snímků.

Nepoužívejte ani neukládejte fotoaparát na následujících místech

- Na extrémně horkém, chladném nebo vlhkém místě
Na místech, jako je automobil zaparkovaný na slunci, se může deformovat tělo fotoaparátu a to může způsobit jeho poruchu.
- Na místech vystavených přímému slunci nebo v blízkosti topného tělesa
Tělo fotoaparátu se může zbarvit nebo deformovat a to může způsobit poruchu.
- Na místech vystavených silným vibracím
- V blízkosti míst se silnými rádiovými vlnami, zářením nebo magnetismem.
Fotoaparát by pak nemusel správně nahrávat nebo přehrávat snímky.
- Na písčitých nebo prašných místech
Dbejte, aby do fotoaparátu nepronikl písek nebo prach. Může dojít k poruše funkčnosti, v některých případech neopravitelné.

Při přenášení

S digitálním fotoaparátem v zadní kapse kalhot nebo sukně si nikdy nesedejte na židli ani jiná místa, protože by mohlo dojít k poruše nebo poškození fotoaparátu.

Poznámky k displeji

Displej je vyroben za použití extrémně přesné technologie, takže více než 99,99% pixelů je funkčních k efektivnímu použití. Přesto se na displeji mohou objevovat nepatrné černé a nebo jasné tečky (bílé, červené, modré nebo zelené). Tyto tečky vznikají běžně ve výrobě a nijak neovlivňují nahrávání.

Teplota fotoaparátu

Fotoaparát a akumulátor se mohou při delším používání velmi zahřát, ale nejedná se o závadu.

Ochrana před přehřátím

Vlivem teploty fotoaparátu a akumulátoru možná nebudete moci nahrávat video nebo může dojít k automatickému vypnutí fotoaparátu, což slouží k ochraně přístroje.

Předtím, než dojde k vypnutí napájení nebo když již nebude možné nahrávat video, se na displeji zobrazí hlášení. V takovém případě ponechejte napájení vypnuto a počkejte, dokud teplota fotoaparátu a akumulátoru neklesne. Pokud zapnete napájení, aniž byste nechali fotoaparát a akumulátor dostatečně vychladnout, napájení se může zase vypnout a vy nebudete moci nahrávat video.

CZ

Nabíjení akumulátoru

Pokud nabíjíte akumulátor, který se po delší dobu nepoužíval, možná ho nepůjde nabít na správnou kapacitu.

To je způsobeno vlastnostmi akumulátoru a nejedná se o závadu. Akumulátor nabijte znovu.

Varování k autorským právům

Televizní programy, filmy, videokazety a další materiály mohou být chráněny autorskými právy. Neautorizované nahrávání takových materiálů může být v rozporu s ustanoveními zákonů na ochranu autorských práv.

Za poškozený obsah nebo selhání při nahrávání se neposkytuje žádná náhrada

Sony nemůže poskytovat žádnou náhradu za selhání při nahrávání, ztráty nebo poškození nahraného obsahu způsobené vadnou funkcí fotoaparátu nebo nahrávacích médií atd.

Čištění krytu fotoaparátu

Kryt fotoaparátu otřete jemně navlhčeným měkkým hadříkem, pak otřete do sucha. Pro předcházení poškození povrchu nebo pouzdra:

– Na fotoaparát nepoužívejte chemikálie typu ředidel, benzínu, alkoholu, jednorázových čisticích ubrousků, repelentů, opalovacích krémů nebo insekticidů.

Péče o LCD displej

- Krém na ruce nebo hydratační krém ponechaný na displeji může poškodit jeho povrch. Pokud se dostane na displej, okamžitě ho otřete.
- Pokud displej otřete hedvábným papírem silou, povrch se může poškodit.
- Pokud na displeji LCD zůstanou otisky prstů nebo nečistoty, doporučujeme, abyste je jemně odebrali a poté displej setřeli měkkou tkaninou.

Specifikace

Fotoaparát

[Systém]

Zobrazovací zařízení: 7,75 mm (typ 1/2,3) CCD, primární barevný filtr

Celkový počet pixelů:

Asi 16,4 megapixelu

Počet efektivních pixelů:

Asi 16,1 megapixelu

Objektiv:

objektiv s transfokací 5×

f = 5 mm – 25 mm

(28 mm – 140 mm (ekvivalent 35 mm kinofilmu))

F3,2 (W) – F6,5 (T)

Při snímání videa (16:9):

30,5 mm – 152,5 mm

Při snímání videa (4:3):

28 mm – 140 mm

SteadyShot: Elektronický

Expozice: Automatická expozice, volba scény

Vyvážení bílé: Auto, Denní světlo,

Oblačno, Vyvážení bílé

u zářivek 1/2/3, Žárovky, Blesk

Sekvenční fotografování (při

fotografování s maximálním

počtem pixelů):

Přibližně 1,0 snímků/sekundu

(až 100 snímků)

Formát souboru:

Statické snímky: kompatibilní

s JPEG (DCF, Exif, MPF

Baseline), kompatibilní s DPOF

Videoklipy: AVI (Motion

JPEG)

Nahrávací médium:

Vnitřní paměť (asi 28 MB),

„Memory Stick Duo“, „Memory

Stick Micro“, karty SD,

paměťové karty microSD

Blesk:

Rozsah blesku (citlivost ISO

(doporučený index expozice)

nastavena na Auto):

Asi 0,5 m až 2,7 m (W)

Asi 0,5 m až 1,2 m (T)

[Vstupní a výstupní konektory]

Konektor USB / A/V OUT:

Videovýstup

Výstup audio

Komunikace USB

Spojení USB:

Hi-Speed USB (USB 2.0)

[Displej]

LCD displej:

6,7 cm (typ 2,7) podsvícení TFT

Celkový počet bodů: 230 400 bodů

[Napájení, všeobecné]

Napájení: Nabíjecí blok

akumulátorů NP-BN, 3,6 V

Síťový adaptér AC-UB10C, 5 V

Příkon (během pořizování snímků):

1,1 W

Provozní teplota: 0 °C až 40 °C

Skladovací teplota: -20 °C až +60 °C

Rozměry (vyhovující CIPA):

97,0 mm × 55,1 mm × 20,0 mm

(Š/V/H)

Hmotnost (vyhovující CIPA)

(včetně bloku akumulátorů NP-

BN, „Memory Stick Duo“):

Asi 114 g

CZ

CZ
27

Mikrofon: Monaurální
Reproduktor: Monaurální
Exif Print: Kompatibilní
PRINT Image Matching III:
Kompatibilní

Síťový adaptér AC-UB10C

Požadavky napájení: AC 100 V až
240 V, 50 Hz/60 Hz, 70 mA
Výstupní napětí: 5 V DC, 0,5 A
Provozní teplota: 0 °C až 40 °C
Skladovací teplota: -20 °C až +60 °C
Rozměry:

Asi 50 mm × 22 mm × 54 mm
(Š/V/H)

Hmotnost:

Pro USA a Kanadu: Asi 48 g
Pro země nebo regiony jiné než
USA a Kanada: Asi 43 g

Nabíjecí blok akumulátorů NP-BN

Použité akumulátory:

Lithium-iontové akumulátory

Maximální napětí: 4,2 V DC

Jmenovité napětí: 3,6 V DC

Maximální nabíjecí napětí: 4,2 V DC

Maximální nabíjecí proud: 0,9 A

Kapacita:

běžná: 2,3 Wh (630 mAh)

minimální: 2,2 Wh (600 mAh)

Změna provedení a parametrů bez
upozornění je vyhrazena.

Ochranné známky

- Následující značky jsou ochranné známky společnosti Sony Corporation.
Cyber-shot, „Cyber-shot“, „Memory Stick PRO Duo“, „Memory Stick PRO-HG Duo“, „Memory Stick Duo“, „Memory Stick Micro“
- Windows je registrovaná ochranná známka společnosti Microsoft Corporation v USA a/nebo ostatních zemích.
- Mac a Mac OS jsou registrované ochranné známky společnosti Apple Inc.
- Logo SDHC je ochrannou známkou společnosti SD-3C, LLC.
- Facebook a logo „f“ jsou ochranné známky nebo registrované ochranné známky společnosti Facebook, Inc.
- YouTube a logo YouTube jsou ochranné známky nebo registrované ochranné známky společnosti Google Inc.
- Tento návod obsahuje dále názvy systémů a produktů, které jsou většinou ochrannými nebo registrovanými ochrannými známkami svých autorů či výrobců. Znamky TM nebo [®] se v tomto návodu však neuvádějí ve všech případech.

Další informace o produktu a odpovědi na často kladené dotazy naleznete na našich internetových stránkách zákaznické podpory.

<http://www.sony.net/>

Vytištěno na papíru, který je recyklován ze 70% nebo více pomocí inkoustu bez VOC (prchavá organická sloučenina) vyrobeného na bázi rostlinného oleje.

További információk a fényképezőgépről („Cyber-shot felhasználói útmutató”)



A „Cyber-shot felhasználói útmutató” egy interneten elérhető kézikönyv. Ebben megtalálhatja a fényképezőgép funkcióinak részletes ismertetését.

- ① A Sony támogatási oldalának elérése:
<http://www.sony.net/SonyInfo/Support/>
- ② Válassza ki az országot vagy régiót.
- ③ A támogatási oldalon keresse meg a fényképezőgép modellnevét.
 - A modellnév megtalálható a fényképezőgép alján.

A csomag tartalmának ellenőrzése

A zárójelben feltüntetett számok a darabszámot jelölik.

- Fényképezőgép (1)
- Újratölthető akkumulátoregység NP-BN (1)
(Ez az újratölthető akkumulátoregység nem használható olyan Cyber-shot készülékekkel, amelyekhez NP-BN1 akkumulátoregység van mellékelve.)
- Különálló USB-kábel (1) (Sony Corporation 1-834-331-)
- AC adapter AC-UB10C (1)
- Hálózati tápkábel (nem mellékelt tartozék az USA-ban és Kanadában) (1)
- Csuklósíj (1)
- Használati útmutató (ez az útmutató) (1)

VIGYÁZAT

Tűz és áramütés veszélyének csökkentése érdekében ne tegye ki a készüléket eső vagy nedvesség hatásának.

FONTOS BIZTONSÁGI UTASÍTÁSOK -ŐRIZZE MEG ŐKET

VESZÉLY

A TŰZVESZÉLY VAGY AZ ELEKTROMOS ÁRAMKÜTÉS VESZÉLYÉNEK ELKERÜLÉSE ÉRDEKÉBEN PONTOSAN KÖVESSE A KÖVETKEZŐ UTASÍTÁSOKAT

HU

FIGYELEM!

I Akkumulátor

Ha nem megfelelően bánik az akkumulátorral, az felrobbanhat, tüzet, sőt a kikerülő vegyi anyag sérülést is okozhat. Tartsa szem előtt az alábbiakat.

- Ne szedje szét.
- Ne törje össze az akkumulátort, és óvja az ütéstől és az erős fizikai hatásoktól, többek között ne kalapálja, ne ejtse le, ne lépjen rá.
- Ne zárja rövidre az akkumulátor pólusait, és ügyeljen arra is, hogy érintkezőihez ne érjen fémtárgy.
- Óvja a 60 °C fölötti hőmérséklettől: ne tegye ki közvetlen napsugárzásnak, ne hagyja tűző napon parkoló gépkocsiban.
- Ne gyújtsa meg és ne dobja tűzbe.
- Ne használjon se sérült, se olyan lítium ion akkumulátort/elemet, amelyből folyik az elektrolit.
- Ügyeljen arra, hogy az akkumulátort eredeti Sony akkumulátortöltővel, illetve olyan készülékkel töltsen, amely fel tudja tölteni az akkumulátort.
- Kisgyerekektől elzárva tárolja az akkumulátort.
- Tartsa szárazon az akkumulátort.
- Az akkumulátort/elemet csak azonos típusú vagy a Sony által javasolt helyettesítő akkumulátorra/elemre cserélje.
- Az elhasználadott akkumulátort azonnal, a használati útmutatóban ismertetett módon dobja ki.

| AC adapter

Az AC adapter használatakor használja a legközelebbi fali aljzatot. Ha a készülék használata közben valamilyen üzemzavart tapasztal, akkor azonnal húzza ki az AC adapter csatlakozódugóját a fali aljzatból.

Az európai vásárlók figyelmébe

| Megjegyzés az EU-s irányelveket követő országokban élő vásárlóink számára

Ezt a terméket a Sony Corporation (Japán, 108-0075 Tokió, 1-7-1 Konan, Minato-ku), vagy megbízottja gyártotta. Az Európai Unió jogszabályai alapján a termékbiztonsággal kapcsolatban a Sony Deutschland GmbH (Németország, 70327 Stuttgart, Hedelfinger Strasse 61.) a jogosult képviselő. Kérjük, bármely szervizeléssel vagy garanciával kapcsolatos ügyben, a különálló szerviz- vagy garanciadokumentumokban megadott címekhez forduljon.

Ezt a terméket bevizsgálták, és úgy találták, hogy az EMC előírásokban meghatározott korlátokon belül esik, ha 3 méternél rövidebb átjátszókábelrel használják.

| Figyelem

Bizonyos frekvenciájú elektromágneses mezők e készülék kép- és hangminőségét befolyásolhatják.

| Megjegyzés

Ha sztatikus elektromosság vagy elektromágneses erőter miatt az adatátvitel megszakad, indítsa újra az alkalmazást, vagy húzza ki, majd csatlakoztassa ismét az adatátviteli (USB stb.) kábelt.

I Feleslegessé vált elektromos és elektronikus készülékek hulladékként való eltávolítása (Használható az Európai Unió és egyéb európai országok szelektív hulladékgyűjtési rendszereiben)



Ez a szimbólum a készüléken vagy a csomagolásán azt jelzi, hogy a terméket ne kezelje háztartási hulladékként. Kérjük, hogy az elektromos és elektronikai hulladék gyűjtésére kijelölt gyűjtőhelyen adja le. A feleslegessé vált termék helyes kezelésével segít megelőzni a környezet és az emberi egészség károsodását, mely bekövetkezhetne, ha nem követi a hulladékkezelés helyes módját. Az anyagok újrahasznosítása segít a természeti erőforrások megőrzésében. A termék újrahasznosítása érdekében további

információért forduljon a lakhelyén az illetékesekhez, a helyi hulladékgyűjtő szolgáltatóhoz vagy ahhoz az üzlethez, ahol a terméket megvásárolta.

I Feleslegessé vált elemek hulladékként való eltávolítása (Használható az Európai Unió és egyéb európai országok szelektív hulladékgyűjtési rendszereiben)



Ez a szimbólum az elemen vagy annak csomagolásán azt jelzi, hogy a terméket ne kezelje háztartási hulladékként. Egyes elemeken vagy azok csomagolásán ez a szimbólum együtt szerepelhet a higany (Hg) vagy az ólom (Pb) vegyjelével akkor, ha az elem 0,0005%-nál több higanyt vagy 0,004%-nál több ólmot tartalmaz.

Kérjük, hogy azt a használt elemek gyűjtésére kijelölt gyűjtőhelyen adja le. A feleslegessé vált elemek helyes kezelésével segít megelőzni a környezet és az emberi egészség károsodását, mely bekövetkezhetne, ha nem követi a hulladékkezelés helyes módját. Az anyagok újrahasznosítása segít a természeti erőforrások megőrzésében.

Olyan berendezéseknél alkalmazott elemeket, ahol biztonsági, teljesítményi, illetve adatok megőrzése érdekében elengedhetetlen az energiaellátás folyamatosságának biztosítása, csak az arra felkészült szerviz állomány cserélheti ki.

Beépített elem esetén, hogy biztosítható legyen az elem megfelelő kezelése, a termékének elhasználódásakor juttassa el azt az arra kijelölt elektromos és elektronikus hulladékgyűjtő pontra.

Minden más elem esetén kérjük, hogy tanulmányozza, milyen módon lehet biztonságosan az elemet a készülékből eltávolítani. Az elemet a használt elemek megfelelő begyűjtőhelyén adja le.

A termék újrahasznosítása érdekében további információért forduljon a lakhelyén az illetékesekhez, a helyi hulladékgyűjtő szolgáltatóhoz vagy ahhoz az üzlethez, ahol a terméket megvásárolta.

Részek azonosítása

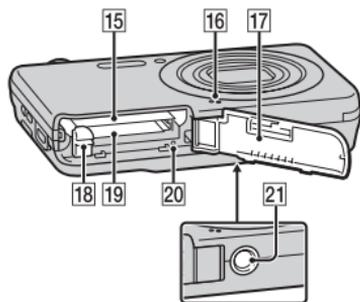
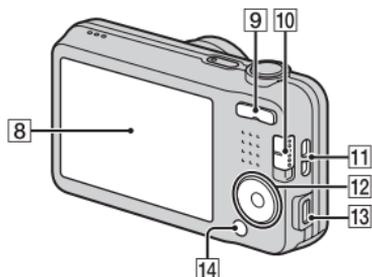
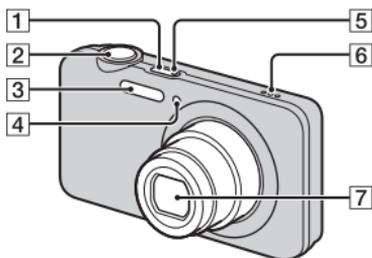

1 ON/OFF (Bekapcsoló) gomb

2 Exponálógomb

3 Vaku

4 Önkioldó jelzője/
Mosoly exponálás-lámpa/
AF-segédfény

5 Töltés lámpa

6 Hangszóró

HU **7** Lencse

6 **8** LCD-képernyő

9 W/T (zoom) gomb

10 Üzemódkapcsoló

 (Állókép)/

 (Panorámapasztázás)/

 (Mozgókép)

11 Fül a csuklósíj számára

12 Vezérlőgomb

MENU be:    

MENU ki:  (Lejátszás)/

 (Törlés)/  (Önkioldó)/

 (Vaku)

13 USB / A/V OUT csatlakozó

14 MENU gomb

15 Akkumulátorbehelyező nyílás

16 Mikrofon

17 Akkumulátor-/
memóriakártya-fedél

18 Akkumulátorkioldó kar

19 Memóriakártya-hely

20 Memóriaműködés-jelző

21 Állványrögzítő furat

- Használjon olyan állványt, amelynek rögzítőcsavarja rövidebb 5,5 mm-nél. Különben nem lehet a fényképezőgépet az állványon megfelelően rögzíteni, és a fényképezőgép megsérülhet.

Az akkumulátoregység behelyezése

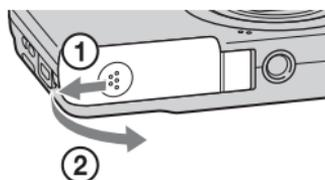

Akkumulátorkioldó kar

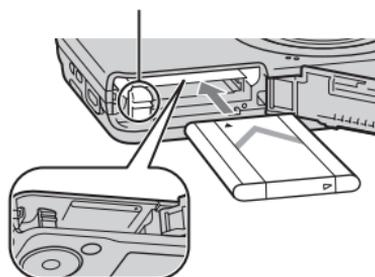

1 Nyissa fel a fedelet.

2 Helyezze be az akkumulátoregységet.

- Nyomja meg és tartsa lenyomva az akkumulátorkioldó kart, ahogy az ábrán látható. A behelyezés után ellenőrizze, hogy az akkumulátorkioldó kar a helyére záródott-e.
- Ha a fedelet nem megfelelően behelyezett akkumulátorral próbálja lezárni, a fényképezőgép károsodhat.

HU

Az akkumulátoregység feltöltése

Az USA-beli és a kanadai vásárlóknak

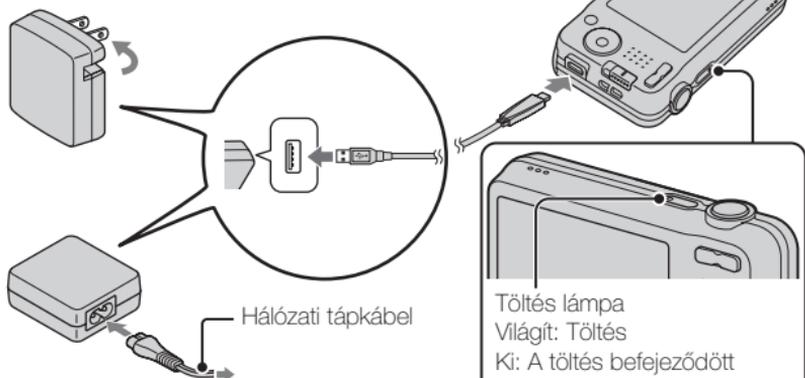

Az USA-n és Kanadán kívüli országok/ régiók vásárlóinak

Töltés lámpa
Világít: Töltés
Ki: A töltés befejeződött
Villog:
Töltési hiba történt, vagy a töltés átmenetileg szünetel, mert a fényképezőgép nincs a megfelelő hőmérséklet-tartományon belül

1 Csatlakoztassa a fényképezőgépet az AC adapterhez (mellékelt) a hozzá való USB-kábellel (mellékelt).

2 Csatlakoztassa az AC adaptert a fali aljzathoz.

A Töltés lámpa narancssárga színnel kezd világítani, és megkezdődik a töltés.

- Az akkumulátor töltése közben kapcsolja ki a fényképezőgépet.
- Az akkumulátoregységet részlegesen töltött állapotból is feltöltheti.
- Ha a Töltés lámpa villog és a töltés nem fejeződött be, vegye ki az akkumulátoregységet, majd helyezze vissza.

Megjegyzések

- Ha a fényképezőgépen a Töltés lámpa villog, amikor az AC adapter csatlakoztatva van a fényképezőgéphez és a fali aljzathoz, az azt jelzi, hogy a töltés átmenetileg szünetel, mert a hőmérséklet a javasolt működési tartományon kívül esik. Ha a hőmérséklet visszatér a megfelelő tartományba, a töltés folytatódik. Az akkumulátoregységet 10°C és 30°C környezeti hőmérséklet között javasoljuk feltölteni.
- Az akkumulátor kivezetéseinek beköszöklődése esetén előfordulhat, hogy nem tudja megfelelően feltölteni az akkumulátoregységet. Ilyen esetben a szennyeződést óvatosan, puha ruhával vagy vattapamaccsal finoman letörölve tisztítsa meg az akkumulátor kivezetéseinek környékét.
- Csatlakoztassa az AC adaptert (mellékelt) a legközelebbi fali aljzathoz. Ha az AC adapter használata közben valamilyen üzemzavart tapasztal, akkor azonnal húzza ki a csatlakozódugót a fali aljzathból, leválasztva ezzel a tápfeszültségről.
- Ha a töltés befejeződött, húzza ki az AC adaptert a fali aljzathból.
- Csak eredeti, Sony márkájú akkumulátoregységet és a hozzá való USB-kábelt (mellékelt) és AC adaptert (mellékelt) használja.

■ Töltési idő (teljes töltés)

Az AC adapter (mellékelt) használatával a töltési idő körülbelül 115 perc.

Megjegyzések

- A fent megadott töltési idő a teljesen kisütött akkumulátoregység töltési ideje 25°C-os hőmérsékleten. A töltés a használati feltételek és a körülmények függvényében hosszabb ideig is tarthat.

Feltöltés számítógéphez csatlakoztatással

Az akkumulátoregységet úgy is feltöltheti, hogy a fényképezőgépet egy számítógéphez csatlakoztatja a hozzá való USB-kábellel.

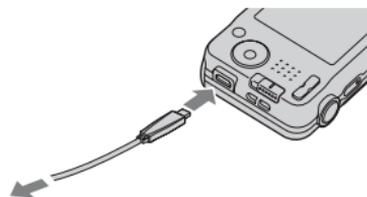

USB-aljzathoz

Megjegyzések

- A számítógépről való feltöltéssel kapcsolatban ügyeljen a következőkre:
 - Ha a fényképezőgép olyan hordozható számítógéphez csatlakozik, amely nincs a tápfeszültséghez csatlakoztatva, akkor a feltöltés a hordozható számítógép akkumulátorát meríti. Ne töltsen túl hosszú ideig.
 - Ne kapcsolja be/ki a számítógépet, ne indítsa újra, és ne ébressze fel a számítógépet alvó üzemmódból, ha USB-kapcsolat van a számítógép és a fényképezőgép között. A fényképezőgép üzemzavart okozhat. Mielőtt a számítógépet be-/kikapcsolná, újraindítaná vagy felébresztené alvó üzemmódból, válassza le a fényképezőgépet a számítógépről.
 - Nincs garancia arra, hogy a feltöltés egyedi kialakítású vagy átépített számítógépről is működik.

Az akkumulátor üzemidő, a rögzíthető és a lejátszható képek száma

	Akkumulátor használati idő	Képek száma
Fényképezés (állóképek)	Kb. 110 perc	Kb. 220 kép
Felvétel megszakításokkal (mozgóképek)	Kb. 50 perc	–
Folyamatos felvétel (mozgóképek)	Kb. 110 perc	–
Megtekintés (állóképek)	Kb. 175 perc	Kb. 3500 kép

Megjegyzések

- A képek fent megadott száma teljesen feltöltött akkumulátoregység esetén érvényes. A rögzíthető képek száma a használat körülményeitől függően csökkenhet.
- Rögzíthető képek száma fényképezéskor, az alábbi használati feltételek mellett:
 - Sony „Memory Stick PRO Duo” (Mark2) (külön megvásárolható) használata
 - Az akkumulátoregység használata 25°C-os környezeti hőmérsékleten.
- A „Fényképezés (állóképek)” szám meghatározása a CIPA szabványon alapul, az alábbi feltételek között fényképezve. (CIPA: Camera & Imaging Products Association)
 - [SteadyShot] menüpont [Ki]-ra van állítva.
 - [Megjelen. felbontás] menüpont [Normál]-ra van állítva.
 - Fényképfelvétel minden 30. másodpercben.
 - A zoom felváltva kapcsolódik a W és a T végállapotok között.
 - A vaku minden második felvételnél villan.
 - A fényképezőgép tíz alkalmanként ki-, majd bekapcsol.
- A mozgóképek rögzítésére megadott akkumulátor-üzemidő az alábbi használati feltételek mellett érvényes:
 - Felvételi üzemmód: 1280×720
 - Ha a beállított korlátozás miatt (29 perc) a folyamatos felvétel véget ér, az exponálógomb ismételt megnyomásával a felvétel folytatható. A fényképezési funkciók – például a zoomolás – nem működnek.
 - A „Felvétel megszakításokkal (mozgóképek)” sorban fent feltüntetett fényképezési idő egy becslött érték arra az esetre, ha a fényképezőgéppel váltakozva a következő műveleteket végzi: fényképezés, zoomolás, készenlét fényképezés közben, illetve a fényképezőgép be- és kikapcsolása.

HU

Tápfeszültség

A fényképezőgép áramellátása biztosítható fali aljzatból (konnektorból). Ehhez csatlakoztassa a fényképezőgépet az AC adapterhez (mellékelt) a hozzá való USB-kábellel (mellékelt). Ha a fényképezőgépet a hozzá való USB-kábellel csatlakoztatja egy számítógéphez, akkor nyugodtan importálhatja a képeket, nem kell attól tartania, hogy lemerül az akkumulátoregység. Fényképezéskor a készülék áramellátásának biztosítására használhatja az AC-UD10 (külön megvásárolható) vagy AC-UD11 (külön megvásárolható) AC adaptert is.

Megjegyzések

- Ha a fényképezőgépben nincs akkumulátoregység, akkor a készülék áramellátása nem lehetséges.
- Ha a fényképezőgép közvetlenül egy számítógéphez vagy a mellékelt AC adapterrel egy fali aljzathoz csatlakozik, a készülék áramellátása csak lejátszás üzemmódban biztosított. Ha a fényképezőgép fényképezési üzemmódban van, vagy éppen módosítja a fényképezőgép beállításait, akkor a készülék még akkor sem kap áramellátást, ha USB-kapcsolatot hoz létre a hozzá való USB-kábellel.
- Ha akkor csatlakoztatja a fényképezőgépet egy számítógéphez a hozzá való USB-kábellel, amikor a fényképezőgép lejátszás üzemmódban van, a fényképezőgép kijelzője a lejátszás képernyőről az USB-csatlakozás képernyőre vált. A vezérlőgombon lévő  (Lejátszás) gomb megnyomásával átválthat lejátszás üzemmódba.
- Egyes országokban/térségekben az AC-UD11 AC adapter (külön megvásárolható) nem érhető el.

Memóriakártya behelyezése (külön megvásárolható)

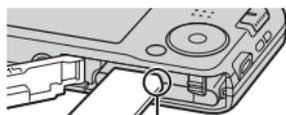
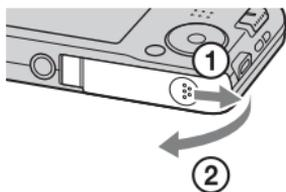

Ügyeljen rá, hogy a bevágott sarok jó irányba nézzen.

1 Nyissa fel a fedelet.

2 Helyezze be a memóriakártyát (külön megvásárolható).

- Tolja be a memóriakártyát a bevágott sarkával olyan irányba, ahogy az ábrán látható, amíg a helyére nem kattann.

3 Csukja le a fedelet.

■ Használható memóriakártyák

	Memóriakártya	Fényképekhez	Mozgóképekhez
A	Memory Stick PRO Duo	✓	✓ (Csak Mark2)
	Memory Stick PRO-HG Duo	✓	✓
	Memory Stick Duo	✓	–
B	Memory Stick Micro (M2)	✓	✓ (Csak Mark2)
C	SD memóriakártya	✓	✓ (Class 4 vagy gyorsabb)
	SDHC memóriakártya	✓	✓ (Class 4 vagy gyorsabb)
D	microSD memóriakártya	✓	✓ (Class 4 vagy gyorsabb)
	microSDHC memóriakártya	✓	✓ (Class 4 vagy gyorsabb)

- Ebben az útmutatóban a következő közös megnevezést használjuk a táblázatban felsorolt termékekre:

A: „Memory Stick Duo”

B: „Memory Stick Micro”

C: SD kártya

D: microSD memóriakártya

Megjegyzések

- Ha „Memory Stick Micro” vagy microSD memóriakártyát akar használni a fényképezőgéphez, akkor előbb helyezze bele a kártyát a megfelelő adapterbe.

■ A memóriakártya/akkumulátoregység eltávolítása

Memóriakártya: A memóriakártya kiemeléséhez nyomja meg egyszer a memóriakártyát.

Akkumulátoregység: Csúsztassa el az akkumulátorkioldó kart. Ügyeljen, hogy ne ejtse le az akkumulátoregységet.

Megjegyzések

- Soha ne vegye ki a memóriakártyát/akkumulátoregységet, ha világít a memóriaműködés-jelző lámpa (6. oldal). Ez a memóriakártyán/belső memóriában tárolt adatok sérülését okozhatja.

Az óra beállítása

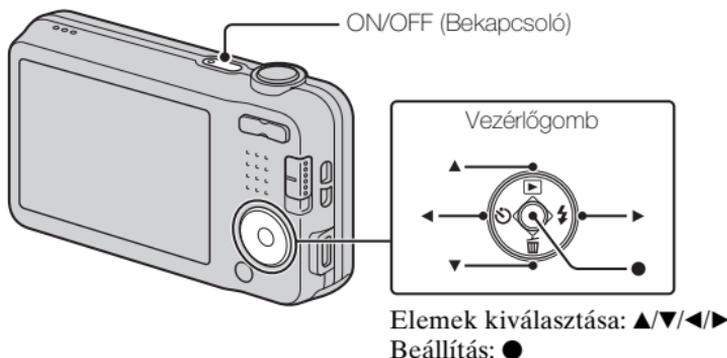

- 1** Nyomja meg az ON/OFF (Bekapcsoló) gombot.
A fényképezőgép első bekapcsolásakor a dátumot és időt beállító képernyő jelenik meg.
 - Egy kis időbe telhet, míg a gép bekapcsol, és lehetővé teszi a működést.
- 2** Válassza ki a kívánt nyelvet.
- 3** Válassza ki a kívánt földrajzi helyet a képernyőn megjelenő utasításokat követve, majd nyomja meg a ● gombot a vezérlőgombon.
- 4** Adja meg a [Dátum és idő form.], [Nyári idő] és a [Dátum és idő] beállítást, majd válassza: [OK] → [OK].
 - Az éjfél a 12:00 AM, a délután a 12:00 PM jelöli.
- 5** Kövesse a képernyőn megjelenő utasításokat.
 - Ha a [Megjelen. felbontás] beállítása [Magas], az akkumulátor hamarabb lemerülhet.

Fényképek és mozgóképek készítése

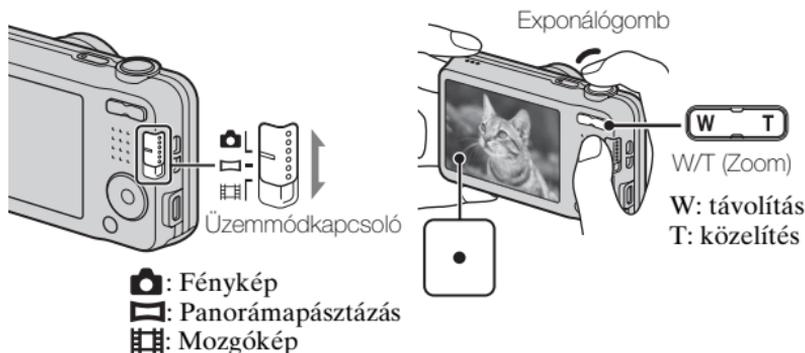

Fényképezéskor

- 1 Nyomja meg félig az exponálógombot, hogy fókuszáljon.
Amikor a kép a fókuszban van, sípolás hallható, és a ● jelzés világitani kezd.

HU

- 2 Nyomja le teljesen az exponálógombot, és készítse el a felvételt.

Mozgókép készítésekor

- 1 Nyomja le teljesen az exponálógombot, hogy videofelvételt rögzítsen.
 - A zoomarány módosításához használja a zoom gombot.
- 2 Nyomja le teljesen az exponálógombot újra, hogy a rögzítés befejeződjön.

Megjegyzések

- Mozgókép rögzítésekor előfordulhat, hogy a felvételen az objektív működésének zaja is hallható, amikor a zoom funkció működik.
- Panorámaképek esetében előfordulhat, hogy a felvételi tartomány a tárgy vagy a felvételi mód függvényében lecsökken. Emiatt előfordulhat, hogy [360°]-os panorámakép-beállítás ellenére a készülék 360 fok alatti képet készít.

HU
15

- Körülbelül 29 percnyi folyamatos felvétel készíthető, ha a hőmérséklet 25°C, és a fényképezőgép a gyári alapértékekre van beállítva. Ha a mozgókép-felvétel leáll, az exponálógombot ismét lenyomva újraindíthatja. A felvételi környezet hőmérsékletétől függően előfordulhat, hogy a fényképezőgép védelme érdekében a felvétel automatikusan leáll.

Képek megtekintése

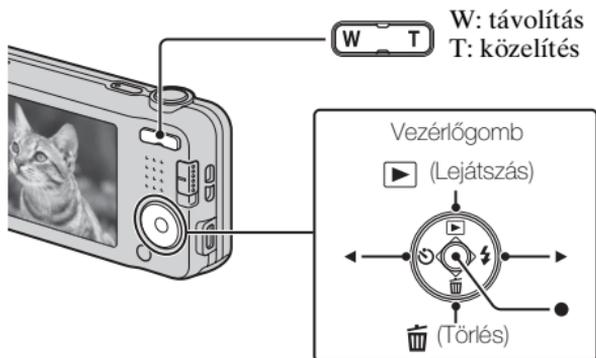

Képek kiválasztása: ▶ (következő)/◀ (előző)
Beállítás: ●

1 Nyomja meg a ▶ (Lejátszás) gombot a vezérlőgombon.

- Az utolsó fénykép megjelenik.

■ A következő/előző kép kiválasztása

Válasszon ki egy képet a ▶ (következő)/◀ (előző) gomb megnyomásával a vezérlőgombon. A mozgóképek megtekintéséhez nyomja meg a ● gombot a vezérlőgomb közepén.

■ Kép törlése

- 1 Nyomja meg a ♻️ (Törlés) gombot a vezérlőgombon.
- 2 Válassza ki az [Ezt a képet] a ▲ gombbal a vezérlőgombon, majd nyomja meg a ● gombot.

■ Visszatérés fényképezéshez

Az exponálógombot félig nyomja le.

Egyéb funkciók bemutatása

A fényképezés vagy lejátszás közben használható egyéb funkciók a fényképezőgép vezérlőgombjával vagy MENU gombjával vezérelhetők. A fényképezőgépben van egy Funkció útmutató, amely segít a kívánt funkció kiválasztásában. Az útmutató megtekintése közben különféle funkciókat használhat.

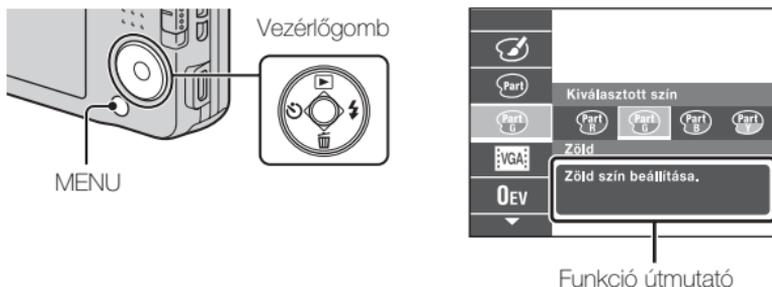

■ Vezérlőgomb

- ▶ (Lejátszás): Átállítja a fényképezőgépet lejátszás üzemmódba.
 - 🗑️ (Törlés): Lehetővé teszi képek törlését.
 - 🔄 (Önkioldó): Lehetővé teszi az önkioldó használatát.
 - ⚡ (Vaku): Lehetővé teszi a vaku üzemmód kiválasztását állóképekhez.
- Középső gomb (Követőfókusz): A fényképezőgép követi a tárgyat, és automatikusan beállítja hozzá a fókusz akkor is, ha a tárgy elmozdul.

■ Menütételek

Fényképezés

FELV. ümód	Kiválaszthatja az állóképfelvétel üzemmódot (fényképezés).
Mozgóképfelv. szính.	Kiválaszthatja a mozgóképfelvétel üzemmódot.
Panorámaképfelv. színhely	A felvételi üzemmód kiválasztása panorámaképek készítésekor.
Jelenet választás	Kiválaszthatja a különféle helyszíni körülményeknek megfelelő, előre meghatározott beállításokat.
Kép effektus	Különleges mintázatú fényképeket készíthet a kívánt hatással.

Egyszerű üzemmód	Állóképek készítése a legkevesebb funkció használatával.
Színárnyalat	Beállíthatja a színárnyalatot, ha a beállított Kép effektus [Játék kamera].
Kiválasztott szín	Kiválaszthatja a kivonandó színt, ha a beállított Kép effektus [Részleges szín].
Sima bőr effektus	Beállíthatja a Sima bőr effektus használatát és a hatás erősségét.
Állókép méret/ Panorámakép mérete/Videó méret	Kiválaszthatja a képméretet fényképek, panorámaképek és mozgóképfájlok készítéséhez.
Fényképezési irány	Panorámapásztázás használatakor beállítható a fényképezőgép pásztázási iránya.
SteadyShot	Kiválasztja az elmosódottságot csökkentő üzemmódot.
Expozíció kompenzáció	Az expozíció kézi módosítása.
ISO	Beállítja a fényérzékenységet.
Fehéregyensúly	Beállíthatja egy kép színtónusait.
Fókusz	Kiválaszthatja a fókuszálási módot.
Fénymérési mód	Kiválaszthatja a fénymérési üzemmódot, amely meghatározza, hogy a fényképezőgép a tárgy mely részére mérjen az expozíció beállításakor.
Folyamat. Felvétel Beállítások	Választhat egyképes és sorozatkép üzemmód között.
Mosoly exponálás	Beállítása esetén a zár automatikusan kiold, ha a fényképezőgép mosolyt érzékel.
Mosolyérzékenység	Beállíthatja a Mosolyexponálás érzékenységét mosoly érzékeléséhez.
Arcfelismerés	Beállíthatja, hogy a készülék érzékelje az alanyok arcát, és különféle beállításokat automatikusan megadhat.
DRO	Beállíthatja a DRO funkciót, amely a fénykép minőségének növelése érdekében korrigálja a világosságot és a kontrasztot.

Megtekintés

Egyszerű üzemmód	A használat megkönnyítése érdekében megnövelheti a képernyőn megjelenő betűk méretét.
Szépítő hatás	Retusálhatja a fényképeken az arcokat.
Retusál	Retusálhat egy képet különféle effektusokkal.
Töröl	Törölhet egy fényképet.
Diabemutató	Kiválaszthatja a folyamatos lejátszás módját.
Véd	Zárolhatja a képeket.
Nyomatás (DPOF)	Nyomatási rendelés jelet adhat egy állóképhez.
Forgatás	Elforgatja a fényképet.

Elemek beállítása

Ha megnyomja a MENU gombot felvétel vagy lejátszás közben, a  (Beállítások) az utolsó választási lehetőség. Az alapértelmezett beállításokat a  (Beállítások) képernyőn változtathatja meg.

HU

 Felvétel beállítások	AF segédfény/Rácsvonal/Megjelen. felbontás/ Digitális zoom/Vörösszem cs./Dátumot ír
 Fő beállítások	Hangjelzés/Hangerő/Panel fényerősség/Language Setting/A kijelző színe/Inicializál/Megjelenítés beállítása/Funkció tár/Videó ki/USB Csatl. Beállítása/USB töltés/LUN beállítás/ Energiatakarékos
 Memóriakártya eszköz*	Formáz/FELV. mappa lh./FELV. mappa cs./FELV. mappa törlés/Másolás/Fájlsorszám
 Óra beállítások	Zóna beállítás/Dátum és idő beáll.

* Ha a fényképezőgépben nincs memóriakártya, akkor a  (Belső memória eszköz) jelenik meg, és csak a [Formáz] lehetőség választható.

A „PlayMemories Home” jellemzői

A „PlayMemories Home” szoftver lehetővé teszi, hogy álló- és mozgóképeket importáljon a számítógépre, és felhasználja őket.



A „PlayMemories Home” letöltése (csak Windows esetében)

A „PlayMemories Home” a következő URL-ről tölthető le:
www.sony.net/pm

Megjegyzések

- A „PlayMemories Home” telepítéséhez internetkapcsolat szükséges.
- A „PlayMemories Online” és más hálózati helyek használatához internetkapcsolat szükséges. Egyes országokban és térségekben a „PlayMemories Online” vagy más hálózati helyek nem érhetők el.
- A „PlayMemories Home” nem kompatibilis a Mac számítógépekkel. Használja a Mac gépen lévő alkalmazásokat. A részleteket lásd az alábbi URL címen:
<http://www.sony.co.jp/imsoft/Mac/>

A „PlayMemories Home” telepítése számítógépre

1 A számítógép internetböngészőjével nyissa meg a következő URL-t, majd kattintson ide: [Install] → [Run].
www.sony.net/pm

2 A telepítés végrehajtásához kövesse a képernyőn megjelenő utasításokat.

- Ha megjelenik a fényképezőgép számítógéphez csatlakoztatását kérő üzenet, csatlakoztassa a fényképezőgépet a számítógéphez a hozzá való USB-kábellel (mellékelt).



A „PlayMemories Home Help Guide” megjelenítése

A „PlayMemories Home” használatának részletes ismertetését a „PlayMemories Home Help Guide” tartalmazza.

HU

1 Kattintson duplán a [PlayMemories Home Help Guide] ikonra az Asztalon.

- Hogy elérje a „PlayMemories Home Help Guide”-ot a főmenüből: Kattintson ide: [Start] → [All Programs] → [PlayMemories Home] → [PlayMemories Home Help Guide].
- A „PlayMemories Home” programmal kapcsolatos részleteket lásd még: „Cyber-shot felhasználói útmutató” (2. oldal) vagy az alábbi PlayMemories Home támogatási oldalon (csak angol nyelven):
<http://www.sony.co.jp/pmh-se/>

A fényképek száma és a felvehető mozgókép ideje

A készített képek száma és a felvételi idő változhat a fényképezés körülményeitől és a memóriakártyától függően.

■ Fényképek

(Mértékegység: képszám)

Méret \ Tárkapacitás	Belső memória	Memóriakártya
	Kb. 28 MB	2 GB
16M	4	280
VGA	170	11000
16:9(12M)	5	360

■ Mozgóképek

Az alábbi táblázatban a maximális felvételi idők megközelítő értékei láthatók. Ezek az összes mozgóképfájl teljes idejére vonatkoznak. Folyamatos felvételt körülbelül 29 percig készíthet (a termék műszaki adatai korlátozhatják). [1280×720] méretű mozgóképek esetében a folyamatos felvétel csak körülbelül 10 percig lehetséges (a 2 GB fájl méret korlátozhatja).

(h (óra), m (perc), s (másodperc))

Méret \ Tárkapacitás	Belső memória	Memóriakártya
	Kb. 28 MB	2 GB
1280×720	—	8 m
VGA	25 s	25 m
QVGA	1 m	1 h 15 m

A fényképezőgép használatával kapcsolatos megjegyzések

Használat és gondozás

Bánjon óvatosan a készülékkel: ne szerelje szét, ne alakítsa át, és ne tegye ki túlzott fizikai igénybevételnek (pl. ütögetés, leejtés, rálépés). Különösen ügyeljen az objektív kezelésekor.

A felvétellel/lejátszással kapcsolatos megjegyzések

- A felvétel megkezdése előtt próbafelvétellel ellenőrizze a fényképezőgép hibátlan működését.
- A fényképezőgép nem porálló, nem cseppálló és nem vízálló.
- Óvja a fényképezőgépet a víztől. A fényképezőgép belsejébe jutó víz hibás működést okozhat. Előfordulhat, hogy a fényképezőgép nem javítható meg.
- Ne fordítsa a fényképezőgépet a nap vagy más fényes fényforrás felé. Ez a fényképezőgép hibás működését okozhatja.
- Ha pára csapódik le rá, a fényképezőgép használata előtt távolítsa el azt.
- Ne rázza vagy ütögesse a fényképezőgépet. Ez meghibásodást okozhat, és előfordulhat, hogy nem tud képeket rögzíteni. Ezenkívül az adathordozó használhatatlanná válhat, vagy a kárpatok sérülhetnek.

HU

Ne használja/tárolja a fényképezőgépet az alábbi helyeken

- Különösen meleg, hideg vagy párás helyen
Például napon parkoló autóban a fényképezőgép burkolata deformálódhat, és ez hibás működéshez vezethet.
- Tárolás közvetlen napsugárzásnak kitéve vagy fűtőtest közelében
A fényképezőgép burkolata elszíneződhet vagy deformálódhat, és ez hibás működéshez vezethet.
- Erős rázkódásnak kitett helyen
- Erős rádióhullámokat gerjesztő, sugárzást kibocsátó vagy erősen mágneses helyek közelében. Ellenkező esetben a fényképezőgép nem rögzíti és nem játssza le hibátlanul a fényképeket.
- Homokos vagy poros helyen
Ügyeljen arra, nehogy homok vagy por kerüljön a fényképezőgépbe. Ez a fényképezőgép hibás működését okozhatja, ami néhány esetben nem javítható.

A hordozásról

Ne üljön le székre vagy más helyre a nadrágjának vagy szoknyájának hátsó zsebében lévő fényképezőgéppel, mivel ez a fényképezőgép hibás működését vagy károsodását okozhatja.

HU
23

Megjegyzések a képernyővel kapcsolatban

A képernyő rendkívül nagy pontosságú gyártástechnológiával készült, így a képpontok legalább 99,99%-a ténylegesen működőképes. Ennek ellenére néhány apró fekete és/vagy fényes (fehér, piros, kék vagy zöld színű) pont jelenhet meg a képernyőn. Ezek a pontok a gyártási folyamat velejárói, és nem befolyásolják a felvétel minőségét.

A fényképezőgép hőmérsékletéről

A folyamatos használat következtében a fényképezőgép és az akkumulátor felmelegedhet. Ez azonban nem jelent hibás működést.

A túlmelegedés elleni védelemről

A fényképezőgép és az akkumulátor hőmérsékletétől függően előfordulhat, hogy nem tud mozgóképeket készíteni, vagy a fényképezőgép a saját védelme érdekében automatikusan kikapcsol.

Egy üzenet jelenik meg a képernyőn, mielőtt a gép kikapcsol, vagy amikor már nem tud több mozgóképet készíteni. Ilyenkor hagyja a fényképezőgépet kikapcsolva, és várjon, amíg a fényképezőgép és az akkumulátor hőmérséklete lecsökken. Ha anélkül kapcsolja be a fényképezőgépet, hogy az akkumulátor és maga a készülék kellőképpen lehűlt volna, akkor előfordulhat, hogy a fényképezőgép automatikusan újra kikapcsol, vagy nem tud mozgóképeket készíteni.

Az akkumulátor feltöltéséről

Hosszabb ideje nem használt akkumulátor feltöltésekor előfordulhat, hogy az akkumulátort nem lehet a megfelelő kapacitásúra feltölteni.

Ez a jelenség az akkumulátor tulajdonságai miatt tapasztalható, és nem jelent hibás működést. Töltse fel újra az akkumulátort.

Szerzői jogokra vonatkozó figyelmeztetés

Televíziós műsorok, filmek, videoszalagok és egyéb anyagok szerzői jog által védettek lehetnek. Ilyen anyagok engedély nélküli felvétele a vonatkozó jogszabályokba ütközhet.

A felvételek sérüléséért, illetve a felvételi hibákért nem vállalunk felelősséget

A Sony nem vállalja a felvétel tartalmának ellentételezését, ha a felvétel vagy a lejátszás elmaradása a készülék vagy az adathordozó stb. hibájából következik be.

A fényképezőgép felületének tisztítása

A fényképezőgép burkolatát puha, vízzel enyhén benedvesített ruhadarabbal tisztítsa, majd törölje meg egy száraz ruhadarabbal. Hogy megelőzze a külső felület vagy burkolat károsodását:

– Ne tegye ki a fényképezőgépet vegyszerek, pl. hígító, benzin, alkohol, eldobható törülköző, rovarriasztó, napolaj vagy rovarölő szer hatásának.

Az LCD-képernyő karbantartása

- A képernyőn maradó kézkrém vagy testápoló feloldhatja annak bevonatát. Ha a képernyőre kerül, azonnal törölje le.
- A papírtörölővel vagy egyéb anyagokkal való erős dörzsölés károsíthatja a bevonatot.
- Ha az LCD-képernyő ujjenyomatossá vagy szennyezetté válik, akkor a szennyeződést óvatosan el kell távolítani, és a képernyőt puha ruhával tisztára kell törölni.

Minőségtanúsítás

Fényképezőgép

[Rendszer]

Képkalkotó eszköz:

7,75 mm (1/2,3 típus) CCD,
Elsődleges színszűrő

Teljes képpontszám:

Kb. 16,4 Megapixel

Hasznos képpontszám:

Kb. 16,1 Megapixel

Lencse: 5× zoom objektív

f = 5 mm – 25 mm

(28 mm – 140 mm (35 mm-es
filmnek megfelelő))

F3,2 (W) – F6,5 (T)

Mozgóképfelvétel készítése közben
(16:9): 30,5 mm – 152,5 mm

Mozgóképfelvétel készítése közben
(4:3): 28 mm – 140 mm

SteadyShot: Elektronikus

Expozícióvezérlés: Automatikus
expozíció, Jelenet választás

Fehéregyensúly: Automatikus,

Nappali fény, Felhős, Neonfény
1/2/3, Izzólámpa, Vaku

Sorozatfényképezés (a legnagyobb
képpontszámmal fényképezve):

Kb. 1,0 kép/másodperc
(max. 100 kép)

Fájlformátum:

Fényképek: JPEG-(DCF, Exif,
MPF Baseline) kompatibilis,
DPOF-kompatibilis
Mozgóképek: AVI-
formátumban (Motion JPEG)

Adathordozó: Belső memória

(Kb. 28 MB), „Memory Stick
Duo”, „Memory Stick Micro”,
SD-kártyák, microSD
memóriakártyák

Vaku: Vakutartomány (ISO-
érzékenység (Ajánlott
expozíciós index) automatikus
beállításánál):

Kb. 0,5 m – 2,7 m (W)

Kb. 0,5 m – 1,2 m (T)

[Bemeneti és kimeneti csatlakozók]

USB / A/V OUT aljzat:

Videokimenet

Audiokimenet

USB-kommunikáció

USB-kommunikáció:

Hi-Speed USB (USB 2.0)

[Képernyő]

LCD-képernyő:

6,7 cm (2,7 típus) TFT

Összes képpont száma:

230 400 képpont

[Tápellátás, általános]

Áramellátás: NP-BN újratölthető
akkumulátoregység, 3,6 V

AC adapter AC-UB10C, 5 V

Teljesítményfelvétel (felvételkor):
1,1 W

Üzemi hőmérséklet: 0 °C – 40 °C

Tárolási hőmérséklet:

-20 °C – +60 °C

Méret (CIPA-kompatibilis):

97,0 mm × 55,1 mm × 20,0 mm
(Szé/Ma/Mé)

Tömeg (CIPA-kompatibilis)

(NP-BN akkumulátoregységgel
és „Memory Stick Duo”
kártyával): Kb. 114 g

Mikrofon: Mono

Hangszóró: Mono

Exif Print: Kompatibilis

PRINT Image Matching III:

Kompatibilis

AC adapter AC-UB10C

Tápfeszültség: 100 V – 240 V AC,
50 Hz/60 Hz, 70 mA

Kimeneti feszültség:

5 V DC, 0,5 A

Üzemi hőmérséklet: 0 °C – 40 °C

Tárolási hőmérséklet:

-20 °C – +60 °C

Méretetek:

Kb. 50 mm × 22 mm × 54 mm
(Szé/Ma/Mé)

Tömeg:

USA és Kanada esetében:

Kb. 48 g

Az USA-n és Kanadán kívüli
országok/régiók esetében:

Kb. 43 g

NP-BN újratölthető akkumulátoregység

Alkalmazott akkumulátor:

Lítium-ion akkumulátor

Maximális feszültség: 4,2 V DC

Névleges feszültség: 3,6 V DC

Maximális töltőfeszültség: 4,2 V DC

Maximális töltőáram: 0,9 A

Tárkapacitás:

tipikus: 2,3 Wh (630 mAh)

legalább: 2,2 Wh (600 mAh)

A formavilág és a műszaki adatok
előzetes bejelentés nélkül
változhatnak.

Védjegyek

• A következő jelzések a Sony Corporation védjegyei.

Cyber-shot, „Cyber-shot”,
„Memory Stick PRO Duo”,
„Memory Stick PRO-HG Duo”,
„Memory Stick Duo”, „Memory
Stick Micro”

• A Windows a Microsoft Corporation bejegyzett védjegye az Egyesült Államokban és/vagy más országokban.

• A Mac és a Mac OS a Apple Inc. bejegyzett védjegye.

• Az SDHC logó az SD-3C, LLC védjegye.

• A Facebook és az „f” logó a Facebook, Inc. védjegye vagy bejegyzett védjegye.

• A YouTube és a YouTube logó a Google Inc. védjegye vagy bejegyzett védjegye.

• Az útmutatóban előforduló egyéb rendszer- és terméknevek azok fejlesztőinek vagy gyártóinak védjegyei vagy bejegyzett védjegyei. Viszont a TM vagy az ® szimbólumok nem minden esetben jelennek meg az útmutatóban.

Az e termékkel kapcsolatos további információk és a gyakran feltett kérdésekre adott válaszok a Vevőszolgálat honlapján olvashatók.

<http://www.sony.net/>

70 vagy nagyobb százalékban újrahasonosított papírra, illékony szerves vegyületektől mentes, növényi olaj alapú tintával nyomtatva.

HU

Bližšie oboznámenie sa s fotoaparátom („Návod pre používateľa Cyber-shot“)



„Návod pre používateľa Cyber-shot“ je on-line príručka. Nájdete v nej uvedený podrobný návod na používanie mnohých funkcií tohto fotoaparátu.

- ① Otvorte podpornú stránku spoločnosti Sony.
<http://www.sony.net/SonyInfo/Support/>
- ② Zvoľte svoju krajinu alebo región.
- ③ Na stránke podpory vyhľadajte názov modelu svojho fotoaparátu.
 - Skontrolujte názov modelu na spodnej strane vášho fotoaparátu.

Kontrola dodaného príslušenstva

Číslo v zátvorkách uvádza počet kusov.

- Fotoaparát (1)
- Nabíjateľný akumulátor NP-BN (1)
(Tento nabíjateľný akumulátor sa nedá použiť s Cyber-shot, ktoré sa dodávajú s akumulátorom NP-BN1.)
- Špecifikovaný USB kábel (1) (Sony Corporation 1-834-331-)
- Sieťový adaptér AC-UB10C (1)
- Sieťová šnúra (nie je súčasťou dodávky v USA a Kanade) (1)
- Remienok na zápästie (1)
- Návod na používanie (tento manuál) (1)

VÝSTRAHA

Aby ste znížili riziko vzniku požiaru alebo úrazu elektrickým prúdom, nevystavujte zariadenie dažďu ani vlhkosti.

DÔLEŽITÉ BEZPEČNOSTNÉ POKYNY – USCHOVAJTE TIETO POKYNY NEBEZPEČENSTVO TIETO POKYNY DÔSLEDNE DODRŽUJTE, ABY SA ZABRÁNILO NEBEZPEČENSTVU POŽIARU ALEBO ÚRAZU ELEKTRICKÝM PRÚDOM

POZOR

| Batéria

Pri nesprávnom zaobchádzaní s batériou môže vybuchnúť, spôsobiť požiar alebo i chemické popáleniny. Dodržiavajte nasledovné opatrenia.

- Batériu nerozoberajte.
- Batériu nedeformujte ani nevystavujte nárazom či silovému pôsobeniu, ako napríklad úderom, pádom alebo pošliapaniu.
- Batériu neskratujte a nedovoľte, aby sa kovové objekty dostali do styku s kontaktmi.
- Nevystavujte batériu vysokým teplotám nad 60 °C, ako napríklad na priamom slnečnom svetle alebo v aute zaparkovanom na slnku.
- Batériu nespáľujte ani neodhadzujte do ohňa.
- Nemanipulujte s poškodenými alebo tečúcimi lítium-iónovými batériami.
- Batériu nabíjajte pomocou pravej nabíjačky batérií od spoločnosti Sony alebo pomocou zariadenia na nabíjanie batérií.
- Batérie uchovávajte mimo dosahu malých detí.
- Batérie uchovávajte suché.
- Na výmenu používajte iba rovnaký alebo ekvivalentný typ batérie odporúčaný spoločnosťou Sony.
- Použitú batériu likvidujte promptne podľa pokynov.

| Sieťový adaptér

Pri použití sieťového adaptéra použite najbližšiu sieťovú napájaciu zásuvku. Ak sa počas používania zariadenia vyskytne akákoľvek porucha činnosti, okamžite odpojte sieťový adaptér od sieťovej napájacej zásuvky.

SK

Informácie pre európskych spotrebiteľov

I Poznámka pre zákazníkov v krajinách podliehajúcich smerniciam EÚ

Tento výrobok je vyrobený priamo alebo v mene Sony Corporation, 1-7-1 Konan Minato-ku, Tokyo, 108-0075 Japonsko. Otázky či výrobok vyhovuje požiadavkám podľa legislatívy Európskej únie treba adresovať na autorizovaného zástupcu Sony Deutschland GmbH, Hedelfinger Strasse 61, 70327 Stuttgart, Nemecko. V akýchkoľvek servisných alebo záručných záležitostiach prosím kontaktujte adresy uvedené v separátnych servisných alebo záručných dokumentoch.

Tento výrobok sa vyskúšal a zistilo sa, že vyhovuje obmedzeniam stanoveným v smernici o elektromagnetickej kompatibilite pri používaní spojovacích káblov kratších ako 3 metre.

I Upozornenie

Elektromagnetické pole pri určitých frekvenciách môže na tomto zariadení ovplyvniť kvalitu obrazu a zvuku.

I Poznámka

Ak statická elektrina alebo elektromagnetické pole spôsobia prerušenie prenosu údajov (zlyhanie), reštartujte aplikáciu alebo odpojte a znovu pripojte komunikačný kábel (kábel USB atď.).

I Likvidácia starých elektrických a elektronických prístrojov (vzťahuje sa na Európsku úniu a európske krajiny so systémami oddeleného zberu)



Tento symbol na výrobku alebo na jeho obale znamená, že výrobok nesmie byť spracovávaný ako komunálny odpad. Musí sa odovzdať do príslušnej zberne na recykláciu elektrických a elektronických zariadení. Zaručením správnej likvidácie tohto výrobku pomôžete pri predchádzaní potenciálnych negatívnych dopadov na životné prostredie a na zdravie človeka, ktoré by mohli byť zapríčinené nevhodným zaobchádzaním s odpadmi z tohto výrobku.

Recyklovaním materiálov pomôžete zachovať prírodné zdroje.

Podrobnejšie informácie o recyklácii tohto výrobku vám na požiadanie poskytne miestny úrad, služba likvidácie komunálneho odpadu alebo predajňa, v ktorej ste si tento výrobok zakúpili.

I Zneškodňovanie použitých batérií (platí v Európskej únii a ostatných európskych krajinách so zavedeným separovaným zberom)



Tento symbol na batérii alebo obale znamená, že batéria dodaná s týmto výrobkom nemôže byť spracovaná s domovým odpadom. Na niektorých batériách môže byť tento symbol použitý v kombinácii s chemickými značkami. Chemické značky ortute (Hg) alebo olova (Pb) sú pridané, ak batéria obsahuje viac ako 0,0005% ortute alebo 0,004% olova.

Tým, že zaistíte správne zneškodnenie týchto batérií, pomôžete zabrániť potenciálne negatívne vplyvy na životné prostredie a ľudské zdravie, ktorý by v opačnom prípade mohol byť spôsobený pri nesprávnom nakladaní s použitou batériou. Recyklácia materiálov pomáha uchovávať prírodné zdroje.

V prípade, že výrobok, ktorý si z dôvodu bezpečnosti, výkonu alebo integrity údajov vyžaduje trvalé pripojenie zabudovanej batérie, túto batériu môže vymeniť iba kvalifikovaný personál.

Aby ste zaručili, že batéria bude správne spracovaná, odovzdajte tento výrobok na konci jeho životnosti na vhodnom zbernom mieste na recykláciu elektrických a elektronických zariadení.

V prípade všetkých ostatných batérií, postupujte podľa časti, ako vybrať bezpečne batériu z výrobku. Odovzdajte batériu na vhodnom zbernom mieste na recykláciu použitých batérií.

Ak chcete získať podrobnejšie informácie o recyklácii tohto výrobku alebo batérie, SK kontaktuje váš miestny alebo obecný úrad, miestnu službu pre zber domového odpadu alebo predajňu, kde ste výrobok zakúpili.

UPOZORNENIE

- NEBEZPEČENSTVO ÚRAZU ELEKTRICKÝM PRÚDOM. NEOTVÁRAŤ!
- POUŽÍVAŤ LEN NA SUCHÝCH MIESTACH.
- NEVYSTAVUJTE OHŇU!
- NEVYSTAVUJTE VYSOKÝM TEPLOTÁM (60°).
- NEROZOBERAŤ!
- NESKRATOVAŤ!

Popis jednotlivých častí

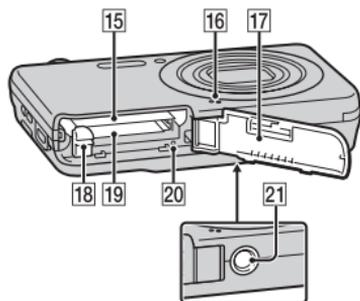
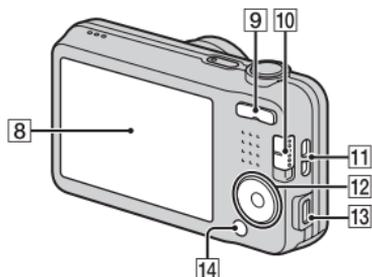
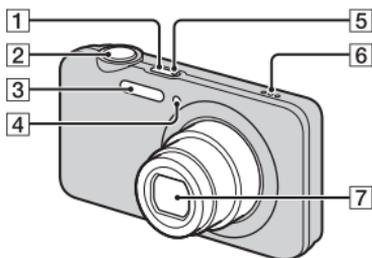

1 Tlačidlo ON/OFF (Napájanie)

2 Spúšť

3 Blesk

4 Kontrolka samospúšte/
Kontrolka režimu snímania
úsmevu/AF iluminátor

5 Kontrolka nabíjania

6 Reproduktor

SK **7** Objektív

6 **8** LCD displej

9 Tlačidlo W/T (Zoom)

10 Prepínač režimu

(Statický záber)/

(Panoramatické
snímanie)/ (Videozáznam)

11 Háčik pre remienok na
zápästie

12 Ovládacie tlačidlo

Zapnutie MENU: //

Vypnutie MENU:

(Prehrávanie)/

(Vymazať)/ (Self-
Timer)/ (Flash)

13 USB / A/V OUT konektor

14 Tlačidlo MENU

15 Priestor pre vloženie
akumulátora

16 Mikrofón

17 Kryt priestoru pre
akumulátor/pamäťovú kartu

18 Páčka uvoľnenia akumulátora

19 Slot pre pamäťovú kartu

20 Kontrolka prístupu

21 Otvor na priporenie statívu

- Použite statív so skrutkou kratšou ako 5,5 mm. Inak fotoaparát nebude možné bezpečne upevniť a mohol by sa poškodiť.

Vkladanie akumulátora

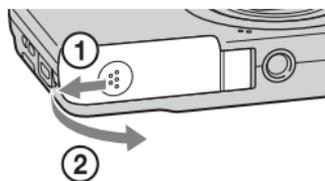

Páčka uvoľnenia akumulátora

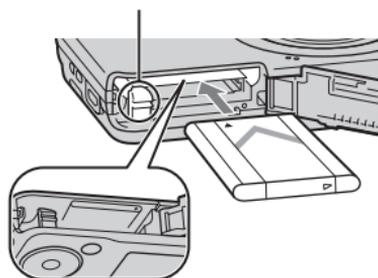

1 Otvorte kryt.

2 Vložte akumulátor.

- Pri stlačenej páčke uvoľnenia akumulátora vložte akumulátor tak, ako je to uvedené na obrázku. Uistite sa, že sa páčka uvoľnenia akumulátora po vložení akumulátora zaistí.
- Zatváranie krytu pri nesprávne vloženom akumulátore môže fotoaparát poškodiť.

SK

Nabíjení akumulátora

Pre zákazníkov v USA
a Kanade

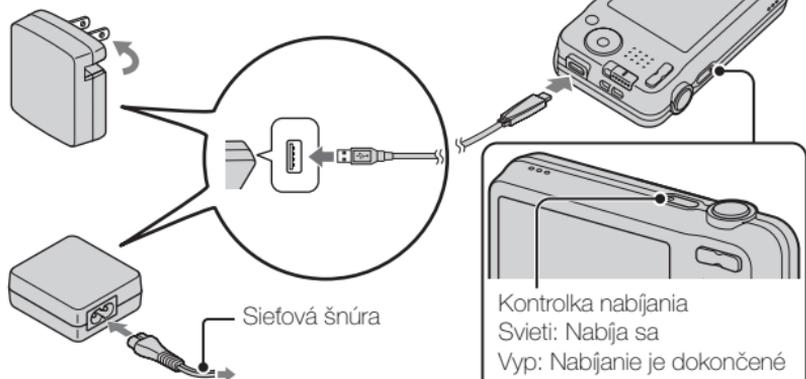

Pre zákazníkov z krajín/oblastí mimo
USA a Kanady

Kontrolka nabíjania
Svieti: Nabíja sa
Vyp: Nabíjanie je dokončené
Bliká:

Chyba nabíjania alebo sa nabíjanie dočasne prerušilo, pretože sa teplota fotoaparátu nenachádza v správnom rozsahu teplôt

1 Pripojte fotoaparát k sieťovému adaptéru (je súčasťou dodávky) pomocou určeného USB kábla (je súčasťou dodávky).

2 Sieťový adaptér pripojte k zásuvke sieťového napájania.

Kontrolka nabíjania sa rozsvieti oranžovou farbou a spustí sa nabíjanie.

- Počas nabíjania akumulátora vypnite fotoaparát.
- Akumulátor môžete nabíjať aj vtedy, keď je čiastočne nabitý.
- Keď kontrolka nabíjania bliká a nabíjanie nie je dokončené, vyberte a znovu vložte akumulátor.

Poznámky

- Ak kontrolka nabíjania na fotoaparáte bliká, keď je sieťový adaptér pripojený k elektrickej zásuvke, znamená to, že sa nabíjanie dočasne prerušilo, pretože je teplota mimo odporúčaného rozsahu. Keď sa teplota vráti do požadovaného rozsahu, nabíjanie sa obnoví. Akumulátor odporúčame nabíjať pri okolitej teplote 10°C až 30°C.
- Akumulátor sa nemusí účinne nabiť, ak je jeho časť s konektormi znečistená. V takomto prípade jemne utrite akýkoľvek prach pomocou mäkkej handričky alebo vatového tampónu tak, aby bola časť s konektormi akumulátora čistá.
- Sieťový adaptér (je súčasťou dodávky) pripojte k najbližšej zásuvke sieťového napájania. Ak sa počas používania sieťového adaptéra vyskytne nesprávna činnosť, ihneď odpojte zástrčku od zásuvky sieťového napájania, aby sa odpojil zdroj napájania.
- Po dokončení nabíjania odpojte sieťový adaptér od zásuvky sieťového napájania.
- Používajte len originálne akumulátory značky Sony, určený USB kábel (je súčasťou dodávky) a sieťový adaptér (je súčasťou dodávky).

■ Doba nabíjania (úplné nabitie)

Doba nabíjania je približne 115 minút pomocou sieťového adaptéra (je súčasťou dodávky).

SK

Poznámky

- Vyššie uvedená doba nabíjania platí pri nabíjaní úplne vybitého akumulátora pri teplote 25°C. V závislosti od podmienok používania a iných okolností sa nabíjanie môže aj predĺžiť.

■ Nabíjanie pomocou pripojenia k počítaču

Akumulátor je možné nabiť pripojením fotoaparátu k počítaču pomocou určeného USB kábla.

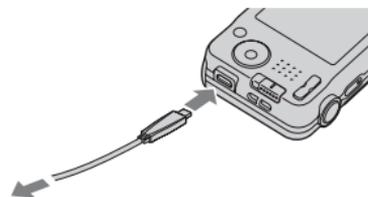

Do USB konektora

Poznámky

- Pri nabíjaní prostredníctvom počítača vezmite do úvahy nasledujúce body:
 - Ak sa fotoaparát pripojí k prenosnému počítaču, ktorý nie je pripojený k sieťovému napájaniu, úroveň nabitia akumulátora prenosného počítača klesne. Nabíjanie nevykonávajte dlhodobo.
 - Počítač nezapínajte/nevypínajte ani nereštartujte a neobnovujte jeho činnosť z kludového režimu, keď je fotoaparát pripojený k počítaču prostredníctvom USB rozhrania. Fotoaparát by mohol spôsobiť poruchu. Pred zapnutím/vypnutím alebo reštartovaním počítača či obnovením jeho činnosti z kludového režimu odpojte fotoaparát od počítača.
 - Pri použití počítača zhotoveného na zákazku alebo upraveného počítača nie je nabíjanie zaručené.

■ Výdrž akumulátora a počet záberov, ktoré je možné nasnímať a prezerat'

	Výdrž akumulátora	Počet záberov
Snímanie (statické zábery)	Pribl. 110 min.	Pribl. 220 záberov
Samotné snímanie (videozáznamy)	Pribl. 50 min.	—
Nepretržité snímanie (videozáznamy)	Pribl. 110 min.	—
Prezeranie (statické zábery)	Pribl. 175 min.	Pribl. 3500 záberov

Poznámky

- Vyššie uvedený počet záberov platí pri plne nabitom akumulátore. Počet záberov sa môže znížiť v závislosti od podmienok pri používaní.
- Počet záberov, ktoré je možné nasnímať, platí pre snímanie za nasledujúcich podmienok:
 - Použitie pamäťovej karty „Memory Stick PRO Duo“ (Mark2) od spoločnosti Sony (predáva sa osobitne)
 - Akumulátor sa používa pri teplote okolia 25°C.
- Táto hodnota pre „Snímanie (statické zábery)“ vyplýva zo štandardu CIPA, pričom platí pre snímanie za nasledujúcich podmienok: (CIPA: Camera & Imaging Products Association)
 - [SteadyShot] je nastavené na [Off].
 - [Disp. Resolution] je nastavené na [Standard].
 - Snímanie každých 30 sekúnd.
 - Zoom sa striedavo prepína medzi koncovými hodnotami W a T.
 - Blesk blyсне pri každom druhom zábere.
 - Napájanie sa vypína a zapína po každom desiatom zábere.
- Výdrž akumulátora sa vzťahuje na snímanie videozáznamov za nasledujúcich podmienok:
 - Režim snímania: 1280×720
 - Keď sa nepretržité snímanie ukončí kvôli nastaveným obmedzeniam (29 minút), opätovným stlačením tlačidla spúšte pokračujte v snímaní. Funkcie snímania, ako sú zoom, nebudú fungovať.
 - Vyššie uvedené „Samotné snímanie (videozáznamy)“ uvádza približný čas snímania ako orientačné pravidlo pri opakovanom snímaní, používaní zoomu, pohotovostnom režime snímania a zapínaní a vypínaní fotoaparátu.

SK

Prívod napájania

Fotoaparát je možné napájať z elektrickej zásuvky pripojením k sieťovému adaptéru (je súčasťou dodávky) pomocou určeného USB kábla (je súčasťou dodávky).

Zábery môžete prenášať do počítača bez toho, aby ste sa museli starať o vybitie akumulátora, a to pripojením fotoaparátu k počítaču pomocou určeného USB kábla.

Navyše, môžete použiť sieťový adaptér AC-UD10 (predáva sa osobitne) alebo AC-UD11 (predáva sa osobitne) na napájanie pri snímaní.

Poznámky

- Napájanie sa do fotoaparátu nedá privádzať, pokiaľ v ňom nie je vložený akumulátor.
- Keď je fotoaparát pripojený priamo k počítaču alebo k elektrickej zásuvke pomocou dodaného sieťového adaptéra, napájanie bude dostupné len v režime prehrávania. Ak je fotoaparát v režime snímania, alebo pokiaľ meníte nastavenia fotoaparátu, napájanie sa nebude privádzať, aj keď uskutočnite USB pripojenie pomocou určeného USB kábla.
- Ak pripojíte fotoaparát k počítaču pomocou určeného USB kábla, pokiaľ je fotoaparát v režime prehrávania, zobrazenie na fotoaparáte sa zmení z prostredia prehrávania na prostredie USB pripojenia. Stlačením  (Prehrávanie) na ovládacom tlačidle prepnete do prostredia prehrávania.
- Sieťový adaptér AC-UD11 (predáva sa osobitne) nemusí byť v niektorých krajinách/regiónoch dostupný.

Vkladanie pamäťovej karty (predáva sa osobitne)

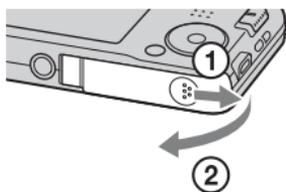

1 Otvorte kryt.

2 Vložte pamäťovú kartu (predáva sa osobitne).

- Pamäťovú kartu so zrezaným rohom smerujúcim tak, ako je to uvedené na obrázku, vsúvajte, až kým nezacvakne na miesto.

3 Uzavrite kryt.

■ Pamäťové karty, ktoré je možné použiť

	Pamäťová karta	Pre statické zábery	Pre videozáznamy
A	Memory Stick PRO Duo	✓	✓ (len Mark2)
	Memory Stick PRO-HG Duo	✓	✓
	Memory Stick Duo	✓	–
B	Memory Stick Micro (M2)	✓	✓ (len Mark2)
C	Pamäťová SD karta	✓	✓ (triedy 4 alebo rýchlejšia)
	Pamäťová SDHC karta	✓	✓ (triedy 4 alebo rýchlejšia)
D	Pamäťová microSD karta	✓	✓ (triedy 4 alebo rýchlejšia)
	Pamäťová microSDHC karta	✓	✓ (triedy 4 alebo rýchlejšia)

- V tomto návode sú výrobky v tabuľke uvádzané pod nasledujúcim spoločným názvom:

A: „Memory Stick Duo“

B: „Memory Stick Micro“

C: SD karta

D: Pamäťová microSD karta

SK

Poznámky

- Ak chcete použiť pamäťovú kartu „Memory Stick Micro“ alebo microSD s týmto fotoaparátom, nezabudnite ju najprv vložiť do určeného adaptéra.

■ Vybratie pamäťovej karty/akumulátora

Pamäťová karta: Zatlačením pamäťovej karty sa pamäťová karta vysunie.

Akumulátor: Posuňte páčku uvoľnenia akumulátora. Dajte pozor, aby vám pri manipulácii nevyšiel akumulátor.

Poznámky

- Nikdy nevyberajte pamäťovú kartu/akumulátor, keď svieti kontrolka prístupu (str. 6). Môže to spôsobiť poškodenie údajov na pamäťovej karte/vo vnútornej pamäti.

Nastavenie hodín

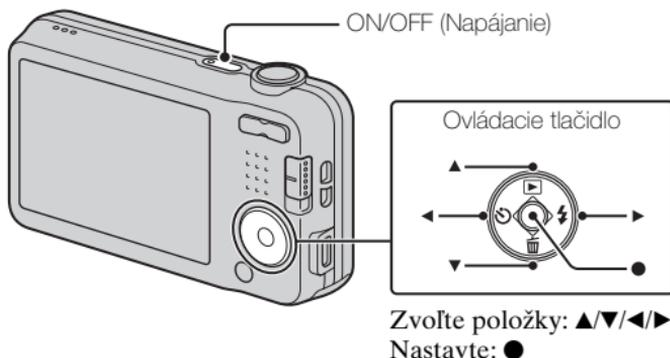

- 1** Stlačte tlačidlo ON/OFF (Napájanie).
Po prvom zapnutí fotoaparátu sa zobrazí nastavenie dátumu a času.
 - Môže trvať určitú dobu, kým sa zapne napájanie a je možné s fotoaparátom pracovať.
- 2** Zvoľte požadovaný jazyk.
- 3** Zvoľte požadovanú zemepisnú polohu podľa pokynov na displeji a potom stlačte ● na ovládacom tlačidle.
- 4** Nastavte [Date & Time Format], [Summer Time] a [Date & Time] a potom zvoľte [OK] → [OK].
 - Polnoc sa zobrazuje ako 12:00 AM a pravé popoludnie sa zobrazuje ako 12:00 PM.
- 5** Postupujte podľa pokynov na displeji.
 - Ak nastavíte [Disp. Resolution] na [High], akumulátor sa môže vybiť rýchlejšie.

Snímanie statických záberov a videozáznamov

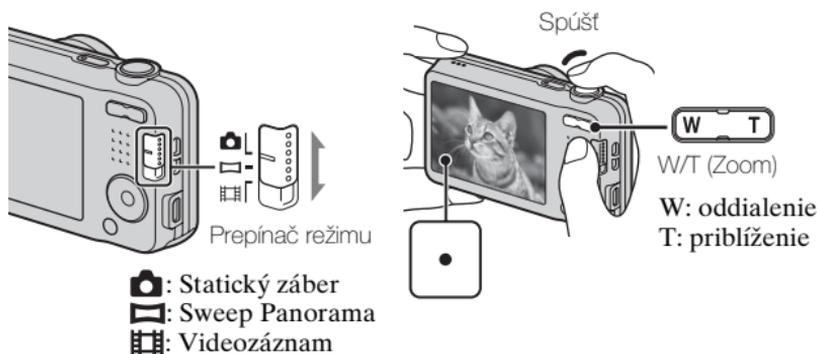

Snímanie statických záberov

- 1 Stlačením tlačidla spúšte do polovice zaostríte.
Keď je záber zaostrý, zaznie pípnutie a rozsvieti sa indikátor ●.
- 2 Stlačením tlačidla spúšte nadoraz nasnímajte záber.

SK

Snímanie videozáznamov

- 1 Stlačením spúšte úplne nadoraz spustíte nahrávanie.
 - Tlačidlo zoomu použite na zmenu miery priblíženia.
- 2 Opätovným stlačením tlačidla spúšte úplne nadoraz zastavte nahrávanie.

Poznámky

- Pri používaní funkcie zoomu počas snímania videozáznamu sa zaznamená zvuk činnosti objektívu.
- Rozsah snímania panorámy sa môže zmenšiť, a to v závislosti od snímaného objektu alebo od spôsobu jeho snímania. A preto, aj keď je možnosť [360°] nastavená pre panoramatické snímame, nasnímaný záber môže mať menej ako 360 stupňov.
- Nepretržité snímame jedného videozáznamu je možné približne 29 minút pri pôvodných nastaveniach fotoaparátu a keď je teplota približne 25°C. Po dokončení snímame videozáznamu môžete znovu spustiť snímame opätovným stlačením tlačidla spúšte. Snímame sa môže v závislosti od teploty okolia kvôli ochrane fotoaparátu zastaviť.

SK
15

Prezeranie záberov

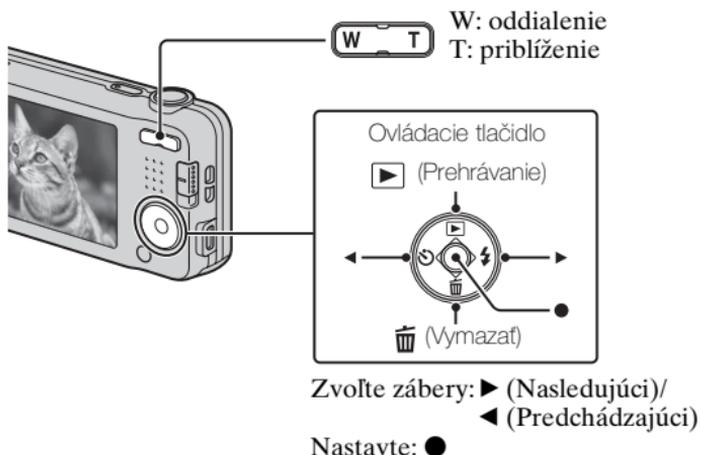

1 Stlačte ▶ (Prehrávanie) na ovládacom tlačidle.

- Zobrazí sa posledný nasnímaný záber.

■ Výber nasledujúceho alebo predchádzajúceho záberu

Zvoľte záber stlačením ▶ (nasledujúci)/◀ (predchádzajúci) na ovládacom tlačidle. Na prezeranie videozáznamov stlačte ● v strede ovládacieho tlačidla.

■ Vymazanie záberu

- 1 Stlačte 🗑️ (Vymazať) na ovládacom tlačidle.
- 2 Zvoľte [This Image] pomocou ▲ na ovládacom tlačidle a potom stlačte ●.

■ Návrat k snímaniu záberov

Zatlačte spúšť do polovice.

Popis ďalších funkcií

Ďalšie funkcie sa pri snímaní alebo prehliadaní dajú ovládať pomocou ovládacieho tlačidla alebo tlačidla MENU na fotoaparáte. Tento fotoaparát je vybavený sprievodcom funkciami, ktorý uľahčuje výber z jednotlivých funkcií. Počas zobrazenia sprievodcu môžete použiť rôzne funkcie.



■ Ovládacie tlačidlo

▶ (Prehrávanie): Prepnutie fotoaparátu do režimu prehrávania.

🗑️ (Vymazať): Umožňuje vymazanie záberov.

⌚ (Self-Timer): Umožňuje použitie samospúšte.

⚡ (Flash): Umožňuje voľbu režimu blesku pre statické zábery.

Stredné tlačidlo (Tracking focus): Fotoaparát sleduje snímaný objekt a automaticky nastavuje zaostrenie, aj keď sa daný objekt pohybuje.

■ Položky ponuky

Snímanie

REC Mode	Voľba režimu snímania statických záberov.
Movie shooting scene	Voľba režimu snímania videozáznamov.
Panorama Shooting Scene	Voľba režimu snímania pri snímaní panoramatických záberov.
Scene Selection	Voľba predvolených nastavení, ktoré zodpovedajú podmienkam pri snímaní rôznych scén.
Picture Effect	Nasnímanie statického záberu s pôvodnou textúrou podľa požadovaného efektu.

Easy Mode	Snímanie statických záberov s použitím minimálneho počtu funkcií.
Color hue	Keď sa zvolí [Toy camera] v režime Picture Effect, nastaví sa farebný odtieň.
Extracted Color	Keď sa zvolí [Partial Color] v režime Picture Effect, zvolí sa farba, ktorá sa má vyňať.
Soft Skin Effect	Nastavenie efektu mäkkého podania pleti (Soft Skin Effect) a úrovne efektu.
Still Image Size/ Panorama Image Size/Movie Size	Voľba veľkosti obrazu pre súbory statických záberov, panoramatických záberov alebo videozáznamov.
Shooting Direction	Nastavenie smeru pre horizontálny pohyb fotoaparátom pri snímaní panoramatických záberov.
SteadyShot	Voľba režimu stabilizácie obrazu.
Exposure Compensation	Manuálne nastavenie expozície.
ISO	Nastavenie svetelnej citlivosti.
White Balance	Nastavenie farebných tónov záberu.
Focus	Voľba spôsobu zaostrovania.
Metering Mode	Voľba režimu merania expozície, ktorým sa nastaví to, ktorá časť snímaného objektu sa má odmerať, aby sa rozhodlo o expozícii.
Cont. Shooting Settings	Voľba režimu snímania po jednom zábere alebo režimu sekvenčného snímania.
Smile Shutter	Týmto nastavením fotoaparátu sa po rozpoznaní úsmevu automaticky uvedie do činnosti spúšť.
Smile Detection Sensitivity	Nastavenie citlivosti funkcie snímania úsmevu tak, aby bolo možné rozpoznať úsmev.
Face Detection	Voľba rozpoznania tváří a automatického upravenia rôznych nastavení.
DRO	Nastavenie funkcie DRO na korekciu jasu a kontrastu a zlepšenie kvality záberu.

Prezeranie

Easy Mode	Zväčšenie veľkosti textu na displeji kvôli uľahčeniu používania.
Beauty Effect	Retušovanie tváre na statickom zábere.
Retouch	Retušovanie záberov pomocou rôznych efektov.
Delete	Vymazanie záberu.
Slideshow	Voľba spôsobu nepretržitého prehliadania.
Protect	Ochrana záberov proti vymazaniu.
Print (DPOF)	Pridanie značky poradia tlače k statickému záberu.
Rotate	Otočenie statického záberu.

Položky nastavení

Ak počas snímania alebo prehliadania stlačíte tlačidlo MENU, ako finálna voľba bude k dispozícii  (Settings). Pôvodné nastavenia môžete zmeniť na obrazovke  (Settings).

 Shooting Settings	AF Illuminator/Grid Line/Disp. Resolution/Digital Zoom/Red Eye Reduction/Write Date
 Main Settings	Beep/Volume/Panel Brightness/Language Setting/Display color/Initialize/Display Setting/Function Guide/Video Out/USB Connect Setting/USB Power Supply/LUN Setting/Power Save
 Memory Card Tool*	Format/Create REC.Folder/Change REC.Folder/Delete REC.Folder/Copy/File Number
 Clock Settings	Area Setting/Date & Time Setting

* Ak nie je vo fotoaparáte vložená pamäťová karta, zobrazí sa  (Internal Memory Tool), pričom bude možné zvoliť len [Format].

SK

Funkcie softvéru „PlayMemories Home“

Softvér „PlayMemories Home“ umožňuje prenos statických záberov a videozáznamov do počítača a ich ďalšie použitie.



Stiahnutie „PlayMemories Home“ (len pre Windows)

„PlayMemories Home“ je možné stiahnuť z nasledujúcej adresy webovej stránky:

www.sony.net/pm

Poznámky

- Na inštaláciu „PlayMemories Home“ sa vyžaduje pripojenie k internetu.
- Na používanie „PlayMemories Online“ alebo iných sieťových služieb sa vyžaduje pripojenie k internetu. „PlayMemories Online“ alebo iné sieťové služby nemusia byť v niektorých krajinách alebo regiónoch dostupné.
- Aplikácia „PlayMemories Home“ nie je kompatibilná s počítačmi Mac. Použite aplikácie, ktoré sú nainštalované v počítači Mac. Podrobnosti nájdete uvedené na nasledujúcej adrese webovej stránky:
<http://www.sony.co.jp/imsoft/Mac/>

■ Inštalácia „PlayMemories Home“ do počítača

- 1 Pomocou internetového prehliadača v počítači prejdite na nasledujúcu adresu webovej stránky a potom kliknite na [Install] → [Run].

www.sony.net/pm

- 2 Inštaláciu dokončte podľa pokynov na obrazovke.

- Keď sa zobrazí výzva na pripojenie fotoaparátu k počítaču, pripojte fotoaparát k počítaču pomocou určeného USB kábla (je súčasťou dodávky).

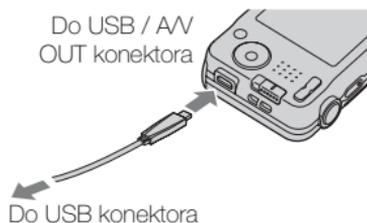

■ Zobrazenie „PlayMemories Home Help Guide“

Podrobnosti o spôsobe používania „PlayMemories Home“ nájdete v „PlayMemories Home Help Guide“.

SK

- 1 Dvakrát kliknite na ikonu [PlayMemories Home Help Guide] na pracovnej ploche počítača.

- Získanie prístupu k „PlayMemories Home Help Guide“ z ponuky štart: Kliknite na [Start] → [All Programs] → [PlayMemories Home] → [PlayMemories Home Help Guide].
- Podrobnosti o „PlayMemories Home“ nájdete aj v „Návode pre používateľa Cyber-shot“ (str. 2) alebo na nasledujúcej podpornej stránke PlayMemories Home (len v angličtine):

<http://www.sony.co.jp/pmh-se/>

Počet statických záberov a čas záznamu pre videozáznamy

Počet statických záberov a maximálny čas záznamu sa môžu líšiť v závislosti od podmienok snímania a pamäťovej karty.

■ Statické zábery

(Jednotky: Zábery)

Kapacita Veľkosť	Vnútorná pamäť	Pamäťová karta
	Pribl. 28 MB	2 GB
16M	4	280
VGA	170	11000
16:9(12M)	5	360

■ Videozáznamy

V tabuľke nižšie sú uvedené približné maximálne časy záznamu. Ide o celkové časy pre všetky súbory videozáznamov. Nepretržité snímanie je možné počas približne 29 minút (obmedzené technickými parametrami výroby). Pri videozáznamoch s veľkosťou [1280×720] je nepretržité snímanie možné približne 10 minút (obmedzené veľkosťou súboru 2 GB).

(h (hodina), m (minúta), s (sekunda))

Kapacita Veľkosť	Vnútorná pamäť	Pamäťová karta
	Pribl. 28 MB	2 GB
1280×720	—	8 m
VGA	25 s	25 m
QVGA	1 m	1 h 15 m

Informácie o používaní fotoaparátu

Informácie o používaní a údržbe

Vyhýbajte sa hrubému zaobchádzaniu s výrobkom, nerozoberajte ho ani ho neupravujte a dbajte na to, aby nedošlo k fyzickým otrasom alebo nárazom, ako napríklad pri údere, páde alebo šliapnutí na výrobok. Buďte obzvlášť opatrní pri narábaní s objektívom.

Informácie o snímaní a prehrávaní

- Pred začatím snímania vykonajte testovací záber, ktorým si overíte, či fotoaparát pracuje správne.
- Fotoaparát nie je odolný voči prachu, voči ošplechnutiu a nie je vodotesný.
- Nevystavujte fotoaparát vode. Pri vniknutí vody do vnútra fotoaparátu môže nastať porucha. V niektorých prípadoch fotoaparát nie je možné opraviť.
- Fotoaparátom nemierte do slnka ani do iného zdroja silného svetla. Môže to spôsobiť poruchu fotoaparátu.
- Ak dôjde ku kondenzácii vlhkosti, odstráňte ju pred použitím fotoaparátu.
- Fotoaparátom netraste ani nebúchajte. Môže to spôsobiť poruchu a znemožniť zaznamenávanie záberov. Navyše sa môže záznamové médium stať nepoužiteľným alebo sa môžu poškodiť obrazové údaje.

Fotoaparát nepoužívajte ani neskladujte na nasledujúcich miestach

- Na príliš horúcom, studenom alebo vlhkom mieste
Ak, napríklad, fotoaparát ponecháte vo vozidle zaparkovanom na slnku, fotoaparát sa môže zdeformovať a môže dôjsť k poruche.
- Skladovanie pri pôsobení priameho slnečného svetla alebo v blízkosti vykurovacieho zariadenia
Fotoaparát môže zmeniť farbu alebo sa môže zdeformovať, čo môže spôsobiť poruchu.
- Na miestach vystavených otrasom
- V blízkosti miest, kde dochádza ku generovaniu silných rádiových vln, vyžarovaniu rádiácie, alebo kde sú silné magnetické polia. Inak fotoaparát nemusí zaznamenávať alebo prehrávať zábery správne.
- Na piesočnatých alebo prašných miestach
Dbajte na to, aby sa do fotoaparátu nedostali piesok ani prach. Môže to poškodiť fotoaparát. Poškodenie niekedy nie je možné opraviť.

Poznámka k noseniu

Nesadajte si na stoličku alebo iné miesto, keď máte fotoaparát v zadnom vrecku nohavíc alebo sukne. Môže to spôsobiť poruchu alebo poškodenie fotoaparátu.

Informácie o displeji

Displej je vyrobený použitím veľmi presnej technológie, vďaka ktorej správne funguje viac ako 99,99% pixelov. Na displeji sa však môžu objavovať malé čierne a/alebo jasné body (biele, červené, modré alebo zelené). Tieto body sú normálnym výsledkom výrobného procesu a nemajú vplyv na snímanie.

Informácie o teplote fotoaparátu

Pri nepretržitom používaní sa fotoaparát a akumulátor môžu zahriať, nejde však o poruchu.

Informácie o ochrane proti prehrievaniu

Z dôvodu ochrany fotoaparátu nemusí byť možné snímať videozáznamy alebo sa môže automaticky vypnúť napájanie v závislosti od teploty fotoaparátu a akumulátora.

Pred vypnutím napájania alebo zablokovaním snímania videozáznamov sa na displeji zobrazí hlásenie. V takomto prípade nechajte fotoaparát vypnutý a počkajte, kým sa teplota fotoaparátu a akumulátora nezníži. Ak zapnete napájanie bez toho, aby ste fotoaparát a akumulátor nechali dostatočne vychladnúť, fotoaparát sa môže znovu vypnúť alebo snímanie videozáznamov nebude možné.

Informácie o nabíjaní akumulátora

Ak nabíjate akumulátor, ktorý sa dlhý čas nepoužíval, môže sa stať, že sa nebude dať nabiť na správnu úroveň.

Je to spôsobené vlastnosťami akumulátora a nepredstavuje to poruchu. Akumulátor znovu nabite.

Upozornenie na ochranu autorských práv

Televízne programy, filmy, videokazety a ďalšie materiály môžu byť chránené autorskými právami. Neautorizovaným zaznamenávaním takýchto materiálov sa môžete dopustiť viacerých porušení zákonov o autorských právach.

Žiadna kompenzácia poškodeného obsahu alebo zlyhania záznamu

Spoločnosť Sony nemôže kompenzovať zlyhanie záznamu alebo stratu alebo poškodenie zaznamenaného obsahu spôsobené poruchou fotoaparátu alebo záznamového média, atď.

Čistenie povrchu fotoaparátu

Povrch fotoaparátu čistite jemnou handričkou mierne navlhčenou vo vode a potom prípadnú vlhkosť utrite suchou jemnou handričkou. Ochrana povrchovej úpravy a krytu pred poškodením:

- Nevystavujte fotoaparát chemickým výrobkom ako napr. riedidlám, benzínu, liehu, jednorázovým handričkám, odpudzovačom hmyzu, opaľovacím krémom alebo insekticídum.

Zaobchádzanie s LCD displejom

- Krém na ruky alebo zvlhčovač ponechaný na displeji môže rozpustiť jeho povrchovú vrstvu. Ak sa dostane akékoľvek množstvo na displej, ihneď ho poutierajte.
- Utieranie s použitím sily pomocou papierovej utierky alebo iných materiálov môže spôsobiť poškodenie povrchovej vrstvy.
- Ak sa na LCD displeji vyskytujú odtlačky prstov, alebo sú na ňom prilepené malé úlomky, odporúčame, aby ste jemne odstránili akékoľvek malé úlomky a potom poutierali displej čistou mäkkou handričkou.

Technické údaje

Fotoaparát

[Systém]

Snímací prvok: 7,75 mm (typ 1/2,3)

CCD, filter základných farieb

Celkový počet pixlov:

Približne 16,4 megapixelov

Počet účinných pixlov:

Približne 16,1 megapixelov

Objektív: Objektív so 5× priblížením

f = 5 mm – 25 mm

(28 mm – 140 mm (ekvivalent
35 mm filmu))

F3,2 (W) – F6,5 (T)

Počas snímania videozáznamov
(16:9): 30,5 mm – 152,5 mm

Počas snímania videozáznamov
(4:3): 28 mm – 140 mm

SteadyShot: Elektronické

Ovládanie expozície: Automatická
expozícia, Výber scén

Vyváženie bielej farby:

Automatické, Denné svetlo,

Zamračené, Žiarivka 1/2/3,

Žiarovka, Blesk

Sekvenčné snímanie (pri snímaní
s najväčším počtom pixlov):

Približne 1,0 záberov za sekundu
(maximálne 100 záberov)

Formát súborov:

Statické zábery:

JPEG (DCF, Exif, MPF

Baseline) kompatibilný, DPOF
kompatibilný

Videozáznamy:

AVI (Motion JPEG)

Záznamové médium: Vnútná

pamäť (približne 28 MB),

„Memory Stick Duo“, „Memory

Stick Micro“, SD karty,

pamäťové microSD karty

Blesk: Rozsah blesku (citlivosť ISO

(Index odporúčanej expozície)

nastavená na Auto):

Približne 0,5 m až 2,7 m (W)

Približne 0,5 m až 1,2 m (T)

[Vstupné a výstupné konektory]

Konektor USB / A/V OUT:

Video výstup

Výstup zvukového signálu

USB komunikácia

USB komunikácia:

Hi-Speed USB (USB 2.0)

[Displej]

LCD displej:

6,7 cm (Typ 2,7) s jednotkou

TFT

Celkový počet bodov:

230 400 bodov

[Napájanie, všeobecne]

Napájanie: Nabíjateľný akumulátor

NP-BN, 3,6 V

Sieťový adaptér AC-UB10C, 5 V

Príkion (počas snímania): 1,1 W

Prevádzková teplota: 0 °C až 40 °C

Skladovacia teplota:

-20 °C až +60 °C

Rozmery (v súlade so štandardom CIPA):

97,0 mm × 55,1 mm × 20,0 mm
(Š/V/H)

Hmotnosť (v súlade so štandardom CIPA) (vrátane akumulátora

NP-BN a pamäťovej karty

„Memory Stick Duo“):

Približne 114 g

Mikrofón: Monofónny

Reproduktor: Monofónny

Exif Print: Kompatibilný

PRINT Image Matching III:

Kompatibilný

Sieťový adaptér AC-UB10C

Požiadavky na napájanie: 100 V až

240 V striedavého prúdu,

50 Hz/60 Hz, 70 mA

Výstupné napätie: 5 V

jednosmerného prúdu, 0,5 A

Prevádzková teplota: 0 °C až 40 °C

Skladovacia teplota:

-20 °C až +60 °C

Rozmery:

Približne 50 mm × 22 mm ×

54 mm (Š/V/H)

Hmotnosť:

Pre USA a Kanadu:

Približne 48 g

Pre krajiny alebo regióny iné

ako USA a Kanada:

Približne 43 g

Nabíjateľný akumulátor NP-BN

Použitý akumulátor: Lítium-iónový
akumulátor

Maximálne napätie: 4,2 V

jednosmerného prúdu

Nominálne napätie: 3,6 V

jednosmerného prúdu

Maximálne nabíjacie napätie: 4,2 V

jednosmerného prúdu

Maximálny nabíjací prúd: 0,9 A

Kapacita:

typická: 2,3 Wh (630 mAh)

minimálna: 2,2 Wh (600 mAh)

Vzhľad a špecifikácie sa môžu
zmeniť bez upozornenia.

SK

Obchodné značky

- Nasledujúce značky sú obchodné značky spoločnosti Sony Corporation.
Cyber-shot, „Cyber-shot“, „Memory Stick PRO Duo“, „Memory Stick PRO-HG Duo“, „Memory Stick Duo“, „Memory Stick Micro“
- Windows je registrovaná ochranná známka spoločnosti Microsoft Corporation v Spojených štátoch a/alebo ďalších krajinách.
- Mac a Mac OS sú registrované ochranné známky spoločnosti Apple Inc.
- Logo SDHC je ochranná známka spoločnosti SD-3C, LLC.
- Facebook a logo „f“ sú ochranné známky alebo registrované ochranné známky spoločnosti Facebook, Inc.
- YouTube a logo YouTube sú ochranné známky alebo registrované ochranné známky spoločnosti Google Inc.
- Ďalej všeobecne platí, že názvy produktov a systémov spomenuté v tomto návode sú ochrannými značkami alebo registrovanými ochrannými značkami príslušných vývojárskych a výrobných spoločností. Avšak, označenia TM alebo [®] nie sú v tomto návode vždy uvádzané.

Bližšie informácie o tomto výrobku a odpovede na časté otázky nájdete na našej webovej stránke v sekcii Služby Zákazníkom.

<http://www.sony.net/>

Vytlačené na papieri, ktorý je recyklovaný zo 70% alebo viacej s použitím atramentu vyrobeného na báze rastlinného oleja bez nestálych organických zlúčenín.

SK

För att lära dig mer om kameran ("Bruksanvisning för Cyber-shot")



"Bruksanvisning för Cyber-shot" är en online-bruksanvisning. Använd den för fördjupade anvisningar om de många olika funktionerna på kameran.

- ① Gå till Sonys support sida.
<http://www.sony.net/SonyInfo/Support/>
- ② Välj ditt land eller område.
- ③ Leta reda på modellnamnet på din kamera inom supportsidan.
 - Kontrollera modellnamnet på undersidan av kameran.

Kontroll av de medföljande tillbehören

Siffrorna inom parentes anger antalet delar.

- Kamera (1)
- Återuppladdningsbart batteripaket NP-BN (1)
(Detta uppladdningsbara batteripaket går inte att använda i Cyber-shot-modeller som är försedda med batteripaket av typ NP-BN1.)
- Speciell USB-kabel (1) (Sony Corporation 1-834-331-)
- Nätadapter AC-UB10C (1)
- Nätkabel (medföljer ej i USA och Canada) (1)
- Handlovsrem (1)
- Handledning (det här häftet) (1)

VARNING

Utsätt inte enheten för regn eller fukt eftersom det kan medföra risk för brand eller elstötar.

VIKTIGA SÄKERHETSANVISNINGAR

-SPARA DESSA ANVISNINGAR

VARNING

FÖLJ DESSA ANVISNINGAR NOGGRANT FÖR ATT MINSKA RISKEN FÖR BRAND OCH ELSTÖTAR

VARNING!

Batteri

Batteriet kan brista om det hanteras ovarsamt, vilket kan leda till brand eller risk för kemiska brännskador. Vidta följande försiktighetsåtgärder.

- Plocka inte isär.
- Se till att inte batteriet kommer i kläm och skydda det mot våld och stötar och se upp så att du inte utsätter det för slag, tappar det eller trampar på det.
- Kortslut inte batteriet och låt inte metallföremål komma i kontakt med batteriets kontakter.
- Utsätt inte batteriet för temperaturer som överstiger 60 °C. Sådana temperaturer kan uppstå t.ex. i direkt solljus eller i en bil som står parkerad i solen.
- Bränn inte upp det eller kasta in det i en eld.
- Använd inte skadade eller läckande litiumjonbatterier.
- Ladda upp batteriet med en batteriladdare från Sony eller med en enhet som kan ladda upp batteriet.
- Förvara batteriet utom räckhåll för små barn.
- Håll batteriet torrt.
- Byt bara ut batteriet mot ett batteri av samma typ, eller mot en typ som rekommenderas av Sony.
- Kassera förbrukade batterier omedelbart på det sätt som beskrivs i instruktionerna.

SE

I Nätadapter

Använd närmaste vägguttag för att ansluta nätadaptern. Dra genast ut nätadapterns stickkontakt ur vägguttaget om det skulle uppstå något problem medan apparaten används.

För kunder i Europa

I Anmärkning för kunder i de länder som följer EU-direktiv

Denna produkt har tillverkats av eller på uppdrag av Sony Corporation, 1-7-1 Konan Minato-ku Tokyo, 108-0075 Japan. Frågor som rör produkternas överensstämmelse, grundar sig på Europeiska unionens lagstiftning skall ställas till den auktoriserade representanten, Sony Deutschland GmbH, Hedelfinger Strasse 61, 70327 Stuttgart, Tyskland. För service och garantiärenden, vänligen se de adresser som finns i de separata service och garantihandlingarna.

Denna produkt har testats och befunnits motsvara kraven som ställs i EMC-reglerna för anslutningskablar på upp till 3 meter.

I Observera

Elektromagnetiska fält med vissa frekvenser kan påverka bilden och ljudet på den här produkten.

I Obs!

Om statisk elektricitet eller elektromagnetism gör att informationsöverföringen avbryts (överföringen misslyckas) startar du om programmet eller kopplar loss kommunikationskabeln (USB-kabel eller liknande) och sätter tillbaka den igen.

I Omhändertagande av gamla elektriska och elektroniska produkter (Användbar i den Europeiska Unionen och andra Europeiska länder med separata insamlingsystem)



Symbolen på produkten eller emballaget anger att produkten inte får hanteras som hushållsavfall. Den skall i stället lämnas in på uppsamlingsplats för återvinning av el- och elektronikkomponenter. Genom att säkerställa att produkten hanteras på rätt sätt bidrar du till att förebygga eventuella negativa miljö- och hälsoeffekter som kan uppstå om produkten kasseras som vanligt avfall. Återvinning av material hjälper till att bibehålla naturens resurser. För ytterligare upplysningar om återvinning bör du kontakta lokala myndigheter eller sophämtningstjänst eller affären där du köpte varan.

I Avfallsinstruktion rörande förbrukade batterier (gäller i EU och andra europeiska länder med separata insamlingsystem)



Denna symbol på batteriet eller på förpackningen betyder att batteriet inte skall behandlas som vanligt hushållsavfall.

På vissa batterier kan denna symbol användas i kombination med en kemisk symbol. Den kemiska symbolen för kvicksilver (Hg) eller bly (Pb) läggs till om batteriet innehåller mer än 0,0005% kvicksilver eller 0,004% bly.

För att säkerställa för att dessa batterier blir kastade på ett riktigt sätt, kommer du att bidra till att skydda miljön och människors hälsa från potentiella negativa konsekvenser som annars kunnat blivit orsakat av felaktig avfallshantering. Återvinning av materialet vill bidra till att bevara naturens resurser.

När det gäller produkter som av säkerhet, prestanda eller dataintegritetsskäl kräver permanent anslutning av ett inbyggt batteri, bör detta batteri bytas av en auktoriserad servicetekniker.

För att försäkra att batteriet blir behandlat korrekt skall det levereras till återvinningsstation för elektriska produkter när det är förbrukat.

För alla andra batterier, vänligen se avsnittet om hur man tar bort batteriet på ett säkert sätt. Lämna batteriet på en återvinningsstation för förbrukade batterier.

För mer detaljerad information rörande korrekt avfallshantering av denna produkt eller batterier, vänligen kontakta ditt kommunkontor, din avfallsstation eller din återförsäljare där du köpt produkten.

Delarnas namn

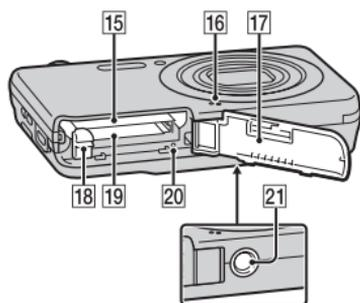
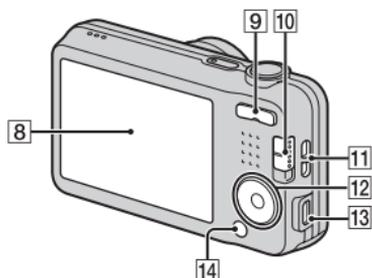
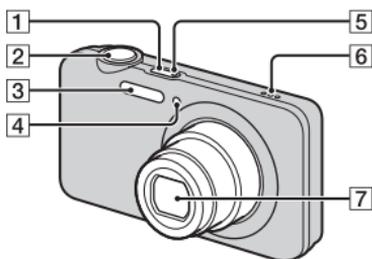

- 9** W/T (zoom)-knapp
- 10** Lägesomkopplare
 (Stillbild)/ (Panorering)/
 (Film)
- 11** Ögla för handlovsrem
- 12** Styrknapp
 MENU tänd: ///
 MENU släckt:
 (Uppspelning)/ (Radera)/
 (Självtlösare)/ (Blixt)
- 13** USB / A/V OUT-uttag
- 14** MENU-knapp
- 15** Batterifack
- 16** Mikrofon
- 17** Lock till batteri/
minneskortsfacket
- 18** Batteriutmatningsknapp
- 19** Minneskortsfack
- 20** Läsning/skrivningslampa
- 21** Stativfäste

- Använd ett stativ med en skruvlängd på högst 5,5 mm. Annars går det inte att skruva fast kameran ordentligt, och det finns även risk för skador på kameran.

- 1** ON/OFF-knapp (Strömbrytare)
- 2** Avtryckare
- 3** Blixt
- 4** Självtlösarlampa/
leendeavkänningslampa/AF-
lampa
- 5** Laddningslampa
- 6** Högtalare
- 7** Objektiv
- 8** LCD-skärm

Isättning av batteripaketet

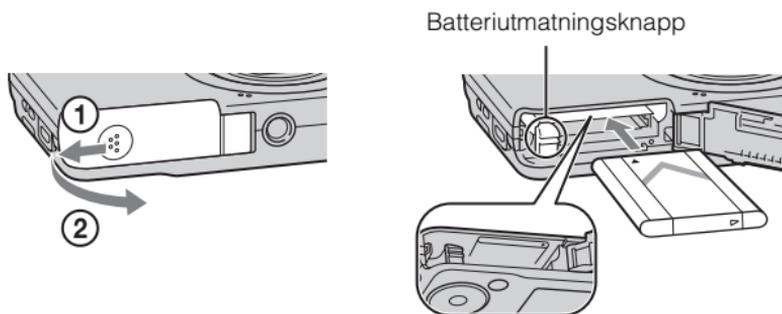

1 Öppna locket.

2 Sätt i batteripaketet.

- Håll batteriutmatningsknappen tryckt åt sidan och sätt i batteripaketet på det sätt som visas i figuren. Kontrollera att batteriutmatningsknappen låses igen när du har satt i batteripaketet.
- Om man försöker stänga locket med batteripaketet felaktigt isatt kan kameran skadas.

SE

Uppladdning av batteripaketet

För kunder i USA och
Canada

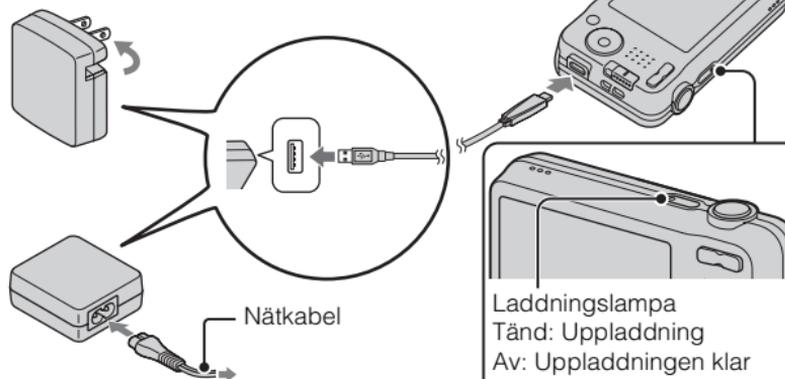

För kunder i andra länder och områden
än USA och Canada

Laddningslampa
Tänd: Uppladdning
Av: Uppladdningen klar
Blinkar:
Uppladdningsfel, eller
uppladdningen tillfälligt
pausad eftersom
kameran inte är inom det
rätta temperaturområdet

1 Anslut kameran till nätadaptorn (medföljer) med hjälp av den speciellt avsedda USB-kabeln (medföljer).

2 Anslut nätadaptorn till ett vägguttag.

Laddningslampan tänds med orange sken, och uppladdningen startar.

- Stäng av kameran medan batteripaketet laddas upp.
- Batteripaketet går att ladda upp även om det redan är delvis laddat.
- Om laddningslampan börjar blinka innan uppladdningen är klar, så ta ut batteripaketet och sätt i det igen.

Observera

- Om laddningslampan på kameran börjar blinka när nätadaptern är ansluten till vägguttaget, betyder det att uppladdningen tillfälligt har avbrutits eftersom temperaturen är utanför det rekommenderade området. När temperaturen kommit tillbaka inom det lämpliga området återupptas uppladdningen. Vi rekommenderar att batteripaketet laddas upp vid en omgivningstemperatur på mellan 10°C och 30°C.
- Om batteripaketets kontakt del är smutsig kan det hända att batteripaketet inte går att ladda upp ordentligt. Torka i så fall försiktigt bort allt damm och all smuts från batteripaketets kontakt del med en mjuk duk eller en bomullspinne.
- Anslut nätadaptern (medföljer) till närmaste vägguttag. Om det skulle uppstå något problem medan nätadaptern används, så dra genast ut stickkontakten ur vägguttaget för att bryta strömmen.
- Koppla loss nätadaptern från vägguttaget när uppladdningen är färdig.
- Var noga med att bara använda äkta batteripaket från Sony, den speciellt avsedda USB-kabeln (medföljer) och nätadaptern (medföljer).

■ Uppladdningstid (Full uppladdning)

Uppladdningstiden är ungefär 115 min. när den medföljande nätadaptern används (medföljer).

Observera

- Ovanstående uppladdningstid gäller för uppladdning av ett helt urladdat batteripaket vid en temperatur på 25°C. Uppladdningen kan ta längre tid under somliga förhållanden eller beroende på användningsättet.

SE

■ Uppladdning genom att ansluta kameran till en dator

Batteripaketet går att ladda upp genom att ansluta kameran till en dator med hjälp av den speciellt avsedda USB-kabeln.

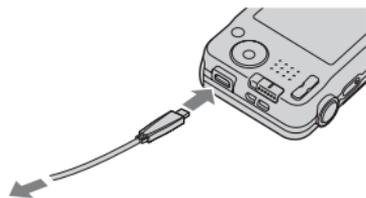

Till ett USB-uttag

Observera

- Observera följande vid uppladdning via en dator:
 - Om kameran ansluts till en bärbar dator som inte är ansluten till en strömkälla förbrukas datorns batteriström. Undvik att ladda upp batteripaketet alltför länge i taget.
 - Undvik att slå på, stänga av eller starta om datorn, eller väcka den från viloläge, när kameran är ansluten till den via USB. Det kan leda till fel på kameran. Koppla loss kameran från datorn innan du slår på/stänger av datorn, startar om den eller väcker den från viloläget.
 - Vi garanterar inte att uppladdning fungerar med hembyggda eller ombyggda datorer.

■ Batteripaketets brukstid och antalet bilder som går att lagra och visa

	Batteritid	Antal bilder
Tagning (stillbilder)	Ca. 110 min.	Ca. 220 bilder
Faktisk inspelning (filmer)	Ca. 50 min.	—
Kontinuerlig inspelning (filmer)	Ca. 110 min.	—
Uppspelning (stillbilder)	Ca. 175 min.	Ca. 3500 bilder

Observera

- Ovanstående antal bilder gäller när batteripaketet är fullt uppladdat. Antalet bilder kan minska beroende på användningsförhållandena.
- Antalet bilder som går att lagra gäller vid tagning under följande förhållanden:
 - Ett Sony "Memory Stick PRO Duo" (Mark2)-minneskort (säljs separat) används
 - Batteripaketet används vid en omgivande temperatur på 25°C.

- Antalet som visas under ”Tagning (stillbilder)” är baserat på CIPA-normerna och gäller vid tagning under följande förhållanden:
(CIPA: Camera & Imaging Products Association)
 - Punkten [SteadyShot] är inställd på [Av].
 - Punkten [Skärmupplösning] är inställd på [Standard].
 - Kameran tar en bild var 30 sekunder.
 - Zoomen växlar mellan W-sidan och T-sidan.
 - Blixten utlöses för varannan bild.
 - Kameran stängs av och slås på igen för var tionde bild.
- Batteribrukstiden för filmer gäller vid tagning under följande förhållanden:
 - Inspelningsformat: 1280×720
 - Om en kontinuerlig inspelning avbryts på grund av den inställda tidsbegränsningen (29 minuter) kan du trycka ner avtryckaren igen för att fortsätta spela in. Somliga tagningsfunktioner som t.ex. zoomen går inte att använda.
 - Ovanstående tid för ”Faktisk inspelning (filmer)” är ett grovt riktmärke för den ungefärliga möjliga tagningstiden vid upprepade inspelning, zoomning, standby för inspelning, och påslagning och avstängning av kameran.

■ Strömförsörjning

Kameran går att driva med ström från ett vägguttag genom att ansluta den till nätadaptern (medföljer) med hjälp av den speciellt avsedda USB-kabeln (medföljer).

Genom att ansluta kameran till en dator med hjälp av den speciellt avsedda USB-kabeln går det att importera bilder till datorn utan att behöva oroa sig över att batteriströmmen tar slut.

Det går dessutom att använda nätadaptern AC-UD10 (säljs separat) eller AC-UD11 (säljs separat) för att driva kameran under tagning.

Observera

- Det går inte att driva kameran när inget batteripaket är isatt i kameran.
- När kameran är direkt ansluten till en dator eller till ett vägguttag via den medföljande nätadaptern, förses den bara med ström i uppspelningsläget. Det matas ingen ström till kameran när den är i tagningsläge eller medan man håller på att ändra inställningarna på den, även om den är ansluten med hjälp av den speciellt avsedda USB-kabeln.
- Om man ansluter kameran till en dator med hjälp av den speciellt avsedda USB-kabeln medan kameran är i uppspelningsläge, ändras skärmen på kameran från uppspelningsskärmen till USB-anslutningsskärmen. Tryck på  (uppspelning) på styrknappen för att gå över till uppspelningsskärmen.
- Det kan hända att nätadaptern AC-UD11 (säljs separat) inte säljs i vissa länder eller områden.

Isättning av ett minneskort (säljs separat)

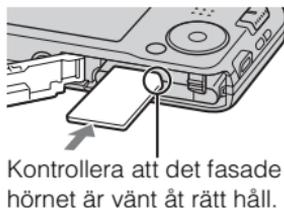
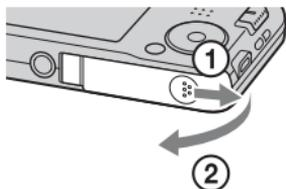

1 Öppna locket.

2 Sätt i ett minneskort (säljs separat).

- Håll minneskortet med det fasade hörnet på det sätt som visas i figuren och stick in det tills det klickar till på plats.

3 Stäng locket.

■ Minneskort som går att använda

	Minneskort	För stillbilder	För filmer
A	Memory Stick PRO Duo	✓	✓ (Endast Mark2)
	Memory Stick PRO-HG Duo	✓	✓
	Memory Stick Duo	✓	—
B	Memory Stick Micro (M2)	✓	✓ (Endast Mark2)
C	SD-minneskort	✓	✓ (Klass 4 eller snabbare)
	SDHC-minneskort	✓	✓ (Klass 4 eller snabbare)
D	microSD-minneskort	✓	✓ (Klass 4 eller snabbare)
	microSDHC-minneskort	✓	✓ (Klass 4 eller snabbare)

- I denna bruksanvisning används följande beteckningar gemensamt för alla produkterna i respektive grupp i tabellen:

A: "Memory Stick Duo"

B: "Memory Stick Micro"

C: SD-kort

D: microSD-minneskort

Observera

- Om du vill använda ett "Memory Stick Micro"-minneskort eller microSD-minneskort i den här kameran, så var noga med att först sätta i det i en särskilt avsedd adapter.

SE

■ För att ta ut minneskortet/batteripaketet

Minneskort: Tryck in minneskortet en gång för att mata ut det.

Batteripaket: Skjut undan batteriutmatningsknappen. Var försiktig så att du inte tappar batteripaketet.

Observera

- Ta aldrig ut minneskortet eller batteripaketet medan läsnings/skrivningslampan (sidan 6) lyser. Det kan leda till att data i internminnet eller på minneskortet blir förstörda.

Hur man ställer klockan

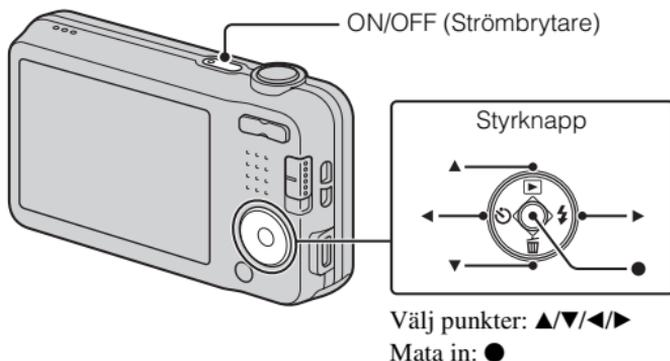

- 1** Tryck på ON/OFF-knappen (Strömbrytaren).
Den allra första gången man slår på kameran tänds en datum- och klockinställningsskärm.
 - Det kan ta en liten stund innan kameran slås på och går att använda.
- 2** Välj önskat språk.
- 3** Välj önskad geografisk plats enligt anvisningarna på skärmen, och tryck sedan på ● på styrknappen.
- 4** Ställ in punkterna [Tidsvisningsformat], [Sommartid] och [Datum&klocka], och välj sedan [OK] → [OK].
 - Klockan 12 på natten visas som 12:00 AM, och klockan 12 på dagen som 12:00 PM.
- 5** Följ anvisningarna på skärmen.
 - När punkten [Skärmupplösning] är inställd på [Hög] kan det hända att batteripaketet laddas ur fortare.

Tagning av stillbilder/inspelning av filmer

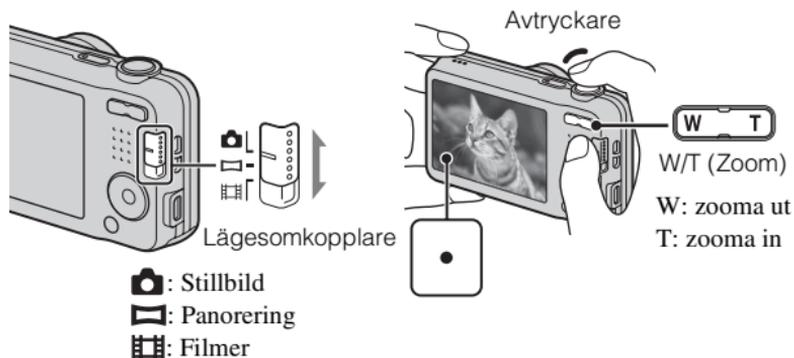

Tagning av stillbilder

- 1 Tryck ner avtryckaren halvvägs för att ställa in skärpan.
När bilden är skarp hörs det ett pip och ●-indikatorn tänds.
- 2 Tryck ner avtryckaren helt för att ta en bild.

SE

Inspelning av filmer

- 1 Tryck ner avtryckaren helt för att starta inspelningen.
 - Använd zoomknappen för att ändra förstoringen.
- 2 Tryck ner avtryckaren helt igen för att avsluta inspelningen.

Observera

- Om man använder zoomfunktionen medan man filmar, kommer ljudet när objektivet rör sig med i inspelningen.
- Det kan hända att området för panoramatagning minskar beroende på motivet eller hur bilden tas. Det innebär att även om [360°] är inställt för panoramatagningen, kan det hända att den lagrade bilden blir mindre än 360 grader.
- Med kamerans standardinställningar går det att spela in ungefär 29 minuter i taget vid en temperatur på ungefär 25°C. När filminspelningen avslutas kan du starta om inspelningen genom att trycka på avtryckaren igen. Det kan hända att inspelningen avbryts för att skydda kameran beroende på den omgivande temperaturen.

Uppspelning av bilder

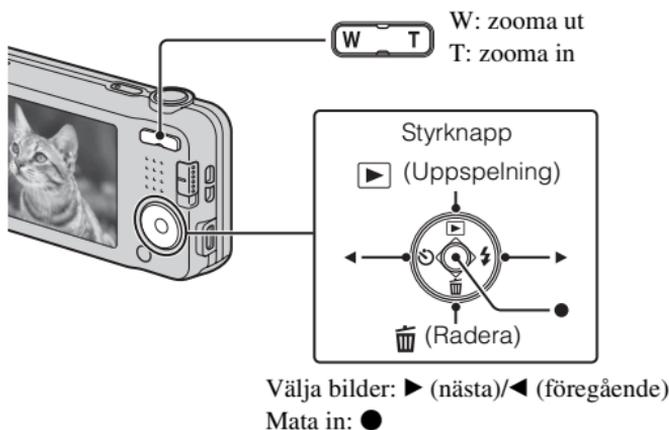

1 Tryck på ▶ (uppspelning) på styrknappen.

- Den sist tagna bilden visas.

För att välja nästa/föregående bild

Välj en bild genom att trycka på ► (nästa)/◄ (föregående) på styrknappen. Tryck på ● mitt på styrknappen för att spela upp filmer.

För att radera en bild

- 1 Tryck på 🗑️ (radera) på styrknappen.
- 2 Välj [Denna bild] med ▲ på styrknappen, och tryck sedan på ●.

För att återgå till tagningsläget

Tryck ner avtryckaren halvvägs.

Inledning till övriga funktioner

Övriga funktioner som går att använda under tagning eller uppspelning styrs med hjälp av styrknappen eller MENU-knappen på kameran. Den här kameran är försedd med en funktionsguide som gör det lätt att välja bland funktionerna. Medan guiden visas går det att använda olika funktioner.

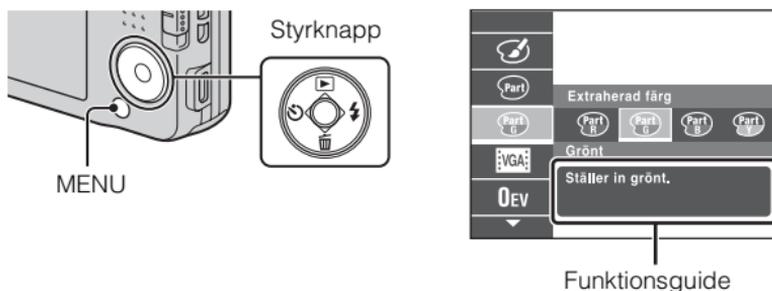

Styrknapp

▶ (Uppspelning): Används för att gå över till uppspelningsläget.

🗑️ (Radera): Används för att radera bilder.

🕒 (Självtlösare): Används för att ställa in självtlösaren.

⚡ (Blixt): Används för att välja blixtläge för stillbilder.

Mittknappen (Fokusföljning): Kameran följer motivet och ställer hela tiden in skärpan automatiskt, även om motivet rör sig.

Menypunkter

Tagning

Inspelningssätt	Används för att välja tagningsläge för stillbilder.
Scenval för filmer	Används för att välja tagningsläge för filmer.
Panoramatagning	Används för att välja tagningsläge för panoramabilder.
Scenval	Används för att välja olika förinställningar för olika sorters scener och tagningsförhållanden.
Bildeffekt	Används för att ta stillbilder med en speciell textur för att få önskad effekt.
Enkelt läge	Används för att ta stillbilder med så få funktioner som möjligt.
Färgton	När [Leksakskamera] är valt i bildeffektläget används den här punkten för att välja färgton.
Extraherad färg	När [Partiell färg] är valt i bildeffektläget används den här punkten för att välja vilken färg som ska extraheras.
Försköningsseffekt	Används för att ställa in försköningseffekten och effektnivån.
Stillbildsstorlek/Storlek för panoramabilder/ Filmstorlek	Används för att välja bildstorlek för stillbilder, panoramabilder och filmfiler.
Tagningsriktning	Används för att ställa in tagningsriktningen för panoramabilder.
SteadyShot	Används för att ställa in anti-rörelseoskärpeläget.
Exponeringskompensation	Används för att ställa in exponeringen för hand.
ISO	Används för att ställa in ljuskänsligheten.
Vitbalans	Används för att justera färgtonerna för bilden.
Skärpa	Används för att välja skärpeinställningsmetod.
Mätmetod	Används för att ställa in vilken del av motivet som ska mätas för exponeringsinställningen.
Inställningar Kontin. tagning	Används för att välja mellan enbildsläget och burstläget.

Leendeavkänning	Används för att låta kameran ta bilder automatiskt när den upptäcker ett leende.
Leendekänslighet	Används för att ställa in känsligheten för leendeavkänning i leendeavkänningsläget.
Ansiktsavkänning	Används för att låta kameran upptäcka ansikten och göra olika inställningar automatiskt.
DRO	Används för att låta DRO-funktionen korrigera ljusstyrkan och kontrasten och förbättra bildkvaliteten.

Uppspelning

Enkelt läge	Används för att förstora texten på skärmen så att den blir lättare att se.
Skönhetseffekt	Används för att retuschera ansikten i stillbilder.
Retuschering	Används för att retuschera bilder med olika effekter.
Radera	Används för att radera bilder.
Bildspel	Används för att välja metod för kontinuerlig uppspelning.
Skydda	Används för att skydda bilder.
Utskrift (DPOF)	Används för att markera stillbilder med utskriftsmarkeringar.
Rotera	Används för att rotera stillbilder.

SE

Inställningspunkter

När man trycker på MENU-knappen under tagning eller uppspelning fungerar  (Inställningar) som slutgiltig bekräftelse. Det går att ändra standardinställningarna på  (Inställningar)-skärmen.

 Tagningsinställningar	AF-lampa/Rutnät/Skärmupplösning/Digital zoom/ Rödögereducering/Skriv datum
 Huvudinställningar	Pip/Volym/Panelens ljusstyrka/Language Setting/ Skärmfärg/Initialisera/Skärminställning/ Funktionsguide/Video ut/Inställ. för USB-ansl./USB- strömförsörjn./LUN-inställning/Strömsparläge
 Minneskortverktyg*	Format/Skapa lagringsmapp/Byt lagringsmapp/ Radera lagr.mapp/Kopiera/Filnummer
 Klockinställningar	Områdesinställning/Datum- & klockinst.

* När inget minneskort är isatt visas  (Interminnesverktyg), och det går bara att välja [Format].

Funktioner i "PlayMemories Home"

Med hjälp av programmet "PlayMemories Home" kan du importera stillbilder och filmer till din dator och använda dem på olika sätt.

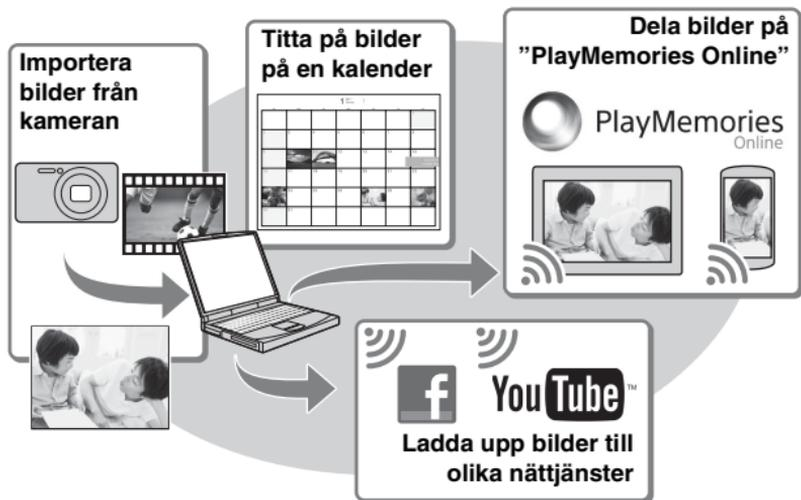

Nedladdning av "PlayMemories Home" (gäller endast Windows)

"PlayMemories Home" går att ladda ner från följande webbadress:
www.sony.net/pm

Observera

- För att installera "PlayMemories Home" krävs Internetanslutning.
- För att använda "PlayMemories Online" och andra nättjänster krävs Internetanslutning. Det kan hända att "PlayMemories Online" och andra nättjänster inte finns tillgängliga i somliga länder eller områden.
- "PlayMemories Home" går inte att använda på Mac-datorer. Använd programmen som finns installerade på din Mac. Se följande webbsida för närmare detaljer:
<http://www.sony.co.jp/imsoft/Mac/>

SE

■ Installation av "PlayMemories Home" på datorn

- 1 Öppna datorns webbläsare, gå till följande adress, och klicka sedan på [Installera] → [Kör].

www.sony.net/pm

- 2 Följ anvisningarna på skärmen för att fullborda installationen.

- När ett meddelande tänds om att ansluta kameran till datorn, så anslut kameran till datorn med hjälp av den speciellt avsedda USB-kabeln (medföljer).

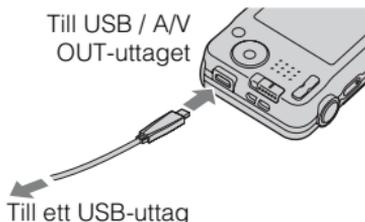

■ För att se "Hjälpguide för PlayMemories Home"

Se "Hjälpguide för PlayMemories Home" för närmare detaljer om hur man använder "PlayMemories Home".

- 1 Dubbelklicka på [Hjälpguide för PlayMemories Home]-ikonen på skrivbordet.

- För att öppna "Hjälpguide för PlayMemories Home" från startmenyn: Klicka på [Start] → [Alla program] → [PlayMemories Home] → [Hjälpguide för PlayMemories Home].
 - För närmare detaljer om "PlayMemories Home", se även "Bruksanvisning för Cyber-shot" (sidan 2) eller följande supportsida för PlayMemories Home (endast på engelska):
<http://www.sony.co.jp/pmh-se/>
-

Antal stillbilder som går att lagra och inspelningsbar tid för filmer

Antalet stillbilder som går att lagra och hur länge det går att spela in kan variera beroende på tagningsförhållandena och minneskortet.

■ Stillbilder

(Enhet: Bilder)

Kapacitet Storlek	Internminnet	Minneskort
	Ca. 28 MB	2 GB
16M	4	280
VGA	170	11000
16:9(12M)	5	360

■ Filmer

I nedanstående tabell anges den ungefärliga maximala inspelningstiden. Detta är den sammanlagda tiden för alla filmfiler. Det går att spela in kontinuerligt i upp till ungefär 29 minuter (begränsat av produktspecifikationerna). För filmer i formatet [1280×720] är den maximala kontinuerliga tagningstiden ungefär 10 minuter (begränsat av en filstorlek på 2 GB).

(h (timmar), m (minuter), s (sekunder))

Kapacitet Storlek	Internminnet	Minneskort
	Ca. 28 MB	2 GB
1280×720	—	8 m
VGA	25 s	25 m
QVGA	1 m	1 h 15 m

SE

Att observera när kameran används

Användning och underhåll

Hantera kameran försiktigt, försök inte ta isär eller bygga om den, och utsätt den inte för slag eller stötar t.ex. genom att slå på den, tappa den eller trampa på den. Var speciellt försiktig med objektivet.

Angående tagning/uppspelning

- Ta ett par provbilder för att kontrollera att kameran fungerar som den ska innan du börjar ta bilder på riktigt.
- Kameran är varken dammtät, stänksäker eller vattentät.
- Undvik att utsätta kameran för vatten. Om det kommer in vatten i kameran kan det bli fel på den. I somliga fall går kameran inte att reparera.
- Rikta aldrig kameran mot solen eller andra starka ljuskällor. Det kan orsaka fel på kameran.
- Om det bildas kondens (imma) i kameran så vänta tills den avdunstat innan du använder kameran.
- Undvik att skaka eller stöta till kameran. Det kan göra att kameran går sönder så att den inte kan lagra bilder längre. Det kan även hända att lagringsmediet blir oanvändbart eller att bilddata blir förstörda.

Undvik att använda/förvara kameran på följande sorters ställen

- På väldigt varma, kalla eller fuktiga ställen
På ställen som t.ex. i en bil som står parkerad i solen kan kamerahuset bli deformerat, vilket i sin tur kan leda till fel på kameran.
- Lägg inte kameran rakt i solen eller nära ett element
Kamerahuset kan bli missfärgat eller deformerat, vilket i sin tur kan leda till fel på kameran.
- På platser där det skakar
- Nära platser som genererar starka radiovågor, strålning eller starka magnetfält. Det kan hända att kameran inte kan lagra eller spela upp bilder på rätt sätt.
- På sandiga eller dammiga ställen
Var försiktig så att det inte kommer in sand eller damm i kameran. Det kan leda till fel på kameran som eventuellt inte går att reparera.

När du bär med dig kameran

Undvik att sätta dig med kameran i bakfickan på byxorna eller kjolen, eftersom kameran då kan gå sönder.

Att observera angående skärmen

Skärmen är tillverkad med teknik med extrem hög precision, vilket gör att minst 99,99% av bildpunkterna är praktiskt användbara. Det kan dock förekomma små punkter som alltid är svarta eller alltid lyser (vitt, rött, blått eller grönt) på skärmen. Dessa punkter är inget fel utan beror på tillverkningsprocessen och påverkar inte bilderna som lagras.

Angående kamerans temperatur

Kameran och batteripaketet kan bli varma när de används länge i taget, men det är inget fel.

Angående överhettningsskyddet

Beroende på kamerans eller batteripaketets temperatur kan det hända att det inte går att filma eller att kameran automatiskt stängs av för att skydda den.

Det tänds ett meddelande på skärmen innan kameran stängs av eller det blir omöjligt att filma. Låt i så fall kameran vara avstängd och vänta tills kameran och batteripaketet har svalnat. Om man slår på kameran innan kameran och batteripaketet har hunnit svalna ordentligt kan det hända att den stängs av igen eller att det inte går att spela in filmer.

Angående uppladdning av batteripaketet

När man laddar upp ett batteripaket som inte har använts på länge kan det hända att det inte går att ladda upp det till full kapacitet.

Det beror på själva batteriegenskaperna och är inget fel. Ladda upp batteripaketet igen.

Att observera angående upphovsrätt

TV-program, filmer, videokassetter och annat material kan vara upphovsrättsskyddat. Kopiering av sådant material utan särskilt tillstånd kan strida mot upphovsrättslagen.

Ingen kompensation för skadat inspelningsinnehåll eller inspelningsfel

Sony kan inte kompensera för om det inte går att ta bilder eller om lagrat innehåll går förlorat på grund av fel på kameran, lagringsmediet eller liknande.

Rengöring av kamerahuset

Rengör kamerans yta med en mjuk duk som fuktats med vatten, och torka sedan av den med en torr duk. För att undvika skador på finishen eller höljet:

– Utsätt inte kameran för kemikalier som thinner, bensin, sprit, engångstrasor, insektsmedel eller solskyddsmedel.

Skötsel av LCD-skärmen

- Om det kommer handkräm, fuktkräm eller liknande på skärmen och den får bli kvar, kan den upplösa skärmens ytbeläggning. Om det skulle komma någon sådan kräm på skärmen, så torka genast bort den.
- Undvik att torka av skärmen alltför hårt med pappersservetter eller liknande, eftersom det kan skada ytbeläggningen.
- Om det kommer fingeravtryck eller fastnar smuts på LCD-skärmen, rekommenderar vi att du först försiktigt avlägsnar smutsen och sedan torkar rent skärmen med en mjuk duk.

Tekniska data

Kamera

[System]

Bildanordning: 7,75 mm (1/2,3-tums)

CCD, grundfärgsfilter

Totalt antal bildpunkter:

Ca. 16,4 Megapixel

Effektivt antal bildpunkter:

Ca. 16,1 Megapixel

Objektiv: 5× zoomobjektiv

f = 5 mm – 25 mm (motsvarar

28 mm – 140 mm för en kamera för

35 mm film)

F3,2 (W) – F6,5 (T)

Medan man filmar (16:9):

30,5 mm – 152,5 mm

Medan man filmar (4:3):

28 mm – 140 mm

SteadyShot: Elektronisk

Exponeringskontroll:

Automatisk exponering, scenval

Vitbalans: Automatisk, dagsljus,

molnigt, lysrör 1/2/3,

glödlampsbelysning, blix

Bursttagning (vid tagning med

maximalt antal bildpunkter):

Ca. 1,0 bilder/sekund

(upp till 100 bilder)

Filformat:

Stillbilder: Kompatibla med JPEG

(DCF, Exif, MPF Baseline),

kompatibla med DPOF

Filmer: AVI (Motion JPEG)

Lagringsmedium: Internminne

(ca. 28 MB), "Memory Stick

Duo"-minneskort, "Memory Stick

Micro"-minneskort, SD-

minneskort, microSD-minneskort

Blixt:

Blixtens räckvidd (med ISO-känsligheten (rekommenderat exponeringsindex) inställd på Auto):

Ca. 0,5 m till 2,7 m (W)

Ca. 0,5 m till 1,2 m (T)

[In- och utgångar]

USB / A/V OUT-uttag:

Videoutgång

Ljudutgång

USB-kommunikation

USB-kommunikation:

Hi-Speed USB (USB 2.0)

[Skärmen]

LCD-skärm:

6,7 cm (2,7 tum) TFT-skärm

Totalt antal bildpunkter:

230 400 punkter

[Strömförsörjning, allmänt]

Strömkälla: Återuppladdningsbart

batteripaket NP-BN, 3,6 V

Nätadaptern AC-UB10C, 5 V

Effektförbrukning (under tagning):

1,1 W

Användningstemperatur:

0 °C till 40 °C

Förvaringstemperatur:

-20 °C till +60 °C

Yttermått (enligt CIPA):

97,0 mm × 55,1 mm × 20,0 mm

(B/H/D)

Vikt (enligt CIPA) (inklusive batteripaket av typ NP-BN och "Memory Stick Duo"-minneskort):
Ca. 114 g
Mikrofon: Mono
Högtalare: Mono
Exif Print: Kompatibel
PRINT Image Matching III:
Kompatibel

Nätadaptern AC-UB10C

Strömförsörjning: 100 V till 240 V
växelström, 50 Hz/60 Hz, 70 mA
Utspanning: 5 V likström, 0,5 A
Användningstemperatur:
0 °C till 40 °C
Förvaringstemperatur:
-20 °C till +60 °C
Yttermått:
Ca. 50 mm × 22 mm × 54 mm
(B/H/D)
Vikt:
För USA och Canada: Ca. 48 g
För övriga länder eller områden än
USA och Canada: Ca. 43 g

Återuppladdningsbart batteripaket NP-BN

Använt batteri: Litiumjonbatteri
Maximal spänning: 4,2 V likström
Märkspänning: 3,6 V likström
Max. laddningsspänning:
4,2 V likström
Max. laddningsström: 0,9 A
Kapacitet:
typisk: 2,3 Wh (630 mAh)
minimum: 2,2 Wh (600 mAh)

Rätt till ändringar förbehålles.

Varumärken

- Följande märken är varumärken för Sony Corporation.
Cyber-shot, "Cyber-shot", "Memory Stick PRO Duo", "Memory Stick PRO-HG Duo", "Memory Stick Duo", "Memory Stick Micro"
- Windows är ett registrerat varumärke för Microsoft Corporation i USA och/eller andra länder.
- Mac och Mac OS är registrerade varumärken för Apple Inc.
- SDHC-logon är ett varumärke för SD-3C, LLC.
- Facebook och "f"-logotypen är varumärken eller registrerade varumärken för Facebook, Inc.
- YouTube och YouTube-logotypen är varumärken eller registrerade varumärken för Google Inc.
- Även alla andra system- och produktnamn som omnämns i denna bruksanvisning är i regel varumärken eller registrerade varumärken för respektive utvecklare eller tillverkare. Symbolerna TM och © har dock i allmänhet utelämnats i denna bruksanvisning.

Ytterligare information om den här produkten och svar på vanliga frågor återfinns på vår kundtjänsts webbplats.

<http://www.sony.net/>

Tryckt på minst 70% återvunnet papper med vegetabilisk olje-baserad färg utan lättflyktiga organiska föreningar.

Lisätietojen saaminen kamerasta ("Cyber-shot-käyttöohjeet")



"Cyber-shot-käyttöohjeet" on online-käyttöopas. Siinä on yksityiskohtaisempia tietoja kameran lukuisista toiminnoista.

- ① Siirry Sonyn tukisivulle.
<http://www.sony.net/SonyInfo/Support/>
- ② Valitse maa tai alue.
- ③ Etsi tukisivulta kamerasi mallinimeä.
 - Katso mallinimi kameran pohjasta.

Toimitettujen tuotteiden tarkistaminen

Sulkeissa oleva numero osoittaa kappalemäärän.

- Kamera (1)
- Ladattava akku NP-BN (1)
(Tätä ladattavaa akkua ei voi käyttää sellaisen Cyber-shot-kameran kanssa, jonka mukana toimitettiin NP-BN1-akku.)
- Tarkoitukseen varattu USB-kaapeli (1) (Sony Corporation 1-834-331-)
- Verkkolaite AC-UB10C (1)
- Verkkovirtajohto (ei mukana Yhdysvalloissa ja Kanadassa) (1)
- Rannehihna (1)
- Käyttöopas (tämä opas) (1)

VAROITUS

Suojaa laite sateelta ja kosteudelta tulipalo- ja sähköiskuvaaran pienentämiseksi.

TÄRKEITÄ TURVALLISUUSOHJEITA

– SÄILYTÄ NÄMÄ OHJEET

VAARA

**NOUDATA NÄITÄ OHJEITA HUOLELLISESTI TULIPALON
TAI SÄHKÖISKUN VAARAN PIENENTÄMISEKSI.**

VAROITUS

| Akku

Epäasiallinen käsittely saattaa vahingoittaa akkua, minkä seurauksena voi olla tulipalo tai palovammoja. Huomioi seuraavat varoitukset.

- Akkua ei saa purkaa.
- Akkua ei saa murskata eikä siihen saa kohdistaa iskuja. Älä lyö akkua vasaralla, pudota sitä tai astu sen päälle.
- Akku on suojattava oikosuluilta. Suojaa akun navat siten, että ne eivät pääse kosketuksiin metalliesineiden kanssa.
- Akku on säilytettävä alle 60 °C:n lämpötilassa. Akku on suojattava suoralta auringonvalolta. Akkua ei saa jättää autoon, joka on pysäköity aurinkoon.
- Akkua ei saa hävittää polttamalla.
- Älä käsittele vahingoittuneita tai vuotavia litium-ioniakkuja.
- Lataa akku käyttämällä alkuperäistä Sony-akkulaturia tai muuta sopivaa laturia.
- Säilytä akku poissa pienten lasten ulottuvilta.
- Säilytettävä kuivassa paikassa.
- Vaihda vain samanlaiseen akkuun tai Sonyn suosittelemaan vastaavaan tuotteeseen.
- Hävitä käytetyt akut viipymättä ohjeissa kuvatulla tavalla.

| Verkkoalaite

Käytä lähellä olevaa pistorasiaa verkkolaitetta käytettäessä. Irrota verkkolaite pistorasiasta välittömästi, jos laitteen käytön aikana ilmenee toimintahäiriöitä.

Euroopassa oleville asiakkaille

Ilmoitus EU-maiden asiakkaille

Tämä tuote on valmistettu Sony Corporationin puolesta, Sony Corporation, 1-7-1 Konan Minato-ku Tokyo, 108-0075 Japan. Tämän tuotteen Euroopan Unionin lainsäädännön vaatimustenmukaisuutta koskevat kyselyt tulee osoittaa valtuutetulle edustajalle, Sony Deutschland GmbH:lle, Hedelfinger Strasse 61, 70327 Stuttgart, Germany. Huolto tai takuu asioita koskevat kyselyt pyydämme ystävällisesti osoittamaan takuu tai huolto dokumenteissa mainituille edustajille.

Tämä tuote on testattu ja sen on todettu olevan EMC-määräyksen raja-arvojen mukainen käytettäessä liitäntäkaapelia, jonka pituus on alle 3 metriä.

Huomautus

Tietyntaajuiset sähkömagneettiset kentät voivat vaikuttaa tämän kameran kuvaan ja ääneen.

Huomautus

Jos staattinen sähkö tai sähkömagneettinen kenttä aiheuttaa tiedonsiirron keskeytymisen (epäonnistumisen), käynnistä sovellusohjelma uudelleen tai irrota tiedonsiirtokaapeli (esimerkiksi USB-kaapeli) ja kytke se uudelleen.

Käytöstä poistettujen sähkö- ja elektroniikkalaitteiden hävittäminen (koskee Euroopan yhteisön ja muiden Euroopan maiden jätehuoltoa)



Tämä laitteeseen tai sen pakkaukseen merkitty symboli tarkoittaa, että laitetta ei saa käsitellä kotitalousjätteenä. Sen sijaan laite on toimitettava sähkö ja elektroniikkalaitteiden kierrätyksestä huolehtivaan keräys- ja kierrätyspisteeseen. Varmistamalla, että tämä laite hävitetään asianmukaisesti, voit auttaa estämään mahdollisia ympäristö- ja terveyshaittoja, joita muuten voi aiheutua laitteen epäasianmukaisesta käsittelystä. Materiaalien kierrätys säästää luonnonvaroja. Lisätietoja laitteen käsittelystä, talteenotosta ja kierrätyksestä on saatavilla

paikallisilta ympäristöviranomaisilta, jätehuoltokeskuksesta tai liikkeestä, josta laite on ostettu.

I Käytöstä poistettujen paristojen hävitys (koskee Euroopan unionia sekä muita Euroopan maita, joissa on erillisiä keräysjärjestelmiä)



Tämä symboli paristossa tai sen pakkauksessa tarkoittaa, ettei paristoa lasketa normaaliksi kotitalousjätteeksi.

Tietyissä paristoissa tätä symbolia voidaan käyttää yhdessä kemikaalia ilmaisevan symbolin kanssa. Paristoon on lisätty kemikaaleja elohopea (Hg) ja lyijyä (Pb) ilmaisevat symbolit, jos paristo sisältää enemmän kuin 0,0005 % elohopeaa tai enemmän kuin 0,004 % lyijyä.

Varmistamalla, että paristo poistetaan käytöstä asiaan kuuluvalla tavalla, estetään mahdollisia negatiivisia vaikutuksia luonnolle ja ihmisten terveydelle, joita paristojen väärä hävittäminen saattaa aiheuttaa. Materiaalien kierrätys auttaa säästämään luonnonvaroja.

Mikäli tuotteen turvallisuus, suorituskyky tai tietojen säilyminen vaatii, että paristo on kiinteästi kytketty laitteeseen, tulee pariston vaihto suorittaa valtuutetun huollon toimesta. Jotta varmistetaan, että käytöstä poistettu tuote käsitellään asianmukaisesti, tulee tuote viedä käytöstä poistettujen sähkö- ja elektroniikkalaitteiden vastaanottopisteeseen. Muiden paristojen osalta tarkista käyttöohjeesta miten paristo irroitetaan tuotteesta turvallisesti. Toimita käytöstä poistettu paristo paristojen vastaanottopisteeseen. Lisätietoja tuotteiden ja paristojen kierrätyksestä saa paikallisilta viranomaisilta, jäteyhdistyksiltä tai liikkeestä, josta tuote on ostettu.

Osien tunnistaminen

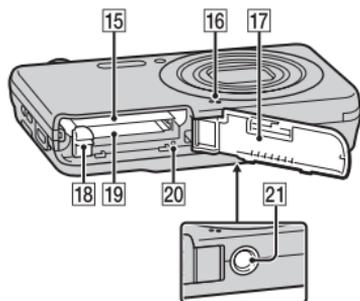
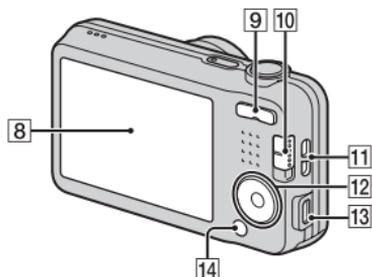
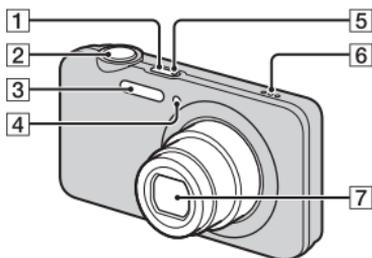

- 1** ON/OFF (Virta) -painike
- 2** Suljinpainike
- 3** Salama
- 4** Itselaukaisimen valo/
hymysulkimen valo/AF-apuvalo
- 5** Latausvalo
- 6** Kaiutin
- 7** Objektiivi
- 8** Nestekidenäyttö

- 9** W/T (Zoom) -painike
- 10** Tilakytin
 (Valokuva)/
 (Pyyhkäisypanoraama)/
 (Video)
- 11** Rannehihnan koukku
- 12** Ohjauspainike
 MENU päällä: ▲/▼/◀/▶
 MENU pois: ► (Toisto)/
 (Poista)/ (Itselaukaisin)/
 (Salamavallo)
- 13** USB / A/V OUT -liitin
- 14** MENU-painike
- 15** Akkulokero
- 16** Mikrofoni
- 17** Akun/muistikortin kansi
- 18** Akun poistovipu
- 19** Muistikorttipaikka
- 20** Käytön merkkivalo
- 21** Jalustan istukan reikä
 - Käytä jalustaa, jonka ruuvien pituus on alle 5,5 mm. Muussa tapauksessa et voi kiinnittää kameraa tukevasti, ja kamera voi vahingoittua.

Akun asentaminen

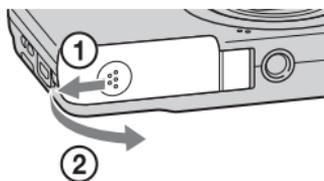

Akun poistovipu

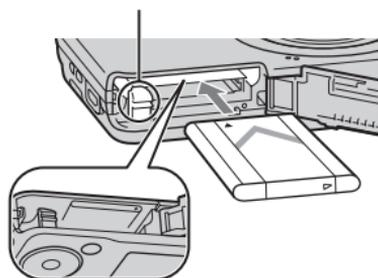

1 Avaa kansi.

2 Työnnä akku sisään.

- Samalla kun painat akun poistovipua, aseta akku paikalleen kuvan osoittamalla tavalla. Varmista, että akun poistovipu lukittuu, kun akku on paikallaan.
- Jos kansi suljetaan, kun paristo ei ole kunnolla paikallaan, kamera voi vahingoittua.

FI

Akun lataaminen

**Yhdysvalloissa ja Kanadassa
olevat asiakkaat**

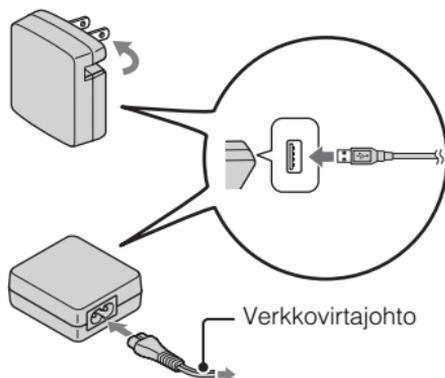

**Muissa maissa/muilla alueilla kuin
Yhdysvalloissa ja Kanadassa olevat
asiakkaat**



1 Liitä kamera verkkolaitteeseen (mukana) erillisellä USB-kaapelilla (mukana).

2 Liitä verkkolaite seinäpistorasiaan.

Latausvalo syttyy oranssina, ja lataus alkaa.

- Sammuta kamera akun latauksen ajaksi.
- Akku voidaan ladata, vaikka sen varausta olisi vielä jäljellä.
- Jos latausvalo vilkkuu eikä lataus ole päättynyt, irrota akku ja aseta se uudelleen.

Huomautuksia

- Jos kameran latausvalo vilkkuu, kun verkkolaite on liitetty pistorasiaan, se tarkoittaa, että lataus on keskeytetty tilapäisesti, koska lämpötila on suositellun alueen ulkopuolella. Kun lämpötila palaa asianmukaiselle alueelle, lataus jatkuu. Suosittelemme, että akku ladataan ympäristön lämpötilan ollessa 10 °C–30 °C.
- Akkua ei ehkä voi ladata tehokkaasti, jos sen liitinosa on likainen. Puhdista tällöin akun liitinosa pyyhkimällä pöly kevyesti pois pehmeällä liinalla tai vanupuikolla.
- Liitä verkkolaite (mukana) lähimpään seinäpistorasiaan. Jos verkkolaitteen käytön aikana ilmenee toimintahäiriöitä, kytke virtalähde välittömästi irti irrottamalla pistoke pistorasiasta.
- Kun lataus on päättynyt, irrota verkkolaite pistorasiasta.
- Käytä vain aitoja Sony-merkkisiä akkuja, erillistä USB-kaapelia (mukana) ja verkkolaitetta (mukana).

Latausaika (Täysi lataus)

Latausaika on noin 115 min. verkkolaitetta (mukana) käytettäessä.

Huomautuksia

- Yllä oleva latausaika on aika, joka tarvitaan kokonaan tyhjentyneen akun lataamiseen 25 °C:ssa. Lataukseen voi kulua kauemmin käyttöolojen ja olosuhteiden mukaan.

Lataus tietokoneeseen liittämällä

Akku voidaan ladata liittämällä kamera tietokoneeseen erillisellä USB-kaapelilla.

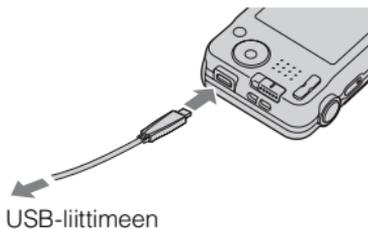

Huomautuksia

- Huomaa seuraavat seikat, kun lataat tietokoneen kautta:
 - Jos kamera liitetään kannettavaan tietokoneeseen, jota ei ole liitetty virtalähteeseen, tietokoneen akku tyhjenee. Älä lataa pitkiä aikoja.
 - Älä käynnistä/sammuta tietokonetta, käynnistä sitä uudelleen tai palauta sitä lepotilasta, kun tietokoneen ja kameran välille on muodostettu USB-yhteys. Kamera voi aiheuttaa toimintahäiriön. Irrota kamera tietokoneesta ennen tietokoneen käynnistämistä/sammuttamista, uudelleenkäynnistämistä tai palauttamista lepotilasta.
 - Lataus itse kootulla tai muunnellulla tietokoneella ei välttämättä onnistu.

Akun kesto aika sekä tallennettavien ja toistettavien kuvien määrä

	Akun kesto aika	Kuvien määrä
Kuvaus (valokuvat)	Noin 110 min.	Noin 220 kuvaa
Todellinen kuvaus (videot)	Noin 50 min.	—
Jatkuva kuvaus (videot)	Noin 110 min.	—
Katselu (valokuvat)	Noin 175 min.	Noin 3500 kuvaa

Huomautuksia

- Yllä oleva kuvien määrä on voimassa, kun akku on ladattu täyteen. Kuvien määrä voi pienentyä käyttöolosuhteiden mukaan.
- Tallennettavien kuvien määrä koskee kuvausta seuraavissa olosuhteissa:
 - Sony'n "Memory Stick PRO Duo" (Mark2) -muistikortin (myydään erikseen) käyttö
 - Akkua käytetään ympäristön lämpötilan ollessa 25 °C.
- "Kuvaus (valokuvat)" -määrä perustuu CIPA-standardiin ja koskee kuvausta seuraavissa olosuhteissa:
(CIPA: Camera & Imaging Products Association)
 - [SteadyShot]-asetuksena on [Pois].
 - [Näytön tarkkuus]-asetuksena on [Standardi].
 - Kuva otetaan 30 sekunnin välein.
 - Zoom kytketään vuorotellen ääriasetoihin W ja T.
 - Salama välähtää joka toisella kerralla.
 - Virta kytketään päälle ja pois joka kymmenennellä kerralla.
- Akun kesto aika koskee videokuvausta seuraavissa olosuhteissa:
 - Tallennustila: 1280×720
 - Jos jatkuva kuvaus päättyy asetettujen rajojen takia (29 minuuttia), voit jatkaa kuvausta painamalla suljinpainiketta uudelleen. Kuvaustoiminnot, kuten zoom, eivät ole käytettävissä.
 - "Todellinen kuvaus (videot)" yllä tarkoittaa arvioitua ohjeellista kuvausaikaa, kun toistuvasti kuvataan, zoomataan, siirrytään kuvausvalmiustilaan ja käynnistetään ja sammutetaan kamera.

■ Virran syöttäminen

Kameraan voidaan syöttää virtaa pistorasiasta liittämällä verkkolaite (mukana) erillisellä USB-kaapelilla (mukana).

Voit tuoda kuvia tietokoneeseen huolehtimatta akun tyhjentymisestä, kun liität kameras tietokoneeseen erillisellä USB-kaapelilla.

Lisäksi voit käyttää verkkolaitetta AC-UD10 (myydään erikseen) tai AC-UD11 (myydään erikseen) virransyöttöön kuvauksen aikana.

Huomautuksia

- Virtaa ei voida syöttää, jos kamerassa ei ole akkua.
- Jos kamera on liitetty suoraan tietokoneeseen tai pistorasiaan käyttämällä toimitettua verkkolaitetta, virransyöttö on käytettävissä vain toistotilassa. Jos kamera on kuvaustilassa tai kun kameras asetuksia muutetaan, virtaa ei syötetä, vaikka olisi tehty USB-liitäntä käyttämällä erillistä USB-kaapelia.
- Jos kamera liitetään tietokoneeseen erillisellä USB-kaapelilla, kun kamera on toistotilassa, kameras näyttö vaihtuu toistonäytöstä USB-liitäntänäytöksi. Siirry toistonäyttöön painamalla ohjauspainikkeessa  (toisto).
- Verkkolaite AC-UD11 (myydään erikseen) ei välttämättä ole saatavana kaikissa maissa/kaikilla alueilla.

Muistikortin (myydään erikseen) asettaminen

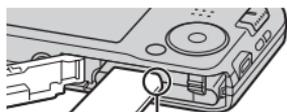
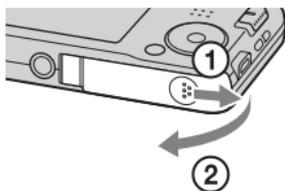

Varmista, että lovettu kulma osoittaa oikeaan suuntaan.

1 Avaa kansi.

2 Aseta muistikortti (myydään erikseen).

- Kun lovettu kulma osoittaa kuvan mukaiseen suuntaan, aseta muistikortti paikalleen, kunnes se napsahtaa.

3 Sulje kansi.

■ Muistikortit, joita voidaan käyttää

	Muistikortti	Valokuvat	Videot
A	Memory Stick PRO Duo	✓	✓ (vain Mark2)
	Memory Stick PRO-HG Duo	✓	✓
	Memory Stick Duo	✓	—
B	Memory Stick Micro (M2)	✓	✓ (vain Mark2)
C	SD-muistikortti	✓	✓ (Luokka 4 tai nopeampi)
	SDHC-muistikortti	✓	✓ (Luokka 4 tai nopeampi)
D	microSD-muistikortti	✓	✓ (Luokka 4 tai nopeampi)
	microSDHC-muistikortti	✓	✓ (Luokka 4 tai nopeampi)

- Tässä oppaassa taulukon tuotteista käytetään nimeä:

A: ”Memory Stick Duo”

B: ”Memory Stick Micro”

C: SD-kortti

D: microSD-muistikortti

Huomautuksia

- Kun käytät ”Memory Stick Micro”- tai microSD-muistikorttia tässä kamerassa, muista asettaa se ensin erilliseen sovittimeen.

■ Muistikortin/akun poistaminen

Muistikortti: Poista muistikortti painamalla sitä sisään kerran.

Akku: Työnnä akun poistovipua. Varo, että et pudota akkua.

Huomautuksia

- Älä koskaan irrota muistikorttia/akkua käytön merkkivalon (sivu 6) palaessa. Muutoin muistikortissa/sisäisessä muistissa olevat tiedot voivat vahingoittua.

Kellonajan asettaminen

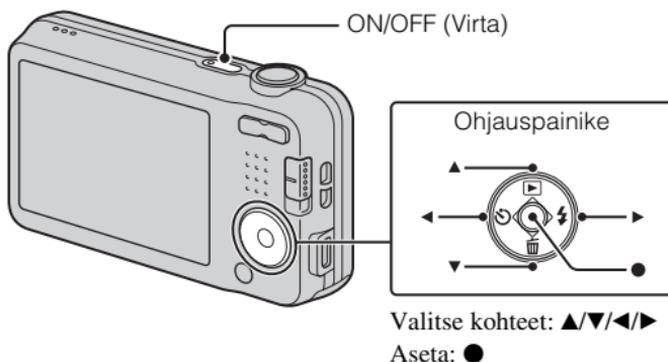

- 1** Paina ON/OFF (Virta) -painiketta.
Päivämäärän ja ajan asetus näytetään, kun kameran virta kytketään päälle ensimmäisen kerran.
 - Virran kytkeytyminen ja käytön salliminen voi kestää jonkin aikaa.
- 2** Valitse haluamasi kieli.
- 3** Valitse haluamasi maantieteellinen sijainti noudattamalla näytössä näkyviä ohjeita ja paina sitten ohjauspainikkeessa ●.
- 4** Aseta [Pvm- & aikamuoto], [Kesäaika] ja [Pvm & aika] ja valitse sitten [OK] → [OK].
 - Keskiyö on 12:00 AM ja keskipäivä on 12:00 PM.
- 5** Noudata näyttöön tulevia ohjeita.
 - Jos [Näytön tarkkuus] -asetukseksi valitaan [Korkea], akun varaus saattaa kulua nopeammin.

Valokuvien tai videoiden ottaminen

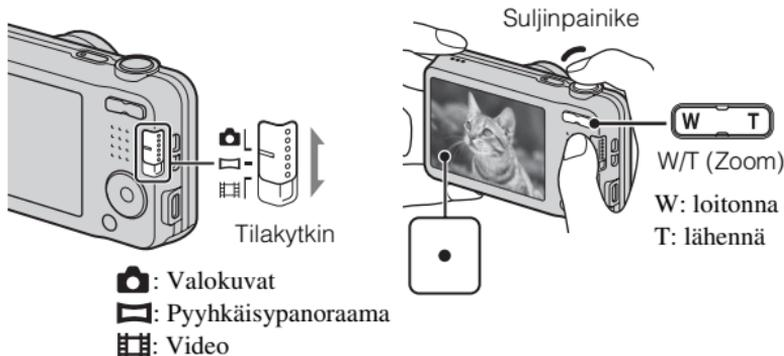

Kuvaus (valokuvat)

- 1 Tarkenna painamalla suljinpainike puoliväliin.
Kun kuva on tarkennettu, kuuluu äänimerkki ja ●-merkkivalo syttyy.
- 2 Ota kuva painamalla suljinpainike pohjaan.

Kuvaus (videot)

- 1 Aloita tallennus painamalla suljinpainike pohjaan.
 - Muuta zoomauskerrointa zoomauspainikkeella.
- 2 Pysäytä tallennus painamalla suljinpainike uudelleen pohjaan.

Huomautuksia

- Jos zoomaustoimintoa käytetään videokuvauksen aikana, objektiivin toimintaääni tallentuu.
- Panoraamakuvausalue voi pienentyä kohteen tai sen kuvaustavan mukaan. Tästä syystä vaikka kuvausasetuksena olisi [360°], tallennettu kuva saattaa olla alle 360 astetta.
- Jatkuva tallennus on mahdollista noin 29 minuutin ajan kerrallaan kameran oletusasetuksilla ja kun lämpötila on noin 25 °C. Kun videon tallennus on päättynyt, voit aloittaa tallennuksen uudelleen painamalla suljinpainiketta uudelleen. Tallennus saattaa pysähtyä kameran suojaamiseksi ympäristön lämpötilan mukaan.

Kuvien katselu

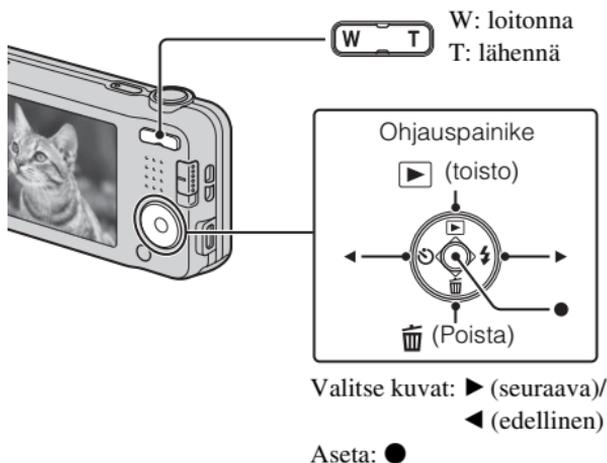

1 Paina ohjauspainikkeessa ▶ (toisto).

- Viimeksi otettu kuva näytetään.

■ Edellisen/seuraavan kuvan valitseminen

Valitse kuva painamalla ohjauspainikkeessa ▶ (seuraava)/◀ (edellinen).

Katsele videoita painamalla ohjauspainikkeen keskellä ●.

■ Kuvan poistaminen

- ① Paina ohjauspainikkeessa 🗑️ (Poista).
- ② Valitse [Tämä kuva] painamalla ohjauspainikkeessa ▲ ja paina sitten ●.

■ Palaaminen kuvien ottamiseen

Paina suljinpainike puoliväliin asti.

Muiden toimintojen esittely

Muita toimintoja voidaan käyttää kuvauksen tai toiston aikana käyttämällä kameras ohjauspainiketta tai MENU-painiketta. Tässä kamerassa on toiminto-opas, jonka avulla toimintoja on helppo valita. Kun opas on näkyvässä, voit käyttää erilaisia toimintoja.

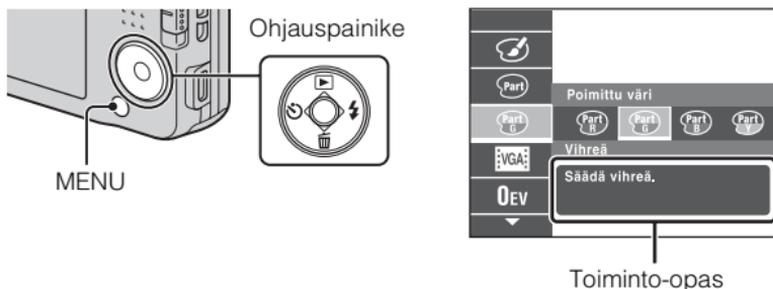

Ohjauspainike

- ▶ (toisto): Siirtää kameras toistotilaan.
- 🗑️ (Poista): Voit poistaa kuvia.
- 🔍 (Itselaukaisin): Voit käyttää itselaukaisinta.
- ⚡ (Salamavallo): Voit valita valokuvien salamatilaa.

Keskipainike (Seurantatarkennus): Kamera seuraa kohdetta ja säätää tarkennusta automaattisesti, vaikka kohde liikkuisi.

Valikkokohteet

Kuvaus

Kuvaustapa	Valitse valokuvan tallennustila.
Elokuvakuvauskoht.	Valitse videon tallennustila.
Panoraamakuvauskohtaus	Valitse tallennustila, kun otetaan panoraamakuvia.
Kamera-asetuksen valinta	Valitse ennalta säädetty asetukset eri kuvausolosuhteita varten.
Kuvatehoste	Ota valokuva, jolla on alkuperäinen pinta, halutun tehosteen mukaan.
Helppo-tila	Ota valokuvia käyttäen mahdollisimman vähän toimintoja.

Värisävy	Jos kuvatehosteeksi on valittu [Lelukamera], asettaa värisävyn.
Poimittu väri	Jos kuvatehosteeksi on valittu [Osaväri], asettaa erotettavan värin.
Pehmeä iho -tehoste	Aseta Pehmeä iho -tehoste ja tehosteen taso.
Valokuvan koko/ Panoraamakuvan koko/Videon koko	Valitse valokuvien, panoraamakuvien tai videotiedostojen kuvakoko.
Kuvaussuunta	Aseta kamerasuunnan panorointisuunta, kun otetaan pyyhkäisypanoraamakuvia.
SteadyShot	Valitse epäterävyyttä vähentävä tila.
Valotuksen korjaus	Säädä valotus käsin.
ISO	Säädä valoherkkyys.
Valkotasap.	Säädä kuvan värisävyä.
Tarkennus	Valitse tarkennustapa.
Mittausmuoto	Valitse mittausmuoto, jonka avulla asetetaan se, mistä kohteen osasta valotus määritetään.
Jatkuvan kuv. asetukset	Valitse yksittäiskuvatila tai sarjakuvaustila.
Hymysuljin	Aseta kamera vapauttamaan suljin automaattisesti, kun hymy havaitaan.
Hymyherkkyys	Aseta Hymysuljin-toiminnon herkkyys hymyjen tunnistamista varten.
Kasvontunnistus	Valitse kasvojen tunnistamista ja eri asetusten automaattista säätöä varten.
DRO	Aseta DRO-toiminto, joka korjaa kirkkautta ja kontrastia ja parantaa kuvanlaatua.

FI

Katselu

Helppo-tila	Suurena tekstin kokoa näytössä käytön helpottamiseksi.
Kauneustehoste	Retusoi kasvoja valokuvassa.
Parantelu	Parantele kuvaa eri tehosteilla.
Poista	Poista kuva.
Kuvaesitys	Valitse jatkuvan toiston menetelmä.
Suojaa	Suojaa kuvat.
Tulosta (DPOF)	Lisää kuvatilausmerkki valokuvaan.
Käännä	Kierrä valokuvaa.

Asetusvaihtoehdot

Jos MENU-painiketta painetaan kuvauksen tai toiston aikana,  (Asetukset) tarjotaan viimeiseksi valinnaksi. Voit muuttaa oletusasetuksia  (Asetukset) -näytön avulla.

 Kuvausasetukset	AF-apuvalo/Apuviiva/Näytön tarkkuus/ Digitaalizoomaus/Punasilm. vähennys/Kirjoita päiväys
 Pääasetukset	Piippaus/Äänenvoimakkuus/Paneelin kirkkaus/ Language Setting/Näytön väri/Palauta/Näytön asetus/ Toimintaop./Videolähtö/USB-liitännän asetus/USB- virtalähde/LUN-asetus/Virransäästö
 Muistikortin työkalu*	Alustus/Luo kuvauskansio/Muuta kuvauskans./Poista kuvauskansio/Kopioi/Tiedostonumero
 Kellon asetukset	Alueasetus/Pvm- & aika-asetus

* Jos muistikorttia ei ole asetettu,  (Sisäisen muistin työkalut) tulee näkyviin ja vain [Alustus] voidaan valita.

”PlayMemories Home” -sovelluksen ominaisuudet

”PlayMemories Home” -ohjelmiston avulla voit tuoda valokuvia ja videoita tietokoneeseen ja käyttää niitä.

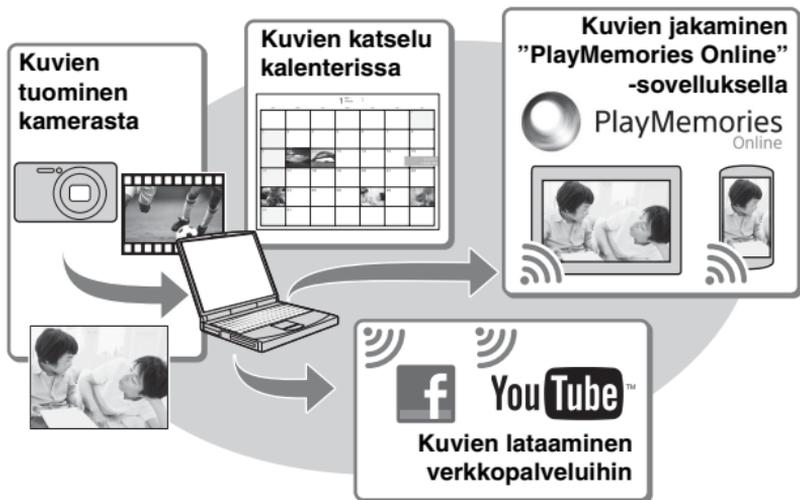

Lataaminen "PlayMemories Home" (vain Windows)

Voit ladata "PlayMemories Home" -sovelluksen seuraavasta osoitteesta:
www.sony.net/pm

Huomautuksia

- "PlayMemories Home" -sovelluksen asentamiseen tarvitaan Internet-yhteys.
- "PlayMemories Online" - tai muiden verkkopalveluiden käyttöön tarvitaan Internet-yhteys. "PlayMemories Online" tai muut verkkopalvelut eivät välttämättä ole saatavilla eräissä maissa tai eräillä alueilla.
- "PlayMemories Home" ei ole Mac-yhteensopiva. Käytä Maciin asennettuja sovelluksia. Katso lisätietoja seuraavasta osoitteesta:
<http://www.sony.co.jp/imsoft/Mac/>

FI

■ ”PlayMemories Home” -sovelluksen asennus tietokoneeseen

1 Mene tietokoneen Internet-selaimella seuraavaan osoitteeseen ja napsauta sitten [Install] → [Run].

www.sony.net/pm

2 Suorita asennus loppuun noudattamalla näytön ohjeita.

- Kun esiin tulee ilmoitus, joka pyytää liittämään kameras tietokoneeseen, liitä kamera ja tietokone erillisellä USB-kaapelilla (mukana).

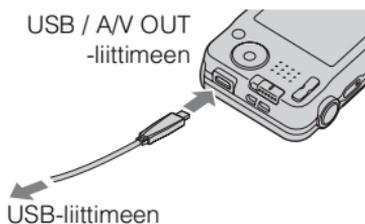

■ ”PlayMemories Home Help Guide” -oppaan katselu

Lisätietoja ”PlayMemories Home” -sovelluksen käytöstä on ”PlayMemories Home Help Guide” -oppaassa.

1 Kaksoisnapsauta työpöydällä olevaa [PlayMemories Home Help Guide] -kuvaketta.

- ”PlayMemories Home Help Guide” -oppaan käyttäminen Käynnistä-valikosta: Napsauta [Start] → [All Programs] → [PlayMemories Home] → [PlayMemories Home Help Guide].
 - Lisätietoja ”PlayMemories Home” -sovelluksesta on myös julkaisussa ”Cyber-shot-käyttöohjeet” (sivu 2) tai seuraavalla PlayMemories Home -tukisivulla (vain englanniksi):
<http://www.sony.co.jp/pmh-se/>
-

Kuvien määrä ja videoiden tallennusaika

Valokuvien määrä ja tallennusaika saattavat vaihdella kuvausolosuhteiden ja muistikortin mukaan.

Valokuvat

(Yksikkö: Kuvaa)

Koko \ Kapasiteetti	Sisäinen muisti	Muistikortti
	Noin 28 Mt	2 Gt
16M	4	280
VGA	170	11000
16:9(12M)	5	360

Videot

Alla oleva taulukko näyttää likimääräiset enimmäistallennusajat. Nämä ovat kaikkien videotiedostojen kokonaisajat. Jatkuva kuvaus on mahdollista noin 29 minuutin ajan (tuotteen teknisten tietojen rajoittama). [1280×720]-kokoisten videoiden jatkuva kuvaus on mahdollista noin 10 minuutin ajan (2 Gt:n tiedostokoon rajoittama).

(h (tunti), m (minuutti), s (sekunti))

Koko \ Kapasiteetti	Sisäinen muisti	Muistikortti
	Noin 28 Mt	2 Gt
1280×720	—	8 m
VGA	25 s	25 m
QVGA	1 m	1 h 15 m

FI

Kameran käyttöön liittyviä huomautuksia

Käyttö ja hoito

Vältä tuotteen kovakouraista käsittelyä, purkamista, muuttamista, fyysistä iskuja tai lyömistä esim. vasaralla, pudottamista tai sen päälle astumista. Ole erityisen varovainen objektiivin kanssa.

Kuvaamista ja toistoa koskevia huomautuksia

- Varmista koekuvaamalla ennen varsinaista kuvaamista, että kamera toimii oikein.
- Kamera ei ole pöly-, roiske- eikä vesitiivis.
- Suojaa kamera vedelle altistumiselta. Jos kamerasisään pääsee vettä, se voi mennä epäkuntoon. Joissakin tapauksissa kameraa ei voi korjata.
- Älä suuntaa kameraa aurinkoa tai muuta kirkasta valoa kohti. Se saattaa aiheuttaa kamerasisäntoimintahäiriöitä.
- Jos kameraan tiivistyy kosteutta, poista se ennen kamerasisäntoimintaa.
- Älä ravistele tai iske kameraa. Se voi aiheuttaa toimintahäiriön, etkä ehkä pysty tallentamaan kuvia. Lisäksi tallennusväline voi rikkoutua käyttökelpottomaksi tai kuvatiedot voivat vioittua.

Älä käytä tai säilytä kameraa seuraavissa paikoissa

- Erittäin kuumat, kylmät tai kosteat paikat
Jos kamera jätetään esim. aurinkoiseen paikkaan pysäköityyn autoon, kamerasisäntoimintaa voi vääristyä ja siitä voi aiheutua toimintahäiriöitä.
- Säilytys suorassa auringonvalossa tai lämmityslaitteiden lähetyksellä
Kamerasisäntoimintaa voi muuttua tai runko vääristyä, mikä voi aiheuttaa toimintahäiriöitä.
- Paikat, joihin voi kohdistua värinä
- Lähellä paikkaa, joka tuottaa voimakkaita radioaaltoja, lähettää säteilyä tai on erittäin magneettinen paikka. Muussa tapauksessa kamera ei ehkä pysty kuvaamaan tai toistamaan kuvia oikein.
- Hiekkaiset ja pölyiset paikat
Varo, ettei kameraan pääse hiekkaa tai pölyä. Tämä voi aiheuttaa toimintahäiriöitä, joita ei aina voi korjata.

Kantaminen

Älä istu, jos kamera on housujesi tai hameesi takataskussa, sillä kamera voi vioittua tai mennä rikki.

Näyttö

Näyttö on valmistettu erittäin hienoa tarkkuustekniikkaa käyttäen niin, että yli 99,99 % kuvapisteteistä on toimivia. Näytössä voi kuitenkin näkyä joitakin hyvin pieniä mustia tai kirkkaita pisteitä (valkoisia, punaisia, sinisiä tai vihreitä). Nämä valmistuksessa syntyneet pisteet ovat normaaleja eivätkä vaikuta kuvaamiseen.

Kameran lämpötila

Kamera ja akku voivat kuumentua jatkuvan käytön takia, mutta se ei ole vika.

Ylikuumenemissuoja

Kameran ja akun lämpötilan mukaan et ehkä voi tallentaa videoita tai virta voi katketa automaattisesti kameran suojaamiseksi.

Näytössä näkyy ilmoitus ennen virran katkeamista tai kun videoita ei voi enää tallentaa. Jätä tässä tapauksessa virta katkaistuksi ja odota, kunnes kameran ja akun lämpötila laskee. Jos virta kytketään ilman, että kamera ja akku ovat jäähtyneet tarpeeksi, virta voi katketa uudelleen tai videoita ei voi tallentaa.

Tietoja akun lataamisesta

Jos ladataan akkua, jota ei ole käytetty pitkään aikaan, sitä ei välttämättä voi ladata täyteen.

Tämä johtuu akun ominaisuuksista, eikä se ole vika. Lataa akku uudelleen.

Tekijänoikeutta koskeva varoitus

Televisio-ohjelmat, elokuvat, videonauhat ja muut materiaalit voivat olla tekijänoikeuksien suojaamia. Niiden luvaton tallentaminen voi olla tekijänoikeuslakien vastaista.

Vioittunutta sisältöä tai epäonnistunutta kuvausta ei korvata

Sony ei voi korvata tallennuksen epäonnistumista tai tallennettujen tietojen katoamista tai vahingoittumista, joiden syynä on kameran, tallennusvälineen tai muun toimintahäiriö.

Kameran pinnan puhdistaminen

Puhdista kameran pinta kevyesti vedellä kostutetulla pehmeällä kangaspyyhkeellä ja pyyhi pinta sitten kuivaksi puhtaalla kangaspyyhkeellä. Viimeistelyn tai kotelon vahingoittumisen ehkäiseminen:

– Älä altista kameraa kemiallisille tuotteille, kuten tinnerille, bensiinille, alkoholille, kertakäyttöpyyhkeille, hyönteiskarkotteelle, aurinkovoiteelle tai hyönteismyrkylle.

Nestekidenäytön kunnossapito

- Näytön pinnalle jäänyt käsivoide tai kosteusaine voi liuottaa sen pinnoitteen. Jos sellaista joutuu näytölle, pyyhi se välittömästi pois.
- Voimakas pyyhkiminen pehmapaperilla tai muulla materiaalilla voi vahingoittaa pinnoitetta.
- Jos nestekidenäytön pinnalle on tarttunut sormenjälkiä tai roskia, poista roskat varovasti ja pyyhi näyttö sitten puhtaaksi pehmeällä liinalla.

Tekniset tiedot

Kamera

[Järjestelmä]

Kuvailmaisin: 7,75 mm:n (1/2,3-tyyppinen) CCD, päävärisuodatin

Kuvapisteitä yhteensä: Noin 16,4 megapikseliä

Teholliset kuvapisteet: Noin 16,1 megapikseliä

Objektiivi: 5× zoomobjektiivi
f = 5 mm – 25 mm (28 mm – 140 mm (35 mm:n kinofilmikameran polttoväliksi muunnettuna))

F3,2 (W) – F6,5 (T)

Videokuvauksen aikana (16:9):
30,5 mm – 152,5 mm

Videokuvauksen aikana (4:3):
28 mm – 140 mm

SteadyShot: Elektroninen

Valotuksen säätö: Automaattivalotus, valotusohjelma

Valkotasapaino: Automaattinen, Päivänvalo, Pilvinen, Loistevalo 1/2/3, Hehkuvalo, Salama

Sarjakuvaus (kuvattaessa suurimmalla pikselimäärällä):
Noin 1,0 kuvaa/sekunti (enintään 100 kuvaa)

Tiedostomuoto:

Valokuvat: JPEG (DCF, Exif, MPF Baseline) -yhteensopiva, DPOF-yhteensopiva

Videot: AVI (Motion JPEG)

Tallennusväline: Sisäinen muisti (noin 28 Mt), "Memory Stick Duo", "Memory Stick Micro", SD-kortit, microSD-muistikortit

Salamavalvo: Salaman kantama (ISO-herkkyys (suositeltu valotusindeksi) -asetuksena Auto):
Noin 0,5 m – 2,7 m (W)
Noin 0,5 m – 1,2 m (T)

[Tulo- ja lähtöliittimet]

USB / A/V OUT -liitin:

Videolähtö

Äänilähtö

USB-tiedonsiirto

USB-tiedonsiirto: Hi-Speed USB (USB 2.0)

[Näyttö]

Nestekidenäyttö:

6,7 cm (2,7-tyyppinen) TFT-ohjain

Pisteiden kokonaismäärä:

230 400 pistettä

[Virtalähde, yleistä]

Virtalähde: Ladattava akku NP-BN, 3,6 V

Verkkolaite AC-UB10C, 5 V

Tehonkulutus (kuvauksen aikana):
1,1 W

Käyttölämpötila: 0 °C – 40 °C

Säilytyslämpötila: –20 °C – +60 °C

Mitat (CIPA-yhteensopiva):

97,0 mm × 55,1 mm × 20,0 mm (L/K/S)

Paino (CIPA-yhteensopiva) (mukaan lukien NP-BN-akku, "Memory Stick Duo"):

Noin 114 g

Mikrofoni: Mono

Kaiutin: Mono

Exif Print: Yhteensopiva

PRINT Image Matching III:

Yhteensopiva

Verkkolaite AC-UB10C

Käyttöjännite: AC 100 V – 240 V,
50 Hz/60 Hz, 70 mA

Lähtöjännite: DC 5 V, 0,5 A

Käyttölämpötila: 0 °C – 40 °C

Säilytyslämpötila: –20 °C – +60 °C

Mitat:

Noin 50 mm × 22 mm × 54 mm
(L/K/S)

Paino:

USA ja Kanada: Noin 48 g

Muut maat tai alueet kuin USA ja

Kanada: Noin 43 g

Ladattava akku NP-BN

Käytettävä akku: Litiumioniakku

Enimmäisjännite: DC 4,2 V

Nimellisjännite: DC 3,6 V

Enimmäislatausjännite: DC 4,2 V

Enimmäislatausvirta: 0,9 A

Kapasiteetti:

tyypillinen: 2,3 Wh (630 mAh)

vähintään: 2,2 Wh (600 mAh)

Rakenne ja tekniset tiedot voivat muuttua ilman, että siitä ilmoitetaan erikseen.

Tavaramerkit

- Seuraavat merkit ovat Sony Corporationin tavaramerkkejä. **Cyber-shot**, ”Cyber-shot”, ”Memory Stick PRO Duo”, ”Memory Stick PRO-HG Duo”, ”Memory Stick Duo”, ”Memory Stick Micro”
- Windows on Microsoft Corporationin rekisteröity tavaramerkki Yhdysvalloissa ja/tai muissa maissa.
- Mac ja Mac OS ovat Apple Inc. -yhtiön rekisteröityjä tavaramerkkejä.
- SDHC-logo on SD-3C, LLC:n tavaramerkki.
- Facebook ja ”f”-logo ovat tavaramerkkejä tai rekisteröityjä tavaramerkkejä, jotka omistaa Facebook, Inc.
- YouTube ja YouTube-logo ovat Google Inc. -yhtiön tavaramerkkejä tai rekisteröityjä tavaramerkkejä.
- Lisäksi muut tässä oppaassa käytetyt järjestelmien ja tuotteiden nimet ovat yleensä niiden kehittäjien tai valmistajien tavaramerkkejä tai rekisteröityjä tavaramerkkejä. Merkkejä TM ja ® ei ole kuitenkaan käytetty kaikissa tapauksissa tässä oppaassa.

FI

Tätä tuotetta koskevia lisätietoja ja vastauksia usein esitettyihin kysymyksiin on asiakastuen [www-sivustolla](http://www.sony.net).

[http://www.sony.net/](http://www.sony.net)

Painettu vähintään 70% kierrätetylle paperille käyttäen haihtuvista orgaanisista yhdisteistä vapaata kasvisöljypohjaista mustetta.

Mer informasjon om kameraet ("Cyber-shot Brukerveiledning")



"Cyber-shot Brukerveiledning" er en nettbasert brukerveiledning. Her finner du detaljerte instruksjoner for de mange forskjellige funksjonene i kameraet.

- ① Gå til Sonys nettside for brukerstøtte.
<http://www.sony.net/SonyInfo/Support/>
- ② Velg land eller region.
- ③ Søk etter kameramodellen gjennom nettsiden for brukerstøtte.
 - Navnet på modellen står oppført på undersiden av kameraet.

Kontrollere innholdet av leveransen

Tallet i parentes angir antall deler.

- Kamera (1)
- Oppladbart batteri NP-BN (1)
(Dette oppladbare batteriet kan ikke brukes med Cyber-shot-modeller hvor batteriet NP-BN1 følger med.)
- Dedikert USB-kabel (1) (Sony Corporation 1-834-331-)
- Strømadapter AC-UB10C (1)
- Nettledning (ikke inkludert i USA og Canada) (1)
- Håndleddsrem (1)
- Bruksanvisning (denne håndboken) (1)

ADVARSEL!

For å redusere brannfaren og faren for å få elektrisk støt, må du ikke utsette denne enheten for regn eller fuktighet.

VIKTIGE SIKKERHETSINSTRUKSER -TA VARE PÅ DISSE INSTRUKSENE FARE FOR Å REDUSERE FAREN FOR BRANN ELLER ELEKTRISK STØT, MÅ DU FØLGE DISSE INSTRUKSENE NØYE

Forsiktig

Batteri

Hvis batteriet feilbehandles, kan det sprekke, forårsake brann eller til og med kjemiske brannskader. Ivareta følgende forholdsregler:

- Ikke demonter det.
- Ikke knus batteriet, og ikke utsett det for slag eller støt, som f.eks. hammerslag, at det faller ned eller at noen tramper på det.
- Ikke kortslutt batterikontaktene og ikke la metallgjenstander berøre dem.
- Ikke utsett batteriet for høye temperaturer over 60 °C, som f.eks. direkte sollys eller i en bil som er parkert i solen.
- Ikke sett fyr på batteriet eller kast det på bålet.
- Ikke håndter ødelagte eller lekkende litiumionbatterier.
- Batteriet må kun lades med en ekte Sonybatterilader eller en enhet som kan lade batteriet.
- Oppbevar batteriet utilgjengelig for små barn.
- Hold batteriet tørt.
- Bytt det ut kun med samme eller tilsvarende type anbefalt av Sony.
- Kasser brukte batterier omgående, som beskrevet i instruksene.

NO

| Vekselstrømadapter

Bruk nærmeste stikkontakt når du bruker vekselstrømadapteren. Koble vekselstrømadapteren fra stikkontakten omgående hvis det oppstår feil på apparatet under bruk.

For kunder i Europa

| Merknad for kunder i land som benytter EU direktiver

Dette produktet er produsert av eller på vegne av Sony Corporation 1-7-1 Konan Minato-ku Tokyo, 108-0075 Japan. Henvendelser relatert til produkt samsvar basert på Europeisk Unions lovgivning skal adresseres til autorisert representant, Sony Deutschland GmbH, Hedelfinger Strasse 61, 70327 Stuttgart, Germany. For service eller garanti saker, vennligst referer til adresse som nevnt i separat service eller garanti dokument.

Dette produktet er testet og funnet å være kompatibelt med grenseverdiene i EMC-direktivet for bruk av tilkoblingskabler som er kortere enn 3 meter.

| NB!

De elektromagnetiske feltene ved spesifikke frekvenser kan påvirke bilde og lyd i denne enheten.

| Merk

Hvis statisk elektrisitet eller elektromagnetisme forårsaker brudd på dataoverføringen, må du starte programmet om igjen eller koble fra og koble til igjen kommunikasjonskabelen (USB e.l.).

| Kassering av gamle elektriske og elektroniske apparater (gjelder i den Europeiske Unionen og andre europeiske land med separat innsamlingsystem)



Dette symbolet på produktet eller emballasjen indikerer at dette produktet ikke må behandles som husholdningsavfall. I stedet skal det leveres til spesiell innsamlingsstasjon for gjenvinning av elektrisk og elektronisk utstyr. Ved å sørge for at dette produktet avhentes på korrekt måte, vil du være med på å forhindre mulige negative følger for miljøet og helse, som ellers kan forårsakes av feilaktig avfallshåndtering av dette produktet. Gjenvinning av disse materialene vil være med på å ta vare på våre naturressurser. For mer informasjon om gjenvinning av dette produktet,

kan du kontakte lokale myndigheter, renovasjonsverket der du bor eller butikken der du kjøpte produktet.

I Avfallsinstruksjon vedrørende oppbrukte batterier (gjelder i EU og andre europeiske land med separate resirkuleringsrutiner)



Dette symbolet på batteriet eller på forpakningen betyr at batteriet ikke skal behandles som vanlig husholdningsavfall.

På visse batterier kan dette symbolet brukes i kombinasjon med et kjemisk symbol. Symbolet for kvikksølv (Hg) eller bly (Pb) er lagt til dersom batteriet inneholder mer enn 0,0005% kvikksølv eller 0,004% bly.

Ved å sørge for at disse batteriene blir kastet riktig vil du bidra til å beskytte miljøet og menneskers helse fra potensielt negative konsekvenser som ellers kunne ha blitt forårsaket av ukorrekt avfallshåndtering. Resirkulering av materialene vil bidra til å bevare naturlige ressurser.

Hva gjelder produkter som av sikkerhets-, ytelses- eller dataintegritetsgrunner krever permanent tilkobling til et inkorporert batteri, bør dette batteriet skiftes kun av autorisert servicepersonell.

For å forsikre at batteriet blir behandlet korrekt skal det leveres til en resirkuleringsstasjon for elektriske produkter når det er oppbrukt.

Hva gjelder alle andre batterier, vennligst se informasjonen om hvordan man fjerner batteriet på riktig måte. Lever batteriet på en resirkuleringsstasjon for oppbrukte batterier.

For mer detaljert informasjon vedrørende korrekt avfallsmetode av dette produktet og av andre batterier, vennligst kontakt ditt kommunekontor, din avfallstjeneste eller forhandleren hvor du kjøpte produktet.

Identifisere deler

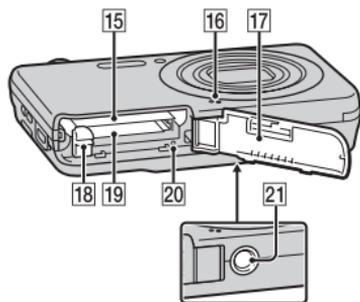
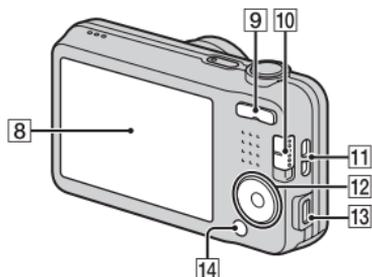
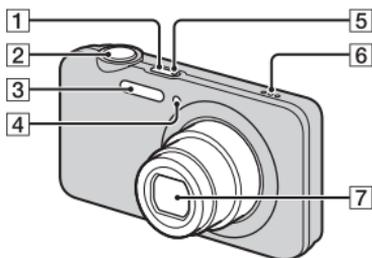

- 1** ON/OFF-knapp (strømbryter)
- 2** Lukkerknapp
- 3** Blits
- 4** Selvtutløserlampe/
Smilutløserlampe/AF-lys
- 5** Ladelampe
- 6** Høytaler
- 7** Linse
- 8** LCD-skjerm

- 9** W/T (Zoomeknapp)
- 10** Modusbryter
 - (Stillbilde)/
 - (Panoramafotografering)/
 - (Film)
- 11** Krok for håndleddsrem
- 12** Kontrollknapp
MENU på: /▼/◀/▶
MENU av: (Avspilling)/
 (Slette)/ (Selvtutl.)/
 (Blits)
- 13** USB / A/V OUT-kontakt
- 14** MENU-knapp
- 15** Spor for innsetting av batteri
- 16** Mikrofon
- 17** Batteri-/minnekortdeksel
- 18** Batteriutkaster
- 19** Minnekortspor
- 20** Tilgangslampe
- 21** Skruhull for stativ
 - Bruk et stativ hvor skruen er kortere enn 5,5 mm. Ellers er det ikke mulig å feste kameraet ordentlig, og kameraet kan dermed bli skadet.

Sette inn batteriet

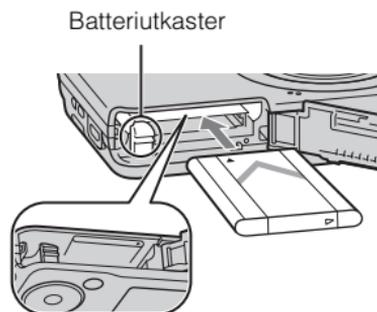
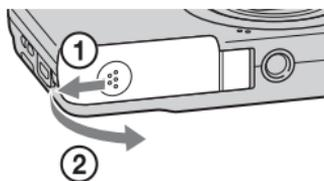

1 Åpne dekselet.

2 Sett inn batteriet.

- Sett inn batteriet som vist, mens du trykker på batteriutkasteren. Pass på at batteriutkasteren går i lås etter at batteriet er satt inn.
- Hvis du lukker dekselet uten at batteriet er satt riktig inn, kan kameraet bli ødelagt.

Lade batteriet

For kunder i USA og Canada

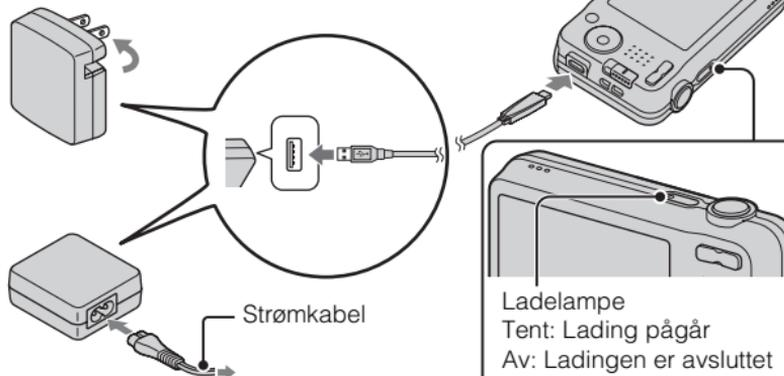

For kunder i andre land eller regioner enn USA og Canada

Ladelampe
Tent: Lading pågår
Av: Ladingen er avsluttet
Blink:
Ladefeil, eller midlertidig stopp i ladingen, fordi kameraet ikke er innenfor korrekt temperaturområde

1 Koble sammen kameraet og vekselstrømadapteren (inkludert) ved hjelp av den dedikerte USB-kabelen (inkludert).

2 Koble vekselstrømadapteren til stikkontakten.

Ladelampen tennes og lyser oransje, og ladingen begynner.

- Slå av kameraet mens batteriet lades.
- Du kan lade batteriet selv om det er delvis oppladet.
- Hvis ladelampen begynner å blinke uten at batteriet er fulladet, må du ta ut batteriet og sette det inn igjen.

Merknader

- Hvis ladelampen på kameraet blinker når vekselstrømadapteren er koblet til stikkontakten, tyder dette på at ladingen er midlertidig stoppet fordi temperaturen er utenfor det anbefalte området. Når temperaturen er innenfor det anbefalte området igjen, gjenopptas ladingen. Vi anbefaler at batteriet lades opp i omgivelsestemperaturer på mellom 10°C og 30°C.
- Hvis terminaldelen på batteriet blir skitten, er det mulig at batteriladingen ikke vil være effektiv. I så fall rengjør du terminaldelen på batteriet ved forsiktig å tørke av støvet med en myk klut eller bomullspinne.
- Koble strømadapteren (inkludert) til nærmeste stikkontakt. Hvis det oppstår feil ved bruk av strømadapteren, skal du umiddelbart koble kontakten fra stikkontakten.
- Når ladingen er fullført, må du koble fra vekselstrømadapteren fra stikkontakten.
- Pass på kun å bruke ekte Sony-batterier, den dedikerte USB-kabelen (inkludert) og vekselstrømadapteren (inkludert).

Ladetid (fullstendig opplading)

Ved lading med vekselstrømadapter (inkludert) er ladetiden ca. 115 min.

Merknader

- Ovennevnte ladetid gjelder ved lading av et helt utladet batteri ved en temperatur på 25°C. Ladeprosessen kan ta lenger tid, avhengig av bruksforhold og andre omstendigheter.

Lade ved å koble til en datamaskin

Du kan lade batteriet ved å koble kameraet til en datamaskin med den dedikerte USB-kabelen.

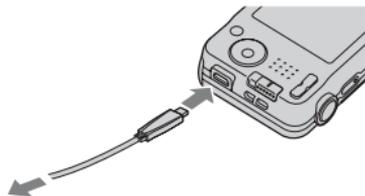

Til en USB-kontakt

Merknader

- Legg merke til følgende punkter når du lader via en datamaskin:
 - Hvis kameraet er koblet til en bærbar datamaskin som ikke er koblet til en strømkilde, tappes batteriet på den bærbare. Ikke la ladingen pågå over en lengre tidsperiode.
 - Ikke slå på/av eller foreta omstart av maskinen, eller start datamaskinen fra dvalemodus når datamaskinen og kameraet er koblet til hverandre med en USB-tilkobling. Kameraet kan da forårsake en feil. Før du slår på/av, omstarter datamaskinen eller starter datamaskinen fra dvalemodus, må du bryte forbindelsen mellom kameraet og datamaskinen.
 - Det gis ingen garantier for lading med en spesiallaget eller modifisert datamaskin.

■ Batteritid og antall bilder som kan fotograferes og spilles av

	Batteritid	Antall bilder
Fotografere (stillbilder)	Ca. 110 min.	Ca. 220 bilder
Faktisk opptak (film)	Ca. 50 min.	—
Kontinuerlig opptak (film)	Ca. 110 min.	—
Vise (stillbilder)	Ca. 175 min.	Ca. 3500 bilder

Merknader

- Ovenstående antall bilder gjelder når batteriet er fulladet. Antall bilder kan bli redusert, avhengig av bruksforholdene.
- Det oppgitte antallet bilder som kan tas, er basert på fotografering under følgende forhold:
 - Bruk av Sony "Memory Stick PRO Duo" (Mark2) (selges separat)
 - Når batteriet brukes ved en omgivelsestemperatur på 25°C.
- Antallet angitt under "Fotografere (stillbilder)" baserer seg på CIPA-standarden, og gjelder fotografering under følgende forhold: (CIPA: Camera & Imaging Products Association)
 - [SteadyShot] er satt til [Av].
 - [Skjermopløsning] er satt til [Standard].
 - Ett opptak hvert 30. sekund.
 - Zoomen reguleres vekselvis fra W til T.
 - Blitsen blinker én gang for annethvert bilde.
 - Strømmen slås på og av én gang for hvert tiende bilde.

- Den angitte batteritiden for film er basert på opptak under følgende forhold:
 - Opptaksmodus: 1280×720
 - Når kontinuerlig opptak avsluttes som følge av innstilte grenseverdier (29 minutter), kan du trykke på lukkerknappen igjen for å fortsette å ta opp film.
 - Opptaksfunksjoner som f.eks. zoom vil ikke fungere.
 - Ovenstående "Faktisk opptak (film)" angir omtrentlig opptakstid ved gjentatt opptak, zooming, standby for opptak, og av- og på-slåing av kameraet.

■ Tilføre elektrisk strøm

Kameraet kan få strøm fra en stikkontakt via vekselstrømadapteren (inkludert) og den dedikerte USB-kabelen (inkludert).

Du kan importere bilder til en datamaskin uten å måtte være redd for å gå tom for strøm, ved å koble kameraet til en datamaskin med den dedikerte USB-kabelen.

I tillegg kan du bruke vekselstrømadapteren AC-UD10 (selges separat) eller AC-UD11 (selges separat) for å sikre strømforsyningen under opptak.

Merknader

- Kameraet kan ikke forsynes med strøm hvis ikke batteriet er satt inn i kameraet.
- Når kameraet er koblet direkte til en datamaskin eller et strømuttak med den medfølgende vekselstrømadapteren, er strømforsyningen tilgjengelig kun i avspillingsmodus. Hvis kameraet er i opptaksmodus, eller du holder på å endre innstillingene på kameraet, får kameraet ikke strøm, selv om du oppretter en USB-tilkobling med den dedikerte USB-kabelen.
- Hvis du kobler sammen kameraet og en datamaskin ved hjelp av den dedikerte USB-kabelen når kameraet er i avspillingsmodus, endres skjermen på kameraet fra avspillingsskjermen til USB-tilkoblingsskjermen. Trykk på  (avspilling) på kontrollknappen for å veksle til avspillingsskjermen.
- Vekselstrømadapteren AC-UD11 (selges separat) er kanskje ikke tilgjengelig i alle land eller regioner.

NO

Sette inn et minnekort (selges separat)

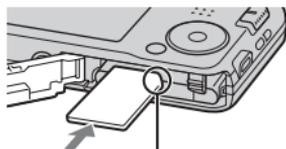
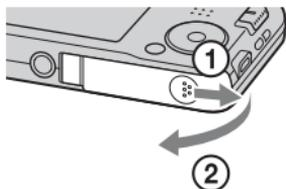

Pass på at hjørnet med hakk vender i riktig retning.

1 Åpne dekselet.

2 Sett inn minnekortet (selges separat).

- Hold minnekortet med det avkuttete hjørnet i den retningen som vises på bildet, og sett det inn til det går i inngrep med et klikk.

3 Lukk dekselet.

Minnekort som støttes

	Minnekort	For stillbilder	For film
A	Memory Stick PRO Duo	✓	✓ (kun Mark2)
	Memory Stick PRO-HG Duo	✓	✓
	Memory Stick Duo	✓	—
B	Memory Stick Micro (M2)	✓	✓ (kun Mark2)
C	SD-minnekort	✓	✓ (klasse 4 eller raskere)
	SDHC-minnekort	✓	✓ (klasse 4 eller raskere)
D	microSD-minnekort	✓	✓ (klasse 4 eller raskere)
	microSDHC-minnekort	✓	✓ (klasse 4 eller raskere)

- I denne brukerveiledningen blir følgende fellesbetegnelser brukt for produktene i tabellen:

A: "Memory Stick Duo"

B: "Memory Stick Micro"

C: SD-kort

D: microSD-minnekort

Merknader

- 12 NO • Når du skal bruke et "Memory Stick Micro"- eller microSD-minnekort i kameraet, må du først sette kortet inn i en spesialadapter.

Ta ut minnekortet/batteriet

Minnekort: Trykk minnekortet inn med ett enkelt trykk for å løse det ut.

Batteri: Skyv batteriutkasteren til side. Pass på at du ikke mister batteriet.

Merknader

- Minnekortet/batteriet må ikke tas ut mens tilgangslampen (side 6) lyser. Dette kan skade dataene i minnekortet/internminnet.

Stille klokken

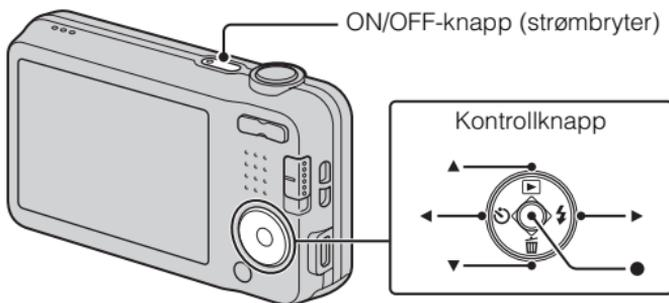

1 Trykk på ON/OFF-knappen (strømbryter).

Innstillingen for dato og tidspunkt vises når du slår på kameraet for første gang.

- Det kan ta en liten stund før kameraet er slått helt på og kan brukes.

2 Velg ønsket språk.

3 Velg en ønsket geografisk plassering ved å følge instruksjonene på skjermen, og trykk så på ● på kontrollknappen.

4 Still inn [Dato- og tidsformat], [Sommertid] og [Dato og tid], og velg deretter [OK] → [OK].

- Midnatt vises som 12:00 AM, og klokken 12 på dagen som 12:00 PM.

5 Følg instruksjonene på skjermen.

- Hvis du angir [Høy] som [Skjermopløsning], vil batteriet kanskje lades ut raskere.

Ta stillbilder/ta opp film

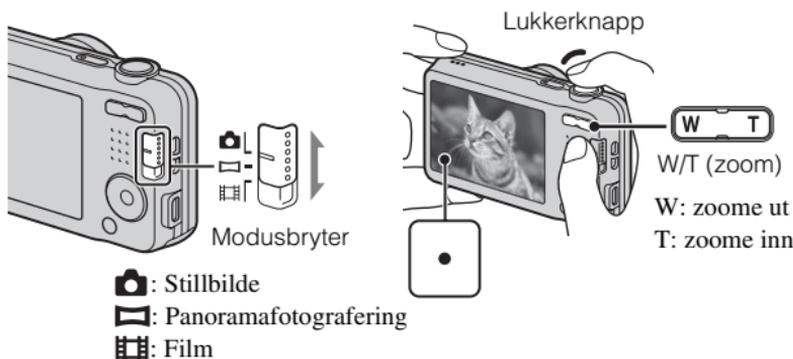

Ta stillbilder

- 1 Trykk lukkerknappen halvveis ned for å fokusere.
Når bildet er i fokus, høres en pipetone, og indikatoren ● tennes.
- 2 Trykk lukkerknappen helt ned for å ta bildet.

Ta opp film

- 1 Trykk lukkerknappen helt ned for å begynne opptaket.
 - Bruk zoomeknappen til å endre zoomeforstørrelsen.
- 2 Trykk lukkerknappen helt ned igjen for å stoppe opptaket.

Merknader

- Hvis du bruker zoomefunksjonen når du tar opp en film, vil lydene fra objektivets arbeidsoperasjoner også tas opp.
- Området for panoramafotografering kan reduseres, avhengig av motivet eller måten bildet tas på. Selv om [360°] er stilt inn for panoramafotografering, kan det hende at bildet vil dekke en mindre vinkel enn 360 grader.
- Kontinuerlig opptak er mulig i ca. 29 minutter av gangen med kameraets standardinnstillinger og ved en temperatur på ca. 25°C. Når filmopptaket er avsluttet, kan du starte det igjen ved å trykke på lukkerknappen på nytt. Hvis temperaturen er for lav eller for høy, vil opptaket kunne stoppe for å beskytte kameraet.

Vise bilder

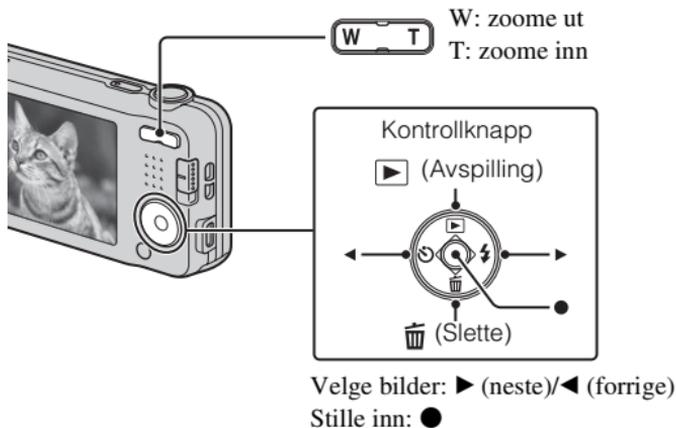

1 Trykk på ▶ (avspilling) på kontrollknappen.

- Det siste bildet som er tatt, vises.

■ Velge neste/forrige bilde

Velg et bilde ved å trykke på ▶ (neste)/◀ (forrige) på kontrollknappen. Trykk på ● på midten av kontrollknappen for å vise film.

■ Slette et bilde

- ① Trykk på 🗑️ (Slette) på kontrollknappen.
- ② Velg [Dette bildet] med ▲ på kontrollknappen, og trykk deretter på ●.

■ Gå tilbake til å ta bilder

Trykk lukkerknappen halvveis ned.

NO

Introduksjon til andre funksjoner

Andre funksjoner som brukes ved opptak eller avspilling kan betjenes ved hjelp av kontrollknappen eller MENU-knappen på kameraet. Dette kameraet er utstyrt med en funksjonsveiviser som gir deg muligheten til enkelt å velge blant funksjonene. Når du viser veiviseren, har du tilgang til en rekke forskjellige funksjoner.

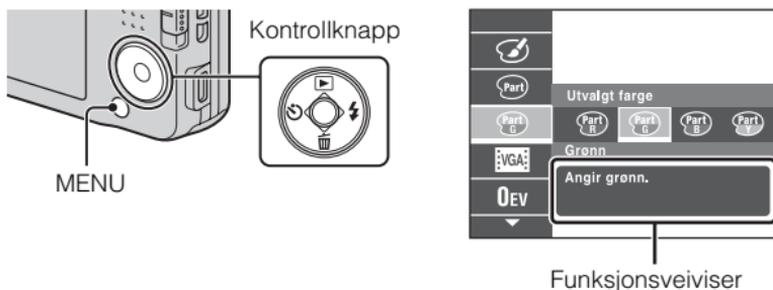

■ Kontrollknapp

- ▶ (Avspilling): Setter kameraet i avspillingsmodus.
 - 🗑️ (Slette): Gjør det mulig å slette bilder.
 - ⌚ (Selvttl.): Setter deg i stand til å bruke selvttløseren.
 - ⚡ (Blits): Setter deg i stand til å velge en blitsmodus for stillbilder.
- Midtknapp (Følgfokuss): Kameraet sporer motivet og justerer automatisk fokus, selv når motivet beveger seg.

■ Menyelementer

Opptak

Opptaksmodus	Velge stillbildeopptaksmodus.
Filmopptaksscene	Velge filmopptaksmodus.
Panorama opptaksscene	Velge opptaksmodus ved fotografering av panoramabilder.
Scenevalg	Velge forhåndsinnstilte innstillinger som passer til forskjellige sceneforhold.
Bildeeffekt	Ta stillbilder med en original tekstur i samsvar med effekten du ønsker.

Enkel modus	Ta stillbilder med et minimum av funksjoner.
Fargenyanser	Angir fargenyanse når [Leketøyskamera] er angitt som Bildeeffekt.
Utvalgt farge	Angir utvalgt farge når [Delfarge] er angitt som Bildeeffekt.
Myke hudtoner-effekt	Stille inn myke hudtoner-effekten, og effektnivået.
Bildestørrelse/ Panoramabildestørrelse/ Videostørrelse	Velg bildestørrelse for stillbilder, panoramabilder eller filmfiler.
Fotograferingsretning	Still inn den retningen kameraet skal beveges i når du tar panoramabilder.
SteadyShot	Velg bildestabiliseringsmodus.
Eksponerings- kompensasjon	Justere eksponeringen manuelt.
ISO	Justere lysfølsomheten.
Hvitbalanse	Justere fargetonene i et bilde.
Fokus	Velg fokuseringsmetode.
Målemodus	Velge målemetoden som stiller inn hvilken del av motivet som skal måles for å bestemme riktig eksponering.
Innstillinger for seriebilder	Velge enkeltbildemodus eller seriemodus.
Smilutløser	Stille inn kameraet på å utløse lukkeren automatisk, når et smil oppdages.
Smilsensitivitet	Stille inn følsomheten for smilutløserfunksjonen for gjenkjenning av smil.
Ansiktsgjenkjenning	Velge registrering av ansikter, og justere ulike innstillinger automatisk.
DRO	Stille inn DRO-funksjonen til riktig lysstyrke og kontrast, og gjøre bildekvaliteten bedre.

NO

Visning

Enkel modus	Øke tekststørrelsen på skjermen for å gjøre denne enklere å bruke.
Skjønnhetseffekt	Retusjere et ansikt på et stillbilde.
Retusjere	Retusjere et bilde med ulike effekter.
Slett	Slette et bilde.
Lysbildevisning	Velge en metode for kontinuerlig avspilling.
Beskytt	Beskytte bildene.
Skriv ut (DPOF)	Legge til et utskriftsbestillingsmerke på et stillbilde.
Rotere	Roter et stillbilde.

Innstillingselementer

Hvis du trykker på MENU-knappen under opptak eller avspilling, vises  (Innstillinger) som et siste valg. Du kan endre standardinnstillingene i  -skjermbildet (Innstillinger).

 Opptaksinnstillinger	AF-lys/Rutenettlinje/Skjermoppløsning/Digital zoom/Røddøyereduksjon/Skriv dato
 Hovedinnstillinger	Pip/Lydvolum/Skjermlysstyrke/Language Setting/Skjermfarge/Initialiser/Skjerminnstillinger/Funksj.veiv./Video ut/Innst. for USB-tilkobl./Strømfors. via USB/LUN-innstillinger/Strømsparer
 Minnekortverktøy*	Formatere/Ny opptaksmappe/Endre opptaksmappe/Slette opptaksmappe/Kopier/Filnummer
 Klokkeinnstillinger	Områdeinnstilling/Dato- og tidsinnstill.

* Hvis det ikke er satt inn noe minnekort, vises  (Internminneverktøy), og du kan bare velge [Formatere].

Funksjoner i "PlayMemories Home"

Programvaren "PlayMemories Home" setter deg i stand til å importere stillbilder og filmer til datamaskinen din, og bruke dem.

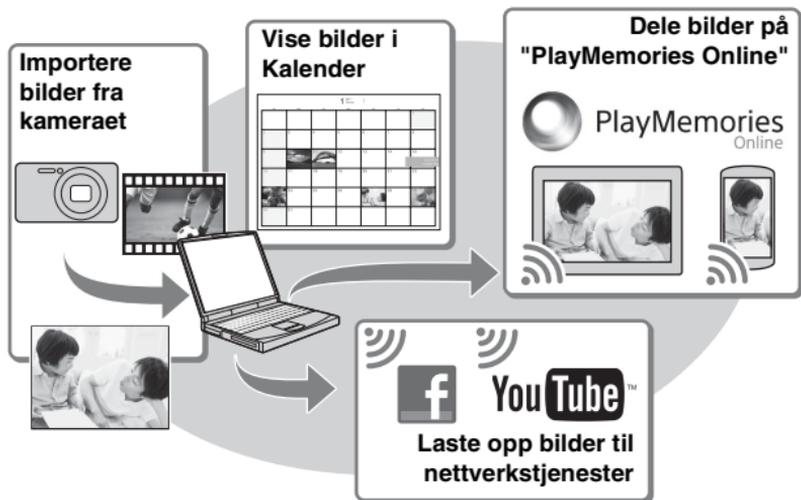

Nedlasting "PlayMemories Home" (kun for Windows)

Du kan laste ned "PlayMemories Home" fra følgende internetadresse:
www.sony.net/pm

NO

Merknader

- Det kreves en internettilkobling for å kunne installere "PlayMemories Home".
- Det kreves en internettilkobling for å kunne bruke "PlayMemories Online" eller andre nettverkstjenester. "PlayMemories Online" eller andre nettverkstjenester vil kanskje ikke være tilgjengelige i alle land eller regioner.
- "PlayMemories Home" er ikke kompatibel med Mac-maskiner. Bruk de programmene som er installert på Mac-maskinen din. Hvis du vil vite mer, gå til følgende internetadresse:
<http://www.sony.co.jp/imsoft/Mac/>

■ Installere "PlayMemories Home" på en datamaskin

- 1 Bruk nettleseren på datamaskinen, gå til følgende internetadresse og klikk deretter på [Install] → [Run].
www.sony.net/pm

- 2 Fullfør installasjonen ved å følge instruksjonene på skjermen.

- Når det vises en melding om å koble kameraet til en datamaskin, må du koble sammen kameraet og datamaskinen ved å bruke den dedikerte USB-kabelen (inkludert).

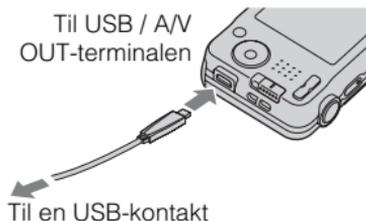

■ Vise "PlayMemories Home Help Guide"

Hvis du vil vite mer om bruken av "PlayMemories Home", se "PlayMemories Home Help Guide".

- 1 Dobbeltklikk på [PlayMemories Home Help Guide]-ikonet på skrivebordet.

- For å åpne "PlayMemories Home Help Guide" fra startmenyen: Klikk på [Start] → [All Programs] → [PlayMemories Home] → [PlayMemories Home Help Guide].
 - Hvis du ønsker mer informasjon om "PlayMemories Home", kan du også se "Cyber-shot Brukerveiledning" (side 2) eller den følgende støttesiden for PlayMemories Home (kun tilgjengelig på engelsk):
<http://www.sony.co.jp/pmh-se/>
-

Antall stillbilder og mulig opptakstid for film

Antallet stillbilder og mulig opptakstid kan variere med opptaksforholdene og minnekortet.

■ Stillbilder

(Enheter: Bilder)

Størrelse \ Kapasitet	Internminne	Minnekort
	Ca. 28 MB	2 GB
16M	4	280
VGA	170	11000
16:9(12M)	5	360

■ Film

Tabellen nedenfor viser de omtrentlige maksimale opptakstidene. Dette er den totale tiden for alle filmfiler. Kontinuerlig opptak er mulig i ca. 29 minutter (begrenset av produktspesifikasjonene). For filmer med formatet [1280×720] vil kontinuerlig opptak være mulig i ca. 10 minutter (begrenset av en filstørrelse på 2 GB).

(h (time), m (minutt), s (sekund))

Størrelse \ Kapasitet	Internminne	Minnekort
	Ca. 28 MB	2 GB
1280×720	—	8 m
VGA	25 s	25 m
QVGA	1 m	1 h 15 m

NO

Om bruk av kameraet

Om bruk og stell

Unngå røff behandling, demontering, modifisering, fysiske støt eller slag, som f.eks. hammerslag, at produktet faller ned eller at noen tramper på det. Vær spesielt forsiktig med objektivet.

Om optak/avspilling

- Før du begynner å gjøre optak, bør du gjøre et prøveopptak for å forvise deg om at kameraet virker som det skal.
- Kameraet er verken støvtett, sprutbestandig eller vanntett.
- Unngå at kameraet kommer i kontakt med vann. Hvis det kommer vann inn i kameraet, kan det slutte å virke som det skal. I enkelte tilfeller vil kameraet ikke kunne repareres.
- Ikke rett kameraet mot solen eller andre sterke lyskilder. Det kan få kameraet til å slutte å virke som det skal.
- Hvis det skulle oppstå kondens på kameraet, må denne fjernes før du bruker kameraet.
- Ikke rist eller slå på kameraet. Dette kan medføre funksjonsfeil, og du vil kanskje ikke kunne ta bilder. I tillegg kan opptaksmediene bli ubrukelige, eller bildedata kan bli ødelagt.

Ikke bruk/oppbevar kameraet på følgende steder

- På svært varme, kalde eller fuktige steder
I en bil som er parkert i solen kan kamerahuset bli deformert, noe som kan føre til at kameraet slutter å virke som det skal. Dette kan også skje på liknende steder.
- Oppbevaring i direkte sollys eller nær en ovn
Kamerahuset kan bli misfarget eller deformert, noe som kan føre til at kameraet slutter å virke som det skal.
- På et sted som er utsatt for vuggende bevegelser
- I nærheten av et sted som genererer kraftige radiobølger, sender ut stråling eller er svært magnetisk. I så fall vil kameraet kanskje ikke ta opp eller spille av bilder på riktig måte.
- På sandete eller støvete steder
Vær forsiktig så det ikke kommer sand eller støv inn i kameraet. Dette kan få kameraet til å slutte å virke som det skal, og i enkelte tilfeller vil det kunne oppstå feil som ikke kan repareres.

Om transportering

Ikke sett deg i en stol eller på et annet sted med kameraet i baklommen på bukser eller skjørt, da dette kan føre til skader på kameraet.

Om skjermen

Skjermen er utviklet ved hjelp av avansert presisjonsteknologi som sikrer at over 99,99 prosent av pikslene er aktivt i bruk. Du vil imidlertid kunne oppleve at enkelte små mørke og/eller lyse (hvite, røde, blå eller grønne) punkter vises på skjermen. Disse punktene er en normal følge av produksjonsprosessen og påvirker ikke opptaket.

Om kameraets temperatur

Kameraet og batteriet kan bli varme som følge av kontinuerlig bruk, men det er ikke en funksjonsfeil.

Om vern mot overoppheting

Hvis kameraet eller batteriet har feil temperatur, vil du kanskje ikke kunne spille inn film, eller strømmen kan bli slått av automatisk for å beskytte kameraet.

Det vises en melding på skjermen før kameraet blir slått av eller du ikke lenger kan ta opp film. I dette tilfellet må du la kameraet være avslått og vente til kamera- og batteritemperaturen synker. Hvis du slår på kameraet uten at kameraet og batteriet har fått avkjølt seg nok, kan det hende kameraet vil slås av igjen, eller at du ikke vil kunne ta opp film.

Om lading av batteriet

Hvis du lader et batteri som ikke har vært i bruk på lenge, kan det hende du ikke vil kunne lade det helt opp.

Dette skyldes egenskaper ved batteriet, og er ikke en feil. Lad batteriet igjen.

Advarsel om opphavsrettigheter

TV-programmer, filmer, videobånd og annet materiale kan være opphavsrettslig beskyttet. Uautoriserte opptak av slikt materiale kan stride mot bestemmelsene i Åndsverkloven.

Ingen erstatning for ødelagt innhold eller opptaksfeil

Sony kan ikke gi erstatning for opptaksfeil, tap av eller skade på innspilt innhold som følge av funksjonsfeil i kameraet eller opptaksmediene e.l.

Rengjøre overflaten av kameraet

Rengjør kameraoverflaten med en myk klut som er lett fuktet med vann, og tørk deretter av overflaten med en tørr klut. For å forhindre skade på overflaten eller huset:

- Ikke utsett kameraet for kjemiske produkter som tynner, bensin, alkohol, engangskluter, insektmiddel, solkrem eller insektgift.

Vedlikeholde LCD-skjermen

- Hvis rester av håndkrem eller fuktighetskrem blir liggende på skjermen, kan det løse opp belegget på skjermen. Hvis det kommer noe på skjermen, må du tørke det av omgående.
- Kraftig tørking med kjøkkenpapir eller andre materialer kan ødelegge belegget.
- Hvis fingeravtrykk eller smårusk sitter fast på LCD-skjermen, anbefaler vi at du fjerner rusket forsiktig og så tørker skjermen ren med en myk klut.

Spesifikasjoner

Kamera

[System]

Bildeenheter: 7,75 mm (1/2,3 type) CCD,
primærfargefilter

Totalt antall piksler:

Ca. 16,4 megapiksler

Effektivt antall piksler:

Ca. 16,1 megapiksler

Objektiv: 5× zoomobjektiv

f = 5 mm – 25 mm (28 mm –
140 mm (35 mm filmekvivalent))

F3,2 (W) – F6,5 (T)

Når du tar opp film (16:9):

30,5 mm – 152,5 mm

Når du tar opp film (4:3):

28 mm – 140 mm

SteadyShot: Elektronisk

Eksponeringskontroll: Automatisk
eksponering, scenevalg

Hvitbalanse: Automatikk, Dagslys,

Overskyet, Fluorescerende 1/2/3,
Strålende, Blits

Serieopptak (ved opptak med det
største pikseltallet):

Ca. 1,0 bilder/sekund
(opptil 100 bilder)

Filformat:

Stillbilder: JPEG (DCF, Exif, MPF
Baseline) kompatibel, DPOF-
kompatibelt

Film: AVI (Motion JPEG)

Opptaksmedier: Internminne

(ca. 28 MB), "Memory Stick Duo",
"Memory Stick Micro", SD-kort,
microSD-minnekort

Blits: Blitsområde (med Auto angitt for
ISO-følsomhet (anbefalt
eksponeringsindeks)):

Ca. 0,5 m til 2,7 m (W)

Ca. 0,5 m til 1,2 m (T)

[Inngangs- og utgangskontakter]

USB / A/V OUT-kontakt:

Videoutgang

Lydutgang

USB-kommunikasjon

USB-kommunikasjon:

Hi-Speed USB (USB 2.0)

[Skjerm]

LCD-skjerm:

6,7 cm (2,7 type) TFT drive

Totalt antall punkter: 230 400 punkter

[Strøm, generelt]

Strøm:

Oppladbart batteri NP-BN, 3,6 V

Strømadapter AC-UB10C, 5 V

Strømforbruk (under opptak): 1,1 W

Driftstemperatur: 0 °C til 40 °C

Oppbevaringstemperatur:

-20 °C til +60 °C

Mål (CIPA-kompatibel):

97,0 mm × 55,1 mm × 20,0 mm
(B/H/D)

Vekt (CIPA-kompatibel) (inklusive
NP-BN-batteri og "Memory Stick
Duo"): Ca. 114 g

Mikrofon: Monolyd

Høytaler: Monolyd

Exif Print: Kompatibelt

PRINT Image Matching III:

Kompatibelt

Strømadapter AC-UB10C

Strømbehov: 100 V til 240 V
vekselstrøm, 50 Hz/60 Hz, 70 mA
Utgangsspennning: 5 V likestrøm, 0,5 A
Driftstemperatur: 0 °C til 40 °C
Oppbevaringstemperatur:
-20 °C til +60 °C

Mål:

Ca. 50 mm × 22 mm × 54 mm
(B/H/D)

Vekt:

For USA og Canada: Ca. 48 g
For andre land eller regioner enn
USA og Canada: Ca. 43 g

Oppladbart batteri NP-BN

Brukt batteri: Litium-ion-batteri
Maksimal spenning: 4,2 V likestrøm
Merkespenning: 3,6 V likestrøm
Maksimal ladespenning:
4,2 V likestrøm

Maksimal ladestrøm: 0,9 A

Kapasitet:

Normal: 2,3 Wh (630 mAh)
Minimum: 2,2 Wh (600 mAh)

Forbehold om endringer i design og
spesifikasjoner uten nærmere varsel.

Varemerker

- Følgende merker er varemerker for Sony Corporation.
Cyber-shot, "Cyber-shot", "Memory Stick PRO Duo", "Memory Stick PRO-HG Duo", "Memory Stick Duo", "Memory Stick Micro"
- Windows er enten et registrert varemerke eller et varemerke for Microsoft Corporation i USA og/eller andre land.
- Mac og Mac OS er registrerte varemerker for Apple Inc.
- SDHC-logoen er et varemerke for SD-3C, LLC.
- Facebook og "f"-logoen er varemerker eller registrerte varemerker for Facebook, Inc.
- YouTube og YouTube-logoen er varemerker eller registrerte varemerker for Google Inc.
- I tillegg er system- og produktnavn som brukes i denne håndboken som regel varemerker eller registrerte varemerker for sine respektive utviklere eller produsenter. Merkene TM eller ® brukes imidlertid ikke i alle tilfeller i denne håndboken.

NO

Ytterligere informasjon om dette produktet og svar på vanlige spørsmål finner du på kundeservice-sidene våre på nettet (Customer Support Website).

<http://www.sony.net/>

Trykt på minst 70% resirkulert papir med VOC (= flyktig organisk forbindelse)-fri vegetabilisk oljebasert trykkfarge.

Lær mere om kameraet ("Cyber-shot-brugervejledning")



"Cyber-shot-brugervejledning" er en online vejledning. Se i vejledningen angående detaljerede forklaringer om kameraets mange funktioner.

- ① Besøg Sonys supportside.
<http://www.sony.net/SonyInfo/Support/>
- ② Vælg dit land eller region.
- ③ Søg efter modelnavnet på dit kamera på supportsiden.
 - Se modelnavnet i bunden af dit kamera.

Kontrol af de medfølgende dele

Tallet i parentes angiver antallet.

- Kamera (1)
- Genopladeligt batteri NP-BN (1)
(Dette genopladelige batteri kan ikke anvendes sammen med Cyber-shot, som leveres med NP-BN1-batteriet.)
- Dedikeret USB-kabel (1) (Sony Corporation 1-834-331-)
- Lysnetadapter AC-UB10C (1)
- Netledning (medfølger ikke i USA og Canada) (1)
- Håndledsrem (1)
- Betjeningsvejledning (denne vejledning) (1)

ADVARSEL

Apparatet må ikke udsættes for regn eller fugt af hensyn til risiko for brand eller elektrisk stød.

VIGTIGE SIKKERHEDSINSTRUKTIONER

-GEM DISSE INSTRUKTIONER

FARE

LÆS OMHYGGELIGT DISSE INSTRUKTIONER FOR AT REDUCERE RISIKOEN FOR BRAND ELLER ELEKTRISK STØD

FORSIGTIG

| Batteri

Hvis batteriet håndteres forkert, kan det eksplodere og forårsage brand eller endog kemiske forbrændinger. Bemærk følgende advarsler.

- Skil ikke enheden ad.
- Knus ikke batteriet, og udsæt det ikke for stød eller belastning såsom at hamre på det, tabe det eller træde på det.
- Kortslut det ikke, og lad ikke metalgenstande komme i kontakt med batteriterminalerne.
- Udsæt det ikke for høje temperaturer over 60 °C, f.eks. direkte sollys eller i en bil, der er parkeret i solen.
- Brænd ikke batteriet, og udsæt det ikke for ild.
- Undgå at håndtere beskadigede eller lækkelige Lithium-Ion-batterier.
- Sørg at oplade batteriet ved hjælp af en ægte Sony batterioplader eller en enhed, som kan oplade batteriet.
- Opbevar batteriet uden for små børns rækkevidde.
- Hold batteriet tørt.
- Udskift kun batteriet med et batteri af samme type eller en tilsvarende type, som anbefales af Sony.
- Bortskaf brugte batterier omgående som beskrevet i vejledningen.

| Lysnetadapter

Brug en stikkontakt i nærheden når du bruger lysnetadapteren. Afbryd straks lysnetadapteren fra stikkontakten, hvis der opstår funktionsfejl under brug af apparatet.

DK

I Bemærkning til kunder i lande, hvor EU-direktiverne gælder

Dette produkt er fremstillet af eller på vegne af Sony Corporation, 1-7-1 Konan Minato-ku Tokyo, 108-0075 Japan. Forespørgsler relateret til produkt overensstemmelse i henhold til EU lovgivning skal adresseres til den autoriserede repræsentant, Sony Deutschland GmbH, Hedelfinger Strasse 61, 70327 Stuttgart, Germany. For service eller garanti henviser vi til de adresser, som fremgår af vedlagte service- eller garantidokumenter.

Dette produkt er blevet testet og fundet i overensstemmelse med de grænser, som er afstukket i EMC-regulativet for anvendelse af kabler, som er kortere end 3 meter.

I OBS!

De elektromagnetiske felter ved de specifikke frekvenser kan påvirke apparatets lyd og billede.

I Bemærk!

Genstart programmet, eller afbryd forbindelsen, og tilslut kommunikationskablet igen (USB osv.), hvis statisk elektricitet eller elektromagnetisk interferens bevirker, at dataoverførslen afbrydes midtvejs (fejl).

I Håndtering af udtjente elektriske og elektroniske produkter (Gælder for den Europæiske Union og andre europæiske lande med separate indsamlingssystemer)



Dette symbol på produktet eller emballagen angiver, at produktet ikke må behandles som husholdningsaffald. Det skal i stedet indleveres på en genbrugsplads specielt indrettet til modtagelse og oparbejdning af elektriske og elektroniske produkter. Ved at sikre at produktet bortskaffes korrekt, forebygges de eventuelle negative miljø- og sundhedsskadelige påvirkninger, som en ukorrekt affaldshåndtering af produktet kan forårsage. Genindvinding af materialer vil medvirke til at bevare naturens ressourcer. Yderligere information om genindvindingen af dette produkt

kan fås hos kommunen, det lokale renovationselskab eller butikken, hvor produktet blev købt.

I Fjernelse af udtjente batterier (gælder for den Europæiske Union og andre europæiske lande med separate indsamlingssystemer)



Dette symbol på batteriet eller emballagen betyder, at batteriet leveret med dette produkt ikke må bortskaffes som husholdningsaffald.

På visse batterier kan dette symbol anvendes i kombination med et kemisk symbol. Det kemiske symbol for kviksølv (Hg) eller bly (Pb) er anført hvis batteriet indeholder mere end 0,0005% kviksølv eller 0,004% bly.

Ved at sikre at sådanne batterier bortskaffes korrekt, tilsikres det, at de mulige negative konsekvenser for sundhed og miljø, som kunne opstå ved en forkert affaldshåndtering af batteriet, forebygges. Materiale genindvindingen bidrager ligeledes til at beskytte naturens ressourcer.

Hvis et produkt kræver vedvarende elektricitetsforsyning af hensyn til sikkerheden samt ydeevnen eller data integritet, må batteriet kun fjernes af dertil uddannet personale.

For at sikre en korrekt håndtering af batteriet bør det udtjente produkt kun afleveres på dertil indrettede indsamlingspladser beregnet til affaldshåndtering af elektriske og elektroniske produkter.

Med hensyn til øvrige batterier, se venligst afsnittet der omhandler sikker fjernelse af batterier. Batteriet skal derefter afleveres på et indsamlingsted beregnet til affaldshåndtering og genindvinding af batterier.

Yderlige information om genindvinding af dette produkt eller batteri kan fås ved at kontakte den kommunale genbrugsstation eller den butik, hvor produktet blev købt.

Identifikation af kameraets dele

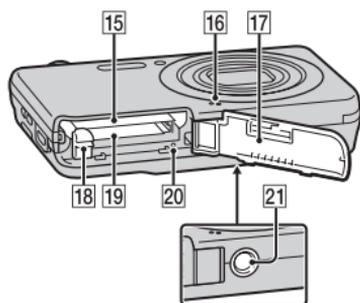
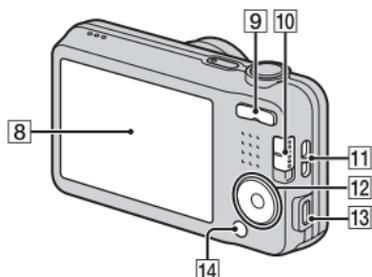
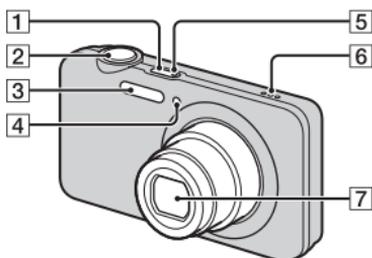

- 1** ON/OFF (Strøm)-knap
- 2** Udløserknap
- 3** Blitz
- 4** Selvudløserlampe/Lampe til smiludløser/AF-lampe
- 5** Opladelampe
- 6** Højtaler
- 7** Objektiv
- 8** LCD-skærm

- 9** W/T (zoom)-knap
- 10** Tilstandsvælger
 - (Stillbillede)/
 - (Panorering)/
 - (Film)
- 11** Krog til håndledsrem
- 12** Kontrolknap
 - MENU til: (Afspil)/
 - (Slet)/ (Selvudløser)/
 - (Blitz)
- 13** USB / A/V OUT-terminal
- 14** MENU-knap
- 15** Åbning til batteriindsættelse
- 16** Mikrofon
- 17** Batteri-/hukommelseskortdæksel
- 18** Udløsergreb til batteri
- 19** Hukommelseskort-åbning
- 20** Aktivitetslampe
- 21** Stativgevindhul

- Anvend et stativ med en skrue, der er mindre end 5,5 mm lang. Ellers kan du ikke fastgøre kameraet ordentligt, og der kan opstå skade på kameraet.

Indsætning af batteriet

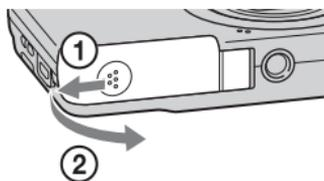

Udløsergreb til batteri

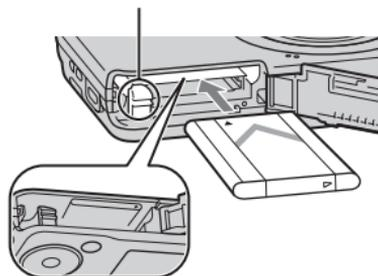

1 Åbn dækslet.

2 Indsæt batteriet.

- Mens du trykker på udløsergrebet til batteriet, skal du indsætte batteriet som vist på illustrationen. Sørg for at udløsergrebet til batteriet låser efter indsætningen.
- Det kan beskadige kameraet, hvis dækslet lukkes, uden at batteriet er sat korrekt i.

Opladning af batteriet

For kunder i USA og Canada

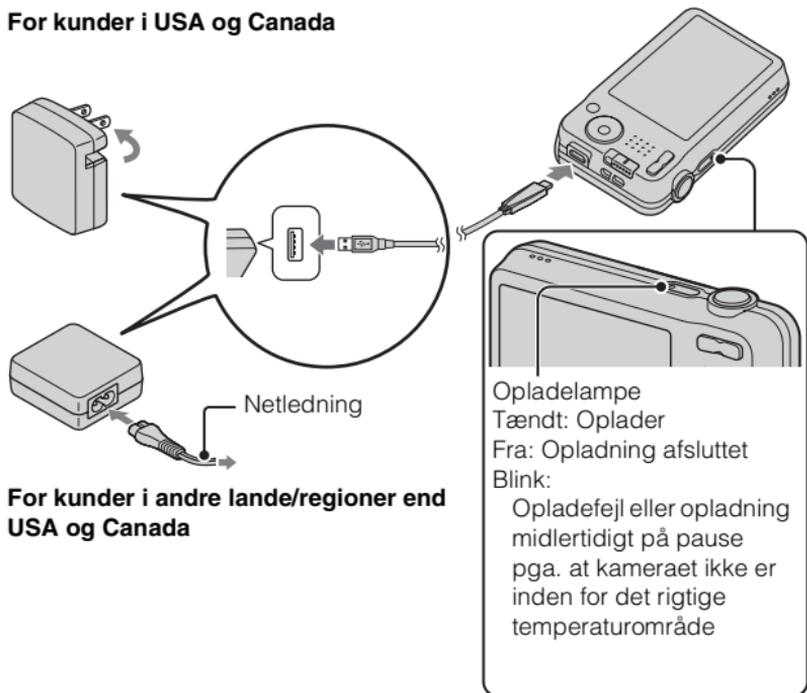

For kunder i andre lande/regioner end USA og Canada

- 1 Tilslut kameraet til lysnetadapteren (medfølger) vha. det dedikerede USB-kabel (medfølger).
- 2 Tilslut lysnetadapteren til stikkontakten.
Opladelampen lyser orange, og opladningen begynder.
 - Sluk for kameraet under opladning af batteriet.
 - Du kan foretage opladning af batteriet, selvom det er delvist opladt.
 - Når opladelampen blinker, og opladningen ikke er færdig, skal du tage batteriet ud og sætte det i igen.

Bemærkninger

- Hvis opladelampen på kameraet blinker, når lysnetadapteren er tilsluttet til stikkontakten, angiver dette, at opladningen er midlertidigt afbrudt, da temperaturen er uden for det anbefalede område. Når temperaturen igen kommer inden for det passende temperaturområde, begynder opladningen igen. Det anbefales at oplade batteriet i en omgivelsestemperatur på mellem 10 °C og 30 °C.
- Batteriet oplades muligvis ikke ordentligt, hvis batteriets terminaldel er beskidt. I dette tilfælde skal du forsigtigt tørre eventuelt støv af med en blød klud eller en vatpind for at rengøre batteriets terminaldel.
- Tilslut lysnetadapteren (medfølger) til den nærmeste stikkontakt. Hvis der opstår funktionsfejl under brug af lysnetadapteren, skal du straks tage stikket ud af stikkontakten for at afbryde forbindelsen til strømkilden.
- Når opladningen er afsluttet, skal lysnetadapteren afbrydes fra stikkontakten.
- Sørg for kun at bruge originale batterier, dedikeret USB-kabel (medfølger) og lysnetadapter (medfølger) fra Sony.

■ Opladningstid (fuld opladning)

Opladningstiden er ca. 115 min. ved brug af lysnetadapteren (medfølger).

Bemærkninger

- Opladningstiden ovenfor gælder for opladning af et fuldt afladet batteri ved en temperatur på 25 °C. Opladningen kan tage længere tid afhængigt af brugsforholdene og omstændighederne.

■ Opladning via tilslutning til en computer

Batteriet kan oplades ved at tilslutte kameraet til en computer vha. det dedikerede USB-kabel.

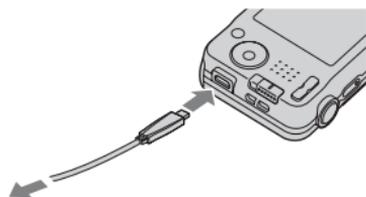

Til et USB-jackstik

Bemærkninger

- Bemærk følgende punkter vedrørende opladning via en computer:
 - Hvis kameraet er tilsluttet til en bærbar computer, som ikke er tilsluttet til en strømkilde, aftager batteriniveaet på den bærbare computer. Oplad ikke i længere tid ad gangen.
 - Du skal ikke tænde/slukke eller genstarte computeren, eller starte computeren fra dvaletilstand, når der er oprettet en USB-forbindelse mellem computeren og kameraet. Kameraet kan muligvis forårsage en funktionsfejl. Inden du tænder/slukker eller genstarter computeren, eller starter den fra dvaletilstand, skal kameraet afbrydes fra computeren.
 - Der gives ingen garanti for opladning med en specialbygget eller modificeret computer.

■ Batteriets levetid og antallet af billeder der kan optages og afspilles

	Batteriets levetid	Antal billeder
Optagelse (stillbilleder)	Ca. 110 min.	Ca. 220 billeder
Faktisk optagelse (film)	Ca. 50 min.	—
Kontinuerlig optagelse (film)	Ca. 110 min.	—
Visning (stillbilleder)	Ca. 175 min.	Ca. 3500 billeder

Bemærkninger

- Antallet af billeder ovenfor gælder, når batteriet er fuldt opladt. Antallet af billeder aftager muligvis afhængigt af brugsforholdene.
- Det antal billeder, som kan optages, gælder for optagelse under følgende forhold:
 - Brug af Sony "Memory Stick PRO Duo" (Mark2) (sælges separat)
 - Batteriet anvendes ved en omgivende temperatur på 25 °C.
- Antallet under "Optagelse (stillbilleder)" er baseret på CIPA-standarden og gælder for optagelse under følgende forhold:
(CIPA: Camera & Imaging Products Association)
 - [SteadyShot] er indstillet til [Fra].
 - [Opløsning] er indstillet til [Standard].
 - Optagelse hvert 30. sekund.
 - Zoom skifter mellem fuld W og T.
 - Blitzen udløses én gang hver anden gang.
 - Strømmen tænder og slukker én gang hver tiende gang.
- Batterilevetiden for film gælder for optagelse under følgende forhold:
 - Optagetilstand: 1280×720
 - Når kontinuerlig optagelse stopper pga. indstillede begrænsninger (29 minutter), kan du trykke på udløserknappen igen for at fortsætte optagelsen.
Optagefunktioner som f.eks. zoom vil ikke fungere.
 - "Faktisk optagelse (film)" ovenfor angiver den omtrentlige optagetid som en vejledning, når du gentagne gange optager, zoomer, sætter kameraet i standby for optagelse og tænder og slukker for kameraet.

Strømforsyning

Kameraet kan forsynes med strøm fra stikkontakten ved tilslutning til lysnetadapteren (medfølger) vha. det dedikerede USB-kabel (medfølger).

Du kan importere billeder til en computer, uden at skulle bekymre dig om at batteriet opbruges, ved at tilslutte kameraet til en computer vha. det dedikerede USB-kabel.

Du kan endvidere anvende lysnetadapteren AC-UD10 (sælges separat) eller AC-UD11 (sælges separat) til strømforsyning under optagelse.

DK

Bemærkninger

- Der kan ikke tilføres strøm, når batteriet ikke er indsat i kameraet.
- Når kameraet er tilsluttet direkte til en computer eller til en stikkontakt vha. den medfølgende lysnetadapter, er der kun strømforsyning til rådighed i afspilningstilstand. Hvis kameraet er i optagetilstand, eller mens du ændrer kameraets indstillinger, tilføres der ikke strøm, selvom du opretter en USB-forbindelse vha. det dedikerede USB-kabel.
- Hvis du tilslutter kameraet til en computer vha. det dedikerede USB-kabel, mens kameraet er i afspilningstilstand, skifter kameraets skærm fra afspilningsskærmen til USB-tilslutningsskærmen. Tryk på  (afspil) på kontrolknappen for at skifte til afspilningsskærmen.
- Lysnetadapteren AC-UD11 (sælges separat) er muligvis ikke til rådighed i visse lande/regioner.

Indsættelse af et hukommelseskort (sælges separat)

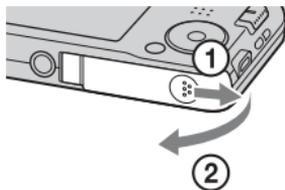

1 Åbn dækslet.

2 Indsæt hukommelseskortet (sælges separat).

- Indsæt hukommelseskortet med det afskårne hjørne vendt som vist på illustrationen, indtil det klikker på plads.

3 Luk dækslet.

■ Anvendelige hukommelseskort

	Hukommelseskort	Til stillbilleder	Til film
A	Memory Stick PRO Duo	✓	✓ (kun Mark2)
	Memory Stick PRO-HG Duo	✓	✓
	Memory Stick Duo	✓	—
B	Memory Stick Micro (M2)	✓	✓ (kun Mark2)
C	SD-hukommelseskort	✓	✓ (klasse 4 eller hurtigere)
	SDHC-hukommelseskort	✓	✓ (klasse 4 eller hurtigere)
D	microSD-hukommelseskort	✓	✓ (klasse 4 eller hurtigere)
	microSDHC-hukommelseskort	✓	✓ (klasse 4 eller hurtigere)

- I denne vejledning omtales produkterne i tabellen ovenfor under ét som følgende:
A: "Memory Stick Duo"
B: "Memory Stick Micro"
C: SD-kort
D: microSD-hukommelseskort

Bemærkninger

- For at kunne anvende en "Memory Stick Micro" eller et microSD-hukommelseskort med kameraet skal du sørge for, at du først indsætter den/det i en dedikeret adapter.

DK

■ Sådan tages hukommelseskortet/batteriet ud

Hukommelseskort: Tryk én gang ind på hukommelseskortet for at få det skubbet ud.

Batteri: Skub udløsergrebet til batteri. Pas på ikke at tabe batteriet.

Bemærkninger

- Fjern aldrig hukommelseskortet/batteriet, når aktivitetslampen (side 6) er tændt. Dette kan muligvis beskadige data i den interne hukommelse/hukommelseskortet.

Indstilling af uret

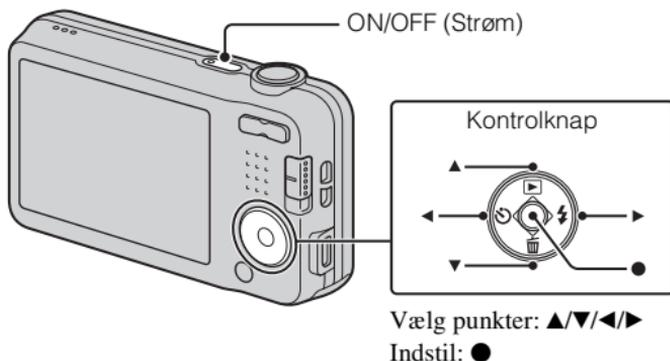

- 1** Tryk på ON/OFF (Strøm)-knappen.
Indstillingen for dato og klokkeslæt vises, når du tænder for kameraet første gang.
 - Det kan tage tid, før kameraet tændes og betjening er mulig.
- 2** Vælg et ønsket sprog.
- 3** Vælg et ønsket geografisk sted ved at følge instruktionerne på skærmen og tryk derefter på ● på kontrolknappen.
- 4** Indstil [Dato-/tidsformat], [Sommertid] og [Dato og tid], og vælg derefter [OK] → [OK].
 - Midnat angives som 12:00 AM, og middag som 12:00 PM.
- 5** Følg instruktionerne på skærmen.
 - Hvis du indstiller [Opløsning] til [Høj], opbruges batteriets opladning muligvis hurtigere.

Optagelse af stillbilleder/film

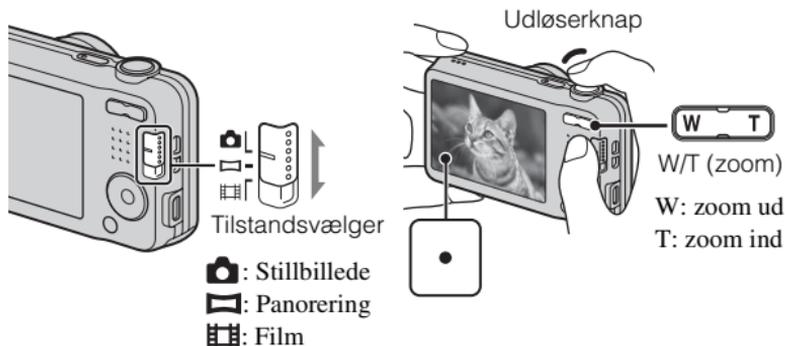

Optagelse af stillbilleder

- 1 Tryk udløserknappen halvvejs ned for at fokusere.
Når billedet er fokuseret, lyder der et bip, og ●-indikatoren lyser.
- 2 Tryk udløserknappen helt ned for at optage et billede.

Optagelse af film

- 1 Tryk udløserknappen helt ned for at starte med at optage.
 - Brug zoomknappen til at ændre zoomskalaen.
- 2 Tryk udløserknappen helt ned igen for at stoppe optagelsen.

Bemærkninger

- Ved anvendelse af zoomfunktionen under optagelse af en film optages lyden af betjeningen af objektivet med på lydsporet.
- Det panoramiske optageområde kan blive reduceret afhængigt af motivet, eller den måde det optages på. Derfor kan det optagede billede muligvis blive mindre end 360 grader, selv når panoramaoptagelse er indstillet til [360°].
- Det er muligt at foretage kontinuerlig optagelse i ca. 29 minutter ad gangen med kameraets standardindstillinger, og når temperaturen er ca. 25 °C. Når filmoptagelsen er afsluttet, kan du begynde at optage igen ved at trykke på udløserknappen igen. Optagelsen stopper muligvis for at beskytte kameraet afhængigt af den omgivende temperatur.

Visning af billeder

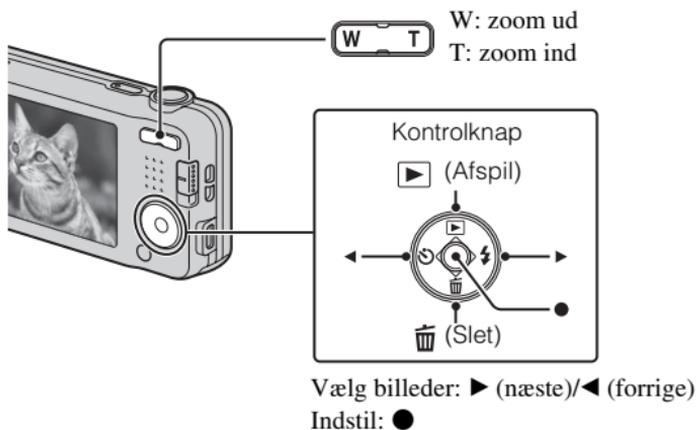

1 Tryk på ▶ (afspil) på kontrolknappen.

- Det sidst optagede billede vises.

■ Valg af næste/forrige billede

Vælg et billede ved at trykke på ▶ (næste)/◀ (forrige) på kontrolknappen.
Tryk på ● midt på kontrolknappen for at se film.

■ Sletning af et billede

- ① Tryk på 🗑️ (slet) på kontrolknappen.
- ② Vælg [Dette bil.] med ▲ på kontrolknappen og tryk derefter på ●.

■ Vend tilbage til optagelse af billeder

Tryk udløserknappen halvvejs ned.

Introduktion af andre funktioner

Andre funktioner, som anvendes ved optagelse eller afspilning, kan betjenes vha. kontrolknappen eller MENU-knappen på kameraet. Dette kamera er udstyret med en funktionsguide, som gør det nemt at vælge mellem funktionerne. Du kan anvende forskellige funktioner under visning af guiden.

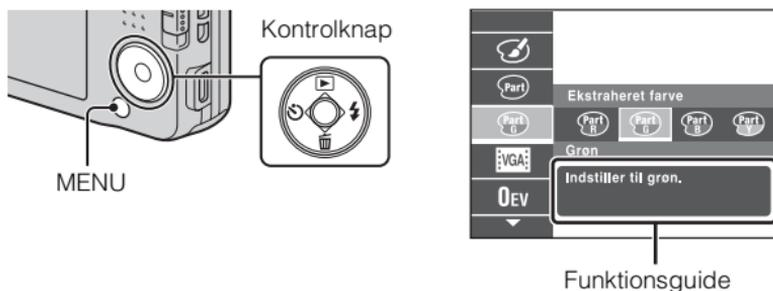

■ Kontrolknop

▶ (Afspil): Skifter kameraet til afspilningstilstand.

🗑️ (Slet): Giver dig mulighed for at slette billeder.

🕒 (Selvudløser): Giver dig mulighed for at anvende selvudløseren.

⚡ (Blitz): Giver dig mulighed for at vælge en blitztilstand for stillbilleder.

Midterknop (Sporingsfokus): Kameraet sporer motivet og justerer automatisk fokus, selv når motivet bevæger sig.

■ Menupunkter

Optagelse

Opt. funkt.	Vælg tilstanden for stillbilledoptagelse.
Filmoptagelses-scene	Vælg tilstanden for filmoptagelse.
Panoramaoptagelses-scene	Vælg tilstanden ved optagelse af panoramabilleder.
Valg af motiv	Vælg forudindstillede indstillinger der matcher forskellige motivforhold.
Billedeffekt	Optag et stillbillede med en original tekstur i henhold til den ønskede effekt.
Nem-tilstand	Optag stillbilleder med brug af minimale funktioner.

Farvetone	Indstiller farvetonen, når der er valgt [Legetøjskamera] i Billedeffekt.
Ekstraheret farve	Vælger den farve der skal ekstraheres, når der er valgt [Delvis farve] i Billedeffekt.
Blød hud-effekt	Indstil Blød hud-effekten og effektniveauet.
Stillbilledformat/ Panoramabilledfor- mat/Filmformat	Vælg billedformatet for stillbilleder, panoramabilleder eller filmfiler.
Optageretning	Indstil kameraets panoreringsretning for optagelse af billeder med Panorering.
SteadyShot	Vælg anti-slørfunktionen.
Eksponeringskom- pensation	Juster eksponeringen manuelt.
ISO	Juster lysfølsomheden.
Hvidbalance	Juster farvetoner på et billede.
Fokus	Vælg fokuseringsmetoden.
Lysmålermetode	Vælg den lysmålermetode som indstiller hvilken del af motivet, der skal måles på, for at bestemme eksponeringen.
Indstillinger f. kont. optagelse	Vælg enkeltbilledtilstand eller serieoptagelsestilstand.
Smiludløser	Indstil til automatisk udløsning af lukkeren, når der registreres et smil.
Smilfølsomhed	Indstil Smiludløser-funktionens følsomhed for registrering af smil.
Registrering af ansigter	Indstil til registrering af ansigter og juster forskellige indstillinger automatisk.
DRO	Indstil DRO-funktionen til at korrigere lysstyrken og kontrasten for at forbedre billedkvaliteten.

Visning

Nem-tilstand	Forøg tekststørrelsen på skærmen for lette brugen.
Skønhedseffekt	Retoucher et ansigt på et stillbillede.
Retouchering	Retoucher et billede med forskellige effekter.
Slet	Slet et billede.
Diasshow	Vælg en kontinuerlig afspilningsmetode.
Beskyt	Beskyt billeder.
Udskriv (DPOF)	Tilføj et udskriftsbestillingsmærke til et stillbillede.
Roter	Roter et stillbillede.

Indstillingspunkter

Hvis du trykker på knappen MENU under optagelse eller afspilning, gives  (Indstillinger) som den sidste valgmulighed. Du kan ændre standardindstillingerne på  (Indstillinger)-skærmen.

 Optageindstillinger	AF-lampe/Gitterlinje/Opløsning/Digital zoom/ Røddjereduktion/Skriv dato
 Hovedindstillinger	Bip/Lydstyrke/Skærmlsstyrke/Language Setting/ Skærmfarve/Initialiser/Visningsindstilling/Funkt.guide/ Video ud/USB-tilslut.indst./USB-strømforsyning/ LUN-indstilling/Strømbesparelse
 Hukommelseskort- værktøj*	Formatér/Opret lagr.mappe/Skift lagringsmappe/ Slet lagringsmappe/Kopier/Filnummer
 Urindstillinger	Indstilling af sted/Dato-/tidsindstilling

* Hvis der ikke er indsat et hukommelseskort, vises  (Intern hukommelse-værktøj), og der kan kun vælges [Formatér].

DK

Funktioner i "PlayMemories Home"

Softwaren "PlayMemories Home" gør det muligt for dig at importere stillbilleder og film til din computer og bruge dem.

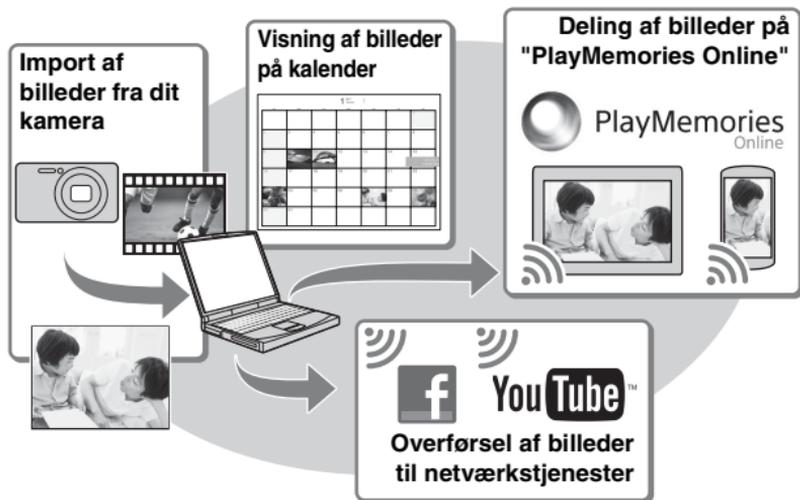

Download af "PlayMemories Home" (kun til Windows)

Du kan downloade "PlayMemories Home" fra den følgende URL:
www.sony.net/pm

Bemærkninger

- Der kræves en internetforbindelse for at installere "PlayMemories Home".
- Der kræves en internetforbindelse for at kunne anvende "PlayMemories Online" eller andre netværkstjenester. "PlayMemories Online" eller andre netværkstjenester er muligvis ikke til rådighed i visse lande eller regioner.
- "PlayMemories Home" er ikke kompatibel med Macs. Anvend de programmer, som er installeret på din Mac. Besøg den følgende URL angående yderligere oplysninger:
<http://www.sony.co.jp/imsoft/Mac/>

■ Installation af "PlayMemories Home" på en computer

1 Brug internetbrowseren på din computer til at besøge den følgende URL, og klik derefter på [Install] → [Run].
www.sony.net/pm

2 Følg instruktionerne på skærmen for at fuldføre installationen.

- Når meddelelsen om at tilslutte kameraet til en computer vises, skal du tilslutte kameraet og computeren vha. det dedikerede USB-kabel (medfølger).

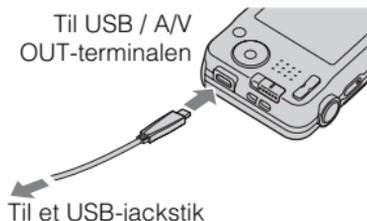

■ Visning af "PlayMemories Home Help Guide"

For oplysninger om hvordan du anvender "PlayMemories Home", skal du se "PlayMemories Home Help Guide".

1 Dobbeltklik på [PlayMemories Home Help Guide]-ikonet på skrivebordet.

- For at starte "PlayMemories Home Help Guide" fra startmenuen: Klik på [Start] → [All Programs] → [PlayMemories Home] → [PlayMemories Home Help Guide].
- For yderligere oplysninger om "PlayMemories Home" kan du også se "Cyber-shot-brugervejledning" (side 2) eller den følgende PlayMemories Home-supportside (kun engelsk):
<http://www.sony.co.jp/pmh-se/>

DK

Antal stillbilleder og optagetid for film

Antallet af stillbilleder og optagetiden kan muligvis variere afhængigt af optageforholdene og hukommelseskortet.

■ Stillbilleder

(Enheder: billeder)

Størrelse \ Kapacitet	Intern hukommelse	Hukommelseskort
	Ca. 28 MB	2 GB
16M	4	280
VGA	170	11000
16:9(12M)	5	360

■ Film

Tabellen nedenfor viser de omtrentlige maksimale optagetider. Disse er totaltider for alle filmfiler. Kontinuerlig optagelse kan foretages i cirka 29 minutter (begrænset af produktspecifikationer). For film i [1280×720]-format kan kontinuerlig optagelse foretages i ca. 10 minutter (begrænset af 2 GB filstørrelse).

(h (timer), m (minutter), s (sekunder))

Størrelse \ Kapacitet	Intern hukommelse	Hukommelseskort
	Ca. 28 MB	2 GB
1280×720	—	8 m
VGA	25 s	25 m
QVGA	1 m	1 h 15 m

Bemærkninger om brug af kameraet

Om brug og vedligeholdelse

Produktet må ikke udsættes for hårdhændet behandling, skilles ad, ændres, udsættes for stød eller tryk som f.eks. ved at der slås på det, det tabes, eller der trædes på det. Vær især forsigtig med objektivet.

Bemærkninger om optagelse/afspilning

- Inden du begynder at optage, skal du foretage en prøveoptagelse for at sikre dig, at kameraet fungerer korrekt.
- Kameraet er hverken støvtæt, stænktæt eller vandtæt.
- Undgå at udsætte kameraet for vand. Hvis der trænger vand ind i kameraet, kan det medføre funktionsfejl. I visse tilfælde kan kameraet ikke repareres.
- Ret ikke kameraet mod solen eller andet kraftigt lys. Det kan medføre funktionsfejl i kameraet.
- Hvis der opstår fugtdannelse, skal den fjernes, før kameraet bruges.
- Du må ikke ryste kameraet eller slå på det. Det kan medføre en funktionsfejl, og du vil muligvis ikke kunne optage billeder. Endvidere kan optagemediet blive ustabil, eller billeddataene kan blive ødelagt.

Undlad at bruge/opbevare kameraet på følgende steder

- På meget varme, kolde eller fugtige steder
På et sted som f.eks. en bil, der er parkeret direkte i solen, kan kameraet blive deformeret, og det kan medføre funktionsfejl.
- Opbevaring i direkte sollys eller i nærheden af et varmeapparat
Kameraet kan blive misfarvet eller deformeret, og det kan medføre funktionsfejl.
- På steder, hvor der kan opstå rystende vibrationer
- I nærheden af et sted der udsender stærke radiobølger, afgiver stråling eller som er et stærkt magnetisk sted. Ellers kan det medføre at kameraet ikke kan optage eller afspille billeder korrekt.
- I sandede eller støvede omgivelser
Pas på, at der ikke kommer sand eller støv ind i kameraet. Det kan medføre funktionsfejl i kameraet, og i nogle tilfælde kan denne funktionsfejl ikke udbedres.

Om transport

Undlad at sidde i en stol eller andre steder med kameraet i baglommen, da dette kan medføre funktionsfejl eller beskadige kameraet.

Bemærkninger angående skærmen

Skærmen er fremstillet med ekstremt præcis højteknologi, så mere end 99,99% af alle pixel fungerer. Der kan dog forekomme ganske små sorte og/eller lyse prikker (hvide, røde, blå eller grønne) på skærmen. Disse prikker er et resultat af den normale produktionsproces, og påvirker ikke optagelsen.

Om kameraets temperatur

Kameraet og batteriet kan blive varmt under fortsat brug, men det er ikke en funktionsfejl.

Om beskyttelse mod overophedning

Afhængigt af kameraets og batteriets temperatur er du muligvis ikke i stand til at optage film, eller strømmen slår muligvis automatisk fra for at beskytte kameraet. Der vises en meddelelse på skærmen, inden strømmen slås fra eller du ikke længere kan optage film. I dette tilfælde skal du lade kameraet være slukket, indtil kameraets og batteriets temperatur falder. Hvis du tænder for strømmen uden at lade kameraet og batteriet køle tilstrækkeligt af, slukker strømmen muligvis igen eller du er ikke i stand til at optage film.

Om opladning af batteriet

Hvis du oplader et batteri, som ikke har været opladt i en lang periode, er du muligvis ikke i stand til at oplade det til den rigtige kapacitet. Dette er pga. batteriets egenskaber og er ikke en funktionsfejl. Oplad batteriet igen.

Advarsel om ophavsret

Tv-programmer, film, videobånd og andet materiale kan være ophavsretligt beskyttet. Uautoriseret optagelse af ophavsretligt beskyttet materiale er i strid med bestemmelserne i lovene om ophavsret.

Ingen kompensation for ødelagt indhold eller optagefejl

Sony kan ikke kompensere for manglende evne til at optage eller tab af optaget indhold pga. funktionsfejl på kameraet eller optagemidiet osv.

Rengøring af kameraets overflade

Rengør kameraets overflade med en blød klud, der er let fugtet med vand, og tør derefter overfladen af med en tør klud. For at undgå at beskadige overfladebehandlingen eller kabinettet:

– Udsæt ikke kameraet for kemiske produkter som fx fortynder, benzin, alkohol, engangsklude, insektmiddel, solcreme eller insektgift.

Vedligeholdelse af LCD-skærmen

- Hvis der kommer håndcreme eller fugtighedscreme på skærmen, og det ikke fjernes, kan det muligvis opløse dens belægning. Hvis der kommer noget på skærmen, skal du straks tørre det af.
- Hvis skærmen tørres hårdt af med et papirlommetørklæde eller andre materialer, kan det ødelægge belægningen.
- Hvis der sidder fingeraftryk eller andet snavs fast på selve LCD-skærmen, anbefaler vi, at du forsigtigt fjerner snavset, og derefter rengør skærmen ved at tørre den af med en blød klud.

Specifikationer

Kamera

[System]

- Billedenhed: 7,75 mm (1/2,3 type)
CCD, primært farvefilter
- Pixel i alt: Ca. 16,4 megapixel
Effektive pixel: Ca. 16,1 megapixel
- Objektiv: 5× zoomobjektiv
f = 5 mm – 25 mm (28 mm –
140 mm (svarende til 35 mm film))
F3,2 (W) – F6,5 (T)
Under optagelse af film (16:9):
30,5 mm – 152,5 mm
Under optagelse af film (4:3):
28 mm – 140 mm
- SteadyShot: Elektronisk
- Eksponeringskontrol: Automatisk
eksponering, Valg af motiv
- Hvidbalance: Automatisk, Dagslys,
Overskyet, Fluorescerende 1/2/3,
Skinnende, Blitz
- Serieoptagelse (ved optagelse med det
største pixelantal):
Ca. 1,0 billeder/sekund
(op til 100 billeder)
- Filformat:
Stillbilleder: JPEG (DCF, Exif,
MPF Baseline)-kompatibel,
DPOF-kompatibel
Film: AVI (Motion JPEG)
- Optagemedie: Intern hukommelse
(Ca. 28 MB), "Memory Stick
Duo", "Memory Stick Micro", SD-
kort, microSD-hukommelseskort
- Blitz: Blitzinterval (ISO-følsomhed
(anbefalet eksponeringsindeks)
indstillet til Auto):
Ca. 0,5 m til 2,7 m (W)
Ca. 0,5 m til 1,2 m (T)

[Input- og outputstik]

- USB / A/V OUT-stik:
Videoudgang
Lydudgang
USB-kommunikation
USB-kommunikation: Hi-Speed USB
(USB 2.0)

[Skærm]

- LCD-skærm:
6,7 cm (2,7 type) TFT drive
Antal punkter i alt: 230 400 punkter

[Strøm, generelt]

- Strøm: Genopladeligt batteri NP-BN,
3,6 V
Lysnetadapter AC-UB10C, 5 V
Strømforbrug (under fotografering):
1,1 W
Driftstemperatur: 0 °C til 40 °C
Opbevaringstemperatur:
–20 °C til +60 °C
Mål (CIPA-kompatibel):
97,0 mm × 55,1 mm × 20,0 mm
(B/H/D)
- Vægt (CIPA-kompatibel) (inklusive
NP-BN-batteri, "Memory Stick
Duo"): Ca. 114 g
- Mikrofon: Mono
Højttaler: Mono
Exif Print: Kompatibel
PRINT Image Matching III:
Kompatibel

DK

Lysnetadapter AC-UB10C

Strømkraft: Vekselsstrøm 100 V til

240 V, 50 Hz/60 Hz, 70 mA

Udgangsspænding: Jævnstrøm 5 V,
0,5 A

Driftstemperatur: 0 °C til 40 °C

Opbevaringstemperatur:

-20 °C til +60 °C

Mål:

Ca. 50 mm x 22 mm x 54 mm
(B/H/D)

Vægt:

For USA og Canada: Ca. 48 g

For andre lande og regioner end
USA og Canada: Ca. 43 g

Genopladeligt batteri NP-BN

Anvendt batteri: Litium-ion-batteri

Maksimal spænding: Jævnstrøm 4,2 V

Nominel spænding: Jævnstrøm 3,6 V

Maksimal opladningsspænding:

Jævnstrøm 4,2 V

Maksimal opladningsstrømstyrke:

0,9 A

Kapacitet:

typisk: 2,3 Wh (630 mAh)

minimum: 2,2 Wh (600 mAh)

Design og specifikationer kan ændres
uden varsel.

Varemærker

- Følgende mærker er varemærker tilhørende Sony Corporation.
Cyber-shot, "Cyber-shot", "Memory Stick PRO Duo", "Memory Stick PRO-HG Duo", "Memory Stick Duo", "Memory Stick Micro"
- Windows er et registreret varemærke tilhørende Microsoft Corporation i USA og/eller andre lande.
- Mac og Mac OS er registrerede varemærker tilhørende Apple Inc.
- SDHC-logoet er et varemærke tilhørende SD-3C, LLC.
- Facebook og "f"-logoet er varemærker eller registrerede varemærker tilhørende Facebook, Inc.
- YouTube og YouTube-logoet er varemærker eller registrerede varemærker tilhørende Google Inc.
- Desuden er navne på systemer og produkter, som er anvendt i denne vejledning, generelt varemærker eller registrerede varemærker tilhørende de respektive udviklere eller producenter. Betegnelserne TM eller ® er imidlertid ikke brugt i alle tilfælde i denne vejledning.

Der findes flere oplysninger om dette produkt samt svar på ofte stillede spørgsmål på vores websted til kundesupport.

<http://www.sony.net/>

Tryk på 70% eller derover genbrugspapir med planteoliebaseret tryksværte uden VOC (flygtige organiske forbindelser).

Saznajte više o fotoaparatu (»Korisnički priručnik za Cyber-shot«)



»Korisnički priručnik za Cyber-shot« je online priručnik. Konzultirajte ga za detaljne upute o mnogim funkcijama fotoaparata.

- ① Pristupite stranici za Sony podršku.
<http://www.sony.net/SonyInfo/Support/>
- ② Odaberite svoju zemlju ili regiju.
- ③ Potražite naziv modela svog fotoaparata na stranici podrške.
 - Naziv modela provjerite na donjem dijelu fotoaparata.

Provjera isporučениh stavki

Broj u zagradama označava broj komada.

- Fotoaparat (1)
- Punjiva baterijska jedinica NP-BN (1)
(Ova se punjiva baterijska jedinica ne može koristiti s aparatima Cyber-shot koji su opremljeni baterijskom jedinicom NP-BN1.)
- Posebni USB kabel (1) (Sony Corporation 1-834-331-)
- AC ispravljač AC-UB10C (1)
- Električni kabel (ne isporučuje se za SAD i Kanadu) (1)
- Vrpca za nošenje (1)
- Priručnik za upotrebu (ovaj priručnik) (1)

UPOZORENJE

Za smanjenje opasnosti od požara ili udara struje jedinicu nemojte izlagati kiši ni vlazi.

VAŽNE SIGURNOSNE UPUTE

-SAČUVAJTE OVE UPUTE

OPASNOST

POZORNO SLIJEDITE OVE UPUTE KAKO BISTE SMANJILI OPASNOST OD POŽARA ILI STRUJNOG UDARA

POZOR

| Baterijska jedinica

Baterijska jedinica kojom se neispravno rukuje može se rasprsnuti, prouzročiti požar pa čak i kemijske opekline. Držite se sljedećih mjera opreza.

- Nemojte rastavljati bateriju.
- Nemojte razbijati bateriju niti je izlagati udarcima ili primjeni sile kao npr. udarcima čekićem, bacanju ili gaženju.
- Bateriju nemojte kratko spajati i pazite da metalni predmeti ne dođu u dodir s priključcima baterije.
- Ne izlažite bateriju temperaturama iznad 60°C npr. na mjestima izloženim izravnoj sunčevoj svjetlosti ili vozilima parkiranim na suncu.
- Bateriju nemojte spaljivati ni bacati u vatru.
- Ne dirajte oštećene ni cureće litij-ionske baterije.
- Baterijsku jedinicu obvezno puniti originalnim Sonyjevim punjačem baterije ili drugim uređajem kojim se može puniti baterija.
- Držite baterijsku jedinicu izvan doseg a male djece.
- Baterijsku jedinicu držite na suhom mjestu.
- Zamijenite samo s baterijom iste vrste ili ekvivalentnom baterijom po preporuci Tvrtke Sony.
- Istrošene baterijske jedinice zbrinite na način opisan u uputama.

| AC ispravljač

Kad koristite AC ispravljač koristite zidnu utičnicu u blizini. Odmah isključite AC ispravljač iz zidne utičnice ako tijekom korištenja uređaja dođe do bilo kakvog kvara.

HR

Za korisnike u Europi

IZJAVA O SUKLADNOSTI

Proizvođač ovog proizvoda je Sony Corporation, 1-7-1 Konan Minato-ku, Tokyo 108-0075, Japan. Sony, odnosno njegov ovlaštenu zastupnik Sony Central and Southeast Europe Kft. , Predstavništvo u Republici Hrvatskoj izjavljuje da je ovaj proizvod usklađen s bitnim zahtjevima tehničkih propisa koji su za ovaj proizvod utvrđeni.

Izjave o sukladnosti dostupne su na internet stranici www.sukladnost-sony.com.hr

Ovaj proizvod je ispitivan i potvrđena je usklađenost sa smjernicom EMC za uporabu spojnih kabela kraćih od 3 m.

Pozor

Elektromagnetska polja određenih frekvencija mogu prouzročiti smetnje slike i zvuka ove jedinice.

Upozorenje

Ako statički elektricitet ili elektromagnetsko polje prouzroče prekid prijenosa podataka, ponovno pokrenite aplikaciju ili isključite pa ponovno uključite vezni kabel (USB, itd.).

Zbrinjavanje starih električkih i elektroničkih uređaja (primjenjuje se u Europskoj uniji i ostalim europskim zemljama s posebnim sustavima zbrinjavanja)



Ova oznaka na proizvodu ili na ambalaži označava da se ovaj proizvod ne smije zbrinjavati kao kućni otpad. On treba biti zbrinut na za tu namjenu predviđenom mjestu za reciklažu električke ili elektroničke opreme. Odlazeći ovaj proizvod na za to predviđenom mjestu, pomažete i sprječavate moguće negativne utjecaje na okoliš i ljudsko zdravlje, koje može biti ugroženo neodgovarajućim zbrinjavanjem otpada ovih vrsta proizvoda. Reciklažom materijala pomažete očuvanje prirodnih izvora. Za detaljnije informacije o

reciklaži ovog proizvoda, molimo kontaktirajte vašu lokalnu gradsku upravu, vaše odlagalište otpada ili trgovinu gdje ste kupili uređaj.

I Zbrinjavanje starih baterija (primjenjuje se u Europskoj uniji i ostalim europskim zemljama s posebnim sistemima zbrinjavanja)



Ova oznaka na bateriji ili na ambalaži označava da se baterija ne smije zbrinjavati kao ostali kućni otpad.

Na nekim baterijama se uz ovaj simbol može nalaziti kemijski simbol. Kemijski simboli za živu (Hg) ili olovo (Pb) dodaju se ako baterija sadrži više od 0,0005% žive ili 0,004% olova.

Ona treba biti zbrinuta na za tu namjenu predviđenom mjestu za reciklažu starih baterija. Odlazeći ovu bateriju na za to predviđenom mjestu, pomažete i sprječavate moguće negativne utjecaje na okoliš i ljudsko zdravlje, koje može biti ugroženo neodgovarajućim zbrinjavanjem baterije. Reciklažom materijala pomažete očuvanje prirodnih izvora.

Ugrađenu bateriju kod uređaja koji zbog sigurnosti, načina rada ili zbog očuvanja podataka trebaju stalno napajanje smije zamijeniti samo kvalificirano servisno osoblje.

Kako biste osigurali pravilno zbrinjavanje baterije, nakon isteka radnog vijeka, uređaj predajte odgovarajućem sabirnom centru za recikliranje električnih i elektronskih uređaja.

Kod svih ostalih baterija, molimo pogledajte poglavlje o sigurnom vađenju baterije iz uređaja. Bateriju predajte na odgovarajuće sabirno mjesto koje se bavi recikliranjem istrošenih baterija.

Za detaljnije informacije o reciklaži ovog proizvoda, molimo kontaktirajte svoju lokalnu gradsku upravu, odlagalište otpada ili trgovinu gdje ste kupili proizvod.

Dijelovi fotoaparata

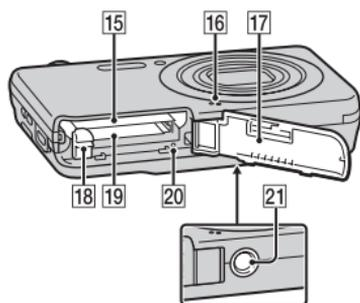
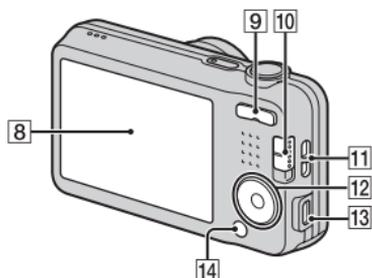
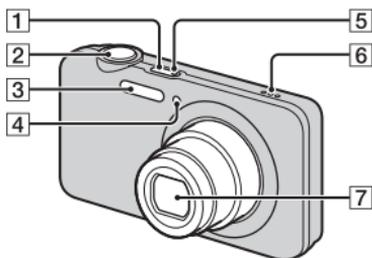

- 1** Tipka ON/OFF (napajanje)
- 2** Okidač
- 3** Bljeskalica
- 4** Svjetlo samookidača/indikator snimanja osmijeha/AF svjetlo
- 5** Svjetlo punjenja
- 6** Zvučnik
- 7** Objektiv
- 8** LCD zaslon

- 9** tipka zuma W/T
- 10** Mjenjač moda
 - (Fotografija)/
 - (Panoramsko snimanje)/
 - (Videozapis)
- 11** Kukica za vrpcu za nošenje
- 12** Kontrolna tipka
 - MENU uklj.: /▼/◀▶
 - MENU isklj.:
 - (Reprodukcija)/
 - (Brisanje)/
 - (Samookidač)/
 - (Bljeskalica)
- 13** USB / A/V OUT priključak
- 14** Tipka MENU
- 15** Utor za umetanje baterije
- 16** Mikrofon
- 17** Poklopac baterije/memorijske kartice
- 18** Polugica za vadenje baterije
- 19** Utor za memorijsku karticu
- 20** Svjetlo pristupa podacima
- 21** Otvor priključka za stativ
 - Koristite stativ s vijkom duljine manje od 5,5 mm. U protivnom fotoaparatus neće moći dobro učvrstiti i može se oštetiti.

Umetanje baterijske jedinice

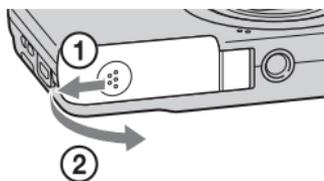

Polugica za vađenje baterije

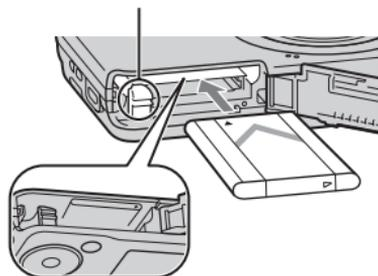

1 Otvorite poklopac.

2 Umetnite baterijsku jedinicu.

- Dok pritišćete polugu za vađenje baterije, umetnite baterijsku jedinicu kako je prikazano. Osigurajte da se poluga za vađenje baterije nakon umetanja zaključa.
- Zatvaranjem poklopca kad je baterija nepravilno umetnuta možete oštetiti fotoaparata.

Punjenje baterijske jedinice

Za korisnike u SAD-u i Kanadi

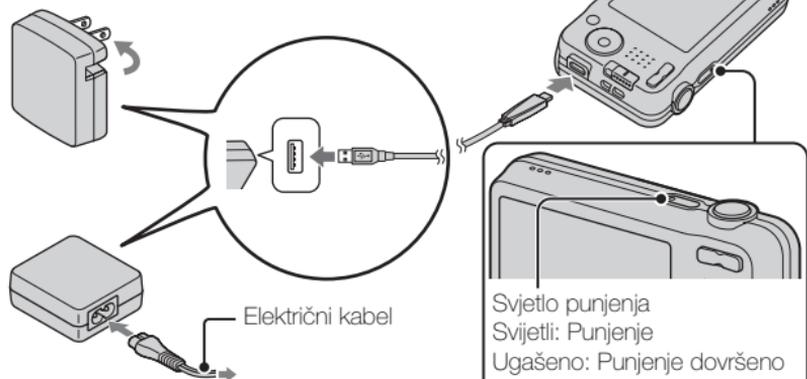

Za korisnike iz ostalih zemalja/regija osim SAD i Kanade

Svjetlo punjenja
Svijetli: Punjenje
Ugašeno: Punjenje dovršeno
Trepće:
Pogreška punjenja ili je punjenje privremeno pauzirano jer se fotoaparat ne nalazi na temperaturi odgovarajućeg raspona

1 Spojite fotoaparat na AC ispravljač (isporučeno) predviđenim USB kabelom (isporučeno).

2 Spojite AC ispravljač u zidnu utičnicu.

Svjetlo punjenja svijetli narančasto, te započinje punjenje.

- Tijekom punjenja baterije isključite fotoaparat.
- Baterijska se jedinica može puniti čak i kad je djelomično puna.
- Kad svjetlo punjenja treperi, a punjenje nije dovršeno, izvadite i ponovno stavite baterijsku jedinicu.

Napomene

- Ako svjetlo punjenja na fotoaparatu treperi kad je AC ispravljač priključen za zidnu utičnicu, to znači da je punjenje privremeno zaustavljeno jer je temperatura izvan preporučenog raspona. Kad se temperatura vrati u odgovarajući raspon, punjenje se nastavlja. Preporučujemo punjenje baterijske jedinice pri okolnoj temperaturi od 10 °C do 30 °C.
- Bateriajska jedinica možda se neće učinkovito napuniti ako je priključak baterije prljav. U tom slučaju, s priključka baterije mekanom krpom ili vatenim štapićem lagano obrišite prašinu kako biste ga očistili.
- Spojite AC ispravljač (isporučeno) u najbližu zidnu utičnicu. Ako tijekom korištenja AC ispravljača dođe do kvarova, odmah isključite priključak iz zidne utičnice kako biste isključili izvor napajanja.
- Kad se punjenje dovrši, AC ispravljač isključite iz zidne utičnice.
- Svakako koristite samo originalne baterijske jedinice marke Sony, predviđeni USB kabel (isporučeno) i AC ispravljač (isporučeno).

Vrijeme punjenja (Potpuno punjenje)

Vrijeme punjenja je približno 115 min pomoću AC ispravljača (isporučeno).

Napomene

- Gore navedeno vrijeme punjenja primjenjuje se kad se puni potpuno ispražnjena baterijska jedinica pri temperaturi od 25 °C. Punjenje može trajati i duže, ovisno o uvjetima korištenja i vanjskim uvjetima.

Punjenje spajanjem na računalo

Bateriajska jedinica može se puniti spajanjem fotoaparata na računalo predviđenim USB kabelom.

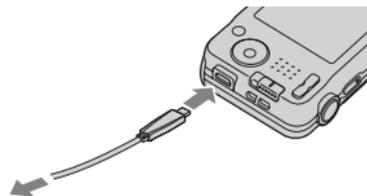

Na USB utičnicu

Napomene

- Kod punjenja putem računala na umu imajte sljedeće stavke:
 - Ako se fotoaparati spoji na prijenosno računalo koje nije spojeno na izvor napajanja, smanjuje se razina napunjenosti baterije prijenosnog računala. Nemojte puniti tijekom duljih vremenskih razdoblja.
 - Kad se između računala i fotoaparata uspostavi USB veza, nemojte isključivati/uključivati ili ponovo pokretati računalo ili buditi računalo iz načina mirovanja. Fotoaparati može prouzročiti neispravan rad. Prije isključivanja/uključivanja ili ponovnog pokretanja računala ili buđenja računala iz načina mirovanja, odspojite fotoaparati i računalo.
 - Nema jamstava za punjenje pomoću posebno izrađenog računala ili izmijenjenog računala.

Vrijeme trajanja baterije i broj slika koje se mogu snimiti i prikazati

	Vrijeme trajanja baterije	Broj slika
Snimanje (fotografija)	Oko 110 min	Približno 220 slika
Stvarno snimanje (videozapisi)	Oko 50 min	—
Neprekidno snimanje (videozapisi)	Oko 110 min	—
Pregledavanje (fotografija)	Oko 175 min	Približno 3500 slika

Napomene

- Gornji broj slika važi kad je baterijska jedinica sasvim napunjena. Broj slika može se smanjiti ovisno o uvjetima korištenja.
- Broj slika koje se mogu snimiti označava snimanje u sljedećim uvjetima:
 - Uporaba »Memory Stick PRO Duo« (Mark2) marke Sony (prodaje se zasebno)
 - Baterijska se jedinica koristi pri temperaturi okoline od 25 °C.

- Broj fotografija za »Snimanje (fotografija)« temelji se na CIPA standardu i vrijedi za snimanje pod sljedećim uvjetima: (CIPA: Camera & Imaging Products Association)
 - [SteadyShot] je podešen na [Isključeno].
 - [Rezolucija prikaza] je podešen na [Standardna].
 - Jedno okidanje svakih 30 sekundi.
 - Zum se uključuje/isključuje pritiskom na W odnosno T stranu.
 - Bljeskalica će se aktivirati svaki drugi put.
 - Uređaj će se uključiti i isključiti svaki deseti put.
- Vrijeme trajanja baterije za videozapise vrijedi za snimanje u sljedećim uvjetima:
 - Način snimanja: 1280×720
 - Kad se neprekidno snimanje dovrši zbog postavljenih ograničenja (29 minuta), ponovno pritisnite gumb okidača i nastavite snimati. Funkcije snimanja poput zuma neće funkcionirati.
 - Gore navedena opcija »Stvarno snimanje (videozapisi)« označava približno vrijeme snimanja kao smjernicu kad više puta snimate, zumirate, stavljate fotoaparatus način mirovanja za snimanje te uključujete i isključujete fotoaparatus.

■ Opskrba strujom

Fotoaparatus se može napajati strujom iz zidne utičnice spajanjem AC ispravljača (isporučeno) predviđenim USB kabelom (isporučeno). Slike možete učitati u računalo a da se ne brinete o pražnjenju baterijske jedinice i to spajanjem fotoaparatus na računalo predviđenim USB kabelom.

Nadalje, AC ispravljač AC-UD10 (prodaje se zasebno) ili AC-UD11 (prodaje se zasebno) možete koristiti za napajanje tijekom snimanja.

Napomene

- Napajanje se ne može isporučivati kad baterijska jedinica nije umetnuta u fotoaparatus.
- Kad je fotoaparatus spojen izravno na računalo ili izvor napajanja isporučenim AC ispravljačem, napajanje je dostupno samo u načinu reprodukcije. Ako je fotoaparatus u načinu snimanja ili dok mijenjate postavke fotoaparatus, napajanje se ne isporučuje čak i ako postoji USB veza pomoću predviđenog USB kabela.
- Ako fotoaparatus i računalo spojite predviđenim USB kabelom dok je fotoaparatus u načinu reprodukcije, zaslon na fotoaparatusu promijenit će se iz zaslona reprodukcije u zaslon USB povezivanja. Pritisnite  (Reprodukcija) na kontrolnoj tipki za prebacivanje na zaslon reprodukcije.
- AC ispravljač AC-UD11 (prodaje se zasebno) možda nije dostupan u nekim zemljama/regijama.

Umetanje memorijske kartice (prodaje se zasebno)

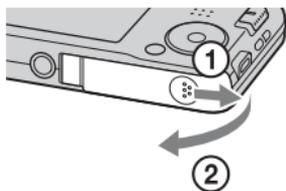

1 Otvorite poklopac.

2 Umetnite memorijsku karticu (prodaje se zasebno).

- Karticu umetnite s odrezanim kutom u prikazanom smjeru dok ne klikne.

3 Zatvorite poklopac.

■ Memorijske kartice koje se mogu koristiti

	Memorijska kartica	Za fotografije	Za videozapise
A	Memory Stick PRO Duo	✓	✓ (samo Mark2)
	Memory Stick PRO-HG Duo	✓	✓
	Memory Stick Duo	✓	–
B	Memory Stick Micro (M2)	✓	✓ (samo Mark2)
C	SD memorijska kartica	✓	✓ (Klasa 4 ili brža)
	SDHC memorijska kartica	✓	✓ (Klasa 4 ili brža)
D	microSD memorijska kartica	✓	✓ (Klasa 4 ili brža)
	microSDHC memorijska kartica	✓	✓ (Klasa 4 ili brža)

- U ovom se priručniku proizvodi u tablici skupno nazivaju ovako:

A: »Memory Stick Duo«

B: »Memory Stick Micro«

C: SD kartica

D: microSD memorijska kartica

Napomene

- Za korištenje »Memory Stick Micro« ili microSD memorijske kartice s fotoaparatom, svakako je prvo umetnite u za to predviđeni prilagodnik.

■ Za vađenje memorijske kartice/baterijske jedinice

Memorijska kartica: Pogurajte memorijsku karticu jednom kako biste je izbacili.

Baterijska jedinica: Gurnite polugicu za vađenje baterije. Pazite da vam baterija ne ispadne.

Napomene

- Nikad ne vadite memorijsku karticu/baterijsku jedinicu dok gori svjetlo pristupa podacima (page 6). Tako možete prouzročiti oštećenje podataka na memorijskoj kartici/unutarnjoj memoriji.

HR

Podešavanje sata

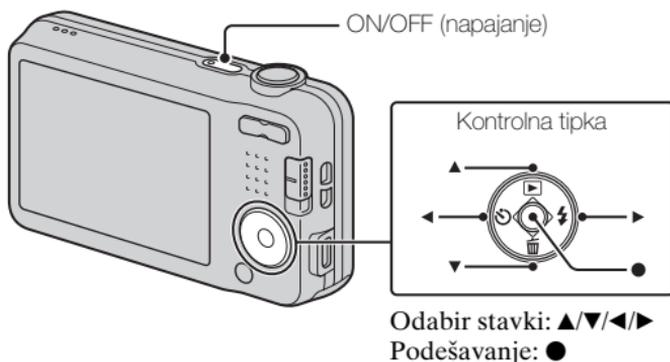

- 1** Pritisnite tipku napajanja ON/OFF.
Postavka datuma i vremena prikazuje se kad prvi put uključite fotoaparat.
 - Može potrajati neko vrijeme dok fotoaparat ne počne funkcionirati.
- 2** Odaberite željeni jezik.
- 3** Slijedeći upute na zaslonu, odaberite željenu geografsku lokaciju, pa pritisnite ● na kontrolnoj tipki.
- 4** Podesite [Format dat. i vrem.], [Ljetnje vrijeme] i [Dat. i vrijeme], pa odaberite [OK] → [OK].
 - Ponoć je prikazana kao 12:00 AM, a podne kao 12:00 PM.
- 5** Slijedite upute na zaslonu.
 - Ako podesite [Rezolucija prikaza] na [Visoka], baterija se može brže isprazniti.

Snimanje fotografija/videozapisa

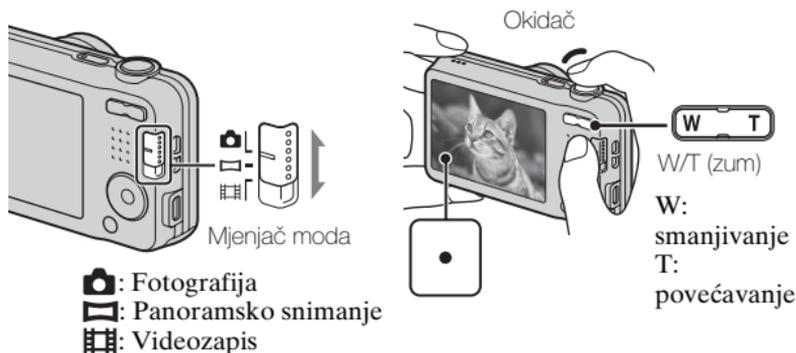

Snimanje fotografija

- 1 Dopola pritisnite okidač za izoštravanje slike.
Kad završi izoštravanje začut će se »bip« i osvijetliti indikator ●.
- 2 Pritisnite okidač do kraja kako biste snimili sliku.

Snimanja videozapisa

- 1 Za početak snimanja pritisnite okidač dokraja.
 - Tipku zuma koristite za promjenu skale uvećanja.
- 2 Za završetak snimanja ponovno pritisnite okidač dokraja.

HR

Napomene

- Kad tijekom snimanja videozapisa koristite funkciju zuma, snimit će se zvuk pomicanja objektiva.
- Raspon panoramskog snimanja može se smanjiti, ovisno o objektu ili načinu snimanja. Stoga, čak i kad se [360°] postavi za panoramsko snimanje, snimljena slika može prikazivati manje od 360 stupnjeva.
- Kontinuirano snimanje moguće je u trajanju od približno 29 minuta sa zadanim postavkama fotoaparata i pri temperaturi od približno 25°C. Kad se snimanje videozapisa dovrši, možete ga ponovno pokrenuti ponovnim pritiskom na gumb okidača. Ovisno o temperaturi okoline, snimanje se može zaustaviti kako bi se fotoaparat zaštitio.

Pregledavanje slika

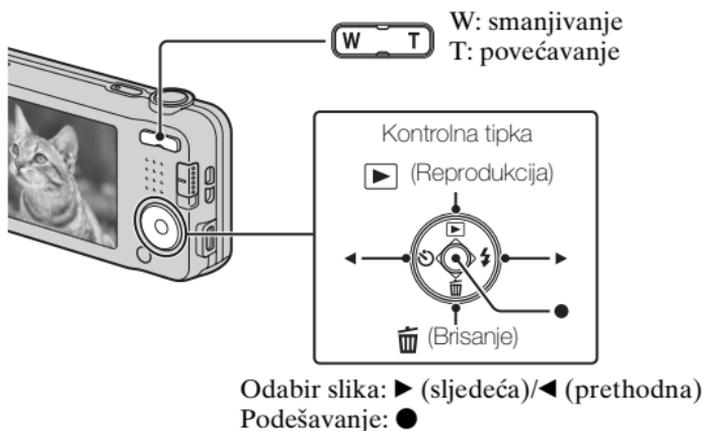

1 Pritisnite ▶ (Reprodukcija) na kontrolnoj tipki.

- Prikazat će se zadnja snimljena fotografija.

■ Odabir sljedeće/prethodne slike

Odaberite sliku pritiskom na ▶ (sljedeće)/◀ (prethodna) na kontrolnoj tipki. Za gledanje videozapisa pritisnite ● u središtu kontrolne tipke.

■ Brisanje slike

- ① Pritisnite  (Brisanje) na kontrolnoj tipki.
- ② Odaberite [Ova slika] pomoću ▲ na kontrolnoj tipki, zatim pritisnite ●.

■ Povratak na snimanje fotografija

Pritisnite okidač dopola.

Uvod u ostale funkcije

Ostalim funkcijama koje se koriste za snimanje ili reprodukciju može se upravljati pomoću kontrolne tipke ili tipke MENU na fotoaparatu. Fotoaparat je opremljen funkcijskim vodičem koji vam omogućuje jednostavan odabir funkcija. Tijekom prikaza vodiča možete koristiti različite funkcije.

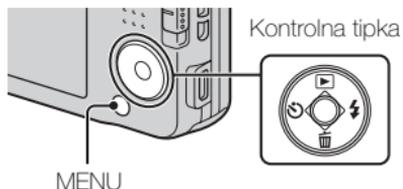

■ Kontrolna tipka

-  (Reprodukcija): Prebacuje fotoaparat na način reprodukcije.
-  (Brisanje): Omogućuje vam brisanje slika.
-  (Samookidač): Omogućuje vam korištenje samookidača.
-  (Bljeskalica): Omogućuje vam odabir načina rada bljeskalice za fotografije.

Tipka Centriraj (Praćenje fokusa): Fotoaparat prati predmet i automatski podešava izoštravanje čak i kad se predmet kreće.

■ Opcije izbornika

Snimanje

Način snimanja	Odaberite način snimanja fotografija.
Sn. vid. u nač. scen.	Odaberite način snimanja videozapisa.
Scena za panoramu	Odaberite način snimanja kad snimate panoramske slike.
Odabir scene	Odaberite prethodno podešene postavke kako bi odgovarale različitim uvjetima scene.
Foto efekat	Snimate fotografiju s izvornom teksturom sukladno željenom efektu.
Način jednostavni	Fotografije snimajte pomoću minimalnih funkcija.
Ton boja	Kad se u Efektu slika odabere [Igračka fotoaparat], podešava se nijansa boje.
Izdvojena boja	Kad se u Efektu slika odabere [Parcijalne boje], odabire se boja koja se izdvaja.
Efekt nježn. tena	Postavite Efekt nježn. tena i razinu efekta.
Veličina slike/ Veličina panor. slike/Veličina videozapisa	Odaberite veličinu slika za fotografije, panoramske slike ili datoteke videozapisa.
Smjer snimanja	Postavite smjer pomicanja fotoaparata kad snimate panoramske slike.
SteadyShot	Odaberite način sprječavanja zamućivanja.
Kompenziranje ekspozicije	Ručno podesite ekspoziciju.
ISO	Podesite osjetljivost.
Balans bijele boje	Podesite tonove boje slike.
Izoštavanje	Odaberite način izoštravanja.

Način mjerenja svjetla	Odaberite način mjerenja svjetla koji određuje koji dio objekta će služiti za podešavanje ekspozicije.
Postavke nepr. snimanja	Odaberite način pojedinačnih slika ili način brzog snimanja.
Snimanje osmjeha	Postavite na automatsko otpuštanje okidača kad se otkrije osmijeh.
Osjetljivost osmijeha	Podesite osjetljivost funkcije Snimanja osmjeha za otkrivanje osmijeha.
Otkrivanje lica	Odaberite za otkrivanje lica i automatsko podešavanje različitih postavki.
DRO	Podesite funkciju DRO za ispravljanje svjetline i kontrasta te poboljšanje kvalitete slike.

Pregledavanje

Način jednostavni	Povećajte veličinu teksta na zaslonu radi lakšeg korištenja.
Retuširanje	Retuširajte lice na fotografiji.
Retuširanje	Retuširajte sliku različitim efektima.
Brisanje	Izbrišite sliku.
Dijaprojeksija	Odaberite metodu kontinuirane reprodukcije.
Zaštita	Zaštite slike.
Tiskanje (DPOF)	Na fotografiju dodajte oznaku naloga za ispis.
Rotacija	Zakrenite fotografiju.

HR

Popis postavki

Ako pritisnete tipku MENU tijekom snimanja ili reprodukcije,  (Postavke) se daje kao konačan odabir. Možete promijeniti zadane postavke na zaslonu  (Postavke).

 Postavke Snimanja	AF osvjetljavač/Mreža/Rezolucija prikaza/Digitalni zum/Smanj. ef. crv. očiju/Zapis datuma
 Glavne Postavke	Zvučni signal/Jačina zvuka/Svjetlina Panela/ Language Setting/Boja prikaza/Pokretanje/ Postavljanje prikaza/Funkcijski vodič/Videoizlaz/ Postav. USB povez./USB napajanje/LUN Postavka/ Ušteda energije
 Alati za Memorijsku Karticu*	Format/Stvar. mape za snim./Prom. mape za snim./ Izbr. mapu za snim./Kopiranje/Broj datoteke
 Postavke Sata	Postavka područja/Postav. dat. i vrem.

* Ako nije umetnuta memorijska kartica, prikazat će se  (Alati za Unutrašnju Memoriju), a moći će se odabrati samo [Format].

Značajke opcije »PlayMemories Home«

Softver »PlayMemories Home« omogućuje vam da fotografije i videozapise uvezete na računalo i koristite ih.

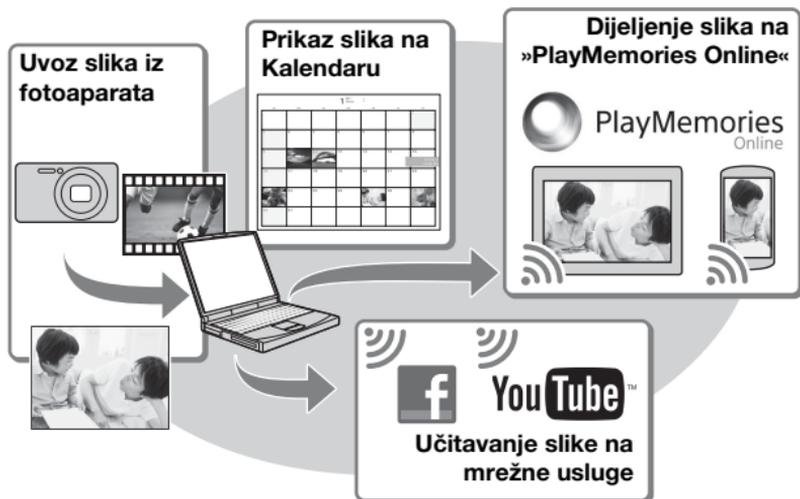

Preuzimanje »PlayMemories Home« (samo za Windows)

»PlayMemories Home« možete preuzeti sa sljedećeg URL-a:
www.sony.net/pm

Napomene

- Kako biste instalirali »PlayMemories Home« potrebna vam je internetska veza.
- Za korištenje »PlayMemories Online« potrebna vam je internetska veza ili druge mrežne usluge. »PlayMemories Online« ili druge mrežne usluge možda nisu dostupne u nekim zemljama ili regijama.
- »PlayMemories Home« nije kompatibilna s Mac računalima. Koristite aplikacije koje su instalirane na vašem Mac računalu. Za pojedini posjetite sljedeći URL:
<http://www.sony.co.jp/imsoft/Mac/>

HR

■ Instaliranje »PlayMemories Home« na računalu

- 1 Koristeći internetski preglednik na računalu idite na sljedeći URL, pa kliknite [Install] → [Run].

www.sony.net/pm

- 2 Za dovršenje instalacije slijedite upute na zaslonu.

- Kad se prikaže poruka za spajanje fotoaparata na računalo, spojite fotoaparat i računalo previđenim USB kabelom (isporučeno).



■ Prikaz priručnika »PlayMemories Home Help Guide«

Pojedinosti o tome kako koristiti »PlayMemories Home« potražite u »PlayMemories Home Help Guide«.

- 1 Dvaput kliknite ikonu [PlayMemories Home Help Guide] na radnoj površini.

- Za pristup »PlayMemories Home Help Guide« s izbornika start: Kliknite [Start] → [All Programs] → [PlayMemories Home] → [PlayMemories Home Help Guide].
 - Pojediniosti o aplikaciji »PlayMemories Home« možete potražiti i u priručniku »Korisnički priručnik za Cyber-shot« (page 2) ili na sljedećoj stranici podrške PlayMemories Home (samo engleski): <http://www.sony.co.jp/pmh-se/>
-

Broj fotografija i vrijeme za snimanje videozapisa

Broj fotografija i preostalo vrijeme snimanja može odstupati ovisno o uvjetima snimanja i memorijskoj kartici.

■ Fotografije

(Jedinica: fotografija)

Veličina \ Kapacitet	Unutarnja memorija	Memorijska kartica
	Oko 28 MB	2 GB
16M	4	280
VGA	170	11000
16:9(12M)	5	360

■ Videozapisi

U donjoj tablici su navedene približne vrijednosti maksimalnih vremena snimanja. Navedena vremena su ukupna vremena snimanja za sve videozapise. Maksimalno vrijeme neprekidnog snimanja je oko 29 minuta (ograničeno specifikacijama proizvoda). Za videozapise veličine [1280×720], neprekidno snimanje može trajati otprilike 10 minuta (maksimalna veličina datoteke 2 GB).

(h (sat), m (minuta), s (sekunda))

Veličina \ Kapacitet	Unutarnja memorija	Memorijska kartica
	Oko 28 MB	2 GB
1280×720	—	8 m
VGA	25 s	25 m
QVGA	1 m	1 h 15 m

HR

Napomene vezane za korištenje fotoaparata

O upotrebi i njezi

Izbjegavajte grubo rukovati proizvodom, rastavljati ga, izmjenjivati, podvrgavati fizičkom stresu ili utjecajima kao što je udaranje čekićem, ispuštanje proizvoda ili gaženje po njemu. Posebice pazite na objektiv.

Napomene o snimanju/reprodukciji

- Prije početka snimanja napravite probno snimanje kako bi se uvjerali u ispravnost fotoaparata.
- Fotoaparat nije zaštićen od prašine, prskanja tekućine i nije voodootporan.
- Izbjegavajte izlaganje fotoaparata djelovanju vode. Ako voda dopre u unutrašnjost fotoaparata može doći do neispravnog funkcionisanja. U nekim slučajevima fotoaparat neće biti moguće popraviti.
- Fotoaparat nemojte usmjeravati prema suncu ili nekom drugom jakom izvoru svjetlosti. To može prouzročiti neispravno funkcionisanje fotoaparata.
- Ako dođe do kondenzacije vlage, otklonite je prije upotrebe fotoaparata.
- Fotoaparat nemojte tresti niti udarati. Mogli biste prouzročiti kvar pa možda nećete moći snimati slike. Nadalje, medij snimanja se može pokvariti ili se mogu oštetiti slikovni podaci.

Nemojte koristiti/pohranjivati fotoaparat na sljedećim mjestima

- Mjestima s krajnje visokom ili krajnje niskom temperaturom i vlažnim mjestima
Na mjestima kao što je vozilo parkirano na suncu kućište fotoaparata može se deformirati što može prouzročiti neispravnosti u radu.
- Pohranjivanje na izravnu sunčevu svjetlost ili blizu izvora topline
Kućište fotoaparata može promijeniti boju ili se deformirati što može prouzročiti neispravnosti u radu.
- Mjestima izloženim trešnji
- U blizini lokacije koja generira jake radiovalove, emitira zračenje ili jake elektromagnetske valove. U protivnom snimanje i reprodukcija slika možda neće ispravno funkcionirati.
- Mjestima gdje ima pijeska i prašine
Pazite da pijesak ili prašina ne dospiju u fotoaparat. Ovo može prouzročiti neispravnosti u radu fotoaparata koje se u nekim slučajevima neće moći otkloniti.

O nošenju fotoaparata

Nemojte sjedati s fotoaparatom u stražnjem džepu hlača ili suknje jer time možete prouzročiti neispravnosti u radu ili oštećenje fotoaparata.

Napomene o zaslonu

Zaslon proizveden je tehnologijom najveće preciznosti tako da je ispravnost piksela iznad 99,99%. Usprkos tome, na zaslonu ipak se može pojaviti nekoliko crnih i/ili svijetlih točaka (bijele, crvene, plave ili zelene boje). Ove točke su normalni rezultat proizvodnog postupka i ne utječu na kvalitetu snimka.

O temperaturi fotoaparata

Fotoaparat i baterija mogu se zagrijati zbog dugotrajne upotrebe, to nije posljedica neispravnog rada.

O zaštiti protiv pregrijavanja

Ovisno o fotoaparatu i temperaturi baterije, možda nećete moći snimati videozapise ili se fotoaparat može automatski isključiti iz sigurnosnih razloga. Prije isključivanja, na zaslonu će se pojaviti upozorenje ili će fotoaparat prestati snimati videozapise. U tom slučaju ostavite napajanje isključenim i pričekajte dok se temperatura fotoaparata i baterije ne snizi. Ako uključite napajanje a da niste ostavili da se fotoaparat i baterija dovoljno ohlade, napajanje se može ponovo isključiti ili možda nećete moći snimati videozapise.

O punjenju baterije

Ako punite bateriju koja se nije koristila dulje vrijeme, možda je nećete moći napuniti do odgovarajućeg kapaciteta.

Razlog su karakteristike baterije, ne kvar. Ponovo napunite bateriju.

Upozorenje o autorskom pravu

Televizijski programi, filmovi, videoprpe i drugi materijali mogu biti zaštićeni autorskim pravom. Nedozvoljeno presnimavanje takvog materijala može biti protivno odredbama zakona o autorskom pravu.

Bez naknade za oštećene podatke ili neuspjeh snimaka

Sony ne može nadoknaditi štetu zbog neuspjelih snimaka ili oštećenja podataka koji su rezultat neispravnog rada fotoaparata ili medija snimanja i sl.

Čišćenje površine fotoaparata

Očistite površinu fotoaparata mekom krpom malo navlaženom u vodi, zatim prijedite površinu suhom krpom. Za sprječavanje oštećenja kućišta i završnog sloja:

- Nemojte izlagati fotoaparat djelovanju kemijskih sredstava tipa razrjeđivača, benzina, alkohola, krpa za jednokratnu uporabu, sredstava za odbijanje kukaca, preparata za sunčanje ili insekticida.

Održavanje LCD monitora

- Krema za ruke ili losion ostavljen na zaslonu može rastopiti njegov premaz. Ako ih bude na zaslonu, odmah ih obrišite.
- Snažno brisanje papirom ili drugim materijalima može oštetiti premaz.
- Ako na LCD monitoru ostane otisaka prstiju ili prljavštine, preporučujemo da je nježno uklonite, pa zaslon obrišete mekanom krpom.

Tehničke specifikacije

Fotoapar

[Sustav]

Uređaj za snimanje:

7,75 mm (vrsta 1/2,3) CCD, filtar primarnih boja

Ukupno piksela:

Oko 16,4 megapiksela

Efektivno piksela:

Oko 16,1 megapiksela

Objektiv: 5× zum objektiv

f = 5 mm – 25 mm (28 mm – 140 mm (ekvivalent 35 mm filma))

F3,2 (W) – F6,5 (T)

Pri snimanju videozapisa (16:9):

30,5 mm – 152,5 mm

Pri snimanju videozapisa (4:3):

28 mm – 140 mm

SteadyShot: Elektronski

Kontrola ekspozicije: Automatska ekspozicija, Odabir scene

Balans bijelog: Automatski, dnevno svjetlo, oblačno, fluorescentno 1/2/3, svjetlo žarulje, bljeskalica

Brzo snimanje slika (kad se snima s najvećim brojem piksela):

Oko 1,0 slika/sekundi (do 100 slika)

Formati datoteka:

Fotografije: kompatibilno s

JPEG (DCF, Exif, MPF

Baseline), kompatibilno s DPOF

Videozapisi: AVI (Motion JPEG)

Memorijski mediji: Unutarnja

memorija (Oko 28 MB),

»Memory Stick Duo«, »Memory

Stick Micro«, SD kartice,

microSD memorijske kartice

Bljeskalica: Doseg bljeska (ISO osjetljivost (preporučeni indeks ekspozicije) podešena na automatski odabir):

Oko 0,5 m do 2,7 m (W)

Oko 0,5 m do 1,2 m (T)

[Izlazni i ulazni priključci]

USB / A/V OUT priključnica:

Video izlaz

Audio izlaz

USB komunikacija

USB veza: Hi-Speed USB (USB 2.0)

[Zaslon]

LCD zaslon:

6,7 cm (2,7 tip) TFT pogon

Ukupan broj točaka: 230 400 točaka

[Napajanje, općenito]

Napajanje: Punjiva baterijska jedinica NP-BN, 3,6 V

AC ispravljač AC-UB10C, 5 V

Potrošnja snage (pri snimanju): 1,1 W

Radna temperatura okruženja:

0 °C do 40 °C

Temperatura skladištenja:

-20 °C do +60 °C

Dimenzije (kompatibilno s CIPA):

97,0 mm × 55,1 mm × 20,0 mm (Š/V/D)

HR

Masa (kompatibilno s CIPA)
(uključujući NP-BN baterijsku
jedinicu, »Memory Stick Duo«):
Oko 114 g
Mikrofon: Mono
Zvučnik: Mono
Exif Print: Kompatibilan
PRINT Image Matching III:
Kompatibilan

AC ispravljač AC-UB10C

Potrebna snaga: 100 V do 240 V
izmjenično, 50 Hz/60 Hz, 70 mA
Izlazni napon:
5 V istosmjerno, 0,5 A
Radna temperatura okruženja:
0 °C do 40 °C
Temperatura skladištenja:
-20 °C do +60 °C
Dimenzije:
Oko 50 mm × 22 mm × 54 mm
(Š/V/D)
Masa:
Za SAD i Kanadu: Oko 48 g
Za zemlje i regije izuzev SAD-a i
Kanade: Oko 43 g

Punjiva baterijska jedinica NP-BN

Vrsta baterije: Litij-ionska baterija
Maksimalni napon:
4,2 V istosmjerno
Nazivni napon: 3,6 V istosmjerno
Najveći napon punjenja:
4,2 V istosmjerno
Najveća jakost struje punjenja:
0,9 A
Kapacitet:
tipično: 2,3 Wh (630 mAh)
najmanje: 2,2 Wh (600 mAh)

Izvedba i tehničke specifikacije
podložne su promjenama bez
prethodne obavijesti.

Zaštitni znaci

- Sljedeći znaci su zaštitni znaci Sony Corporation.
Cyber-shot, »Cyber-shot«, »Memory Stick PRO Duo«, »Memory Stick PRO-HG Duo«, »Memory Stick Duo«, »Memory Stick Micro«
- Windows je registrirani zaštitni znak tvrtke Microsoft Corporation u Sjedinjenim Američkim Državama i/ili drugim zemljama.
- Mac i Mac OS registrirani su zaštitni znakovi tvrtke Apple Inc.
- SDHC logotip zaštitni je znak tvrtke SD-3C, LLC.
- Facebook I»f« logotip su zaštitni znakovi ili registrirani zaštitni znakovi tvrtke Facebook, Inc.
- YouTube i YouTube logotip su zaštitni znakovi ili registrirani zaštitni znakovi Google Inc.
- Nadalje, nazivi proizvođača i sustava korišteni u ovom priručniku uglavnom su zaštitni znaci ili registrirani zaštitni znaci odgovarajućih programera ili proizvođača. Oznake TM i [®] nisu konzistentno korištene u ovom priručniku.

Dodatne informacije o ovom proizvodu i odgovori na najčešća pitanja mogu se naći na internetskim stranicama tvrtke Sony za podršku korisnicima (Sony Customer Support Website).

<http://www.sony.net/>

Ispisano na 70% ili više recikliranom papiru s tintom na bazi biljnoga ulja bez VOC-a (Volatile Organic Compound).

Mai multe despre aparatul foto („Ghid de utilizare Cyber-shot”)



„Ghid de utilizare Cyber-shot” este un manual on-line. Consultați-l pentru instrucțiuni complexe despre multiplele funcții ale aparatului foto.

- ① Accesați pagina de asistență Sony.
<http://www.sony.net/SonyInfo/Support/>
- ② Selectați țara sau regiunea dvs.
- ③ Căutați denumirea modelului aparatului dvs. pe pagina de asistență.
 - Denumirea modelului se află pe partea de jos a aparatului foto.

Verificarea produselor livrate

Numărul dintre paranteze indică numărul pieselor.

- Aparat foto (1)
- Acumulatori reîncărcabili NP-BN (1)
(Acești acumulatori reîncărcabili nu pot fi utilizați cu aparatele Cyber-shot care sunt livrate cu acumulatori NP-BN1.)
- Cablu USB special (1) (Sony Corporation 1-834-331-)
- Adaptor CA AC-UB10C (1)
- Cablu de alimentare (nu este furnizat în SUA și Canada) (1)
- Curea de mână (1)
- Manual de instrucțiuni (manualul de față) (1)

AVERTIZARE

În vederea reducerii riscului de foc sau de incendii, nu expuneți aparatul la ploaie sau umezeală.

INSTRUCȚIUNI IMPORTANTE CU PRIVIRE LA SIGURANȚĂ

-PĂSTRAȚI ACESTE INSTRUCȚIUNI

PERICOL!

PENTRU A EVITA PERICOLUL DE INCENDIU SAU DE ELECTROCUTARE, URMAȚI ÎNTOCMAI ACESTE INSTRUCȚIUNI.

ATENȚIONARE

Acumulator

În cazul în care acumulatorul nu este mânuit corect, acesta poate exploda, poate declanșa un incendiu sau poate cauza arsuri de natură chimică. Rețineți următoarele atenționări.

- Nu îl dezamblați.
- Nu zdrobiți și nu supuneți acumulatorul la șocuri sau interacțiuni violente, cum ar fi lovirea, lăsarea să cadă sau călcarea pe el.
- Nu scurtcircuitați contactele acumulatorului și nu lăsați obiecte din metal să intre în contact cu acestea.
- Nu expuneți acumulatorul la temperatură înaltă de peste 60 °C, cum ar fi în bătaia directă a razelor solare sau într-o mașină parcată în soare.
- Nu îl incinerati și nu îl aruncați în foc.
- Nu manevrați baterii cu litiu-ion deteriorate sau care prezintă scurgeri.
- Încărcați acumulatorul numai utilizând un încărcător original Sony sau un dispozitiv care poate încărca acumulatorul.
- Țineți acumulatorul departe de accesul copiilor mici.
- Mențineți acumulatorul uscat.
- Înlocuiți-l numai cu un tip identic sau echivalent, recomandat de Sony.
- Dezafectați acumulatorii uzați întotdeauna după cum se specifică în instrucțiuni.

Adaptor CA

Introduceți cablul adaptorului CA într-o priză din apropiere atunci când folosiți adaptorul. Scoateți imediat din priză cablul adaptorului CA dacă observați că aparatul funcționează necorespunzător.

RO

Pentru clienții din Europa

Notă pentru clienții din țările care aplică Directivele UE

Producătorul acestui aparat este : Sony Corporation, 1-7-1 Konan Minato-ku Tokyo, 108-0075 Japonia.

Întrebări legate de conformitatea aparatului cu legislația Uniunii Europene pot fi adresate : SonyDeutschland GmbH, Hedelfinger Strasse 61,70327 Stuttgart, Germania. Pentru orice întrebări legate de service sau de garanție , vă rugăm să consultați documentele de garanție ce însoțesc aparatul.

Acest produs a fost testat și s-a stabilit că respectă limitele impuse de reglementarea EMC privind utilizarea cablurilor de conectare mai scurte de 3 metri.

ATENȚIE

Câmpurile electromagnetice la anumite frecvențe pot influența imaginea și sunetul acestei unități.

Notă

Dacă electricitatea statică sau electromagnetismul determină sistarea la jumătate a transferului de date (nereușită), reporniți aplicația sau deconectați și conectați din nou cablul (USB etc.).

Dezafectarea echipamentelor electrice și electronice vechi (Se aplică pentru țările membre ale Uniunii Europene și pentru alte țări europene cu sisteme de colectare separată)



Acest simbol aplicat pe produs sau pe ambalajul acestuia, indică faptul că acest produs nu trebuie tratat ca pe un deșeu menajer. El trebuie predat punctelor de reciclare a echipamentelor electrice și electronice. Asigurându-vă că acest produs este dezafectat în mod corect, veți ajuta la prevenirea posibilelor consecințe negative asupra mediului și a sănătății umane, dacă produsul ar fi fost dezafectat în mod necorespunzător. Reciclarea materialelor va ajuta la conservarea resurselor naturale. Pentru mai multe detalii legate de

reciclarea acestui produs, vă rugăm să contactați primăria din orașul dumneavoastră, serviciul de salubritate local sau magazinul de unde ați cumpărat produsul.

I Dezafectarea bateriilor uzate (aplicabil în Uniunea Europeană și alte țări europene cu sisteme de colectare separate)



Acest simbol marcat pe baterie sau pe ambalaj indică faptul că bateria acestui produs nu trebuie considerată reziduu menajer.

Pe anumite tipuri de baterii, acestui simbol i se pot asocia simbolurile anumitor substanțe chimice. Simbolurile pentru mercur (Hg) sau plumb (Pb) sunt adăugate, dacă bateria conține mai mult de 0,0005% mercur sau 0,004% plumb.

Asigurându-vă că aceste baterii sunt eliminate corect, veți ajuta la prevenirea consecințelor negative pentru mediu și pentru sănătatea umană, care, în caz contrar, pot fi provocate de către manipularea și eliminarea greșită a acestor baterii.

Reciclarea acestor materiale va ajuta la conservarea resurselor naturale.

În cazul produselor care pentru siguranța, performanța sau integritatea datelor necesită o conexiune permanentă cu bateria încorporată, aceasta trebuie înlocuită numai de către personalul specializat din centrele de service.

Pentru a vă asigura că bateriile vor fi dezafectate corespunzător, predați produsul la sfârșitul duratei de funcționare la centrele de colectare pentru deșeurile electrice și electronice.

Pentru celelalte tipuri de baterii, vă rugăm să consultați secțiunea în care este explicat modul neprimejdios de îndepărtare a bateriei din produs. Predați bateria uzată la un centru de colectare și reciclare a bateriilor.

Pentru mai multe detalii referitoare la reciclarea acestui produs sau a bateriei, vă rugăm să contactați primăria, serviciul de preluare a deșeurilor sau magazinul de unde ați achiziționat produsul.

Identificarea părților componente

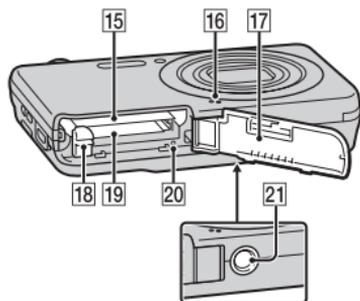
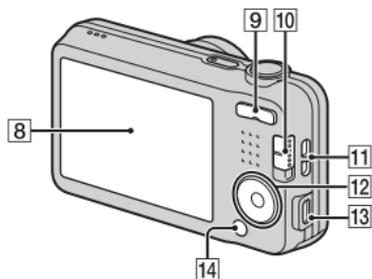
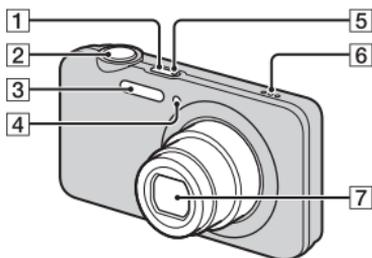

- 1** Butonul ON/OFF (Pornire / Oprire)
- 2** Buton declanșator
- 3** Bliț
- 4** Led temporizator / declanșator zâmbet / Sursa luminoasă AF
- 5** Led de încărcare
- 6** Difuzor
- 7** Obiectiv

- 8** Ecran LCD
- 9** Butonul W/T (zoom)
- 10** Buton de selectare a modului
 (Imagine statică)/
 (Foto panoramică prin balans)/ (Film)
- 11** Inel pentru cureaua de mână
- 12** Butonul de comandă
 MENU activat: ///
 MENU dezactivat:
 (Redare)/ (Ștergere)/
 (Temporizator)/ (Bliț)
- 13** Mufă USB / A/V OUT
- 14** Butonul MENU
- 15** Fantă de introducere a acumulatorului
- 16** Microfon
- 17** Capac compartiment pentru baterii / card de memorie
- 18** Clapetă de scoatere a acumulatorului
- 19** Fantă pentru cardul de memorie
- 20** Led de acces
- 21** Orificiu pentru trepied
 - Folosiți un trepied cu un șurub mai scurt de 5,5 mm. În caz contrar, nu veți putea fixa bine aparatul, care s-ar putea deteriora.

Introducerea acumulatorilor

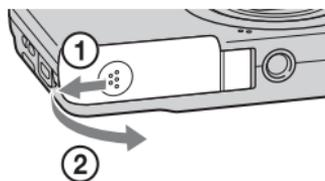

Clapetă de scoatere a acumulatorului

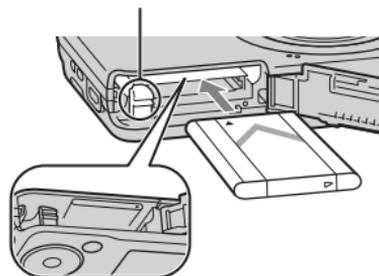

1 Deschideți capacul.

2 Introduceți acumulatorii.

- Introduceți acumulatorul ținând apăsat clapeta de scoatere, după cum se arată în imagine. Verificați dacă, după introducerea acumulatorului, clapeta de scoatere se blochează.
- Închiderea capacului cu acumulatorul incorect introdus poate duce la defectarea aparatului foto.

Încărcarea acumulatorilor

Pentru clienții din SUA și
Canada

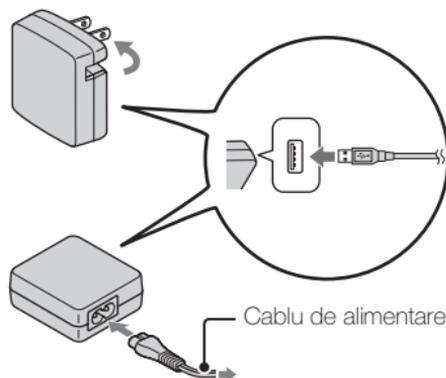

Pentru clienții din alte țări / regiuni
decât SUA și Canada



1 Conectați aparatul foto la adaptorul CA (livrat) folosind cablul USB special (livrat).

2 Conectați adaptorul CA la priza de perete.

Ledul de încărcare se aprinde în culoarea portocaliu și începe încărcarea.

- Închideți aparatul foto cât timp bateria se încarcă.
- Puteți încărca acumulatorii chiar dacă aceștia sunt parțial încărcăți.
- Atunci când ledul se aprinde intermitent și încărcarea nu s-a încheiat, scoateți și reintroduceți acumulatorii.

Observații

- Dacă ledul de încărcare se aprinde intermitent atunci când adaptorul CA este conectat la priza de perete, înseamnă că procesul de încărcare este oprit temporar, pentru că temperatura depășește intervalul recomandat. Atunci când temperatura revine în intervalul corespunzător, încărcarea este reluată. Vă recomandăm să încărcați acumulatorii la o temperatură exterioară între 10°C și 30°C.
- Dacă bornele acumulatorului sunt murdare, s-ar putea ca acesta să nu se încarce eficient. În acest caz, curățați acumulatorul ștergându-l ușor cu o cârpă moale sau un bețișor cu vată, pentru a îndepărta praful de pe borne.
- Conectați adaptorul CA (livrat) la cea mai apropiată priză de perete. Dacă apar probleme în timpul utilizării adaptorului CA, scoateți imediat fișa din priza de perete pentru a opri alimentarea acestuia cu electricitate.
- La terminarea încărcării, scoateți adaptorul CA din priza de perete.
- Utilizați exclusiv acumulatori, cablu USB special (livrat) și adaptor CA (livrat) marca Sony originali.

■ Durata de încărcare (încărcare completă)

Durata de încărcare cu adaptorul CA (livrat) este de aproximativ 115 min.

Observații

- Durata de încărcare de mai sus se aplică în cazul încărcării unor acumulatori complet descărcați, la o temperatură de 25°C. Încărcarea poate dura mai mult timp, în funcție de condițiile de utilizare și de circumstanțe.

■ Încărcarea prin conectarea la un computer

Acumulatorul poate fi încărcat prin conectarea aparatului foto la un computer prin intermediul cablului USB special.

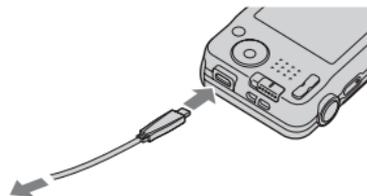

La o mufă USB

Observații

- Rețineți următoarele atunci când încărcarea se face prin intermediul unui computer:
 - Dacă aparatul foto este conectat la un laptop care nu este conectat la o sursă de alimentare cu electricitate, energia bateriei laptopului scade. Nu folosiți această metodă de încărcare pentru o perioadă lungă de timp.
 - Nu porniți / opriți sau reporniți computerul și nu reluați activitatea computerului din modul de repaus atunci când a fost stabilită o conexiune USB între computer și aparatul foto. Aparatul foto poate provoca defecțiuni. Înainte de a porni / opri sau de a reporni computerul ori de a relua activitatea computerului din modul de repaus, deconectați aparatul foto de la computer.
 - Nu se oferă nicio garanție pentru încărcarea efectuată prin intermediul unui computer cu caracteristici personalizate sau al unui computer modificat.

Durata de viață a bateriei și numărul de imagini pe care le puteți înregistra și reda

	Durata de viață a bateriei	Număr de imagini
Fotografiere (imagini statice)	Aprox. 110 de min.	Aprox. 220 imagini
Utilizare reală (realizarea de filme)	Aprox. 50 de min.	—
Utilizare continuă (realizarea de filme)	Aprox. 110 de min.	—
Vizualizare (imagini statice)	Aprox. 175 de min.	Aprox. 3500 imagini

Observații

- Numărul de imagini de mai sus este valabil atunci când acumulatorii sunt complet încărcăți. Numărul de imagini poate scădea în funcție de condițiile de utilizare.
- Numărul imaginilor care pot fi înregistrate este valabil în cazul fotografierii în următoarele condiții:
 - Utilizarea unui „Memory Stick PRO Duo” (Mark2) (se vinde separat) Sony
 - Acumulatorii sunt utilizați la o temperatură ambiantă de 25°C.
- Numărul corespunzător „Fotografiere (imagini statice)” se bazează pe standardul CIPA și se aplică fotografierii în următoarele condiții: (CIPA: Camera & Imaging Products Association)
 - [SteadyShot] este setată la [Dezactivat].
 - [Rezoluție afișare] este setată la [Standard].
 - Fotografiere la fiecare 30 de secunde.
 - Zoomul este comutat alternativ la butoanele W și T.
 - Blițul se aprinde intermitent o dată la fiecare două declanșări.
 - Aparatul este pornit și oprit o dată la fiecare zece declanșări.
- Durata de viață a bateriei, în cazul filmelor, este valabilă în cazul realizării în următoarele condiții:
 - Modul de înregistrare: 1280×720
 - Atunci când înregistrarea continuă se încheie datorită limitelor setate (29 de minute), apăsați din nou butonul declanșator pentru a continua înregistrarea. Funcțiile de înregistrare, de exemplu zoomul, nu pot fi utilizate.
 - Opțiunea de „Utilizare reală (realizarea de filme)” de mai sus indică durata de filmare aproximativă de referință în momentul filmării, utilizării zoomului, în modul de așteptare pentru filmare și la pornirea și oprirea aparatului foto.

Alimentarea

Aparatul foto poate fi alimentat de la o priză de perete prin conectarea adaptorului CA (livrat), prin intermediul cablului USB special (livrat). Puteți importa imagini în computer fără să vă faceți griji în privința epuizării acumulatorilor, conectând aparatul foto la computer cu ajutorul cablului USB special.

În plus, puteți utiliza adaptorul CA AC-UD10 (se vinde separat) sau AC-UD11 (se vinde separat) pentru a alimenta aparatul în timpul fotografierii/filmării.

Observații

- Alimentarea nu se poate realiza atunci când acumulatorii nu sunt introduși în aparatul foto.
- Dacă aparatul este conectat direct la computer sau la o priză de curent prin intermediul adaptorului CA livrat, alimentarea se realizează numai în modul de redare. Dacă aparatul este în modul de fotografiere sau modificați setările aparatului, acesta nu este alimentat chiar dacă realizați o conexiune USB cu ajutorul cablului USB special.
- În cazul în care conectați aparatul foto la un computer folosind cablul USB special atunci când aparatul este în modul de redare, afișajul aparatului se va modifica de la ecranul de redare la ecranul conexiunii USB. Apăsați  (Redare) de pe butonul de comandă pentru a comuta la ecranul de redare.
- Este posibil ca adaptorul CA AC-UD11 (se vinde separat) să nu fie disponibil în anumite țări/regiuni.

Introducerea unui card de memorie (se vinde separat)

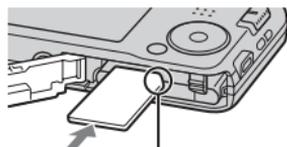
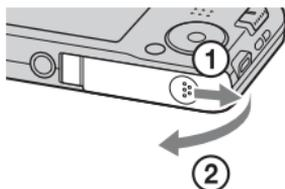

Verificați orientarea corectă a colțului tăiat.

1 Deschideți capacul.

2 Introduceți cardul de memorie (se vinde separat).

- Introduceți cardul de memorie cu colțul decupat orientat ca în imagine, până când se fixează în locaș.

3 Închideți capacul.

■ Tipurile de card de memorie care pot fi utilizate

	Card de memorie	Pentru fotografii	Pentru filme
A	Memory Stick PRO Duo	✓	✓ (numai Mark2)
	Memory Stick PRO-HG Duo	✓	✓
	Memory Stick Duo	✓	—
B	Memory Stick Micro (M2)	✓	✓ (numai Mark2)
C	Card de memorie SD	✓	✓ (Clasa 4 sau superior)
	Card de memorie SDHC	✓	✓ (Clasa 4 sau superior)
D	Card de memorie microSD	✓	✓ (Clasa 4 sau superior)
	Card de memorie microSDHC	✓	✓ (Clasa 4 sau superior)

- În acest manual, produsele din tabel sunt denumite colectiv astfel:

A: „Memory Stick Duo”

B: „Memory Stick Micro”

C: Card SD

D: Card de memorie microSD

Observații

- Dacă doriți să utilizați un card de memorie „Memory Stick Micro” sau un card microSD, aveți grijă să îl introduceți mai întâi în adaptorul special.

■ Pentru a scoate cardul de memorie / acumulatorii

Card de memorie: Împingeți o dată cardul de memorie, pentru a-l scoate.
Acumulator: Împingeți clapeta de scoatere a acumulatorului. Aveți grijă să nu lăsați acumulatorul să cadă.

Observații

- Nu scoateți niciodată cardul de memorie / acumulatorii atunci când ledul de acces (pagina 6) este aprins. În caz contrar, datele de pe cardul de memorie / din memoria internă se pot deteriora.

RO

Fixarea orei

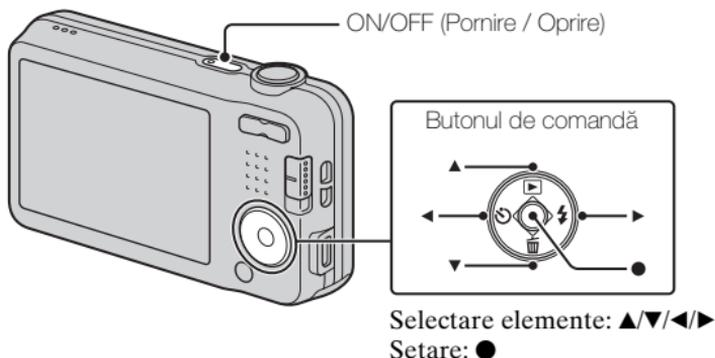

- 1** Apăsați butonul ON/OFF (Pornire / Oprire).
Setarea Dată și oră este afișată atunci când porniți aparatul foto pentru prima dată.
 - Poate dura o vreme până când aparatul foto este pornit și îl puteți utiliza.
- 2** Alegeți limba dorită.
- 3** Selectați zona geografică urmând instrucțiunile de pe ecran, după care apăsați ● de pe butonul de comandă.
- 4** Setati [Format dată și oră], [Ora de vară] și [Dată și oră], apoi selectați [OK] → [OK].
 - Miezul nopții este indicat ca 12:00 AM, iar amiaza, ca 12:00 PM.
- 5** Urmați instrucțiunile de pe ecran.
 - Dacă setați [Rezoluție afișare] la [Înaltă], acumulatorul se poate descărca mai repede.

Realizarea de fotografii statice / filme

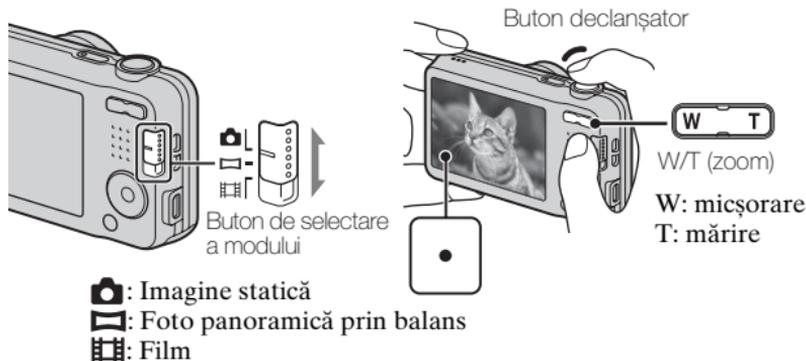

Realizarea de fotografii statice

- 1 Apăsați butonul declanșator pe jumătate, pentru a focaliza.
Atunci când imaginea este focalizată, se aude un bip, iar indicatorul ● se aprinde.
- 2 Apăsați complet butonul declanșator pentru a realiza fotografia.

Realizarea de filme

- 1 Apăsați complet butonul declanșator, pentru a începe înregistrarea.
 - Folosiți butonul de zoom pentru a modifica scara de zoom.
- 2 Apăsați din nou, complet, butonul declanșator, pentru a încheia înregistrarea.

RO

Observații

- Atunci când folosiți funcția de zoom în timpul înregistrării unui film, sunetul de acționare a obiectivului va fi înregistrat.
- Intervalul de fotografiere panoramică poate fi redus, în funcție de subiect sau de modul în care este fotografiat. Astfel, chiar dacă ați setat [360°] pentru fotografierea panoramică, imaginea înregistrată poate avea mai puțin de 360 de grade.
- Filmarea continuă este posibilă timp de aproximativ 29 de minute o dată, cu setările implicite ale aparatului foto și atunci când temperatura este de aproximativ 25°C. Atunci când înregistrarea filmului se încheie, puteți relua înregistrarea apăsând din nou butonul declanșator. Înregistrarea se poate opri pentru a proteja aparatul foto în cazul în care temperatura exterioară este necorespunzătoare.

Vizualizarea imaginilor

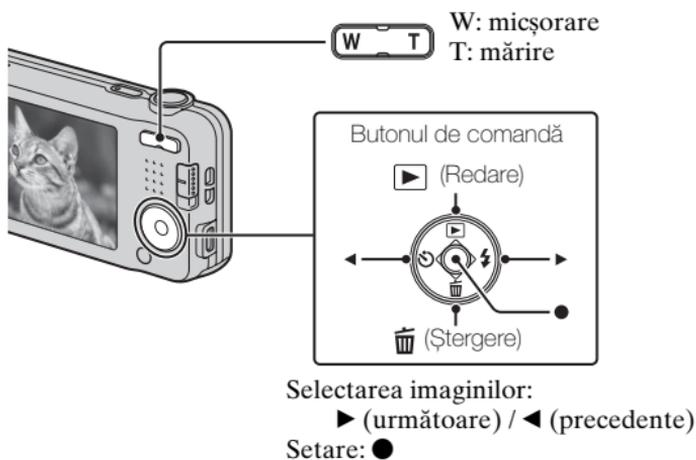

1 Apăsați ▶ (Redare) de pe butonul de comandă.

- Este afișată ultima fotografie realizată.

■ Selectarea imaginii următoare / precedente

Selectați o imagine apăsând ► (următor)/◄ (precedent) de pe butonul de comandă. Apăsați ● din mijlocul butonului de comandă pentru a viziona filme.

■ Ștergerea unei imagini

- ① Apăsați ☒ (Ștergere) de pe butonul de comandă.
- ② Selectați [Această imagine] cu ▲ de pe butonul de comandă și apăsați ●.

■ Revenirea în modul de fotografiere

Apăsați butonul declanșator pe jumătate.

Prezentarea altor funcții

Puteți utiliza alte funcții disponibile în momentul fotografierii/filmării sau redării folosind butonul de comandă sau butonul MENU de pe aparatul foto. Acest aparat foto prezintă un Ghid de funcții care vă permite să selectați cu ușurință funcțiile dorite. În timp ce afișați ghidul, puteți utiliza diverse funcții.

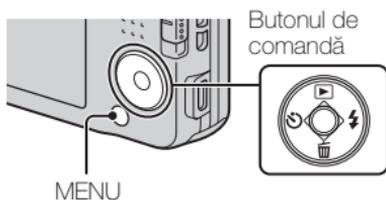

Ghid de funcții

RO

■ Butonul de comandă

► (Redare): Comută aparatul în modul de redare.

☒ (Ștergere): Puteți șterge imagini.

⌚ (Temporizator): Vă permite să utilizați temporizatorul.

⚡ (Bliț): Vă permite să selectați un mod de bliț pentru fotografii.

Butonul din mijloc (Focalizare urmărire): aparatul urmărește subiectul și reglează automat focalizarea, chiar dacă subiectul se mișcă.

■ Opțiunile meniului

Fotografiere

Mod REC	Selectează modul de înregistrare a imaginilor statice.
Scenă realizare film	Selectează modul de înregistrare a filmelor.
Scenă foto panoramică	Selectează modul de înregistrare atunci când realizați fotografii panoramice.
Selectare scenă	Selectați setările predefinite, pentru a se potrivi cu diverse scene.
Efect imagine	Realizați o fotografie cu o textură originală, în funcție de efectul dorit.
Mod Facil	Realizați fotografii folosind funcțiile de bază.
Nuanță culoare	Atunci când selectați [Aparat foto de jucărie] în Efect imagine, setează nuanța de culoare.
Culoare extrasă	Atunci când selectați [Parțial color] în Efect imagine, setează culoarea de extras.
Efect piele fină	Setați Efect piele fină și nivelul efectului.
Dim. im. statică/ Dimens. foto panoramică/ Dimensiune film	Selectați dimensiunea pentru fotografii, imagini panoramice sau filme.
Direcție fotografiere	Setați direcția de panoramare a aparatului foto atunci când realizați fotografii cu ajutorul funcției Foto panoramică prin balans.
SteadyShot	Selectați modul antineclaritate.
Compensare expunere	Reglați manual expunerea.
ISO	Reglați sensibilitatea luminoasă.
Balans de alb	Reglați tonurile de culoare ale unei imagini.
Focalizare	Selectați metoda de focalizare.
Mod măsurare	Setați modul de măsurare care determină care parte a subiectului va fi măsurată pentru a se stabili expunerea.

Setări foto continuă	Selectați modul Imagine unică sau modul În rafală.
Declanșator zâmbet	Setează activarea automată a declanșatorului atunci când se detectează un zâmbet.
Sensibilitate zâmbete	Setați sensibilitatea de detectare a zâmbetelor pentru funcția Declanșator zâmbet.
Dectecție fețe	Selectați detectarea fețelor și reglarea automată a diverselor setări.
DRO	Setați funcția DRO să corecteze luminozitatea și contrastul și îmbunătățiți astfel calitatea imaginilor.

Vizualizare

Mod Facil	Mărește dimensiunea textului de pe ecran, pentru a facilita utilizarea.
Efect estetic	Retușați o față dintr-o fotografie.
Retușează	Retușați o imagine utilizând diverse efecte.
Șterge	Ștergeți o imagine.
Prezentare diapozitive	Selectați o metodă de redare continuă.
Protejează	Protejați imaginile.
Imprimare (DPOF)	Adăugați un marcaj de imprimare la o imagine statică.
Rotește	Rotește o fotografie.

Setarea opțiunilor

Dacă apăsați butonul MENU în timpul fotografierii / filmării sau în timpul redării,  (Setări) apare ca selecție finală. Puteți modifica setările implicite din ecranul  (Setări).

 Setări fotografie	Sursă luminoasă AF/Caroiaj/Rezoluție afișare/ Zoom digital/Reduc. ef. ochi roșii/Scriere dată
 Setări principale	Bip/Volum/Luminozitate panou/Language Setting/ Culoare ecran/Inițializare/Setare afișaj/Ghid funcționare/Ieșire video/Setare conex. USB/ Alimentare prin USB/Setare LUN/Economisire energ.
 Instrument card de memorie*	Format/Creează folder REC./Modif. folder REC./ Șterg. folder REC/Copiază/Număr fișier
 Setări oră	Setare zonă/Setare dată și oră

* Dacă nu ați introdus un card de memorie, va fi afișat  (Instrument memorie internă) și veți putea selecta numai [Format].

Caracteristici ale „PlayMemories Home”

Cu ajutorul aplicației software „PlayMemories Home”, puteți importa fotografiile și filme în computer și le puteți utiliza.

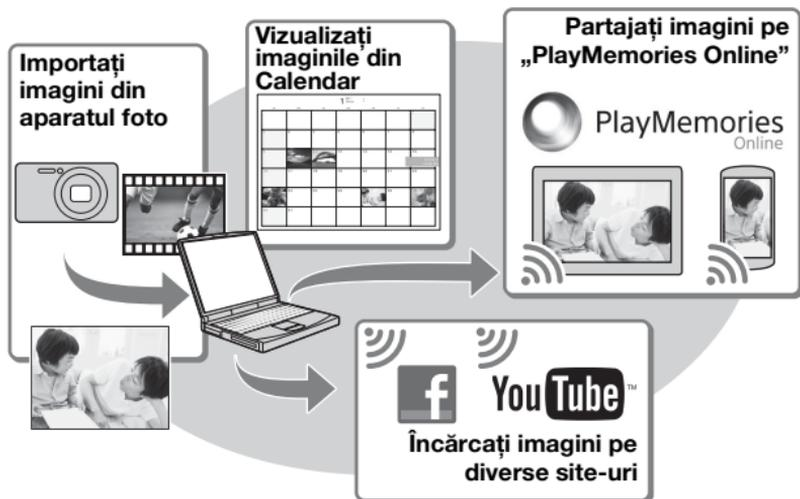

💡 Descărcarea aplicației „PlayMemories Home” (numai pentru Windows)

Puteți descărca aplicația „PlayMemories Home” de la următoarea adresă:
www.sony.net/pm

Observații

- Trebuie să fiți conectați la internet pentru a instala aplicația „PlayMemories Home”.
- Pentru a utiliza „PlayMemories Online” sau alte servicii de rețea, trebuie să fiți conectați la internet. Este posibil ca „PlayMemories Online” sau alte servicii de rețea să nu fie disponibile în unele țări sau regiuni.
- Aplicația „PlayMemories Home” nu este compatibilă cu computerele Mac. Utilizați aplicațiile instalate pe computerul Mac. Pentru informații suplimentare, vizitați site-ul:
<http://www.sony.co.jp/imsoft/Mac/>

RO

■ Instalarea aplicației „PlayMemories Home” în computer

1 Cu browserul de internet al computerului, accesați site-ul următor, apoi faceți clic pe [Install] → [Run].
www.sony.net/pm

2 Urmați instrucțiunile de pe ecran pentru a finaliza instalarea.

- În momentul în care se afișează mesajul prin care vi se solicită să conectați aparatul foto la computer, conectați aparatul la computer prin intermediul cablului USB special (livrat).

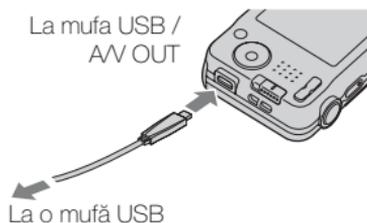

■ Vizualizarea „PlayMemories Home Help Guide”

Pentru mai multe informații privind utilizarea aplicației „PlayMemories Home”, consultați „PlayMemories Home Help Guide”.

1 Faceți dublu clic pe pictograma [PlayMemories Home Help Guide] de pe desktop.

- Pentru a lansa „PlayMemories Home Help Guide” din meniul Start: Faceți clic pe [Start] → [All Programs] → [PlayMemories Home] → [PlayMemories Home Help Guide].
 - Pentru detalii despre „PlayMemories Home”, puteți consulta și „Ghid de utilizare Cyber-shot” (pagina 2) sau următoarea pagină de asistență PlayMemories Home (numai în limba engleză):
<http://www.sony.co.jp/pmh-se/>
-

Numărul de imagini statice și durata de înregistrare a filmelor

Numărul imaginilor statice și durata de înregistrare disponibilă poate diferi în funcție de condițiile de fotografiere / filmare și de cardul de memorie.

■ Imagini statice

(Unități: Imagini)

Capacitate Dimensiune	Memoria internă	Card de memorie
	Aprox. 28 MB	2 GB
16M	4	280
VGA	170	11000
16:9(12M)	5	360

■ Filme

În tabelul de mai jos sunt indicate duratele maxime aproximative de înregistrare. Acestea sunt duratele totale ale tuturor filmelor. Fotografierea continuă este posibilă timp de aproximativ 29 de minute (limitată în funcție de specificațiile produsului). Pentru filmele de dimensiunea [1280×720], filmarea continuă poate fi realizată timp de aproximativ 10 minute (limitată la o dimensiune a fișierului de 2 GB).

(h (oră), m (minut), s (secundă))

Capacitate Dimensiune	Memoria internă	Card de memorie
	Aprox. 28 MB	2 GB
1280×720	—	8 m
VGA	25 s	25 m
QVGA	1 m	1 h 15 m

RO

Observații privind utilizarea aparatului foto

Despre utilizare și întreținere

Evitați manevrarea brutală a produsului, demontarea, modificarea, distrugerea fizică, loviturile bruște sau cu obiecte grele; nu lăsați produsul să cadă și nu călcați pe el. Aveți grijă în mod deosebit la obiectiv.

Observații despre înregistrare / redare

- Înainte de a începe înregistrarea, faceți un test, pentru a vă asigura că aparatul foto funcționează corect.
- Aparatul foto nu este rezistent la praf, stropi sau apă.
- Evitați expunerea aparatului foto la apă. Dacă apa pătrunde în interiorul aparatului foto, pot apărea defecțiuni. În unele cazuri, aparatul foto nu poate fi reparat.
- Nu orientați aparatul foto către soare sau către o altă lumină puternică. Pot apărea defecțiuni ale aparatului foto.
- În cazul apariției condensului, acesta va fi îndepărtat înainte de a utiliza aparatul foto.
- Nu scuturați și nu loviți aparatul. Aparatul se poate defecta și este posibil ca imaginile să nu fie înregistrate. În plus, mediul de înregistrare poate deveni inutilizabil sau imaginile pot fi afectate.

Nu utilizați / depozitați aparatul foto în următoarele locuri

- Într-un loc foarte cald, rece sau umed
În locuri precum o mașină parcată la soare, carcasa aparatului foto se poate deforma și acest lucru poate provoca defecțiuni.
- În lumina directă a soarelui sau lângă un radiator
Carcasa aparatului foto se poate decolora sau deforma și acest lucru poate provoca defecțiuni.
- Într-un loc supus vibrațiilor puternice
- Lângă locuri în care sunt generate unde radio puternice, sunt emise radiații sau există unde magnetice puternice. În caz contrar, este posibil ca aparatul foto să nu înregistreze sau să redea corect imaginile.
- În locuri unde există nisip sau praf
Nu permiteți ca nisipul sau praful să pătrundă în aparatul foto. Acest lucru poate determina defectarea aparatului foto și, în unele cazuri, defecțiunile nu pot fi reparate.

Transportarea aparatului foto

Nu vă așezați pe un scaun sau într-un alt loc cu aparatul foto ținut în buzunarul de la spate al pantalonilor sau fustei, deoarece acest lucru poate provoca o funcționare defectuoasă sau defectarea aparatului foto.

Observații despre ecran

Ecranul este fabricat cu o tehnologie de înaltă precizie, care asigură funcționalitatea a peste 99,99% din pixeli. Cu toate acestea, pe ecran pot apărea mici puncte de culoare neagră și / sau luminoase (albe, roșii, albastre sau verzi). Aceste puncte sunt un rezultat normal al procesului de producție și nu afectează înregistrarea.

Temperatura aparatului foto

Aparatul foto și bateria se pot încălzi din cauza funcționării continue, însă acest lucru nu reprezintă o defecțiune.

Protecția la supraîncălzire

În funcție de temperatura aparatului foto și a bateriei, este posibil să nu puteți înregistra filme sau aparatul foto se poate închide automat, din motive de protecție.

Pe ecran va apărea un mesaj înainte ca aparatul foto să se închidă sau înainte de a nu mai putea înregistra filme. În acest caz, lăsați aparatul închis și așteptați ca temperatura aparatului foto și a bateriei să scadă. Dacă porniți aparatul foto fără ca aparatul și bateria să se răcească suficient, aparatul se poate închide din nou sau este posibil să nu puteți înregistra filme.

Încărcarea bateriei

Dacă încărcați o baterie care nu a fost utilizată o perioadă lungă de timp, este posibil să nu o puteți încărca la capacitatea corectă. Acest lucru se datorează caracteristicilor bateriei și nu reprezintă o defecțiune. Încărcați din nou bateria.

Avertisment cu privire la drepturile de autor

Este posibil ca programele de televiziune, filmele, casetele video și alte materiale să se afle sub incidența legii drepturilor de autor. Înregistrarea neautorizată a acestor materiale poate reprezenta o încălcare a prevederilor legii drepturilor de autor.

RO

Nu se acordă despăgubiri pentru deteriorarea conținutului sau pentru erorile de înregistrare

Sony nu acordă despăgubiri pentru erorile de înregistrare sau pentru pierderea sau deteriorarea conținutului înregistrat din cauza unei defecțiuni a aparatului foto sau a mediului de înregistrare etc.

Curățarea suprafeței aparatului foto

Curățați suprafața aparatului foto cu o cârpă moale, ușor umezită cu apă, după care ștergeți suprafața cu o cârpă uscată. Pentru a împiedica deteriorarea aspectului sau a carcasi:

– Nu expuneți aparatul foto la produse chimice, de exemplu diluant, benzină, alcool, cârpe de unică folosință, insectifuge, creme de protecție solară sau insecticide.

Curățarea monitorului LCD

- Urmele de cremă de mâini sau cremă hidratantă pot dizolva suprafața de protecție a ecranului. Dacă observați astfel de urme, ștergeți-le imediat.
- Ștergerea prin apăsare cu șervețele de hârtie sau alte materiale poate deteriora suprafața de protecție.
- Dacă pe ecranul monitorului LCD au rămas urme de degete sau impurități, vă recomandăm să îndepărtați cu grijă impuritățile și să ștergeți ecranul cu o lavetă moale.

Date tehnice

Aparat foto

[Sistem]

Dispozitiv imaginii:

7,75 mm (tip 1/2,3) CCD, filtru de culori primare

Număr total de pixeli:

Aprox. 16,4 megapixeli

Pixeli efectivi:

Aprox. 16,1 megapixeli

Obiectiv:

Obiectiv cu zoom 5×

f = 5 mm – 25 mm

(28 mm – 140 mm (echivalent film 35 mm))

F3,2 (W) – F6,5 (T)

La înregistrarea de filme (16:9):

30,5 mm – 152,5 mm

La înregistrarea de filme (4:3):

28 mm – 140 mm

SteadyShot: electronic

Controlul expunerii: Expunere automată, Selectare scenă

Balansul de alb: Automat, Zi, Înnorat, Fluorescent 1/2/3, Incandescent, Bliț

Fotografiere în rafală (când se fotografiază la cel mai mare număr de pixeli):

aprox. 1,0 imagini/secundă (până la 100 imagini)

Formatul fișierului:

Imagini statice: compatibil

JPEG (DCF, Exif, MPF

Baseline), compatibil DPOF

Filme: AVI (Motion JPEG)

Medii de înregistrare: Memorie

internă (aprox. 28 MB), carduri

„Memory Stick Duo”, „Memory

Stick Micro” și SD, carduri de

memorie microSD

Bliț:

Intervalul blițului (Viteza ISO

(Indicele de expunere

recomandat) setată la Automat):

Aprox. de la 0,5 m la 2,7 m (W)

Aprox. de la 0,5 m la 1,2 m (T)

[Conectori intrare și ieșire]

Mufă USB / A/V OUT:

Ieșire video

Ieșire audio

Comunicare USB

Comunicare USB:

Hi-Speed USB (USB 2.0)

[Ecran]

Ecran LCD:

6,7 cm (tip 2,7) unitate TFT

Numărul total de puncte:

230 400 puncte

[Alimentare, general]

Alimentare: Acumulatori

reîncărcabili NP-BN, 3,6 V

Adaptor CA AC-UB10C, 5 V

Consum de energie (la fotografiere):
1,1 W

Temperatură de funcționare:

de la 0 °C la 40 °C

Temperatură de depozitare:

de la -20 °C la +60 °C

Dimensiuni (conform CIPA):

97,0 mm × 55,1 mm × 20,0 mm

(lățime / înălțime / adâncime)

RO

Greutate (conform CIPA) (inclusiv
acumulatorii NP-BN și
„Memory Stick Duo”):
Aprox. 114 g

Microfon: Monoaural
Difuzor: Monoaural
Exif Print: Compatibil
PRINT Image Matching III:
Compatibil

Adaptor CA AC-UB10C

Cerințe de alimentare:
CA de la 100 V la 240 V,
50 Hz/60 Hz, 70 mA

Tensiune de ieșire:
c.c. 5 V, 0,5 A

Temperatură de funcționare:
de la 0 °C la 40 °C

Temperatură de depozitare:
de la -20 °C la +60 °C

Dimensiuni:
Aprox. 50 mm × 22 mm × 54 mm
(lățime / înălțime / adâncime)

Greutate:
Pentru SUA și Canada:
Aprox. 48 g
Pentru alte țări și regiuni decât
SUA și Canada: Aprox. 43 g

Acumulatori reîncărcabili NP-BN

Baterie utilizată: Baterie litiu-ion
Tensiune maximă: c.c. 4,2 V

Tensiune nominală: c.c. 3,6 V

Tensiune maximă de încărcare:
c.c. 4,2 V

Curent maxim de încărcare: 0,9 A

Capacitate:
obișnuită: 2,3 Wh (630 mAh)
minimă: 2,2 Wh (600 mAh)

Designul și datele tehnice pot fi
modificate fără preaviz.

Mărci înregistrate

- Următoarele mărci reprezintă mărci comerciale ale Sony Corporation.
Cyber-shot, „Cyber-shot”, „Memory Stick PRO Duo”, „Memory Stick PRO-HG Duo”, „Memory Stick Duo”, „Memory Stick Micro”
- Windows este marcă comercială înregistrată a Microsoft Corporation din Statele Unite și / sau alte țări.
- Mac și Mac OS sunt mărci comerciale înregistrate ale Apple Inc.
- Sigla SDHC este marcă comercială a SD-3C, LLC.
- Facebook și sigla „f” sunt mărci comerciale sau mărci comerciale înregistrate ale Facebook, Inc.
- YouTube și sigla YouTube sunt mărci comerciale sau mărci comerciale înregistrate ale Google Inc.
- În plus, denumirile sistemelor și produselor din acest manual sunt, în general, mărci comerciale sau mărci comerciale înregistrate ale dezvoltatorilor sau producătorilor respectivi. Cu toate acestea, marcajul TM sau [®] nu este utilizat în toate cazurile în acest manual.

Puteți găsi informații suplimentare despre acest produs și răspunsuri la întrebările frecvente pe site-ul web de asistență clienți.

<http://www.sony.net/>

Tipărit pe hârtie reciclată în proporție de 70% sau mai mult, cu cerneală pe bază de ulei vegetal fără compuși organici volatili (VOC).

Περισσότερα για την κάμερα ("Οδηγός χρήσης του Cyber-shot")



Ο "Οδηγός χρήσης του Cyber-shot" είναι ένα ηλεκτρονικό εγχειρίδιο. Ανατρέξτε σε αυτόν για εμπειριστατωμένες οδηγίες σχετικά με πολλές λειτουργίες της κάμερας.

- 1 Αποκτήστε πρόσβαση στη σελίδα υποστήριξης Sony.
<http://www.sony.net/SonyInfo/Support/>
- 2 Επιλέξτε τη χώρα ή την περιοχή σας.
- 3 Αναζητήστε το όνομα μοντέλου της κάμεράς σας εντός της σελίδας υποστήριξης.
 - Ελέγξτε το όνομα μοντέλου στο κάτω μέρος της κάμεράς σας.

Έλεγχος των παρεχόμενων στοιχείων

Ο αριθμός στις παρενθέσεις υποδεικνύει τον αριθμό τεμαχίων.

- Κάμερα (1)
- Επαναφορτιζόμενη μπαταρία NP-BN (1)
(Αυτή η επαναφορτιζόμενη μπαταρία δεν μπορεί να χρησιμοποιηθεί με τα Cyber-shot που παρέχονται με την μπαταρία NP-BN1.)
- Αποκλειστικό καλώδιο USB (1) (Sony Corporation 1-834-331-)
- Μετασχηματιστής εναλλασσόμενου ρεύματος AC-UB10C (1)
- Ηλεκτρικό καλώδιο (δεν παρέχεται στις Η.Π.Α. και τον Καναδά) (1)
- Ιμάντας καρπού (1)
- Εγχειρίδιο οδηγιών (το εγχειρίδιο αυτό) (1)

ΠΡΟΕΙΔΟΠΟΙΗΣΗ

Για να αποτρέψετε τον κίνδυνο πυρκαγιάς ή ηλεκτροπληξίας, μην εκθέτετε τη συσκευή σε βροχή ή υγρασία.

ΣΗΜΑΝΤΙΚΕΣ ΟΔΗΓΙΕΣ ΓΙΑ ΤΗΝ ΑΣΦΑΛΕΙΑ

-ΦΥΛΑΞΤΕ ΑΥΤΕΣ ΤΙΣ ΟΔΗΓΙΕΣ ΚΙΝΔΥΝΟΣ

ΓΙΑ ΝΑ ΜΕΙΩΣΕΤΕ ΤΟΝ ΚΙΝΔΥΝΟ ΠΥΡΚΑΓΙΑΣ Ή ΗΛΕΚΤΡΟΠΛΗΞΙΑΣ, ΑΚΟΛΟΥΘΗΣΤΕ ΠΡΟΣΕΧΤΙΚΑ ΑΥΤΕΣ ΤΙΣ ΟΔΗΓΙΕΣ

ΠΡΟΣΟΧΗ

Μπαταρία

Αν η μπαταρία υποστεί κακή μεταχείριση, μπορεί να εκραγεί, να προκαλέσει φωτιά ή ακόμα και χημικά εγκαύματα. Λάβετε τις ακόλουθες προφυλάξεις.

- Μην την αποσυναρμολογείτε.
- Μην σπάσετε και μην πετάξετε με δύναμη τη μπαταρία, μην τη χτυπήσετε με σφυρί, μην τη ρίξετε κάτω και μην την πατήσετε.
- Μην την βραχυκυκλώνετε και μην αφήνετε μεταλλικά αντικείμενα να έρχονται σε επαφή με τα τερματικά της μπαταρίας.
- Μην εκθέτετε την μπαταρία σε υψηλές θερμοκρασίες άνω των 60°C, για παράδειγμα, εκτεθειμένη άμεσα στο φως του ήλιου, ή μέσα σε αυτοκίνητο σταθμευμένο κάτω από τον ήλιο.
- Μην καίτε την μπαταρία, ούτε να την πετάτε στη φωτιά.
- Μην χρησιμοποιείτε μπαταρίες που έχουν καταστραφεί ή παρουσιάζουν διαρροή λιθίου.
- Να φορτίζετε την μπαταρία μόνο με ένα γνήσιο φορτιστή μπαταριών Sony ή μια συσκευή που μπορεί να φορτίζει την μπαταρία.
- Κρατάτε την μπαταρία μακριά από τα μικρά παιδιά.
- Διατηρείτε την μπαταρία στεγνή.
- Αντικαταστήστε μόνο με ίδιο ή αντίστοιχο τύπο που συνιστάται από τη Sony.
- Απορρίψτε τις μπαταρίες άμεσα, όπως περιγράφεται στις οδηγίες.

GR

| Μετασχηματιστής εναλλασσόμενου ρεύματος

Συνδέστε το μετασχηματιστή εναλλασσόμενου ρεύματος στην πλησιέστερη πρίζα τοίχου. Σε περίπτωση δυσλειτουργίας κατά τη χρήση της συσκευής, αποσυνδέστε αμέσως το μετασχηματιστή εναλλασσόμενου ρεύματος από την πρίζα τοίχου.

Για τους πελάτες στην Ευρώπη

| Σημείωση για τους πελάτες στις χώρες που ισχύουν οι οδηγίες της Ε.Ε.

Αυτό το προϊόν έχει κατασκευαστεί από ή για λογαριασμό της Sony Corporation, 1-7-1 Konan Minato-ku Τόκιο, 108-0075 Ιαπωνία. Ερωτήσεις σχετικά με την συμμόρφωση του προϊόντος ως προς τη νομοθεσία της Ευρωπαϊκής Ένωσης θα πρέπει να απευθύνονται στον εξουσιοδοτημένο εκπρόσωπο Sony Deutschland GmbH, Hedelfinger Strasse 61, 70327 Στουτγάρδη, Γερμανία. Για οποιοδήποτε θέμα υποστήριξης ή εγγύησης του προϊόντος, παρακαλώ ανατρέξτε στις διευθύνσεις που παρέχονται στα ειδικά έγγραφα υποστήριξης ή εγγύησης.

Το προϊόν αυτό έχει ελεγχθεί και έχει βρεθεί ότι συμμορφώνεται με τα όρια που καθορίζονται από τον κανονισμό περί ηλεκτρομαγνητικής συμβατότητας για χρήση καλωδίων σύνδεσης μήκους μικρότερου από 3 μέτρα (9,8 πόδια).

| Προσοχή

Τα ηλεκτρομαγνητικά πεδία στις συγκεκριμένες συχνότητες ενδέχεται να επηρεάσουν την εικόνα και τον ήχο της μονάδας.

| Σημείωση

Σε περίπτωση που διακοπεί η διαδικασία μεταφοράς δεδομένων (αποτυχία) λόγω στατικού ηλεκτρισμού ή ηλεκτρομαγνητισμού, επανεκκινήστε την εφαρμογή ή αποσυνδέστε και επανασυνδέστε το καλώδιο επικοινωνίας (καλώδιο USB κ.λπ.).

I Απορριψη παλαιών ηλεκτρικών & ηλεκτρονικών συσκευών (Ισχύει στην Ευρωπαϊκή Ένωση και άλλες Ευρωπαϊκές χώρες με ξεχωριστά συστήματα αποκομιδής)



Το σύμβολο αυτό επάνω στο προϊόν ή στη συσκευασία του υποδεικνύει ότι το προϊόν αυτό δεν θα πρέπει να απορρίπτεται μαζί με τα συνηθισμένα οικιακά απορρίμματα. Αντίθετα θα πρέπει να παραδίδεται στο κατάλληλο σημείο αποκομιδής για την ανακύκλωση ηλεκτρικών και ηλεκτρονικών συσκευών.

Εξασφαλίζοντας ότι το προϊόν αυτό απορρίπτεται σωστά, βοηθάτε στο να αποτραπούν όποιες αρνητικές επιπτώσεις στην ανθρώπινη υγεία και στο περιβάλλον που θα προέκυπταν από την μη

κατάλληλη διαχείριση των αποβλήτων αυτού του προϊόντος. Η ανακύκλωση των υλικών βοηθά στην εξοικονόμηση των φυσικών πόρων. Για περισσότερες πληροφορίες σχετικά με την ανακύκλωση αυτού του προϊόντος, επικοινωνήστε με τις δημοτικές αρχές της περιοχής σας, με την υπηρεσία διάθεσης των οικιακών απορριμμάτων ή το κατάστημα από το οποίο αγοράσατε το προϊόν.

I Εναλλακτική διαχείριση φορητών ηλεκτρικών στηλών και συσσωρευτών (Ισχύει στην Ευρωπαϊκή Ένωση και άλλες Ευρωπαϊκές χώρες με ξεχωριστά συστήματα συλλογής)



Το σύμβολο αυτό επάνω στη μπαταρία ή στη συσκευασία δείχνει ότι η μπαταρία που παρέχεται με αυτό το προϊόν δεν πρέπει να αντιμετωπίζεται όπως τα οικιακά απορρίμματα.

Σε ορισμένες μπαταρίες το σύμβολο αυτό μπορεί να χρησιμοποιηθεί σε συνδυασμό με ένα χημικό σύμβολο. Τα χημικά σύμβολα για τον υδράργυρο (Hg) ή τον μόλυβδο (Pb) προστίθενται

αν η μπαταρία περιέχει περισσότερο από 0,0005% υδραργύρου ή 0,004% μόλυβδου.

Με το να βεβαιωθείτε ότι οι συγκεκριμένες μπαταρίες συλλέχτηκαν σωστά, βοηθάτε στην πρόληψη πιθανών αρνητικών επιπτώσεων στο περιβάλλον και την υγεία. Η ανακύκλωση των υλικών θα βοηθήσει στην εξοικονόμηση φυσικών πόρων.

Στην περίπτωση προϊόντων που για λόγους ασφαλείας, επιδόσεων, η ακεραιότητας δεδομένων απαιτούν τη μόνιμη σύνδεση με μια ενσωματωμένη μπαταρία, αυτή η μπαταρία θα πρέπει να αντικαθίσταται μόνο από εξουσιοδοτημένο τεχνικό προσωπικό. Για να εξασφαλίσετε την σωστή μεταχείριση της μπαταρίας, παραδώστε το προϊόν στο τέλος της διάρκειας ζωής του στο κατάλληλο σημείο συλλογής ηλεκτρικού και ηλεκτρονικού εξοπλισμού για ανακύκλωση.

Στην περίπτωση όλων των άλλων μπαταριών, παρακαλούμε δείτε το τμήμα που περιγράφει πώς να αφαιρέσετε με ασφάλεια τη μπαταρία από το προϊόν.

Παραδώστε την μπαταρία στο κατάλληλο σημείο συλλογής των χρησιμοποιημένων μπαταριών για ανακύκλωση.

Για περισσότερες πληροφορίες σχετικά με την ανακύκλωση αυτού του προϊόντος ή της μπαταρίας, παρακαλούμε επικοινωνήστε με τον αρμόδιο φορέα ανακύκλωσης ή το κατάστημα όπου αγοράσατε το προϊόν.

GR

Αναγνώριση εξαρτημάτων

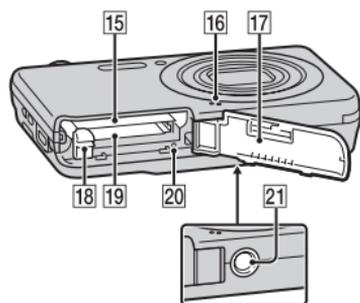
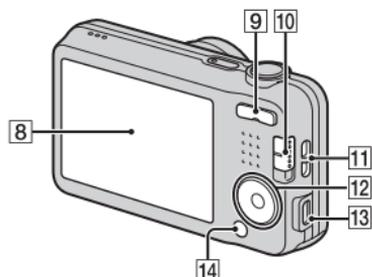
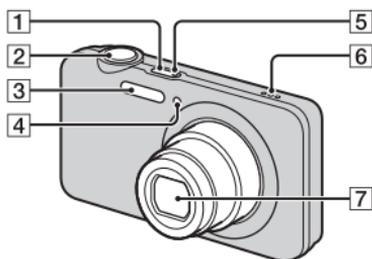

1 Κουμπι ON/OFF (Ισχύς)

2 Κουμπι κλειστρου

3 Φλας

4 Λυχνια αυτοματου
χρονοδιακοπτη/Λυχνια
κλειστρου χαμόγελου/
Φωτισμός AF

5 Λυχνια φόρτισης

6 Ηχείο

7 Φακός

8 Οθόνη LCD

9 Κουμπι W/T (ζουμι)

10 Διακόπτης λειτουργιών

📷 (Ακίνητη εικόνα)/

📺 (Ημικυκλικό Πανόραμα)/

📏 (Ταινία)

11 Άγκιστρο για μάντα καρπού

12 Κουμπι ελέγχου

MENU ενεργό: ▲/▼/◀/▶

MENU ανενεργό:

▶ (Αναπαραγωγή)/

📷 (Διαγραφή)/

⌚ (Χρονοδιακόπτης)/

⚡ (Φλας)

13 Ακροδέκτης USB / A/V OUT

14 Κουμπι MENU

15 Υποδοχή εισαγωγής
μπαταρίας

16 Μικρόφωνο

17 Κάλυμμα μπαταρίας/κάρτας
μνήμης

18 Μοχλός εξαγωγής μπαταρίας

19 Υποδοχή κάρτας μνήμης

20 Λυχνία πρόσβασης

21 Οπή υποδοχής τριπόδου

- Χρησιμοποιήστε τρίποδο με βίδα μήκους μικρότερου από 5,5 mm. Διαφορετικά, δεν μπορείτε να στερεώσετε καλά την κάμερα και μπορεί να προκληθεί ζημιά στην κάμερα.

Τοποθέτηση της μπαταρίας

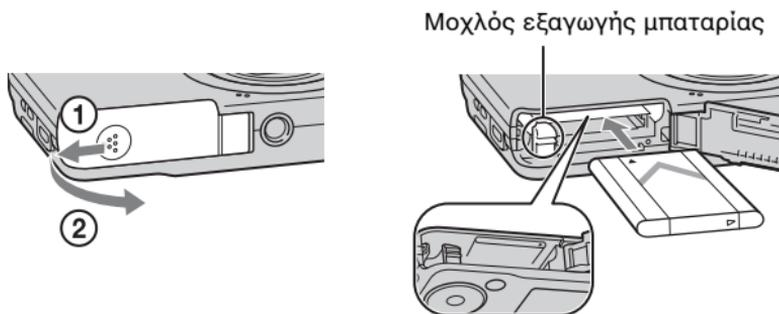

1 Ανοίξτε το κάλυμμα.

2 Εισάγετε τη μπαταρία.

- Ενώ πατάτε το μοχλό εξαγωγής μπαταρίας, τοποθετήστε τη μπαταρία όπως απεικονίζεται. Βεβαιωθείτε ότι ο μοχλός εξαγωγής μπαταρίας ασφαλίζεται μετά την εισαγωγή.
- Εάν κλείσετε το κάλυμμα ενώ η μπαταρία έχει εισαχθεί λανθασμένα, μπορεί να προκληθεί ζημιά στην κάμερα.

Φόρτιση της μπαταρίας

Για πελάτες στις Η.Π.Α. και τον Καναδά

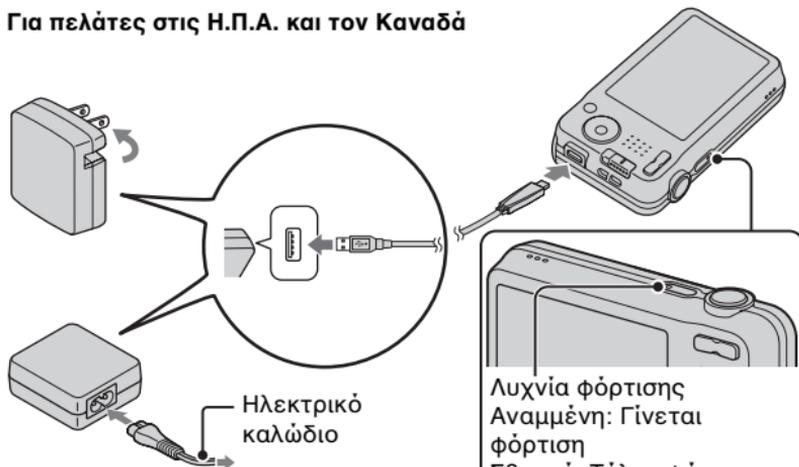

Για πελάτες σε χώρες/περιοχές εκτός Η.Π.Α. και Καναδά

Λυχνία φόρτισης
Αναμμένη: Γίνεται
φόρτιση
Σβηστή: Τέλος φόρτισης
Αναβοσβήνει:
Σφάλμα φόρτισης ή
προσωρινή διακοπή της
φόρτισης επειδή η
κάμερα δεν βρίσκεται
εντός του σωστού
εύρους θερμοκρασίας

1 Συνδέστε την κάμερα στο μετασχηματιστή εναλλασσόμενου ρεύματος (παρέχεται), χρησιμοποιώντας το αποκλειστικό καλώδιο USB (παρέχεται).

2 Συνδέστε το μετασχηματιστή εναλλασσόμενου ρεύματος σε πρίζα.

Η λυχνία φόρτισης ανάβει με πορτοκαλί χρώμα και η φόρτιση αρχίζει.

- Απενεργοποιήστε την κάμερα κατά τη φόρτιση της μπαταρίας.
- Μπορείτε να φορτίσετε τη μπαταρία ακόμα και όταν είναι μερικώς φορτισμένη.
- Όταν η λυχνία φόρτισης αναβοσβήνει και η φόρτιση δεν έχει ολοκληρωθεί, βγάλτε τη μπαταρία και εισαγάγετέ την ξανά.

Παρατηρήσεις

- Αν η λυχνία φόρτισης στην κάμερα αναβοσβήνει όταν ο μετασχηματιστής εναλλασσόμενου ρεύματος είναι συνδεδεμένος σε πρίζα, υποδεικνύεται ότι η φόρτιση έχει διακοπεί προσωρινά επειδή η θερμοκρασία βρίσκεται εκτός του συνιστώμενου εύρους. Όταν η θερμοκρασία επιστρέψει εντός του κατάλληλου εύρους, η φόρτιση συνεχίζεται. Συνιστάται η φόρτιση της μπαταρίας σε θερμοκρασία περιβάλλοντος από 10°C έως 30°C.
- Η μπαταρία ενδέχεται να μην φορτιστεί αποτελεσματικά αν το τμήμα ακροδεκτών είναι βρόμκο. Σε αυτή την περίπτωση, σκουπίστε ελαφρά τυχόν σκόνη με ένα μαλακό πανί ή μια μπατονέτα για να καθαρίσετε το τμήμα ακροδεκτών της μπαταρίας.
- Συνδέστε το μετασχηματιστή εναλλασσόμενου ρεύματος (παρέχεται) στην πιο κοντινή πρίζα. Σε περίπτωση δυσλειτουργίας κατά τη χρήση του μετασχηματιστή εναλλασσόμενου ρεύματος, αποσυνδέστε αμέσως το βύσμα από την πρίζα για να αποσυνδέσετε την κάμερα από την πηγή ρεύματος.
- Όταν ολοκληρωθεί η φόρτιση, αποσυνδέστε το μετασχηματιστή εναλλασσόμενου ρεύματος από την πρίζα.
- Φροντίστε να χρησιμοποιήσετε μόνο γνήσιες μπαταρίες, αποκλειστικό καλώδιο USB (παρέχεται) και προσαρμογέα εναλλασσόμενου ρεύματος (παρέχεται) της Sony.

■ Χρόνος φόρτισης (Πλήρης φόρτιση)

Ο χρόνος φόρτισης είναι περίπου 115 λεπτά με τη χρήση του μετασχηματιστή εναλλασσόμενου ρεύματος (παρέχεται).

Παρατηρήσεις

- Ο παραπάνω χρόνος φόρτισης ισχύει κατά τη φόρτιση μιας πλήρως αποφορτισμένης μπαταρίας σε θερμοκρασία 25°C. Η φόρτιση μπορεί να διαρκέσει περισσότερο ανάλογα με τις συνθήκες χρήσης και τις περιστάσεις.

■ Φόρτιση με σύνδεση σε υπολογιστή

Μπορείτε να φορτίσετε τη μπαταρία αν συνδέσετε την κάμερα με έναν υπολογιστή χρησιμοποιώντας το αποκλειστικό καλώδιο USB.

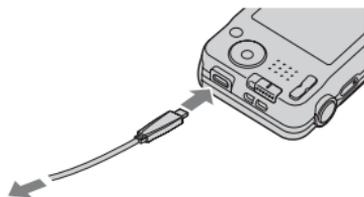

Προς υποδοχή USB

■ Παρατηρήσεις

- Λάβετε υπόψη τα ακόλουθα σημεία κατά τη φόρτιση μέσω υπολογιστή:
 - Αν η κάμερα είναι συνδεδεμένη σε φορητό υπολογιστή που δεν είναι συνδεδεμένος σε πηγή ρεύματος, το επίπεδο της μπαταρίας του φορητού υπολογιστή θα μειωθεί. Μην φορτίζετε για παρατεταμένη χρονική περίοδο.
 - Μην ενεργοποιείτε/απενεργοποιείτε τον υπολογιστή, μην επανεκκινείτε τον υπολογιστή και μην εκτελείτε αφύπνιση του υπολογιστή από κατάσταση αναμονής όταν έχει δημιουργηθεί σύνδεση USB μεταξύ του υπολογιστή και της κάμερας. Η κάμερα μπορεί να προκαλέσει δυσλειτουργία. Πριν την ενεργοποίηση/απενεργοποίηση ή την επανεκκίνηση ή αφύπνιση του υπολογιστή από κατάσταση αναμονής, αποσυνδέστε την κάμερα και τον υπολογιστή.
 - Δεν παρέχεται καμία εγγύηση για τη φόρτιση με τη χρήση προσαρμοσμένου υπολογιστή ή τροποποιημένου υπολογιστή.

■ Διάρκεια ζωής της μπαταρίας και αριθμός εικόνων που μπορείτε να εγγράψετε και να προβάλλετε

	Ζωή της μπαταρίας	Αριθμός εικόνων
Λήψη (ακίνητες εικόνες)	Περίπου 110 λεπτά	Περίπου 220 εικόνες
Πραγματική λήψη (ταινίες)	Περίπου 50 λεπτά	—
Συνεχόμενη λήψη (ταινίες)	Περίπου 110 λεπτά	—
Προβολή (ακίνητες εικόνες)	Περίπου 175 λεπτά	Περίπου 3500 εικόνες

Παρατηρήσεις

- Ο παραπάνω αριθμός εικόνων ισχύει όταν η μπαταρία είναι πλήρως φορτισμένη. Ο αριθμός των εικόνων ενδέχεται να μειωθεί ανάλογα με τις συνθήκες χρήσης.
- Ο αριθμός των εικόνων που μπορεί να εγγραφεί ισχύει για τη λήψη υπό τις ακόλουθες συνθήκες:
 - Χρήση του Sony "Memory Stick PRO Duo" (Mark2) (πωλείται χωριστά)
 - Η μπαταρία χρησιμοποιείται σε θερμοκρασία περιβάλλοντος 25°C.
- Ο αριθμός για τη "Λήψη (ακίνητες εικόνες)" βασίζεται στο πρότυπο CIPA, και ισχύει για λήψη υπό τις ακόλουθες συνθήκες:
(CIPA: Camera & Imaging Products Association)
 - Το [SteadyShot] είναι ρυθμισμένο σε [Όχι].
 - Το [Ανάλυση οθόνης] είναι ρυθμισμένο σε [Τυπική].
 - Λήψη μία φορά κάθε 30 δευτερόλεπτα.
 - Το ζουμ μεταβάλλεται διαδοχικά μεταξύ των άκρων W και T.
 - Το φλας ανάβει στροβοσκοπικά μία φορά κάθε δύο φορές.
 - Η τροφοδοσία ενεργοποιείται και απενεργοποιείται μία φορά κάθε δέκα φορές.
- Η ζωή της μπαταρίας για ταινίες ισχύει για τη λήψη υπό τις ακόλουθες συνθήκες:
 - Λειτουργία εγγραφής: 1280x720
 - Όταν τερματιστεί η συνεχόμενη λήψη εξαιτίας καθορισμένων ορίων (29 λεπτά), πατήστε ξανά το κουμπί κλειστρου για να συνεχίσετε τη λήψη. Ορισμένες λειτουργίες λήψης, όπως το ζουμ, δεν είναι ενεργοποιημένες.
 - Η "Πραγματική λήψη (ταινίες)" παραπάνω υποδεικνύει τον προσεγγιστικό χρόνο λήψης ως κατευθυντήρια γραμμή όταν πραγματοποιείτε επανειλημμένα λήψη, ζουμ, αναμονή για λήψη και ενεργοποίηση ή απενεργοποίηση της κάμερας.

■ Παροχή ρεύματος

Η κάμερα μπορεί να τροφοδοτηθεί από την πρίζα αν συνδέσετε το μετασχηματιστή εναλλασσόμενου ρεύματος (παρέχεται), με τη χρήση του αποκλειστικού καλωδίου USB (παρέχεται).

Μπορείτε να εισαγάγετε εικόνες σε έναν υπολογιστή χωρίς να ανησυχείτε για την εξάντληση της μπαταρίας αν συνδέσετε την κάμερα σε υπολογιστή με τη χρήση του αποκλειστικού καλωδίου USB.

Επιπλέον, μπορείτε να χρησιμοποιήσετε το μετασχηματιστή εναλλασσόμενου ρεύματος AC-UD10 (πωλείται χωριστά) ή AC-UD11 (πωλείται χωριστά) για την παροχή ισχύος κατά τη διάρκεια λήψης.

Παρατηρήσεις

- Δεν είναι δυνατή η παροχή ρεύματος όταν η μπαταρία δεν έχει εισαχθεί στην κάμερα.
- Όταν η κάμερα είναι απευθείας συνδεδεμένη με υπολογιστή ή ηλεκτρική πρίζα χρησιμοποιώντας το παρεχόμενο μετασχηματιστή εναλλασσόμενου ρεύματος, η παροχή ισχύος διατίθεται μόνο σε λειτουργία αναπαραγωγής. Αν η κάμερα βρίσκεται σε λειτουργία λήψης ή ενώ αλλάζετε τις ρυθμίσεις της κάμερας, δεν παρέχεται ισχύς ακόμη και αν πραγματοποιήσετε σύνδεση USB με τη χρήση του αποκλειστικού καλωδίου USB.
- Αν συνδέσετε την κάμερα και έναν υπολογιστή με τη χρήση αποκλειστικού καλωδίου USB όταν η κάμερα βρίσκεται σε λειτουργία αναπαραγωγής, η ένδειξη στην κάμερα αλλάζει από την οθόνη αναπαραγωγής στην οθόνη σύνδεσης USB. Πατήστε  (Αναπαραγωγή) στο κουμπί ελέγχου για να μεταβείτε στην οθόνη αναπαραγωγής.
- Ο μετασχηματιστής εναλλασσόμενου ρεύματος AC-UD11 (πωλείται χωριστά) μπορεί να μη διατίθεται σε ορισμένες χώρες/περιοχές.

Εισαγωγή κάρτας μνήμης (πωλείται χωριστά)

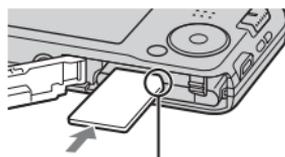
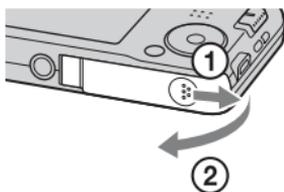

Βεβαιωθείτε ότι η γωνία που φέρει την εγκοπή είναι στραμμένη προς τη σωστή κατεύθυνση.

1 Ανοίξτε το κάλυμμα.

2 Εισάγετε την κάρτα μνήμης (πωλείται χωριστά).

- Εισάγετε την κάρτα μνήμης με τη γωνία που φέρει την εγκοπή στραμμένη όπως απεικονίζεται, μέχρι να ασφαλιστεί στη θέση της.

3 Κλείστε το κάλυμμα.

■ Κάρτες μνήμης που μπορούν να χρησιμοποιηθούν

	Κάρτα μνήμης	Για ακίνητες εικόνες	Για ταινίες
A	Memory Stick PRO Duo	✓	✓ (Mark2 μόνο)
	Memory Stick PRO-HG Duo	✓	✓
	Memory Stick Duo	✓	—
B	Memory Stick Micro (M2)	✓	✓ (Mark2 μόνο)
C	Κάρτα μνήμης SD	✓	✓ (Κατηγορία 4 ή ταχύτερη)
	Κάρτα μνήμης SDHC	✓	✓ (Κατηγορία 4 ή ταχύτερη)
D	Κάρτα μνήμης microSD	✓	✓ (Κατηγορία 4 ή ταχύτερη)
	Κάρτα μνήμης microSDHC	✓	✓ (Κατηγορία 4 ή ταχύτερη)

- Στο παρόν εγχειρίδιο, τα προϊόντα στον πίνακα αναφέρονται συλλογικά ως εξής:

A: "Memory Stick Duo"

B: "Memory Stick Micro"

C: Κάρτα SD

D: Κάρτα μνήμης microSD

Παρατηρήσεις

- Για να χρησιμοποιήσετε κάρτα μνήμης "Memory Stick Micro" ή microSD με την κάμερα, φροντίστε να την εισαγάγετε πρώτα στον αποκλειστικό προσαρμογέα.

■ Για αφαίρεση της κάρτας μνήμης/μπαταρίας

Κάρτα μνήμης: Ωθήστε την κάρτα μνήμης προς τα μέσα μία φορά για εξαγωγή της κάρτας μνήμης.

Μπαταρία: Ολισθήστε το μοχλό εξαγωγής μπαταρίας. Φροντίστε να μη σας πέσει η μπαταρία.

Παρατηρήσεις

- Μην αφαιρείτε ποτέ την κάρτα μνήμης/μπαταρία όταν είναι αναμμένη η λυχνία πρόσβασης (σελίδα 6). Αυτό μπορεί να προκαλέσει βλάβη σε δεδομένα στην κάρτα μνήμης/εσωτερική μνήμη.

GR

Ρύθμιση ρολογιού

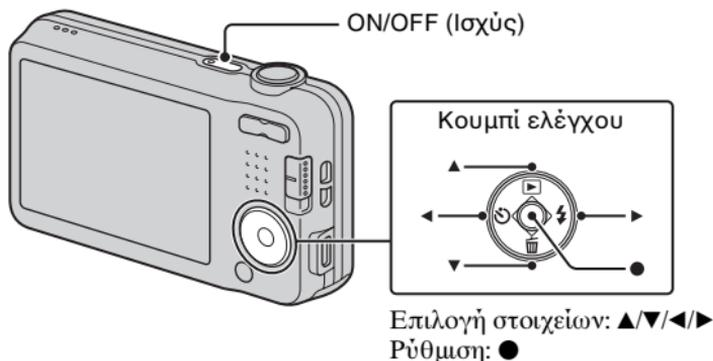

1 Πατήστε το κουμπί ON/OFF (Ισχύς).

Η ρύθμιση ημερομηνίας και ώρας εμφανίζεται όταν ενεργοποιήσετε την κάμερα για πρώτη φορά.

- Μπορεί να απαιτείται κάποιος χρόνος για την ενεργοποίηση της τροφοδοσίας και τη δυνατότητα λειτουργίας.

2 Επιλέξτε μια επιθυμητή γλώσσα.

3 Επιλέξτε μια επιθυμητή γεωγραφική τοποθεσία ακολουθώντας τις οδηγίες στην οθόνη και κατόπιν πατήστε ● στο κουμπί ελέγχου.

4 Ρυθμίστε [Μορφ ημερ & ώρας], [Καλοκαιρινή ώρα] και [Ημ/νία & ώρα] και μετά επιλέξτε [OK] → [OK].

- Τα μεσάνυχτα υποδεικνύονται ως 12:00 AM και το μεσημέρι ως 12:00 PM.

5 Ακολουθήστε τις οδηγίες στην οθόνη.

- Εάν ρυθμίσετε το [Ανάλυση οθόνης] σε [Υψηλή], η φόρτιση της μπαταρίας μπορεί να εξαντληθεί ταχύτερα.

Λήψη ακίνητων εικόνων/ταινιών

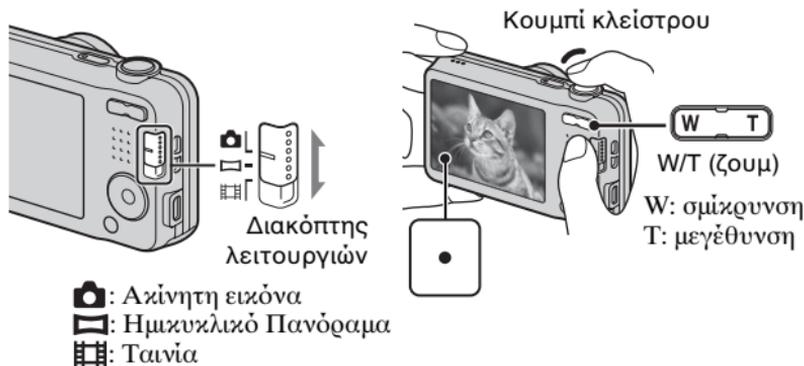

Λήψη ακίνητων εικόνων

- 1 Πατήστε το κουμπί του κλειστρου μέχρι τη μέση της διαδρομής για εστίαση.

Όταν η εικόνα είναι εστιασμένη, ακούγεται ένας χαρακτηριστικός ήχος και ανάβει η ένδειξη ●.

- 2 Πατήστε το κουμπί κλειστρου μέχρι τέρμα για να κάνετε λήψη της εικόνας.

Λήψη ταινιών

- 1 Πατήστε το κουμπί του κλειστρου μέχρι τέρμα για να ξεκινήσετε την εγγραφή.

• Χρησιμοποιήστε το κουμπί ζουμ για να αλλάξετε την κλίμακα ζουμ.

- 2 Πατήστε ξανά το κουμπί κλειστρου μέχρι τέρμα για να σταματήσετε την εγγραφή.

GR

Παρατηρήσεις

- Όταν χρησιμοποιείτε τη λειτουργία ζουμ ενώ εγγράφετε μια ταινία, ο ήχος λειτουργίας του φακού εγγράφεται.
- Το εύρος πανοραμικής λήψης μπορεί να μειωθεί ανάλογα με το θέμα ή τον τρόπο που γίνεται λήψη του. Επομένως ακόμα και όταν το [360°] είναι ρυθμισμένο για πανοραμική λήψη, η εγγεγραμμένη εικόνα μπορεί να είναι μικρότερη από 360 μοίρες.
- Η συνεχόμενη λήψη είναι δυνατή για περίπου 29 λεπτά τη φορά στις προεπιλεγμένες ρυθμίσεις της κάμερας και όταν η θερμοκρασία είναι περίπου 25°C. Όταν ολοκληρωθεί η εγγραφή ταινίας, μπορείτε να ξεκινήσετε ξανά την εγγραφή αν πατήσετε ξανά το κουμπί κλείστρου. Η εγγραφή μπορεί να σταματήσει για την προστασία της κάμερας ανάλογα με τη θερμοκρασία περιβάλλοντος.

Προβολή εικόνων

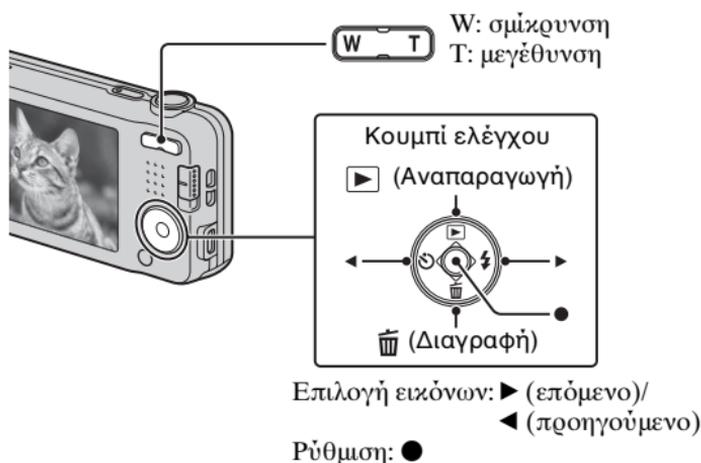

1 Πατήστε ▶ (Αναπαραγωγή) στο κουμπί ελέγχου.

- Εμφανίζεται η τελευταία εικόνα που καταγράφηκε.

■ Επιλογή επόμενης/προηγούμενης εικόνας

Επιλέξτε μια εικόνα πατώντας το ▶ (επόμενο)/◀ (προηγούμενο) στο κουμπί ελέγχου. Πατήστε ● στο κέντρο του κουμπιού ελέγχου για να προβάλλετε ταινίες.

■ Διαγραφή εικόνας

- 1 Πατήστε  (Διαγραφή) στο κουμπί ελέγχου.
- 2 Επιλέξτε [Αυτή την εικόνα] με  στο κουμπί ελέγχου και κατόπιν πατήστε .

■ Επιστροφή στη λήψη εικόνων

Πατήστε το κουμπί κλείστρου μέχρι τη μέση της διαδρομής.

Εισαγωγή άλλων λειτουργιών

Άλλες λειτουργίες που χρησιμοποιούνται κατά τη λήψη ή την αναπαραγωγή μπορούν να ελεγχθούν με τη χρήση του κουμπιού ελέγχου ή του κουμπιού MENU στην κάμερα. Η κάμερα αυτή είναι εξοπλισμένη με Οδηγό λειτουργιών που σας δίνει τη δυνατότητα να επιλέγετε εύκολα από τις λειτουργίες. Κατά την εμφάνιση του οδηγού, μπορείτε να χρησιμοποιήσετε διάφορες λειτουργίες.

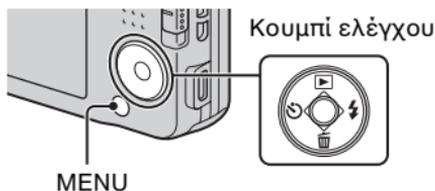

Οδηγός λειτουργιών

■ Κουμπί ελέγχου

 (Αναπαραγωγή): Εναλλάσσει την κάμερα σε λειτουργία αναπαραγωγής.

 (Διαγραφή): Σας επιτρέπει να διαγράψετε εικόνες.

 (Χρονοδιακόπτης): Σας επιτρέπει να χρησιμοποιείτε το χρονοδιακόπτη.

 (Φλας): Σας επιτρέπει να επιλέγετε λειτουργία φλας για ακίνητες εικόνες.

Κεντρικό κουμπί (Παρακολούθηση εστίασης): Η κάμερα παρακολουθεί το θέμα και προσαρμόζει την εστίαση αυτόματα ακόμη και όταν το θέμα κινείται.

GR

■ Στοιχεία μενού

Λήψη

Λειτουργία ΕΓΓ	Επιλέγει τη λειτουργία εγγραφής ακίνητων εικόνων.
Σκηνή λήψης ταινίας	Επιλέγει τη λειτουργία εγγραφής ταινιών.
Σκηνή λήψης πανοράματος	Επιλέγει τη λειτουργία εγγραφής κατά τη λήψη πανοραμικών εικόνων.
Επιλογή σκηνικού	Επιλέγει προκαθορισμένες ρυθμίσεις για να αντιστοιχούν σε διάφορες συνθήκες σκηνικού.
Εφέ φωτογραφίας	Φωτογραφίστε ακίνητη εικόνα με κανονική υφή ανάλογα με το επιθυμητό εφέ.
Εύκολη λειτουργία	Γίνεται λήψη ακίνητων εικόνων με τη χρήση ελάχιστων λειτουργιών.
Απόχρωση χρώματος	Όταν είναι επιλεγμένο το [Μηχανή-παιχνίδι] στο εφέ φωτογραφίας, ρυθμίζει την απόχρωση χρώματος.
Συλλεγμένο χρώμα	Όταν είναι επιλεγμένο το [Μερικό χρώμα] στο εφέ φωτογραφίας, ρυθμίζει το χρώμα που θα συλλεχθεί.
Εφέ απαλού δέρματος	Ρυθμίζει το Εφέ απαλού δέρματος και το βαθμό εφέ.
Μέγ. ακίν. εικόνας/ Μέγεθ. πανοραμικής εικόνας/Μέγεθος ταινίας	Επιλέγει το μέγεθος εικόνας για ακίνητες εικόνες, πανοραμικές εικόνες ή αρχεία ταινιών.
Κατεύθυνση λήψης	Ρυθμίζει την κατεύθυνση μετακίνησης της κάμερας όταν κάνετε λήψη εικόνων ημικυκλικού πανοράματος.
SteadyShot	Επιλέγει τη λειτουργία κατά του θολώματος.
Αντιστάθμιση έκθεσης	Ρυθμίζει την έκθεση χειροκίνητα.
ISO	Ρυθμίζει την ευαισθησία φωτεινότητας.
Ισορροπία λευκού	Ρυθμίζει τους χρωματικούς τόνους μιας εικόνας.
Εστίαση	Επιλέγει τη μέθοδο εστίασης.

Λειτουργία φωτομέτρου	Επιλέγει τη λειτουργία φωτομέτρου που ρυθμίζει ποιο μέρος του θέματος πρέπει να μετρηθεί για να καθορίσει την έκθεση.
Ρυθμίσεις συνεχούς λήψης	Επιλέγει λειτουργία μίας εικόνας ή λειτουργία ριπής.
Κλείστρο χαμόγελου	Ρυθμίζει για αυτόματη αποδέσμευση του κλείστρου όταν ανιχνευτεί ένα χαμόγελο.
Ευαισθησία χαμόγελου	Ρυθμίζει την ευαισθησία λειτουργίας κλείστρου χαμόγελου για ανίχνευση χαμόγελων.
Ανίχνευση προσώπου	Επιλέγει για ανίχνευση προσώπων και αυτόματη προσαρμογή διαφόρων ρυθμίσεων.
DRO	Ρυθμίζει τη λειτουργία DRO για διόρθωση της φωτεινότητας και της αντίθεσης και βελτίωση της ποιότητας εικόνας.

Προβολή

Εύκολη λειτουργία	Αυξάνει το μέγεθος κειμένου στην οθόνη για ευκολία χρήσης.
Εφέ βελτίωσης προσώπου	Ρετουσάρει ένα πρόσωπο σε μια ακίνητη εικόνα.
Ρετουσάρισμα	Ρετουσάρει μια εικόνα με διάφορα εφέ.
Διαγραφή	Διαγράφει μια εικόνα.
Παρουσίαση	Επιλέγει μια μέθοδο συνεχόμενης αναπαραγωγής.
Προστασία	Προστατεύει τις εικόνες.
Εκτύπωση (DPOF)	Προσθέτει ένα σημάδι παραγγελίας εκτύπωσης σε μια ακίνητη εικόνα.
Περιστροφή	Περιστρέφει μια ακίνητη εικόνα.

GR

Ρύθμιση στοιχείων

Εάν πιέσετε το κουμπί MENU κατά τη λήψη ή την αναπαραγωγή, το  (Ρυθμίσεις) παρέχεται ως τελική επιλογή. Μπορείτε να αλλάξετε τις προεπιλεγμένες ρυθμίσεις στην οθόνη  (Ρυθμίσεις).

 Ρυθμίσεις λήψης	Φωτισμός AF/Γραμμή πλέγματος/Ανάλυση οθόνης/Ψηφιακό ζουμ/Μείωση κόκ ματιών/Καταγραφή ημ/νίας
 Κύριες ρυθμίσεις	Μπιπ/Ένταση ήχου/Φωτεινότη. οθόνης/ Language Setting/Χρώμα εμφάνισης/ Αρχικοποίηση/Ρύθμιση προβολής/Οδηγός λειτουργίας/Έξοδος βίντεο/Ρύθμιση σύνδ. USB/Τροφοδοσία USB/Ρύθμιση LUN/ Εξοικον. ενέργειας
 Εργαλείο κάρτας μνήμης*	Διαμόρφωση/Δημιουργ φακέλ ΕΓΓ/Αλλαγή φακέλ ΕΓΓ/Διαγρα φακέλου ΕΓΓ/Αντιγραφή/Αριθμός αρχείου
 Ρυθμίσεις ρολογιού	Ρύθμιση περιοχής/Ρύθμ ημερ & ώρας

* Εάν δεν έχει εισαχθεί μια κάρτα μνήμης, θα εμφανιστεί το  (Εργαλείο εσωτερικής μνήμης) και θα είναι δυνατή η επιλογή μόνο του [Διαμόρφωση].

Δυνατότητες του "PlayMemories Home"

Το λογισμικό "PlayMemories Home" σας επιτρέπει να εισάγετε ακίνητες εικόνες και ταινίες στον υπολογιστή σας και να τις χρησιμοποιείτε.



📥 Λήψη "PlayMemories Home" (για Windows μόνο)

Μπορείτε να κάνετε λήψη "PlayMemories Home" από την παρακάτω διεύθυνση URL:

www.sony.net/pm

Παρατηρήσεις

- Απαιτείται σύνδεση στο Internet για την εγκατάσταση του "PlayMemories Home".
- Απαιτείται σύνδεση στο Internet για να χρησιμοποιήσετε το "PlayMemories Online" ή άλλες υπηρεσίες δικτύου. Το "PlayMemories Online" ή άλλες υπηρεσίες δικτύου μπορεί να μην διατίθεται σε ορισμένες χώρες ή περιοχές.
- Το "PlayMemories Home" δεν είναι συμβατό με το Mac. Χρησιμοποιήστε τις εφαρμογές που υπάρχουν εγκατεστημένες στο Mac σας. Για λεπτομέρειες, επισκεφτείτε την ακόλουθη διεύθυνση URL:
<http://www.sony.co.jp/imsoft/Mac/>

GR

■ Εγκατάσταση "PlayMemories Home" σε υπολογιστή

- 1 Χρησιμοποιώντας το πρόγραμμα περιήγησης στο Internet στον υπολογιστή σας, μεταβείτε στην ακόλουθη διεύθυνση URL και κατόπιν κάντε κλικ στο [Install] → [Run].

www.sony.net/pm

- 2 Ακολουθήστε τις οδηγίες στην οθόνη για να ολοκληρώσετε την εγκατάσταση.

- Όταν εμφανιστεί το μήνυμα για να συνδέσετε την κάμερα σε υπολογιστή, συνδέστε την κάμερα και τον υπολογιστή χρησιμοποιώντας το αποκλειστικό καλώδιο USB (παρέχεται).

Στον ακροδέκτη
USB / A/V OUT



Προς υποδοχή USB

■ Προβολή του "PlayMemories Home Help Guide"

Για λεπτομέρειες σχετικά με τον τρόπο χρήσης του "PlayMemories Home", ανατρέξτε στο "PlayMemories Home Help Guide".

- 1 Κάντε διπλό κλικ στο εικονίδιο [PlayMemories Home Help Guide] στην επιφάνεια εργασίας.

- Για να αποκτήσετε πρόσβαση στο "PlayMemories Home Help Guide" από το μενού έναρξης: Κάντε κλικ στο [Start] → [All Programs] → [PlayMemories Home] → [PlayMemories Home Help Guide].
- Για λεπτομέρειες σχετικά με το "PlayMemories Home", μπορείτε επίσης να δείτε το "Οδηγός χρήσης του Cyber-shot" (σελίδα 2) ή την ακόλουθη σελίδα υποστήριξης PlayMemories Home (Αγγλικά μόνο):

<http://www.sony.co.jp/pmh-se/>

Αριθμός ακίνητων εικόνων και εγγραψίμος χρόνος ταινιών

Ο αριθμός των ακίνητων εικόνων και ο εγγραψίμος χρόνος μπορεί να διαφέρουν ανάλογα με τις συνθήκες λήψης και την κάρτα μνήμης.

■ Ακίνητες εικόνες

(Μονάδες: Εικόνες)

Χωρητικότητα Μέγεθος	Εσωτερική μνήμη	Κάρτα μνήμης
	Περίπου 28 MB	2 GB
16M	4	280
VGA	170	11000
16:9(12M)	5	360

■ Ταινίες

Ο παρακάτω πίνακας εμφανίζει τους κατά προσέγγιση μέγιστους χρόνους εγγραφής. Αυτοί είναι οι συνολικοί χρόνοι για όλα τα αρχεία ταινιών. Η συνεχόμενη λήψη είναι δυνατή για περίπου 29 λεπτά (περιορίζεται από τις προδιαγραφές προϊόντος). Για ταινίες μεγέθους [1280x720], η συνεχόμενη λήψη είναι δυνατή για περίπου 10 λεπτά (περιορίζεται από μέγεθος αρχείου 2 GB).

(h (ώρα), m (λεπτό), s (δευτερόλεπτο))

Χωρητικότητα Μέγεθος	Εσωτερική μνήμη	Κάρτα μνήμης
	Περίπου 28 MB	2 GB
1280x720	—	8 m
VGA	25 s	25 m
QVGA	1 m	1 h 15 m

GR

Παρατηρήσεις για τη χρήση της κάμερας

Πληροφορίες για τη χρήση και τη φροντίδα

Αποφεύγετε τον αδέξιο χειρισμό, την αποσυναρμολόγηση, την τροποποίηση, τις κρούσεις ή τα κτυπήματα, π.χ. με σφυρί, από πτώση ή πάτημα του προϊόντος. Να προσέχετε ιδιαίτερα το φακό.

Σημειώσεις για την εγγραφή/αναπαραγωγή

- Πριν ξεκινήσετε την εγγραφή, κάνετε μια δοκιμαστική εγγραφή για να βεβαιωθείτε ότι η κάμερα λειτουργεί σωστά.
- Η κάμερα δεν είναι ανθεκτική στη σκόνη, στις πιτσιλιές ή στο νερό.
- Να αποφεύγετε την έκθεση της κάμερας στο νερό. Αν εισχωρήσει νερό στο εσωτερικό της κάμερας, ίσως προκύψει δυσλειτουργία. Σε μερικές περιπτώσεις, η κάμερα δεν μπορεί να επιδιορθωθεί.
- Μην κατευθύνετε την κάμερα στον ήλιο ή άλλο δυνατό φως. Μπορεί να προκληθεί δυσλειτουργία της κάμεράς σας.
- Αν προκύψει συμπύκνωση υγρασίας, αφαιρέστε την πριν χρησιμοποιήσετε την κάμερα.
- Μην κουνάτε και μη χτυπάτε την κάμερα. Ενδεχομένως να προκληθεί δυσλειτουργία και να μην μπορείτε να εγγράψετε εικόνες. Επιπλέον, το μέσο εγγραφής ενδεχομένως να καταστεί μη χρησιμοποιήσιμο ή να προκληθεί ζημιά στα δεδομένα εικόνας.

Μη χρησιμοποιείτε/αποθηκεύετε την κάμερα στα ακόλουθα μέρη

- Σε υπερβολικά ζεστά, κρύα ή υγρά μέρη
Για παράδειγμα σε ένα αυτοκίνητο σταθμευμένο στον ήλιο, η κάμερα μπορεί να παραμορφωθεί και αυτό μπορεί να προκαλέσει δυσλειτουργία.
- Φύλαξη κάτω από άμεσο ηλιακό φως ή κοντά σε καλοριφέρ
Η κάμερα μπορεί να αποχρωματιστεί ή να παραμορφωθεί και αυτό μπορεί να προκαλέσει δυσλειτουργία.
- Σε τοποθεσία που υπόκειται σε κραδασμούς
- Κοντά σε θέση όπου παράγονται ισχυρά ραδιοκύματα, εκπέμπεται ακτινοβολία ή υπάρχει ισχυρό μαγνητικό πεδίο. Διαφορετικά, η κάμερα ενδεχομένως να μην εγγράφει ή να μην αναπαράγει εικόνες σωστά.
- Σε μέρη με άμμο ή σκόνη
Φροντίστε να μην εισχωρήσει άμμος ή σκόνη στο εσωτερικό της κάμερας. Αυτό μπορεί να προκαλέσει δυσλειτουργία της κάμερας και σε μερικές περιπτώσεις αυτή η δυσλειτουργία δεν μπορεί να επιδιορθωθεί.

Πληροφορίες για τη μεταφορά

Μην κάθεστε σε καρέκλα ή άλλο μέρος με την κάμερα στην πίσω τσέπη του παντελονιού ή της φούστας σας, επειδή αυτό μπορεί να προκαλέσει δυσλειτουργία ή βλάβη στην κάμερα.

Παρατηρήσεις για την οθόνη

Η οθόνη κατασκευάζεται χρησιμοποιώντας τεχνολογία εξαιρετικά υψηλής ακρίβειας έτσι ώστε πάνω από το 99,99% των pixels να είναι λειτουργικά για αποτελεσματική χρήση. Παρόλα αυτά, μπορεί να εμφανιστούν μερικές μικρές μαύρες ή/και φωτεινές κουκκίδες (με λευκό, κόκκινο, μπλε ή πράσινο χρώμα) στην οθόνη. Οι κουκκίδες αυτές είναι φυσιολογικό επακόλουθο της διαδικασίας κατασκευής και δεν επηρεάζουν την εγγραφή.

Πληροφορίες για τη θερμοκρασία της κάμερας

Η κάμερα και η μπαταρία σας μπορεί να ζεσταθούν από τη συνεχόμενη χρήση, αλλά αυτό δεν αποτελεί δυσλειτουργία.

Πληροφορίες για την προστασία από την υπερθέρμανση

Ανάλογα με τη θερμοκρασία της κάμερας και της μπαταρίας, ίσως να μην μπορείτε να εγγράψετε ταινίες ή να απενεργοποιηθεί αυτόματα η κάμερα για να προστατευτεί.

Θα εμφανιστεί ένα μήνυμα στην οθόνη πριν απενεργοποιηθεί η κάμερα ή δεν θα μπορείτε πλέον να εγγράψετε ταινίες. Στην περίπτωση αυτή, απενεργοποιήστε την ισχύ και περιμένετε μέχρι να μειωθεί η θερμοκρασία της κάμερας και της μπαταρίας. Αν ενεργοποιήσετε την ισχύ χωρίς να έχει κρυώσει αρκετά η κάμερα και η μπαταρία, ενδέχεται να απενεργοποιηθεί ξανά η ισχύς ή να μην είναι δυνατό να εγγράψετε ταινίες.

Σχετικά με τη φόρτιση της μπαταρίας

Αν φορτίσετε μια μπαταρία που δεν έχει χρησιμοποιηθεί για μεγάλο διάστημα, ενδέχεται να μην είναι δυνατή η φόρτισή της στη σωστή χωρητικότητα.

Αυτό οφείλεται στα χαρακτηριστικά της μπαταρίας και δεν αποτελεί δυσλειτουργία. Φορτίστε ξανά τη μπαταρία.

Προειδοποίηση για τα πνευματικά δικαιώματα

Τα τηλεοπτικά προγράμματα, οι ταινίες, οι βιντεοταινίες και άλλο υλικό ενδεχομένως να διαθέτουν προστασία πνευματικών δικαιωμάτων. Η μη εξουσιοδοτημένη εγγραφή τέτοιων υλικών ενδεχομένως να έρχεται σε αντίθεση με τις διατάξεις της νομοθεσίας για τα πνευματικά δικαιώματα.

Καμία αποζημίωση για κατεστραμμένο περιεχόμενο ή αποτυχία εγγραφής

Η Sony αδυνατεί να παράσχει αποζημίωση για αποτυχία εγγραφής, απώλεια ή ζημιά εγγεγραμμένου περιεχομένου, λόγω δυσλειτουργίας της κάμερας ή του μέσου εγγραφής, κτλ.

Καθαρισμός της επιφάνειας της κάμερας

Καθαρίστε την επιφάνεια της κάμερας με ένα μαλακό πανί ελαφρώς βρεγμένο με νερό και κατόπιν σκουπίστε την επιφάνεια με ένα στεγνό πανί. Για την αποφυγή βλάβης στο φινίρισμα ή στο περίβλημα:

– Μην εκθέτετε την κάμερα σε χημικά προϊόντα όπως διαλυτικό, βενζίνη, οινόπνευμα, αναλώσιμα πανιά, εντομοαπωθητικό, αντιηλιακό ή εντομοκτόνο.

Συντήρηση του μόνιτορ LCD

- Η κρέμα χειρών ή η ενυδατική κρέμα που παραμένει στην οθόνη μπορεί να διαλύσει την επίστρωσή της. Αν πάει την οθόνη, σκουπίστε την αμέσως.
- Το δυνατό σκούπισμα με χαρτί ή άλλα υλικά μπορεί να προκαλέσει ζημιά στην επίστρωση.
- Αν κολλήσουν δαχτυλιές ή ακαθαρσίες στην οθόνη του μόνιτορ LCD, συνιστούμε να αφαιρέσετε απαλά τυχόν ακαθαρσίες και κατόπιν να σκουπίσετε την οθόνη με ένα μαλακό πανί για να την καθαρίσετε.

Προδιαγραφές

Κάμερα

[Σύστημα]

Συσκευή εικόνας: 7,75 mm
(τύπου 1/2,3) CCD, φίλτρο
πρωτεύοντος χρώματος

Συνολικά pixel:

Περίπου 16,4 Megapixel

Ενεργά pixel:

Περίπου 16,1 Megapixel

Φακός: Φακός ζουμ 5x

$f = 5 \text{ mm} - 25 \text{ mm}$ (28 mm –
140 mm (ισοδύναμο φιλμ
35 mm))

F3,2 (W) – F6,5 (T)

Κατά τη λήψη ταινιών (16:9):

30,5 mm – 152,5 mm

Κατά τη λήψη ταινιών (4:3):

28 mm – 140 mm

SteadyShot: Ηλεκτρονική

Έλεγχος έκθεσης: Αυτόματη
έκθεση, Επιλογή σκηنيκού

Ισορροπία λευκού: Αυτόματα, Φως
ημέρας, Συννεφιά, Φθορισμός
1/2/3, Πυράκτωσης, Φλας

Λήψη ριπής (κατά τη λήψη με το
μεγαλύτερο αριθμό pixel):

Περίπου 1,0 εικόνες/
δευτερόλεπτο (έως 100 εικόνες)

Μορφή αρχείου:

Ακίνητες εικόνες: Συμβατό με
JPEG (DCF, Exif, γραμμή
βάσης MPF), συμβατό με DPOF
Ταινίες: AVI (Motion JPEG)

Μέσο εγγραφής: Εσωτερική μνήμη
(περίπου 28 MB), "Memory
Stick Duo", "Memory Stick
Micro", κάρτες SD, κάρτες
μνήμης microSD

Φλας: Εύρος φλας (Ευαισθησία
ISO (Recommended Exposure
Index) ρυθμισμένη στο Auto):
Περίπου 0,5 m έως 2,7 m (W)
Περίπου 0,5 m έως 1,2 m (T)

[Υποδοχές σύνδεσης εισόδου και εξόδου]

Υποδοχή USB / A/V OUT:

Έξοδος βίντεο

Έξοδος ήχου

Επικοινωνία USB

Επικοινωνία USB:

Hi-Speed USB (USB 2.0)

[Οθόνη]

Οθόνη LCD:

6,7 cm (τύπου 2,7) μονάδα TFT

Συνολικός αριθμός κουκκίδων:

230 400 κουκκίδες

[Ισχύς, γενικά]

Ισχύς: Επαναφορτιζόμενη

μπαταρία NP-BN, 3,6 V

Μετασχηματιστής

εναλλασσόμενου ρεύματος

AC-UB10C, 5 V

Κατανάλωση ισχύος (κατά τη
λήψη): 1,1 W

Θερμοκρασία λειτουργίας:

0 °C έως 40 °C

Θερμοκρασία αποθήκευσης:

-20 °C έως +60 °C

GR

Διαστάσεις (συμβατό με CIPA):
97,0 mm × 55,1 mm × 20,0 mm
(Π/Υ/Β)

Βάρος (συμβατό με CIPA)
(περιλαμβανομένης της
μπαταρίας NP-BN, "Memory
Stick Duo"): Περίπου 114 g

Μικρόφωνο: Μονοφωνικό

Ηχείο: Μονοφωνικό

Exif Print: Συμβατή

PRINT Image Matching III:
Συμβατή

Μετασχηματιστής εναλλασσόμενου ρεύματος AC-UB10C

Απαιτήσεις ισχύος: AC 100 V έως
240 V, 50 Hz/60 Hz, 70 mA

Τάση εξόδου:

DC 5 V, 0,5 A

Θερμοκρασία λειτουργίας:

0 °C έως 40 °C

Θερμοκρασία αποθήκευσης:

-20 °C έως +60 °C

Διαστάσεις:

Περίπου 50 mm × 22 mm ×
54 mm (Π/Υ/Β)

Βάρος:

Για τις Η.Π.Α. και τον Καναδά:

Περίπου 48 g

Για χώρες ή περιοχές εκτός από
τις Η.Π.Α. και τον Καναδά:

Περίπου 43 g

Επαναφορτιζόμενη μπαταρία NP-BN

Χρησιμοποιούμενη μπαταρία:

Μπαταρία ιόντων λιθίου

Μέγιστη τάση: DC 4,2 V

Ονομαστική τάση: DC 3,6 V

Μέγιστη τάση φόρτισης: DC 4,2 V

Μέγιστο ρεύμα φόρτισης: 0,9 A

Χωρητικότητα:

τυπική: 2,3 Wh (630 mAh)

ελάχιστη: 2,2 Wh (600 mAh)

Ο σχεδιασμός και οι προδιαγραφές
υπόκεινται σε αλλαγή χωρίς
προειδοποίηση.

Εμπορικά σήματα

- Τα ακόλουθα σύμβολα είναι εμπορικά σήματα της Sony Corporation.
Cyber-shot, "Cyber-shot", "Memory Stick PRO Duo", "Memory Stick PRO-HG Duo", "Memory Stick Duo", "Memory Stick Micro"
- Το Windows είναι σήμα κατατεθέν της Microsoft Corporation στις Ηνωμένες Πολιτείες της Αμερικής ή/και σε άλλες χώρες.
- Τα Mac και Mac OS είναι σήματα κατατεθέντα της Apple Inc.
- Το λογότυπο SDHC είναι εμπορικό σήμα της SD-3C, LLC.
- Facebook και το λογότυπο "f" είναι εμπορικά σήματα ή σήματα κατατεθέντα της Facebook, Inc.
- Το YouTube και το λογότυπο YouTube είναι εμπορικά σήματα ή σήματα κατατεθέντα της Google Inc.
- Επιπλέον, τα ονόματα των συστημάτων και προϊόντων που χρησιμοποιούνται σε αυτό το εγχειρίδιο είναι, σε γενικές γραμμές, εμπορικά σήματα ή σήματα κατατεθέντα των αντίστοιχων δημιουργών ή κατασκευαστών τους. Ωστόσο, σε αυτό το εγχειρίδιο τα σήματα TM ή © δεν χρησιμοποιούνται σε όλες τις περιπτώσεις.

Πρόσθετες πληροφορίες σχετικά με το προϊόν αυτό και απαντήσεις σε συχνές ερωτήσεις μπορείτε να βρείτε στο διαδικτυακό τόπο υποστήριξης πελατών μας.

<http://www.sony.net/>

Εκτυπωμένο σε 70% ή περισσότερο ανακυκλωμένο χαρτί με χρήση μελανιού βασισμένου σε φυτικά έλαια, που δεν εμπεριέχει ΠΟΕ (Πτητικές Οργανικές Ενώσεις).

Ευρωπαϊκή Εγγύηση SONY

Αγαπητέ πελάτη,

Σας ευχαριστούμε που αγοράσατε αυτό το προϊόν της Sony. Ελπίζουμε να μείνετε ικανοποιημένοι από τη χρήση του. Στην απίθανη περίπτωση που το προϊόν σας χρειαστεί σέρβις (επισκευή) κατά τη διάρκεια της εγγύησης, παρακαλείστε να επικοινωνήσετε με το κατάστημα αγοράς ή μ' ένα μέλος του δικτύου εξουσιοδοτημένων σέρβις μας (ASN) της Ευρωπαϊκής Οικονομικής Ζώνης (ΕΟΖ) ή και άλλων χωρών που αναφέρονται σ' αυτή την εγγύηση ή στα συνοδευόμενα αυτήν φυλλάδια (Περιοχή Κάλυψης της Εγγύησης). Μπορείτε να βρείτε λεπτομέρειες για τα μέλη του δικτύου μας ASN, στους τηλεφωνικούς καταλόγους, στους καταλόγους προϊόντων μας και στις ιστοσελίδες μας. Για να αποφύγετε κάθε περιττή ταλαιπωρία, σας συνιστούμε να διαβάσετε προσεκτικά το εγχειρίδιο χρήσης προτού να έρθετε σε επαφή με τον προμηθευτή σας ή το δίκτυο εξουσιοδοτημένων σέρβις μας.

Η Εγγύησή Σας

Η παρούσα εγγύηση ισχύει για το προϊόν της Sony που αγοράσατε, εφ' όσον κάτι τέτοιο αναφέρεται στα φυλλάδια που συνοδεύουν το προϊόν σας, υπό την προϋπόθεση ότι αγοράστηκε εντός της Περιοχής Κάλυψης της Εγγύησης.

Με την παρούσα, η Sony εγγυάται ότι το προϊόν είναι απαλλαγμένο από κάθε ελάττωμα σχετιζόμενο με τα υλικά ή την κατασκευή, για μια περίοδο ΕΝΟΣ ΕΤΟΥΣ από την ημερομηνία της αρχικής αγοράς. Η αρμόδια για να προσφέρει και εκπληρώσει την παρούσα εγγύηση, εταιρεία Sony, είναι αυτή που αναφέρεται σ' αυτήν την Εγγύηση ή στο συνοδευόμενό αυτής φυλλάδιο στη χώρα όπου επιδιώκεται η επισκευή κατά τη διάρκεια της εγγύησης. Εάν, εντός της περιόδου εγγύησης, αποδειχθεί ελαττωματικό το προϊόν (κατά την ημερομηνία της αρχικής αγοράς) λόγω ακατάλληλων υλικών ή κατασκευής, η Sony ή ένα μέλος του δικτύου Εξουσιοδοτημένων Σέρβις ASN της Περιοχής Κάλυψης της Εγγύησης θα επισκευάσει ή θα αντικαταστήσει (κατ' επιλογή της Sony) χωρίς επιβάρυνση για εργατικά ή ανταλλακτικά, το προϊόν ή τα ελαττωματικά εξαρτήματα του, εντός εύλογου χρόνου, βάσει των όρων και συνθηκών που εκτίθενται παρακάτω. Η Sony και τα μέλη του δικτύου Εξουσιοδοτημένων Σέρβις ASN μπορούν να αντικαταστήσουν ελαττωματικά προϊόντα ή εξαρτήματα με νέα ή ανακυκλωμένα προϊόντα ή εξαρτήματα. Όλα τα προϊόντα και εξαρτήματα που έχουν αντικατασταθεί γίνονται ιδιοκτησία της Sony.

Όροι

1. Επισκευές δυνάμει της παρούσας εγγύησης θα παρέχονται μόνο εάν προσκομισθεί το πρωτότυπο τιμολόγιο ή η απόδειξη πώλησης (με την ένδειξη της ημερομηνίας αγοράς, του μοντέλου του προϊόντος και της επωνυμίας του εμπόρου) μαζί με το ελαττωματικό προϊόν εντός της περιόδου εγγύησης. Η Sony και τα μέλη του δικτύου Εξουσιοδοτημένων Σέρβις ASN μπορούν να αρνηθούν τη δωρεάν επισκευή κατά την περίοδο εγγυήσεως εάν δεν προσκομισθούν τα προαναφερόμενα έγγραφα ή εάν δεν προκύπτουν από αυτά η ημερομηνία αγοράς, το προϊόν ή το μοντέλο του προϊόντος ή η επωνυμία του εμπόρου. Η παρούσα εγγύηση δεν ισχύει εάν ο τύπος του μοντέλου ή ο σειριακός αριθμός του προϊόντος έχει αλλοιωθεί, διαγραφεί, αφαιρεθεί ή καταστεί δυσανάγνωστος.

2. Για να αποφευχθεί βλάβη ή απώλεια / διαγραφή σε αφαιρούμενα ή αποσπώμενα μέσα ή εξαρτήματα αποθήκευσης δεδομένων, οφείλετε να τα αφαιρέσετε πριν παραδώσετε το προϊόν σας για επισκευή κατά την περίοδο εγγύησης.

3. Η παρούσα εγγύηση δεν καλύπτει τα έξοδα και τους κινδύνους μεταφοράς που συνδέονται με τη μεταφορά του προϊόντος σας προς και από τη Sony ή μέλος του δικτύου ASN.

4. Η παρούσα εγγύηση δεν καλύπτει τα εξής:

- Περιοδική συντήρηση και επισκευή ή αντικατάσταση εξαρτημάτων ως αποτέλεσμα φυσιολογικής φθοράς.
- Αναλώσιμα (στατιστικά μέρη για τα οποία προβλέπεται περιοδική αντικατάσταση κατά τη διάρκεια ζωής ενός προϊόντος όπως μη επαναφορτιζόμενες μπαταρίες, φυσίγγια εκτύπωσης, γραφίδες, λάμπες, καλώδια κλπ.),
- Ζημιά ή ελαττώματα που προκλήθηκαν λόγω χρήσης, λειτουργίας ή χειρισμού ασύμβατων με την κανονική ατομική ή οικιακή χρήση,
- Ζημιές ή αλλαγές στο προϊόν που προκλήθηκαν από:
 - Κακή χρήση, συμπεριλαμβανομένου:
 - * του χειρισμού που επιφέρει φυσική, αισθητική ή επιφανειακή ζημιά ή αλλαγές στο προϊόν ή βλάβη σε οθόνες υγρών κρυστάλλων
 - * μη κανονική ή μη σύμφωνα με τις οδηγίες της Sony εγκατάσταση ή χρήση του προϊόντος
 - * μη συντήρηση του προϊόντος σύμφωνα με τις οδηγίες σωστής συντήρησης της Sony
 - * εγκατάσταση ή χρήση του προϊόντος με τρόπο μη σύμφωνο με τις τεχνικές προδιαγραφές και τα πρότυπα ασφαλείας που ισχύουν στη χώρα όπου έχει εγκατασταθεί και χρησιμοποιείται το προϊόν.

GR

- Μολύνσεις από ιούς ή χρήση του προϊόντος με λογισμικό που δεν παρέχεται με το προϊόν ή λανθασμένη εγκατάσταση του λογισμικού.
- Την κατάσταση ή τα ελαττώματα των συστημάτων με τα οποία χρησιμοποιείται ή στα οποία ενσωματώνεται το προϊόν εκτός από άλλα προϊόντα της Sony ειδικά σχεδιασμένα για να χρησιμοποιούνται με το εν λόγω προϊόν.
- Χρήση του προϊόντος με εξαρτήματα, περιφερειακό εξοπλισμό και άλλα προϊόντα των οποίων ο τύπος, η κατάσταση και το πρότυπο δεν συνιστώνται από τη Sony.
- Επισκευή ή επιχειρηθείσα επισκευή από άτομα που δεν είναι μέλη της Sony ή του δικτύου ASN.
- Ρυθμίσεις ή προσαρμογές χωρίς την προηγούμενη γραπτή συγκατάθεση της Sony, στις οποίες συμπεριλαμβάνονται:
 - * η αναβάθμιση του προϊόντος πέρα από τις προδιαγραφές ή τα χαρακτηριστικά που περιγράφονται στο εγχειρίδιο χρήσης ή
 - * οι τροποποιήσεις του προϊόντος με σκοπό να συμμορφωθεί προς εθνικές ή τοπικές τεχνικές προδιαγραφές και πρότυπα ασφαλείας που ισχύουν σε χώρες για τις οποίες το προϊόν δεν είχε σχεδιαστεί και κατασκευαστεί ειδικά.
- Αμέλεια.
- Ατυχήματα, πυρκαγιά, υγρά, χημικές και άλλες ουσίες, πλημμύρα, δονήσεις, υπερβολική θεμότητα, ακατάλληλο εξασρισμό, υπέρταση, υπερβολική ή εσφαλμένη τροφοδοσία ή τάση εισόδου, ακτινοβολία, ηλεκτροστατικές εκκενώσεις συμπεριλαμβανομένου του κεραινού, άλλων εξωτερικών δυνάμεων και επιδράσεων.

5. Η παρούσα εγγύηση καλύπτει μόνο τα υλικά μέρη του προϊόντος. Δεν καλύπτει το λογισμικό (είτε της Sony, είτε τρίτων κατασκευαστών) για το οποίο παρέχεται ή πρόκειται να ισχύσει μια άδεια χρήσης από τον τελικό χρήστη ή χωριστές δηλώσεις εγγύησης ή εξαιρέσεις από την εγγύηση.

|| Εξαιρέσεις και περιορισμοί

Με εξαίρεση των όσων αναφέρονται ανωτέρω, η Sony δεν παρέχει καμία εγγύηση (ρητή, σιωπηρή, εκ του νόμου ή άλλη) όσον αφορά την ποιότητα, την επίδοση, την ακρίβεια, την αξιοπιστία, την καταλληλότητα του προϊόντος ή του λογισμικού που παρέχεται ή συνοδεύει το προϊόν, για συγκεκριμένο σκοπό. Εάν η ισχύουσα νομοθεσία απαγορεύει πλήρως ή μερικώς την παρούσα εξαίρεση, η Sony εξαλείφει ή περιορίζει την εγγύησή της μόνο στη μέγιστη έκταση που επιτρέπει η ισχύουσα νομοθεσία. Οποιαδήποτε εγγύηση η οποία δεν εξαιρείται πλήρως (στο μέτρο που το επιτρέπει ο ισχύων νόμος) θα περιορίζεται στη διάρκεια ισχύς της παρούσας εγγύησης.

Η μοναδική υποχρέωση της Sony σύμφωνα με την παρούσα εγγύηση είναι η επισκευή ή η αντικατάσταση προϊόντων που υπόκεινται στους όρους και συνθήκες της εγγύησης. Η Sony δεν ευθύνεται για οποιαδήποτε απώλεια ή ζημιά που σχετίζεται με τα προϊόντα, το σέρβις, την παρούσα εγγύηση, συμπεριλαμβανομένων των οικονομικών και άυλων απωλειών, του τιμήματος που καταβλήθηκε για την αγορά του προϊόντος, της απώλειας κερδών, εισοδήματος, δεδομένων, απόλαυσης ή χρήσης του προϊόντος ή οποιωνδήποτε συνδεδεμένων προϊόντων – της άμεσης, παρεμπόδισης ή επακόλουθης απώλειας ή ζημίας ακόμη και αν αυτή η απώλεια ή ζημιά αφορά σε:

- Μειωμένη λειτουργία ή μη λειτουργία του προϊόντος ή συνδεδεμένων προϊόντων λόγω ελαττωμάτων ή μη διαθεσιμότητας κατά την περίοδο που αυτό βρίσκεται στη Sony ή σε μέλος του δικτύου ASN, η οποία προκάλεσε διακοπή διαθεσιμότητας του προϊόντος, απώλεια χρόνου χρήστη ή διακοπή της εργασίας.
- Παροχή ανακριβών πληροφοριών που ζητήθηκαν από το προϊόν ή από συνδεδεμένα προϊόντα.
- Ζημιά ή απώλεια λογισμικών προγραμμάτων ή αφαιρεσύντων μέσω αποθήκευσης δεδομένων ή
- Μολύνσεις από ιούς ή άλλες αιτίες.

Τα ανωτέρω ισχύουν για απώλειες και ζημιές, που υπόκεινται σε οιοσδήποτε γενικές αρχές δικαίου, συμπεριλαμβανομένης της αμέλειας ή άλλων αδικοπραξιών, αθέτησης σύμβασης, ρητής ή σωπητής εγγύησης, και απόλυτης ευθύνης (ακόμα και για θέματα για τα οποία η Sony ή μέλος του δικτύου ASN έχει ειδοποιηθεί για τη δυνατότητα πρόκλησης τέτοιων ζημιών). Στο μέτρο που η ισχύουσα νομοθεσία απαγορεύει ή περιορίζει αυτές τις εξαιρέσεις ευθύνης, η Sony εξαιρεί ή περιορίζει την ευθύνη της μόνο στη μέγιστη έκταση που της επιτρέπει η ισχύουσα νομοθεσία. Για παράδειγμα, μερικά κράτη απαγορεύουν την εξαίρεση ή τον περιορισμό ζημιών που οφείλονται σε αμέλεια, σε βαριά αμέλεια, σε εκ προθέσεως παράπτωμα, σε δόλο και παρόμοιες πράξεις. Σε καμία περίπτωση, η ευθύνη της Sony κατά την παρούσα εγγύηση, δεν υπερβαίνει την τιμή που καταβλήθηκε για την αγορά του προϊόντος, ωστόσο αν η ισχύουσα νομοθεσία επιτρέπει μόνο περιορισμούς ευθυνών υψηλότερου βαθμού, θα ισχύουν οι τελευταίοι.

| Τα επιφυλασσομένα νόμιμα δικαιώματά σας

Ο καταναλωτής έχει έναντι της Sony τα δικαιώματα που απορρέουν από την παρούσα εγγύηση, σύμφωνα με τους όρους που περιέχονται σε αυτήν, χωρίς να παραβλάπτονται τα δικαιώματά του που πηγάζουν από την ισχύουσα εθνική νομοθεσία σχετικά με την πώληση καταναλωτικών προϊόντων. Η παρούσα εγγύηση δεν θίγει τα νόμιμα δικαιώματα που ενδεχομένως να έχετε, ούτε εκείνα που δεν μπορούν να εξαιρεθούν ή να περιοριστούν, ούτε δικαιώματά σας εναντίον των προσώπων από τα οποία αγοράσατε το προϊόν. Η διεκδίκηση οποιωνδήποτε δικαιωμάτων σας εναντίονεται αποκλειστικά σε εσάς.

| Sony Hellas A.E.E.

Βασ. Σοφίας 1
151 24 Μαρούσι

| Τμήμα Εξυπηρέτησης Πελατών Sony

Τηλ. 801 11 92000
e-mail : cic-greece@eu.sony.com

Version 01.2009

