

# Portable CD Player

---

## Gebruiksaanwijzing

### Betreffende de gebiedscode

De gebiedscode van de plaats waar u de CD-speler hebt gekocht, staat vermeld in de linker bovenhoek van het etiket met de streepjescode op de verpakking.

Voor de meegeleverde toebehoren controleert u de gebiedscode van uw toestel en raadpleegt u de lijst van "Meegeleverde/los verkrijgbare toebehoren".



“WALKMAN” is een handelsmerk van Sony Corporation.

## D-CJ01

## WAARSCHUWING

Stel het apparaat niet bloot aan regen of vocht om gevaar voor brand of een elektrische schok te voorkomen.

Installeer het apparaat niet in een krappe, omsloten ruimte zoals een boekenrek of een inbouwkast.

Om oververhitting en brandgevaar te vermijden, mag u de ventilatieopeningen van het apparaat niet afdekken met kranten, een tafelkleed, gordijnen e.d. Plaats nooit een brandende kaars bovenop het apparaat.

Om gevaar voor brand of een elektrische schok te voorkomen, mag u nooit een met vloeistof gevuld voorwerp, zoals een vaas, een glas of beker op het apparaat zetten.

### Voor de Klanten in Nederland



Gooi de batterij niet weg maar lever deze in als klein chemisch afval (KCA).

In sommige landen gelden wettelijke voorschriften met betrekking tot de afvoer van de batterij waarmee dit toestel wordt gevoed. Raadpleeg hiervoor de lokale instanties.

**CE** Het CE logo is alleen geldig voor producten die worden verkocht in de Europese Unie.

# Inhoudsopgave

## **Aan de slag**

Bedieningselementen .....	4
---------------------------	---

## **Weergave van een audio CD of MP3 bestanden**

1. Sluit uw CD-speler aan. ....	7
2. Een CD inbrengen. ....	7
3. Een CD afspelen. ....	7

## **Weergavemogelijkheden**

Tracks herhaalde malen afspelen (Repeat Play) .....	13
Alle bestanden in een bepaalde map afspelen (Folder play) (alleen MP3 CD) .....	13
Eén track afspelen (Single play) .....	13
Weergave in willekeurige volgorde (Shuffle play) .....	14
Alle bestanden in een bepaalde map afspelen in willekeurige volgorde (Folder shuffle play) (alleen MP3 CD) .....	14
Tracks afspelen in uw favoriete volgorde (PGM play) .....	15

## **Functies**

G-PROTECTION functie .....	17
CD text-informatie tonen .....	17
Resterende speelduur CD en aantal resterende tracks controleren .....	18
Informatie van een CD met MP3 bestanden controleren .....	18
Lage tonen versterken (SOUND) .....	19
Uw gehoor beschermen (AVLS) .....	20
Bedieningselementen vergrendelen (HOLD) .....	20
De pieptoon afzetten .....	21

## **Uw CD-speler aansluiten**

Aansluiting op een stereo-installatie .....	22
---------------------------------------------	----

## **Aansluiting op een spanningsbron**

Gebruik van oplaadbare batterijen .....	23
Gebruik van droge batterijen .....	25
Opmerkingen betreffende spanningsbronnen .....	25

## **Aanvullende informatie**

Voorzorgsmaatregelen .....	26
Onderhoud .....	26
Verhelpen van storingen .....	27
Technische gegevens .....	30
Meegeleverde/los verkrijgbare toebehoren .....	31
Betreffende "MP3" .....	32
Betreffende "ID3 tag" .....	33

## Bedieningselementen

Zie pagina's tussen haakjes voor nadere bijzonderheden.

### CD-speler (voorkant)

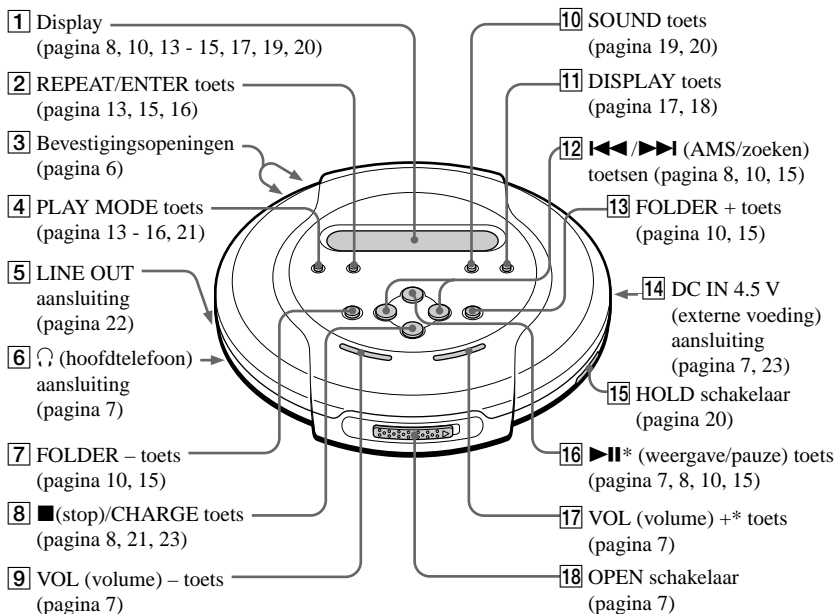

### CD-speler (binnenkant)

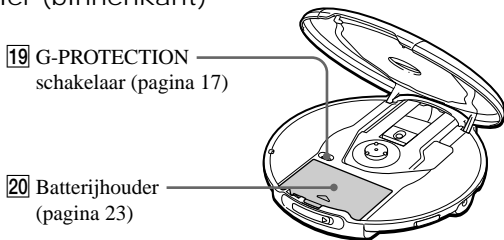

\*Deze toets is voorzien van een voelstip.

## Afstandsbediening (alleen voor de modellen geleverd met RM-MC11EL afstandsbediening)

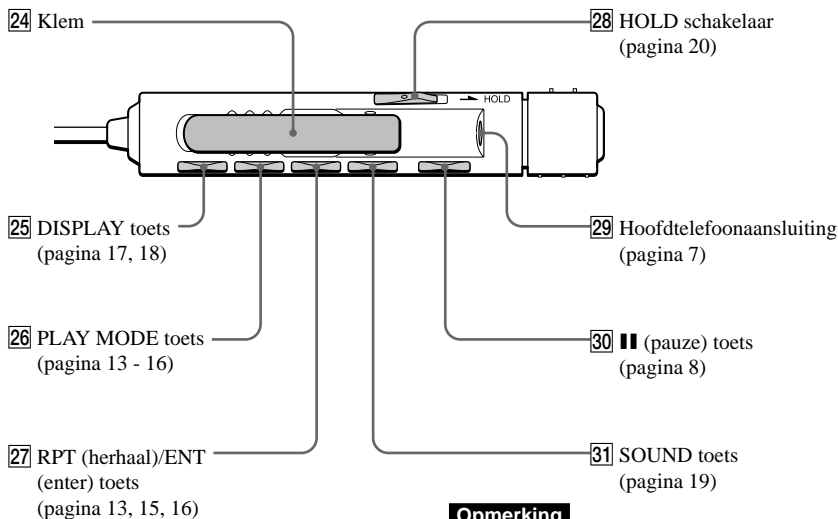
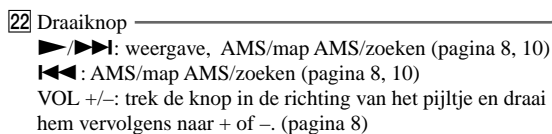
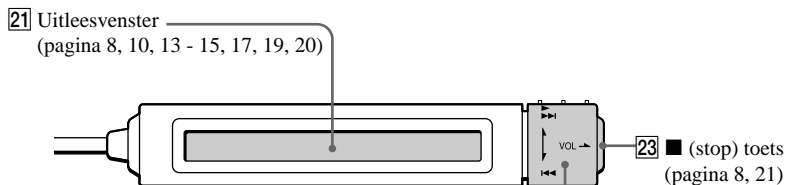

### Opmerking

Gebruik uitsluitend de meegeleverde afstandsbediening. Deze CD-speler kan niet worden bediend met de afstandsbediening van andere CD-spelers.

(wordt vervolgd)

Gebruik van de polsband (alleen voor modellen die zijn voorzien van een polsband)

Gebruik de meegeleverde polsband om het toestel te dragen tijdens inspannende activiteiten.

- ① Steek de polsband door de openingen in de speler.

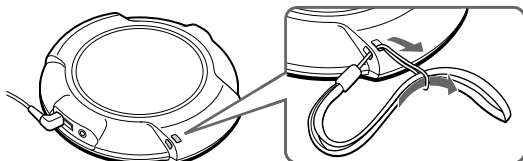

(achterkant)

- ② Steek uw hand door de polsband en hou de speler vast op één van beide hieronder afgebeelde manieren.

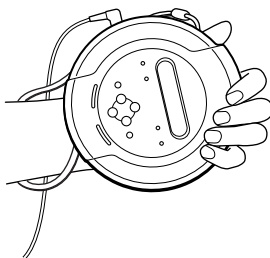
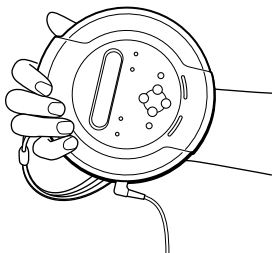

# Weergave van een audio CD of MP3 bestanden

Het toestel kan ook werken op oplaadbare of droge batterijen.

## 1. Sluit uw CD-speler aan.

- 1 Sluit de netspanningsadapter aan.
- 2 Sluit de hoofdtelefoon/oortelefoon aan.

### Voor modellen met afstandsbediening

- Steek de stekker van de hoofdtelefoon/oortelefoon in de afstandsbediening.
- Sluit de hoofdtelefoon/oortelefoon stevig aan op de afstandsbediening. Een loszittende stekker kan ruis veroorzaken tijdens de weergave.

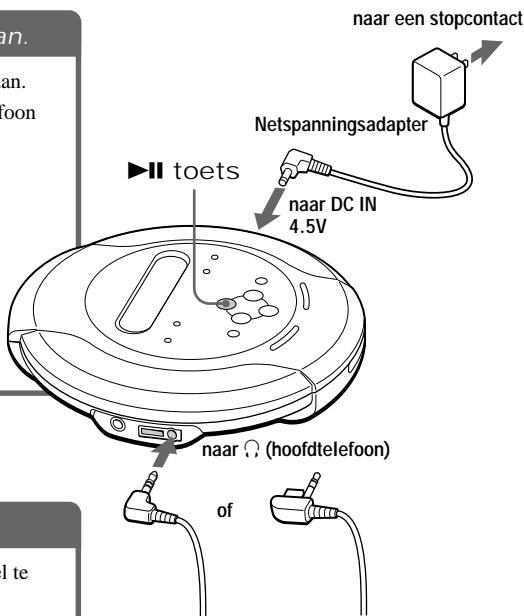

## 2. Een CD inbrengen.

- 1 Verschuif OPEN om het deksel te openen.

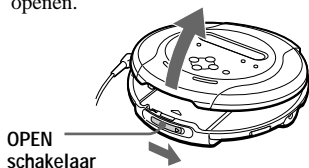

- 2 Leg de CD op de CD-lade en sluit het deksel.

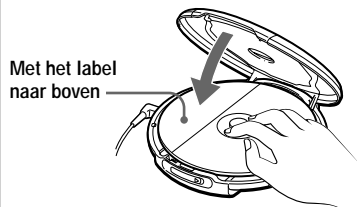

## 3. Een CD afspelen.

Druk op <img alt='''play/pause button icon'''/>.

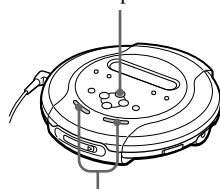

Regel het volume door op VOL + of - te drukken.

Voor	Druk op
Weergave (vanaf het punt waar u bent gestopt)	<b>▶▶</b> (Draai de draaiknop op de afstandsbediening naar <b>▶/▶▶</b> .) De weergave begint vanaf het punt waar ze werd gestopt.
Weergave (vanaf de eerste track)	<b>▶▶</b> gedurende minstens 2 seconden (Draai de draaiknop op de afstandsbediening naar <b>▶/▶▶</b> en hou hem vast tot de eerste track begint te spelen.)
Pauzeren/weergave hervatten na pauzeren	<b>▶▶</b> ( <b>▶▶</b> voor de afstandsbediening)
Stoppen	<b>■</b> /CHARGE ( <b>■</b> voor de afstandsbediening)* <sup>2</sup>
Zoeken naar het begin van de huidige track (AMS* <sup>1</sup> )	<b>◀◀</b> eenmaal snel (Draai de draaiknop op de afstandsbediening eenmaal naar <b>◀◀</b> .)* <sup>2</sup>
Zoeken naar het begin van vorige tracks (AMS)	<b>◀◀</b> herhaaldelijk (Draai de draaiknop op de afstandsbediening herhaaldelijk naar <b>◀◀</b> .)* <sup>2</sup> , * <sup>3</sup>
Zoeken naar het begin van de volgende track (AMS)	<b>▶▶</b> eenmaal snel (Draai de draaiknop op de afstandsbediening eenmaal naar <b>▶/▶▶</b> .)* <sup>2</sup> , * <sup>3</sup>
Zoeken naar het begin van volgende tracks (AMS)	<b>▶▶</b> herhaaldelijk (Draai de draaiknop op de afstandsbediening herhaaldelijk naar <b>▶/▶▶</b> .)* <sup>2</sup> , * <sup>3</sup>
Snel achteruit gaan (alleen bij weergave van een audio CD)	<b>◀◀</b> en ingedrukt houden (Hou de draaiknop op de afstandsbediening naar <b>◀◀</b> gedraaid.)* <sup>2</sup>
Snel vooruit gaan (alleen bij weergave van een audio CD)	<b>▶▶</b> en ingedrukt houden (Hou de draaiknop op de afstandsbediening naar <b>▶/▶▶</b> gedraaid.)* <sup>2</sup>

\*<sup>1</sup> Automatic Music Sensor

\*<sup>2</sup> Deze handelingen kunnen in de weergave- en pauzestand worden verricht.

\*<sup>3</sup> Nadat de laatste track is afgespeeld, kunt u terugkeren naar het begin van de eerste track door op **▶▶** te drukken. Op dezelfde manier kunt u vanaf de eerste track ook de laatste track zoeken door op **◀◀** te drukken.

## Betreffende het display

- Wanneer u op **▶▶** drukt (de knop op de afstandsbediening naar **▶/▶▶** draait) nadat u de CD hebt vervangen of de speler uit en aan hebt gezet, verschijnen het totale aantal muziekstukken op de CD en de totale speelduur gedurende ongeveer twee seconden.
- Tijdens de weergave van een audio CD zijn het nummer en de verstreken speelduur van de huidige track zichtbaar.
- Tijdens de weergave van een bestand op een MP3 CD zijn het nummer en de verstreken speelduur van het huidige bestand zichtbaar.
- Wanneer u de weergave van de huidige track onderbreekt, knippert de verstreken speelduur.



## Het deksel van de CD-speler sluiten met aangesloten voeding

Wanneer “**W**” knippert in het display begint de CD te draaien en stopt hij wanneer de CD-speler de disc-informatie heeft uitgelezen. Op die manier begint de disc sneller te spelen.

## Indien het volume niet verhoogt

- Indien “AVLS” knippert in het display, hou dan SOUND ingedrukt tot “AVLS OFF” verschijnt in het display. Voor details, zie “Uw gehoor beschermen (AVLS).”
- Wanneer de hoofdtelefoon is aangesloten op LINE OUT, moet u hem aansluiten op  (hoofdtelefoon).

## Betreffende CD-R's/CD-RW's en MP3 bestanden

- Deze CD-speler kan CD-R's/CD-RW's opgenomen in CD-DA formaat\* en MP3 bestanden opgenomen in CD-ROM formaat afspelen, maar de weergavecapaciteit varieert afhankelijk van de kwaliteit van de disc en de toestand van de opname-apparatuur.  
\* CD-DA is de afkorting voor Compact Disc Digital Audio. Dit is een opnamenorm voor Audio CD's.
- Finaliseer CD-R's/CD-RW's en MP3 bestanden voor gebruik. Bij ongefinaliseerde discs start de weergave minder snel.

## De CD verwijderen

Verwijder de CD door op het scharnierpunt in het midden van de lade te duwen.

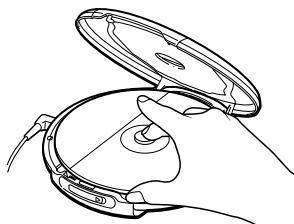

## Een CD met MP3 bestanden afspelen

Maak CD-speler en CD klaar zoals voor een audio CD.

(Zie “Betreffende MP3.”)

---

### Druk op ►II.

De CD-speler speelt alle MP3 bestanden op de CD.



---

### Een map kiezen op de CD-speler

Gebruik FOLDER + om vooruit te gaan en FOLDER – om achteruit te gaan.

### Een map kiezen met de afstandsbediening (alleen voor modellen geleverd met RM-MC11EL afstandsbediening)

1 Druk op DISPLAY terwijl een bestand op de MP3 CD speelt.

Mapnamen verschijnen.

2 Draai de draaiknop naar ◀◀ of ▶▶/▶▶ om een map te kiezen.

### Bestand kiezen

Gebruik ▶▶ om vooruit te gaan en ◀◀ om achteruit te gaan.

### Opmerkingen

- De CD-speler leest alle bestands- en mapinformatie op de CD alvorens een bestand af te spelen. “READING” verschijnt.
- U kunt de toetsen die in de tabel op pagina 8 vermeld staan net als bij het afspelen van een audio CD gebruiken voor bijkomende handelingen.

## Voorbeeld van mapstructuur en afspeelvolgorde

De afspeelvolgorde van mappen en bestanden is als volgt:

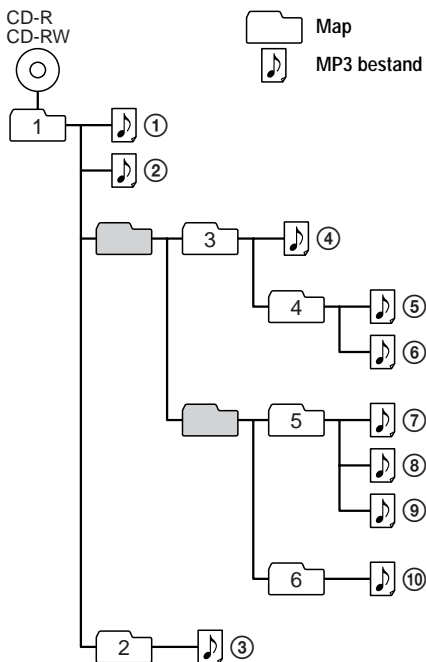

Bestandsmode	Alle MP3-bestanden afspelen van ①, ②, ③...⑨, ⑩.
Mapmode	Alle MP3-bestanden in een bepaalde map afspelen. (Voorbeeld: wanneer u map 3 kiest, wordt bestand ④ afgespeeld; wanneer u map 4 kiest, wordt bestand ⑤ en ⑥ afgespeeld.)

### Opmerkingen

- Een map die geen MP3-bestand bevat, wordt overgeslagen.
- Maximum aantal mappen: 255  
Maximum aantal bestanden: 255
- Map- en bestandsnamen kunnen uit maximum 64 tekens bestaan. (Joliet extensies)
- De tekens A - Z, 0 - 9 en \_ kunnen op deze speler worden weergegeven.
- Bij MP3 CD's komt "map" overeen met "album" en "bestand" met "track".

# Weergavemogelijkheden

Met PLAY MODE en REPEAT/ENTER beschikt u over verschillende weergavemogelijkheden.

## PLAY MODE toets

Met elke druk op de toets kunt u de weergavestand wijzigen.

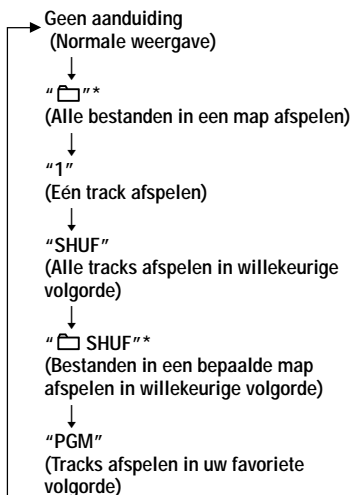

## REPEAT/ENTER toets

### REPEAT

U kunt de weergavestand die met PLAY MODE werd gekozen herhalen.



### ENTER

U kunt tracks voor de PGM weergavestand kiezen.

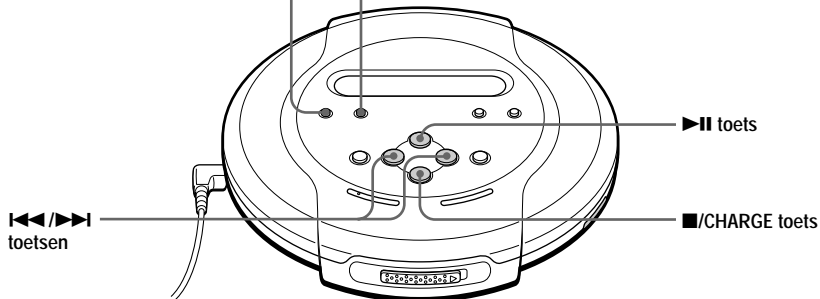
\* U kunt deze stand alleen kiezen bij weergave van MP3 bestanden.



## Tracks herhaalde malen afspelen (Repeat Play)

U kunt tracks ("bestanden" bij een MP3 CD) herhaaldelijk afspelen in de normal,  (alleen MP3 CD), single, shuffle,  shuffle (alleen MP3 CD) en PGM weergavestanden.

Druk tijdens de weergave op REPEAT/ENTER.

Audio CD

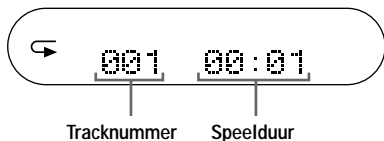

MP3 CD

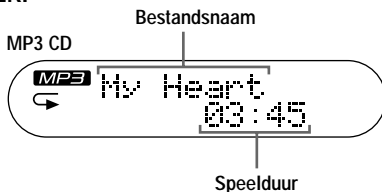

### Tijdens het afspelen van MP3-bestanden

- In normal mode speelt de speler alle bestanden (maximum 255) op een CD herhaaldelijk.
- In folder mode speelt de speler alle bestanden (maximum 255) in een bepaalde map herhaaldelijk.

## Alle bestanden in een bepaalde map afspelen

(Folder play) (alleen MP3 CD)

Druk tijdens de weergave herhaaldelijk op PLAY MODE tot "" verschijnt.

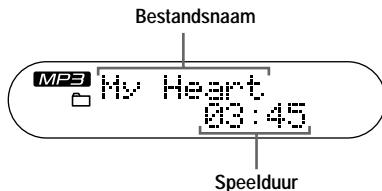

## Eén track afspelen (Single play)

Druk tijdens de weergave herhaaldelijk op PLAY MODE tot "1" verschijnt.

Audio CD

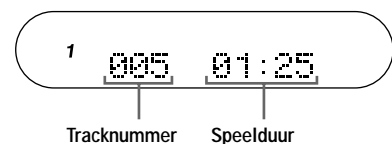

MP3 CD

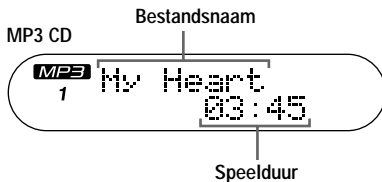

---

## Weergave in willekeurige volgorde (Shuffle play)

Druk tijdens de weergave herhaaldelijk op PLAY MODE tot “SHUF” verschijnt.

Audio CD

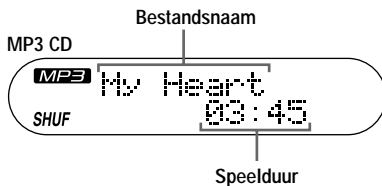
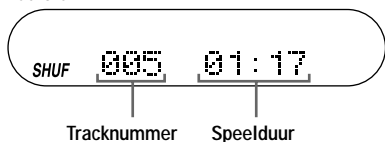

### Tijdens het afspelen van MP3 bestanden

In shuffle mode speelt de speler alle bestanden (maximum 255) op een CD in willekeurige volgorde.

---

## Alle bestanden in een bepaalde map afspelen in willekeurige volgorde (Folder shuffle play) (alleen MP3 CD)

Druk tijdens de weergave herhaaldelijk op PLAY MODE tot “ SHUF” verschijnt.

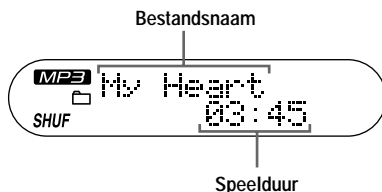

### Tijdens het afspelen van MP3 bestanden

In folder shuffle mode speelt de speler alle bestanden (maximum 255) in een bepaalde map in willekeurige volgorde.

# Tracks afspelen in uw favoriete volgorde (PGM play)

U kunt de CD-speler programmeren om tot 32 tracks ("bestanden" bij een MP3 CD) af te spelen in uw favoriete volgorde.

## 1 Druk tijdens de weergave herhaaldelijk op PLAY MODE tot "PGM" verschijnt.

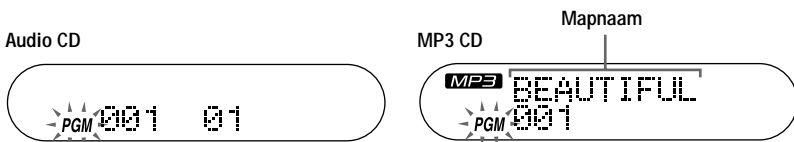

## 2 Druk op **◀◀** of **▶▶** om een track te kiezen.

Bij het afspelen van een MP3 CD kunt u ook een map kiezen met FOLDER + of -. (Tijdens PGM weergave kunt u geen map kiezen met de afstandsbediening.)

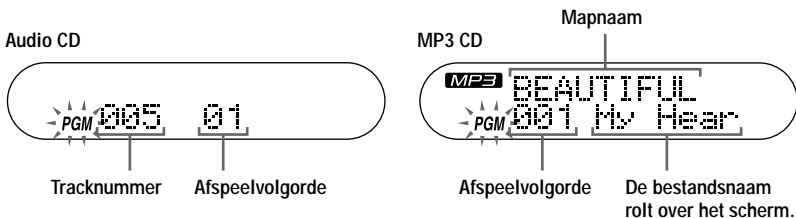

## 3 Druk snel op REPEAT/ENTER om de gekozen track in te voeren.

"000" verschijnt (alleen audio CD) en de afspeelvolgorde verhoogt met 1.

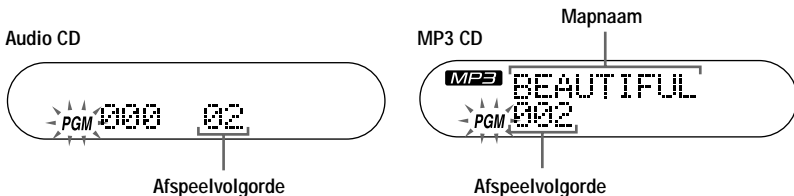

## 4 Herhaal stap 2 en 3 om de tracks in uw favoriete volgorde te programmeren.

## 5 Druk op **▶▶** of hou REPEAT/ENTER ingedrukt tot de weergave start.

## Het programma controleren

### **Tijdens het programmeren:**

Druk herhaaldelijk op REPEAT/ENTER voor stap 5.

### **Tijdens PGM play:**

Druk herhaaldelijk op PLAY MODE tot "PGM" knippert en druk vervolgens op REPEAT/ENTER.

Bij elke druk op REPEAT/ENTER verschijnt het tracknummer.

### **Opmerkingen**

- Wanneer u in stap 3 de 32e track hebt ingevoerd, verschijnt de eerste gekozen track in het display.
- Wanneer u meer dan 32 tracks kiest, worden de eerst gekozen tracks gewist.

### **Tijdens het afspelen van MP3 bestanden**

In PGM mode kunt u maximum 32 bestanden programmeren, net als bij audio CD tracks.



## G-PROTECTION functie

De G-PROTECTION functie biedt uitstekend bescherming tegen verspringend geluid tijdens het joggen.

Wanneer u de G-PROTECTION schakelaar op uw CD-speler op "2" zet, werkt de G-PROTECTION functie beter dan op "1".

Om met de CD-speler te lopen en te genieten van CD-kwaliteitsweergave met G-PROTECTION functie, zet u de G-PROTECTION schakelaar op "1". Om harder te lopen, zet u hem bij voorkeur op "2".

**Zet G-PROTECTION (onder het deksel) op "1" of "2".**



### Opmerking

Het geluid kan verspringen:

- wanneer de CD-speler permanent bloot wordt gesteld aan sterke schokken,
- bij het afspelen van een gekraste CD of
- bij het gebruik van CD-R's/CD-RW's van slechte kwaliteit of bij een probleem met de originele opname-apparatuur of toepassingssoftware.

## CD text-informatie tonen

Bij het afspelen van een audio CD met CD text-informatie, verschijnen muziekstuknaam, disc-naam, artiestennaam, enz. in het uitleesvenster.

Display op de CD-speler

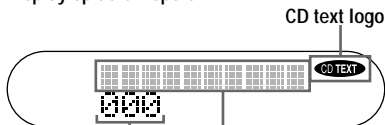

Het "tracknummer" verschijnt.

CD text verschijnt hier.\*

\* "READING" verschijnt terwijl de CD-speler de informatie op de CD leest.

### Druk op DISPLAY.

Bij elke druk op de toets verandert de indicatie als volgt:

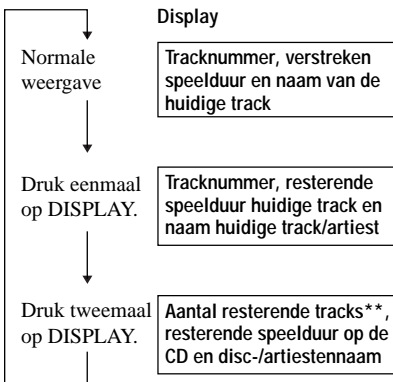

\*\* Verschijnt niet tijdens enkelvoudige weergave, willekeurige weergave of geprogrammeerde weergave.

### Opmerking

CD text verschijnt bij deze CD-speler alleen in het Engels.

---

## Resterende speelduur CD en aantal resterende tracks controleren

Met DISPLAY kunt u de resterende speelduur van een audio CD en het resterende aantal tracks controleren. Bij het afspeken van een audio CD met CD text-informatie kan de volgende informatie niet verschijnen op de afstandsbediening.

---

### Druk op DISPLAY.

Bij elke druk op de toets verandert de indicatie als volgt.

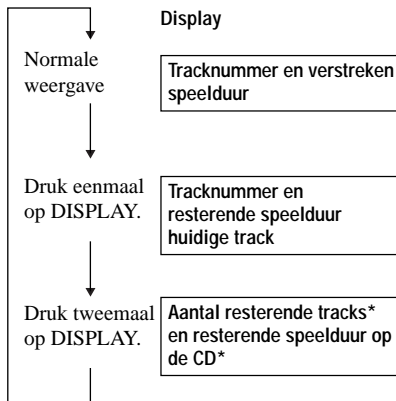

\* Verschijnt niet tijdens enkelvoudige weergave, willekeurige weergave of geprogrammeerde weergave.

---

## Informatie van een CD met MP3 bestanden controleren

Met DISPLAY kunt u de informatie van een CD met MP3 bestanden controleren. U kunt ook ID3 tag (Version 1.1) informatie controleren wanneer het bestand die informatie bevat. (Zie "Betreffende ID3 tag.")

---

### Druk op DISPLAY.

Bij elke druk op de toets verandert de indicatie als volgt.

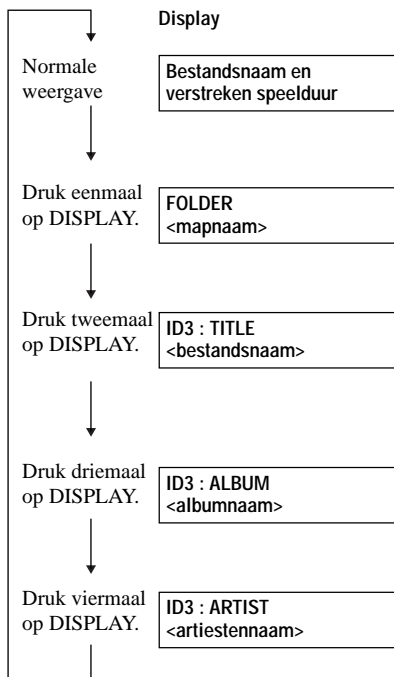

### Opmerkingen

- Wanneer de map geen naam heeft, verschijnt “ROOT” in het display.
- Wanneer het bestand geen ID3 tag informatie bevat, verschijnt “- - -” in het display.

## Lage tonen versterken (SOUND)

U kunt laagfrequente tonen versterken.

Druk op SOUND om “BASS 1” of “BASS 2” te kiezen.

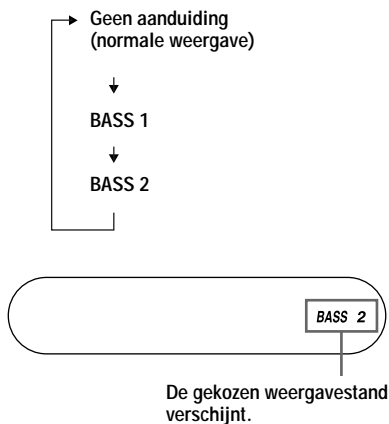

“BASS 2” versterkt lage tonen meer dan “BASS 1.”

### Opmerking

Verlaag het volume indien het geluid is vervormd wanneer u gebruik maakt van de SOUND functie.

---

## Uw gehoor beschermen (AVLS)

De AVLS (Automatic Volume Limiter System) functie beperkt het maximum volume om gehoorschade te voorkomen.

Hou **SOUND** op de CD-speler ingedrukt tot “AVLS ON” verschijnt in het display.

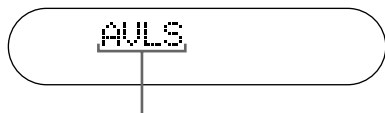

Knippert wanneer het volume boven een bepaald niveau uitkomt.

---

**Wanneer u het volume verhoogt tot “VOL■■■■”**

“AVLS” knippert en het volume kan niet hoger worden gezet. Om het volume hoger te zetten dan “VOL■■■■\*”, houdt u **SOUND** ingedrukt tot “AVLS OFF” verschijnt in het display.

\* Voor klanten in Frankrijk

Dit niveau staat op “VOL■■■■■■■■”.

### Opmerkingen

- AVLS kan alleen met **SOUND** op de CD-speler worden geactiveerd.
- Wanneer u de **SOUND** functie en de AVLS functie tegelijkertijd gebruikt, kan het geluid vervormd zijn. Verlaag in dat geval het volume.

---

## Bedieningselementen vergrendelen (HOLD)

U kunt de bedieningselementen op uw CD-speler vergrendelen om ongewenste bediening te voorkomen.

Schuif **HOLD** in de richting van het pijltje.

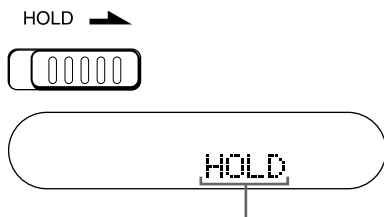

Verschijnt wanneer de HOLD functie is geactiveerd.

De HOLD functie werkt met de CD-speler en de afstandsbediening. De CD-speler kan met de afstandsbediening worden bediend wanneer HOLD op de afstandsbediening af staat.

---

### Bedieningselementen ontgrendelen

Schuif **HOLD** in de andere richting van het pijltje.

### Opmerking

“HOLD” verschijnt niet in het uitleesvenster van de afstandsbediening, ook al werkt de HOLD functie.

---

## De pieptoon afzetten

U kunt de pieptoon die bij het bedienen van de CD-speler hoorbaar is via de hoofdtelefoon/oortelefoon afzetten.

---

**1 Koppel de spanningsbron (netspanningsadapter, oplaadbare batterijen of droge batterijen) los van de CD-speler.**

---

**2 Sluit de spanningsbron aan terwijl u ■/CHARGE op de CD-speler of ■ op de afstandsbediening minstens een seconde lang ingedrukt houdt.**

---

### De pieptoon aanzetten

Koppel de spanningsbron los en sluit de spanningsbron aan zonder op ■/CHARGE of ■ te drukken.

## Aansluiting op een stereo-installatie

U kunt CD's beluisteren via een stereo installatie en CD's opnemen met een cassettedeck. Meer details vindt u in de gebruiksaanwijzing van het aangesloten toestel.

Zet eerst alle aangesloten toestellen af alvorens aansluitingen te verrichten.

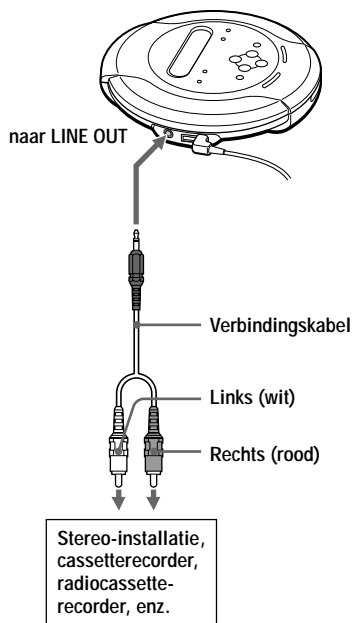

### Opmerkingen

- Voor u een CD afspeelt moet u het volume van het aangesloten toestel verlagen om te voorkomen dat de aangesloten luidsprekers worden beschadigd.
- Gebruik de netspanningsadapter om op te nemen. Wanneer u hiervoor oplaadbare of droge batterijen gebruikt, kunnen die tijdens het opnemen uitgeput raken.
- Regel het volume van het aangesloten toestel zodanig dat het geluid niet is vervormd.

### Bij gebruik van de verbindingkabel

Als het geluid vervormd is, sluit het toestel dan aan op de  $\Omega$  aansluiting.

### G-PROTECTION en SOUND functie bij gebruik van de verbindingkabel

- Zet de G-PROTECTION schakelaar op "1" om CD-geluid van hoge kwaliteit op te nemen.
- De SOUND functie werkt alleen met het uitgangssignaal via de  $\Omega$  aansluiting en niet via de LINE OUT aansluiting.

## ► Aansluiting op een spanningsbron

U kunt de volgende spanningsbronnen gebruiken:

- Oplaadbare batterijen
- Netspanningsadapter (zie “Weergave van een audio CD of MP3 bestanden”)
- LR6 (AA) alkalinebatterijen

Voor de levensduur van batterijen en de laadduur van oplaadbare batterijen, zie “Technische gegevens”.

## Gebruik van oplaadbare batterijen

Laad oplaadbare batterijen altijd op vooraleer u ze de eerste maal gebruikt. De volgende oplaadbare batterijen zijn geschikt voor uw CD-speler.

- NH-7WMAA
- NH-WM2AA

### 1 Open het deksel van de batterijhouder in uw CD-speler.

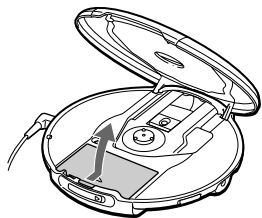

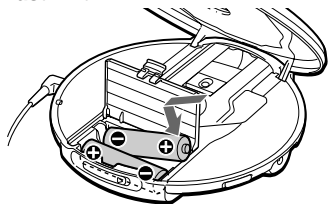

### 2 Plaats twee oplaadbare batterijen door ⊕ te laten samenvallen met de aanduiding in de batterijhouder en sluit het deksel tot het vastklikt.

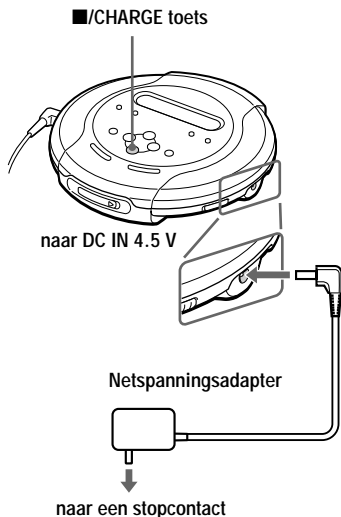

### 3 Sluit de netspanningsadapter aan op DC IN 4.5 V van uw CD-speler en een stopcontact, en druk vervolgens op ■/CHARGE om het laden te starten.



De CD-speler laadt de batterijen op. De “Charging” indicator in het uitleesvenster gaat aan en de indicatorsegmenten  lichten achtereenvolgens op. Wanneer de batterijen volledig zijn opgeladen, gaan de “Charging” en  indicators uit. Als u na het laden op ■/CHARGE drukt, knippert de indicator  en verschijnt “FULL” in het uitleesvenster.

### 4 Koppel de netspanningsadapter los.

(wordt vervolgd)

## Gebruik van oplaadbare batterijen

### De oplaadbare batterijen verwijderen

Verwijder de batterijen zoals hieronder afgebeeld.

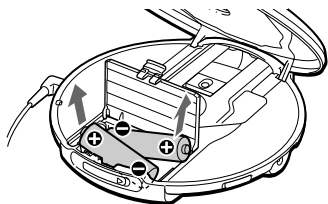

### Wanneer moet u oplaadbare batterijen laden?

U kunt de resterende batterijlading controleren in het uitleesvenster.



De batterijen zijn volledig geladen.



De batterijen raken leeg.





De batterijen zijn bijna leeg.

Lo batt\* De batterijen zijn leeg.

\* Er weerklinkt een pieptoon.

Om de originele batterijcapaciteit lang te behouden, mag u de batterijen pas laden wanneer ze volledig uitgeput zijn.

### Opmerkingen

- De indicatorsegmenten  geven de resterende batterijlading bij benadering aan. Eén segment staat niet altijd voor een vierde van de batterijlading.
- Afhankelijk van de werkingssomstandigheden kunnen meer of minder indicatorsegmenten  oplichten.

### Wanneer oplaadbare batterijen vervangen?

Als de levensduur van de batterijen ongeveer is gehalveerd, moet u de oplaadbare batterijen vervangen door nieuwe.

### Opmerking betreffende oplaadbare batterijen

Een nieuwe batterij of een batterij die gedurende lange tijd niet werd gebruikt, kan pas helemaal worden opgeladen nadat ze een aantal maal is opgeladen en ontladen.

### Opmerking betreffende het transporteren van oplaadbare batterijen

Gebruik de meegeleverde batterijdraagtas om de batterijen te beschermen tegen onverwachte hitte. Als oplaadbare batterijen in contact komen met metalen voorwerpen, kan warmte worden geproduceerd of brand ontstaan door een kortsluiting.

### Het deksel van het batterijvak bevestigen

Als het deksel is losgekomen door een val, forceren, enz. kan het opnieuw worden aangebracht zoals hieronder staat afgebeeld.

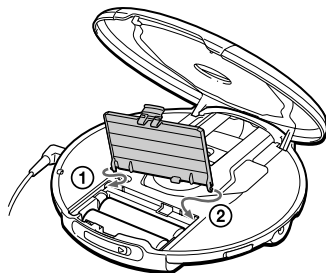



## Gebruik van droge batterijen

Gebruik alleen een van de volgende types droge batterijen voor uw CD-speler:

- LR6 (AA) alkalinebatterijen

### Opmerking

Verwijder altijd de netspanningsadapter wanneer u droge batterijen gebruikt.

## 1 Open het deksel van het batterijvak.

## 2 Plaats twee LR6 (AA) batterijen en hou daarbij rekening met de aanduiding ⊕ op het schema in het batterijvak.

### De batterijen verwijderen

Verwijder de batterijen op dezelfde manier als oplaadbare batterijen.

### Wanneer moet u de batterijen vervangen?

U kunt de resterende batterijlading controleren in het uitleesvenster.

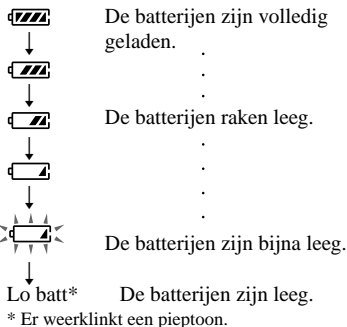

Wanneer de batterijen leeg zijn, moet u beide batterijen door nieuwe vervangen.

## Opmerkingen betreffende spanningsbronnen

Koppel alle spanningsbronnen los wanneer de CD-speler niet wordt gebruikt.

### Betreffende de netspanningsadapter

- Gebruik alleen de meegeleverde netspanningsadapter of de netspanningsadapter die vermeld staat onder “Meegeleverde/los verkrijgbare toebehoren”. Gebruik geen andere netspanningsadapter om te voorkomen dat de werking van het toestel wordt verstoord.

Polariteit van de stekker



- Trek voor het loskoppelen van de netspanningsadapter altijd aan de adapter zelf en nooit aan het snoer.
- Raak de netspanningsadapter niet aan met natte handen.

### Betreffende oplaadbare batterijen en droge batterijen

- Laad geen droge batterijen op.
- Gooi geen batterijen in het vuur.
- Draag geen batterijen samen met muntstukken of andere metalen voorwerpen. Wanneer de positieve en negatieve klemmen van de batterij per ongeluk in contact komen met metalen voorwerpen kan warmte worden geproduceerd.
- Meng geen oplaadbare batterijen met droge batterijen.
- Meng geen nieuwe batterijen met oude batterijen.
- Gebruik geen verschillende types batterijen samen.
- Verwijder de batterijen wanneer u het toestel gedurende lange tijd niet gebruikt.
- Mocht er batterijlekkage optreden, maak dan het batterijvak helemaal schoon voor u nieuwe batterijen plaatst. Indien er vloeistof op uw lichaam terechtkomt, spoel dat dan grondig af.

## Voorzorgsmaatregelen

### Veiligheid

- Mocht er een klein voorwerp of vloeistof in de CD-speler terechtkomen, verbreek dan de aansluiting op het stopcontact en laat het toestel eerst door een deskundige nakijken alvorens het weer in gebruik te nemen.
- Steek geen vreemde voorwerpen in de DC IN 4.5 V (externe voedingsingang) aansluiting.

### De CD-speler

- Hou de lens van de CD-speler schoon en raak ze niet aan. Als u dit toch doet, kan de lens beschadigd en de werking van het toestel verstoord raken.
- Plaats geen zware voorwerpen op de CD-speler. De CD-speler en de CD kunnen hierdoor worden beschadigd.
- Zet de CD-speler niet op een plek waar hij is blootgesteld aan warmtebronnen, direct zonlicht, overdreven stof of zand, vocht, regen, mechanische schokken, oneffenheden of in een auto met gesloten ruiten.
- Als de CD-speler de radio- of televisieontvangst stoort, moet u de speler afzetten en verder van de radio of de televisie af zetten.
- Discs met afwijkende vormen (b.v. hart, vierkant, ster) kunnen niet met deze CD-speler worden afgespeeld. Indien u dat toch doet, kan de CD-speler worden beschadigd. Gebruik geen dergelijke discs.

### Behandeling van CD's

- Neem een CD altijd vast aan de rand en raak nooit het oppervlak aan.
- Kleef geen papier noch kleefband op een CD.

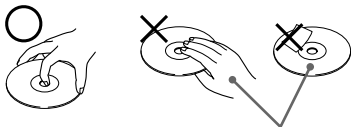

- Stel de CD niet bloot aan directe zonnestraling of warmtebronnen zoals heteluchtkanalen, en laat hem ook niet achter in een auto die in de volle zon geparkeerd staat.

### Hoofdtelefoon/oortelefoon

#### Verkeersveiligheid

Draag geen hoofdtelefoon als u een auto of enig ander voertuig bestuurt en evenmin op de fiets. Dit kan leiden tot gevaarlijke verkeerssituaties en is in veel landen wettelijk verboden. Het kan bovendien gevaarlijk zijn muziek met een hoog volume te beluisteren als u zich op straat bevindt, vooral op oversteekplaatsen. Let altijd heel goed op in potentieel gevaarlijke situaties en zet eventueel het toestel af.

#### Vorkom oorletsel

Zet de muziek in de hoofdtelefoon/oortelefoon niet te hard. Oorspecialisten adviseren tegen het voortdurend en zonder onderbreking beluisteren van harde muziek. Hoort u een hoog geluid in uw oren, draai dan het volume omlaag of zet het toestel af.

#### Hou rekening met anderen

Houd de geluidsterkte op een redelijk niveau. U kunt dan geluiden van buitenaf nog steeds horen terwijl u tegelijkertijd rekening houdt met de mensen om u heen.



## Onderhoud

### De behuizing reinigen

Reinig de behuizing van de speler met een zachte doek die lichtjes is bevochtigd met water of een mild schoonmaakmiddel. Gebruik geen alcohol, benzine of thinner.

## Verhelpen van storingen

Indien het probleem na het verrichten van onderstaande controles nog niet is opgelost, raadpleeg dan de dichtstbijzijnde Sony dealer.

Probleem	Oorzaak en/of oplossing
Het volume kan niet worden geregeld met de draaiknop op de afstandsbediening.	→ Trek de draaiknop in de richting van het pijltje op de knop en draai hem vervolgens naar VOL + of -.
De weergave kan niet worden gestart met de draaiknop op de afstandsbediening.	→ De draaiknop is uitgetrokken. Druk hem weer in en draai hem naar ►/►►.
Het volume verhoogt niet, ook al drukt u herhaaldelijk op de VOL+ knop.	→ De hoofdtelefoon/oortelefoon is aangesloten op LINE OUT. Sluit hem aan op  (hoofdtelefoon). (pagina 7)
Het volume kan niet worden geregeld.	→ De hoofdtelefoon/oortelefoon is aangesloten op LINE OUT. Sluit hem aan op  (hoofdtelefoon). (pagina 7)
Geen geluid, of er is ruis hoorbaar.	<ul style="list-style-type: none"><li>→ Sluit de stekkers stevig aan. (pagina 7)</li><li>→ De stekkers zijn vuil. Reinig de stekkers regelmatig met een droge, zachte doek.</li><li>→ Bij het afspelen van een CD met zowel MP3 bestanden als bestanden opgenomen in een ander formaat dan MP3, koos u het laatste bestandstype. Deze CD-speler alleen kan tracks afspelen die zijn opgenomen in CD-DA formaat of MP3 bestanden opgenomen in CD-ROM formaat. (pagina 9)</li></ul>
De speelduur is te kort bij werking op droge batterijen.	<ul style="list-style-type: none"><li>→ Controleer of u alkalinebatterijen en geen mangaanbatterijen gebruikt. (pagina 25)</li><li>→ Vervang de batterijen door nieuwe LR6 (AA) alkalinebatterijen. (pagina 25)</li></ul>
De speelduur is te kort bij werking op oplaadbare batterijen.	→ Laad en ontlad de oplaadbare batterijen herhaaldelijk. (pagina 23, 24)
“Lo batt” of “000” verschijnt in het display. De CD speelt niet.	<ul style="list-style-type: none"><li>→ Oplaadbare batterijen zijn volledig leeg. Laad de batterijen op. (pagina 23)</li><li>→ Vervang de batterijen door nieuwe LR6 (AA) alkalinebatterijen. (pagina 25)</li></ul>
“Hi dc In” verschijnt in het display.	<ul style="list-style-type: none"><li>→ Gebruik alleen de netspanningsadapter of autobatterijkabel onder “Meegeleverde/los verkrijgbare toebehoren”. (pagina 31)</li><li>→ Verwijder alle spanningsbronnen en breng dan de batterijen opnieuw in of sluit de netspanningsadapter weer aan. (pagina 7, 23 -25)</li></ul>

(wordt vervolgd)

Probleem	Oorzaak en/of oplossing
De CD speelt niet of "No disc" verschijnt in het display ook al is er een CD ingebracht.	<ul style="list-style-type: none"> <li>→ De toetsen zijn vergrendeld. Schuif de HOLD schakelaar in de andere richting. (pagina 20)</li> <li>→ De CD is vuil of defect. (pagina 26)</li> <li>→ Controleer of de CD is ingebracht met het label naar boven. (pagina 7)</li> <li>→ Er is condensvorming opgetreden. Laat de CD-speler enkele uren staan tot alle vocht is verdampt.</li> <li>→ Sluit het deksel van de batterijhouder stevig. (pagina 23)</li> <li>→ Controleer of de batterijen correct zijn ingebracht. (pagina 23 -25)</li> <li>→ Sluit de netspanningsadapter aan op een stopcontact. (pagina 7)</li> <li>→ Druk minstens 1 seconde na het aansluiten van de netspanningsadapter op ►  .</li> <li>→ De CD-R/CD-RW is blanco.</li> <li>→ Er is een probleem met de kwaliteit van de CD-R/CD-RW, de opname-apparatuur of de toepassingssoftware. (pagina 9)</li> </ul>
"HOLD" verschijnt in het display wanneer u een toets indrukt en de CD speelt niet.	<ul style="list-style-type: none"> <li>→ De toetsen zijn vergrendeld. Schuif de HOLD schakelaar in de andere richting. (pagina 20)</li> </ul>
De CD-speler begint niet te laden.	<ul style="list-style-type: none"> <li>→ Druk op ■/CHARGE met de CD-speler in de stopstand. (pagina 21)</li> </ul>
De weergave begint vanaf het punt waar ze werd gestopt. (hervatfunctie)	<ul style="list-style-type: none"> <li>→ De hervatfunctie werkt. Hou ►   minstens 2 seconden ingedrukt of open het deksel van de CD-speler om de weergave te starten vanaf de eerste track. Of verwijder alle spanningsbronnen en breng dan de batterijen opnieuw in of sluit de netspanningsadapter weer aan. (pagina 7, 8, 23, 25)</li> </ul>
De CD maakt een ritselend geluid.	<ul style="list-style-type: none"> <li>→ Sluit het deksel van de batterijhouder stevig. (pagina 23)</li> </ul>

Probleem	Oorzaak en/of oplossing
Tijdens de weergave van een MP3 CD draait de CD niet maar is het geluid normaal hoorbaar.	→ De CD-speler is ontworpen om een MP3 CD tijdens de weergave niet te laten draaien om stroom te sparen. Dat is normaal en duidt niet op een storing.
“NO FILE” verschijnt in het display nadat op ►   is gedrukt of het deksel van de CD-speler is gesloten.	<ul style="list-style-type: none"> <li>→ Er staan geen MP3 bestanden op de CD.</li> <li>→ U gebruikt een CD-RW waarvan de gegevens zijn gewist.</li> <li>→ De CD is vuil.</li> </ul>
De CD begint niet te spelen. De weergave start pas na lange tijd.	→ Finaliseer de CD. (pagina 9)
Wanneer u de klep van de CD-speler sluit, begint de CD te draaien.	→ De CD-speler leest de informatie op de CD. Dat is normaal en duidt niet op een storing.
U kunt de CD-speler niet goed bedienen met de afstandsbediening.	→ De toetsen op de CD-speler blijven verkeerdelijk ingedrukt.

# Technische gegevens

## Systeem

Compact disc digital audiosysteem

## Laserdiode-eigenschappen

Materiaal: GaAlAs

Golflengte:  $\lambda = 780$  nm

Emissieduur: continu

Laseruitgangsvermogen: minder dan 44,6  $\mu$ W

(Deze waarde voor het uitgangsvermogen is gemeten op een afstand van 200 mm van het levensoppervlak van het optische blok met een opening van 7 mm).

## D-A omzetting

1-bit quartz time-axis control

## Frequentiebereik

20 - 20 000 Hz  $\pm 1$  dB (volgens JEITA CP-307)

## Uitgangsniveau (bij een ingangsniveau van 4,5 V)

Lijnuitgang (stereo miniaansluiting)

uitgangsniveau 0,7 V rms bij 47 k $\Omega$

Aanbevolen belastingsimpedantie 10 k $\Omega$

Oortelefoon (stereo miniaansluiting)

ong. 5 mW + ong. 5 mW bij 16  $\Omega$

## Voeding

Controleer de gebiedscode in de linker bovenhoek van de streepjescode op de verpakking.

- Twee Sony NH-7WMAA oplaadbare batterijen: 2,4 V DC
- Sony NH-WM2AA oplaadbare batterijen: 2,4 V DC
- Twee LR6 (AA) batterijen: 3 V DC
- Netspanningsadapter (DC IN 4.5 V aansluiting):  
U/U2/CA2/E92/MX2/TW2/BR3 model: 120 V, 60 Hz  
CED/CET/CEW/CEX/CE7/EE/EE1/E13/G5/G6/G7/G8/BR1 model: 220 - 230 V, 50/60 Hz  
CEK/3CE7 model: 230 - 240 V, 50 Hz  
AU2 model: 240 V, 50 Hz  
JE.W/E33/EA3/KR4 model: 100 - 240 V, 50/60 Hz  
HK2 model: 220 V, 50/60 Hz  
AR1/CN2 model: 220 V, 50 Hz

## Levensduur batterijen\* (bij benadering in uren)

(met de CD-speler op een effen en stevige ondergrond)

De speelduur hangt af van de manier waarop de CD-speler wordt gebruikt.

De cijfers tussen haakjes geven de speelduur aan van MP3 bestanden.

Met	Met de functie G-PROTECTION	
	"1"	"2"
Twee NH-7WMAA (ong. 3 uur geladen**)	10,5 [8]	10,5 [8]
NH-WM2AA (ong. 5 uur geladen**)	22,5 [18]	23 [18]
Twee Sony alkalinebatterijen LR6(SG) (geproduceerd in Japan)	31,5 [24]	32 [24]

\* Meetwaarde volgens JEITA (Japan Electronics and Information Technology Industries Association).

\*\* De laadduur hangt af van de manier waarop de oplaadbare batterij wordt gebruikt.

## Werkings temperatuur

5°C - 35°C

## Afmetingen (b/h/d) (zonder uitstekende onderdelen en bedieningselementen)

ong. 132,0  $\times$  29,3  $\times$  137,5 mm

## Gewicht (zonder toebehoren)

ong. 218 g

Wijzigingen in ontwerp en technische gegevens voorbehouden zonder voorafgaande kennisgeving.

## Meegeleverde/los verkrijgbare toebehoren

### Meegeleverde toebehoren

De gebiedscode van het toestel staat vermeld in de linker bovenhoek van het etiket met de streepjescode op de verpakking.

- Netspanningsadapter (1)
- Hoofdtelefoon/oortelefoon met afstandsbediening (1)\*<sup>1</sup>
- Hoofdtelefoon/oortelefoon (1)\*<sup>2</sup>
- Oplaadbare batterijen (2)\*<sup>1</sup>
- Batterijdraagtas (1)\*<sup>1</sup>
- Draagtas (1)\*<sup>1</sup>
- Polsband (1)\*<sup>2</sup>

\*<sup>1</sup> Niet meegeleverd met het model CA2

\*<sup>2</sup> Alleen meegeleverd met het model CA2

### Los verkrijgbare toebehoren

Netspanningsadapter	AC-E45HG
Actieve luidsprekers	SRS-Z1 SRS-Z1000
Autobatterijkabel	DCC-E345
Autobatterijkabel met auto-aansluitset	DCC-E34CP
Auto-aansluitset	CPA-9C
Verbindingskabel	RK-G129 RK-G136
Oplaadbare batterij	NH-WM2AA
Oortelefoon	MDR-E848LP MDR-EX70LP
Hoofdtelefoon	MDR-A44L MDR-A110LP

### Aansluiting van een los verkrijgbare hoofdtelefoon/oortelefoon op de meegeleverde afstandsbediening

Gebruik uitsluitend een hoofdtelefoon met stereo ministekker. Een hoofdtelefoon met microstekker is niet geschikt.

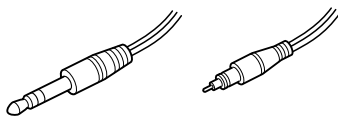

Stereo ministekker

Microstekker

Het kan zijn dat uw dealer niet alle bovengenoemde toebehoren levert. Vraag uw dealer om meer informatie over verkrijgbare toebehoren.

## Betreffende "MP3"

### Wat is MP3?

MP3 (MPEG 1 Audio Layer-3) is een standaard technologie en formaat voor het comprimeren van geluid. Het bestand wordt gecomprimeerd tot ongeveer 1/10e van de oorspronkelijke grootte. Geluiden buiten het hoorbare bereik worden gecomprimeerd terwijl geluiden die de mens wel kan worden, niet worden gecomprimeerd.

### "MP3"-bestanden die met deze speler kunnen worden afgespeeld

U kunt alleen MP3-bestanden afspelen die op een bepaalde manier werden opgenomen.

### GESCHIKTE MEDIA

CD-R's en CD-RW's

### GESCHIKT DISC-FORMAAT

U kunt discs gebruiken van het ISO 9660 Level 1/2 en Joliet extensieformaat. Het toestel kan alleen 1-byte tekens weergeven. (2-byte tekens (b.v. Japanse tekens) verschijnen als "-.")

Belangrijkste kenmerken van het geschikte discformaat:

- Maximum aantal directorystappen: 8
- Bruikbare tekens voor een bestands-/mapnaam:  
A - Z, 0 - 9, \_ (underscore)
- Maximum aantal tekens voor een bestandsnaam: 64 tekens plus extensie van 3 tekens

### Opmerkingen

- Voeg altijd de extensie "mp3" toe aan de bestandsnaam.
- Wanneer u de extensie "mp3" toevoegt aan een ander bestand dan een MP3 bestand, kan de speler het bestand niet goed herkennen.
- De bestandsnaam komt niet overeen met de ID tag.

### BRUIKBAAR AANTAL MAPPEN/ BESTANDEN

- Maximum aantal mappen: 255
- Maximum aantal bestanden: 255

### INSTELLINGEN VOOR COMPRESSIE- EN SCHRIJFSOFTWARE

- Om een bron te comprimeren voor een MP3-bestand, raden wij u aan de transfer bit rate van de compressiesoftware in te stellen op "44,1 kHz", "128kbps" en "Constant Bit Rate".
- Kies "halting of writing" om de maximale opnamecapaciteit te benutten.
- Kies "Disc at Once" om de maximale opnamecapaciteit van een onbespeeld medium te benutten.

### OPMERKINGEN BIJ HET OPSLAAN VAN BESTANDEN OP DE MEDIA

Wanneer de disc is ingebracht, leest de speler alle bestanden op die disc. Wanneer er veel mappen of niet-MP3-bestanden op de disc staan, kan het lange tijd duren alvorens de weergave start of het volgende MP3-bestand begint te spelen.

Bewaar niet onnodig veel andere mappen of bestanden dan MP3 op de disc die u gebruikt voor MP3-weergave.

Wij raden u aan geen andere soorten bestanden of onnodige mappen te bewaren op een disc samen met MP3-bestanden.



---

## Betreffende "ID3 tag"

ID3 tag is een formaat om bepaalde informatie (tracknaam, albumnaam, artiestennaam, enz.) toe te voegen aan MP3 bestanden.

### **Opmerking**

Deze CD-speler werkt met Version 1.1 van het ID3 tag formaat. Wanneer u een andere versie dan 1.1 gebruikt, verschijnt ID3 tag informatie niet correct.





<http://www.sony.net/>

Sony Corporation Printed in Malaysia