

Canon

PowerShot A3300 IS
PowerShot A3350 IS
PowerShot A3200 IS
PowerShot A2200

Gebruikershandleiding

- Lees voordat u de camera gebruikt eerst deze handleiding door, met name het gedeelte "Veiligheidsmaatregelen".
- Zo leert u de camera juist te gebruiken.
- Bewaar de handleiding goed, zodat u deze later nog kunt raadplegen.

NEDERLANDS

De inhoud van de verpakking controleren

Controleer of de verpakking van de camera de onderstaande onderdelen bevat. Indien er iets ontbreekt, kunt u contact opnemen met de leverancier van de camera.



Camera

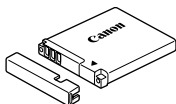

Batterij NB-8L
(met kapje)



Batterijlader
CB-2LA/CB-2LAE



Interfacekabel
IFC-400PCU



Polsriem
WS-800



AV-kabel
AVC-DC400



AV-kabel
AVC-DC300



Introductiehandleiding



Cd DIGITAL CAMERA
Solution Disk



Canon
garantiesysteemboekje

De handleidingen gebruiken

Raadpleeg ook de handleidingen op de cd DIGITAL CAMERA Manuals Disk.

- **Gebruikershandleiding (deze handleiding)**
Zodra u de basishandleidingen onder de knie hebt, kunt u de vele functies van de camera gebruiken om foto's met geavanceerdere instellingen te maken.
- **Softwarehandleiding**
Lees deze wanneer u de meegeleverde software wilt gebruiken.



- Een geheugenkaart is niet bijgesloten.
- U hebt Adobe Reader nodig om de PDF handleidingen te openen. U kunt de Word-handleidingen raadplegen met Microsoft Word/Word Viewer (alleen noodzakelijk voor handleidingen voor het Midden-Oosten).

Proefopnamen en disclaimer

Maak enkele proefopnamen en speel deze af om te controleren of de beelden goed zijn opgenomen. Canon Inc., dochterondernemingen van Canon en andere aangesloten bedrijven en distributeurs zijn niet aansprakelijk voor welke gevolgschade dan ook die voortvloeit uit enige fout in de werking van een camera of accessoire, inclusief kaarten, die ertoe leidt dat een opname niet kan worden gemaakt of niet kan worden gelezen door apparaten.

Schending van het auteursrecht

De beelden die met deze camera worden opgenomen, zijn bedoeld voor persoonlijk gebruik. Neem geen beelden op die inbreuk doen op het auteursrecht zonder voorafgaande toestemming van de houder van het auteursrecht. In sommige gevallen kan het kopiëren van beelden van voorstellingen, tentoonstellingen of commerciële eigendommen met behulp van een camera of ander apparaat in strijd zijn met het auteursrecht of andere wettelijke bepalingen, ook al is de opname gemaakt voor persoonlijk gebruik.

Garantiebeperkingen

Voor meer informatie over de garantie voor uw camera kunt u het Canon garantiesysteemboekje raadplegen dat bij uw camera wordt geleverd. Raadpleeg het Canon garantiesysteemboekje voor contactinformatie van Canon Klantenservice.

LCD-monitor (scherm)

- Voor het vervaardigen van de LCD-monitor zijn speciale hoge-precisietechnieken gebruikt. Meer dan 99,99% van de pixels werkt naar behoren, maar soms verschijnen er niet-werkende pixels in de vorm van heldere of donkere stippen. Dit duidt niet op een defect en heeft geen invloed op het beeld dat wordt vastgelegd.
- Er zit mogelijk een dunne plastic laag over de LCD-monitor om deze te beschermen tegen krassen tijdens het vervoer. Verwijder deze laag voordat u de camera gaat gebruiken.

Temperatuur van de camerabehuizing

Wees voorzichtig als u de camera lange tijd continu gebruikt. De camerabehuizing kan dan warm worden. Dit is niet het gevolg van een storing.

Wat wilt u doen?

Opnamen maken



- Opnamen maken en de instellingen aan de camera overlaten....28
- Gewoon foto's maken (modus Easy)33

Mooie opnamen maken van mensen



Portretten
(p. 72)



Kinderen en
dieren (p. 73)



Op het strand
(p. 73)



In de sneeuw
(p. 74)

Diverse andere opnamen maken



Landschap
(p. 73)



Weinig licht
(p. 73)



Flora
(p. 73)



Vuurwerk
(p. 74)

Opnamen maken met speciale effecten



Fisheye-effect
(p. 77)



Miniatureffect
(p. 78)



Speels effect
(p. 79)



Monochroom
(p. 80)



Extra levendige
kleuren (p. 77)



Poster-effect
(p. 77)

- Opnamen maken in modus Discreet.....76
- Afbeeldingsinstellingen aanpassen bij het maken van opnamen (Directe effecten).....75
- Scherpstellen op gezichten28, 72, 102
- Opnamen maken op plaatsen waar de flitser niet kan worden gebruikt (de flitser uitschakelen)60
- Foto's maken met de zelfontspanner64, 66, 84
- De datum en tijd aan de opnamen toevoegen63

Weergeven

- Foto's bekijken 31
- Eenvoudig weergeven (modus Easy) 33
- Foto's automatisch afspelen (diavoorstelling) 120
- Foto's bekijken op een tv 124
- Foto's bekijken op een computer 38
- Snel foto's zoeken 118, 119
- Foto's wissen 32, 129

**Films opnemen en bekijken**

- Films opnemen 34
- Films bekijken 36

**Print**

- Snel en gemakkelijk foto's afdrucken 142

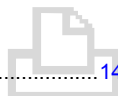
**Opslaan**

- Beelden opslaan op een computer 38

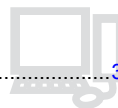
**Overige**

- Geluid uitzetten 54
- De camera gebruiken in het buitenland 43, 159
- Begrijpen wat op het scherm wordt weergegeven 175



Inhoudsopgave

In hoofdstuk 1 tot en met 3 worden het basisgebruik en de veelgebruikte functies van deze camera beschreven. Vanaf hoofdstuk 4 worden de geavanceerde functies beschreven, waarbij u in elk volgend hoofdstuk meer leert.

De inhoud van de verpakking controleren.....	2
Lees dit eerst	3
Wat wilt u doen?	4
Inhoudsopgave	6
Conventies die in deze handleiding worden gebruikt	9
Veiligheidsmaatregelen	10

1 Aan de slag..... 13

De batterij opladen.....	14
De interne oplaadbare lithiumbatterij recyclen	16
De interne oplaadbare lithiumbatterij recyclen	18
Compatibele geheugenkaarten (afzonderlijk verkrijgbaar)	20
De batterij en geheugenkaart plaatsen	20
De datum en tijd instellen	23
De taal van het scherm instellen.....	25
Geheugenkaarten formatteren.....	26
De ontspanknop indrukken	27
Foto's maken (Smart Auto).....	28
Beelden bekijken	31
Beelden wissen.....	32
Opnamen maken of bekijken in de modus Easy.....	33
Films opnemen	34
Films bekijken	36
Beelden downloaden naar een computer om te bekijken	38

Accessoires.....	42
Afzonderlijk verkrijgbare accessoires	43

2 Meer informatie45

Overzicht van de onderdelen	46
Schermeuweergave	50
Lampje	51
Menu FUNC. – Basishandelingen.....	52
MENU – Basishandelingen	53
De geluidsinstellingen wijzigen	54
De helderheid van het scherm aanpassen	56
De standaardinstellingen van de camera herstellen	57
De functie spaarstand (Automatisch Uit)	58
Klokfuncties.....	58

3 Veelgebruikte functies voor opnamen59

De flitser uitzetten	60
Nader inzoomen op het onderwerp (Digitale Zoom)	61
Datum en tijd aan de opname toevoegen	63
De zelfontspanner gebruiken	64
De resolutie wijzigen (beeldgrootte).....	67
De compressieverhouding wijzigen (beeldkwaliteit)	67

4 Effecten toevoegen en opnamen maken in diverse omstandigheden71

Opnamen maken in diverse omstandigheden	72
Helderheid en kleur eenvoudig aanpassen bij het maken van opnamen (Directe effecten)	75
Opnamen maken in modus Discreet.....	76
Effecten toevoegen aan de opname (Creatieve filters)	76
Een gezicht detecteren en opnemen (Smart Shutter)	81
Opnamen met lange sluitertijd maken.....	85

5 Zelf instellingen selecteren87

Opnamen maken in Programma automatische belichting	88
De helderheid aanpassen (Belichtingscompensatie).....	89
De flitser inschakelen.....	89
De witbalans aanpassen.....	90
De ISO-waarde wijzigen	91
De helderheid corrigeren en opnamen maken (i-Contrast).....	92
Continu-opnamen maken.....	93
De kleurtoon van een foto wijzigen (My Colors)	94
Close-ups maken (macro).....	95
Objecten op grote afstand fotograferen (Oneindig).....	95
De modus AF Frame wijzigen.....	96
Het onderwerp selecteren waarop u wilt scherpstellen (AF Tracking).....	98

Het autofocuskader vergroten	99
Opnamen maken met AF-vergrendeling.....	100
Opnamen maken met Servo AF....	101
De persoon selecteren op wie u wilt scherpstellen (Gezichtsselectie).....	102
De meetmethode wijzigen	103
Opnamen maken met de AE-vergrendeling	104
Opnamen maken met de FE-vergrendeling.....	104
Opnamen maken met Slow sync...	105
Rode-ogencorrectie.....	106
Controleren op gesloten ogen.....	107
Opnamen maken via een tv	107

6 Diverse functies voor het opnemen van films 109

De filmmodus wijzigen.....	110
Films opnemen die op een miniatuurmodel lijken (Miniatureffect)	110
De beeldkwaliteit wijzigen	112
AE-vergrendeling/belichting	113
Overige opnamefuncties	114
Bewerken	115

7 Diverse functies gebruiken voor afspelen en bewerken..... 117

Snel naar beelden zoeken.....	118
Naar beelden zoeken in de springweergave.....	119
Diavoorstellingen bekijken.....	120
De focus controleren	121
Beelden vergroten	122
Diverse beelden weergeven (Smart Shuffle).....	123

Beeldovergangen wijzigen.....	124
Beelden bekijken op een tv.....	124
Beelden beveiligen	126
Alle beelden wissen	129
Beelden markeren als favoriet.....	131
Beelden indelen in categorieën (My Category).....	132
Beelden roteren	134
Het formaat van beelden wijzigen.....	135
Trimmen.....	136
De helderheid corrigeren (i-Contrast).....	138
Het rode-ogeneffect corrigeren.....	139

8 Afdrukken 141

Beelden afdrukken.....	142
Beelden selecteren voor afdrukken (DPOF)	149

9 De camera-instellingen aanpassen..... 153

De camera-instellingen wijzigen....	154
Instellingen voor opnamefuncties wijzigen	161
Instellingen voor afspeelfuncties wijzigen	165

10 Nuttige informatie 167

Aansluiten op het lichtnet.....	168
Problemen oplossen	169
Lijst met berichten die op het scherm verschijnen	173
Informatieweergave op het scherm	175
Vorzorgsmaatregelen.....	179
Beschikbare functies per opnamemodus	180
Menu's.....	188
Specificaties	198
Index	202

Conventies die in deze handleiding worden gebruikt

- In de tekst worden pictogrammen gebruikt die de knoppen van de camera voorstellen.
- Tekst op het scherm wordt weergegeven binnen vierkante haken [].
- De knoppen die een richting aangeven en de knop FUNC./SET worden aangeduid met de volgende pictogrammen.



- : Zaken waarmee u voorzichtig moet zijn
- : Tips voor het oplossen van problemen
- : Suggesties waarmee u meer uit uw camera kunt halen
- : Aanvullende informatie
- (p. xx): Referentiepagina's ("xx" geeft het paginanummer aan)
- In deze handleiding wordt ervan uitgegaan dat alle functies de standaardinstellingen hebben.
- De diverse soorten geheugenkaarten die in deze camera kunnen worden gebruikt, worden in deze handleiding aangeduid met de overkoepelende term geheugenkaarten.
- Functies die variëren afhankelijk van het cameramodel, worden aangeduid met de volgende pictogrammen:

Functies en voorzorgsmaatregelen voor de PowerShot A3300 en A3350 IS.

Functies en richtlijnen alleen voor de PowerShot A3200 IS.

Functies en richtlijnen alleen voor de PowerShot A2200.

Beschrijvingen zonder deze pictogrammen zijn op alle drie de modellen van toepassing.

- Bij de beschrijvingen in deze handleiding worden schermafbeeldingen en illustraties van de PowerShot A3300 IS gebruikt.

Veiligheidsmaatregelen

- Lees de volgende veiligheidsvoorschriften goed door voordat u het product gebruikt. Gebruik het product altijd op de juiste wijze.
- De veiligheidsvoorschriften op de volgende pagina's zijn bedoeld om letsel bij uzelf of bij andere personen, of schade aan de apparatuur te voorkomen.
- Lees ook altijd de handleidingen van alle afzonderlijk aangeschafte accessoires die u gebruikt.



Waarschuwing

Hiermee wordt gewezen op het risico van ernstig letsel of levensgevaar.

- **Gebruik de flitser niet dicht bij de ogen van mensen.**

Blootstelling aan het sterke licht van de flitser kan het gezichtsvermogen aantasten. Houd vooral bij kleine kinderen ten minste één meter afstand wanneer u de flitser gebruikt.

- **Berg de apparatuur op buiten het bereik van kinderen.**

Riem: het plaatsen van de riem om de nek van een kind kan leiden tot verstikking.

- **Gebruik alleen de aanbevolen energiebronnen voor stroomvoorziening.**
- **Probeer het product niet te demonteren, wijzigen of op te warmen.**
- **Laat het product niet vallen en voorkom harde schokken of stoten.**
- **Raak om letsel te voorkomen de binnenkant van het product niet aan als dit is gevallen of op een andere wijze is beschadigd.**
- **Stop onmiddellijk met het gebruik van het product als dit rook of een vreemde geur afgeeft of andere vreemde verschijnselen vertoont.**
- **Gebruik geen organische oplosmiddelen zoals alcohol, wasbenzine of thinner om de apparatuur schoon te maken.**
- **Laat het product niet in contact komen met water (bijvoorbeeld zeewater) of andere vloeistoffen.**
- **Voorkom dat vloeistoffen of vreemde objecten in de camera komen.**

Dit kan leiden tot een elektrische schok of brand.

Als er vloeistoffen of vreemde objecten in de camera komen, schakelt u de camera onmiddellijk uit en verwijdert u de batterij.

Als de batterijlader nat is geworden, haalt u het netsnoer uit het stopcontact en neemt u contact op met uw leverancier of een helpdesk van Canon Klantenservice.

- **Gebruik alleen de aanbevolen batterij.**
- **Plaats de batterij niet in de buurt van of in open vuur.**
- **Maak het netsnoer regelmatig los en veeg het stof en vuil dat zich heeft opgehoopt op de stekker, de buitenkant van het stopcontact en het gebied eromheen weg met een droge doek.**
- **Raak het netsnoer niet aan met natte handen.**
- **Gebruik de apparatuur niet op een manier waarbij de nominale capaciteit van het stopcontact of de kabelaccessoires wordt overschreden. Gebruik de apparatuur niet als het netsnoer of de stekker is beschadigd of als deze niet volledig in het stopcontact is geplaatst.**
- **Zorg ervoor dat stof of metalen objecten (zoals spelden of sleutels) niet in contact komen met de contactpunten of stekker.**

De batterij kan exploderen of gaan lekken, wat kan leiden tot een elektrische schok of brand. Dit kan persoonlijk letsel en schade aan de omgeving veroorzaken. In het geval dat een batterij lekt en uw ogen, mond, huid of kleding met de batterijvloeistof in aanraking komen, moet u deze onmiddellijk afspoelen met water.

• **Zet de camera uit op plaatsen waar het gebruik van een camera niet is toegestaan.**

De elektromagnetische golven uit de camera hinderen de werking van elektronische instrumenten en andere apparatuur. Denk goed na voordat u de camera gebruikt op plaatsen waar het gebruik van elektronische apparatuur verboden is, zoals in vliegtuigen en medische instellingen.

• **Speel de meegeleverde cd-rom(s) met gegevens alleen af in een cd-speler die hiervoor geschikt is.**

Uw gehoor kan beschadigd raken als u een koptelefoon draagt terwijl u de harde geluiden van een cd-rom via een muziekspeeler afspeelt. Daarnaast kunt u de luidsprekers beschadigen als u de cd-rom(s) afspeelt in een gewone cd-speler voor muziek-cd's.



Voorzichtig

Hiermee wordt gewezen op het risico van letsel.

• **Zorg dat de camera niet tegen voorwerpen stoot of wordt blootgesteld aan schokken en stoten wanneer u deze aan de polsriem draagt.**

• **Zorg dat u niet tegen de lens stoot of drukt.**

Dit kan verwondingen veroorzaken of de camera beschadigen.

• **Zorg dat u de flitser niet per ongeluk met uw vingers of een kledingstuk bedekt wanneer u een foto maakt.**

Dit kan brandwonden of schade aan de flitser tot gevolg hebben.

• **Gebruik, plaats of bewaar het product niet op de volgende plaatsen:**

- plaatsen die aan sterk zonlicht blootstaan;
- plaatsen die blootstaan aan temperaturen boven 40 °C;
- vochtige of stoffige plaatsen.

Hierdoor kan lekkage of oververhitting ontstaan of de batterij kan ontploffen, wat kan leiden tot elektrische schokken, brand, brandwonden of ander letsel.

• **De overgangseffecten in de diavoorstellingen kunnen onprettig zijn wanneer iemand hier lang naar kijkt.**

Voorzichtig

Hiermee wordt gewezen op het risico van schade aan de apparatuur.

• **Richt de camera niet direct op een sterke lichtbron (zoals de zon op een heldere dag).**
Dit kan de beeldsensor beschadigen.

• **Als u de camera gebruikt op een strand of op een winderige plek, moet u erop letten dat er geen zand of stof in het apparaat terechtkomt.**

Dit kan de werking van het product negatief beïnvloeden.

• **Bij normaal gebruik kan er soms een beetje rook uit de flitser komen.**

Dit komt door de hoge intensiteit van de flitser, waardoor er stofdeeltjes verbranden die vastzitten aan de voorkant van het apparaat. Gebruik een wattenstaafje om vuil, stof of ander materiaal van de flitser te verwijderen. Zo kunt u oververhitting en schade aan het apparaat voorkomen.

- **Verwijder de batterij en sla deze op wanneer u de camera niet gebruikt.**

Als de batterij in de camera wordt gelaten, kan deze gaan lekken.

- **Breng voordat u de batterij weggooit, tape of ander isolatiemateriaal aan over de polen van de batterij.**

Contact met andere metalen kan leiden tot brand of een explosie.

- **Als de batterij is opgeladen en als u de batterijlader niet gebruikt, haalt u deze uit het stopcontact.**
- **Dek de batterijlader tijdens het opladen van een batterij niet af met voorwerpen zoals een stuk textiel.**

Als u de lader gedurende een lange periode in het stopcontact laat, kan deze oververhit en beschadigd raken, waardoor brand kan ontstaan.

- **Plaats de batterij niet in de buurt van huisdieren.**

Als huisdieren op de batterij kauwen, kan dit leiden tot lekkage, oververhitting of een explosie, wat kan leiden tot brand of schade.

- **Ga niet zitten terwijl u de camera in uw zak hebt.**

Dit kan leiden tot storingen of schade aan het scherm.

- **Let erop dat harde voorwerpen niet in contact komen met het scherm als u de camera in uw tas stopt.**

- **Bevestig geen harde voorwerpen aan de camera.**

Dit kan leiden tot storingen of schade aan het scherm.

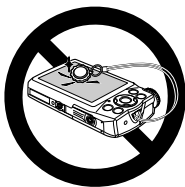

Aan de slag

Dit hoofdstuk beschrijft het voorbereiden van de opnamen, het maken van opnamen in de modus **AUTO** en het bekijken en wissen van de gemaakte foto's. In het laatste gedeelte van dit hoofdstuk wordt het maken en bekijken van opnamen in de modus Easy, het maken en bekijken van films en het downloaden van beelden naar een computer behandeld.

De riem bevestigen/de camera vasthouden

- Bevestig de meegeleverde riem en doe deze om uw pols om te voorkomen dat de camera valt tijdens het gebruik.
- Houd uw armen tegen uw lichaam gedrukt en houd de camera bij het maken van opnamen stevig aan weerszijden vast. Zorg dat uw vingers de flitser niet blokkeren.

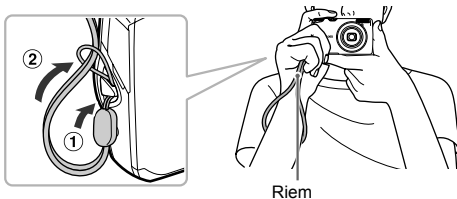

De batterij opladen

Gebruik de meegeleverde oplader om de batterij op te laden. Bij aankoop is de batterij niet opgeladen. U moet deze dus eerst opladen.

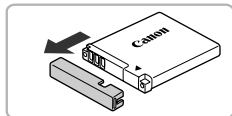

1 Verwijder het klepje.

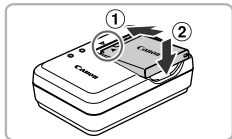

2 Plaats de batterij.

- Zorg dat de markering ▲ op de batterij overeenstemt met die op de oplader en plaats dan de batterij door deze naar binnen (1) en naar beneden (2) te schuiven.

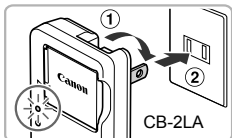

3 Laad de batterij op.

- **Voor CB-2LA:** kantel de stekker (1) naar buiten en steek de oplader in een stopcontact (2).
- **Voor CB-2LAE:** sluit het netsnoer aan op de oplader en steek het andere uiteinde in een stopcontact.
- ▶ Het oplaadlampje gaat oranje branden en het opladen begint.
- ▶ Als de batterij volledig is opgeladen, wordt het oplaadlampje groen. Het opladen duurt ongeveer 1 uur en 30 minuten.

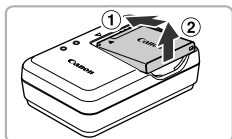
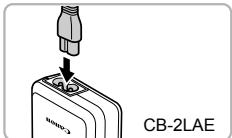

4 Verwijder de batterij.

- Haal het netsnoer van de batterijlader uit het stopcontact en verwijder de batterij door deze naar binnen (1) en omhoog (2) te schuiven.



Laad de batterij niet langer dan 24 uur achtereen op om de batterij te beschermen en de levensduur van de batterij te verlengen.



Geschat aantal opnamen

	A3300 IS	A3200 IS	A2200
Aantal opnamen	Circa 230	Circa 250	Circa 280
Afspeeltijd	Circa 5 uur	Circa 6 uur	Circa 6 uur

- Het aantal opnamen dat kan worden gemaakt, is gebaseerd op metingen volgens de CIPA-norm (Camera & Imaging Products Association).
- Onder bepaalde omstandigheden is het aantal opnamen dat gemaakt kan worden, kleiner dan hierboven is aangegeven.

Batterij-oplaadlampje

Op het scherm verschijnt een pictogram of bericht dat de resterende lading van de batterij aangeeft.

Weergave	Betekenis
	Volgende opgeladen.
	Iets leger, maar nog voldoende opgeladen.
 (Knippert rood)	Bijna leeg. Laad de batterij op.
"Vervang \ Verwissel accu"	Leeg. Laad de batterij opnieuw op.



De batterij en de oplader efficiënt gebruiken

- Laad de batterij op de dag dat u deze wilt gebruiken op, of de dag daarvoor. Opgeladen batterijen verliezen voortdurend wat van hun lading, ook als ze niet worden gebruikt.

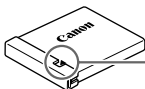

Plaats het klepje zodanig op een geladen batterij dat de markering ▲ zichtbaar is.

- De batterij een lange tijd bewaren:
Zorg dat de batterij helemaal leeg is voordat u deze uit de camera haalt. Bevestig het klepje op de aansluitpunten en berg de batterij op. Wanneer u een niet helemaal lege batterij een lange tijd (ongeveer een jaar) niet gebruikt, kan dit de levensduur beperken of de prestaties doen afnemen.
- U kunt de batterijlader ook in het buitenland gebruiken.
De lader kan worden gebruikt in gebieden met een wisselspanning van 100 – 240 V (50/60 Hz). Als de stekker niet in het stopcontact past, moet u een geschikte stekkeradapter gebruiken. Gebruik in het buitenland geen elektrische transformatoren, omdat dit kan leiden tot beschadigingen.
- De batterij kan plaatselijk wat opzwellen.
Dit is een normaal kenmerk van de batterij en duidt niet op een probleem. Als de batterij echter zodanig opzwelt dat deze niet meer in de camera past, moet u contact opnemen met de helpdesk van Canon Klantenservice.
- Als de batterij snel weer leeg is na het opladen, is de levensduur verstreken. Koop dan een nieuwe batterij.

De interne oplaadbare lithiumbatterij recyclen

Als u uw camera weggooit, moet u eerst, volgens lokale wetgeving, de interne oplaadbare lithiumbatterij voor recycling verwijderen.

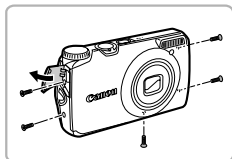

1 Draai de schroeven van de behuizing los.

- Draai de schroeven van de behuizing aan de zijkanten en de onderkant los.

Raak dit gebied nooit aan!

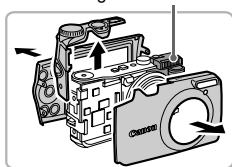

2 Verwijder de voor- en achterkleppen en het programmameuzwiel.

- Haal de voor- en achterkleppen van de camera.
- Trek het programmameuzwiel recht omhoog uit de camera.

Raak de flitser nooit aan. Dit kan een elektrische schok van hoge

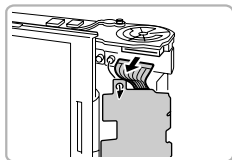

3 Koppel het printlint los.

- Draai de camera om en koppel het printlint los zoals afgebeeld.

A3200 IS

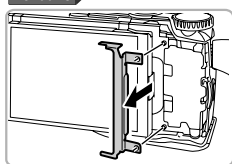

- **Voor de A3200 IS:**
Na het loskoppelen van het printlint wrikt u de beugel van het scherm.

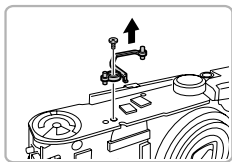

4 Verwijder de beugelsteun waarmee de bovenste printplaat vastzit.

- Draai de camera weer om en draai de schroef los waarmee de beugelsteun vastzit.
- Verwijder de beugelsteun van de printplaat.

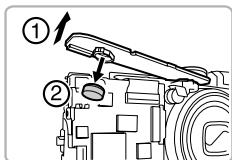

5 Verwijder de batterij.

- Til de bovenste printplaat op, zoals getoond, en verwijder de batterij.

Pak de bovenste printplaat alleen aan de zijkanten vast. Raak nooit de boven- of onderkant van de printplaat aan. Dit kan een

De interne oplaadbare lithiumbatterij recyclen

Als u uw camera weggooit, moet u eerst, volgens lokale wetgeving, de interne oplaadbare lithiumbatterij voor recycling verwijderen.

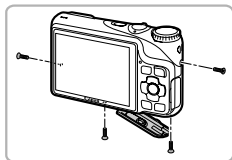

1 Draai de schroeven van de behuizing los.

- Draai de schroeven van de behuizing aan de zijkanten en de onderkant los. Een van de schroeven van de behuizing aan de onderkant bevindt zich in de batterijklep/geheugenkaartsleuf.

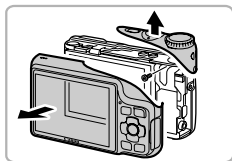

2 Verwijder de achterklep en het programmameuzewiel.

- Haal de achterklep van de camera.
- Draai de schroef los waarmee het programmameuzewiel vastzit en verwijder het wiel.

Raak de flitser nooit aan. Dit kan een elektrische schok van hoge

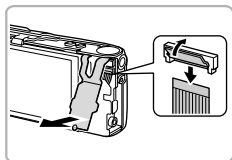

3 Til het printlint op en koppel de lintkabel los.

- Til het printlint op zoals afgebeeld.
- Wrik de connector van de lintkabel omhoog zoals afgebeeld.

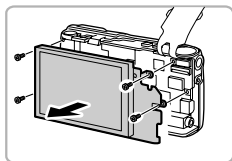

4 Verwijder het scherm.

- Draai de schroeven los waarmee het scherm vastzit, en verwijder vervolgens het scherm.

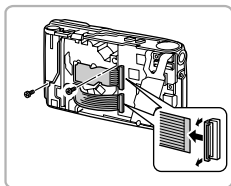

5 Verwijder de lens.

- Til de connectoren van de lintkabel omhoog, zoals afgebeeld, en draai vervolgens de schroeven los waarmee de lens vastzit.
- Druk vanaf de voorkant tegen de lens zodat deze er aan de achterkant uit springt.

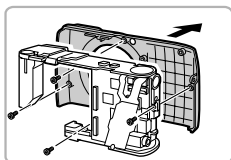
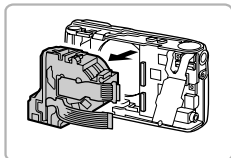

6 Haal de voorklep en het compartiment van de flitser/batterij weg en verwijder de batterij.

- Verwijder de schroeven waarmee de voorklep vastzit, en haal vervolgens de voorklep van het compartiment van de flitser/batterij.
- Draai het compartiment van de flitser/batterij om, haak de flitser los zoals afgebeeld en verwijder de batterij.

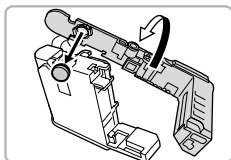

Pak de bovenste printplaat alleen aan de zijkanten vast. Raak nooit de boven- of onderkant van de printplaat aan. Dit kan een

Compatibele geheugenkaarten (afzonderlijk verkrijgbaar)

De hieronder vermelde kaarten kunnen zonder beperking worden gebruikt.

- SD-geheugenkaarten*
- SDHC-geheugenkaarten*
- SDXC-geheugenkaarten* 
- MultiMediaCard-geheugenkaarten
- MMC*plus*-geheugenkaarten
- HC MMC*plus*-geheugenkaarten

* Deze geheugenkaart voldoet aan de SD-normen. Afhankelijk van het merk werken sommige kaarten mogelijk niet goed.



Afhankelijk van de besturingssysteemversie van uw computer worden SDXC-geheugenkaarten mogelijk zelfs niet herkend als u een kaartlezer gebruikt. Controleer van tevoren of uw besturingssysteem SDXC-geheugenkaarten ondersteunt.

De batterij en geheugenkaart plaatsen

Plaats de meegeleverde batterij en een geheugenkaart (afzonderlijk verkrijgbaar).

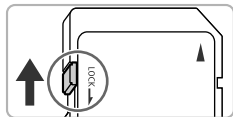

1 Controleer het schuifje voor schrijfbeveiliging van de kaart.

- Als de geheugenkaart een schuifje voor schrijfbeveiliging heeft, kunt u geen opnamen maken als het schuifje is ingesteld op vergrendeld. Duw het schuifje omhoog totdat u een klik hoort.

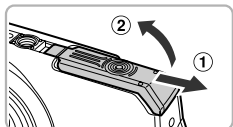

2 Open het klepje.

- Schuif het klepje naar buiten (1) en omhoog (2) om het te openen.

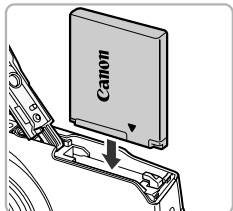

3 Plaats de batterij.

- Plaats de batterij op de afgebeelde wijze totdat deze vastklikt.
- Zorg dat u de batterij in de juiste richting plaatst, anders klikt deze niet goed vast.

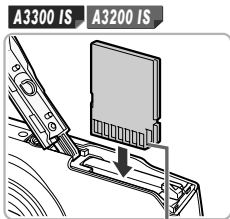

A2200

Aansluiting

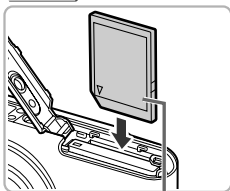

Label

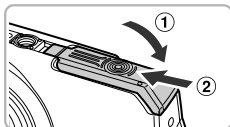

4 Plaats de geheugenkaart.

- Plaats de geheugenkaart op de afgebeelde wijze totdat deze vastklikt.
- Plaats de geheugenkaart in de juiste richting. Als u de geheugenkaart in de verkeerde richting probeert te plaatsen, kunt u de camera beschadigen.

5 Sluit het klepje.

- Sluit het klepje (1) en duw het lichtjes aan terwijl u het naar binnen schuift, totdat het vastklikt (2).

? Wat als [Geheugenkaart op slot] op het scherm verschijnt?

SD-, SDHC- en SDXC-geheugenkaarten hebben een schuifje voor schrijfbeveiliging. Als dit schuifje in de vergrendelstand staat, verschijnt op het scherm [Geheugenkaart op slot]. U kunt dan geen beelden opnemen of wissen.

De batterij en geheugenkaart verwijderen

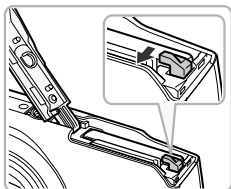

Verwijder de batterij.

- Open het klepje en duw de batterijvergrendeling in de richting van de pijl.
- ▶ De batterij wipt nu omhoog.

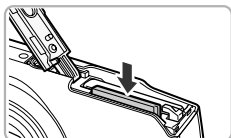

Verwijder de geheugenkaart.

- Duw de geheugenkaart naar binnen tot u een klik hoort en laat de kaart langzaam los.
- ▶ De geheugenkaart wipt nu omhoog.

Aantal opnamen per geheugenkaart

Geheugenkaart	4 GB	16 GB
Aantal opnamen	Circa 935 A3300 IS	Circa 3830 A3300 IS
	Circa 1058 A3200 IS	Circa 4334 A3200 IS
	Circa 1058 A2200	Circa 4334 A2200

- Deze waarden zijn gebaseerd op de standaardinstellingen.
- Het aantal opnamen dat kan worden gemaakt, varieert al naar gelang de camera-instellingen, het onderwerp en de geheugenkaart die u gebruikt.



Wilt u kijken hoeveel opnamen u nog kunt maken?

U kunt zien hoeveel opnamen u nog kunt maken als de camera in de opnamemodus is ingesteld (p. 28).

Aantal opnamen dat kan worden gemaakt



De datum en tijd instellen

Het scherm voor datum/tijd-instellingen verschijnt wanneer de camera voor het eerst wordt ingeschakeld. Aangezien de datum en tijd die aan uw opnamen worden toegevoegd op deze instellingen worden gebaseerd, is het belangrijk dat u deze instelt.

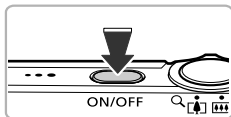

1 Schakel de camera in.

- Druk op de knop ON/OFF.
- ▶ Het scherm Datum/Tijd verschijnt.



2 Stel de datum en tijd in.

- Druk op de knoppen ◀▶ om een optie te selecteren.
- Druk op de knoppen ▲▼ om een waarde in te stellen.



3 Voltooi de instelling.

- Druk op de knop .
- ▶ Nadat u de datum en tijd hebt ingesteld, wordt het scherm Datum/Tijd gesloten.
- Als u op de ON/OFF-knop drukt, wordt de camera uitgeschakeld.





Het scherm Datum/Tijd komt steeds terug

Stel de juiste datum en tijd in. Als u de datum en tijd niet goed hebt ingesteld, verschijnt het scherm Datum/Tijd elke keer als u de camera inschakelt.



Zomertijd instellen

Als u bij stap 2  selecteert en met behulp van de knoppen ▲▼ de instelling  kiest, wordt de zomertijd (normale tijd plus 1 uur) ingesteld.

Datum en tijd wijzigen

U kunt de huidige instellingen voor de datum en tijd wijzigen.

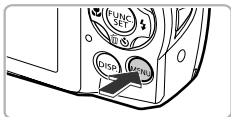





1 Open het menu.

- Druk op de knop **MENU**.



2 Selecteer [Datum/Tijd] op het tabblad .

- Beweeg de zoomknop om het tabblad  te selecteren.
- Druk op de knoppen   om [Datum/Tijd] te selecteren en druk vervolgens op de knop .

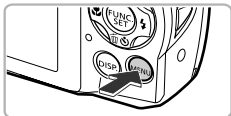

3 Wijzig de datum en/of de tijd.

- Volg stap 2 en 3 op [p. 23](#) om de instelling te wijzigen.
- Druk op de knop **MENU** om het menu te sluiten.



Datum/tijd-batterij

- De camera bevat een ingebouwde datum/tijd-batterij (reservebatterij) die de datum/tijd-instellingen ongeveer drie weken kan vasthouden nadat de andere batterij is verwijderd.
- Als u een opgeladen batterij plaatst of een voedingsadapterset aansluit (afzonderlijk verkrijgbaar, [p. 43](#)), kan de datum/tijd-batterij in ongeveer 4 uur worden opgeladen, zelfs als de camera niet is ingeschakeld.
- Als de datum/tijd-batterij leeg is, verschijnt het scherm Datum/Tijd als u de camera inschakelt. Volg de stappen op [p. 23](#) om de datum en tijd in te stellen.

De taal van het scherm instellen

U kunt de taal wijzigen die op het scherm wordt weergegeven.



1 Selecteer de afspeelmodus.

- Druk op de knop .







2 Open het instellingenschermb.

- Houd de knop  ingedrukt terwijl u op de knop **MENU** drukt.



English	Svenska	Türkçe
Deutsch	Español	繁體中文
Français	简体中文	한국어
Nederlands	Русский	മലയാളം
Dansk	Português	العربية
Suomi	Ελληνικά	Română
Italiano	Polski	فارسی
Norsk	Čeština	日本語
Українська	Magyar	

3 Stel de taal van het LCD-scherm in.

- Druk op de knoppen     om een taal te selecteren en druk vervolgens op de knop .
- ▶ Nadat u de taal van het LCD-scherm hebt ingesteld, wordt het instellingenschermb gesloten.



Wat als de klok verschijnt als ik op druk?

De klok verschijnt als er te veel tijd zit tussen het indrukken van de knop  en de knop **MENU** in stap 2. Als de klok verschijnt, drukt u op de knop  om de klok te sluiten en herhaalt u stap 2.



U kunt de taal van het LCD-scherm ook wijzigen door op **MENU** te drukken en [Taal] te selecteren op het tabblad .

Geheugenkaarten formatteren

Voordat u een nieuwe geheugenkaart of een geheugenkaart die is geformatteerd in een ander apparaat gaat gebruiken, moet u de kaart formatteren met deze camera.

Door het formatteren (initialiseren) van een geheugenkaart worden alle gegevens op de kaart gewist. Aangezien u de gewiste gegevens niet kunt herstellen, moet u uiterst voorzichtig zijn als u een geheugenkaart gaat formatteren.

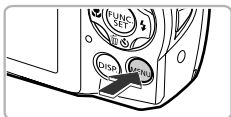

1 Open het menu.

- Druk op de knop **MENU**.



2 Selecteer [Formateren].

- Beweeg de zoomknop om het tabblad te selecteren.
- Druk op de knoppen om [Formateren] te selecteren en druk vervolgens op de knop .



3 Kies [OK].

- Druk op de knoppen om [OK] te selecteren en druk vervolgens op de knop .



4 Formateer de geheugenkaart.

- Druk op de knoppen om [OK] te selecteren en druk vervolgens op de knop .
- ▶ De geheugenkaart wordt geformatteerd.

5 Voltooi het formatteren.

- ▶ Als het formatteren is voltooid, verschijnt op het scherm de melding [Geheugenkaart is geformatteerd].
- Druk op de knop .



Door het formatteren van de geheugenkaart of het wissen van de gegevens op de geheugenkaart wordt alleen de bestandsbeheerinformatie op de kaart gewijzigd. Hiermee wordt niet gegarandeerd dat de volledige inhoud wordt gewist. Wees voorzichtig bij het downloaden of weggooien van een geheugenkaart. Tref voorzorgsmaatregelen, zoals het fysiek vernietigen van de kaart, wanneer u een geheugenkaart weggooit, om te voorkomen dat persoonlijke informatie wordt verspreid.



- De totale capaciteit van de geheugenkaart die bij het formatteren wordt weergegeven op het scherm, kan minder zijn dan wordt aangegeven op de geheugenkaart.
- Voer een Low Level Format (p. 155) van de geheugenkaart uit als de camera niet goed werkt, als de opname-/leessnelheid van een geheugenkaart is afgenomen, als het maken van continu-opnamen langzamer gaat of als het opnemen van een film plotseling wordt afgebroken.

De ontspanknop indrukken

Druk de ontspanknop altijd eerst half in om de focus in te stellen en druk de knop daarna volledig in om de foto te maken.

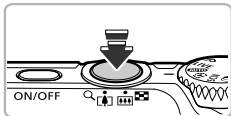

1 Druk de knop half in (Druk lichtjes om de focus in te stellen).

- Druk lichtjes totdat u tweemaal een piepgeluid hoort en er AF-kaders verschijnen waarop de camera scherpstelt.

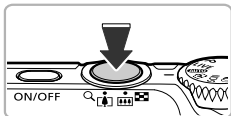

2 Druk de knop volledig in (Druk volledig in om de foto te maken).

- ▶ U hoort het geluid van de sluiters als de opname wordt gemaakt.



Als u de ontspanknop meteen helemaal indrukt zonder halverwege te pauzeren, is het beeld wellicht onscherp.

Foto's maken (Smart Auto)

De camera kan het onderwerp en de opnameomstandigheden bepalen, zodat u de camera automatisch de beste instellingen voor de compositie kunt laten selecteren en u alleen nog maar de foto hoeft te maken. De camera kan ook gezichten detecteren en hierop automatisch scherpstellen, waarna de kleur en helderheid optimaal worden ingesteld.

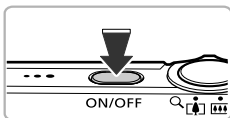

1 Schakel de camera in.

- Druk op de knop ON/OFF.
- ▶ Het opstartscherm verschijnt.

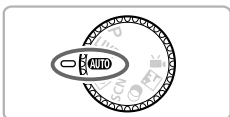

2 Selecteer de modus **AUTO**.

- Stel het programmakeuzewiel in op **AUTO**.
- Als u de camera op het onderwerp richt, maakt de camera geluid omdat deze de compositie bepaalt.
- ▶ Het pictogram voor de ingestelde compositie wordt weergegeven rechts boven in het scherm.
- ▶ De camera stelt scherp op gedetecteerde gezichten en geeft kaders weer rond deze gezichten.

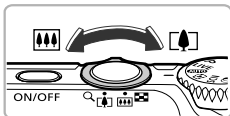

3 Kies de compositie.

- Als u de zoomknop naar  (telelens) duwt, zoomt u in op het onderwerp zodat dit groter lijkt. Als u de zoomknop naar  (groothoek) duwt, zoomt u uit op het onderwerp zodat dit kleiner lijkt. (De zoombalk, die de zoompositie aangeeft, verschijnt op het scherm.)

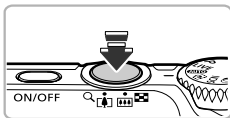

4 Stel scherp.

- Druk de ontspanknop half in om scherp te stellen.



AF-kader

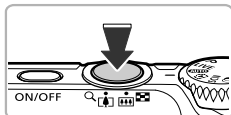

5 Maak de opname.

- ▶ Druk de ontspanknop helemaal in om de opname te maken.
- ▶ Het sluitergeluid klinkt terwijl het beeld wordt vastgelegd. Als er weinig licht is, wordt de flitser automatisch geactiveerd.
- ▶ De foto verschijnt circa twee seconden op het scherm.
- Terwijl de foto nog op het scherm staat, kunt u al op de ontspanknop drukken om een volgende foto te maken.

? Wat als...

- **Wat als de kleur en helderheid van de opnamen niet worden weergegeven zoals verwacht?**

Het weergegeven compositiepictogram (p. 176) past niet bij de werkelijke compositie. Probeer in dat geval opnamen te maken in de modus **P** (p. 87).

- **Wat als er witte en grijze kaders verschijnen wanneer u de camera op een onderwerp richt?**

Er verschijnt een wit kader rond het gezicht van het hoofdonderwerp, terwijl rond de andere herkende gezichten een grijs kader verschijnt. De kaders volgen de onderwerpen binnen een bepaald bereik (p. 96).

Als het onderwerp echter beweegt, verdwijnen de grijze kaders en blijft alleen het witte kader zichtbaar.

- **Wat als een kader niet verschijnt rond het onderwerp dat u wilt opnemen?**

De onderwerp is niet herkend en er kunnen kaders op de achtergrond verschijnen. Probeer in dat geval opnamen te maken in de modus **P** (p. 87).



- **Wat als er een blauw kader verschijnt wanneer u de ontspanknop half indrukt?**

Er verschijnt een blauw kader wanneer een bewegend onderwerp wordt gedetecteerd. De scherpstelling en belichting worden voortdurend aangepast (Servo AF).



- **Wat als er een knipperende  verschijnt?**

Bevestig de camera op een statief, zodat de camera niet kan bewegen en daardoor het beeld onscherp maken.

- **Wat als de camera geen enkel geluid maakt?**

Als u op de knop **DISP.** drukt terwijl u de camera inschakelt, worden alle camerageluiden uitgeschakeld. Om het geluid in te schakelen, drukt u op de knop **MENU**, selecteert u [mute] op het tabblad  en drukt u vervolgens op de knoppen  om [Uit] te selecteren.





- **Wat als het beeld donker is terwijl toch de flitser is gebruikt bij de opname?**

Het onderwerp valt buiten het bereik van de flitser. De werkzame flitsafstand is ongeveer 30 cm – 4 m met een maximale groothoekinstelling () , en ongeveer 50 cm – 2 m met een maximale telelens ().

- **Wat als de camera één keer piept wanneer de ontspanknop half wordt ingedrukt?**

Het onderwerp is wellicht te dichtbij. Neem de volgende afstanden tot uw onderwerp en maak de opname:

Bij maximale groothoek (): ongeveer 3 cm of meer.

Bij een maximale telelens (): ongeveer 90 cm of meer   , en ongeveer 80 cm of meer .

- **Wat als het lampje gaat branden wanneer de ontspanknop half wordt ingedrukt?**

Om rode ogen te corrigeren en om het scherpstellen te vergemakkelijken, kan het lampje gaan branden bij opnamen in een donkere omgeving.

- **Wat als het pictogram  knippert wanneer u een foto probeert te maken?**
De flitser is aan het opladen. U kunt een foto nemen wanneer de flitser is opgeladen.





Wat als er rechts boven in het scherm een pictogram verschijnt?

Het pictogram voor de ingestelde compositie wordt weergegeven rechts boven in het scherm. Zie "Compositiepictogrammen" (p. 176) voor meer informatie over de pictogrammen die verschijnen.



Het onderwerp selecteren waarop u wilt scherpstellen (AF Tracking)

Nadat u op de knop  hebt gedrukt en  wordt weergegeven, richt u de camera zo dat  op het onderwerp staat waarop u wilt scherpstellen. Houd de ontspanknop half ingedrukt totdat er een blauw kader wordt weergegeven waarin de scherpstelling en de belichting blijven behouden (Servo AF). Druk de ontspanknop helemaal in om de opname te maken.

Beelden bekijken

U kunt de foto's die u hebt gemaakt op het scherm bekijken.







1 Selecteer de afspeelmodus.

- Druk op de knop .
- ▶ De laatst gemaakte opname verschijnt.



2 Selecteer een beeld.

- Als u op de knop  drukt, doorloopt u de beelden van het nieuwste beeld naar het oudste.
- Als u op de knop  drukt, doorloopt u de beelden van het oudste beeld naar het nieuwste.
- De beelden volgen elkaar sneller op als u de knoppen  ingedrukt houdt, maar ze worden grover weergegeven.
- Na ongeveer 1 minuut wordt de lens weer ingetrokken.
- Als u nogmaals op de knop  drukt terwijl de lens wordt ingetrokken, wordt de camera uitgeschakeld.



Overschakelen naar de opnamemodus

Als u de ontspanknop half indrukt, of aan het programmakeuzewiel draait in de afspeelmodus, gaat de camera terug naar de opnamemodus.

Beelden wissen

U kunt de beelden één voor één selecteren en wissen. Gewiste beelden kunnen niet worden hersteld. Denk goed na voordat u beelden wist.



1 Selecteer de afspeelmodus.

- Druk op de knop .
- ▶ De laatst gemaakte opname verschijnt.

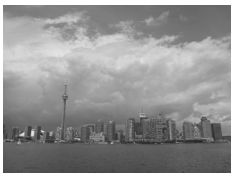







2 Selecteer het beeld dat u wilt wissen.

- Druk op de knoppen   om een beeld weer te geven dat u wilt wissen.



3 Wis het beeld.

- Druk op de knop .
- ▶ [Wissen?] verschijnt op het scherm.
- Druk op de knoppen   om [Wissen] te selecteren en druk vervolgens op de knop .
- ▶ Het getoonde beeld wordt gewist.
- Als u wilt afsluiten in plaats van wissen, drukt u op de knoppen   om [Stop] te selecteren. Daarna drukt u op de knop .





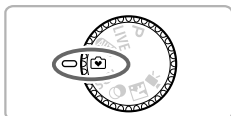

Opnamen maken of bekijken in de modus Easy

In de modus Easy worden bedieningsinstructies weergegeven op het scherm en de camera is zo ingesteld dat alleen de knoppen en de zoomknop die op deze pagina worden uitgelegd, werkzaam zijn. Hiermee wordt verkeerd gebruik van de camera voorkomen, zodat zelfs beginners zorgeloos foto's kunnen maken.







Opnamen maken



- Stel het programmakeuzewiel in op .
- Voer stap 3–5 op [p. 28 – 29](#) uit om opnamen te maken (zonder geluid).
- Druk op de knop  om de flitser uit te schakelen.  verschijnt op het scherm. Als u nogmaals op de knop  drukt, wordt de flitser ingeschakeld en verschijnt  op het scherm. Als er weinig licht is, wordt de flitser automatisch geactiveerd.

Bekijken



- Druk op de knop  en druk vervolgens op de knoppen   om te schakelen tussen beelden.
- Druk op de knop  en druk vervolgens op de knop , zodat alle foto's die u hebt gemaakt gedurende 3 seconden worden weergegeven. Druk nogmaals op de knop  om de diavoorstelling te beëindigen.
- Als u beelden wilt wissen, volgt u de stappen op [p. 32](#).

Films opnemen

De camera kan automatisch alle instellingen selecteren, zodat u alleen nog op de ontspanknop hoeft te drukken om te filmen.

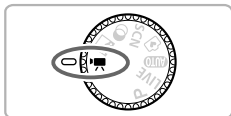

Resterende tijd



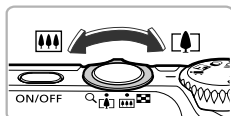

1 Ga naar de modus .

- Stel het programmakeuzewiel in op .



2 Kies de compositie.

- Als u de zoomknop naar  duwt, zoomt u in op het onderwerp zodat dit groter lijkt. Als u de zoomknop naar  duwt, zoomt u uit op het onderwerp zodat dit kleiner lijkt.

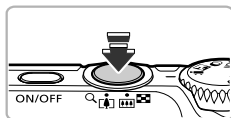

3 Stel scherp.

- Druk de ontspanknop half in om scherp te stellen.
- ▶ Als de camera scherpstelt, hoort u tweemaal een pieptoon.

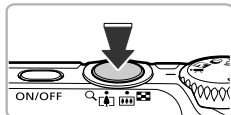

4 Maak de opname.

- Druk de ontspanknop helemaal in.

Verstreken tijd



A3300 IS A3200 IS

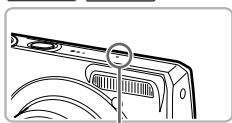

Microfoon

A2200



Microfoon

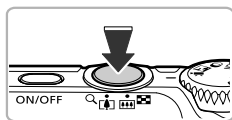

5 Stop de opname.

- Druk de ontspanknop opnieuw volledig in.
- ▶ De camera geeft één pieptoon en stopt met opnemen.
- ▶ De film wordt naar de geheugenkaart weggeschreven.
- ▶ De opname stopt automatisch wanneer de geheugenkaart vol is.



In- en uitzoemen tijdens de opname.

Als u op de zoomknop drukt tijdens het opnemen, wordt er op het onderwerp ingezoomd of uitgezoomd. Films die zijn gemaakt met een blauwe zoomfactor, zijn echter grof. De bedieningsgeluiden worden opgenomen.

Opnametijd

Geheugenkaart	4 GB	16 GB
Opnametijd	Circa 22 min. 5 sec.	Circa 1 uur. 30 min. 30 sec.



- De opnametijden zijn gebaseerd op de standaardinstellingen.
- De maximale clipduur is circa 10 minuten.
- Bij sommige geheugenkaarten kan de opname ook worden gestopt als de maximale cliplengte nog niet is bereikt. U kunt het beste SD Speed Class 4-geheugenkaarten of hoger gebruiken.

Films bekijken

U kunt de films die u hebt gemaakt op het scherm bekijken.





1 Selecteer de afspeelmodus.

- Druk op de knop .
- ▶ De laatst gemaakte opname verschijnt.
- ▶   verschijnt op films.



2 Selecteer een film.

- Druk op de knoppen   om een film te selecteren en druk vervolgens op de knop .
- Het filmbedieningspaneel verschijnt.



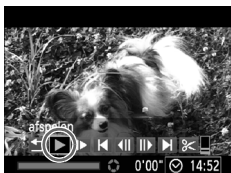

3 Speel de film af.

- Druk op de knoppen ◀▶ om ▶ (afspelen) te selecteren en druk vervolgens op de knop **FUNC. SET**.
- ▶ De film wordt afgespeeld.
- Als u op de knop **FUNC. SET** drukt, kunt u het afspelen pauzeren of hervatten.
- Druk op de knoppen ▲▼ om het volume aan te passen.
- ▶ Na het einde van de film, verschijnt **SET** .

? Hoe kan ik films afspelen op een computer?

Installeer de meegeleverde software (p. 39).

- Als u een film bekijkt op een computer, kunnen de kaders verdwijnen. De weergave kan schokkerig zijn en het geluid kan opeens ophouden. Dit hangt af van de computercapaciteit.
- Als u de meegeleverde software gebruikt om de film weer naar de geheugenkaart te kopiëren, kunt u de film zonder problemen met de camera afspelen. Voor geavanceerd afspelen kunt u de camera aansluiten op een televisie.

Beelden downloaden naar een computer om te bekijken

U kunt de meegeleverde software gebruiken om uw camerabeelden naar een computer te downloaden en te bekijken. Als u al software gebruikt die bij een andere compacte digitale camera van Canon was meegeleverd, installeert u de software van de meegeleverde cd-rom, zodat de huidige installatie wordt overschreven.

Systemeisen

Windows

Besturingssysteem	Windows 7 Windows Vista Service Pack 1 en 2 Windows XP Service Pack 3
Computertype	Het bovenstaande besturingssysteem moet vooraf zijn geïnstalleerd op computers met ingebouwde USB-poorten.
CPU	Pentium 1,3 GHz of hoger (foto's), Core2 Duo 1,66 GHz of hoger (films)
RAM	Windows 7 (64 -bits): 2 GB of meer Windows 7 (32 -bits), Windows Vista (64 -bits, 32 -bits): 1 GB of meer Windows XP: 512 MB of meer (foto's), 1 GB of meer (films)
Interface	USB
Vrije ruimte op de vaste schijf	ZoomBrowser EX: 200 MB of meer CameraWindow: 150 MB of meer* Movie Uploader for YouTube: 30 MB of meer PhotoStitch: 40 MB of meer
Weergave	1.024 x 768 pixels of hoger

* Voor Windows XP moet Microsoft .NET Framework 3.0 of hoger (max. 500 MB) zijn geïnstalleerd. De installatie kan enige tijd duren, afhankelijk van de capaciteit van de computer.

Macintosh

Besturingssysteem	Mac OS X (v10.5 – v10.6)
Computertype	Het bovenstaande besturingssysteem moet vooraf zijn geïnstalleerd op computers met ingebouwde USB-poorten.
CPU	Intel Processor (foto's), Core Duo 1,66 GHz of hoger (films)
RAM	Mac OS X v10.6: 1 GB of meer Mac OS X v10.5: 512 MB of meer (foto's), 1 GB of meer (films)
Interface	USB
Vrije ruimte op de vaste schijf	ImageBrowser: 250 MB of meer CameraWindow: 150 MB of meer Movie Uploader for YouTube: 30 MB of meer PhotoStitch: 50 MB of meer
Weergave	1.024 x 768 pixels of hoger

Vorbereidingen

In de volgende beschrijvingen worden Windows Vista en Mac OS X (v10.5) gebruikt.

1 Installeer de software.

Windows

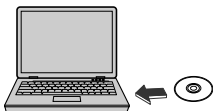

1 Plaats de cd in het cd-romstation van de computer.

- Plaats de meegeleverde cd-rom (Cd DIGITAL CAMERA Solution Disk) (p. 2) in het cd-romstation van de computer.

2 Start de installatie.

- Klik op [Easy Installation/Eenvoudige installatie] en volg de instructies -op het scherm om verder te gaan met de installatie.
- Als het scherm [User Account Control/Beheer gebruikersaccount] wordt weergegeven, volgt u de instructies op het scherm om verder te gaan.



3 Als de installatie is voltooid, klikt u op [Restart/Opnieuw starten] of [Finish/Voltooiën].



4 Verwijder de cd-rom.

- Verwijder de cd-rom wanneer uw bureaubladsscherf verschijnt.

Macintosh

1 Plaats de cd in het cd-romstation van de computer.

- Plaats de meegeleverde cd-rom (Cd DIGITAL CAMERA Solution Disk) (p. 2) in het cd-romstation van de computer.

2 Start de installatie.

- Dubbelklik op  op de cd.
- Klik op [Install/Installeren] en volg de instructies op het scherm om verder te gaan met de installatie.



A3300 IS A3200 IS

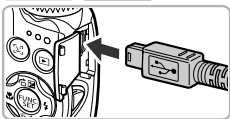

A2200

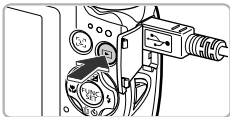
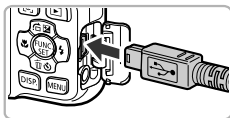

2 Sluit de camera aan op de computer.

- Schakel de camera uit.
- Open het klepje en steek de kleinste stekker van de meegeleverde interfacekabel (p. 2) stevig in de aansluiting van de camera in de aangegeven richting.
- Steek de grote stekker van de interfacekabel in de computer. Raadpleeg de handleiding van de computer voor meer informatie over de aansluiting.

3 Schakel de camera in.

- Druk op  om de camera aan te zetten.

4 Open CameraWindow.

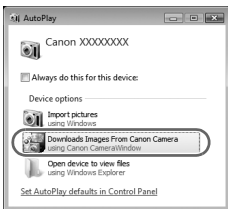

Windows

- Klik op [Downloads Images From Canon Camera using Canon CameraWindow/ Beelden van Canon-camera via Canon CameraWindow downloaden].
- ▶ CameraWindow verschijnt.
- Als CameraWindow niet verschijnt, klikt u op het menu [Start] en selecteert u [All Programs/Alle programma's], gevolgd door [Canon Utilities], [CameraWindow] en [CameraWindow].

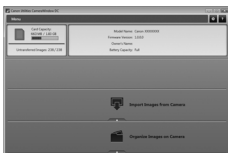



Macintosh

- ▶ Wanneer er een verbinding tot stand is gebracht tussen de camera en de computer, wordt CameraWindow weergegeven.
- Als CameraWindow niet verschijnt, klikt u op het pictogram CameraWindow in de taakbalk onder aan het bureaublad.



Voor Windows 7 volgt u de onderstaande stappen om CameraWindow weer te geven.

- 1 Klik op  op de taakbalk.
- 2 In het scherm dat verschijnt, klikt u op de koppeling  om het programma te wijzigen.
- 3 Kies [Downloads Images From Canon Camera using Canon CameraWindow/Beelden van Canon-camera via Canon CameraWindow downloaden] en klik op [OK].
- 4 Dubbelklik op .

Beelden downloaden en bekijken



- Klik op [Import Images from Camera/ Beelden importeren van camera] en vervolgens op [Import Untransferred Images/Niet-overgedragen beelden importeren].
 - ▶ Alle beelden die nog niet zijn overgedragen, worden nu naar de computer overgedragen. Overgedragen beelden worden gesorteerd op datum en opgeslagen in afzonderlijke submappen in de map Afbeeldingen.
- Sluit CameraWindow als de beeldoverdracht is voltooid.
- Schakel de camera uit en verwijder de kabel.
- Raadpleeg de *Softwarehandleiding* voor meer informatie over het bekijken van beelden op een computer.



U kunt uw camerabeelden zelfs zonder de beeldoverdrachtfunctie downloaden door uw camera eenvoudigweg aan te sluiten op de computer. Hierbij gelden echter de volgende beperkingen:

- Nadat u de camera hebt aangesloten op de computer, kan het enkele minuten duren voordat u beelden kunt downloaden.
- Beelden die in verticale richting zijn opgenomen, worden mogelijk in horizontale richting gedownload.
- Beveiligingsinstellingen voor beelden kunnen verloren gaan bij het downloaden naar een computer.
- Er kunnen problemen ontstaan bij het downloaden van beelden of beeldgegevens, afhankelijk van de versie van het gebruikte besturingssysteem, de bestandsgrootte of de gebruikte software.
- Mogelijk zijn ook enkele functies in de meegeleverde software niet beschikbaar, zoals het bewerken van films en beeldoverdracht naar de camera.

Accessoires

Meegeleverd bij de camera

A3300 IS

A3200 IS

AV-kabel AVC-DC400*

A2200

AV-kabel AVC-DC300*

Interfacekabel
IFC-400PCU*



Polsriem
WS-800



Batterij NB-8L met kapje*



Batterijlader
CB-2LA/CB-2LAE*



Cd DIGITAL CAMERA
Solution Disk

* Ook afzonderlijk verkrijgbaar.



Geheugenkaart



USB-kaartlezer



Windows/Macintosh

Canon PictBridge-compatibele printers



TV

Afzonderlijk verkrijgbare accessoires

De volgende camera-accessoires worden apart verkocht. Sommige accessoires worden niet verkocht of zijn niet meer verkrijgbaar in sommige regio's.

Voedingen

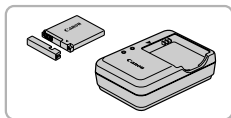

Batterijlader CB-2LA/2LAE

- Een adapter om de batterij NB-8L op te laden.

Batterij NB-8L

- Oplaadbare lithium-ionbatterij.

Voedingsadapterset ACK-DC60

- Met deze set kunt u de camera aansluiten op een gewoon stopcontact. Dit wordt aanbevolen wanneer u de camera gedurende langere tijd wilt gebruiken of wanneer u de camera aansluit op een computer of printer. U kunt op deze manier niet de batterij in de camera opladen.

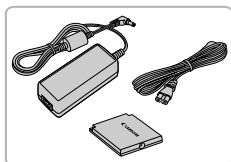

Accessoires gebruiken in het buitenland

De batterijlader en de voedingsadapterset kunnen worden gebruikt in gebieden met een wisselspanning van 100 – 240 V (50/60 Hz).

Als de stekker niet in het stopcontact past, moet u een geschikte stekkeradapter gebruiken. Gebruik in het buitenland geen elektrische transformatoren, omdat dit kan leiden tot beschadigingen.

VOORZICHTIG

ONTPLOFFINGSGEVAAR ALS DE BATTERIJEN WORDEN VERVANGEN DOOR EEN ONJUIST TYPE. HOUD U BIJ HET WEGGOOIEN VAN GEBRUIKTE BATTERIJEN AAN DE LOKALE VOORSCHRIFTEN HIERVOOR.

Flitser

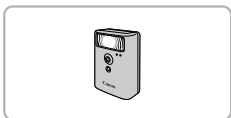

Krachtige flitser HF-DC1

- Met deze losse flitser kunt u foto-onderwerpen vastleggen die te ver weg zijn om door de ingebouwde flitser te worden belicht.

Printers



SELPHY-serie



Inkjetprinters

Canon PictBridge-compatibele printers

- Als u uw camera aansluit op een Canon PictBridge-compatibele printer, kunt u uw beelden afdrukken zonder een computer te gebruiken.

Ga voor meer informatie naar een winkel bij u in de buurt waar Canon-producten worden verkocht.

Gebruik van Canon-accessoires wordt aanbevolen.

Dit product is ontworpen om een uitstekende prestatie neer te zetten wanneer het wordt gebruikt in combinatie met accessoires van het merk Canon. Canon is niet aansprakelijk voor eventuele schade aan dit product en/of ongelukken zoals brand, enzovoort, die worden veroorzaakt door de slechte werking van accessoires van een ander merk (bijvoorbeeld lekkage en/of explosie van een batterij). Houd er rekening mee dat deze garantie niet van toepassing is op reparaties die voortvloeien uit een slechte werking van accessoires die niet door Canon zijn vervaardigd, hoewel u dergelijke reparaties wel tegen betaling kunt laten uitvoeren.

2

Meer informatie

Dit hoofdstuk beschrijft de onderdelen van de camera en de informatie op het scherm, evenals instructies voor het basisgebruik.



Overzicht van de onderdelen

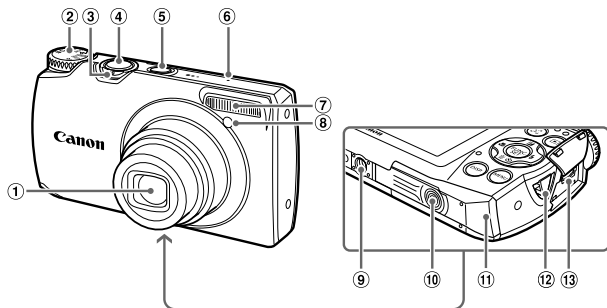

A3300 IS A3200 IS

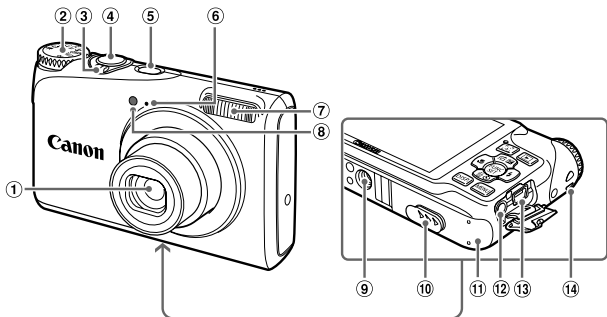

- ① Lens
- ② Programmeuzele
- ③ Zoomknop
Opnamen maken: (telelens) /
 (groothoek) (p. 28, 34, 61)
Afspelen: Q (vergroten) /
 (index) (p. 118, 122)
- ④ Ontspanknop (p. 27)
- ⑤ ON/OFF-knop (p. 23)
- ⑥ Microfoon (p. 35)
- ⑦ Flitser (p. 60, 89)
- ⑧ Lampje (p. 64, 65, 66, 84, 161)
- ⑨ Aansluiting statief
- ⑩ Klepje gelijkstroomkoppeling (p. 168)
- ⑪ Geheugenkaartsleuf / batterijklepje (p. 20)
- ⑫ Riembevestigingspunt (p. 13)
- ⑬ A/V OUT (audio/video-uitgang)- / DIGITAL-aansluiting (p. 40, 124, 142)

A2200



- ① Lens
- ② Programmamekuzewiel
- ③ Zoomknop
Opnamen maken:  (telelens) /
 (groothoek) (p. 28, 34, 61)
Afspelen: Q (vergroten) /
 (index) (p. 118, 122)
- ④ Ontspanknop (p. 27)
- ⑤ ON/OFF-knop (p. 23)
- ⑥ Microfoon (p. 35)
- ⑦ Flitser (p. 60, 89)
- ⑧ Lampje (p. 64, 65, 66, 84, 161)
- ⑨ Aansluiting statief
- ⑩ Klepje gelijkstroomkoppeling (p. 168)
- ⑪ Geheugenkaartsleuf / batterijklepje (p. 20)
- ⑫ A/V OUT (audio/video-uitgang)-aansluiting (p. 124)
- ⑬ DIGITAL-aansluiting (p. 40, 142)
- ⑭ Riembevestigingspunt (p. 13)

Programmakeuzewiel

Met het programmakeuzewiel wijzigt u de opnamemodus.

P-modus

U kunt instellingen kiezen voor diverse soorten foto's (p. 88).

Modus Directe effecten

U kunt de helderheid en de kleur van de opnamen eenvoudig aan uw voorkeuren aanpassen (p. 75).

Auto-modus

U kunt de camera instellingen laten selecteren voor volledig automatische opnamen (p. 28).

Modus Easy

U kunt foto's maken door gewoon de ontspanknop in te drukken (p. 33).

Modus voor speciale opnamen

U kunt foto's maken met de optimale instellingen voor de situatie (p. 72).

Filmmodus

Voor het maken van films (p. 34, 109).

U kunt het grootste mogelijke deel van het scherm gebruiken voor uw filmopnamen (p. 112).

Modus Discreet

U kunt opnamen maken met de flitser uit en met alle camerageluiden op gedempt (p. 76).

Modus Creatieve filters

U kunt diverse effecten toevoegen aan uw opnamen (p. 76).



Als u het programmakeuzewiel draait in de afspeelmodus, schakelt de camera over naar de opnamemodus.

A3300 IS A3200 IS

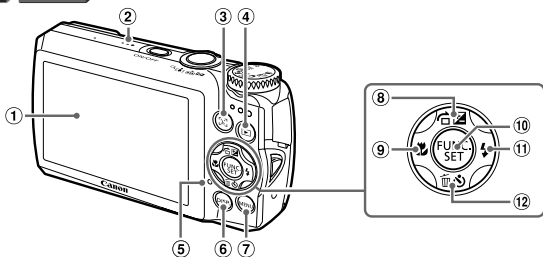

A2200

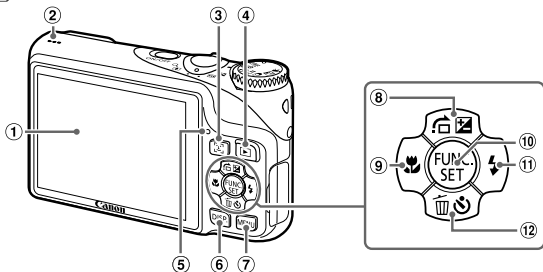

- ① Scherm (LCD-monitor) (p. 50, 175, 177)
- ② Luidspreker
- ③ AF-knop (gezichtsselectie) (p. 102)
- ④ ▶-knop (afspeelknop) (p. 31, 117)
- ⑤ Lampje (p. 51)
- ⑥ DISP.-knop (weergaveknop) (p. 50)
- ⑦ MENU-knop (p. 53)
- ⑧ [Exposure Compensation Icon] (belichtingscompensatie) (p. 89) / [Spring Icon] (springen) (p. 119) / ▲-knop
- ⑨ [Macro Icon] (macro) (p. 95) / ◀-knop
- ⑩ [FUNC./SET Icon] FUNC./SET-knop (p. 52)
- ⑪ [Burst Icon] (flitser) (p. 89, 105) / ▶-knop
- ⑫ [Self-Timer Icon] (zelfontspanner) (p. 64, 65, 66) / [Trash Icon] (1 beeld wissen) (p. 32) / ▼-knop

Schermweergave

Heen en weer schakelen tussen weergaven

U kunt de schermweergave wijzigen met de knop **DISP**. Zie [p. 175](#) voor details over de informatie die op het scherm verschijnt.

Opnamen maken



Informatieweergave



Geen informatieweergave



Afspelen



Geen
informatieweergave



Korte
informatieweergave



Uitgebreide
informatieweergave



Focuscontrole-
weergave ([p. 121](#))



U kunt ook schakelen tussen weergaven door meteen na de opname op de knop **DISP** te drukken terwijl het beeld wordt weergegeven. De korte informatieweergave is echter niet beschikbaar. U kunt de weergave die als eerste verschijnt, wijzigen door op de knop **MENU** te drukken en dan [Terugkijken] te kiezen op het tabblad  ([p. 162](#)).

Schermwergave in donkere opnameomstandigheden

Als u in een donkere omgeving opnamen maakt, wordt het LCD-scherm automatisch helder zodat u de compositie kunt controleren (nachtschermfunctie). De helderheid van de opname op het scherm en de helderheid van het daadwerkelijk vastgelegde beeld kunnen echter verschillend zijn. Er kan schermruis ontstaan en de bewegingen van het onderwerp zijn wellicht wat hoekig op het LCD-scherm. Dit heeft geen invloed op het opgenomen beeld.

Overbelichtingswaarschuwing tijdens afspelen

In de Uitgebreide informatieweergave (p. 50) knipperen de overbelichte gedeelten van het beeld op het scherm.

Histogram tijdens afspelen

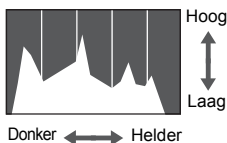

- De grafiek die verschijnt in de Uitgebreide informatieweergave (p. 177) wordt histogram genoemd. Het histogram toont de distributie van de helderheid van een beeld in horizontale richting en de sterkte van de helderheid in verticale richting. Als de grafiek meer naar rechts staat, is de opname helder. Staat de grafiek meer naar links, dan is de opname donker. Op deze manier kunt u de belichting beoordelen.

Lampje

Het lampje aan de achterkant van de camera (p. 49) brandt of knippert afhankelijk van de status van de camera.

Kleur	Status	Bedieningsstatus
Groen	Brandt	Indien verbonden met een computer (p. 40), display uit (p. 159)
	Knippert	Tijdens het starten van de camera, bij het opnemen/lezen/verzenden van beeldgegevens, bij opnamen met lange sluitertijd maken (p. 85)



Als het lampje groen knippert, mag u de stroom niet uitschakelen, het klepje van de geheugenkaartsleuf/batterijklepje openen, of de camera schudden of aanstoten. Deze acties kunnen de gegevens beschadigen of storingen veroorzaken in de camera of de geheugenkaart.

Menu FUNC. – Basishandelingen

Met het menu FUNC. kunt u veelgebruikte opnamefuncties instellen.
De menu-items en -opties zijn afhankelijk van de opnamemodus (p. 180 – 187).



1 Open het menu FUNC.

- Druk op de knop .



Beschikbare opties

Menu-items

2 Selecteer een menu-item.

- Druk op de knoppen ▲▼ om een menu-item te selecteren.
- ▶ Onder aan het scherm verschijnen de beschikbare opties voor het menu-item.
- Als u bepaalde menu-items kiest, worden er op het scherm vervolgopties weergegeven.

3 Selecteer een optie.

- Druk op de knoppen ◀▶ om een optie te selecteren.
- U kunt ook instellingen selecteren door op de knop DISP. te drukken bij opties waarbij  wordt weergegeven.



4 Voltooi de instelling.

- Druk op de knop .
- ▶ Het opnamescherm keert terug en u ziet de geselecteerde instelling op het LCD scherm.

MENU – Basishandelingen

U kunt allerlei functies instellen via de menu's. De menu-items zijn geordend in tabbladen, zoals een tabblad voor opnamen maken (📷) en voor afspelen (▶). De menuopties zijn afhankelijk van de opnamemodus en de afspeelmodus (p. 188 – 197).

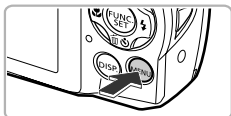

1 Open het menu.

- Druk op de knop **MENU**.



2 Selecteer een tabblad.

- Druk op de zoomknop of op de knoppen ◀▶ om een tabblad te kiezen.

3 Kies een item.

- Druk op de knoppen ▲▼ om een item te kiezen.
- Bij sommige items moet u op de knop **FUNC. SET** of ▶ drukken om een submenu te openen waarin u de instelling kunt wijzigen.



4 Selecteer een optie.

- Druk op de knoppen ◀▶ om een optie te selecteren.

5 Voltooi de instelling.

- Druk op de knop **MENU** om terug te keren naar het normale scherm.



De geluidsinstellingen wijzigen

U kunt de camerageluiden uitschakelen of het volume ervan aanpassen.

Geluiden dempen

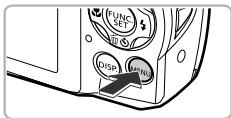

1 Open het menu.

- Druk op de knop **MENU**.



2 Selecteer [mute].

- Druk op de zoomknop om het tabblad te selecteren.
- Druk op de knoppen om [mute] te selecteren en druk vervolgens op de knoppen om [Aan] te selecteren.
- Druk op de knop **MENU** om terug te keren naar het normale scherm.



- U kunt de geluidsinstellingen in niet wijzigen.
- U kunt de camerageluiden ook dempen door de knop **DISP.** ingedrukt te houden terwijl u de camera inschakelt.
- Als u de camerageluiden dempt, wordt het geluid ook gedempt als u films afspeelt (p. 36). Drukt u op de knop bij het afspelen van een film, dan wordt het geluid afgespeeld en kunt u het volume regelen met de knoppen .

Het volume aanpassen

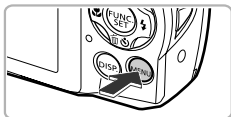

1 Open het menu.

- Druk op de knop **MENU**.



2 Selecteer [Volume].

- Druk op de zoomknop om het tabblad **↑↑** te selecteren.
- Druk op de knoppen **▲▼** om [Volume] te selecteren en druk vervolgens op de knop **FUNC. SET**.



3 Pas het volume aan.

- Druk op de knoppen **▲▼** om een item te selecteren en druk vervolgens op de knoppen **◀▶** om het volume aan te passen.
- Druk tweemaal op de knop **MENU** om terug te keren naar het normale scherm.

De helderheid van het scherm aanpassen

U kunt de helderheid van het scherm aanpassen.

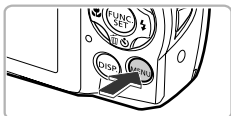



1 Open het menu.

- Druk op de knop **MENU**.



2 Selecteer [LCD Helderheid].

- Druk op de zoomknop om het tabblad  te selecteren.
- Druk op de knoppen   om [LCD Helderheid] te selecteren.

3 Pas de helderheid aan.

- Druk op de knoppen   om de helderheid aan te passen.
- Druk tweemaal op de knop **MENU** om terug te keren naar het normale scherm.



De standaardinstellingen van de camera herstellen

Als u per ongeluk een instelling hebt gewijzigd, kunt u de standaardinstellingen van de camera herstellen.

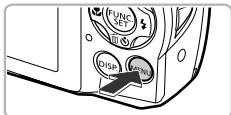

1 Open het menu.

- Druk op de knop **MENU**.



2 Selecteer [Reset alle].

- Druk op de zoomknop om tabblad **YT** te selecteren.
- Druk op de knoppen **▲▼** om [Reset alle] te selecteren en druk vervolgens op de knop **FUNC. SET**.



3 Herstel de instellingen.

- Druk op de knoppen **◀▶** om [OK] te selecteren en druk vervolgens op de knop **FUNC. SET**.
- ▶ De standaardinstellingen van de camera worden hersteld.

? Zijn er functies die niet kunnen worden hersteld?

- De [Datum/Tijd] (p. 24), [Taal] (p. 25), [Video Systeem] (p. 124), [Tijdzone] (p. 159), en het geregistreerde beeld voor [opstart scherm] (p. 156) op het tabblad **YT**.
- De vastgelegde gegevens voor een aangepaste witbalans (p. 90).
- De opnamemodus die is gekozen bij **SCN** (p. 72) of **☉** (p. 76).
- De filmmodus (p. 34).

De functie spaarstand (Automatisch Uit)

Om de batterij te sparen worden het scherm en de camera automatisch uitgeschakeld als er gedurende een bepaalde tijd geen gebruik van is gemaakt.

Spaarstand tijdens opnamen maken

Het scherm wordt uitgeschakeld nadat de camera ongeveer 1 minuut lang niet is gebruikt. Na ongeveer 2 minuten wordt de lens ingetrokken en de camera uitgeschakeld. Als het scherm is uitgeschakeld maar de lens nog niet is ingetrokken en u de ontspanknop half indrukt (p. 27), wordt het scherm weer ingeschakeld en kunt u weer opnamen maken.

Spaarstand tijdens afspelen

De camera wordt uitgeschakeld nadat deze ongeveer 5 minuten lang niet is gebruikt.



- U kunt de spaarstandfunctie uitschakelen (p. 158).
- U kunt bepalen hoe lang het duurt voordat het scherm wordt uitgeschakeld (p. 159).

Klokfuncties

U kunt kijken hoe laat het is.



- Houd de knop  ingedrukt.
- ▶ De huidige tijd verschijnt.
- Als u de camera verticaal houdt wanneer u de klokfunctie gebruikt, schakelt het scherm over naar verticale weergave. Druk op de knoppen ◀▶ om de weergavekleur aan te passen.
- Druk nogmaals op  om de klokweergave te annuleren.



Als de camera is uitgeschakeld, houdt u de knop  ingedrukt en drukt u op de ON/OFF-knop om de klok weer te geven.

De flitser uitzetten

U kunt opnamen maken terwijl de flitser uit staat.



1 Druk op de knop ►.



2 Selecteer .

- Druk op de knoppen ◀► om  te selecteren en druk vervolgens op de knop .
- Na de instelling verschijnt  op het scherm.
- Om de flitser weer aan te zetten volgt u de bovenstaande stappen om  te selecteren.



? Wat als er een knipperende  verschijnt?

Als u de ontspanknop half indrukt in een omgeving met weinig licht waar onscherpe opnamen waarschijnlijk lijken, verschijnt een knipperende  op het scherm. Bevestig de camera op een statief zodat de camera niet kan bewegen.

Nader inzoomen op het onderwerp (Digitale Zoom)

U kunt de digitale zoom gebruiken om tot circa 20x het maximum in te zoomen bij **A3300 IS** **A3200 IS**, en circa 16x het maximum bij **A2200** en onderwerpen vastleggen die te ver weg zijn en niet met de optische zoom kunnen worden vergroot.

De beelden kunnen echter grof lijken (de zoomfactor wordt in het blauw weergegeven), afhankelijk van de instelling van de resolutie (p. 67) en de gebruikte zoomfactor.

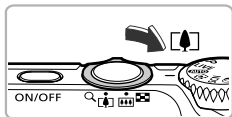

1 Druk de zoomknop richting [Z].

- Houd de knop ingedrukt totdat het inzoomen stopt.
- ▶ Het inzoomen stopt wanneer de grootste mogelijke zoomfactor is bereikt waarbij het beeld niet verslechtert. De zoomfactor wordt weergegeven op het scherm als u de zoomknop loslaat.

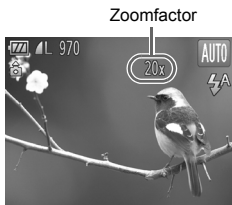

2 Druk de knop weer richting [Z].

- ▶ De digitale zoomfunctie zoomt nog verder in op het onderwerp.



De digitale zoom uitzetten

Als u de digitale zoomfunctie wilt uitzetten, drukt u op **MENU** om [Digitale Zoom] te selecteren op het tabblad . Daarna kiest u [Uit].



Als u de optische zoom gebruikt in combinatie met de digitale zoom zijn de brandpuntsafstanden als volgt (alle brandpuntsafstanden zijn equivalent aan 35 mm film):

Circa 28 – 560 mm (28 – 140 mm als u alleen de optische zoom gebruikt) **A3300 IS** **A3200 IS**

Circa 28 – 448 mm (28 – 112 mm als u alleen de optische zoom gebruikt) **A2200**

Digitale Tele-converter

De brandpuntsafstand van de lens kan als volgt worden ingesteld:

Bij benadering 1.6x of circa 2.0x **A3300 IS**

Bij benadering 1.7x of circa 2.1x **A3200 IS**, **A2200**

Hierdoor wordt de sluitertijd sneller en bestaat er minder kans op camerabeweging dan wanneer de zoom zelf (inclusief digitale zoom) met de zoomfactor wordt gebruikt.

De beelden kunnen echter grof lijken (de zoomfactor wordt in het blauw weergegeven), afhankelijk van de instelling van de resolutie (p. 67) van **L** of **M1** en de gebruikte zoomfactor.

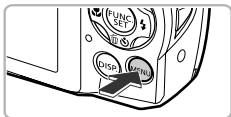

1 Open het menu.

- Druk op de knop **MENU**.



2 Selecteer [Digitale Zoom].

- Druk op de zoomknop om tabblad te selecteren.
- Druk op de knoppen **▲▼** om [Digitale Zoom] te selecteren.



3 Selecteer de instelling.

- Druk op de knoppen **◀▶** om een vergroting te selecteren.
- Druk op **MENU** om de instelling te voltooien en terug te keren naar het opnamescherm.
- ▶ Het beeld wordt vergroot en de zoomfactor verschijnt op het scherm.
- Selecteer [Digitale Zoom] en de optie [Standaard] om terug te keren naar de standaard digitale zoomfunctie.



- De brandpuntsafstanden zijn als volgt (equivalent aan 35 mm film):

Circa 44,8 – 224 mm bij [1.6x], en circa 56,0 – 280 mm bij [2.0x] **A3300 IS**

Circa 47,6 – 238 mm bij [1.7x], en circa 58,8 – 294 mm bij [2.1x] **A3200 IS**

Circa 47,6 – 190 mm bij [1.7x], en circa 58,8 – 235 mm bij [2.1x] **A2200**

- U kunt de Digitale Tele-converter niet samen met de digitale zoomfunctie gebruiken.
- De sluitertijden kunnen hetzelfde zijn bij maximale teelens () en wanneer wordt ingezoomd op het onderwerp op basis van stap 2 op p. 61.

Datum en tijd aan de opname toevoegen

U kunt de datum en tijd van de opname toevoegen in de rechterbenedenhoek van het beeld. U kunt deze daarna echter niet meer verwijderen. Controleer dus vooraf of de datum en tijd correct zijn ingesteld (p. 23).



1 Open het menu.

- Druk op de knop **MENU**.



2 Selecteer [Datum stempel].

- Druk op de zoomknop om het tabblad  te selecteren.
- Druk op de knoppen **▲▼** om [Datum stempel] te selecteren.

3 Selecteer de instelling.

- Druk op de knoppen **◀▶** om [Datum] of [Datum & Tijd] te selecteren.
- Druk op **MENU** om de instelling te voltooien en terug te keren naar het opnamescherm.
 - ▶ Na de instelling verschijnt [DATUM] op het scherm.



4 Maak de opname.

- ▶ De datum of tijd van de opname wordt weergegeven in de rechterbenedenhoek van het beeld.
- Als u wilt terugkeren naar de oorspronkelijke instelling, selecteert u [Uit] bij stap 3.





U kunt op de volgende wijze de opnamedatum toevoegen aan en afdrukken op beelden zonder toegevoegde datum en tijd. Als u dit echter doet bij beelden met een toegevoegde datum en tijd, kunnen de datum en tijd tweemaal worden afgedrukt.

- Gebruik de DPOF-afdrukinstellingen (p. 149) om af te drukken.
- Gebruik de meegeleverde software om af te drukken.
Raadpleeg de *Softwarehandleiding* voor gedetailleerde informatie.
- Gebruik de printerfuncties om af te drukken (p. 144).

De zelfontspanner gebruiken

De zelfontspanner kan worden gebruikt om een groepsfoto te maken waar de fotograaf zelf ook op staat. De camera maakt de foto ongeveer 10 seconden nadat de ontspanknop is ingedrukt.



1 Druk op de knop ▼.

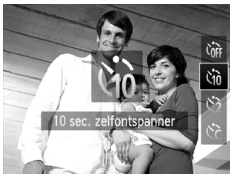

2 Selecteer

- Druk op de knoppen ▲▼ om te selecteren en druk vervolgens op de knop
- ▶ Na de instelling verschijnt op het scherm.



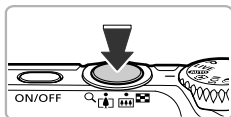

3 Maak de opname.

- Druk de ontspanknop half in om scherp te stellen op het onderwerp en druk de knop daarna volledig in.
- ▶ Als de zelfontspanner start, knippert het lampje en hoort u het geluid van de zelfontspanner.
- ▶ Twee seconden voordat de sluitser wordt ontgrendeld, versnellen het geknipper en het geluid (het lampje blijft branden terwijl er wordt geflitst).
- Om het maken van opnamen met de zelfontspanner te annuleren nadat het aftellen al is begonnen, drukt u op de knop ▼.
- Als u wilt terugkeren naar de oorspronkelijke instelling, selecteert u  bij stap 2.





U kunt de vertraging en het aantal gemaakte opnamen wijzigen (p. 66).

Camerabeweging vermijden met de zelfontspanner

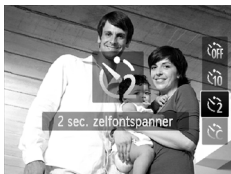
De camera maakt een opname ongeveer twee seconden nadat de ontspanknop is ingedrukt. Hiermee vermijdt u dat de camera beweegt wanneer de ontspanknop wordt ingedrukt.



Selecteer .

- Volg stap 2 op p. 64 om  te selecteren.
- ▶ Na het instellen verschijnt  op het scherm.
- Volg stap 3 hierboven om de opname te maken.

De zelfontspanner aanpassen

U kunt de vertraging (0 – 30 seconden) en het aantal opnamen (1 – 10 opnamen) instellen.





1 Selecteer .

- Volg stap 2 op p. 64 om  te selecteren en druk daarna direct op de knop MENU.



2 Selecteer de instellingen.

- Druk op de knoppen ▲▼ om [Vertraging] of [Beelden] te selecteren.
- Druk op de knoppen ◀▶ om een waarde te selecteren en druk vervolgens op de knop .
- ▶ Na het instellen, verschijnt  op het scherm.
- Volg stap 3 op p. 65 om de opname te maken.

? Wat als het aantal beelden is ingesteld op twee of meer?

- De instellingen voor belichting en witbalans worden bij de eerste opname gemaakt.
- Als de flitser wordt geactiveerd of als u een groot aantal opnamen instelt, kunnen de tussenpozen tussen de opnamen langer worden.
- Als de geheugenkaart vol raakt, stopt de camera automatisch met opnemen.



Als u een vertraging van meer dan twee seconden instelt, versnellen het lampje en het zelfontspannergeluid twee seconden voordat de sluitser wordt ontgrendeld (het lampje blijft branden indien er wordt geflitst).

De resolutie wijzigen (beeldgrootte)



U kunt kiezen uit vijf instellingen voor de resolutie.



1 Selecteer de resolutie-instelling.

- Nadat u op de knop  hebt gedrukt, drukt u op de knoppen   om **L** te kiezen.



2 Selecteer een optie.

- Druk op de knoppen   om een optie te selecteren en druk vervolgens op de knop .
- ▶ De instelling verschijnt op het scherm.
- Als u wilt terugkeren naar de oorspronkelijke instelling, selecteert u **L** bij stappen 1-2.



Als u **W** selecteert, kunt u de Digitale Zoom (p. 61) of de Digitale Teleconverter (p. 62) niet gebruiken.

De compressieverhouding wijzigen (beeldkwaliteit)





U kunt een van de volgende twee niveaus voor de compressieverhouding (beeldkwaliteit) selecteren:  (Fijn),  (Normaal).



1 Selecteer de compressieverhouding.











- Nadat u op de knop  hebt gedrukt, drukt u op de knoppen   om  te kiezen.

2 Selecteer een optie.

- Druk op de knoppen   om een optie te selecteren en druk op de knop .
- ▶ De instelling verschijnt op het scherm.
- Als u wilt terugkeren naar de oorspronkelijke instelling, selecteert u  bij stappen 1-2.

Waarden bij benadering voor resolutie en compressieverhouding











A3300 IS

Resolutie	Compressieverhouding	Gehevensgrootte van 1 opname (geschat aantal kB)	Aantal opnamen per geheugenkaart (bij benadering)	
			4 GB	16 GB
L (Groot) 16M/4608x3456		4.093	935	3830
		1.956	1915	7844
M1 (Medium 1) 8M/3264x2448		2.060	1828	7487
		980	3771	15443
M2 (Medium 2) 2M/1600x1200		558	6352	26010
		278	12069	49420
S (Klein) 0.3M/640x480		150	20116	82367
		84	30174	123550
W (Breedbeeld) 4608x2592		3.069	1243	5094
		1.467	2567	10514

* De tabelwaarden zijn gemeten volgens de normen van Canon en kunnen variëren naargelang het onderwerp, de geheugenkaart en de camera-instellingen.

A3200 IS

A2200

Resolutie	Compressieverhouding	Gehevensgrootte van 1 opname (geschat aantal kB)	Aantal opnamen per geheugenkaart (bij benadering)	
			4 GB	16 GB
L (Groot) 14M/4320x3240		3.597	1058	4334
		1.719	2194	8985
M1 (Medium 1) 7M/3072x2304		1.897	1978	8101
		902	4022	16473
M2 (Medium 2) 2M/1600x1200		558	6352	26010
		278	12069	49420
S (Klein) 0.3M/640x480		150	20116	82367
		84	30174	123550
W (Breedbeeld) 4320x2432		2.700	1403	5746
		1.291	2873	11766

* De tabelwaarden zijn gemeten volgens de normen van Canon en kunnen variëren naargelang het onderwerp, de geheugenkaart en de camera-instellingen.

Waarden bij benadering voor papierformaat

A2 (420 x 594 mm)	L	
A3 – A5 (297 x 420 – 148 x 210 mm)		M1
130 x 180 mm Briefkaartformaat 90 x 130 mm		M2

- **S** Voor het verzenden van foto's als e-mailbijlage.
- **W** Voor de weergave op breedbeeld hdtv's met een verhouding van 16:9.



4

Effecten toevoegen en opnamen maken in diverse omstandigheden

In dit hoofdstuk wordt uitgelegd hoe u effecten toevoegt en opnamen maakt in diverse omstandigheden.

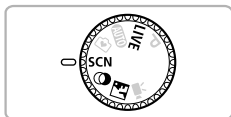

Opnamen maken in diverse omstandigheden

Als u de juiste modus kiest, selecteert de camera automatisch de benodigde instellingen voor het soort opname dat u wilt maken.

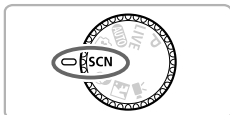

1 Selecteer de modus SCN.



- Stel het programmakeuzewiel in op **SCN**.



2 Kies een opnamemodus.

- Druk op de knop  en vervolgens op de knoppen   om het volgende te selecteren.



- Druk op de knoppen   om een opnamemodus te selecteren en druk vervolgens op de knop .



3 Maak de opname.



Maak opnamen met verminderde onscherpe weergave

(Minder onscherp)

- Hiermee kunt u opnamen maken met verminderde camerabeweging en onscherpe weergave van het onderwerp.



Portretten fotograferen (Portret)

- Hiermee krijgt u een zacht effect wanneer u mensen fotografeert.



Landschapsoptnamen maken (Landschap)

- Hiermee kunt u majestueuze opnamen van landschappen maken, met een echt gevoel van diepte.



Foto's maken van kinderen of dieren (Kinderen & dieren)

- Hiermee kunt u foto's maken van bewegende onderwerpen, zoals kinderen en dieren, zodat u geen enkel leuk moment hoeft te missen.
- Loop ongeveer 1 m of meer weg van uw onderwerp en maak de opname.



Opnamen maken bij weinig licht (Donkere omgeving)

- Hiermee kunt u opnamen maken in een donkere omgeving, met gereduceerde camerabewegingen en minder onscherpe weergave.



Strandfoto's maken (Strand)

- Hiermee maakt u foto's van helder belichte mensen op zandstranden waarop het zonlicht sterk wordt gereflecteerd.



Foto's maken van flora (Flora)

- Hiermee kunt u bomen en gebladerte (bijvoorbeeld nieuw blad, herfstbladeren of bloesem) in levendige kleuren vastleggen.



Mensen in de sneeuw fotograferen (Sneeuw)

- Hiermee maakt u heldere foto's met natuurlijke kleuren van mensen tegen een besneeuwde achtergrond.



Foto's maken van vuurwerk (Vuurwerk)

- Hiermee maakt u foto's van vuurwerk in levendige kleuren.



In de modus  bevestigt u de camera op een statief zodat de camera niet kan bewegen, waardoor het beeld onscherp kan worden. Stel daarnaast de [IS modus] in op [Uit] als u opnamen maakt met een statief (p. 164).

A3300 IS **A3200 IS**



- De instelling van de resolutie is in de volgende modi ingesteld:

: **M** (2304 x 1728 pixels) **A3300 IS**

M (2144 x 1608 pixels) **A3200 IS** **A2200**

: **M** (2144 x 1608 pixels) **A2200**

- In modus  kunnen de beelden grof lijken omdat de ISO-waarde (p. 91) wordt verhoogd om bij de opnameomstandigheden te passen.

Helderheid en kleur eenvoudig aanpassen bij het maken van opnamen (Directe effecten)

U kunt de helderheid, kleur en kleurtoon eenvoudig wijzigen zodat deze bij uw voorkeuren passen als u opnamen maakt.



1 Stel de camera in op de modus LIVE.

- Stel het programmamekuzewiel in op **LIVE**.

2 Druk op de knop .

- ▶ Het instelscherm verschijnt.

3 Wijzig de instelling.

- Druk op de knoppen ▲▼ om een optie te selecteren en druk vervolgens op de knoppen ◀▶ om de instelling terwijl u het scherm bekijkt aan te passen.
- Druk op de knop .

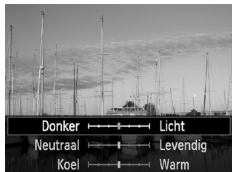

4 Maak de opname.

Helderheid	U kunt de helderheid van het beeld aanpassen. Hoe meer naar rechts, des te helderder het beeld wordt. Hoe meer naar links, des te donkerder het beeld wordt.
Kleur	U kunt de kleur van het beeld wijzigen. Hoe meer naar rechts, des te levendiger het beeld wordt. Hoe meer naar links, des te neutraler het beeld wordt.
Kleurtoon	U kunt de kleurtoon van het beeld aanpassen. Hoe meer naar links, des te warmer de rode tinten worden, hoe meer naar rechts, des te sterker de koele blauwtinten worden.

Opnamen maken in modus Discreet

U kunt opnamen maken met gedempte camerageluiden en met de flitser en lamp uitgeschakeld. Gebruik deze modus in gebieden waar camerageluiden, lichten en flitser niet zijn toegestaan.



1 Stel de camera in op de modus .

- Stel het programmeuze wiel in op .

2 Maak de opname.



Als de camera is ingesteld op de modus  blijven geluiden gedempt, zelfs in de afspeelmodus. Bedieningsgeluiden worden gedempt en geluiden worden niet afgespeeld tijdens het bekijken van films.

Effecten toevoegen aan de opname (Creatieve filters)

U kunt diverse effecten toevoegen aan uw opnamen.

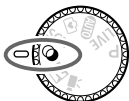

1 Stel de camera in op de modus .





- Stel het programmeuze wiel in op .

2 Kies een opnamemodus.

- Nadat u op de knop  hebt gedrukt, drukt u op de knoppen   om  te kiezen.
- Druk op de knoppen   om een opnamemodus te kiezen en druk daarna op de knop .

3 Maak de opname.



Aangezien u wellicht niet de verwachte resultaten krijgt bij opnamen in de modi , , ,  en , kunt u het best eerst enkele proefopnamen maken.



Opnamen maken in levendige kleuren (Extra levendig)

- Hiermee maakt u foto's met levendige, intense kleuren.



Foto's maken met poster-effect (Poster-effect)

- Hiermee maakt u foto's die lijken op oude posters of illustraties.

Opnamen maken met het effect van een visiooglens (Fisheye-effect)

U kunt opnamen maken met het vervormende effect van een visiooglens.

1 Selecteer .

- Volg stap 1–2 op p. 76 om  te selecteren.

2 Kies een effectniveau.

- Druk op de knop DISP.
- ▶ [Effectniveau] verschijnt op het scherm.
- Druk op de knoppen ◀▶ om een effectniveau te selecteren en druk vervolgens op de knop DISP.
- ▶ U kunt het effect op het scherm controleren.



3 Maak de opname.

Opnamen maken die lijken op een miniatuurmodel (Miniatureffect)

De boven- en onderkant van het beeld worden onscherp, zodat u het effect van een miniatuurmodel krijgt.

1 Selecteer .

- Volg stap 1–2 op [p. 76](#) om  te selecteren.
- ▶ Op het scherm verschijnt een wit kader rondom het gebied dat scherp blijft.



2 Kies het gebied waarop u wilt scherpstellen.

- Druk op de knop **DISP**.
- Beweeg de zoomknop om de grootte van het kader te wijzigen en druk op de knoppen ▲▼ om de kaderpositie te wijzigen. Druk vervolgens op de knop **DISP**.

3 Maak de opname.



- Als u op de knop  drukt bij stap 2, schakelt u tussen de horizontale en verticale richting van het kader. Met de knoppen ◀▶ kunt u de positie van het kader wijzigen wanneer het verticaal wordt weergegeven.
- Houd de camera verticaal om de richting van het kader te wijzigen.

Opnamen maken met speelse effecten (Speels effect)

Met dit effect worden de hoeken van het beeld donkerder en onscherp gemaakt en wordt de algemene kleur zodanig aangepast dat het op een speelse opname lijkt.

1 Selecteer .

- Volg stap 1–2 op p. 76 om  te selecteren.



2 Selecteer een kleurtoon.

- Druk op de knop **DISP**.
- ▶ [Kleurtoon] verschijnt op het scherm.
- Druk op de knoppen ◀▶ om een kleurtoon te selecteren en druk vervolgens op de knop **DISP**.
- ▶ U kunt de kleurtoon op het scherm controleren.

3 Maak de opname.

Standaard	De beelden zijn speels.
Warm	Beelden krijgen een warmere kleur dan [Standaard].
Koel	Beelden krijgen een koelere kleur dan [Standaard].

Opnamen maken in Monochroom

U kunt opnamen maken in zwart-wit, sepia of blauw-wit.

1 Selecteer .

- Volg stap 1–2 op p. 76 om  te selecteren.



2 Selecteer een kleurtoon.

- Druk op de knop **DISP.**
- ▶ [Kleurtoon] verschijnt op het scherm.
- Druk op de knoppen ◀▶ om een kleurtoon te selecteren en druk vervolgens op de knop **DISP.**
- ▶ U kunt de kleurtoon op het scherm controleren.

3 Maak de opname.

Zwart/wit	Hiermee maakt u zwart-witfoto's.
Sepia	Hiermee maakt u sepiakleurige foto's.
Blauw	Hiermee maakt u blauw-witfoto's.





Een gezicht detecteren en opnemen (Smart Shutter)

Een glimlach detecteren en opnemen

De camera maakt een opname wanneer een glimlach wordt gedetecteerd, ook zonder dat u op de ontspanknop drukt.





1 Selecteer .

- Volg stap 1–2 op p. 72 om  te selecteren en druk daarna op de knop **DISP**.
- Druk op de knoppen   om  te selecteren en druk vervolgens op de knop **DISP**.
- ▶ De camera staat nu stand-by voor de opname en op het scherm verschijnt [Lachdetectie aan].





2 Richt de camera op een persoon.

- Elke keer als de camera een glimlach detecteert, gaat het lampje branden en wordt een foto gemaakt.
- Druk op de knop  om de lachdetectie te pauzeren. Druk nogmaals op de knop  om de lachdetectie te hervatten.

Wat als een glimlach niet wordt gedetecteerd?

Een glimlach wordt sneller gedetecteerd als het gezicht naar de camera is gericht en als de mond een beetje geopend is zodat de tanden zichtbaar zijn.

Het aantal opnamen wijzigen

Selecteer eerst  in stap 1 en druk op de knoppen  .





- Selecteer een andere modus als u klaar bent, anders blijft de camera opnamen maken van elke gedetecteerde glimlach.
- U kunt ook foto's maken door gewoon de ontspanknop in te drukken.

De knipoogdetectie gebruiken

Richt de camera op een persoon en druk de ontspanknop volledig in. De camera maakt de foto ongeveer twee seconden nadat een knipoog wordt gedetecteerd.



1 Selecteer .

- Volg stap 1–2 op p. 72 om  te selecteren en druk daarna op de knop DISP.
- Druk op de knoppen ◀▶ om  te selecteren en druk vervolgens op de knop DISP.

2 Kies de compositie en druk de ontspanknop half in.

- Controleer of er een groen kader verschijnt rondom het gezicht van de persoon die zal knipogen.

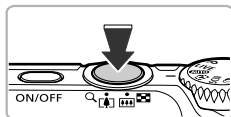

3 Druk de ontspanknop helemaal in.

- ▶ De camera staat nu stand-by voor de opname en op het scherm verschijnt [Glimlach voor foto].
- ▶ Het lampje gaat knipperen en u hoort het geluid van de zelfontspanner.



4 Kijk naar de camera en knipoog.

- ▶ De sluitertijd wordt ontgrendeld ongeveer twee seconden nadat een knipoog is gedetecteerd van de persoon binnen het kader.
- Druk op ▼ om het aftellen te annuleren.

Wat als een knipoog niet wordt gedetecteerd?

- Knipoog langzaam.
- Een knipoog is moeilijker te herkennen als de ogen zijn bedekt door haren of een hoed, of als diegene een bril draagt.

Het aantal opnamen wijzigen

Selecteer eerst  in stap 1 en druk op de knoppen ▲▼.







- Als beide ogen worden gesloten, wordt dit ook gedetecteerd als een knipoog.
- Als er geen knipoog wordt gedetecteerd, wordt de sluitersnelheid na ongeveer 15 seconden ontgrendeld.
- Als er geen personen aanwezig zijn in de compositie wanneer de ontspanknop volledig wordt ingedrukt, wordt de foto gemaakt nadat een persoon in de compositie komt en knipoogt.

De gezicht-zelfontspanner gebruiken

De sluitser wordt ontgrendeld ongeveer twee seconden nadat een nieuw gezicht wordt gedetecteerd (p. 96). U kunt dit gebruiken om een groepsfoto te maken waar de fotograaf zelf ook op staat.



1 Selecteer .

- Volg stap 1–2 op p. 72 om  te selecteren en druk daarna op de knop **DISP**.
- Druk op de knoppen   om  te selecteren en druk vervolgens op de knop **DISP**.

2 Kies de compositie en druk de ontspanknop half in.

- Controleer of het gezicht waarop is scherpgesteld groen omkaderd is en of de andere gezichten wit omkaderd zijn.

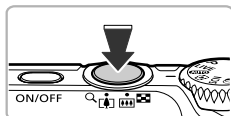

3 Druk de ontspanknop helemaal in.

- ▶ De camera staat nu stand-by voor de opname en op het scherm verschijnt [Kijk recht naar camera om aftellen te starten].
- ▶ Het lampje gaat knipperen en u hoort het geluid van de zelfontspanner.





4 Ga bij de anderen staan en kijk naar de camera.

- ▶ Als de camera een nieuw gezicht detecteert, worden het geknipperen en het geluid van de zelfontspanner versneld (het lampje blijft branden wanneer er wordt geflikt), en twee seconden later wordt de sluitser ontgrendeld.
- Om het maken van opnamen met de ontspanner te annuleren nadat het aftellen al is begonnen, drukt u op de knop .



Het aantal opnamen wijzigen

Selecteer eerst  in stap 1 en druk op de knoppen  .



Ook als uw gezicht niet wordt gedetecteerd nadat u bij de anderen bent gaan staan, wordt de sluitertijd na ongeveer 15 seconden ontgrendeld.

Opnamen met lange sluitertijd maken

U kunt de sluitertijd instellen tussen 1 en 15 seconden en opnamen met een lange sluitertijd maken. U moet echter wel de camera op een statief bevestigen zodat de camera niet kan bewegen, waardoor het beeld onscherp kan worden.







1 Selecteer .

- Volg stap 1–2 op [p. 72](#) om  te selecteren.



2 Selecteer de sluitertijd.

- Druk op de knop .
- Druk op de knoppen   om een sluitertijd te selecteren en druk vervolgens op de knop .

3 Bevestig de belichting.

- Als u de ontspanknop half indrukt, verschijnt de belichting voor de geselecteerde sluitertijd op het scherm.



- De helderheid van het beeld kan afwijken van de helderheid van het scherm bij stap 3 toen de ontspanknop half werd ingedrukt.
- Als u een sluitertijd van 1,3 seconde of meer gebruikt, worden de beelden bewerkt om ruis te verwijderen na het maken van de opname. Hiervoor is enige bewerkingstijd nodig, zodat u mogelijk even moet wachten voordat u de volgende opname kunt maken.
- Stel [IS modus] in op [Uit] als u opnamen maakt met een statief ([p. 164](#)).

A3300 IS **A3200 IS**



- Het lampje knippert groen terwijl de camera zich voorbereidt voor de opname.
- Als de flitser afgaat, kan het beeld overbelicht raken. Als dit gebeurt, stelt u de flitser in op  en maakt u de opname.



5

Zelf instellingen selecteren

In dit hoofdstuk leert u hoe u met de diverse functies in de modus **P** uw fotografische vaardigheden gaandeweg kunt uitbreiden.

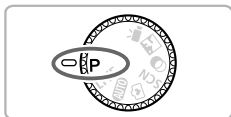

- In dit hoofdstuk wordt verondersteld dat het programmakeuzewiel is ingesteld op de modus **P**.
- **P** staat voor 'programma automatische belichting'.
- Voordat u in een andere modus dan **P** een opname wilt maken met een functie die in dit hoofdstuk wordt uitgelegd, moet u controleren of de functie in die modus beschikbaar is (p. 180 – 195).

Opnamen maken in Programma automatische belichting

U kunt instellingen selecteren om allerlei opnamefuncties aan te passen aan uw voorkeuren.

AE staat voor Auto Exposure (automatische belichting). Het mogelijke scherpstelbereik is als volgt:

Bij maximale groothoek (L): circa 5,0 cm – oneindig.

Bij een maximale telelens (L): circa 90 cm – oneindig **A3300 IS** **A3200 IS**,
en circa 80 cm – oneindig **A2200**.



1 Selecteer de modus **P**.

- Stel het programmakeuzewiel in op **P**.

2 Pas de instellingen naar wens aan (p. 89 – 107).

3 Maak de opname.



Wat als de sluitertijd en de diafragma waarde oranje worden weergegeven?

Als u de ontspanknop half indrukt en er geen correcte diafragma waarde kan worden verkregen, worden de sluitertijd en de diafragma waarde oranje weergegeven. Probeer het volgende om de juiste diafragma waarde te verkrijgen:

- De flitser inschakelen (p. 89)
- Een hogere ISO-waarde selecteren (p. 91)

De helderheid aanpassen (Belichtingscompensatie)

U kunt de standaardbelichting die door de camera wordt ingesteld, aanpassen met stappen van 1/3 in een bereik van -2 tot +2.



1 Selecteer de belichtingscompensatiemodus.

- Druk op de knop ▲.

2 Pas de helderheid aan.

- Kijk naar het scherm, druk op de knoppen ◀▶ om de helderheid aan te passen en druk vervolgens op de knop **FUNC SET**.
- ▶ De belichtingscompensatie verschijnt op het scherm.

De flitser inschakelen

U kunt de flitser zo instellen dat deze altijd flitst als u een opname maakt. De werkzame flitsafstand is ongeveer 30 cm – 4 m met een maximale groothoekinstelling (📷), en ongeveer 50 cm – 2 m met een maximale telelens (📷).



Kies ⚡.

- Druk eerst op de knop ▶ en gebruik daarna de knoppen ◀▶ om ⚡ te selecteren. Druk vervolgens op de knop **FUNC SET**.
- ▶ Nadat u de items hebt ingesteld, verschijnt ⚡ op het scherm.

De witbalans aanpassen



Met de witbalansfunctie (WB) stelt u de optimale witbalans in voor natuurlijk ogende kleuren bij bepaalde opnameomstandigheden.









1 Selecteer de witbalansfunctie.

- Nadat u op de knop  hebt gedrukt, drukt u op de knoppen   om **AWB** te kiezen.

2 Selecteer een optie.

- Druk op de knoppen   om een optie te selecteren en druk vervolgens op de knop .
- ▶ De instelling verschijnt op het scherm.

 Auto	Hiermee wordt de optimale witbalans automatisch ingesteld voor de opnameomstandigheden.
 Dag Licht	Voor opnamen buitenshuis bij mooie weersomstandigheden.
 Bewolkt	Voor opnamen bij bewolkt weer, in de schemering of de schaduw.
 Lamplicht	Voor opnamen bij lamplicht, gloeilampen en tl-lampen met licht dat bestaat uit 3 golflengten.
 TL licht	Voor opnamen bij warmwit of koelwit tl-licht of bij warmwit tl-licht dat bestaat uit drie golflengten.
 TL licht H	Voor opnamen bij daglicht-til en daglicht-tl met licht dat bestaat uit 3 golflengten.
 Custom	U kunt zelf een aangepaste witbalans instellen.

Gebruikerswitbalans

U kunt de witbalans aanpassen aan de lichtbron op de opnamelocatie. Zorg dat u de witbalans instelt aan de hand van de lichtbron die beschikbaar is op de opnamelocatie.



- Selecteer  bij stap 2 hierboven.
- Zorg dat het hele scherm is gevuld met een vlak, witgekleurd onderwerp en druk vervolgens op de knop **DISP**.
- ▶ De schermtint verandert terwijl de witbalansgegevens worden ingesteld.



De kleurtoon kan niet zoals verwacht worden weergegeven als u de camerainstellingen wijzigt nadat u de witbalansgegevens hebt vastgelegd.



De ISO-waarde wijzigen











1 Selecteer de ISO-waarde.

- Nadat u op de knop  hebt gedrukt, drukt u op de knoppen   om  te kiezen.

2 Kies een optie.

- Druk op de knoppen   om een optie te selecteren en druk vervolgens op de knop .
- ▶ De instelling verschijnt op het scherm.

	Hiermee wordt de ISO-waarde automatisch aangepast aan de opnamemodus en – omstandigheden.	
  	Laag	Voor opnamen buitenshuis bij mooie weersomstandigheden.
 	 	Voor opnamen bij bewolkt weer of in de schemering.
	Hoog	Voor opnamen bij nacht of binnenshuis in het donker.



De ISO-waarde wijzigen

- Een lagere ISO-waarde levert scherpere beelden op, maar de kans op onscherpe beelden wordt onder bepaalde opnameomstandigheden wel groter.
- Een hogere ISO-waarde geeft een kortere sluitertijd, waardoor het beeld scherper wordt en de flitser een groter bereik heeft. De beelden kunnen echter grof lijken.



Als de camera is ingesteld op , kunt u de ontspanknop half indrukken om de automatisch ingestelde ISO-waarde te zien.

De helderheid corrigeren en opnamen maken (i-Contrast)

De camera kan delen van een compositie, zoals gezichten of achtergronden, die te licht of te donker zijn, detecteren en deze tijdens het maken van opnamen automatisch aanpassen aan de optimale helderheid. Ook als het gehele beeld niet genoeg contrast heeft, wordt het beeld tijdens het maken van de opname automatisch door de camera gecorrigeerd, zodat het scherper wordt.



Selecteer [i-Contrast].

- Druk op de knop **MENU** en selecteer [i-Contrast] op het tabblad . Druk vervolgens op de knoppen om [Auto] te selecteren.
- ▶ Na de instelling verschijnt op het scherm.



- In sommige omstandigheden kan het beeld grof lijken of is de belichting mogelijk niet juist aangepast.
- U kunt opgeslagen beelden corrigeren ([p. 138](#)).

Continu-opnamen maken





U kunt continu opnamen maken bij een maximumsnelheid van circa 0,8 beelden/seconde **A3300 IS**, en 0,9 beelden/seconde **A3200 IS** **A2200** terwijl de sluitertijdknop volledig is ingedrukt en wordt gehouden.



1 Selecteer een transportmodus.

- Nadat u op de knop  hebt gedrukt, drukt u op de knoppen   om  te kiezen.



2 Selecteer een optie.

- Druk op de knoppen   om  te selecteren en druk vervolgens op de knop .
- Na het instellen verschijnt  op het scherm.

3 Maak de opname.

- ▶ Zo lang u de ontspanknop ingedrukt houdt, maakt de camera doorlopend foto's.



- Deze functie kan niet worden gebruikt met de zelfontspanner (p. 64, 65, 66).
- In  (p. 72) **A2200** en  (p. 73)-modi neemt de snelheid van continu opnamen maken toe.
- Voor continu-opnamen zijn de scherpstelling en de belichting vergrendeld wanneer de ontspanknop half wordt ingedrukt.
- Afhankelijk van de opnameomstandigheden en de camera-instellingen kan de camera wellicht tijdelijk stoppen met het maken van opnamen of daalt de opnamesnelheid.
- Naarmate het aantal foto's toeneemt, kan de opnamesnelheid dalen.
- Als u flitst, kan de opnamesnelheid afnemen.

De kleurtoon van een foto wijzigen (My Colors)

U kunt tijdens de opname de kleurtoon van een foto bijvoorbeeld wijzigen in sepia of zwart-wit.



1 Selecteer My Colors.

- Druk op de knop en vervolgens op de knoppen ▲▼ om te selecteren.

2 Selecteer een optie.

- Druk op de knoppen ◀▶ om een optie te selecteren en druk op de knop .
- ▶ De instelling verschijnt op het scherm.

My Colors uit	—
Levendig	De nadruk komt te liggen op contrast en kleurverzadiging, voor een levendige impressie.
Neutraal	Hiermee worden het contrast en de kleurverzadiging afgevlakt, zodat u neutrale kleuren krijgt.
Sepia	Hiermee maakt u een beeld sepiakleurig.
Zwart/wit	Hiermee maakt u beelden in zwart-wit.
Custom Kleur	U kunt het contrast, de scherpte, kleurverzadiging, enzovoort aanpassen aan uw voorkeur.



U kunt de witbalans niet instellen in de modi en (p. 90).

Custom Kleur

U kunt de instellingen voor contrast, scherpte en kleurverzadiging voor een opname selecteren en instellen op 5 verschillende niveaus.









- Volg stap 2 hierboven om te selecteren en druk vervolgens op de knop **DISP**.
- Druk op de knoppen ▲▼ om een optie te selecteren en gebruik vervolgens de knoppen ◀▶ om een waarde te selecteren.
- Hoe meer de waarde die u selecteert naar rechts ligt, des te sterker of dieper het effect wordt, en hoe meer deze waarde naar links ligt, des te zwakker of lichter het effect wordt.
- Druk op de knop **DISP**, om de instelling te voltooien.

Close-ups maken (macro)

U kunt een foto van een object maken op korte afstand of zelfs van extreem dichtbij. Het mogelijke scherpstelbereik is circa 3,0 – 50 cm vanaf het uiteinde van de lens met een maximale groothoekinstelling (AAA).



Selecteer .

- Druk eerst op de knop  en gebruik daarna de knoppen   om  te selecteren. Druk vervolgens op de knop .
- ▶ Na de instelling verschijnt  op het scherm.



De randen van het beeld kunnen donker worden als er wordt geflitst.



Hoe kan ik betere close-ups maken?

Probeer de camera op een statief te zetten en opnamen te maken met , zodat de camera niet kan bewegen waardoor het beeld onscherp wordt (p. 65).









 wordt grijs in het gebied in de gele balk onder de zoombalk, en er wordt niet scherpgesteld.

Objecten op grote afstand fotograferen (Oneindig)

Wanneer het moeilijk is om scherp te stellen omdat uw opname zowel onderwerpen dichtbij als verder weg bevat, kunt u het scherpstelbereik wijzigen voor een betrouwbare focus op alleen de onderwerpen op grote afstand (circa 3,0 m of meer vanaf de camera).



Selecteer .

- Druk eerst op de knop  en gebruik daarna de knoppen   om  te selecteren. Druk vervolgens op de knop .
- ▶ Na de instelling verschijnt  op het scherm.

De modus AF Frame wijzigen

U kunt de modus AF Frame (autofocus) aanpassen aan de compositie van de opname.



Selecteer [AF Frame].

- Druk op de knop **MENU** om [AF Frame] te selecteren op het tabblad . Druk daarna op de knoppen om een optie te selecteren.

Gezichts-AiAF

- Hiermee kan de camera gezichten detecteren en erop scherpstellen, de belichting (alleen deelmetering) en witbalans (alleen **AWB**) instellen.
- Als de camera op personen is gericht, verschijnt er een wit kader rond het gezicht dat de camera beoordeelt als het hoofdonderwerp, terwijl rond de andere gezichten een grijs kader (maximaal 2) wordt weergegeven.
- Een kader volgt een bewegend onderwerp binnen een bepaald bereik.
- Als u de ontspanknop half indrukt, worden er maximaal 9 groene kaders weergegeven op de gezichten waarop de camera scherpstelt.



- Als er geen gezicht wordt herkend of er alleen grijze kaders (geen wit kader) worden weergegeven, verschijnen er maximaal 9 groene kaders in de gebieden waar de camera op scherpstelt wanneer de ontspanknop half wordt ingedrukt.
- Als er geen gezicht wordt gedetecteerd wanneer Servo AF (p. 101) is ingesteld op [Aan], verschijnt het AF-kader in het midden van het scherm als u de ontspanknop half indrukt.
- Voorbeelden van gezichten die niet kunnen worden herkend:
 - onderwerpen die ver weg zijn of extreem dichtbij;
 - onderwerpen die donker of licht zijn;
 - gezichten van mensen die opzij of schuin naar voren kijken of gezichten waarvan een deel is verborgen.
- De camera kan niet-menselijke onderwerpen per ongeluk identificeren als gezichten.
- Als de camera niet kan scherpstellen wanneer u de ontspanknop half indrukt, verschijnt het AF-kader niet.

AF Tracking

U kunt het gewenste onderwerp selecteren om op scherp te stellen, en vervolgens de opname maken (p. 98).

Centrum

Het AF-kader staat altijd in het midden. Dit is handig wanneer u wilt scherpstellen op een bepaald punt.



U kunt het AF-kader kleiner maken

- Druk op de knop **MENU** en selecteer [AF kader afm.] op het tabblad . Selecteer vervolgens [Klein].
- Het AF-kader wordt ingesteld op [Normaal] wanneer u de digitale zoom (p. 61) of de Digitale Tele-converter (p. 62) gebruikt.



Als de camera niet kan scherpstellen wanneer u de ontspanknop half indrukt, wordt het AF-kader geel en verschijnt .

De compositie van de opname wijzigen met de focusvergrendeling

De scherpstelling en belichting worden vergrendeld wanneer u de ontspanknop half ingedrukt houdt. U kunt nu de compositie wijzigen en de opname maken. Dit wordt focusvergrendeling genoemd.



1 Stel scherp.

- Zorg dat het gewenste object is gecentreerd en scherpgesteld, en druk de ontspanknop half in.
- Controleer of het AF-kader op het onderwerp groen is.



2 Maak een nieuwe compositie.

- Druk de ontspanknop half in en beweeg de camera om een nieuwe compositie te maken voor de opname.

3 Maak de opname.

- Druk de ontspanknop helemaal in.

Het onderwerp selecteren waarop u wilt scherpstellen (AF Tracking)

U kunt het gewenste onderwerp selecteren om op scherp te stellen, en vervolgens de opname maken.



1 Selecteer [AF Tracking].

- Druk op de knop **MENU** om [AF Frame] te selecteren op het tabblad . Druk daarna de knoppen om [AF Tracking] te selecteren.
- ▶ verschijnt in het midden van het scherm.



2 Selecteer het onderwerp waarop u wilt scherpstellen.

- Richt de camera zo dat op het onderwerp staat waarop u wilt scherpstellen en druk op de knop .
- ▶ De camera piept en verschijnt zodra er een onderwerp is gedetecteerd. De camera blijft het onderwerp binnen een bepaald bereik volgen, zelfs als het onderwerp beweegt.
- ▶ Als het onderwerp niet door de camera wordt gedetecteerd, verschijnt op het scherm.
- Druk nogmaals op de knop als u het volgen wilt annuleren.



3 Maak de opname.

- Druk de ontspanknop half in. verschijnt in een blauw kader dat het onderwerp volgt terwijl de scherpstelling en de belichting worden aangepast (Servo AF) (p. 101).
- Druk de ontspanknop helemaal in om de opname te maken.
- ▶ Zelfs nadat de opname is gemaakt, verschijnt en blijft de camera het onderwerp volgen.



- De camera detecteert een onderwerp, zelfs wanneer u de ontspanknop half ingedrukt houdt zonder op de knop ◀ te drukken. Nadat de opname is gemaakt, verschijnt □ in het midden van het scherm.
- Servo AF (p. 101) is ingesteld op [Aan].
- Mogelijk kan de camera het onderwerp niet volgen als dit te klein is, te snel beweegt of als het contrast tussen het onderwerp en de achtergrond te gering is.
- Niet beschikbaar in 🌸 of ▲.

Het autofocuskader vergroten

Als u de ontspanknop half indrukt, wordt het AF-kader vergroot en kunt u de scherpstelling controleren.



1 Selecteer [AF-Punt Zoom].

- Druk op de knop MENU en selecteer [AF-Punt Zoom] op het tabblad 📷. Druk vervolgens op de knoppen ◀▶ om [Aan] te selecteren.



2 Controleer de scherpstelling.

- Druk de ontspanknop half in.
 - ▶ In [Gezichts-AiAf] (p. 96) wordt het gezicht dat als hoofdonderwerp is gedetecteerd, vergroot weergegeven.
 - ▶ In [Centrum] (p. 97) wordt de inhoud van het centrale AF-kader vergroot weergegeven.



Wat als de weergave niet wordt vergroot?

De weergave wordt niet vergroot in de modus [Gezichts-AiAf] als er geen gezicht wordt gedetecteerd of als het gezicht te groot is in verhouding tot het scherm. In [Centrum] wordt de weergave niet vergroot als de camera niet kan scherpstellen.



De weergave wordt niet vergroot als u de digitale zoom (p. 61), Digitale tele-converter (p. 62), AF Tracking (p. 97), Servo AF (p. 101) of een tv als scherm gebruikt (p. 107).

Opnamen maken met AF-vergrendeling

U kunt de focus vergrendelen. Als de focus is vergrendeld, wordt de afstand waarop wordt scherpgesteld niet veranderd, ook niet als u de ontspanknop loslaat.



1 Vergrendel de focus.

- Houd de ontspanknop half ingedrukt en druk op de knop ◀.
- ▶ De scherpstelling wordt vergrendeld en AFL verschijnt op het scherm.
- Als u de ontspanknop loslaat en nogmaals op de knop ◀ drukt, verdwijnt AFL en wordt de scherpstelling ontgrendeld.

2 Kies de beeldcompositie en maak een opname.

Opnamen maken met Servo AF

Terwijl u de ontspanknop half ingedrukt houdt, worden de scherpstelling en belichting continu aangepast, zodat u opnamen kunt maken van bewegende onderwerpen zonder iets te missen.



1 Selecteer [Servo AF].

- Druk op de knop **MENU** en selecteer [Servo AF] op het tabblad . Druk vervolgens op de knoppen om [Aan] te selecteren.

2 Stel scherp.

- De scherpstelling en belichting blijven behouden als het blauwe AF-kader wordt weergegeven wanneer u de ontspanknop half indrukt.



- In sommige omstandigheden kan de camera mogelijk niet scherpstellen.
- In omstandigheden met weinig licht worden de AF-kaders wellicht niet blauw, ook niet als u de ontspanknop half indrukt. U kunt in dat geval de scherpstelling en belichting instellen met het AF-kader.
- Als er geen correcte belichting kan worden verkregen, worden de sluitertijd en de diafragma waarde oranje weergegeven. Haal uw vinger van de ontspanknop en druk deze opnieuw half in.
- In deze modus kunt u geen opnamen maken met AF-vergrendeling.
- De optie [AF-Punt Zoom] op het tabblad is niet beschikbaar in de modus Servo AF.
- De functie is niet beschikbaar als u de zelfontspanner gebruikt (p. 64, 65, 66).

De persoon selecteren op wie u wilt scherpstellen (Gezichtsselectie)

U kunt een bepaald gezicht selecteren om op scherp te stellen, en vervolgens de opname maken.



1 Open de modus Gezichtsselectie.

- Richt de camera op het gezicht van het onderwerp en druk op de knop .
- ▶ Nadat [Gezichtsselectie: aan] wordt weergegeven, verschijnt een gezichtskader rond het gezicht dat wordt gedetecteerd als het hoofdonderwerp.
- Zelfs als het onderwerp beweegt, volgt het gezichtskader het onderwerp binnen een bepaald bereik.
- Als er geen gezicht wordt gedetecteerd, verschijnt niet.



2 Selecteer het gezicht waarop u wilt scherpstellen.

- Als u op de knop drukt, wordt het gezichtskader verplaatst naar een ander gezicht dat door de camera is gedetecteerd.
- Wanneer het kader alle herkende gezichten is langsgesgaan, wordt [Gezichtsselectie: uit] weergegeven en verschijnt weer het scherm van de modus AF-kader.



3 Maak de opname.

- Druk de ontspanknop half in. Als de camera scherpstelt, verandert in .
- Druk de ontspanknop helemaal in om de opname te maken.

De meetmethode wijzigen

U kunt de meetmethode (functie voor meten van de helderheid) aanpassen aan de opnameomstandigheden.





1 Selecteer de meetmethode.

- Nadat u op de knop  hebt gedrukt, drukt u op de knoppen ▲▼ om  te selecteren.

2 Selecteer een optie.

- Druk op de knoppen ◀▶ om een optie te selecteren en druk op de knop .
- ▶ De instelling verschijnt op het scherm.

 Deelmeting	Voor standaardomstandigheden, inclusief objecten die van achteren worden belicht. De belichting wordt automatisch aangepast aan de opnameomstandigheden.
 Gem. centrum meting	De gemiddelde belichting van het gehele beeld wordt berekend, maar het midden krijgt meer nadruk.
 Spot	Er wordt alleen gemeten binnen het [] (spotmetingpuntkader) in het midden van het scherm.



Opnamen maken met de AE-vergrendeling

U kunt de belichting vergrendelen en opnamen maken of de scherpstelling en belichting afzonderlijk instellen voor de opnamen. AE staat voor "Auto Exposure" (automatische belichting).

1 Selecteer (p. 60).



2 Vergrendel de belichting.

- Richt de camera op het onderwerp en druk op de knop  terwijl u de ontspanknop half ingedrukt houdt.
- ▶ Als **AE L** verschijnt, is de belichting vergrendeld.
- Als u de ontspanknop loslaat en nogmaals op de knop  drukt, verdwijnt **AE L** en wordt de automatische belichting ontgrendeld.

3 Kies de beeldcompositie en maak een opname.



Opnamen maken met de FE-vergrendeling

Net als met de AE-vergrendeling kunt u de belichting vergrendelen voor het maken van opnamen met de flitser. FE staat voor "Flash Exposure" (flitsbelichting).

1 Selecteer (p. 89).



2 Vergrendel de flitsbelichting.

- Richt de camera op het onderwerp en druk op de knop  terwijl u de ontspanknop half ingedrukt houdt.
- ▶ De flitser gaat af en wanneer **FE L** verschijnt, wordt de flitsuitvoer vastgehouden.
- Als u de ontspanknop loslaat en nogmaals op de knop  drukt, verdwijnt **FE L** en wordt de flitsbelichting ontgrendeld.





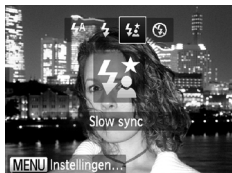

3 Kies de beeldcompositie en maak een opname.

Opnamen maken met Slow sync

Het hoofdonderwerp (zoals personen) wordt helder opgenomen als u de camera laat zorgen voor de juiste belichting met behulp van de flitser. Tegelijkertijd kunt u een langzame sluitertijd gebruiken om de achtergrond die niet verlicht wordt door de flitser, lichter te maken.



1 Kies .

- Nadat u op de knop  hebt gedrukt, drukt u op de knoppen   om  te selecteren en drukt u vervolgens op de knop .
- ▶ Nadat u de items hebt ingesteld, verschijnt  op het scherm.

2 Maak de opname.

- Ook als u de flitser gebruikt, mag het hoofdonderwerp niet bewegen totdat het geluid van de ontspanknop stopt.



Bevestig de camera op een statief zodat de camera niet kan bewegen, waardoor het beeld onscherp kan worden. Stel daarnaast de [IS modus] in op [Uit] als u opnamen maakt met een statief (p. 164). **A3300 IS** **A3200 IS**

Rode-ogencorrectie

U kunt automatisch rode ogen corrigeren in beelden die met de flitser zijn gemaakt.



1 Kies [Flits Instellingen].

- Druk op de knop **MENU** en selecteer [Flits Instellingen] op het tabblad . Druk vervolgens op de knop .



2 Selecteer de instelling.

- Druk op de knoppen om [Rode-Ogen] te selecteren en druk vervolgens op de knoppen om [Aan] te selecteren.
- ▶ Na het instellen verschijnt op het scherm.



Rode-ogencorrectie kan ook worden toegepast op andere gebieden dan rode ogen. Bijvoorbeeld als rode make-up rond de ogen is gebruikt.



- U kunt opgeslagen beelden ook corrigeren (p. 138).
- U kunt het scherm in stap 2 ook weergeven als u op de knop drukt en vervolgens op de knop **MENU**.

Controleren op gesloten ogen

Als de camera de mogelijkheid detecteert dat personen hun ogen dicht hebben, wordt  op het scherm weergegeven.





1 Selecteer [Knipperdetectie].

- Druk op de knop **MENU** om [Knipperdetectie] te selecteren op het tabblad . Druk daarna op de knoppen   om [Aan] te selecteren.

2 Maak de opname.

- ▶ Als een persoon met gesloten ogen wordt gedetecteerd, verschijnen een kader en  op het scherm.



- Deze functie is alleen beschikbaar voor de laatst gemaakte opname indien het aantal opnamen is ingesteld op twee of meer in de modus  of .
- Niet beschikbaar in de modus .

Opnamen maken via een tv

U kunt de inhoud van het camerascherm op een tv weergeven wanneer u opnamen maakt.

- Om de camera op een tv aan te sluiten, volgt u de stappen in "Beelden bekijken op een tv" (p. 124).
- Het opnemen werkt op dezelfde manier als via het camerascherm.





6

Diverse functies voor het opnemen van films

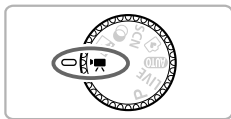
Dit hoofdstuk is een uitgebreide versie van de gedeelten "Films opnemen" en "Films bekijken" in hoofdstuk 1. Hierin wordt uitgelegd hoe u diverse functies gebruikt voor het opnemen en bekijken van films.



- In dit hoofdstuk wordt verondersteld dat het programmakeuzewiel is ingesteld op de modus .
- Het laatste deel van het hoofdstuk behandelt het afspelen en bewerken van films. Hierbij wordt verondersteld dat u op de knop  hebt gedrukt om de afspeelmodus te activeren.

De filmmodus wijzigen

U kunt kiezen uit 2 verschillende filmmodi.

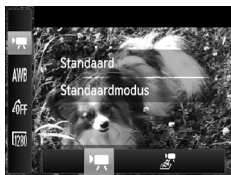

Selecteer een filmmodus.

- Nadat u op de knop **FUNC SET** hebt gedrukt, drukt u op de knoppen **▲▼** om **Standaard** te selecteren.
- Druk op de knoppen **◀▶** om een filmmodus te selecteren en druk vervolgens op de knop **FUNC SET**.

	Standaard	Voor filmopnamen met een standaardkwaliteit.
	Miniatureffect	U kunt films opnemen die op een miniatuurmodel lijken (p. 110)

Films opnemen die op een miniatuurmodel lijken (Miniatureffect)

U kunt films opnemen die op een bewegend miniatuurmodel lijken. U maakt het miniatuurmodeffect door de bovenste en onderste delen van de opname te selecteren die onscherp worden gemaakt. Ook selecteert u de afspeelsnelheid zodat mensen en objecten in de opname snel bewegen tijdens het afspelen. Er wordt geen audio opgenomen.

1 Selecteer

- Volg de stappen op om te selecteren .
- ▶ Op het scherm verschijnt een wit kader rondom het gebied dat scherp blijft.

2 Kies het gebied waarop u wilt scherpe stellen.

- Druk op de knop **DISP**.
- Beweeg de zoomknop om de grootte van het kader te wijzigen en druk op de knoppen **▲▼** om de kaderpositie te wijzigen.





3 Selecteer een afspeelsnelheid.

- Druk op de knop **MENU**.
- Druk op de knoppen ◀▶ om een afspeelsnelheid te selecteren.
- Druk op de knop **MENU** om de instelling te voltooien en terug te keren naar het opnamescherm.

4 Maak de opname.

Afspeelsnelheden en geschatte afspeeltijden (voor clips van 1 minuut)

Snelheid	Afspeeltijd
5x	Circa 12 sec.
10x	Circa 6 sec.
20x	Circa 3 sec.



- Als u bij stap 2 op de knop  drukt, schakelt u tussen de horizontale en verticale richting van het kader. Met de knoppen ◀▶ kunt u de positie van het kader wijzigen wanneer het verticaal wordt weergegeven.
- Houd de camera verticaal om de richting van het kader te wijzigen.
- Aangezien u, afhankelijk van de opnameomstandigheden, wellicht niet de verwachte resultaten krijgt, kunt u het best eerst enkele proefopnamen maken.

De beeldkwaliteit wijzigen

U kunt kiezen uit 3 verschillende instellingen voor de beeldkwaliteit.

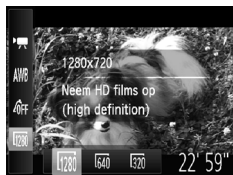





1 Kies de instelling voor de beeldkwaliteit.



- Nadat u op de knop  hebt gedrukt, drukt u op de knoppen   om  te selecteren.

2 Selecteer een optie.

- Druk op de knoppen   om een optie te selecteren en druk vervolgens op de knop .
- ▶ De optie die u hebt ingesteld, verschijnt op het scherm.

Beeldkwaliteit en opnametijd per geheugenkaart

Beeldkwaliteit	Resolutie, aantal beelden	Beschrijving	Capaciteit geheugenkaart	
			4 GB	16 GB
	1280 x 720 pixels, 30 beelden/sec.	Voor filmopnamen van HD-kwaliteit.	Circa 22 min. 5 sec.	Circa 1 uur 30 min. 30 sec.
	640 x 480 pixels, 30 beelden/sec.	De beeldkwaliteit is hoger in vergelijking met  , maar de opnametijd is korter.	Circa 50 min. 17 sec.	Circa 3 uur 25 min. 54 sec.
	320 x 240 pixels, 30 beelden/sec.	Omdat de bestandsgrootte klein is, kunt u langer opnemen maar is de beeldkwaliteit wel lager.	Circa 3 uur 2 min. 52 sec.	Circa 12 uur 28 min. 47 sec.

- Volgens de testnormen van Canon.
- Het opnemen stopt automatisch zodra het clipbestand 4 GB groot is, of wanneer er ongeveer 10 minuten lang is opgenomen in , of ongeveer 1 uur in  of .
- Bij sommige geheugenkaarten kan de opname ook worden gestopt als de maximale cliplengte nog niet is bereikt. U kunt het beste SD Speed Class 4-geheugenkaarten of hoger gebruiken.

AE-vergrendeling/belichting

U kunt de belichting vergrendelen of wijzigen met stappen van 1/3 in een bereik van ± 2 voordat u een opname maakt.

1 Stel scherp.

- Druk de ontspanknop half in om scherp te stellen.



2 Vergrendel de belichting.

- Nadat u de ontspanknop hebt losgelaten, drukt u op de knop ▲ om de belichting te vergrendelen. De belichtingsschuifbalk verschijnt.
- Druk nogmaals op de knop ▲ om de vergrendeling op te heffen.

3 Wijzig de belichting.

- Kijk naar het scherm en druk op de knoppen ◀▶ om de belichting in te stellen.

4 Maak de opname.

Overige opnamefuncties

De volgende functies kunnen op dezelfde manier worden gebruikt als voor foto's. Sommige functies kunnen echter afhankelijk van de opnamemodus niet beschikbaar zijn. Raadpleeg "Beschikbare functies per opnamemodus" en "Opnamemenu" (p. 180 – 195).

- **Nader inzoomen op het onderwerp**

De optische zoomfunctie is niet beschikbaar bij het maken van opnamen. Stel de optische zoomfunctie in voordat u de opname start.

- **De zelfontspanner gebruiken (p. 64)**

U kunt niet het aantal opnamen instellen.

- **De witbalans aanpassen (p. 90)**

- **De kleurtoon van een foto wijzigen (My Colors) (p. 94)**

- **Close-ups maken (macro) (p. 95)**

- **Objecten op grote afstand fotograferen (Oneindig) (p. 95)**

- **Opnamen maken met AF-vergrendeling (p. 100)**

- **Opnamen maken via een tv (p. 107)**

- **Het AF-hulplicht uitschakelen (p. 161)**

- **De sjabloon weergeven (p. 163)**

- **Instellingen van de IS-modus wijzigen (p. 164)**  

Bewerken

U kunt het begin en einde van opgenomen films bijsnijden.





Filmbewerkingspaneel





















Bewerkingsbalk voor films











1 Selecteer .

- Volg stap 1–3 op p. 36 om  te selecteren en druk vervolgens op de knop .
- ▶ Het filmbewerkingspaneel en de balk met bewerkingsfuncties worden weergegeven.

2 Stel het bewerkingsbereik in.



- Druk op de knoppen   en selecteer  of .
- Als u op de knoppen   drukt om  te verplaatsen, verschijnt  op punten waar de film kan worden bewerkt. Als u  selecteert, kunt u het begin van de film bijsnijden vanaf . Als u  selecteert, kunt u het einde van de film bijsnijden vanaf .
- Zelfs als u  verplaatst naar een punt waar  niet wordt weergegeven, wordt alleen het gedeelte vanaf het dichtstbijzijnde  aan de linkerzijde bijgesneden wanneer  wordt geselecteerd. Alleen het gedeelte vanaf het dichtstbijzijnde  aan de rechterzijde wordt bijgesneden wanneer  wordt geselecteerd.

3 Controleer de bewerkte film.

- Druk op de knoppen   om  (afspelen) te selecteren en druk vervolgens op de knop . De bewerkte film wordt afgespeeld.
- Herhaal stap 2 als u de film nog een keer wilt bewerken.
- Als u de bewerking wilt annuleren, drukt u op   en selecteert u . Druk eerst op de knop  en druk daarna op de knoppen   om [OK] te selecteren. Druk vervolgens nogmaals op de knop .



4 Sla de bewerkte film op.

- Druk op de knoppen ▲▼ om [↵] te selecteren en druk vervolgens op de knop .
- Druk op de knoppen ◀▶ om [Nieuw bestand] te selecteren en druk vervolgens op de knop .
- ▶ De film wordt opgeslagen als een nieuw bestand.



- Als bij stap 4 [Overschrijven] wordt geselecteerd, wordt de niet-bewerkte film overschreven door de bewerkte film. De oorspronkelijke film wordt dan gewist.
- Als er onvoldoende ruimte over is op de geheugenkaart, kunt u alleen [Overschrijven] selecteren.
- Als de batterij halverwege het opslaan leeg raakt, zijn de bewerkte films mogelijk niet opgeslagen.
- Gebruik tijdens het bewerken van films een volledig opgeladen batterij of een voedingsadapterset (afzonderlijk verkrijgbaar) (p. 43).

7

Diverse functies gebruiken voor afspelen en bewerken

In dit hoofdstuk worden verschillende manieren beschreven voor het afspelen en bewerken van beelden.

- Druk op de knop  om de afspeelmodus te selecteren voordat u de camera bedient.



- Beelden die zijn bewerkt op een computer, beelden waarvan de bestandsnaam is gewijzigd en beelden die met een andere camera zijn gemaakt, kunnen mogelijk niet worden afgespeeld of bewerkt.
- De bewerkingfunctie (p. 135 – 139) kan niet worden gebruikt als er niet voldoende vrije ruimte beschikbaar is op de geheugenkaart.



Snel naar beelden zoeken

Naar beelden zoeken in de Indexweergave

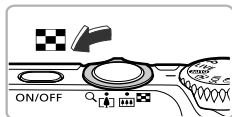
U kunt snel het beeld vinden dat u zoekt door meerdere beelden tegelijk weer te geven.





1 Duw de zoomknop naar .



- ▶ De beelden worden weergegeven in een index.
- Het aantal beelden neemt toe elke keer wanneer u de zoomknop naar  duwt.
- Het aantal beelden neemt af elke keer wanneer u de zoomknop naar  duwt.



2 Selecteer een beeld.







- Druk op de knoppen     om een beeld te selecteren.
- ▶ Er wordt een oranje kader weergegeven om het geselecteerde beeld.
- Druk op de knop  om het geselecteerde beeld afzonderlijk weer te geven.

Naar beelden zoeken door te bladeren

Als u langer dan 1 seconde op de knoppen   drukt, worden de beelden achter elkaar weergegeven zodat u ze snel kunt doorzoeken. U kunt ook vooruitspringen op basis van de opnamedatum (beeld scrollen).



Selecteer een beeld.

- Als u op de camera de enkelvoudig weergave instelt en langer dan 1 seconde op de knoppen   drukt, verschijnt het scherm dat links wordt weergegeven. Druk op de knoppen   om een beeld te kiezen.
- Druk op de knop  om terug te keren naar de enkelvoudige weergave.
- Druk tijdens het bladeren op de knoppen   om naar beelden te zoeken op basis van de opnamedatum.



Als u dit effect wilt uitschakelen, drukt u op de knop **MENU**, selecteert u [Beeld scrollen] op het tabblad  en selecteert u vervolgens [Uit].

Naar beelden zoeken in de springweergave

Als er veel beelden op de geheugenkaart staan, kunt u zoeken aan de hand van een opgegeven methode of in een opgegeven groep beelden.



De locatie van het beeld dat op dat moment wordt weergegeven

1 Selecteer een springmethode.

- Druk in de enkelvoudige weergave op de knop ▲.
- ▶ De springmethode en de locatie van het beeld dat op dat moment wordt weergegeven, verschijnen onder aan het scherm.
- Druk op de knoppen ▲▼ om de gewenste springmethode te selecteren.

2 Schakel naar andere beelden.

- Druk op de knoppen ◀▶.
- ▶ U gaat naar andere beelden volgens de gekozen springmethode.
- Druk op de knop **MENU** om terug te keren naar de enkelvoudige weergave.

Naar favorieten	Geeft de beelden weer die zijn gemarkeerd als favoriet (p. 131).
Volgende 10	Springt met 10 beelden tegelijk.
Volgende 100	Springt met 100 beelden tegelijk.
Ga naar datum	Springt naar het eerste beeld in de groep van elke opnamedatum.
— Ga naar My Category	Geeft beelden weer in elke categorie (p. 132).
Naar eerste gaan	Springt alleen naar foto's.
Ga naar film	Springt alleen naar films.

• Het aantal beelden dat overeenstemt met de springmethode, wordt aan de rechterkant van het scherm weergegeven, behalve bij en .



Als er geen beelden zijn die overeenkomen met de springmethode, werken de knoppen ◀▶ niet.

Diavoorstellingen bekijken

Beelden die zijn opgeslagen op een geheugenkaart, kunt u automatisch afspelen.



1 Selecteer [Diavoorstelling].

- Druk op de knop **MENU**, selecteer [Diavoorstelling] op het tabblad en druk op de knop .



2 Selecteer een instelling.

- Druk op de knoppen om een menu-item te selecteren en gebruik vervolgens de knoppen om een optie te selecteren.

Herhalen	Herhaalt het afspelen van beelden
Speeltijd	Speeltijd voor elk beeld
Effect	Overgangseffecten bij het schakelen tussen beelden

3 Selecteer [Start].

- Druk op de knoppen om [Start] te selecteren en druk vervolgens op de knop .
- ▶ De diavoorstelling begint enkele seconden nadat [Laden van beeld...] verschijnt.
- U kunt de diavoorstelling onderbreken of opnieuw starten door nogmaals op de knop te drukken.
- Druk op de knop **MENU** om de diavoorstelling te beëindigen.



- Als u tijdens het afspelen op de knoppen drukt, verandert het beeld. Als u de knoppen ingedrukt houdt, kunt u sneller door de beelden bladeren.
- De spaarstand werkt niet tijdens diavoorstellingen (p. 58).
- U kunt [Speeltijd] niet wijzigen als [Bubbel] is geselecteerd bij [Effect].

De focus controleren

U kunt het gebied vergroten van een opgenomen beeld binnen het AF-kader om de focus te controleren.

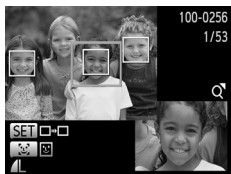

1 Druk op de knop DISP. om naar de focuscontroleweergave te gaan (p. 50).

- Bij beelden met gedetecteerde gezichten kunt u ook naar de focuscontroleweergave gaan door op de knop [DISP.] te drukken.
- ▶ Er verschijnt een wit kader waar het AF-kader of het gezicht zich bevond toen de focus werd ingesteld.
- ▶ Een grijs kader verschijnt rond een gezicht dat tijdens de weergave wordt herkend.
- ▶ Het gebied binnen het oranje kader wordt vergroot weergegeven.

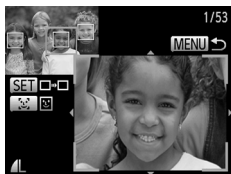

2 Schakel tussen kaders.

- Beweeg de zoomknop één keer richting Q.
- ▶ Het scherm links wordt weergegeven.
- Druk op de knop [DISP.] om tussen kaders rond gedetecteerde gezichten te schakelen. Druk op de knop [FUNC. SET] om naar andere kaders te gaan.

3 Wijzig het vergrotingsniveau of de locatie.

- Wijzig de grootte van de weergave met behulp van de zoomknop en gebruik de knoppen ▲▼◀▶ om de weergavepositie te wijzigen terwijl u de focus controleert.
- Druk op de knop **MENU** om terug te gaan naar stap 1.



De focuscontrole van de weergave is niet beschikbaar voor films.

Beelden vergroten

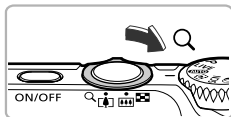

Geschatte locatie van weergegeven gebied

Duw de zoomknop naar .

- De weergave zoomt in op het beeld en **SET**  wordt weergegeven. Als u de zoomknop vasthoudt, wordt er verder ingezoomd tot een maximale factor van circa 10x.
- Met de knoppen     kunt u de locatie van het weergegeven gebied aanpassen.
- Beweeg de zoomknop naar  om uit te zoomen, of blijf de knop vasthouden om terug te keren naar de enkelvoudige weergave.
- Wanneer **SET**  op het scherm wordt weergegeven, drukt u op de knop  om over te schakelen naar **SET** . Druk op de knoppen   om tussen de ingezoomde beelden te schakelen. Druk nogmaals op de knop  om terug te keren naar de oorspronkelijke instelling.



- Druk in de vergrote weergave op de knop **MENU** om terug te keren naar de enkelvoudige weergave.
- Films kunnen niet worden vergroot.

Diverse beelden weergeven (Smart Shuffle)

De camera kiest vier beelden op basis van het weergegeven beeld.

Als u een van die beelden kiest, selecteert de camera nog vier beelden zodat u beelden in een willekeurige volgorde kunt afspelen.

Dit werkt het beste als u vele opnamen maakt van diverse composities.



1 Kies [Smart Shuffle].

- Druk op de knop **MENU** om [Smart Shuffle] te selecteren op tabblad en druk vervolgens op de knop .
- ▶ Er verschijnen vier beelden als mogelijkheid.



2 Selecteer een beeld.

- Druk op de knoppen om het beeld te selecteren dat u wilt weergeven.
- ▶ Het gekozen beeld verschijnt in het midden, en de volgende vier mogelijkheden verschijnen.
- Als u op de knop drukt, verschijnt het middelste beeld op volle grootte. Druk nogmaals op de knop om terug te keren naar de oorspronkelijke weergave.
- Druk op de knop **MENU** om terug te keren naar de enkelvoudige weergave.



- U kunt in Smart Shuffle alleen foto's afspelen die met deze camera zijn gemaakt.
- Smart Shuffle is niet beschikbaar in de volgende situaties:
 - als de geheugenkaart minder dan 50 foto's bevat die met deze camera zijn gemaakt
 - als u beelden afspelt die niet worden ondersteund door Smart Shuffle
 - tijdens gefilterd afspelen

Beeldovergangen wijzigen

U kunt kiezen uit drie overgangseffecten voor het wisselen van beelden in de enkelvoudige weergave.



Selecteer [Overgang].

- Druk op de knop **MENU** en selecteer [Overgang] op het tabblad . Druk vervolgens op de knoppen om een overgangseffect te selecteren.

Beelden bekijken op een tv

Met de meegeleverde AV-kabel (p. 2) kunt u de camera aansluiten op een televisie om opgenomen beelden te bekijken.

1 Schakel de camera en de tv uit.

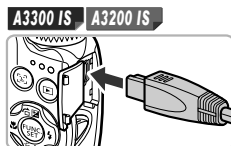

2 Sluit de camera aan op de tv.

- Open het klepje van de aansluiting en steek de stekker van de kabel volledig in de aansluiting van de camera.

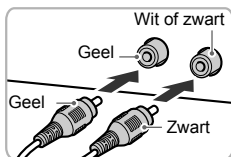
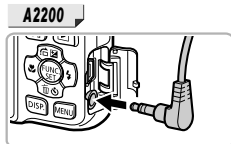

- Steek de kabelstekker helemaal in de video-ingangen, zoals wordt getoond in de afbeelding.

3 Zet de televisie aan en stel deze in op de ingang waarop de kabel is aangesloten.

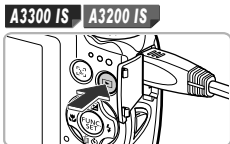

A2200



4 Schakel de camera in.

- Druk op  om de camera aan te zetten.
- ▶ Het beeld verschijnt op het tv-scherm (er wordt niets weergegeven op het scherm van de camera).
- Als u klaar bent, schakelt u de camera en de tv uit en verwijdert u de kabel.



Wat als de beelden niet goed worden weergegeven op de televisie?

Beelden worden niet correct weergegeven als de instelling van het videosysteem van de camera (NTSC/PAL) niet gelijk is aan die van de televisie. Druk op de knop **MENU** en selecteer de optie [Video Systeem] op het tabblad  om het juiste videosysteem in te stellen.

Beelden beveiligen

U kunt belangrijke beelden beveiligen, zodat ze niet per ongeluk met de camera kunnen worden gewist (p. 32, 129).

Kies een selectiemethode



1 Selecteer [Beveilig].

- Druk op de knop **MENU** om [Beveilig] te selecteren op het tabblad . Druk vervolgens op de knop .



2 Selecteer een selectiemethode.

- Druk op de knoppen om een selectiemethode te selecteren en druk vervolgens op de knop .
- Druk op **MENU** om de instelling te voltooien en terug te keren naar het menu scherm.



Als u de geheugenkaart formateert (p. 26,155), worden beveiligde beelden ook gewist.



Beveiligde beelden kunnen niet worden gewist met de wisfunctie van de camera. Hef eerst de beveiligingsinstellingen op voordat u een beeld wist.

Afzonderlijke beelden selecteren

1 Kies [Selectie].

- Voer stap 2 hierboven uit om [Selectie] te kiezen en druk vervolgens op de knop .





2 Selecteer de beelden.

- Druk op de knoppen om een beeld te selecteren en druk vervolgens op de knop .
- verschijnt op het scherm.
- Druk opnieuw op de knop om de selectie van het beeld ongedaan te maken. verdwijnt dan.
- Herhaal de hierboven beschreven procedure als u meerdere beelden wilt selecteren.



3 Beveilig het beeld.

- Als u op de knop **MENU** drukt, verschijnt een bevestigingsscherm.
- Druk op de knoppen ◀▶ om [OK] te selecteren en druk vervolgens op de knop .

 Als u de opnamemodus activeert of de camera uitschakelt voordat u stap 3 hebt voltooid, worden de beelden niet beveiligd.

Selecteer reeks

1 Selecteer [Select. reeks].

- Voer stap 2 op p. 126 uit om [Select. reeks] te selecteren en druk vervolgens op de knop .



2 Selecteer het eerste beeld.

- Druk op de knop .



- Druk op de knoppen ◀▶ om een beeld te selecteren en druk vervolgens op de knop .



3 Selecteer het laatste beeld.

- Druk op de knop **▶**, selecteer [Laatste beeld] en druk op de knop **FUNCT. SET**.



- Druk op de knoppen **◀▶** om een beeld te selecteren en druk vervolgens op de knop **FUNCT. SET**.
- U kunt geen beelden vóór het eerste beeld selecteren.



4 Beveilig de beelden.

- Druk op de knop **▼**, selecteer [Beveilig] en druk op de knop **FUNCT. SET**.

Kies Alle beelden

1 Selecteer [Alle beelden].

- Volg stap 2 op p. 126 om [Alle beelden] te selecteren en druk vervolgens op de knop **FUNCT. SET**.



2 Beveilig de beelden.

- Druk op de knoppen **▲▼** om [Beveilig] te selecteren en druk vervolgens op de knop **FUNCT. SET**.



U kunt de beveiliging van groepen beveiligde beelden opheffen door [Beveilig. uit] te selecteren in stap 4 als u [Select. reeks] hebt geselecteerd, of stap 2 als u [Alle beelden] hebt geselecteerd.

Alle beelden wissen

U kunt alle beelden tegelijk wissen. Gewiste beelden kunnen niet worden hersteld, dus denk goed na voordat u ze wist. Beveiligde beelden (p. 126) kunt u niet wissen.

Kies een selectiemethode



1 Selecteer [Wissen].

- Druk op de knop **MENU**, selecteer [Wissen] op het tabblad en druk op de knop .

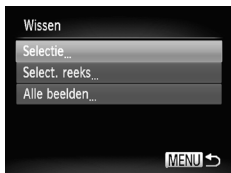

2 Selecteer een selectiemethode.

- Druk op de knoppen om een selectiemethode te selecteren en druk vervolgens op de knop .
- Druk op de knop **MENU** om terug te keren naar het menuscherm.

Afzonderlijke beelden selecteren

1 Kies [Selectie].

- Voer stap 2 hierboven uit om [Selectie] te kiezen en druk vervolgens op de knop .



2 Selecteer een beeld.

- Druk op de knoppen om een beeld te selecteren en druk vervolgens op de knop .
- verschijnt op het scherm.
- Druk opnieuw op de knop om de selectie van het beeld ongedaan te maken. verdwijnt dan.
- Herhaal de hierboven beschreven procedure als u meerdere beelden wilt selecteren.



3 Wis de beelden.

- Als u op de knop **MENU** drukt, verschijnt een bevestigingsscherm.
- Druk op de knoppen ◀▶ om [OK] te selecteren en druk vervolgens op de knop .

Selecteer reeks

1 Selecteer [Select. reeks].

- Voer stap 2 op p. 129 uit om [Select. reeks] te selecteren en druk vervolgens op de knop .

2 Selecteer de beelden.

- Voer stap 2 en 3 op p. 127 uit om beelden te selecteren.



3 Wis de beelden.

- Druk op de knop ▼ om [Wissen] te selecteren. Druk vervolgens op de knop .

Alle beelden selecteren



1 Selecteer [Alle beelden].

- Volg stap 2 op p. 129 om [Alle beelden] te selecteren en druk vervolgens op de knop .

2 Wis de beelden.

- Druk op de knoppen ◀▶ om [OK] te selecteren en druk vervolgens op de knop .

Beelden markeren als favoriet

Als u beelden markeert als favoriet, kunt u heel gemakkelijk alleen deze beelden indelen in categorieën. U kunt ook alleen deze beelden uifilteren en ze vervolgens weergeven (p. 119).



1 Kies [Favorieten].

- Druk op de knop **MENU** om [Favorieten] te selecteren op het tabblad . Druk vervolgens op de knop .



2 Selecteer een beeld.

- Druk op de knoppen om een beeld te selecteren en druk vervolgens op de knop .
- ▶ verschijnt op het scherm.
- Druk nogmaals op de knop om de markering van het beeld ongedaan te maken. Vervolgens verdwijnt .
- Herhaal de hierboven beschreven procedure als u meerdere beelden wilt selecteren.



3 Voltooi de instelling.

- Als u op de knop **MENU** drukt, verschijnt een bevestigingsscherm.
- Druk op de knoppen om [OK] te selecteren en druk vervolgens op de knop .



Als u overschakelt naar de opnamemodus of de camera uitschakelt voordat u stap 3 hebt voltooid, worden de beelden niet gemarkeerd als favoriet.



Als u Windows 7 of Windows Vista gebruikt en gemarkeerde beelden downloadt naar de computer, krijgen deze een markering van 3 sterren (★★★☆☆) (behalve films).

Beelden indelen in categorieën (My Category)

U kunt beelden indelen in categorieën en vervolgens de categorieën selecteren die u wilt filteren en afspelen (p. 119).



Beelden worden tijdens de opname automatisch in categorieën ingedeeld aan de hand van de opnameomstandigheden.

: Beelden met gedetecteerde gezichten of beelden die zijn opgenomen in in of .

: Beelden die worden gedetecteerd als , of in **AUTO** of of beelden die zijn opgenomen in of .

: Beelden die zijn opgenomen in , of .

Een selectiemethode selecteren



1 Selecteer [My Category].

- Druk op de knop **MENU**, selecteer [My Category] op het tabblad en druk vervolgens op de knop .

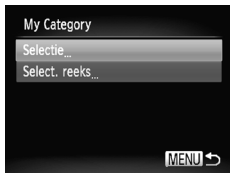

2 Selecteer een selectiemethode.

- Druk op de knoppen om een selectiemethode te selecteren en druk vervolgens op de knop .
- Druk op de knop **MENU** om terug te keren naar het menuscherm.

Afzonderlijke beelden selecteren

1 Kies [Selectie].

- Voer stap 2 hierboven uit om [Selectie] te kiezen en druk vervolgens op de knop .

2 Selecteer een beeld.

- Druk op de knoppen om een beeld te selecteren.

3 Selecteer een categorie.

- Druk op de knoppen om een categorie te selecteren en druk vervolgens op de knop .



Beelden indelen in categorieën (My Category)

- ▶ ✓ verschijnt op het scherm.
- Druk opnieuw op de knop  om de selectie van het beeld ongedaan te maken.
 - ▶ ✓ verdwijnt dan.
- Herhaal de hierboven beschreven procedure als u meerdere beelden wilt selecteren.



4 Voltooi de instelling.

- Als u op de knop **MENU** drukt, verschijnt een bevestigingsscherm.
- Druk op de knoppen ◀▶ om [OK] te selecteren en druk vervolgens op de knop .



Als u overschakelt naar de opnamemodus of de camera uitschakelt voordat u stap 4 hebt voltooid, worden de beelden niet gemarkeerd als My Category.

Selecteer reeks

1 Selecteer [Select. reeks].

- Voer stap 2 op p. 132 uit om [Select. reeks] te selecteren en druk vervolgens op de knop .

2 Selecteer de beelden.

- Voer stap 2 en 3 op p. 127 uit om beelden te selecteren.

3 Selecteer een categorie.

- Druk op de knop ▼ om een item te selecteren en druk vervolgens op de knoppen ◀▶ om een categorie te kiezen.



4 Voltooi de instelling.

- Druk op de knop ▼ om [Selecteer] te kiezen en druk vervolgens op de knop .



Als u [Niet select.] selecteert bij stap 4, kunt u de selectie van alle beelden in de categorie [Select. reeks] opheffen.

Beelden roteren

U kunt de stand van een beeld wijzigen en opslaan.



1 Selecteer [Roteren].

- Druk op de knop **MENU** om [Roteren] te selecteren op het tabblad . Druk vervolgens op de knop .



2 Draai het beeld.

- Druk op de knoppen ◀▶ om een beeld te selecteren.
- ▶ Elke keer dat u op de knop  drukt, wordt het beeld 90° gerooteerd.
- Druk op de knop **MENU** om terug te keren naar het menuscherm.



- Films met een beeldkwaliteitinstelling van  kunnen niet worden gerooteerd.
- Beelden kunnen niet worden gerooteerd als [Autom. draaien] is ingesteld op [Uit] (p. 165).

Het formaat van beelden wijzigen

U kunt beelden omzetten naar een lagere resolutie-instelling en de gewijzigde beelden opslaan als een afzonderlijk bestand.



1 Selecteer [Veranderen].

- Druk op de knop **MENU** om [Veranderen] te selecteren op het tabblad . Druk vervolgens op de knop .

2 Selecteer een beeld.

- Druk op de knoppen om een beeld te selecteren en druk vervolgens op de knop .

3 Selecteer een beeldformaat.

- Druk op de knoppen om een optie te selecteren en druk vervolgens op de knop .
- ▶ [Nieuw beeld opslaan?] verschijnt op het scherm.



4 Sla het nieuwe beeld op.

- Druk op de knoppen om [OK] te selecteren en druk vervolgens op de knop .
- ▶ Het beeld wordt opgeslagen als een nieuw bestand.



5 Geef het nieuwe beeld weer.

- Als u op de knop **MENU** drukt, verschijnt [Nieuw beeld weergeven?] op het scherm.
- Druk op de knoppen om [Ja] te selecteren en druk vervolgens op de knop .
- ▶ Het opgeslagen beeld wordt weergegeven.



- U kunt een beeld niet opslaan in een hogere resolutie.
- Beelden die zijn opgenomen met een resolutie van **W** (p. 68), of die in stap 3 zijn opgeslagen als **XS**, kunnen niet worden bewerkt.
- Films kunnen niet worden bewerkt.

Trimmen

U kunt een deel van een opgeslagen beeld uitsnijden en dit opslaan als een nieuw beeldbestand.



1 Selecteer [Trimmen].

- Druk op de knop **MENU** om [Trimmen] te selecteren op het tabblad . Druk vervolgens op de knop .

2 Selecteer een beeld.

- Druk op de knoppen om een beeld te selecteren en druk vervolgens op de knop .

Snijgebied



Weergave van snijgebied

3 Pas het snijgebied aan.

- ▶ Er verschijnt een kader rond het gedeelte van het beeld dat u wilt bijsnijden.
- ▶ Het oorspronkelijke beeld verschijnt linksboven en het bijgesneden beeld rechtsonder.
- U kunt het kader kleiner of groter maken door de zoomknop naar links of rechts te duwen.
- Met de knoppen kunt u het kader verplaatsen.
- Met de knop **DISP.** wijzigt u de richting van het kader.
- In een beeld met gedetecteerde gezichten verschijnen grijze kaders rond de gezichten linksboven in het beeld. U kunt deze kaders gebruiken voor bijsnijden. U kunt schakelen tussen kaders door op de knop te drukken.
- Nadat u op de knop hebt gedrukt, drukt u op de knoppen om [OK] te selecteren en drukt u vervolgens nogmaals op de knop .

Resolutie na bijsnijden



4 Sla het beeld op als een nieuw beeld en geef het weer.

- Volg stap 4 en 5 op [p. 135](#).



- Beelden die zijn opgenomen met een resolutie van **S** of **W** (p. 68), of beelden die zijn omgezet naar **XS** (p. 135) kunnen niet worden bewerkt.
- De vaste breedte-hoogteverhouding van een beeld dat kan worden veranderd, is 4:3.
- De resolutie van een bijgesneden beeld is kleiner dan dat van het oorspronkelijke beeld.
- Films kunnen niet worden bewerkt.

De helderheid corrigeren (i-Contrast)

De camera kan delen van een beeld, zoals gezichten of achtergronden, die te licht of te donker zijn, detecteren en deze tijdens het maken van opnamen automatisch aanpassen aan de optimale helderheid. Ook als het gehele beeld niet genoeg contrast heeft, wordt het beeld automatisch door de camera gecorrigeerd, zodat het scherper wordt. U kunt kiezen uit vier correctieniveaus, en het beeld opslaan als een nieuw bestand.



1 Selecteer [i-Contrast].

- Druk op de knop **MENU** en selecteer [i-Contrast] op het tabblad . Druk vervolgens op de knop .

2 Selecteer een beeld.

- Druk op de knoppen om een beeld te selecteren en druk vervolgens op de knop .

3 Selecteer een optie.

- Druk op de knoppen om een optie te selecteren en druk vervolgens op de knop .

4 Sla het beeld op als een nieuw beeld en geef het weer.

- Volg stap 4 en 5 op [p. 135](#).



- In sommige omstandigheden kan het beeld grof lijken of is de belichting niet juist aangepast.
- Als hetzelfde beeld meerdere keren wordt aangepast, kan het grof worden.



Wat als het beeld met de optie [Auto] niet goed genoeg is gecorrigeerd?

Selecteer [Laag], [Middel] of [Hoog] en pas het beeld aan.



Films kunnen niet worden gecorrigeerd.

Het rode-ogeneffect corrigeren

U kunt rode ogen in beelden automatisch corrigeren en deze beelden opslaan als nieuwe bestanden.

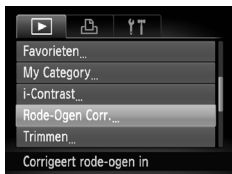

1 Selecteer [Rode-Ogen Corr.].

- Druk op de knop **MENU** en selecteer [Rode-Ogen Corr.] op het tabblad . Druk vervolgens op de knop .

2 Selecteer een beeld.

- Druk op de knoppen om een beeld te selecteren.

3 Corrigeer het beeld.

- Druk op de knop .
- ▶ Het gebied met rode ogen dat door de camera wordt gedetecteerd, wordt gecorrigeerd en er wordt een kader weergegeven om het gecorrigeerde gedeelte.
- U kunt het beeld vergroten of het formaat van het beeld wijzigen met behulp van de procedures die worden beschreven in "Beelden vergroten" (p. 122).



4 Sla het beeld op als een nieuw beeld en geef het weer.

- Druk op de knoppen om [Nieuw bestand] te selecteren en druk vervolgens op de knop .
- ▶ Het beeld wordt opgeslagen als een nieuw bestand.
- Volg stap 5 op p. 135.



- Sommige beelden worden mogelijk niet goed gecorrigeerd.
- Als bij stap 4 [Overschrijven] is geselecteerd, wordt het niet-gecorrigeerde beeld overschreven door de bewerkte gegevens. Het oorspronkelijke beeld wordt dan gewist.
- Beveiligde beelden kunnen niet worden overschreven.



Films kunnen niet worden gecorrigeerd.

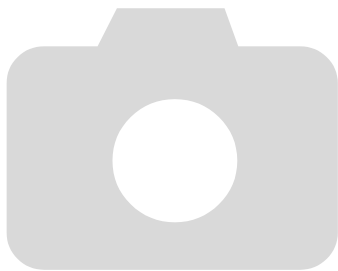

8

Afdrukken

In dit hoofdstuk wordt beschreven hoe u beelden selecteert voor afdrukken en hoe u kunt afdrukken met een afzonderlijk verkrijgbare Canon PictBridge-compatibele printer.

Canon PictBridge-compatibele printers

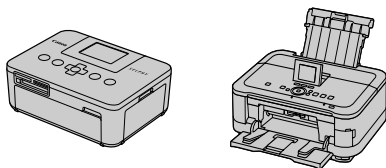

In dit hoofdstuk worden SELPHY-printers van de CP-serie van Canon gebruikt in de uitleg. De weergegeven schermen en beschikbare functies verschillen afhankelijk van de printer. Raadpleeg ook de *Gebruikershandleiding van de printer*.

Beelden afdrukken

Eenvoudig afdrukken

U kunt de gemaakte opnamen eenvoudig afdrukken als u de camera met behulp van de meegeleverde interfacekabel (p. 2) aansluit op een printer die compatibel is met PictBridge (los verkrijgbaar).

1 Schakel de camera en de printer uit.

2 Sluit de camera aan op de printer.

A3300 IS A3200 IS

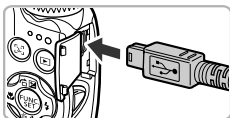

A2200

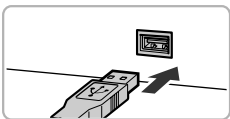
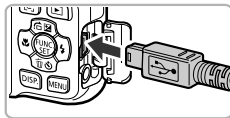

- Open het klepje en steek de kleinste stekker stevig in de aansluiting van de camera in de aangegeven richting.

- Steek de grote kabelstekker in de printer. Raadpleeg de handleiding van de printer voor meer informatie over de aansluiting.

3 Schakel de printer in.

4 Schakel de camera in.

A3300 IS A3200 IS

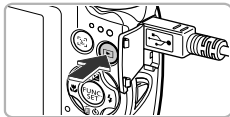

- Druk op  om de camera aan te zetten.

A2200

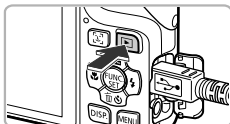

►  verschijnt op het scherm.



5 Selecteer een beeld.

- Druk op de knoppen ◀▶ om een beeld te selecteren en druk vervolgens op de knop .



6 Druk beelden af.

- Druk op de knoppen ▲▼ om [Print] te selecteren en druk vervolgens op de knop .
- Het afdrukken begint.
- Als u nog meer beelden wilt afdrukken, herhaalt u stap 5 en 6 nadat het afdrukken is voltooid.
- Wanneer u klaar bent met afdrukken, schakelt u de camera en de printer uit en verwijdert u de interfacekabel.



- Zie p. 44 voor printers van Canon die compatibel zijn met PictBridge (afzonderlijk verkrijgbaar).
- Indexafdrukken zijn niet beschikbaar op bepaalde Canon PictBridge-compatibele printers (afzonderlijk verkrijgbaar).

Afdrukinstellingen maken



1 Sluit de camera aan op de printer.

- Volg stap 1 en 5 op p. 142 om het scherm links weer te geven.

2 Kies een menuoptie.

- Druk op de knoppen ◀▶ om een optie te selecteren.

3 Kies de optie-instellingen.

- Druk op de knoppen ◀▶ om de optie-instelling te kiezen.

	Stand.	Volg de instellingen van de printer.
	Datum	Hiermee wordt de datum van de opname afgedrukt.
	File No.	Hiermee wordt het bestandsnummer afgedrukt.
	Beiden	Hiermee wordt zowel de datum als het bestandsnummer afgedrukt.
	Uit	—
	Stand.	Volg de instellingen van de printer.
	Uit	—
	Aan	Hierbij wordt opnameinformatie gebruikt voor optimale afdrukinstellingen.
	R-Ogen1	Hiermee worden rode ogen gecorrigeerd.
	R-Ogen2*	Hierbij wordt [NR], [Gez.] en [R-Ogen1] gebruikt om het beeld te corrigeren.
	Vivid*	Het groen van bomen en het blauw van de lucht en de oceaan worden levendiger weergegeven.
	NR*	Hiermee wordt beeldruis verminderd.
	Vivid+NR*	Hierbij worden zowel [Vivid] als [NR] gebruikt om het beeld te corrigeren.
Gez. *	Corrigeert helderheid voor donkere gezichten, zoals in slecht verlichte opnamen.	
	Aantal exemplaren	Kies het aantal exemplaren.
Trimmen	—	Kies het gebied om af te drukken.
Papierinstellingen	—	Hiermee stelt u het papierformaat en de layout in.

* Verschijnt alleen bij een verbinding met inkjetprinters.

Trimmen en afdrukken (Trimmen)

U kunt een gedeelte van een beeld uitsnijden om af te drukken.

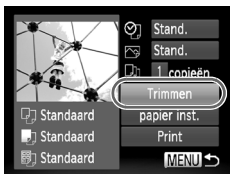

1 Selecteer [Trimmen].

- Volg stappen 1–2 op p. 144 om [Trimmen] te selecteren en druk vervolgens op de knop .
- ▶ Er verschijnt een kader rond het gedeelte van het beeld dat u wilt bijsnijden.



2 Kies het snijgebied.

- Verplaats de zoomknop om de grootte van het kader te wijzigen.
- Druk op de knoppen     om de positie van het kader te wijzigen.
- Druk op de knop **DISP.** om het kader te roteren.
- Druk op de knop  om de instelling te voltooien.

3 Druk de beelden af.

- Volg stap 6 op p. 143 om af te drukken.



- Afhankelijk van de verhouding of omdat ze te klein zijn, kunt u beelden mogelijk niet trimmen.
- Bij het trimmen van foto's met toegevoegde datums worden de datums mogelijk niet juist weergegeven.

Het papierformaat en de layout kiezen voor afdrukken



1 Selecteer [papier inst.].

- Volg stappen 1–2 op p. 144 om [papier inst.] te selecteren en druk vervolgens op de knop .



2 Kies een papierformaat.

- Druk op de knoppen ▲▼ om een optie te selecteren en druk vervolgens op de knop .



3 Kies een papierformaat.

- Druk op de knoppen ▲▼ om een optie te selecteren en druk vervolgens op de knop .



4 Kies een layout.

- Druk op de knoppen ▲▼ om een layout te kiezen en druk vervolgens op de knop .
- Druk op de knoppen ◀▶ om het aantal afdrukken in te stellen als [N-plus] is gekozen.

5 Druk de beelden af.

Beschikbare layoutopties

Standaard	Volg de instellingen van de printer.
Randen	Hiermee wordt afgedrukt met een rand.
Randloos	Hiermee wordt afgedrukt zonder een rand.
N-plus	Kies hoeveel exemplaren van een beeld op een vel moeten worden afgedrukt.
ID Foto	Hiermee drukt u ID-foto's af. Alleen beelden met dezelfde resolutie als de instelling van de resolutie L (Groot) van de camera kunnen worden gekozen.
Vaste afm.	Kies het afdrukformaat. U kunt kiezen uit 90 x 130 mm, briefkaart en breed formaat.

ID-foto's afdrukken

1 Kies [ID Foto].

- Volg stappen 1–4 op p. 146 om [ID Foto] te selecteren en druk vervolgens op de knop .



2 Kies de lengte van de lange zijde en de korte zijde.

- Druk op de knoppen ▲▼ om een optie te selecteren.
- Druk op de knoppen ◀▶ om de lengte te selecteren en druk vervolgens op de knop .



3 Kies het afdrukgebied.



- Volg stap 2 op p. 145 om het afdrukgebied te kiezen.

4 Druk de beelden af.

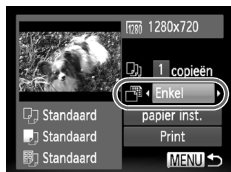
Films afdrukken



1 Sluit de camera aan op de printer.

- Volg stap 1–5 op p. 142 om een film te selecteren.
- Druk op de knoppen ◀▶ om  te selecteren en druk vervolgens op de knop  om het scherm aan de linkerkant weer te geven.

2 Selecteer een afdrukmethode.

- Druk op de knoppen ▲▼ om  te selecteren en druk vervolgens op de knoppen ◀▶ om een afdrukmethode te kiezen.

3 Druk de beelden af.

Afdrukmethoden voor films

Enkel	Hiermee wordt de huidig weergegeven situatie als een foto weergegeven.
Reeks	Hiermee wordt een reeks beelden uit een bepaalde situatie afgedrukt op één vel papier. Als [Onderschrift] is ingesteld op [Aan] kunt u het mapnummer, bestandsnummer en de verstreken tijd voor het kader tegelijkertijd afdrukken.



- Als u tijdens het afdrukken op de knop  drukt, wordt het afdrukken geannuleerd.
- [ID Foto] en [Reeks] kunnen niet worden gekozen op Canon PictBridge-compatibele printers van CP720/CP730 en eerdere modellen.

Beelden selecteren voor afdrucken (DPOF)

U kunt maximaal 998 beelden op een geheugenkaart selecteren om af te drukken en instellingen zoals het gewenste aantal exemplaren te specificeren, zodat deze samen kunnen worden afgedrukt (p. 152) of worden verwerkt in een fotozaak. Deze selectiemethoden voldoen aan de DPOF-normen (Digital Print Order Format).



U kunt geen films selecteren.

Print instellingen

U kunt het afdruktype, de datum en het bestandsnummer instellen. Deze instellingen worden toegepast op alle beelden die zijn geselecteerd voor afdrucken.



1 Selecteer [Print instellingen].

- Druk op de knop **MENU** om [Print instellingen] te selecteren op het tabblad . Druk vervolgens op de knop .

2 Wijzig de instellingen.

- Druk op de knoppen **▲▼** om een menu-item te selecteren en gebruik vervolgens de knoppen **◀▶** om een optie te selecteren.
- Druk op **MENU** om de instelling te voltooien en terug te keren naar het menuscherm.

Afdruktype	Standaard	Hiermee drukt u 1 foto per pagina af.
	Index	Hiermee drukt u diverse verkleinde beelden per pagina af.
	Beide	Hiermee worden zowel standaard- als indexformaten afgedrukt.
Datum	Aan	Hiermee wordt de datum van de opname afgedrukt.
	Uit	—
File No.	Aan	Hiermee wordt het bestandsnummer afgedrukt.
	Uit	—
Wis DPOF data	Aan	Alle afdrukinstellingen worden na het afdrucken verwijderd.
	Uit	—



- Sommige printers of fotozaken zijn wellicht niet in staat om alle instellingen te verwerken in de afdrucken.
-  kan verschijnen bij gebruik van een geheugenkaart met afdrukinstellingen van een andere camera. Deze instellingen worden overschreven door de instellingen die u opgeeft op uw camera.
- Als [Datum] is ingesteld op [Aan] drukken sommige printers de datum tweemaal af.



- Wanneer [Index] is geselecteerd, kunnen de opties [Datum] en [File No.] niet tegelijk op [Aan] worden ingesteld.
- De datum wordt afgedrukt volgens de notatie die is ingesteld in de functie [Datum/Tijd] op het tabblad , dat u kunt selecteren nadat u op de knop **MENU** hebt gedrukt (p. 23).







Het aantal exemplaren selecteren





1 Selecteer [Sel. beeld & aantal].

- Druk op de knop **MENU** om [Sel. beeld & aantal] te selecteren op het tabblad . Druk vervolgens op de knop .

2 Selecteer een beeld.

- Druk op de knoppen   om een beeld te selecteren en druk vervolgens op de knop .
- ▶ U kunt het aantal af te drukken exemplaren instellen.
- Als u beelden selecteert in [Index], verschijnt  op het scherm. Druk opnieuw op de knop  om de selectie van het beeld ongedaan te maken.  verdwijnt dan.

3 Stel het aantal afdrucken in.

- Druk op de knoppen   om het aantal afdrucken in te stellen (maximaal 99).
- Herhaal stap 2 en 3 om meer beelden en het aantal afdrucken van elk beeld te selecteren.
- Voor indexafdrucken kunt u het aantal afdrucken niet instellen. U kunt alleen de af te drukken beelden selecteren (zoals getoond in stap 2).
- Druk op **MENU** om de instelling te voltooien en terug te keren naar het menuscherm.



Selecteer reeks





1 Selecteer [Select. reeks].

- Voer stap 1 op p. 150 uit om [Select. reeks] te selecteren en druk vervolgens op de knop .

2 Selecteer de beelden.

- Voer stap 2 en 3 op p. 127 uit om beelden te selecteren.

3 Kies de afdrukinstellingen.

- Druk op de knoppen   om [Opdracht] te selecteren en druk vervolgens op de knop .



Instellen dat alle beelden één keer worden afgedrukt



1 Selecteer [Sel. alle beelden].

- Voer stap 1 op p. 150 uit om [Sel. alle beelden] te selecteren en druk vervolgens op de knop .

2 Kies de afdrukinstellingen.

- Druk op de knoppen   om [OK] te selecteren en druk vervolgens op de knop .

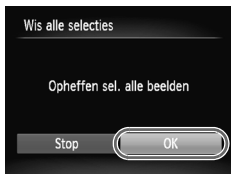

Alle selecties wissen



1 Selecteer [Wis alle selecties].

- Voer stap 1 op p. 150 uit en selecteer [Wis alle selecties]. Druk vervolgens op de knop .

2 Alle selecties worden gewist.

- Druk op de knoppen   om [OK] te selecteren en druk vervolgens op de knop .



Gekozen beelden afdrukken (DPOF)



- Als er beelden worden toegevoegd aan de afdruklijst (p. 149 – 151), verschijnt het scherm aan de linkerkant als u de camera aansluit op een PictBridge-compatibele printer. Druk op de knoppen ▲▼ om [Print nu] te selecteren en druk vervolgens op de knop  om beelden die aan de afdruklijst zijn toegevoegd eenvoudig af te drukken.
- Als u het afdrukken onderbreekt en opnieuw start, begint het afdrukken bij de volgende afdruk.

9

De camera-instellingen aanpassen

U kunt allerlei instellingen aanpassen aan uw voorkeuren. In het eerste deel van dit hoofdstuk worden enkele handige en veelgebruikte functies beschreven. Daarna wordt uitgelegd hoe u instellingen voor opnemen en afspelen aanpast aan uw wensen.

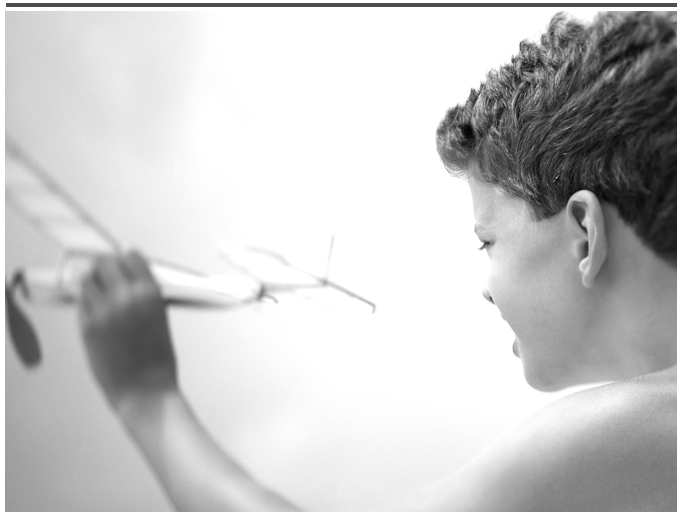





De camera-instellingen wijzigen

U kunt handige en veelgebruikte functies aanpassen via het tabblad  (p. 53).

Geluiden wijzigen

U kunt alle bedieningsgeluiden van de camera wijzigen.



- Selecteer [Geluidsopties] en druk op de knop .
- Druk op de knoppen   om een menu-item te selecteren.
- Druk op de knoppen   om een optie te selecteren.

1	Vooringestelde geluiden (kunnen niet worden gewijzigd)
2	Vooringestelde geluiden U kunt de meegeleverde software gebruiken om de geluiden te wijzigen (p. 2).





U kunt de geluidsinstellingen in  niet wijzigen.

Hints en tips uitschakelen

Wanneer u een item selecteert in het menu FUNC. (p. 52) of MENU (p. 53), wordt er een beschrijving van de functie (hints en tips) weergegeven. U kunt deze functie uitschakelen.





- Selecteer [Hints en tips] en druk op de knoppen   om [Uit] te selecteren.

Low Level Format geheugenkaart

Voer een Low Level Format uit als het bericht [Geheugenkaart fout] verschijnt, als de camera niet goed werkt, als u denkt dat de opname-/leessnelheid van een geheugenkaart is afgenomen, of als het opnemen van een film plotseling wordt afgebroken. Aangezien u de gewiste gegevens niet kunt herstellen, moet u uiterst voorzichtig zijn als u een geheugenkaart gaat formatteren.



1 Selecteer [Low Level Format].

- Selecteer [Formateren] en druk op de knop .
- Druk op de knoppen ▲▼ om [Low Level Format] te selecteren en druk vervolgens op de knoppen ◀▶ om ✓ weer te geven.
- Druk op de knoppen ▲▼◀▶ om [OK] te selecteren en druk vervolgens op de knop .

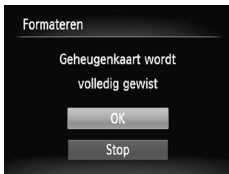

2 Start de Low Level Format.

- Druk op de knoppen ▲▼ om [OK] te selecteren en druk vervolgens op de knop .
- ▶ De Low Level Format wordt uitgevoerd.
- ▶ Als de Low Level Format is voltooid, verschijnt op het scherm de melding [Geheugenkaart is geformatteerd].

3 Voltooi de Low Level Format.

- Druk op de knop .





- Een Low Level Format kan langer duren dan normaal formatteren (p. 26), omdat alle opgenomen gegevens worden gewist.
- U kunt een Low Level Format van een geheugenkaart stoppen door [Stop] te selecteren. Als u stopt met de Low Level Format, zijn de gegevens gewist maar kunt u de geheugenkaart zonder problemen blijven gebruiken.

Het opstartscherm wijzigen

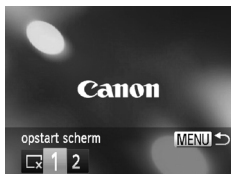
U kunt het opstartscherm wijzigen dat verschijnt wanneer u de camera inschakelt.







- Selecteer [opstart scherm] en druk op de knop .
- Druk op de knoppen   om een optie te selecteren.

<input type="checkbox"/>	Geen opstartbeeld
1	Voorinstelde beelden (kunnen niet worden gewijzigd)
2	Voorinstelde beelden U kunt vastgelegde beelden instellen en de meegeleverde software gebruiken om de beelden te wijzigen.

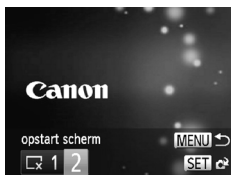





Opgeslagen beelden vastleggen als opstartscherm

Als u op de knop  drukt en de camera in de afspelmodus zet, kunt u een beeld vastleggen.



- Selecteer [opstart scherm] en druk op de knop .
- Druk op de knoppen   om [2] te selecteren en druk vervolgens op de knop .



- Druk op de knoppen   om een beeld te selecteren en druk vervolgens op de knop .
- Druk op de knoppen   om [OK] te selecteren en druk vervolgens op de knop  om de registratie te voltooien.



Een eventueel eerder geregistreerd opstartbeeld wordt overschreven als u een nieuw opstartbeeld registreert.



Leg het opstartbeeld of -geluid vast met de bijgeleverde software

U kunt de speciale bedieningsgeluiden en opstartbeelden in de meegeleverde software toewijzen aan de camera. Raadpleeg de *Softwarehandleiding* voor gedetailleerde informatie.

De bestandsnummering wijzigen

Uw opnamen krijgen automatisch opeenvolgende bestandsnummers toegewezen van 0001 t/m 9999 en worden opgeslagen in mappen met maximaal 2.000 opnamen. U kunt de toewijzing van de bestandsnummers wijzigen.



- Selecteer [Bestandnr.] en druk op de knoppen ◀▶ om een optie te selecteren.

Continu	Ook als u opnamen maakt met een nieuwe geheugenkaart, krijgen de bestanden steeds een oplopend nummer totdat u een opname maakt en opslaat met het nummer 9999.
Auto reset	Als u een nieuwe geheugenkaart gebruikt of een nieuwe map maakt, begint de bestandsnummering weer bij 0001.



- Als u een geheugenkaart gebruikt die al opnamen bevat, kunnen de nieuwe bestanden zowel bij de instelling [Continu] als [Auto reset] een opvolgend nummer krijgen volgens de bestaande nummering. Als u opnieuw met bestandsnummer 0001 wilt beginnen, formateert u de geheugenkaart vóór gebruik (p. 26).
- Raadpleeg de *Softwarehandleiding* voor informatie over mapstructuren of afbeeldingstypen.

Mappen maken volgens opnamedatum

Beelden worden opgeslagen in mappen die elke maand worden gemaakt. U kunt echter ook mappen maken volgens de opnamedatum.



- Selecteer [Maak folder] en druk vervolgens op de knoppen ◀▶ om [Dagelijks] te selecteren.
- Beelden worden opgeslagen in mappen die op elke opnamedatum worden gemaakt.

De tijd wijzigen voor de optie Lens intrekken

Om veiligheidsredenen wordt de lens ingetrokken na ongeveer 1 minuut nadat u op de knop [] hebt gedrukt in een opnamemodus (p. 31). Als u wilt dat de lens meteen wordt ingetrokken wanneer u op de knop [] drukt, zet u de tijdsduur voor het intrekken op [0 sec.].



- Selecteer [Lens intrekken] en druk op de knoppen ◀▶ om [0 sec.] te selecteren.

De spaarstandfunctie uitschakelen

U kunt de spaarstandfunctie (p. 58) instellen op [Uit]. De instelling [Aan] wordt aanbevolen om de batterij te sparen.



- Selecteer [spaarstand] en druk op de knop .
- Druk op de knoppen ▲▼ om [Automatisch Uit] te selecteren. Druk vervolgens op de knoppen ◀▶ om [Uit] te selecteren.
- Als u de spaarstandfunctie op [Uit] zet, moet u eraan denken de camera na gebruik uit te schakelen.

Spaarstand van het scherm instellen

U kunt bepalen hoe lang het duurt voordat het scherm automatisch wordt uitgeschakeld (p. 58). Dit werkt ook als [Automatisch Uit] is ingesteld op [Uit].





- Selecteer [spaarstand] en druk op de knop .
- Druk op de knoppen ▲▼ om [Display uit] te selecteren. Gebruik vervolgens de knoppen ◀▶ om een tijd te selecteren.
- Het is raadzaam een tijd onder [1 min] te selecteren om de batterij te sparen.

De wereldklok gebruiken

Als u in het buitenland bent, kunt u beelden opnemen met de lokale datum en tijd door eenvoudigweg de tijdzone-instelling te wijzigen. Als u de tijdzones van uw bestemming van tevoren registreert, hoeft u de datum- en tijdstellingen in het buitenland niet meer aan te passen.





1 Stel de thustijdzone in.

- Selecteer [Tijdzone] en druk op de knop .
- Als u dit voor het eerst instelt, controleert u eerst of het links afgebeelde scherm verschijnt en drukt u vervolgens op de knop .
- Druk op de knoppen ◀▶ om de tijdzone voor thuis te selecteren.
- Als u de zomertijd wilt instellen (normale tijd plus 1 uur), gebruikt u de knoppen ▲▼ om  te selecteren.
- Druk op de knop .



2 Stel de wereldtijdzone in.

- Druk op de knoppen ▲▼ om [✈ Wereld] te selecteren en druk vervolgens op de knop .
- Druk op de knoppen ◀▶ om een wereldtijdzone te selecteren.
- U kunt de zomertijd op dezelfde manier instellen als bij stap 1.
- Druk op de knop .



3 Selecteer de wereldtijdzone.

- Druk op de knoppen ▲▼ om [✈ Wereld] te selecteren en druk vervolgens op de knop **MENU**.
- ▶ ✈ verschijnt op het opnamescherm (p. 175).



Als u in de instelling ✈ de datum of tijd wijzigt (p. 23), worden de datum en tijd voor de optie [🏠 Thuis] automatisch gewijzigd.

Instellingen voor opnamefuncties wijzigen

Als u het programmakeuzewiel instelt op **P**, kunt u de instellingen wijzigen op het tabblad  (p. 53).





Voordat u in een andere modus dan **P** een opname wilt maken met een functie die in deze sectie wordt uitgelegd, moet u controleren of de functie in die modus beschikbaar is (p. 180 – 195).

Het AF-hulplicht uitschakelen

Het licht gaat automatisch branden voor ondersteuning bij scherpstellen in omstandigheden met weinig licht als u de ontspanknop half indrukt. U kunt dit licht uitzetten.







- Selecteer [AF-hulplicht] en druk op de knoppen   om [Uit] te selecteren.

De functie Rode-ogenreductie uitzetten

Het licht voor rode-ogenreductie brandt om het effect van rode ogen te verminderen dat optreedt wanneer u opnamen maakt met de flitser in een donkere omgeving. U kunt deze functie uitschakelen.



- Selecteer [Flits Instellingen] en druk op de knop .
- Druk op de knoppen   om [Lamp Aan] te selecteren en druk vervolgens op de knoppen   om [Uit] te selecteren.

De weergaveduur van het beeld meteen na de opname wijzigen

U kunt instellen hoe lang de beelden meteen na het maken van de opname worden weergegeven.



- Selecteer [Bekijken] en druk op de knoppen ◀▶ om een optie te selecteren.

2–10 sec.	Geeft de beelden de ingestelde tijd lang weer.
Vastzetten	Het beeld wordt weergegeven totdat u de ontspanknop half indrukt.
Uit	De beelden worden niet weergegeven.

De wijze waarop het beeld wordt weergegeven meteen na de opname wijzigen

U kunt de wijze waarop het beeld wordt weergegeven meteen na de opname wijzigen.



- Selecteer [Terugkijken] en druk op de knoppen ◀▶ om een optie te selecteren.

Uit	Geeft alleen het beeld weer.
details	Uitgebreide informatie weergave (p. 177).
Focus check	Het gebied binnen het AF-kader wordt vergroot weergegeven, zodat u de focus kunt controleren. De procedure is hetzelfde als in "De focus controleren" (p. 121).

De sjabloon weergeven

U kunt verticale en horizontale rasterlijnen weergeven, of een uitsnede van 3:2, om het afdrukbare gebied voor 90 x 130 mm en voor een briefkaart aan te duiden.



- Selecteer [Disp. Sjabloon] en druk op de knoppen ◀▶ om een optie te selecteren.

Uit	–
Raster	Een raster wordt over het scherm geplaatst.
Uitsnede	Boven en onder in het scherm verschijnen grijze balken. Dit gebied wordt niet afgedrukt als u afdrukt op papier met een verhouding van 3:2.
Beide	De rasterlijnen en de uitsnede worden beide weergegeven.



- In **W** kunt u [Uitsnede] of [Beide] niet instellen.
- De rasterlijnen worden niet opgeslagen bij de opname.
- De gebieden die met de optie [Uitsnede] grijs worden weergegeven, zijn gebieden die niet worden afgedrukt. Het vastgelegde beeld bevat ook de gedeelten in de grijze gebieden.

Instellingen van de IS-modus wijzigen

A3300 IS A3200 IS



- Selecteer [IS modus] en druk op de knoppen ◀▶ om een optie te selecteren.

Continu	Beeldstabilisatie staat altijd aan. U kunt het resultaat meteen controleren op het scherm, waardoor u gemakkelijk de compositie of de focus kunt controleren en bijstellen. Bij het opnemen van films worden tevens sterke camerabewegingen verminderd, bijvoorbeeld als u loopt (Dynamische modus).
Uit	–
Opname*	Beeldstabilisatie is alleen actief op het moment van de opname.
Pan*	Beeldstabilisatie compenseert alleen op- en neerwaartse camerabewegingen. Deze optie wordt aanbevolen voor het maken van opnamen van voorwerpen die horizontaal bewegen.

* De instelling wordt gewijzigd in [Continu] als u films opneemt.





- Als de camerabeweging te groot is, plaatst u de camera op een statief. Stel de IS-modus ook in op [Uit] als u opnamen maakt met de camera op een statief.
- Houd bij de optie [Pan] de camera horizontaal als u opnamen maakt. Beeldstabilisatie werkt niet als u de camera verticaal houdt.

Instellingen voor afspeelfuncties wijzigen

U kunt de instellingen op het tabblad  aanpassen door op de knop  te drukken (p. 53).

Het beeld selecteren waarmee het afspelen begint





- Selecteer [Ga verder] en druk op de knoppen   om een optie te selecteren.

Laatst gez	De weergave wordt hervat met de laatst bekeken opname.
Laatste f.	De weergave wordt hervat met de laatst gemaakte opname.

De functie Automatisch draaien uitschakelen

Als u beelden weergeeft op de camera, worden beelden die in verticale richting zijn gemaakt automatisch gerooteerd en verticaal weergegeven. U kunt deze functie uitschakelen.



- Selecteer [Autom. draaien] en druk op de knoppen   om [Uit] te selecteren.



- Beelden kunnen niet worden gerooteerd (p. 134) als [Autom. draaien] is ingesteld op [Uit]. Gerooteerde beelden worden ook in hun oorspronkelijke richting weergegeven.
- In Smart Shuffle (p. 123) worden beelden die verticaal zijn gemaakt verticaal weergegeven, zelfs als [Autom. draaien] is ingesteld op [Uit]. Gerooteerde beelden daarentegen worden in hun oorspronkelijke richting weergegeven.



10

Nuttige informatie

In dit hoofdstuk wordt beschreven hoe u de voedingsadapterset (afzonderlijk verkrijgbaar) kunt gebruiken. Daarnaast bevat het hoofdstuk tips voor het oplossen van problemen en een lijst met functies en een items die op het scherm verschijnen.

Aansluiten op het lichtnet

Als u de voedingsadapterset ACK-DC60 (afzonderlijk verkrijgbaar) gebruikt, kunt u de camera gebruiken zonder dat u zich zorgen hoeft te maken over de lading in de batterij.

1 Schakel de camera uit.

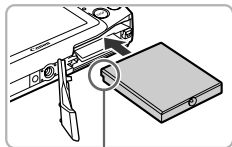

Aansluitpunten

2 Plaats de koppeling.

- Volg stap 2 op p. 20 om het klepje te openen, en plaats de koppeling op de afgebeelde wijze tot deze vastklikt.
- Volg stap 5 op p. 21 om het klepje te sluiten.

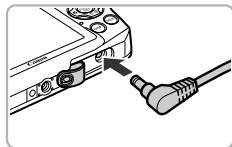

3 Sluit het snoer aan op de koppeling.

- Open het klepje en steek de stekker helemaal in de koppeling.

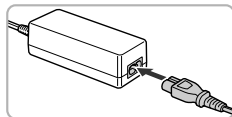

4 Sluit het netsnoer aan.

- Sluit het netsnoer aan op de compacte voedingsadapter en steek vervolgens het andere uiteinde in een stopcontact.
- Schakel de camera in als u deze wilt gebruiken.
- Wanneer u de camera niet meer gebruikt, schakelt u de camera uit en haalt u het netsnoer uit het stopcontact.



Haal de stekker of het netsnoer niet los als de camera nog is ingeschakeld. Hierdoor kunnen beelden worden gewist of kan de camera beschadigd raken.

Problemen oplossen

Controleer eerst het volgende als u denkt dat er een probleem is met de camera. Als u met de onderstaande tips uw probleem niet kunt verhelpen, neemt u contact op met de helpdesk van Canon Klantenservice die wordt vermeld op de adreslijst die bij het product wordt geleverd.

Voeding

Er gebeurt niets als u op de ON/OFF-knop drukt.

- Controleer of de batterij van het juiste type is en niet leeg is (p. 15).
- Controleer of de batterij juist is geplaatst (p. 20).
- Controleer of het geheugenkaartsleuf/batterijklepje goed is gesloten (p. 21).
- Als de batterijpolen vuil zijn, nemen de prestaties van de batterij af. Reinig de polen met een wattenstaafje en plaats de batterij enige malen opnieuw.

De batterij is snel leeg.

- Bij lage temperaturen nemen de prestaties van batterijen af. Maak de batterij warm, bijvoorbeeld door deze in uw zak te houden met het kapje op de batterijpolen.

De lens wordt niet ingetrokken.

- Open het geheugenkaartsleuf/batterijklepje niet als de camera aanstaat. Sluit het geheugenkaartsleuf/batterijklepje en schakel vervolgens de camera in en opnieuw uit (p. 21).

Weergave op televisie

Het beeld is vervormd of wordt niet weergegeven op de televisie (p. 125).

Opnamen maken

Er kunnen geen opnamen worden gemaakt.

- Stel het programmakeuzewiel in op een opnamemodus (p. 48).
- Druk in de afspeelmodus (p. 25) de ontspanknop half in (p. 27).

De weergave op het scherm is niet goed in donkere omstandigheden (p. 51).

De weergave op het scherm is niet goed tijdens het maken van opnamen.

Houd er rekening mee dat de volgende situaties niet op foto's worden vastgelegd, maar wel in films worden opgenomen.

- Als de camera wordt blootgesteld aan sterke lichtbronnen, kan het scherm donkerder worden.
- Het scherm kan flikkeren als u opnamen maakt bij TL- of LED-verlichting.
- Als u opnamen maakt van heldere lichtbronnen, kan er een lichtbalk (paarsachtig rood) verschijnen op het scherm.

Een knipperende  verschijnt op het scherm en de opname kan niet worden gemaakt, ook al wordt de ontspanknop helemaal ingedrukt (p. 30).

 verschijnt wanneer de ontspanknop half wordt ingedrukt (p. 60).

- Stel [IS modus] in op [Continu] (p. 164). **A3300 IS** **A3200 IS**
- Stel de flitser in op  (p. 89).
- Verhoog de ISO-waarde (p. 91).
- Plaats de camera op een statief. Stel daarnaast de [IS modus] in op [Uit] als u opnamen maakt met een statief (p. 164). **A3300 IS** **A3200 IS**

Het beeld is wazig.

- Druk de ontspanknop half in om scherp te stellen op het onderwerp en druk de knop daarna volledig in om een opname te maken (p. 27).
- Maak een opname op de juiste scherpstelafstand van het onderwerp (p. 198).
- Stel [AF-hulplicht] in op [Aan] (p. 161).
- Controleer of functies die u niet wilt gebruiken (macro, enzovoort), niet zijn ingesteld.
- Maak opnamen met de focusvergrendeling of AF-vergrendeling (p. 97, 100).

Ook als u de ontspanknop half indrukt, verschijnt het AF-kader niet en stelt de camera niet scherp.

- Als u richt op contrasterende lichte en donkere gebieden van het onderwerp en de ontspanknop half indrukt, of als u de ontspanknop meerdere malen half indrukt, verschijnt het AF-kader en stelt de camera scherp.

Het onderwerp is te donker.

- Stel de flitser in op  (p. 89).
- Pas de helderheid aan met belichtingscompensatie (p. 89).
- Pas het beeld aan met i-Contrast (p. 92, 138).
- Gebruik spotmeting of AE-vergrendeling om opnamen te maken (p. 103, 104).

Het onderwerp is te licht (overbelicht).

- Stel de flitser in op  (p. 60).
- Pas de helderheid aan met belichtingscompensatie (p. 89).
- Gebruik spotmeting of AE-vergrendeling om opnamen te maken (p. 103, 104).
- Verminder de belichting van het onderwerp.

Het beeld is donker hoewel de flitser is gebruikt (p. 30).

- Maak de opname met de juiste afstand voor het gebruik van de flitser (p. 89).
- Verhoog de ISO-waarde (p. 91).

De opname die is gemaakt met de flitser, is te licht (overbelicht).

- Maak de opname met de juiste afstand voor het gebruik van de flitser (p. 89).
- Stel de flitser in op  (p. 60).

Er verschijnen witte stippen in het beeld als ik een opname maak met de flitser.

- Het licht van de flitser wordt weerspiegeld door stofdeeltjes of andere voorwerpen in de lucht.

Het beeld is onzuiver of korrelig.

- Maak opnamen met een lagere ISO-waarde (p. 91).
- Afhankelijk van de opnamemodus kan het beeld onzuiver of korrelig lijken als u opnamen maakt met een hoge ISO-waarde (p. 73, 74).

Ogen worden rood weergegeven (p. 106).

- Stel [Lamp Aan] in op [Aan] (p. 161). Als u opnamen maakt met de flitser, gaat de lamp (aan de voorkant van de camera) aan (p. 46) en gedurende ongeveer 1 seconde, terwijl de camera rode ogen tegengaat, is het niet mogelijk opnamen te maken. Deze functie is doeltreffender als het onderwerp direct naar de lamp kijkt. U krijgt nog betere resultaten als u de verlichting binnenshuis verbetert of dichter bij het onderwerp gaat staan.
- Corrigeer beelden met rode-ogencorrectie (p. 139).

Het schrijven van opnamen naar een geheugenkaart verloopt traag of het maken van continu-opnamen gaat langzamer.

- Voer een Low Level Format uit van de geheugenkaart in de camera (p. 155).

Kan geen instellingen kiezen voor opnamefuncties of het menu FUNC.

- Welke opties u kunt instellen, is afhankelijk van de opnamemodus. Raadpleeg "Beschikbare functies per opnamemodus" en "Opnamemenu" (p. 180 – 195).

Kan de knoppen niet bedienen.

- Als het programmakeuzewiel is ingesteld op , kunnen sommige knoppen niet worden gebruikt (p. 33).

Films opnemen

De juiste opnametijd wordt niet weergegeven of stopt.

- Formateer de geheugenkaart in de camera of gebruik een geheugenkaart die kan opnemen met hoge snelheden. Ook als de opnametijd niet correct wordt weergegeven, heeft de opgenomen film de lengte die in werkelijkheid werd opgenomen (p. 26, 36).

! verschijnt op het scherm en de opname wordt automatisch beëindigd.

De camera heeft onvoldoende intern geheugen. Probeer een van de volgende oplossingen:

- Voer een Low Level Format uit van de geheugenkaart in de camera (p. 155).
- Wijzig de instelling voor de beeldkwaliteit (p. 112).
- Gebruik een geheugenkaart die kan opnemen met hoge snelheden (p. 112).

De zoomfunctie werkt niet (p. 114).

Afspelen

Er kunnen geen beelden of films worden afgespeeld.

- Als de bestandsnaam of mapstructuur is gewijzigd op een computer, kunt u beelden of films mogelijk niet afspelen. Raadpleeg de *Softwarehandleiding* voor informatie over mapstructuren of bestandsnamen.

Het afspelen stopt of het geluid valt weg.

- Gebruik een geheugenkaart waarop een Low Level Format is uitgevoerd met deze camera (p. 155).
- Als u een film kopieert naar een geheugenkaart met een lage leessnelheid, kan het afspelen tijdelijk worden onderbroken.
- Afhankelijk van de mogelijkheden van de computer, kunnen er beelden wegvallen of kan het geluid wegvallen bij het afspelen van films.

Kan de knoppen niet bedienen.

- Als het programmakeuzewiel is ingesteld op , kunnen sommige knoppen niet worden gebruikt (p. 33).

Geheugenkaart







Geheugenkaart wordt niet herkend.

- Als u de kaart in de camera laat, moet u de camera uitschakelen en weer inschakelen (p. 21).

Computer

Kan geen beelden overdragen naar een computer.

Het probleem kan mogelijk worden opgelost door de overdrachtsnelheid te verlagen wanneer de camera met een kabel is aangesloten op een computer.

- Druk op de knop  om de afspeelmodus te activeren. Houd de knop **MENU** ingedrukt en druk vervolgens tegelijkertijd op de knoppen  en . Druk in het scherm dat wordt weergegeven op de knoppen   om [B] te selecteren. Druk vervolgens op de knop .

Lijst met berichten die op het scherm verschijnen

Als er foutmeldingen verschijnen op het scherm, kunt u een van de volgende oplossingen proberen.

Geen geheugenkaart

- De geheugenkaart is niet in de juiste richting geplaatst. Plaats de geheugenkaart in de juiste richting (p. 21).

Geheugenkaart op slot

- Het schuifje voor schrijfbeveiliging van de SD-, SDHC- of SDXC-geheugenkaart is ingesteld op "LOCK". Ontgrendel het schuifje voor schrijfbeveiliging (p. 20, 21).

Kan niet opnemen

- U probeert een opname te maken zonder geheugenkaart. Plaats de geheugenkaart in de juiste richting om opnamen te maken (p. 21).

Geheugenkaart fout (p. 155)

- Als dit bericht ook verschijnt als er een geformatteerde geheugenkaart in de juiste richting is geïnstalleerd, neemt u contact op met een helpdesk van Canon Klantenservice (p. 21).

Te weinig kaartruimte

- Er is onvoldoende ruimte vrij op de geheugenkaart om opnamen te maken (p. 28, 33, 34, 59, 87) of beelden te bewerken (p. 135 – 139). Wis de beelden (p. 32, 129) om ruimte te maken voor nieuwe beelden of plaats een lege geheugenkaart (p. 21).

Vervang \ Verwissel accu (p. 20)

Geen beeld.

- Er zijn op de geheugenkaart geen beelden vastgelegd die kunnen worden weergegeven.

Beveiligd! (p. 126)

Onbekend beeld./Incompatible JPEG/Beeld te groot./Kan geen AVI afspelen/RAW

- Niet-ondersteunde beelden of beelden met beschadigde gegevens kunnen niet worden weergegeven.
- Beelden die zijn bewerkt op een computer, beelden waarvan de bestandsnaam is gewijzigd of beelden die met een andere camera zijn gemaakt, kunnen mogelijk niet worden weergegeven.

Kan niet vergroten!/Kan dit niet afspelen in Smart Shuffle/Kan niet roteren/ Kan beeld niet wijzigen/Kan beeld niet registreren/Kan Niet Wijzigen/Kan niet aan Cat. toekennen/Niet selecteerbaar beeld.

- Het is niet mogelijk incompatibele beelden te vergroten (p. 122), af te spelen in Smart Shuffle (p. 123), te markeren als favoriet (p. 131), te roteren (p. 134), te bewerken (p. 135 – 139), toe te wijzen aan het opstartscherm (p. 156), te categoriseren (p. 132) of toe te voegen aan een afdruklijst (p. 149).
- Beelden die zijn bewerkt op een computer, beelden waarvan de bestandsnaam is gewijzigd of beelden die met een andere camera zijn gemaakt, kunnen mogelijk niet worden vergroot, afgespeeld in Smart Shuffle, gemarkeerd als favoriet, geroteerd, bewerkt, toegewezen aan het opstartscherm, gecategoriseerd of toegevoegd aan een afdruklijst.
- Films kunnen niet worden vergroot (p. 122), afgespeeld in Smart Shuffle (p. 123), bewerkt (p. 135 – 139), toegevoegd aan een afdruklijst (p. 149) of toegewezen aan het opstartscherm (p. 156).

Ongeldig selectiebereik

- Bij het selecteren van de selectiereeks (p. 127, 130, 133, 151) hebt u geprobeerd een beginbeeld te selecteren dat na het laatste beeld kwam, of u hebt geprobeerd een laatste beeld te selecteren dat vóór het eerste beeld kwam.

Selectielimiet bereikt

- U hebt in de afdrুকinstellingen meer dan 998 beelden geselecteerd. Selecteer minder dan 998 beelden (p. 150).
- Afdrুকinstellingen konden niet correct worden opgeslagen. Verminder het aantal geselecteerde beelden en probeer het opnieuw (p. 150).
- U hebt 501 of meer beelden geselecteerd bij Beveilig (p. 126), Wissen (p. 129), Favorieten (p. 131), My Category (p. 132) of Print instellingen (p. 149).

Communicatie fout

- Er konden geen beelden naar de computer worden overgedragen of worden afgedrukt vanwege het grote aantal beelden (ongeveer 1.000) dat is opgeslagen op de geheugenkaart. Gebruik een USB-kaartlezer om de beelden te downloaden. Plaats de geheugenkaart in de kaartsleuf van de printer om af te drukken.

Fout in benaming.

- De map of het beeld kan niet worden gemaakt omdat er al een beeld bestaat met dezelfde bestandsnaam als de map, of omdat het maximale aantal bestanden is bereikt. Wijzig in het menu  de optie [Bestandnr.] in [Auto reset] (p. 157) of formatteer de geheugenkaart (p. 26).

Lens fout

- Deze fout kan optreden als u de lens vasthoudt terwijl deze in beweging is of als u de camera gebruikt in een omgeving met veel stof of zand in de lucht.
- Als dit foutbericht zich blijft voordoen, neemt u contact op met een helpdesk van Canon Klantenservice omdat er mogelijk een probleem is met de lens.

Camerafout gedetecteerd (Foutnummer)

- Als direct na het maken van een foto een foutcode verschijnt, is het beeld mogelijk niet vastgelegd. Controleer het beeld in de afspeelmodus.
- Als dit foutbericht weer verschijnt, noteert u het foutnummer (Exx) en neemt u contact op met een helpdesk van Canon Klantenservice omdat er mogelijk een probleem is met de camera.

bestandsfout

- Foto's van andere camera's of beelden die zijn gewijzigd met computersoftware kunnen mogelijk niet worden afgedrukt.

Print fout

- Controleer de instellingen voor papierformaat. Als het bericht verschijnt wanneer de instellingen juist zijn, schakelt u de printer uit en weer in. Vervolgens kiest u de instellingen opnieuw.

Absorptiekussen inkt vol

- Neem contact op met de helpdesk van Canon Klantenservice voor een vervangend absorptiekussen.

Informatieweergave op het scherm

Opname (informatieweergave)

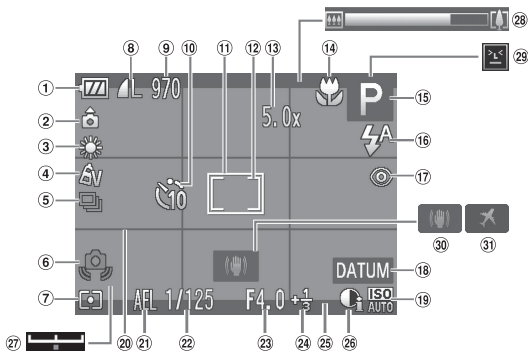

- | | | |
|---|--|--|
| ① Batterij-oplaadlampje (p. 15) | ⑩ Zelfontspanner (p. 64, 65, 66) | ⑲ ISO-waarde (p. 91) |
| ② Camerastand* | ⑪ AF-kader (p. 96) | ⑳ Raster (p. 163) |
| ③ Witbalans (p. 90) | ⑫ Spotmetingpuntkader (p. 103) | ㉑ AE-vergrendeling (p. 104), FE-vergrendeling (p. 104) |
| ④ My Colors (p. 94) | ⑬ Digitale zoom (p. 61)/ Digitale Tele-converter (p. 62) | ㉒ Sluittijd |
| ⑤ Transportmodus (p. 93) | ⑭ Scherpstelbereik (p. 95), AF lock (p. 100) | ㉓ Diafragma waarde |
| ⑥ Waarschuwing: camera beweegt (p. 30) | ⑮ Opnamemodus (p. 180), Compositiepictogram (p. 176) | ㉔ Belichtingscompensatie (p. 89) |
| ⑦ Meetmethode (p. 103) | ⑯ Flits mode (p. 60, 89, 105) | ㉕ Uitsnede (p. 163) |
| ⑧ Compressie (beeldkwaliteit) (p. 67)/ Resolutie (p. 67, 112) | ⑰ Rode-ogencorrectie (p. 139) | ㉖ i-Contrast (p. 92) |
| ⑨ Foto's: Aantal opnamen (p. 68)
Films: Resterende tijd (p. 112) | ⑱ Datum stempel (p. 63) | ㉗ Belichtingsschuifbalk (p. 113) |
| | | ㉘ Zoombalk (p. 28) |
| | | ㉙ Knipperdetectie (p. 107) |
| | | ㉚ Beeldstabilisatie (p. 164) |
| | | ㉛ Tijdszone (p. 159) |

* : Standaard, : Verticale stand

Tijdens de opname wordt de camerapositie gedetecteerd (verticaal of horizontaal) en worden de instellingen aangepast voor een optimale opname. Ook wordt de richting gedetecteerd tijdens het afspelen, zodat u de camera in beide posities kunt houden. Ook worden beelden automatisch geroteerd als u ze bekijkt. Deze functie werkt mogelijk niet goed als de camera naar boven of naar beneden is gericht.

Compositie pictogrammen

In de modus **AUTO** geeft de camera automatisch een pictogram weer voor de vastgestelde compositie. Vervolgens wordt automatisch de focus ingesteld en worden de optimale instellingen geselecteerd voor de helderheid en kleur voor het onderwerp.

Onderwerp \ Achtergrond	Mensen			Niet-menselijke onderwerpen/ landschappen			Achtergrondkleur pictogram
	In beweging	Met veel schaduw in het gezicht		In beweging	Indien dichtbij		
Helder				AUTO			Grijs
Tegenlicht			—				
Inclusief blauwe lichten				AUTO			Lichtblauw
Tegenlicht			—				
Zonsondergangen	—				—		Oranje
Spotlight							
Donker				AUTO			Donkerblauw
Met een statief	*	—		*	—		





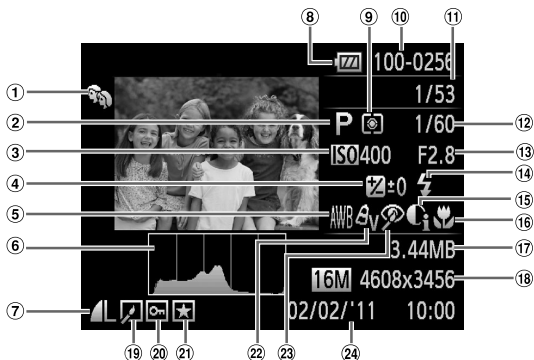





* Verschijnt als de compositie donker is en de camera op een statief is geplaatst.

Afspelen (uitgebreide informatieweergave)



- | | | |
|---|--|--|
| ① My Category (p. 132) | ⑨ Meetmethode (p. 103) | ⑰ Bestandsgrootte (p. 68, 112) |
| ② Opnamemodus (p. 180) | ⑩ Mapnummer – Bestandnummer (p. 157) | ⑱ Foto's: Resolutie (p. 67) Films: Filmlengte (p. 112) |
| ③ ISO-waarde (p. 91) | ⑪ Nummer van weergegeven beeld / totaal aantal beelden | ⑲ Beeld bewerken (p. 135 – 139) |
| ④ Belichtingscompensatie (p. 89), Belichtingsverschuiving (p. 113) | ⑫ Sluittijd | ⑳ Beveilig (p. 126) |
| ⑤ Witbalans (p. 90) | ⑬ Diafragma-waarde, Beeldkwaliteit (Films) (p. 112) | ㉑ Favorieten (p. 131) |
| ⑥ Histogram (p. 51) | ⑭ Flitser (p. 89) | ㉒ My Colors (p. 94) |
| ⑦ Compressie (Beeldkwaliteit) (p. 67) / Resolutie (p. 67, 112), MOV (Films) | ⑮ i-Contrast (p. 92, 138) | ㉓ Rode-ogencorrectie (p. 106, 139) |
| ⑧ Batterij-oplaadlampje (p. 15) | ⑯ Scherpstelbereik (p. 95) | ㉔ Opnamedatum en -tijd (p. 23) |

Overzicht van het filmbedieningspaneel in "Films bekijken" (p. 36)

	Afsluiten
	Afspelen
	Afspelen in slow motion (U kunt de snelheid aanpassen met de knoppen ◀▶. Geluid wordt niet afgespeeld.)
	Achteruit springen* (Als u de knop ingedrukt houdt, blijft u achteruit springen.)
	Vorig beeld (Terugspoelen als u de knop  ingedrukt houdt.)
	Volgend beeld (Vooruitspoelen als u de knop  ingedrukt houdt.)
	Vooruit springen* (Als u de knop ingedrukt houdt, blijft u vooruit springen.)
	Bewerken (p. 115)
	Wordt weergegeven als de camera is aangesloten op een PictBridge-printer (p. 142).

* Geeft het kader ongeveer 4 sec. weer voor of na het huidige kader.



U kunt tijdens het afspelen van de film vooruit of achter springen door op de knoppen ◀▶ te drukken.

Voorzorgsmaatregelen

- Deze camera is een apparaat met zeer geavanceerde elektronica. Laat de camera niet vallen en stel deze niet bloot aan schokken of stoten.
- Plaats de camera nooit in de nabijheid van magneten, motoren of andere apparaten die sterke elektromagnetische velden genereren. Blootstelling aan sterke magnetische velden kan leiden tot defecten of beschadigde beeldgegevens.
- Als er waterdruppels of vuil vastzitten op de camera of het scherm, wrijft u dit af met een droge zachte doek of een brillendoekje. Niet wrijven of hard drukken.
- Gebruik nooit reinigingsmiddelen die organische oplosmiddelen bevatten om de camera of het scherm schoon te maken.
- Gebruik een lensblazer om stof en vuil te verwijderen van de lens. Als er vuil blijft zitten, neemt u contact op met een helpdesk van Canon Klantenservice. Raadpleeg hiervoor het Canon garantiesysteemboekje.
- Als u de camera snel van een koude omgeving overbrengt naar een warme omgeving, kan er condensatie ontstaan aan de binnen- en buitenkant van de camera. U kunt condensatie voorkomen door de camera in een luchtdichte, hersluitbare plastic tas te plaatsen en zo geleidelijk aan de temperatuursveranderingen te laten wennen voordat u de camera uit de tas haalt.
- Als er condensatie is ontstaan op of in de camera, moet u meteen stoppen met het gebruik omdat u anders de camera kunt beschadigen. Verwijder de batterij en de geheugenkaart en wacht tot het vocht volledig is verdampt voordat u de camera weer in gebruik neemt.

Beschikbare functies per opnamemodus

A3300 IS A3200 IS

Opnamemodi		P	LIVE	AUTO		SCN		
Functie								
Belichtingscompensatie (p. 89)		○	*1	—	—	○	○	○
Zelfontspanner (p. 64, 65, 66)		○	○	○	○	○	○	○
		○	○	○	—	○	○	○
		○	○	○	—	○	○	○
		○	○	○	—	○	○	○
Custom timer (p. 66)	Vertraging *2	○	○	○	—	○	○	○
	Beelden *3	○	○	○	—	○	○	○
Flitser (p. 60, 89, 105)		○	○	○	○	○	○	○
		○	○	—	—	○	○	○
		○	○	*4	*4	—	*5	—
		○	○	○	○	○	○	○
AE lock (p. 104)/FE lock*6 (p. 104)		○	—	—	—	—	—	—
AE lock/Belichting (Films) (p. 113)		—	—	—	—	—	—	—
AF lock (p. 100)		○	○	—	—	—	—	—
Scherpstelbereik (p. 95)		○	○	○	○	○	○	○
		○	○	—	—	○	○	—
		○	○	—	—	○	○	—
Gezichtsselectie (p. 102)		○	○	○	—	○	○	○
Schermweergave (p. 50)	Geen informatieweergave	○	○	○	—	○	○	○
	Informatieweergave	○	○	○	○	○	○	○

*1 Ingesteld op [Donker] of [Licht].

*2 Kan niet worden ingesteld op 0 seconden in modi waarbij het aantal beelden niet kan worden ingesteld.

*3 Vastgesteld op 1 opname in modi waarbij het aantal beelden niet kan worden ingesteld.

*4 Kan niet worden ingesteld, maar schakelt over naar afhankelijk van de omstandigheden.

*5 Kan niet worden ingesteld, maar schakelt over naar als de flitser afgaat.

*6 FE lock niet beschikbaar indien ingesteld op .

SCN																				
○	○	○	○	○	○	○	○	○	—	○	○	○	○	○	○	○	—	○	—	—
○	○	○	○	○	○	○	○	○	○	○	○	○	○	○	○	○	○	○	○	○
—	—	—	○	○	○	○	○	○	○	○	○	○	○	○	○	○	○	—	○	○
—	—	—	○	○	○	○	○	○	○	○	○	○	○	○	○	○	○	—	○	○
—	—	—	○	○	○	○	○	○	○	○	○	○	○	○	○	○	○	—	○	○
—	—	—	○	○	○	○	○	○	○	○	○	○	○	○	○	○	○	—	—	—
○	○	○	○	○	○	○	○	—	—	○	○	○	○	○	○	○	○	—	—	—
○	○	○	—	○	○	○	—	○	○	○	○	○	○	○	○	○	○	—	—	—
—	—	—	—	—	—	—	—	—	*5	—	—	—	—	—	—	—	—	—	—	—
○	○	○	○	○	○	○	○	○	○	○	○	○	○	○	○	○	○	○	—	—
—	—	—	—	—	—	—	—	—	—	—	—	—	—	—	—	—	—	—	—	—
—	—	—	—	—	—	—	—	—	—	—	—	—	—	—	—	—	—	○	—	—
—	—	—	—	—	—	—	—	○	—	—	—	—	—	—	—	—	—	○	—	—
○	○	○	○	○	○	○	○	○	○	○	○	○	○	○	○	○	○	○	○	○
—	—	—	○	○	○	○	—	○	○	○	○	○	○	○	○	○	○	○	○	○
—	—	—	○	○	○	○	—	○	○	○	○	○	○	○	○	○	○	○	○	○
○	○	○	○	○	○	○	—	○	—	—	○	○	○	○	○	○	○	—	—	—
—	—	—	○	○	○	○	○	○	—	—	—	—	○	○	○	○	○	○	○	—
○	○	○	○	○	○	○	○	○	○	○	○	○	○	○	○	○	○	○	○	○

○ Kan worden geselecteerd of wordt automatisch ingesteld. — Kan niet worden geselecteerd.

Beschikbare functies per opnamemodus

		Menu FUNC.						
		Opnamemodi				SCN		
Functie		P	LIVE	AUTO				
ISO-waarde (p. 91)		○	○	○	○	○	○	○
		○	—	—	—	—	—	—
		○	—	—	—	—	—	—
		○	—	—	—	—	—	—
		○	—	—	—	—	—	—
		○	—	—	—	—	—	—
		○	—	—	—	—	—	—
Witbalans (p. 90)		○	○	○	○	○	○	○
		○	—	—	—	—	—	—
		○	—	—	—	—	—	—
		○	—	—	—	—	—	—
		○	—	—	—	—	—	—
		○	—	—	—	—	—	—
		○	—	—	—	—	—	—
My Colors (p. 94)		○	○	○	○	○	○	○
		○	—	—	—	—	—	—
		○	—	—	—	—	—	—
		○	—	—	—	—	—	—
		○	—	—	—	—	—	—
Transportmodus (p. 93)		○	○	○	○	○	○	○
		○	—	—	—	○	○	○
Meetmethode (p. 103)		○	○	○	○	○	○	○
		○	—	—	—	—	—	—
		○	—	—	—	—	—	—
Resolutie (p. 67)	L	○	○	○	○	○	○	○
	M1	○	—	○	—	○	○	○
	M2	○	—	○	—	○	○	○
	M	—	—	—	—	—	—	—
	S	○	—	○	—	○	○	○
	W	○	—	○	—	○	○	○
Compressieverhouding (beeldkwaliteit) (p. 67)		○	○	○	○	○	○	○
		○	—	○	—	○	○	○
Beeldkwaliteit (Films) (p. 112)		—	—	—	—	—	—	—
		—	—	—	—	—	—	—
		—	—	—	—	—	—	—

*7 Witbalans kan niet worden geselecteerd.

*8 Contrast, scherpte en kleurverzadiging kunnen op 5 niveaus worden ingesteld.

Menu FUNC.																	
SCN																	
○	○	○	○	○	○	○	○	—	○	○	○	○	○	○	○	○	○
—	—	—	—	—	—	—	—	○	—	—	—	—	—	—	—	—	—
—	—	—	—	—	—	—	—	○	—	—	—	—	—	—	—	—	—
—	—	—	—	—	—	—	—	○	—	—	—	—	—	—	—	—	—
—	—	—	—	—	—	—	—	○	—	—	—	—	—	—	—	—	—
—	—	—	—	—	—	—	—	○	—	—	—	—	—	—	—	—	—
○	○	○	○	○	○	○	○	○	○	○	○	○	○	○	○	○	○
○	○	○	○	—	—	—	—	○	—	—	—	—	—	—	○	○	—
○	○	○	○	—	—	—	—	○	—	—	—	—	—	—	○	○	—
○	○	○	○	—	—	—	—	○	—	—	—	—	—	—	○	○	—
○	○	○	○	—	—	—	—	○	—	—	—	—	—	—	○	○	—
○	○	○	○	—	—	—	—	○	—	—	—	—	—	—	○	○	—
○	○	○	○	—	—	—	—	○	—	—	—	—	—	—	○	○	—
○	○	○	○	○	○	○	○	○	○	○	○	○	○	○	○	○	○
○	○	○	—	—	—	—	—	○	—	—	—	—	—	—	○	○	—
○	○	○	—	—	—	—	—	○	—	—	—	—	—	—	○	○	—
○	○	○	—	—	—	—	—	○	—	—	—	—	—	—	○	○	—
○	○	○	○	○	○	○	○	○	○	○	○	○	○	○	○	—	—
—	—	—	○	○	○	○	○	—	○	○	○	○	○	○	○	—	—
○	○	○	○	○	○	○	○	○	○	○	○	○	○	○	○	○	○
—	—	—	—	—	—	—	—	—	—	—	—	—	—	—	—	—	—
○	○	○	—	○	○	○	○	○	○	○	○	○	○	○	○	—	—
○	○	○	—	○	○	○	○	○	—	—	—	○	○	○	○	—	—
○	○	○	—	○	○	○	○	○	—	—	—	○	○	○	○	—	—
—	—	—	○	—	—	—	—	—	—	—	—	—	—	—	—	—	—
○	○	○	—	○	○	○	○	○	—	—	—	○	○	○	○	—	—
○	○	○	○	○	○	○	○	○	○	○	○	○	○	○	○	—	—
○	○	○	○	○	○	○	○	○	○	○	○	○	○	○	○	—	—
—	—	—	—	—	—	—	—	—	—	—	—	—	—	—	—	○	○
—	—	—	—	—	—	—	—	—	—	—	—	—	—	—	—	○	○
—	—	—	—	—	—	—	—	—	—	—	—	—	—	—	○	—	—

○ Kan worden geselecteerd of wordt automatisch ingesteld. — Kan niet worden geselecteerd.

Beschikbare functies per opnamemodus

A2200

Opnamemodi		P	LIVE	AUTO		SCN			
Functie									
Belichtingscompensatie (p. 89)		○	*1	—	—	○	○	○	○
Zelfontspanner (p. 64, 65, 66)		○	○	○	○	○	○	○	○
		○	○	○	—	○	○	○	○
		○	○	○	—	○	○	○	○
		○	○	○	—	○	○	○	○
Custom timer (p. 66)	Vertraging *2	○	○	○	—	○	○	○	○
	Beelden *3	○	○	○	—	○	○	○	○
Flitser (p. 60, 89, 105)		○	○	○	○	○	○	○	○
		○	○	—	—	○	○	○	○
		○	○	*4	*4	—	—	*5	—
		○	○	○	○	○	○	○	○
AE lock (p. 104)/FE lock*6 (p. 104)		○	—	—	—	—	—	—	—
AE lock/Belichting (Films) (p. 113)		—	—	—	—	—	—	—	—
AF lock (p. 100)		○	○	—	—	—	—	—	—
Scherpstelbereik (p. 95)		○	○	○	○	○	○	○	○
		○	○	—	—	○	○	○	—
		○	○	—	—	○	○	○	—
Gezichtsselectie (p. 102)		○	○	○	—	○	○	○	○
Schermweergave (p. 50)	Geen informatieweergave	○	○	○	—	○	○	○	○
	Informatieweergave	○	○	○	○	○	○	○	○

*1 Insteld op [Donker] of [Licht].

*2 Kan niet worden ingesteld op 0 seconden in modi waarbij het aantal beelden niet kan worden ingesteld.

*3 Vastgesteld op 1 opname in modi waarbij het aantal beelden niet kan worden ingesteld.

*4 Kan niet worden ingesteld, maar schakelt over naar afhankelijk van de omstandigheden.

*5 Kan niet worden ingesteld, maar schakelt over naar als de flitser afgaat.

*6 FE lock niet beschikbaar indien ingesteld op .

SCN																		
○	○	○	○	○	○	○	○	—	○	○	○	○	○	○	—	○	—	—
○	○	○	○	○	○	○	○	○	○	○	○	○	○	○	○	○	○	○
—	—	—	○	○	○	○	○	○	○	○	○	○	○	○	○	—	○	○
—	—	—	○	○	○	○	○	○	○	○	○	○	○	○	○	—	○	○
—	—	—	○	○	○	○	○	○	○	○	○	○	○	○	○	—	○	○
—	—	—	○	○	○	○	○	○	○	○	○	○	○	○	○	—	—	—
○	○	○	○	○	○	○	—	—	○	○	○	○	○	○	○	—	—	—
○	○	○	—	○	○	○	—	○	○	○	○	○	○	○	○	—	—	—
—	—	—	—	—	—	—	—	*5	—	—	—	—	—	—	—	—	—	—
○	○	○	○	○	○	○	○	○	○	○	○	○	○	○	○	○	—	—
—	—	—	—	—	—	—	—	—	—	—	—	—	—	—	—	—	—	—
—	—	—	—	—	—	—	—	—	—	—	—	—	—	—	—	—	○	—
—	—	—	—	—	—	—	—	○	—	—	—	—	—	—	—	—	○	—
○	○	○	○	○	○	○	○	○	○	○	○	○	○	○	○	○	○	○
—	—	—	○	○	○	○	—	○	○	○	○	○	○	○	○	○	○	○
—	—	—	○	○	○	○	—	○	○	○	○	○	○	○	○	○	○	○
○	○	○	○	○	○	○	—	○	—	—	○	○	○	○	○	○	—	—
—	—	—	○	○	○	○	○	○	—	—	—	—	○	○	○	○	○	—
○	○	○	○	○	○	○	○	○	○	○	○	○	○	○	○	○	○	○

○ Kan worden geselecteerd of wordt automatisch ingesteld. — Kan niet worden geselecteerd.

Beschikbare functies per opnamemodus

Menu FUNC.

Functie	Opnamemodi	P	LIVE	AUTO		SCN			
ISO-waarde (p. 91)	ISO AUTO	<input type="radio"/>	<input type="radio"/>	<input type="radio"/>	<input type="radio"/>	<input type="radio"/>	<input type="radio"/>	<input type="radio"/>	<input type="radio"/>
	ISO 80	<input type="radio"/>	<input type="checkbox"/>	<input type="checkbox"/>	<input type="checkbox"/>	<input type="checkbox"/>	<input type="checkbox"/>	<input type="checkbox"/>	<input type="checkbox"/>
	ISO 100	<input type="radio"/>	<input type="checkbox"/>	<input type="checkbox"/>	<input type="checkbox"/>	<input type="checkbox"/>	<input type="checkbox"/>	<input type="checkbox"/>	<input type="checkbox"/>
	ISO 200	<input type="radio"/>	<input type="checkbox"/>	<input type="checkbox"/>	<input type="checkbox"/>	<input type="checkbox"/>	<input type="checkbox"/>	<input type="checkbox"/>	<input type="checkbox"/>
	ISO 400	<input type="radio"/>	<input type="checkbox"/>	<input type="checkbox"/>	<input type="checkbox"/>	<input type="checkbox"/>	<input type="checkbox"/>	<input type="checkbox"/>	<input type="checkbox"/>
	ISO 800	<input type="radio"/>	<input type="checkbox"/>	<input type="checkbox"/>	<input type="checkbox"/>	<input type="checkbox"/>	<input type="checkbox"/>	<input type="checkbox"/>	<input type="checkbox"/>
	ISO 1600	<input type="radio"/>	<input type="checkbox"/>	<input type="checkbox"/>	<input type="checkbox"/>	<input type="checkbox"/>	<input type="checkbox"/>	<input type="checkbox"/>	<input type="checkbox"/>
Witbalans (p. 90)	AWB	<input type="radio"/>	<input type="radio"/>	<input type="radio"/>	<input type="radio"/>	<input type="radio"/>	<input type="radio"/>	<input type="radio"/>	<input type="radio"/>
		<input type="radio"/>	<input type="checkbox"/>	<input type="checkbox"/>	<input type="checkbox"/>	<input type="radio"/>	<input type="checkbox"/>	<input type="checkbox"/>	<input type="checkbox"/>
		<input type="radio"/>	<input type="checkbox"/>	<input type="checkbox"/>	<input type="checkbox"/>	<input type="radio"/>	<input type="checkbox"/>	<input type="checkbox"/>	<input type="checkbox"/>
		<input type="radio"/>	<input type="checkbox"/>	<input type="checkbox"/>	<input type="checkbox"/>	<input type="radio"/>	<input type="checkbox"/>	<input type="checkbox"/>	<input type="checkbox"/>
		<input type="radio"/>	<input type="checkbox"/>	<input type="checkbox"/>	<input type="checkbox"/>	<input type="radio"/>	<input type="checkbox"/>	<input type="checkbox"/>	<input type="checkbox"/>
		<input type="radio"/>	<input type="checkbox"/>	<input type="checkbox"/>	<input type="checkbox"/>	<input type="radio"/>	<input type="checkbox"/>	<input type="checkbox"/>	<input type="checkbox"/>
		<input type="radio"/>	<input type="checkbox"/>	<input type="checkbox"/>	<input type="checkbox"/>	<input type="radio"/>	<input type="checkbox"/>	<input type="checkbox"/>	<input type="checkbox"/>
My Colors (p. 94)	Off	<input type="radio"/>	<input type="radio"/>	<input type="radio"/>	<input type="radio"/>	<input type="radio"/>	<input type="radio"/>	<input type="radio"/>	<input type="radio"/>
	A _V	<input type="radio"/>	<input type="checkbox"/>	<input type="checkbox"/>	<input type="checkbox"/>	<input type="checkbox"/>	<input type="checkbox"/>	<input type="checkbox"/>	<input type="checkbox"/>
	A _N	<input type="radio"/>	<input type="checkbox"/>	<input type="checkbox"/>	<input type="checkbox"/>	<input type="checkbox"/>	<input type="checkbox"/>	<input type="checkbox"/>	<input type="checkbox"/>
	A _e +7	<input type="radio"/>	<input type="checkbox"/>	<input type="checkbox"/>	<input type="checkbox"/>	<input type="checkbox"/>	<input type="checkbox"/>	<input type="checkbox"/>	<input type="checkbox"/>
	A _B +7	<input type="radio"/>	<input type="checkbox"/>	<input type="checkbox"/>	<input type="checkbox"/>	<input type="checkbox"/>	<input type="checkbox"/>	<input type="checkbox"/>	<input type="checkbox"/>
A _C +8	<input type="radio"/>	<input type="checkbox"/>	<input type="checkbox"/>	<input type="checkbox"/>	<input type="checkbox"/>	<input type="checkbox"/>	<input type="checkbox"/>	<input type="checkbox"/>	
Transportmodus (p. 93)	<input type="checkbox"/>	<input type="radio"/>	<input type="radio"/>	<input type="radio"/>	<input type="radio"/>	<input type="radio"/>	<input type="radio"/>	<input type="radio"/>	<input type="radio"/>
		<input type="radio"/>	<input type="checkbox"/>	<input type="checkbox"/>	<input type="checkbox"/>	<input type="radio"/>	<input type="radio"/>	<input type="radio"/>	<input type="radio"/>
Meetmethode (p. 103)		<input type="radio"/>	<input type="radio"/>	<input type="radio"/>	<input type="radio"/>	<input type="radio"/>	<input type="radio"/>	<input type="radio"/>	<input type="radio"/>
	<input type="checkbox"/>	<input type="radio"/>	<input type="checkbox"/>	<input type="checkbox"/>	<input type="checkbox"/>	<input type="checkbox"/>	<input type="checkbox"/>	<input type="checkbox"/>	<input type="checkbox"/>
	<input type="checkbox"/>	<input type="radio"/>	<input type="checkbox"/>	<input type="checkbox"/>	<input type="checkbox"/>	<input type="checkbox"/>	<input type="checkbox"/>	<input type="checkbox"/>	<input type="checkbox"/>
Resolutie (p. 67)	L	<input type="radio"/>	<input type="radio"/>	<input type="radio"/>	<input type="radio"/>	<input type="checkbox"/>	<input type="radio"/>	<input type="radio"/>	<input type="radio"/>
	M1	<input type="radio"/>	<input type="checkbox"/>	<input type="radio"/>	<input type="checkbox"/>	<input type="checkbox"/>	<input type="radio"/>	<input type="radio"/>	<input type="radio"/>
	M2	<input type="radio"/>	<input type="checkbox"/>	<input type="radio"/>	<input type="checkbox"/>	<input type="checkbox"/>	<input type="radio"/>	<input type="radio"/>	<input type="radio"/>
	M	<input type="checkbox"/>	<input type="checkbox"/>	<input type="checkbox"/>	<input type="checkbox"/>	<input type="radio"/>	<input type="checkbox"/>	<input type="checkbox"/>	<input type="checkbox"/>
	S	<input type="radio"/>	<input type="checkbox"/>	<input type="radio"/>	<input type="checkbox"/>	<input type="checkbox"/>	<input type="radio"/>	<input type="radio"/>	<input type="radio"/>
	W	<input type="radio"/>	<input type="checkbox"/>	<input type="radio"/>	<input type="checkbox"/>	<input type="checkbox"/>	<input type="radio"/>	<input type="radio"/>	<input type="radio"/>
Compressieverhouding (beeldkwaliteit) (p. 67)		<input type="radio"/>	<input type="radio"/>	<input type="radio"/>	<input type="radio"/>	<input type="radio"/>	<input type="radio"/>	<input type="radio"/>	<input type="radio"/>
		<input type="radio"/>	<input type="checkbox"/>	<input type="radio"/>	<input type="checkbox"/>	<input type="radio"/>	<input type="radio"/>	<input type="radio"/>	<input type="radio"/>
Beeldkwaliteit (Films) (p. 112)	f220	<input type="checkbox"/>	<input type="checkbox"/>	<input type="checkbox"/>	<input type="checkbox"/>	<input type="checkbox"/>	<input type="checkbox"/>	<input type="checkbox"/>	<input type="checkbox"/>
	f640	<input type="checkbox"/>	<input type="checkbox"/>	<input type="checkbox"/>	<input type="checkbox"/>	<input type="checkbox"/>	<input type="checkbox"/>	<input type="checkbox"/>	<input type="checkbox"/>
	f320	<input type="checkbox"/>	<input type="checkbox"/>	<input type="checkbox"/>	<input type="checkbox"/>	<input type="checkbox"/>	<input type="checkbox"/>	<input type="checkbox"/>	<input type="checkbox"/>

*7 Witbalans kan niet worden geselecteerd.

*8 Contrast, scherpte en kleurverzadiging kunnen op 5 niveaus worden ingesteld.

Menu FUNC.																	
SCN																	
○	○	○	○	○	○	○	○	—	○	○	○	○	○	○	○	○	○
—	—	—	—	—	—	—	—	○	—	—	—	—	—	—	—	—	—
—	—	—	—	—	—	—	—	○	—	—	—	—	—	—	—	—	—
—	—	—	—	—	—	—	—	○	—	—	—	—	—	—	—	—	—
—	—	—	—	—	—	—	—	○	—	—	—	—	—	—	—	—	—
—	—	—	—	—	—	—	—	○	—	—	—	—	—	—	—	—	—
○	○	○	○	○	○	○	○	○	○	○	○	○	○	○	○	○	○
○	○	○	○	—	—	—	—	○	—	—	—	—	—	—	○	○	—
○	○	○	○	—	—	—	—	○	—	—	—	—	—	—	○	○	—
○	○	○	○	—	—	—	—	○	—	—	—	—	—	—	○	○	—
○	○	○	○	—	—	—	—	○	—	—	—	—	—	—	○	○	—
○	○	○	○	—	—	—	—	○	—	—	—	—	—	—	○	○	—
○	○	○	○	—	—	—	—	○	—	—	—	—	—	—	○	○	—
○	○	○	○	○	○	○	○	○	○	○	○	○	○	○	○	○	○
○	○	○	—	—	—	—	—	○	—	—	—	—	—	—	○	○	—
○	○	○	—	—	—	—	—	○	—	—	—	—	—	—	○	○	—
○	○	○	—	—	—	—	—	○	—	—	—	—	—	—	○	○	—
○	○	○	○	○	○	○	○	○	○	○	○	○	○	○	○	○	○
—	—	—	○	○	○	○	○	—	○	○	○	○	○	○	○	○	—
○	○	○	○	○	○	○	○	○	○	○	○	○	○	○	○	○	○
—	—	—	—	—	—	—	—	—	—	—	—	—	—	—	—	—	—
○	○	○	—	○	○	○	○	○	○	○	○	○	○	○	○	—	—
○	○	○	—	○	○	○	○	○	—	—	—	○	○	○	○	—	—
○	○	○	—	○	○	○	○	○	—	—	—	○	○	○	○	—	—
○	○	○	○	○	○	○	○	○	○	○	○	○	○	○	○	—	—
○	○	○	○	○	○	○	○	○	○	○	○	○	○	○	○	—	—
—	—	—	—	—	—	—	—	—	—	—	—	—	—	—	—	○	○
—	—	—	—	—	—	—	—	—	—	—	—	—	—	—	—	○	○
—	—	—	—	—	—	—	—	—	—	—	—	—	—	—	○	—	—

○ Kan worden geselecteerd of wordt automatisch ingesteld. — Kan niet worden geselecteerd.

Opnamemenu

A3300 IS **A3200 IS**

Opnamemodi		P	LIVE	AUTO		SCN		
Functie								
AF Frame (p. 96)	Gezichts-AiAf *1	○	○	○	○	○	○	○
	AF Tracking	○	○	*2	—	○	○	○
	Centrum	○	○	—	—	○	○	○
AF kader afm. (p. 97) *3	Normaal	○	○	—	—	○	○	○
	Klein	○	○	—	—	○	○	○
Digitale Zoom (p. 61)	Standaard	○	○	○	○	○	○	○
	Uit	○	○	○	—	○	○	○
AF-Punt Zoom (p. 99)	Digitale Tele-converter*4	○	○	○	—	○	○	○
	Aan	○	○	○	—	○	○	—
Servo AF (p. 101)	Uit	○	○	○	○	○	○	○
	Aan	○	○	—	—	○	○	○
AF-hulplicht (p. 161)	Uit *5	○	○	○	○	○	○	—
	Aan	○	○	○	*6	○	○	○
Flits Instellingen (p. 106, 161)	Rode-Ogen	Aan	○	—	○	—	○	○
		Uit	○	○	○	○	○	○
	Lamp Aan	Aan	○	○	○	○	○	○
		Uit	○	○	○	—	○	○
i-Contrast (p. 92)	Auto	○	—	○	○	—	—	—
	Uit	○	○	—	—	○	○	○
Bekijken (p. 162)	Uit	○	○	○	—	○	○	○
	2 sec.	○	○	○	○	○	○	○
	– 10 sec.	○	○	○	—	○	○	○
	Vastzetten	○	○	○	—	○	○	○
Terugkijken (p. 162)	Uit	○	○	○	○	○	○	○
	details	○	○	○	—	○	○	○
	Focus check	○	○	○	—	○	○	○
Knipperdetectie (p. 107)	Aan	○	○	○	—	○	○	○
	Uit	○	○	○	○	○	○	○

*1 De bediening verschilt afhankelijk van de opnamemodus als gezichten niet worden gedetecteerd.

*2 Alleen beschikbaar als u op de knop drukt (p. 30).

*3 Beschikbaar als het AF-kader is ingesteld op [Centrum].





*4 **A3300 IS** :1.6x/2.0x; **A3200 IS** :1.7x/2.1x

*5 [Aan] als bewegende personen worden gedetecteerd in **AUTO**.

*6 [Aan] als de flitser is ingesteld op A.





SCN																	
○	○	○	○	○	○	○	○	—	○	—	—	○	○	○	○	○	—
—	—	—	○	○	○	○	○	—	○	—	—	—	○	○	○	○	—
—	—	—	○	○	○	○	○	○	○	○	—	○	○	○	○	○	—
—	—	—	○	○	○	○	○	○	○	○	—	○	○	○	○	○	—
—	—	—	○	○	○	○	○	—	○	—	—	○	○	○	○	○	—
○	○	○	—	○	○	○	○	○	○	—	—	—	○	○	○	○	—
○	○	○	○	○	○	○	○	○	○	○	○	○	○	○	○	○	○
○	○	○	—	○	○	○	○	○	○	—	—	—	○	○	○	○	—
○	○	○	○	○	○	○	○	—	○	—	—	—	○	○	○	○	—
○	○	○	○	○	○	○	○	○	○	○	○	○	○	○	○	○	○
—	—	—	○	○	○	○	○	—	—	—	—	—	○	○	○	○	—
○	○	○	○	○	○	○	○	○	○	○	○	○	○	○	○	○	○
○	○	○	○	○	○	○	○	—	○	○	○	○	○	○	○	○	○
—	○	○	○	○	○	○	○	○	○	○	○	○	○	○	○	○	○
○	○	○	○	○	○	○	○	—	○	—	—	—	—	—	—	—	—
○	○	○	○	○	○	○	○	—	○	○	○	○	○	○	○	—	—
○	○	○	○	○	○	○	○	—	○	○	○	○	○	○	○	—	—
○	○	○	○	○	○	○	○	—	○	○	○	○	○	○	○	—	—
—	—	—	○	—	—	—	—	—	—	—	—	—	—	—	—	—	—
○	○	○	—	○	○	○	○	○	○	○	○	○	○	○	○	○	—
○	○	○	○	○	○	○	○	○	○	○	○	○	○	○	○	○	—
○	○	○	○	○	○	○	○	○	○	○	○	○	○	○	○	○	—
○	○	○	○	○	○	○	○	○	○	○	○	○	○	○	○	○	—
○	○	○	○	○	○	○	○	○	○	○	○	○	○	○	○	○	—
○	○	○	○	○	○	○	○	○	○	○	○	○	○	○	○	○	—
○	○	○	○	○	○	○	○	—	—	—	—	—	○	○	○	○	—
○	○	○	○	○	○	○	○	○	○	○	○	○	○	○	○	○	○

○ Kan worden geselecteerd of wordt automatisch ingesteld. — Kan niet worden geselecteerd.

Opnamemodi		P	LIVE	AUTO		SCN		
								
Functie								
Disp. Sjabloon (p. 163)	Uit	○	○	○	○	○	○	○
	Raster	○	○	○	—	○	○	○
	Uitsnede	○	○	○	—	○	○	○
	Beide	○	○	○	—	○	○	○
IS modus (p. 164)	Uit	○	○	—	—	○	○	○
	Continu	○	○	○	○	○	○	○
	Opname	○	○	—	—	○	○	○
	Pan	○	○	—	—	○	○	○
Datum stempel (p. 63)	Uit	○	○	○	○	○	○	○
	Datum	○	○	○	—	○	○	○
	Datum & Tijd	○	○	○	—	○	○	○

SCN																	
			○	○	○	○	○	○	○	○	○	○	○	○	○	○	○
○	○	○	○	○	○	○	○	○	○	○	○	○	○	○	○	○	○
○	○	○	○	○	○	○	○	○	○	○	○	○	○	○	○	—	—
○	○	○	○	○	○	○	○	○	○	○	○	○	○	○	○	—	—
○	○	○	○	○	○	○	○	○	○	○	○	○	○	○	○	○	○
○	○	○	○	○	○	○	○	○	○	○	○	○	○	○	○	○	○
○	○	○	○	○	○	○	○	○	○	○	○	○	○	○	○	—	—
○	○	○	○	○	○	○	○	○	○	○	○	○	○	○	○	—	—
○	○	○	○	○	○	○	○	○	○	○	○	○	○	○	○	○	○
○	○	○	—	○	○	○	○	○	—	—	—	—	—	—	○	—	—
○	○	○	—	○	○	○	○	○	—	—	—	—	—	○	—	—	—

○ Kan worden geselecteerd of wordt automatisch ingesteld. — Kan niet worden geselecteerd.

Functie	Opnamemodi				SCN			
	P	LIVE	AUTO					
AF Frame (p. 96)	Gezichts-AiAf *1	○	○	○	○	○	○	○
	AF Tracking	○	○	*2	—	○	○	○
	Centrum	○	○	—	—	○	○	○
AF kader afm. (p. 97) *3	Normaal	○	○	—	—	○	○	○
	Klein	○	○	—	—	○	○	○
Digitale Zoom (p. 61)	Standaard	○	○	○	○	—	○	○
	Uit	○	○	○	—	○	○	○
	1.7x	○	○	○	—	—	○	○
	2.1x	○	○	○	—	—	○	○
AF-Punt Zoom (p. 99)	Aan	○	○	○	—	○	○	—
	Uit *4	○	○	○	○	○	○	○
Servo AF (p. 101)	Aan	○	○	—	—	○	○	○
	Uit	○	○	○	○	○	○	—
AF-hulplicht (p. 161)	Aan	○	○	○	*5	○	○	○
	Uit	○	○	○	—	○	○	○
Flits Instellingen (p. 106, 161)	Rode-Ogen	Aan	○	—	○	—	○	○
		Uit	○	○	○	○	○	○
	Lamp Aan	Aan	○	○	○	○	○	○
		Uit	○	○	○	—	○	○
i-Contrast (p. 92)	Auto	○	—	○	○	—	—	—
	Uit	○	○	—	—	○	○	○
Bekijken (p. 162)	Uit	○	○	○	—	○	○	○
	2 sec.	○	○	○	○	○	○	○
	– 10 sec.	○	○	○	—	○	○	○
	Vastzetten	○	○	○	—	○	○	○
Terugkijken (p. 162)	Uit	○	○	○	○	○	○	○
	details	○	○	○	—	○	○	○
	Focus check	○	○	○	—	○	○	○
Knipperdetectie (p. 107)	Aan	○	○	○	—	○	○	○
	Uit	○	○	○	○	○	○	○





*1 De bediening verschilt afhankelijk van de opnamemodus als gezichten niet worden gedetecteerd.

*2 Alleen beschikbaar als u op de knop  drukt (p. 30).

*3 Beschikbaar als het AF-kader is ingesteld op [Centrum].

*4 [Aan] als bewegende personen worden gedetecteerd in **AUTO**.

*5 [Aan] als de flitser is ingesteld op .

Opnamemodi		P	LIVE	AUTO		SCN			
									
Functie									
Disp. Sjabloon (p. 163)	Uit	<input type="radio"/>	<input type="radio"/>	<input type="radio"/>	<input type="radio"/>	<input type="radio"/>	<input type="radio"/>	<input type="radio"/>	<input type="radio"/>
	Raster	<input type="radio"/>	<input type="radio"/>	<input type="radio"/>	<input type="checkbox"/>	<input type="radio"/>	<input type="radio"/>	<input type="radio"/>	<input type="radio"/>
	Uitsnede	<input type="radio"/>	<input type="radio"/>	<input type="radio"/>	<input type="checkbox"/>	<input type="radio"/>	<input type="radio"/>	<input type="radio"/>	<input type="radio"/>
	Beide	<input type="radio"/>	<input type="radio"/>	<input type="radio"/>	<input type="checkbox"/>	<input type="radio"/>	<input type="radio"/>	<input type="radio"/>	<input type="radio"/>
Datum stempel (p. 63)	Uit	<input type="radio"/>	<input type="radio"/>	<input type="radio"/>	<input type="radio"/>	<input type="radio"/>	<input type="radio"/>	<input type="radio"/>	<input type="radio"/>
	Datum	<input type="radio"/>	<input type="radio"/>	<input type="radio"/>	<input type="checkbox"/>	<input type="radio"/>	<input type="radio"/>	<input type="radio"/>	<input type="radio"/>
	Datum & Tijd	<input type="radio"/>	<input type="radio"/>	<input type="radio"/>	<input type="checkbox"/>	<input type="radio"/>	<input type="radio"/>	<input type="radio"/>	<input type="radio"/>

SCN																	
<input type="radio"/>	<input type="radio"/>	<input type="radio"/>	<input type="radio"/>	<input type="radio"/>	<input type="radio"/>	<input type="radio"/>	<input type="radio"/>	<input type="radio"/>	<input type="radio"/>	<input type="radio"/>	<input type="radio"/>	<input type="radio"/>	<input type="radio"/>	<input type="radio"/>	<input type="radio"/>	<input type="radio"/>	
<input type="radio"/>	<input type="radio"/>	<input type="radio"/>	<input type="radio"/>	<input type="radio"/>	<input type="radio"/>	<input type="radio"/>	<input type="radio"/>	<input type="radio"/>	<input type="radio"/>	<input type="radio"/>	<input type="radio"/>	<input type="radio"/>	<input type="radio"/>	<input type="radio"/>	<input type="radio"/>	<input type="radio"/>	
<input type="radio"/>	<input type="radio"/>	<input type="radio"/>	<input type="radio"/>	<input type="radio"/>	<input type="radio"/>	<input type="radio"/>	<input type="radio"/>	<input type="radio"/>	<input type="radio"/>	<input type="radio"/>	<input type="radio"/>	<input type="radio"/>	<input type="radio"/>	<input type="radio"/>	<input type="radio"/>	<input type="radio"/>	
<input type="radio"/>	<input type="radio"/>	<input type="radio"/>	<input type="radio"/>	<input type="radio"/>	<input type="radio"/>	<input type="radio"/>	<input type="radio"/>	<input type="radio"/>	<input type="radio"/>	<input type="radio"/>	<input type="radio"/>	<input type="radio"/>	<input type="radio"/>	<input type="radio"/>	<input type="radio"/>	<input type="radio"/>	
<input type="radio"/>	<input type="radio"/>	<input type="radio"/>	<input type="radio"/>	<input type="radio"/>	<input type="radio"/>	<input type="radio"/>	<input type="radio"/>	<input type="radio"/>	<input type="radio"/>	<input type="radio"/>	<input type="radio"/>	<input type="radio"/>	<input type="radio"/>	<input type="radio"/>	<input type="radio"/>	<input type="radio"/>	
<input type="radio"/>	<input type="radio"/>	<input type="radio"/>	<input type="radio"/>	<input type="radio"/>	<input type="radio"/>	<input type="radio"/>	<input type="radio"/>	<input type="radio"/>	<input type="radio"/>	<input type="radio"/>	<input type="radio"/>	<input type="radio"/>	<input type="radio"/>	<input type="radio"/>	<input type="radio"/>	<input type="radio"/>	
<input type="radio"/>	<input type="radio"/>	<input type="radio"/>	<input type="radio"/>	<input type="radio"/>	<input type="radio"/>	<input type="radio"/>	<input type="radio"/>	<input type="radio"/>	<input type="radio"/>	<input type="radio"/>	<input type="radio"/>	<input type="radio"/>	<input type="radio"/>	<input type="radio"/>	<input type="radio"/>	<input type="radio"/>	

○ Kan worden geselecteerd of wordt automatisch ingesteld. — Kan niet worden geselecteerd.

Menu Instellen

Item	Beschrijving	Zie pagina
mute	Aan/Uit*	p. 54
Volume	Alle bedieningsgeluiden instellen (5 niveaus).	p. 55
Geluidsopties	De geluiden instellen voor elke camerabewerking.	p. 154
Hints en tips	Aan*/Uit	p. 154
LCD Helderheid	Hiermee stelt u de helderheid van het scherm in (5 niveaus).	p. 56
opstart scherm	Een beeld toevoegen als opstartbeeld.	p. 156
Formateren	Een geheugenkaart formatteren waarbij alle gegevens worden verwijderd.	p. 26, 155
Bestandnr.	Continu*/Auto reset	p. 157
Maak folder	Maandelijks*/Dagelijks	p. 158
Lens intrekken	1 min*/0 sec.	p. 158
spaarstand	Automatisch Uit: Aan*/Uit Display uit: 10, 20 of 30 sec./1*, 2 of 3 min	p. 58, 158, 159
Tijdzone	Thuis*/Wereld	p. 159
Datum/Tijd	Datum- en tijdinstellingen	p. 24
Video Systeem	NTSC/PAL	p. 125
Taal	Weergavetaal selecteren.	p. 25
Reset alle	Standaardinstellingen van camera herstellen.	p. 57

* Standaardinstelling

Menu Afspelen

Item	Beschrijving	Zie pagina
Smart Shuffle	Smart Shuffle starten.	p. 123
Diavoorstelling	Beelden automatisch afspelen	p. 120
Wissen	Beelden wissen (Selectie, Select. reeks, Alle beelden).	p. 129
Beveilig	Beelden beveiligen (Selectie, Select. reeks, Alle beelden).	p. 126
Roteren	Beelden draaien.	p. 134
Favorieten	Beelden markeren als favoriet of de markering opheffen.	p. 131
My Category	Beelden indelen in categorieën (Selectie, Select. reeks).	p. 132
i-Contrast	Donkere delen en contrast van foto's corrigeren.	p. 138
Rode-Ogen Corr.	Rode ogen in foto's corrigeren.	p. 139
Trimmen	Delen van foto's bijsnijden.	p. 136
Veranderen	Grootte van foto's veranderen en deze opslaan.	p. 135
Beeld scrollen	Aan*/Uit	p. 118
Autom. draaien	Aan*/Uit	p. 165
Ga verder	Laatst gez*/Laatste f.	p. 165
Overgang	Fade*/Bladeren/Schuiven/Uit	p. 124

* Standaardinstelling

Menu Print

Item	Beschrijving	Zie pagina
Print	Afdrukscherm weergeven (indien aangesloten op een printer).	—
Sel. beeld & aantal	Afzonderlijke beelden selecteren die u wilt afdrukken.	p. 150
Select. reeks	Eerste en laatste beeld selecteren van een reeks die u wilt afdrukken.	p. 151
Sel. alle beelden	Alle beelden selecteren voor afdrukken.	p. 151
Wis alle selecties	Alle instellingen voor afdrukken annuleren.	p. 151
Print instellingen	Hiermee stelt u de afdrukstijl in.	p. 149

Specificaties

Beeldsensor

Effectieve pixels in camera **A3300 IS** Ongeveer 16,0 miljoen pixels
A3300 IS **A2200** Ongeveer 14,1 miljoen pixels

Lens

Brandpuntsafstand **A3300 IS** **A3200 IS**
5x zoom: 5.0 (G) – 25.0 (T) mm
(equivalent aan 35 mm: 28 (G) – 140 (T) mm)
A2200

4x zoom: 5.0 (G) – 20.0 (T) mm
(equivalent aan 35 mm: 28 (G) – 112 (T) mm)

Scherpstelbereik **A3300 IS** **A3200 IS**
3,0 cm – oneindig (G), 90 cm – oneindig (T)
A2200

3,0 cm – oneindig (G), 80 cm – oneindig (T)
• Macro 3,0 – 50 cm (G)

Beeldstabilisatiesysteem Type lensverschuiving **A3300 IS** **A3200 IS**

Beeldprocessor DIGIC 4

LCD-monitor

Type TFT-kleurenmonitor (breedbeeld)

Afmeting **A3300 IS** 7,5 cm (3,0 inch)

A3200 IS 6,7 cm (2,7 inch)

A2200 6,8 cm (2,7 inch)

Effectieve pixels Ongeveer 230.000 pixels

Verhouding 4:3

Functies Aanpassing helderheid (5 niveaus)

Focus-

controlesysteem Autofocus: Per beeld (continu in automatische modus),
Continu, Servo AF (Servo AE)

AF-kader Gezichts-AiAF, AF Tracking, Centrum

Meetsysteem Deelmeting, Centrummeting, Spot

Belichtingscompensatie (Foto's) /

Belichting (Films) ± 2 stops met stappen van 1/3

ISO-waarde (standaarduitvoergevoeligheid,
aanbevolen belichtingsindex) Automatisch, ISO 80/100/200/400/800/1600

Witbalans Automatisch, Dag Licht, Bewolkt, Lamplicht, TL licht,
TL licht H, Custom

Sluiterijd 1 – 1/1600 sec.

15 – 1/1600 sec. (volledig sluitertijdgebied)

Diafragma	
Type	Circulair (Gebruikt in combinatie met ND-filter)
f/nummer	A3300 IS A3200 IS f/2.8 / f/8.0 (G), f/5.9 / f/18 (T) A2200 f/2.8 / f/8.0 (G), f/5.9 / f/17 (T)
Flitser	
Modi	Automatisch, Aan, Slow sync, Uit
Bereik	30 cm – 4,0 m (G), 50 cm – 2,0 m (T)
Opnamemodi	
.....	P, Directe effecten, Automatisch, Easy, SCN*1, Creatieve filters*2, Discreet, Film*3
.....	*1 Minder onscherp A2200 , Portret, Landschap, Kinderen & dieren, Smart Shutter*4, Donkere omgeving, Strand, Flora, Sneeuw, Vuurwerk, Lange sluiters
.....	*2 Fisheye-effect, Miniatureffect, Speels effect, Monochroom, Extra levendig, Poster-effect
.....	*3 Standaard, Miniatureffect
.....	*4 Glimlach, Knipogdetectie, Zelfontspanner Gezicht
Digitale Zoom	
.....	Foto's/films: Ongeveer 4.0x (tot ongeveer 20x A3300 IS A3200 IS , 16x A2200 in combinatie met de optische zoom) Veiligheidszoom, Digitale Tele-converter
Continu-opnamen maken	
Modus	Normaal
Snelheid (Normaal)	A3300 IS ongeveer 0,8 beelden/sec. (in modus P) ongeveer 2,5 beelden/sec. (in modus Donkere omgeving)
.....	A3200 IS ongeveer 0,9 beelden/sec. (in modus P) ongeveer 2,8 beelden/sec. (in modus Donkere omgeving)
.....	A2200 ongeveer 0,9 beelden/sec. (in modus P) ongeveer 2,7 beelden/sec. (in modus Donkere omgeving)
Aantal opnamen (bij benadering)	
(CIPA-normen)	A3300 IS ongeveer 230 beelden A3200 IS ongeveer 250 beelden A2200 ongeveer 280 beelden
Opnamemedia	
.....	SD-geheugenkaart, SDHC-geheugenkaart, SDXC-geheugenkaart, MultiMediaCard, MMC <i>plus</i> -kaart, HC MMC <i>plus</i> -kaart
Bestandstype	
.....	Design rule for Camera File system-ontwerpstandaard, compatibel met DPOF (versie 1.1)

Specificaties

Gegevenstype

Foto's	Exif 2.3 (JPEG)
Films	MOV (beeldgegevens: H.264; audiogegevens: Linear PCM (monaural))

Aantal opnamepixels (resolutie)

Foto's	A3300 IS Groot: 4608 x 3456, Medium 1: 3264 x 2448, Medium 2: 1600 x 1200, Klein: 640 x 480, Breedbeeld: 4608 x 2592 • Ingesteld op 2304 x 1728 in de modus Donkere omgeving
--------------	---

A3200 IS **A2200**

Foto's	Groot: 4320 x 3240, Medium 1: 3072 x 2304, Medium 2: 1600 x 1200, Klein: 640 x 480, Breedbeeld: 4320 x 2432 • Ingesteld op 2144 x 1608 in de modus Donkere omgeving
--------------	--

Films	Standaard: 1280 x 720 (30 bps*1), 640 x 480 (30 bps*1), 320 x 240 (30 bps*1) Miniatuureffect: 1280 x 720*2, 640 x 480*2 *1 Werkelijk aantal is 29,97 bps *2 Opnamen maken: 6 bps, 3 bps, 1,5 bps Afspelen: 30 bps*1
-------------	---

Interface	Hi-Speed USB Analoge audio output (monaural) Analoge video-uitgang (NTSC/PAL)
-----------------	---

Standaard voor direct afdrucken	PictBridge
---------------------------------------	------------

Voeding	Batterij NB-8L Voedingsadapterset ACK-DC60
---------------	---

Afmetingen (CIPA-normen)	A3300 IS 95,1 x 56,7 x 23,9 mm A3200 IS 95,1 x 56,7 x 24,3 mm A2200 93,2 x 57,2 x 23,6 mm
--------------------------------	--

Gewicht (CIPA-normen)	A3300 IS A3200 IS Ongeveer 149 g (inclusief batterij en geheugenkaart) Ongeveer 130 g (alleen camerabehuizing) A2200 Ongeveer 135 g (inclusief batterij en geheugenkaart) Ongeveer 115 g (alleen camerabehuizing)
-----------------------------	---

Batterij NB-8L

Type.....	Oplaadbare lithium-ionbatterij
Spanning	3,6 V DC
Capaciteit.....	740 mAh
Oplaadcycli.....	Ongeveer 300 x
Bedrijfstemperatuur	0 – 40 °C
Afmetingen	35,4 x 40,4 x 5,9 mm
Gewicht.....	Ongeveer 17 g

Batterijlader CB-2LA/2LAE

Nominale invoer.....	100 – 240 V AC (50/60 Hz, 12 VA), 0,1 A (100 V) – 0,07 A (240 V)
Nominale uitvoer.....	4,2 V DC, 0,65 A
Oplaadduur.....	Ongeveer 1 uur en 30 minuten
Bedrijfstemperatuur	5 – 40 °C
Afmetingen	56,0 x 81,0 x 25,0 mm
Gewicht.....	Ongeveer 65 g (CB-2LA) Ongeveer 63 g (CB-2LAE, excl. netsnoer)

- Alle gegevens zijn gebaseerd op tests door Canon.
- De cameraspecificaties of het uiterlijk kunnen worden gewijzigd zonder kennisgeving.

A

Aangepaste witbalans	90
Aansluiting	40, 124, 142, 168
Accessoires	43
AE-vergrendeling	104, 113
AF Frames	29, 96
AF → Scherpstellen	
AF Tracking	30, 98
Afdrukken	142
AF-Punt Zoom	99
Afspelen → Bekijken	
Afspelen met overgangseffecten	124
AF-vergrendeling	100, 175
Alle beelden wissen	129
AUTO-modus (Opnamemodus)	28, 48
AV-kabel	2, 124

B

Batterij	
Oplaadlampje	15
Opladen	14
Spaarstand	58, 158, 159
Batterijen	
Spaarstand	58, 158, 159
Beelden	
Afspelen → Bekijken	
Beelden wissen	32, 129
Beveilig	126
Bewerken → Bewerken	
Weergaveduur	162
Beelden bekijken op een tv	124
Beelden markeren als favoriet	131
Beelden wissen	32, 129
Beeldkwaliteit → Compressieverhouding	
Bekijken	
Beeld scrollen	118
Beelden op een tv	124
Diavoorstelling	120
Enkelvoudige weergave	31
Indexweergave	118
Smart Shuffle	123
Springweergave	119
Vergrote weergave	122

Belichting

AE-vergrendeling	104, 113
Correctie	89
FE-vergrendeling	104
Verschuiving	113
Bestandsnummering	157
Beveilig	126
Bewerken	
Formaat veranderen (beelden kleiner maken)	135
i-Contrast	138
Rode-Ogen Corrigeren	139
Trimmen	136
Bijgesloten items → Accessoires	
Breed (resolutie)	67, 68

C

Camera	
De camera vasthouden	13
Standaardinstellingen	57
Camerabeweging	30, 60, 164
Cd DIGITAL CAMERA Solution Disk	2
Centrum (modus AF Frame)	97
Compressieverhouding (beeldkwaliteit)	67
Continu-opnamen maken	93
Creatieve filters (opnamemodus)	76

D

Datum en tijd → Datum/Tijd	
Datum/Tijd	
Instelling	23
Toevoegen aan beeld	63
Wereldklok	159
Wijzigen	24
Diavoorstelling	120
Digitale Tele-converter	62
Digitale Zoom	61
Directe effecten (opnamemodus)	75
Discreet (opnamemodus)	76
Donkere omgeving (opnamemodus)	73
DPOF	149

E

Easy (Opname-/afspeelmodus)	33
-----------------------------------	----

Extra levendig (opnamemodus)..... 77

F

Fabrieksinstellingen → Standaardinstellingen

FE-vergrendeling..... 104, 175

Films

Beeldkwaliteit (resolutie/
aantal beelden)..... 112

Bekijken (Afspelen)..... 36

Bewerken..... 115

Modi..... 110

Opnametijd..... 36

Fisheye-effect (opnamemodus)..... 77

Flitser

Aan..... 89

Slow sync..... 105

Uit..... 60

Flora (opnamemodus)..... 73

Focus

AF Frames..... 29, 96

AF-kaders..... 16

AF-Punt Zoom..... 99

AF-vergrendeling..... 100

Gezichtselectie..... 102

Servo AF..... 101

Focus check..... 121

Focusvergrendeling..... 97

Formaat veranderen (beelden
kleiner maken)..... 135

Formatteren (geheugenkaart)..... 26, 155

Formatteren → Geheugenkaarten

formatteren

Foutmeldingen..... 173

FUNC. Menu

Basishandelingen..... 52

Lijst..... 180

G

Geheugenkaarten

Beschikbare opnamen..... 22, 68

Formatteren..... 26, 155

Opnametijd..... 36

Geluidsinstellingen..... 54

Gezichts-AiAF (modus AF Frame)..... 96

Gezichtselectie..... 102

Gezicht-zelfontspanner (opnamemodus)... 84

Glimlach (opnamemodus)..... 81

I

i-Contrast..... 92, 138

Interfacekabel..... 2, 40, 142

ISO-waarde..... 91, 175

K

Kinderen & dieren (opnamemodus)..... 73

Klokkfuncties..... 58

Knipoogdetectie (opnamemodus)..... 82

Knipperdetectie..... 107

L

Lampje..... 46, 47, 49, 51, 161

Landschap (opnamemodus)..... 73

Lange sluitertijd (opnamemodus)..... 85

LCD-monitor → Scherm

Lichtnet..... 168

M

Macro (AF-instelling)..... 95

Meetmethode..... 103

MENU

Basishandelingen..... 53

Lijst..... 188

Minder onscherp (opnamemodus)

A2200..... 72

Miniatuureffect (opnamemodus)..... 78, 110

Monochroom (opnamemodus)..... 80

MultiMediaCard/MMC*plus* →

Geheugenkaarten

My Category..... 132

My Colors (opname)..... 94

O

Oneindig (AF-instelling)..... 95

Opnamen maken

Aantal opnamen..... 15, 22, 68

Opname Info..... 175

Opnamedatum en -tijd → Datum/Tijd

Opnametijd..... 36

Sjabloon weergeven..... 163

Opnamen maken via een tv..... 107

- Overzicht van de onderdelen 46
- P**
- P (opnamemodus)..... 88
- PictBridge..... 44, 142
- Polsriem → Riem
- Portret (opnamemodus) 72
- Poster-effect (opnamemodus)..... 77
- Problemen oplossen..... 169
- Programma automatische belichting (opnamemodus)..... 88
- R**
- Raster..... 163, 175
- Reizen naar het buitenland 15, 43, 159
- Resolutie (beeldgrootte)..... 67
- Riem..... 13
- Rode-ogencorrectie..... 106, 139
- Roteren..... 134
- S**
- Schermb
- Heen en weer schakelen tussen weergaven..... 50
- Informatieweergave..... 175, 177
- Menu → FUNC. Menu, Menu
- Taal van LCD-schermb..... 25
- Scherpstelbereik
- macro..... 95
- Oneindig..... 95
- SD/SDHC/SDXC-geheugenkaart → Geheugenkaarten
- Sepiakleurig..... 94
- Servo AF..... 101
- Smart Shuffle..... 123
- Smart Shutter (opnamemodus)..... 81
- Sneeuw (opnamemodus)..... 74
- Software
- Beelden downloaden naar een computer om te bekijken 38
- Cd DIGITAL CAMERA
- Solution Disk..... 2
- Installatie 39
- Softwarehandleiding..... 2
- Spaarstand..... 58, 158, 159
- Speels effect (opnamemodus) 79
- Springweergave 119
- Standaardinstellingen..... 57
- Strand (opnamemodus)..... 73
- T**
- Taal van LCD-schermb 25
- Transportmodus 93
- Trimmen 136
- U**
- Uitsnede 163
- V**
- Vergrote weergave 122
- Video → Films
- Voeding → Batterijen, Batterij, voedingsadapterset
- Voedingsadapterset 168
- Vuurwerk (opnamemodus)..... 74
- W**
- Wereldklok..... 159
- Witbalans..... 90
- Z**
- Zelfontspanner
- 10 seconden-zelfontspanner 64
- 2 seconden-zelfontspanner 65
- Gezicht-zelfontspanner (opnamemodus) 84
- Knipoogdetectie (opnamemodus)..... 82
- Vertraging en aantal opnamen wijzigen 66
- Zoomen 28, 34, 61
- Zwart-witfoto's 94

Disclaimer

- Geen enkel gedeelte van deze gebruikershandleiding mag worden gereproduceerd, overgedragen of in een opslagsysteem worden bewaard zonder toestemming van Canon.
- Canon behoudt zich het recht voor de inhoud van deze handleiding te allen tijde zonder voorafgaande kennisgeving te wijzigen.
- De illustraties en schermafbeeldingen in deze handleiding kunnen enigszins afwijken van het werkelijke apparaat.
- Ongeacht de bovenstaande mededelingen is Canon niet aansprakelijk voor schade die voortvloeit uit het verkeerde gebruik van de producten.