

# INSPIRON™ duo

INSTALLATIEGIDS





# INSPIRON™ duo

## INSTALLATIEGIDS

Regelgevingsmodel: P08T

Regelgevingstype: P08T001

# Opmerkingen, waarschuwingen en gevaarmeldingen

 **OPMERKING:** Een OPMERKING duidt belangrijke informatie aan voor een beter gebruik van de computer.

 **WAARSCHUWING:** WAARSCHUWING geeft aan mogelijke schade aan de hardware of gegevensverlies aan en vertelt u hoe u het probleem kunt vermijden.

 **GEVAAR:** De aanduiding GEVAAR geeft aan dat er een risico is op schade aan eigendommen, persoonlijk letsel of overlijden.

Dit onderdeel bevat auteursrechtbeschermende technologie die wordt beschermd door patenten en andere intellectuele eigendomsrechten van Rovi Corporation in de VS. Het is verboden om het product na te bouwen, ontleden of demonteren.

---

De informatie in dit document kan zonder voorafgaande kennisgeving worden gewijzigd.

© 2010 Dell Inc. Alle rechten voorbehouden.

Verveelvoudiging in welke vorm dan ook zonder de schriftelijke toestemming van Dell Inc. is strikt verboden.

Merken in dit document: *Dell*, het *DELL*-logo, *Inspiron*, *Solution Station* en *DellConnect* zijn merken van Dell Inc.; *Intel* is een gedeponeerd merk en *Atom* is een merk van Intel Corporation in de V.S. en andere landen; *Microsoft*, *Windows* en het *Windows*-startknoplogo zijn merken of gedeponeerde merken van Microsoft Corporation in de Verenigde Staten en/of andere landen; *Bluetooth* is een gedeponeerd merk in eigendom van Bluetooth SIG, Inc. en wordt door Dell gebruikt onder licentie; *Blu-ray Disc* is een merk van Blu-ray Disc Association.

Andere merken en handelsnamen die mogelijk in dit document worden gebruikt, dienen ter aanduiding van de rechthebbenden met betrekking tot de merken en namen of ter aanduiding van hun producten. Dell Inc. claimt op geen enkele wijze enig eigendomsrecht ten aanzien van andere merken of handelsnamen dan haar eigen merken en handelsnamen.

# Inhoud

<b>Uw laptop instellen . . . . .</b>	<b>5</b>	Opladen van de batterij uitschakelen. . . . .	27
Voordat u begint De computer instellen . . . . .	5	Computerbasis en toetsenbordfuncties . . . . .	28
Sluit de netadapter aan . . . . .	6	Touchpad Bewegingen . . . . .	30
Druk op de aan/uitknop . . . . .	7	Multimediabesturingstoetsen . . . . .	32
Stel Microsoft Windows in . . . . .	8	Beeldschermfuncties . . . . .	34
Maak systeemherstelmedia (aanbevolen) . . . . .	9	Het aanraakscherm gebruiken . . . . .	36
Installeer de SIM-kaart (optioneel) . . . . .	10	Softwarefuncties . . . . .	40
Schakel de draadloze technologie in (optioneel) . . . . .	14	Dell DataSafe Online Backup . . . . .	41
Maak verbinding met het internet (optioneel) . . . . .	17	Valsensor . . . . .	41
Modi voor de gebruikersomgeving . . . . .	19	<b>Problemen oplossen . . . . .</b>	<b>42</b>
De tabletmodus instellen. . . . .	20	Piepcodes. . . . .	42
<b>Uw Inspiron Laptop gebruiken. . . . .</b>	<b>22</b>	Problemen met het aanraakscherm. . . . .	43
Functies in rechteraanzicht . . . . .	22	Problemen met het netwerk . . . . .	44
Functies in linkeraanzicht . . . . .	24	Problemen met de stroomvoorziening. . . . .	44
StatuslampjesAan . . . . .	26	Problemen met het geheugen . . . . .	46
		Vergrendelingen en softwareproblemen . . . . .	46

<b>Ondersteuningshulpprogramma's gebruiken. . . . .</b>	<b>49</b>	Voordat u belt . . . . .	70
Dell Support Center . . . . .	49	Contact opnemen met Dell . . . . .	72
Mijn Dell-downloads . . . . .	50	<b>Meer informatie en bronnen vinden . . . . .</b>	<b>74</b>
Probleemoplosser voor hardware . . . . .	51	<b>Specificaties . . . . .</b>	<b>76</b>
Dell Diagnostics . . . . .	51	<b>Bijlage. . . . .</b>	<b>81</b>
<b>Het besturingssysteem herstellen . . . . .</b>	<b>56</b>	Informatie over NOM de officiële Mexicaanse standaard (alleen voor Mexico). . . . .	81
System Restore . . . . .	57	<b>Index. . . . .</b>	<b>82</b>
Dell DataSafe Local Backup. . . . .	58		
Systeemherstelmedia . . . . .	61		
Dell Factory Image Restore. . . . .	62		
<b>Hulp verkrijgen. . . . .</b>	<b>64</b>		
Technische ondersteuning en klantenservice . . . . .	65		
DellConnect. . . . .	65		
Online diensten. . . . .	66		
Geautomatiseerde bestellingsstatus-service. . . . .	67		
Productinformatie. . . . .	67		
Items retourneren op basis van de garantie- of restitutievoorwaarden . . . . .	68		

# Uw laptop instellen

In dit hoofdstuk vindt u informatie over het instellen van uw Dell™ Inspiron™-laptop.

## Voordat u begint De computer instellen

Wanneer u de computer opstelt, moet u ervoor zorgen dat u beschikt over makkelijke toegang tot een stroombron, voldoende ventilatie en een egaal oppervlak om uw computer op te plaatsen.

Wanneer u de luchtstroom rond uw laptop belemmert, kan deze oververhit raken. Om oververhitting van uw laptop te voorkomen moet u minimaal 10,2 cm ruimte aan de achterzijde van de computer en minimaal 5,1 cm aan alle overige zijden van de laptop vrij laten. Plaats computer nooit in een besloten ruimte zoals een kast of lade indien deze is ingeschakeld.

 **GEVAAR:** Blokkeer de luchtopeningen niet, duw er geen voorwerpen in en zorg dat er zich geen stof in ophoopt. Plaats uw Dell-computer wanneer deze aan staat niet op een plek met weinig luchtstroom, zoals in een gesloten koffer of op een stoffen ondergrond (bijvoorbeeld tapijt of kleedje). Wanneer u de luchtstroom belemmert, kan dat schade toebrengen aan uw computer, de prestaties van de computer verlagen of brand veroorzaken. Als de computer warm wordt, zet deze de ventilator aan. Het is normaal dat de ventilator geluid produceert. Dit duidt niet op een probleem met de ventilator of computer.

 **WAARSCHUWING:** Als u zware of scherpe objecten op de computer stapelt, kan dit resulteren in permanente schade aan de computer.

## Sluit de netadapter aan

Sluit de netadapter aan op de computer en sluit de netadapter vervolgens aan op het stopcontact of een stroomstootbeveiliging.

**⚠ GEVAAR:** De netadapter werkt op elektrische stopcontacten overal ter wereld. Stroomaansluitingen en stekkerdozen variëren echter per land. Het gebruik van een incompatibele kabel of een onjuiste aansluiting van de kabel op een stekkerdoos of stopcontact kan resulteren in brand of permanente schade aan de computer.

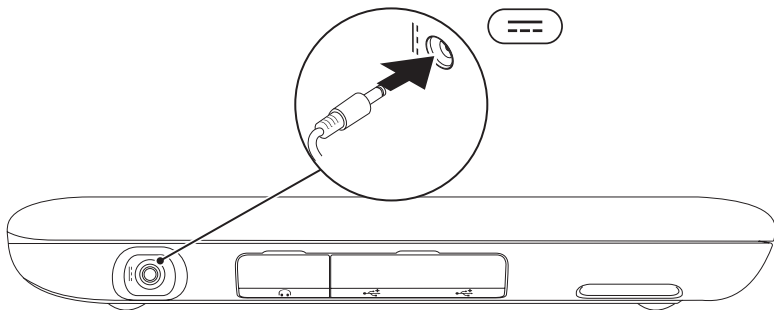



## Druk op de aan/uitknop

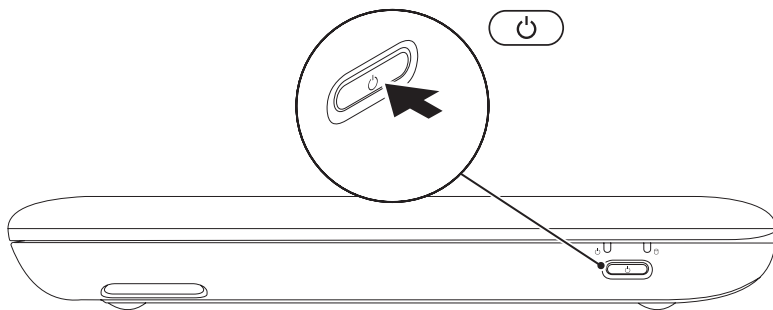

# Stel Microsoft Windows in



Om Microsoft® Windows® voor het eerst in te stellen, volgt u de aanwijzingen op het scherm. Deze stappen zijn verplicht en nemen enige tijd in beslag. De vensters van Windows Setup zullen u begeleiden tijdens verschillende procedures, zoals het accepteren van licentieovereenkomsten, het instellen van voorkeuren en het opzetten van een internetverbinding.

 **WAARSCHUWINGEN: Onderbreek het instellingsproces van het besturingssysteem niet. Anders kunt u uw computer onbruikbaar maken waardoor u het besturingssysteem opnieuw moet installeren.**

 **OPMERKING:** Voor optimale prestaties van uw computer kunt u het beste de nieuwste BIOS en stuurprogramma's downloaden die beschikbaar zijn voor uw computer op [support.dell.com](http://support.dell.com).

 **OPMERKING:** Zie [support.dell.com/MyNewDell](http://support.dell.com/MyNewDell) voor meer informatie over het besturingssysteem en de functies daarvan.

## Maak systeemherstelmedia (aanbevolen)

-  **OPMERKING:** U kunt het beste systeemherstelmedia maken zodra u Microsoft Windows hebt ingesteld.
-  **OPMERKING:** Uw computer beschikt niet over een intern optisch station. Gebruik een extern optisch station of een extern opslagapparaat voor procedures waar schijven bij betrokken zijn.

U kunt de systeemherstelmedia gebruiken om uw harde schijf terug te brengen naar de staat waarin hij was toen u de computer kocht; hierbij blijven de gegevensbestanden behouden. (U hebt de *besturingssysteemschijf* niet nodig.) U kunt de systeemherstelmedia gebruiken als wijzigingen in hardware, software, stuurprogramma's of andere systeeminstellingen de computer in een ongewenste staat hebben gebruikt.

U hebt voor de systeemherstelmedia de volgende zaken nodig:

- Dell DataSafe Local Backup;
- Een USB-stick met minimaal 8 GB vrije ruimte of een dvd-R/dvd+R/Blu-ray Disc™

 **OPMERKING:** Dell DataSafe Local Backup ondersteunt geen herschrijfbaar schijven.

Zo maakt u systeemherstelmedia:

1. Zorg ervoor dat de netadapter is aangesloten (zie *De netadapter aansluiten*" op pagina 6).
2. Plaats de systeemherstelschijf of USB-stick in de computer.
3. Klik op **Start**  → **Alle programma's** → **Dell DataSafe Local Backup**.
4. Klik op **Create Recovery Media** (Herstelmedia maken).
5. Volg de instructies op het scherm.

 **OPMERKING:** Voor informatie over het herstellen van uw besturingssysteem met de systeemherstelmedia, raadpleegt u "Systeemherstelmedia" op pagina 61.

## Installeer de SIM-kaart (optioneel)

Door een SIM-kaart (Subscriber Identity Module - abonnee-identiteitsmodule) in uw computer te plaatsen, kunt u verbinding maken met het internet. U moet verbinding hebben met het netwerk van uw aanbieder van mobiele telefonie om het internet te gebruiken.

U kunt als volgt de SIM-kaart installeren:

1. Zet de computer uit.
2. Schuif de etiketklep van de computeronderkant.

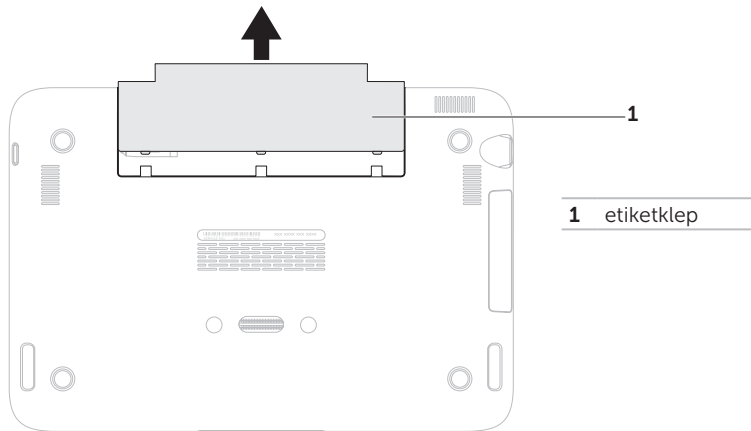

3. Schuif de SIM-kaart in de sleuf voor de SIM-kaart.
4. Plaats de etiketklep terug.
5. Zet de computer uit.

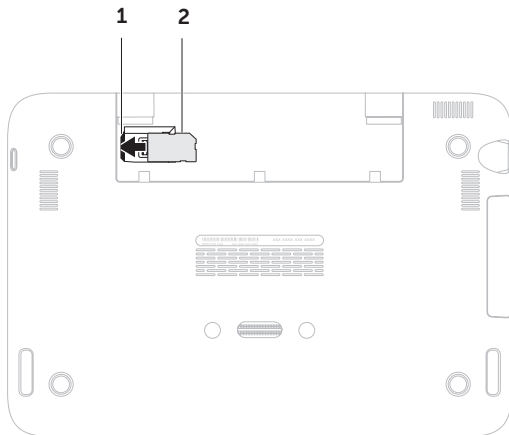

**1** SIM-kaartsleuf

**2** SIM-kaart

## Uw laptop instellen

Wilt u de SIM-kaart verwijderen, druk dan op het ontgrendelingsnokje en schuif de SIM-kaart uit de SIM-kaartsleuf.

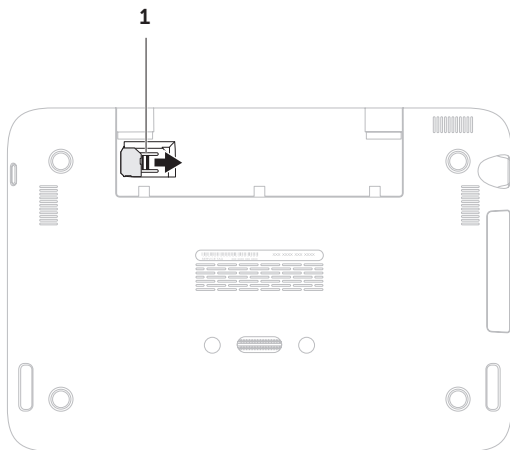

**1** ontgrendelingsnokje



## Schakel de draadloze technologie in (optioneel)

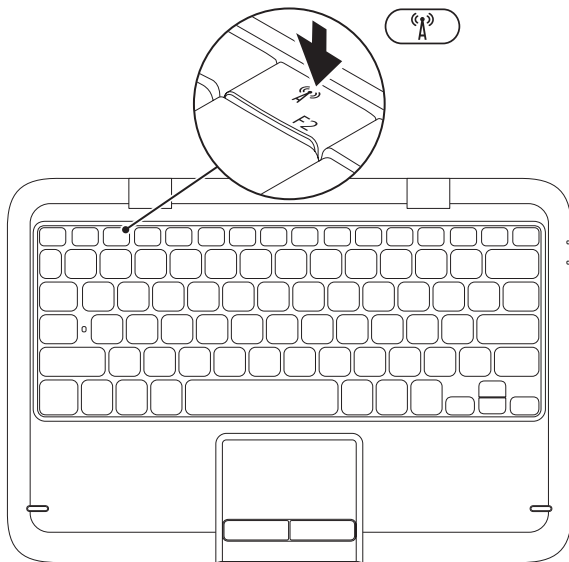



De draadloze technologie inschakelen of uitschakelen:

1. Zorg ervoor uw computer aan staat.
2. Druk op de knop voor draadloos  in de rij met functietoetsen op het toetsenbord.

De huidige status van de draadloze radio's verschijnt op het scherm.

Draadloos ingeschakeld



Draadloos uitgeschakeld



3. Druk nogmaals op de toets voor draadloos  om te schakelen tussen draadloos in- en uitgeschakeld.

 **OPMERKING:** Met de afstandsbediening kunt u snel al uw draadloze radio's (Wi-Fi en Bluetooth®) uitzetten, bijvoorbeeld als u alle draadloze radio's moet uitzetten tijdens een vlucht met een vliegtuig.

## Uw laptop instellen

△ **WAARSCHUWING:** Wanneer u de draadloze antennes blokkeert, kan dat van invloed zijn op de prestaties van de draadloze verbinding.

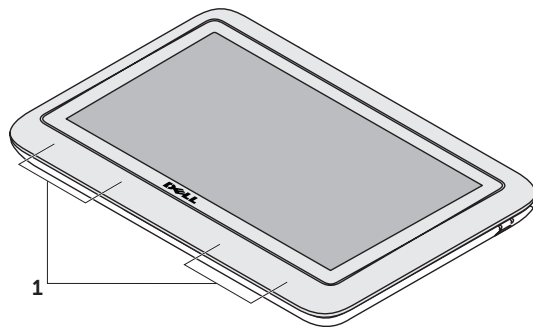

**1** draadloze antenne positie

## Maak verbinding met het internet (optioneel)

 **OPMERKING:** Uw laptop heeft geen geïntegreerde netwerkaansluiting.

### Een draadloze verbinding instellen

- Als u een inbelverbinding gebruikt, moet u de telefoonlijn op de externe USB-modem (optioneel) aansluiten en vervolgens op de telefoonaansluiting voordat u een internetverbinding kunt opzetten.
- Als u een ADSL- of kabel/satellietverbinding gebruikt, moet u contact opnemen met uw internetprovider of mobiele provider voor instructies over het instellen van de computer.

Om het instellen van uw bekabelde internetverbinding te voltooien, volgt u de aanwijzingen onder "Uw internetverbinding instellen" op pagina 16.

### Een draadloze verbinding instellen

 **OPMERKING:** Wilt u uw draadloze router instellen, raadpleeg dan de documentatie die is meegeleverd met uw router.

Voordat u uw draadloze internetverbinding kunt gebruiken moet u de draadloze router op de computer aansluiten.

U kunt als volgt een draadloze router op uw computer aansluiten:

1. Controleer of de draadloze technologie op uw computer is ingeschakeld (zie "Schakel de draadloze technologie in (optioneel)" op pagina 14).
2. Sla alle open bestanden op en sluit deze en sluit alle open programma's.
3. Klik op **Start**  → **Configuratiescherm**.
4. In het zoekvak typt u `netwerk`. Klik dan op **Netwerkcentrum** → **Verbinding met een netwerk maken**.
5. Volg de aanwijzingen op het scherm om de installatie te voltooien.

### Een internetverbinding instellen

Internetaanbieders en hun pakketten variëren van land tot land. Neem contact op met uw internetaanbieder (ISP - Internet Service Provider) voor het aanbod in uw land.

Als u geen verbinding kunt maken met het internet terwijl u dat in het verleden wel kon, is er mogelijk een storing bij de ISP. Neem contact op met de ISP om de servicestatus te controleren of probeer later opnieuw verbinding te maken.

Zorg dat u de gegevens van de internetprovider bij de hand hebt. Als u geen internetprovider hebt, kunt u er een vinden met behulp van de wizard.

Een internetverbinding instellen:

1. Sla alle geopende bestanden op en sluit deze. Sluit alle programma's.
2. Klik op **Start**  → **Configuratiescherm**.
3. Typ *netwerk* in het zoekvak; klik vervolgens op **Netwerkcentrum** → **Een nieuwe verbinding of nieuw netwerk instellen** → **Verbinding met het internet maken**.

Het venster **Verbinding met het Internet maken** wordt weergegeven.

-  **OPMERKING:** Als u niet weet welk type verbinding u moet selecteren, klik u op **Help me kiezen** of neemt u contact op met uw internetprovider.
4. Volg de instructies op het scherm en gebruik de installatieinformatie die door uw internetprovider werd geleverd om de installatie te voltooien.

## Modi voor de gebruikersomgeving

Uw Inspiron-laptop kan gebruikt worden in drie verschillende modi. Elke modus heeft een andere gebruikersomgeving die automatisch wijzigt.

**Standaardmodus:** dit is de standaardmodus. In deze modus geeft de laptop het bureaublad van Microsoft Windows weer.

**Tabletmodus:** in deze modus wordt de gebruikersomgeving duo Stage gestart (zie "duo Stage" op pagina 36). Voor meer informatie over de tabletmodus raadpleegt u de *Inspiron duo tabletgebruiksaanwijzing* op [support.dell.com/manuals](http://support.dell.com/manuals). Wilt u uw laptop instellen op tabletmodus, raadpleeg dan "De tabletmodus instellen" op pagina 20.

**Gedokte modus:** in deze modus wordt de gebruikersomgeving duo Station gestart. Voor meer informatie raadpleegt u de *Inspiron duo Audio Station-gebruiksaanwijzing* op [support.dell.com/manuals](http://support.dell.com/manuals). Wilt u uw laptop instellen op gedokte modus, dan moet u hem eerst op tabletmodus instellen en vervolgens de tablet dokken op het Inspiron duo Audio Station.

## De tabletmodus instellen

Uw Inspiron-laptop kan ingesteld worden op tabletmodus.

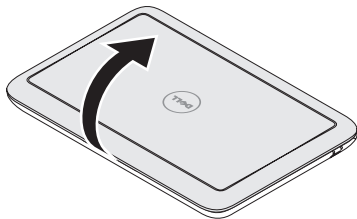

**1.** Open het beeldscherm.

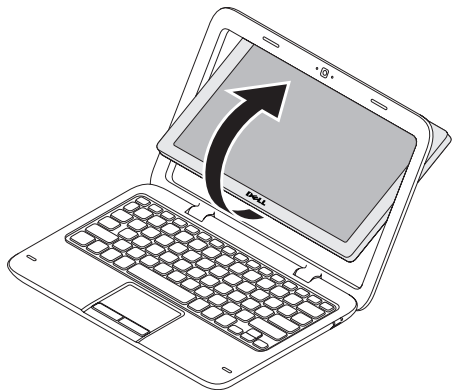

**2.** Duw tegen de bovenkant van het beeldscherm en draai het 180 graden naar rechts.

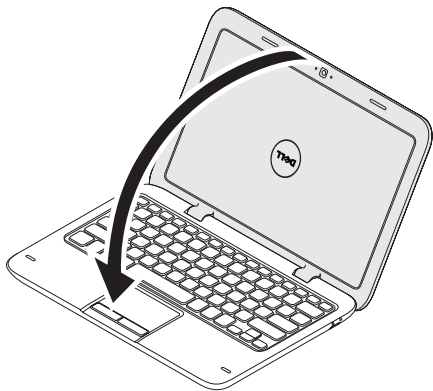

3. Sluit het beeldscherm.

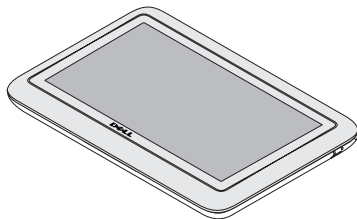

De gebruikersomgeving duo Stage wordt automatisch ingeschakeld in tabletmodus. Voor meer informatie over de tabletmodus raadpleegt u de *Inspiron duo tabletgebruiksaanwijzing* op [support.dell.com/manuals](http://support.dell.com/manuals).

# Uw Inspiron Laptop gebruiken

In dit gedeelte vindt u informatie over de functies die beschikbaar zijn op uw Inspiron-laptop.

## Functies in rechteraanzicht

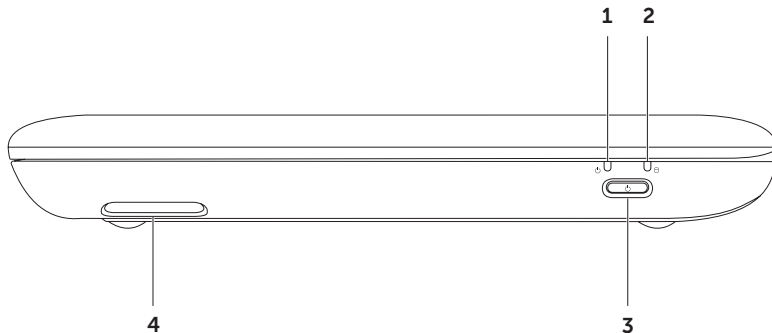



- 
- 1  **Statuslampje aan/uit/batterij:** geeft de status van de computer en de batterij aan. Zie "Statuslampjes en indicatoren" op pagina 26 voor meer informatie over het aan/uitlampje.

---

  - 2  **Vasteschijflampje:** brandt als de computer gegevens leest of schrijft. Een continu wit brandend lampje geeft vasteschijfactiviteit aan.  
 **WAARSCHUWING: Voorkom gegevensverlies door de computer nooit uit te zetten terwijl het activiteitslampje van de vaste schijf brandt.**

---

  - 3  **Aan/uitknop:** met deze knop kunt u de computer aan- of uitzetten.

---

  - 4 **Rechter luidspreker:** zorgt voor geluid in stereokwaliteit.
-

## Funcities in linkeraanzicht

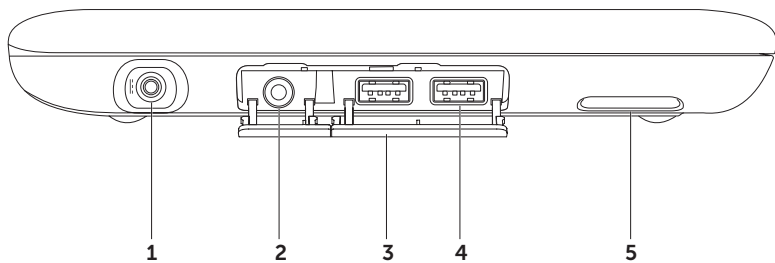

- 
-  **Netadapteraansluiting:** hierop sluit u de netadapter aan om de computer van stroom te voorzien en om de batterij op te laden.

---

  -  **Audio-uit/hoofdtelefoonaansluiting:** hierop kunt u een koptelefoon, luidspreker of geluidssysteem aansluiten.

---

  - Aansluitingsklepjes (2):** dekken de USB-aansluitingen en de audio-uit/hoofdtelefoonaansluiting af.

---

  -  **USB 2.0-aansluitingen (2):** hierop kunt u USB-apparaten zoals een muis, toetsenbord, printer, extern station of MP3-speler aansluiten.

---

  - Linker luidspreker:** zorgt voor geluid in stereokwaliteit.
-

## Statuslampjes Aan

### uit/batterijstatuslampje

	Status van lampje	Status van computer	Batterijladingsniveau
<b>Netadapter</b>	continu wit	aan stand-by/uit/ slaapstand	0 - 100% <= 98%
	knipperend wit	stand-by	>98%
	uit	uit/slaapstand	>98%
<b>Batterij</b>	continu wit	aan	>=10%
	Continu oranje	aan/stand-by	< 10%
	knipperend wit	stand-by	>=10%
	uit	uit/slaapstand	0 - 100%

 **OPMERKING:** De batterij wordt opgeladen wanneer de computer door de netadapter van stroom wordt voorzien.

 **OPMERKING:** Zie "Problemen met de stroomvoorziening" op pagina 44 voor informatie over stroomvoorzieningsproblemen.

## Opladen van de batterij uitschakelen

U moet misschien de batterijoplaadfunctie uitschakelen tijdens een vlucht met een vliegtuig. Zo schakelt u snel het opladen van de batterij uit:



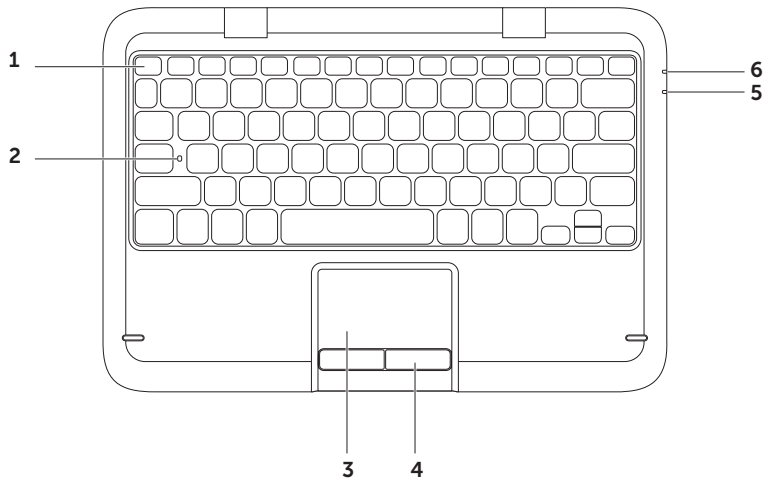

1. Zorg ervoor uw computer aan staat.
2. Druk op de batterijmetertoets  in de rij met functietoetsen op het toetsenbord.
3. Op het tabblad **Battery Life** (Levensduur van batterij), selecteert u het aankruisvakje **Disable battery charging** (Batterij opladen uitschakelen).

 **OPMERKING:** U kunt het opladen van de batterij ook uitschakelen in het BIOS.

## Computerbasis en toetsenbordfuncties



---

**1 Functietoetsenrij:** de knoppen voor in/uitschakelen van draadloos , verhogen  en verlagen  van de helderheid, multimedia en het in/uitschakelen  van het touchpad bevinden zich in deze rij.  
Voor meer informatie over de multimedietoetsen, zie "Multimedia toetsen" op pagina 70.

---

**2 Statuslampje hoofdletters:** brandt wanneer de hoofdlettervergrendeling (Caps Lock) aan staat. Een continu brandend wit lampje geeft aan dat de hoofdlettervergrendeling aan staat.

---

**3 Touchpad:** biedt de functionaliteit van een muis, zodat gebruikers de cursor kunnen verplaatsen, geselecteerde items kunnen verslepen en neerzetten en op items klikken door het oppervlak aan te tippen.

Het touchpad ondersteunt de functies **Bladeren, Omslaan, Zoomen, en Roteren**. Om de touchpadinstellingen te wijzigen, dubbelklikt u op het pictogram **Dell Touch pad** in het systeemvak van uw bureaublad. Zie voor meer informatie het gedeelte "Touchpad-bewegingen" op pagina 30.

**OPMERKING:** Om het touchpad in en uit te schakelen, drukt u op de  toets in de rij functietoetsen op het toetsenbord.

---

**4 Touchpad-knoppen:** bieden functies die overeenkomen met de linker- en rechtermuisknop.

---

**5 Statuslampje aan/uit/batterij:** geeft de status van de computer en de batterij aan. Voor meer informatie over het aan/uit/batterijlampje raadpleegt u "Statuslampjes en -indicatoren" op pagina 26.

---

**6 Vasteschijflampje:** brandt als de computer gegevens leest of schrijft. Een continu wit brandend lampje geeft vasteschijfactiviteit aan.

 **WAARSCHUWING: Voorkom gegevensverlies door de computer nooit uit te zetten terwijl het activiteitslampje van de vaste schijf brandt.**

## Touchpad Bewegingen

### Schuiven

Hiermee kunt u al schuivend navigeren. De schuiffunctie omvat:

**Automatisch verticaal bladeren:** hiermee kunt u omhoog en omlaag schuiven in het actieve venster.

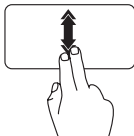

Beweeg twee vingers snel omhoog of omlaag om automatisch verticaal bladeren in te schakelen.

Tik op het touchpad om het automatisch bladeren te stoppen.

**Automatisch horizontaal bladeren:** hiermee kunt u naar links en rechts schuiven in het actieve venster.

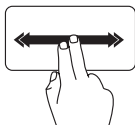

Beweeg twee vingers snel naar links of rechts om automatisch horizontaal bladeren in te schakelen.

Tik op het touchpad om het automatisch bladeren te stoppen.

### Flick

Hiermee kunt u inhoud vooruit of achteruit omslaan, afhankelijk van de richting van de beweging.

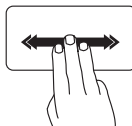

Beweeg drie vingers snel in de gewenste richting om de inhoud in het actieve venster om te slaan.

### Zoomen

Hiermee kunt u de vergroting van de inhoud van het scherm verhogen of verlagen. De zoomfunctie omvat:

**Knijpen:** u kunt in- of uitzoomen door twee vingers uit elkaar te bewegen of naar elkaar toe te brengen op de touchpad.

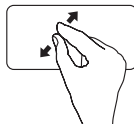

Inzoomen:

Beweeg twee vingers uit elkaar om de weergave van het actieve venster te vergroten.



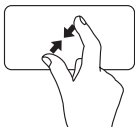

Uitzoomen:

Breng twee vingers naar elkaar toe om de weergave van het actieve venster te verkleinen.

## Roteren

Hiermee kunt u de actieve inhoud van het scherm roteren. De roteerfunctie omvat:

**Draaien:** hiermee kunt u de actieve inhoud roteren door twee vingers te gebruiken, waarbij u er een stilhoudt terwijl u de met andere een draaiende beweging maakt.

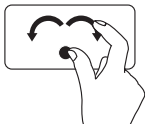

Houd de duim stil en verplaats de wijsvinger in een boog naar links of rechts om het geselecteerde item met de klok mee of tegen de klok in te laten draaien.

## Multimediabesturingstoetsen

De multimediabesturingstoetsen zijn te vinden in de functietoetsenrij op het toetsenbord. Wilt u de multimediabesturing gebruiken, druk dan op de gewenste toets. U kunt de multimediabesturingstoetsen op het toetsenbord configureren met het **Systeeminstellingshulpmiddel (BIOS)** of het **Windows Mobiliteitscentrum**.

### Systeemsetupprogramma

1. Druk tijdens de POST (Power On Self Test - zelftest tijdens opstarten) op <F2> om systeeminstellingen (BIOS) te openen.
2. Onder **Function Key Behavior** (Gedrag van functietoetsen) selecteert u **Multimedia Key First** (Eerst multimediatoets) of **Function Key First** (Eerst functietoets).

**Multimedia Key First:** dit is de standaardoptie. Druk op een multimediatoets om de bijbehorende handeling uit te voeren. Voor functietoetsen drukt u op <Fn> + de gewenste functietoets.

**Function Key First:** druk op een functietoets om de bijbehorende handeling uit te voeren. Voor multimediatoetsen drukt u op <Fn> + de gewenste multimediatoets.

 **OPMERKING:** De optie **Multimedia Key First** is alleen actief in het besturingssysteem.

### Het Windows Mobiliteitscentrum

1. Druk op de toetsen <><X> om het Windows Mobiliteitscentrum te starten.
2. In de **Functietoetsenrij** selecteert u **Functietoets** of **Multimediatoets**.



---

 Het geluid dempen

---

 Het volume verlagen

---

 Het volume verhogen

---

 Het vorige nummer of het vorige hoofdstuk afspelen

---

 Afspelen of pauzeren

---

 Het volgende nummer of het volgende hoofdstuk afspelen

## Beeldschermfuncties

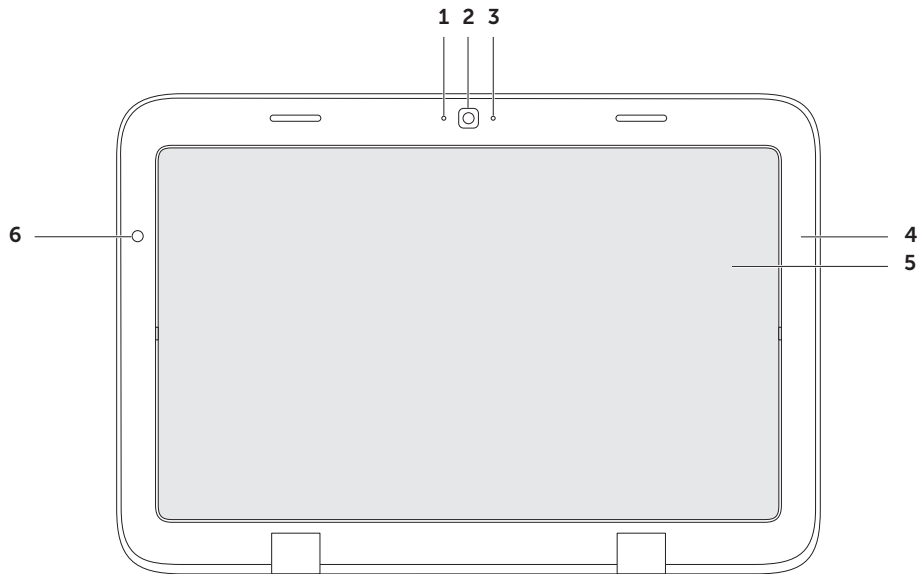

- 
- 1 Microfoon:** biedt hoogwaardig geluid voor videovergaderingen en spraakopnamen.

---

  - 2 Camera:** ingebouwde camera voor het maken van video-opnamen, videovergaderingen en chatsessies.

---

  - 3 Lampje voor camera-activiteit:** geeft aan of de camera is ingeschakeld of uitgeschakeld. Een wit lampje geeft aan dat de camera aan staat.

---

  - 4 Beeldschermrand:** buitenframe dat het beeldscherm vasthoudt.

---

  - 5 Beeldscherm:** draai het beeldscherm om uw laptop om te schakelen naar tabletmodus. Voor meer informatie raadpleegt u "De tabletmodus instellen" op pagina 20.

---

  - 6 Omgevingslichtsensor:** de omgevingslichtsensor detecteert het beschikbare omgevingslicht en past de helderheid van de achtergrondverlichting van het beeldscherm aan.
-

# Het aanraakscherm gebruiken

Dankzij het aanraakscherm kunt u uw laptop veranderen in een interactief beeldscherm.

## duo Stage

De duo Stage-software op uw computer biedt toegang tot uw favoriete media en multi-aanrakingstoepassingen.

Wilt u duo Stage starten, klik dan op **Start**  → **Alle programma's** → **Dell Stage** → **duo Stage**.

 **OPMERKING:** Sommige toepassingen van duo Stage kunnen ook gestart worden vanuit het menu **Alle programma's**.

U kunt duo Stage als volgt aanpassen:

- Een toepassingskoppeling verplaatsen: selecteer de koppeling en houd hem vast tot hij gaat knipperen. Sleep dan de koppeling naar de gewenste plek op duo Stage.
- Minimaliseren: sleep het duo Stage-venster naar de onderkant van het scherm.

- Personaliseren: selecteer het instellingenpictogram en kies de gewenste optie.

De volgende toepassingen zijn beschikbaar in duo Stage:

-  **OPMERKING:** Sommige toepassingen zijn misschien niet beschikbaar, afhankelijk van uw keuzes bij het aanschaffen van uw computer.
- **MUZIEK:** speel muziek af of blader door uw muziekbestanden op album, artiest of titel. U kunt ook naar radiostations van over de hele wereld luisteren. Met de optionele toepassing Napster kunt u nummers downloaden wanneer u verbinding hebt met het internet.
- **YOUPAINT:** tekeningen maken en bewerken.
- **SPELLEN:** speel spellen met het aanraakscherm.
- **DOCUMENTEN:** biedt snelle toegang tot de map Documenten op uw computer.

- FOTO: bekijk, organiseer en bewerk uw foto's. U kunt diavoorstellingen en verzamelingen maken van uw foto's en deze uploaden naar **Facebook** of **Flickr** wanneer u verbinding hebt met het internet.
- DELL WEB: biedt een voorbeeld van vier van uw favoriete webpagina's. Klik of tik op het webpaginavoorbeeld om het te openen in de webbrowser.
- VIDEO: bekijk video's. Met de optionele toepassing CinemaNow kunt u films en tv-programma's kopen of huren wanneer u verbinding hebt met het internet.
- KOPPELINGEN: biedt snelle toegang tot de programma's die u het vaakst gebruikt.
- Boeken: start E-Reader waarmee u e-boeken kunt downloaden en lezen in de indelingen PDF en EPUB.
- Webtegel: biedt een voorbeeld van vier van uw favoriete webpagina's. Met de tegel kunt u een webpaginavoorbeeld toevoegen, bewerken of verwijderen. Klik of tik op het webpaginavoorbeeld om het te openen in de webbrowser. U kunt ook meerdere webtegels maken in de toepassingsgalerie.

### Aanraakschermbewegingen

 **OPMERKING:** Sommige van deze bewegingen werken misschien niet zonder de software Dell Touch Zone.

#### Zoomen

Hiermee kunt u de vergroting van de inhoud van het scherm verhogen of verlagen.

**Knijpen:** hiermee kunt u in- of uitzoomen door twee vingers uit elkaar te bewegen of naar elkaar toe te brengen op de touchpad.



**Inzoomen:**  
Beweeg twee vingers uit elkaar om de weergave van het actieve venster te vergroten.

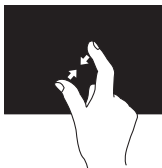

**Uitzoomen:**  
Breng twee vingers naar elkaar toe om de weergave van het actieve venster te verkleinen.

### Zwerven

Hiermee kunt u aanvullende informatie oproepen door een klik met rechts te simuleren.

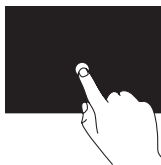

Houd een vinger op het aanraakscherm gedrukt om een contextgevoelig menu te openen.

### Omslaan

Hiermee kunt u inhoud vooruit of achteruit omslaan, afhankelijk van de richting van de beweging.

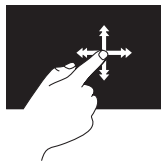

Beweeg een vinger snel in de gewenste richting om door de inhoud van het actieve venster te bladeren als waren het pagina's in een boek. Omslaan werkt ook verticaal wanneer u door inhoud in een lijst bladert, zoals afbeeldingen of nummers in een afspeellijst.



## Schuiven

Hiermee kunt u al schuivend navigeren. De schuiffunctie omvat:

**Pannen:** hiermee kunt u de focus op het geselecteerde object verplaatsen als het object niet helemaal zichtbaar is.

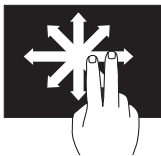

Beweeg twee vingers in de gewenste richting om het geselecteerde object te pannen.

**Verticaal bladeren:** hiermee kunt u omhoog en omlaag schuiven in het actieve venster.

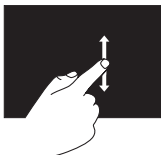

Beweeg een vinger omhoog of omlaag om verticaal bladeren in te schakelen.

**Horizontaal bladeren:** hiermee kunt u naar links en rechts bladeren in het actieve venster.

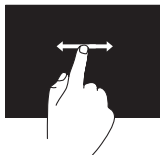

Beweeg een vinger naar links of rechts om horizontaal bladeren in te schakelen.

## Roteren

Hiermee kunt u de actieve inhoud van het scherm roteren.

**Draaien:** hiermee kunt u de inhoud van het actieve venster draaien door twee vingers te gebruiken.



Houd een vinger of duim op zijn plek terwijl u de andere vinger in een boog naar rechts of links beweegt. U kunt de inhoud van het actieve venster ook draaien door beide vingers in een cirkel te bewegen.

## Softwarefuncties

### Productiviteit en communicatie

U kunt uw computer gebruiken om presentaties, brochures, wenskaartjes, folders en rekenbladen te maken. Daarnaast kunt u digitale foto's en afbeeldingen bewerken en weergeven. Raadpleeg uw bestelling voor informatie over de software die op uw computer is geïnstalleerd.

Nadat u een internetverbinding hebt gemaakt kunt u websites bezoeken, een e-mailaccount instellen, bestanden uploaden en downloaden etc.

### Amusement en multimedia

 **OPMERKING:** Uw computer beschikt niet over een intern optisch station. Gebruik een extern optisch station of een extern opslagapparaat voor procedures waar schijven bij betrokken zijn.

U kunt uw computer gebruiken om video's af te spelen, computerspellen te spelen, uw eigen cd's en dvd's te branden, naar muziek en online-radiozenders te luisteren..

U kunt afbeeldingen en videobestanden downloaden of kopiëren vanaf draagbare apparaten zoals digitale camera's en mobiele telefoons. Optionele softwaretoepassingen bieden u de mogelijkheid om muziek- en videobestanden te maken en organiseren die opgeslagen kunnen worden op schijf en op draagbare producten zoals MP3-spelers, of afgespeeld en bekeken kunnen worden op een aangesloten tv, projector of thuisbioscoop.

## Dell DataSafe Online Backup

 **OPMERKING:** Dell DataSafe Online wordt alleen ondersteund onder het besturingssysteem Windows.

 **OPMERKING:** Voor snelle upload- en downloadsnelheden wordt een breedbandverbinding aangeraden.

Dell DataSafe Online is een geautomatiseerde reservekopie- en hersteldienst waarmee u uw gegevens en andere belangrijke bestanden kunt beveiligen tegen catastrofes zoals diefstal, brand of natuurrampen. U kunt toegang tot deze dienst op uw computer krijgen met behulp van een met een wachtwoord -beveiligde account.

Ga voor meer informatie naar

**DellDataSafe.com.**

Automatische reservekopieën plannen:

1. Dubbelklik op het pictogram Dell DataSafe Online  in het systeemvak van uw bureaublad.
2. Volg de instructies op het scherm.

## Valsensor

De valsensor beschermt de vaste schijf van uw computer tegen schade door een vrij val te detecteren wanneer u de computer per ongeluk laat vallen. Wanneer een vrije val wordt gedetecteerd, wordt de vaste schijf zo snel mogelijk in een *veilige positie* geplaatst om hem te beschermen tegen schade aan de lees/schrijfkop en tegen gegevensverlies. Uw vaste schijf keert terug naar zijn normale status wanneer de val niet langer wordt gedetecteerd.

 **OPMERKING:** De vaste schijf kent nog steeds beperkingen vanwege zijn betrouwbaarheidsspecificatie. Normaal gesproken kan de vaste schijf een schok van 225 G overleven tijdens gebruik en van 800 G wanneer hij niet wordt gebruikt.

# Problemen oplossen

Dit gedeelte biedt informatie over het oplossen van problemen met uw computer. Als u het probleem niet aan de hand van de volgende richtlijnen kunt oplossen, raadpleegt u de sectie “De technische ondersteuninghulpprogramma’s gebruiken” op pagina 49 of de sectie “Contact opnemen met Dell” op pagina 72.

 **GEVAAR: Alleen vakbekwame onderhoudstechnici zijn bevoegd om de computerkap te verwijderen. Raadpleeg de *Servicehandleiding* op [support.dell.com/manuals](http://support.dell.com/manuals) voor geavanceerde service-aanwijzingen.**

## Piepcodes

Mogelijk laat uw computer tijdens het opstarten een reeks van pieptonen horen indien er sprake is van fouten of problemen. Deze serie piepjes heet de piepcode en geeft een bepaald probleem aan. In dat geval moet u de pieptoncode noteren en contact opnemen met Dell (zie “Contact opnemen met Dell” op pagina 72).

 **OPMERKING:** Zie de *onderhoudshandleiding* op [support.dell.com](http://support.dell.com) als u onderdelen wilt vervangen.

Piepcodes	Mogelijk probleem
Een	Mogelijke storing van het moederbord: BIOS ROM-controlesomfout
Twee	Geen RAM gedetecteerd <b>OPMERKING:</b> Als u de geheugenmodule hebt geïnstalleerd of vervangen, moet u nagaan of de geheugenmodule goed vast zit.
Drie	Mogelijke storing van het moederbord — Chipsetfout
Vier	RAM-lees/schrijffout
Vijf	Echtijd klokfout
Zes	Videokaart- of -chipfout
Zeven	Processorstoring
Acht	Beeldschermstoring

# Problemen met het aanraakscherm

## Sommige of alle multi-aanraakfuncties werken niet:

- Bepaalde aanraak- en multi-aanraakfuncties kunnen zijn uitgeschakeld. Wilt u ze inschakelen, dubbelklik dan op het pictogram **Flicks** (Omslaan)  in het systeemvak van uw computer. In het venster **Pen and Touch** (Pen en aanraking) selecteert u het tabblad **Touch** en zorgt u ervoor dat de opties **Use your finger as an input device** (Uw vingers gebruiken als invoerapparaat) en **Enable multi-touch gestures and inking** (Multi-aanraakgebaren en -schrijven inschakelen) zijn geselecteerd.
- De functie Multi-aanraken wordt misschien niet ondersteunt door de toepassing.
- Het aanraakscherm is in de fabriek gekalibreerd en hoeft niet opnieuw te worden gekalibreerd. Als u het aanraakscherm wilt kalibreren, klik dan op **Start**  → **Configuratiescherm** → **Hardware en geluiden** → **Tablet-pc-instellingen** → **Kalibreren...**

 **OPMERKING:** Onjuiste kalibratie kan leiden tot onbetrouwbare aanraakgevoeligheid.

## Als het scherm minder gevoeligheid begint te vertonen:

Er kunnen vreemde voorwerpen (zoals plaknotitieblaadjes) op het aanraakscherm zitten die de aanraaksensors blokkeren. Verwijder deze vreemde voorwerpen:

- a. Zet de computer uit.
- b. Verwijder de netadapter uit het stopcontact.

 **WAARSCHUWING:** Gebruik geen water of vloeibaar schoonmaakmiddel om het aanraakscherm schoon te maken.

- c. Gebruik een schone, pluisvrije doek (u kunt een mild, niet schurend schoonmaakmiddel of water op de doek sproeien indien nodig, maar niet op het scherm) en veeg het oppervlak en de zijkanten van het aanraakscherm schoon om vuil en vingerafdrukken te verwijderen.

# Problemen met het netwerk

**Als de draadloze verbinding wordt verbroken:** de draadloze router staat uit of draadloze technologie is uitgeschakeld op de computer.

- Controleer uw draadloze router is ingeschakeld en op uw gegevensbron is aangesloten (kabelmodem of netwerkhub).
- Controleer of de draadloze technologie op uw computer is geactiveerd (zie "Schakel de draadloze technologie in (optioneel)" op pagina 14).
- Maak opnieuw verbinding met de draadloze router (zie "Een draadloze verbinding instellen" op pagina 17).
- Er kan interferentie zijn die uw draadloze verbinding blokkeert of onderbreekt. Plaats de computer dicht bij de draadloze router.
- Zorg ervoor dat de draadloze antennes niet worden geblokkeerd. Voor meer informatie over de positie van de draadloze antennes, zie pagina 16.

**Als de bekabelde netwerkverbinding is verbroken:** de netwerkkabel zit los of is beschadigd.

Controleer of de kabel is aangesloten en nergens is beschadigd.

# Problemen met de stroomvoorziening

**Als het aan/uitlampje uit is:** de computer staat uit, staat in slaapmodus of krijgt geen stroom.

- Druk op de aan/uitknop. De computer zal zijn normale werking hervatten indien deze is uitgeschakeld of zich in de slaapstand bevindt.
- Sluit de kabel van de netadapter opnieuw aan op de stroomaansluiting van de computer, op de netadapter en het stopcontact.
- Als de netadapterkabel is aangesloten op een stekkerdoos, moet u controleren of de stekkerdoos is aangesloten op een stopcontact en of de stekkerdoos is ingeschakeld. Gebruik geen stroomonderbrekers, stekkerdozen en verlengkabels, zodat u kunt controleren of de computer correct wordt ingeschakeld.

- Controleer of het stopcontact werkt door het te testen in combinatie met een ander apparaat, zoals bijvoorbeeld een lamp.
- Controleer of de netadapter goed is aangesloten. Als de netadapter is uitgerust met een lampje, moet u nagaan of het lampje op de netadapter brandt.

**Als het aan/uitlampje aanhoudend wit is en de computer niet reageert:** mogelijk werkt het beeldscherm niet naar behoren.

- Druk op de aan/uitknop totdat de computer is uitgeschakeld, en zet de computer vervolgens opnieuw aan.
- Als het probleem zich voor blijft doen, moet u contact met Dell opnemen (zie het gedeelte "Contact opnemen met Dell" op pagina 72).

**Als het aan/uitlampje wit knippert:** de computer is in stand-bymodus of het beeldscherm reageert niet.

- Druk op een toets op het toetsenbord, beweeg de aangesloten muis of uw vinger op het touchpad of druk op de aan/uitknop om de normale werking van de computer te hervatten.

- Als het beeldscherm niet reageert, moet u de aan/uitknop ingedrukt houden totdat de computer is uitgeschakeld, en de computer vervolgens opnieuw aanzetten.
- Als het probleem zich voor blijft doen, moet u contact met Dell opnemen (zie het gedeelte "Contact opnemen met Dell" op pagina 72).

**Als u te kampen hebt met storing die de ontvangst op uw computer verhindert:**

een ongewenst signaal veroorzaakt storing door andere signalen te onderbreken of te blokkeren. Mogelijke storingsbronnen zijn:

- verlengsnoeren voor de stroomkabels, het toetsenbord en de muis.
- er zijn te veel apparaten op een stekkerdoos aangesloten.
- er zijn verschillende stekkerdozen op hetzelfde stopcontact aangesloten.

## Problemen met het geheugen

**Als u de melding ontvangt dat er onvoldoende geheugen is:**

- Bewaar al uw gegevens en sluit alle geopende bestanden en programma's die u niet gebruikt om na te gaan of het probleem daarmee is opgelost.
- Zie de softwaredocumentatie voor de minimale geheugenvereisten.
- Als het probleem zich voor blijft doen, moet u contact met Dell opnemen (zie het gedeelte "Contact opnemen met Dell" op pagina 72).

**Als u andere geheugenproblemen ondervindt:**

- Voer Dell Diagnostics uit (zie "Dell Diagnostics" op pagina 51).
- Als het probleem zich voor blijft doen, moet u contact met Dell opnemen (zie het gedeelte "Contact opnemen met Dell" op pagina 72).

## Vergrendelingen en softwareproblemen

**Als de computer niet opstart:** controleer of de netadapter goed is aangesloten op de computer en op het stopcontact.

**Als een programma niet meer reageert:**

beëindig het programma:

1. druk tegelijkertijd op <Ctrl><Shift><Esc>.
2. Klik op **Toepassingen**.
3. Selecteer het programma dat niet langer reageert.
4. Klik op **Taak beëindigen**.



**Als een programma herhaaldelijk crasht:** raadpleeg de documentatie voor de software. Indien nodig maakt u de installatie van het programma ongedaan en installeert u het opnieuw.

 **OPMERKING:** De documentatie voor softwareprogramma's biedt vaak installatie-instructies (in een handleiding of op de cd).

 **OPMERKING:** Uw computer beschikt niet over een intern optisch station. Gebruik een extern optisch station of een extern opslagapparaat voor procedures waar schijven bij betrokken zijn.

**Als de computer niet meer reageert of als een blauw scherm wordt weergegeven:**

 **WAARSCHUWING:** Mogelijk verliest u gegevens als u het besturingssysteem niet kunt afsluiten.

Als u niet in staat bent om een reactie te verkrijgen door een toets op het toetsenbord in te drukken of de muisaanwijzer te bewegen met behulp van de touchpad of muis, moet u de aan/uitknop minimaal 8 tot 10 seconden ingedrukt houden totdat de computer wordt uitgeschakeld. Start vervolgens de computer opnieuw op.

**Als een programma voor een eerdere versie van Microsoft® Windows® is ontwikkeld:**

voer de wizard Programmacompatibiliteit uit. De wizard Programmacompatibiliteit configureert programma's op zodanige wijze dat deze in een omgeving worden uitgevoerd die vergelijkbaar is met een eerdere versie van Microsoft Windows.

## Problemen oplossen

De wizard Programmacompatibiliteit uitvoeren:

1. Klik op **Start**  → **Configuratiescherm** → **Programma's** → **Programma's uitvoeren die zijn gemaakt voor eerdere versies van Windows**.
2. Klik in het welkomstscherf op **Volgende**.
3. Volg de instructies op het scherm.

### Als u andere problemen met software ondervindt:

- maak direct een reservekopie van uw bestanden.
- Gebruik een virusscanner om de vaste schijf of cd's op mogelijke infecties te controleren.
- Bewaar en sluit alle open bestanden of programma's en sluit de computer af via het menu **Start** .
- Raadpleeg de documentatie voor de software of neem contact op met de softwarefabrikant voor informatie met betrekking tot probleemoplossing:

- Ga na of het programma compatibel is met het besturingssysteem dat op de computer is geïnstalleerd.
- Controleer of de computer voldoet aan de minimale hardwarevereisten voor de software. Zie de softwarehandleiding voor informatie.
- Controleer of het programma op juiste wijze is geïnstalleerd en geconfigureerd.
- Controleer of de stuurprogramma's voor het apparaat geen conflict hebben met het programma.
- Indien nodig maakt u de installatie van het programma ongedaan en installeert u het opnieuw.
- Noteer eventuele foutmeldingen die worden weergegeven om te helpen bij de probleemoplossing wanneer u contact opneemt met Dell.

# Ondersteuningshulpprogramma's gebruiken

## Dell Support Center

**Alle ondersteuning die u nodig hebt – één handige locatie.**

Het **Dell Support Center** biedt systeemwaarschuwingen, aanbevelingen voor het verbeteren van de systeemprestatie en links naar andere tools en diagnostische diensten van Dell.

U start de toepassing als volgt: **klik op Start**  → **Alle programma's** → **Dell** → **Dell Support Center** → **Dell Support Center starten**.

Op de introductiepagina van het **Deel Support Center** worden ' het modelnummer, servicelabelnummer, de code voor express-service, garantiestatus en tips voor het verbeteren van de computerprestatie weergegeven.

De introductiepagina biedt daarnaast links naar:

**PC Checkup** – Voer diagnostische hardwaretests uit, bekijk wel programma het meeste geheugen op de harde schijf benut en hou wijzigingen bij die elke dag op uw computer worden aangebracht.

### PC Checkup Utilities

- **Drive Space Manager** – Beheer de harde schijf van uw computer op basis van een visuele weergave van de ruimte die door elk type bestand wordt benut.
- **Prestatie- en configuratiehistorie**
  - Bewaak systeemgebeurtenissen en wijzigingen door de tijd heen. Dit hulpprogramma toont een overzicht van alle hardwarescans, tests, systeemwijzigingen, kritische gebeurtenissen en herstelpunten op de dag dat deze zich voordeden.

### **Gedetailleerde systeeminformatie** —

Raadpleeg gedetailleerde informatie over de configuratie van uw hardware en besturingssysteem, exemplaren van uw servicecontracten, garantieinformatie en opties voor de verlenging van uw garantie.

**Help opvragen** — Raadpleeg de mogelijkheden op het gebied van technische ondersteuning en klantenservice, begeleiding en training, online tools, de eigenaarshandleiding', garantieinformatie, veel gestelde vragen enzovoort.

**Back-up en herstel** — Maak herstelschijven, voer de hersteltool uit en maak online back-ups van bestanden.

### **Verbetering van de systeemprestatie**

**Biedt** — software- en hardwareoplossingen op die de prestatie van uw computer verbeteren.

Voor meer informatie over **Deel Support Center** en het downloaden en installeren van de beschikbare ondersteuningstools kunt u terecht op **DellSupportCenter.com**.

## Mijn Dell-downloads

 **OPMERKING:** Mijn Dell-downloads zijn niet overal ter wereld beschikbaar.

Sommige software die vooraf is geïnstalleerd op uw Dell-computer is niet voorzien van een reserve-cd of -dvd. Deze software is beschikbaar op de webpagina Mijn Dell-downloads. Op deze website kunt u beschikbare software downloaden om deze opnieuw te installeren of om een reservekopie schijf te maken.

Zo registreert u zich voor Mijn Dell-downloads:

1. Ga naar **[downloadstore.dell.com/media](https://downloadstore.dell.com/media)**.
2. Volg de aanwijzingen op het scherm om u te registreren en de software te downloaden.
3. Installeer de software opnieuw of maak een reservekopie schijf voor later gebruikt.

## Probleemoplosser voor hardware

Als er een apparaat niet werd gedetecteerd tijdens de installatie van het besturingssysteem of wel werd gedetecteerd maar op onjuiste wijze geconfigureerd, kunt u de **Probleemoplosser voor hardware** gebruiken om het probleem op te lossen.

De Probleemoplosser voor hardware kunt u als volgt starten:

1. Klik op **Start**  → **Help en ondersteuning**.
2. Type **Probleemoplosser voor hardware** in het zoekveld en druk op <Enter> om met het zoeken te beginnen.
3. Selecteer in de zoekresultaten de optie waarvan de beschrijving het meest overeenkomt met het probleem, en volg de onderstaande stappen in het probleemoplossingsproces.

## Dell Diagnostics

Als u een probleem met uw computer ondervindt, moet u de tests uitvoeren die in "Vergrendelingen en softwareproblemen" op pagina 46 worden beschreven en Dell Diagnostics uitvoeren voordat u contact met Dell opneemt voor technische ondersteuning.

 **OPMERKING:** Dell Diagnostics werkt alleen op Dell-computers.

 **OPMERKING:** De schijf *Drivers and Utilities* (stuurprogramma's en hulpprogramma's) wordt mogelijk niet met uw computer meegeleverd.

Ga na of het apparaat dat u wilt testen in het systeemsetupprogramma wordt weergegeven en is geactiveerd. Druk op <F2> tijdens POST (Power On Self Test - zelftest bij opstarten) om de systeeminstellingen (BIOS) te openen. Start Dell Diagnostics vanaf de vaste schijf of vanaf de schijf *Drivers and Utilities*.

### Dell Diagnostics starten vanaf de vaste schijf

Dell Diagnostics bevindt zich op een verborgen partitie op de vaste schijf.

 **OPMERKING:** Als uw computer geen beeld geeft, neem dan contact op met Dell (zie "Contact opnemen met Dell" op pagina 72).

1. Zorg ervoor dat de stekker van de computer is aangesloten op een werkend stopcontact.
2. Start of herstart de computer.
3. Wanneer het DELL™-logo verschijnt, moet u direct op <F12> drukken. Selecteer **Diagnostics** in het opstartmenu en druk op <Enter>. Hierdoor kan de Pre-Boot System Assessment (PSA - systeemanalyse voor het opstarten) worden geactiveerd.

 **OPMERKING:** Als u te lang wacht en het logo van het besturingssysteem verschijnt, moet u blijven wachten tot het bureaublad van Microsoft® Windows® wordt weergegeven. Zet vervolgens de computer uit en probeer het opnieuw.

 **OPMERKING:** Als er een bericht verschijnt dat er geen diagnosepartitie is gevonden, voert u Dell Diagnostics uit vanaf de schijf *Drivers and Utilities*.

*Als PSA start:*

- a. De PSA zal van start gaan met het uitvoeren van tests.
- b. Als de PSA slaagt, verschijnt de volgende melding: "No problems have been found with this system so far. Do you want to run the remaining memory tests? This will take about 30 minutes or more. Do you want to continue? (Recommended) ." (Er zijn nog geen problemen met dit systeem ontdekt. Wilt u de overige geheugentests uitvoeren? Dit kan 30 minuten of langer duren. Wilt u doorgaan? (aanbevolen))

- c. In geval van problemen met het computergeheugen drukt u op <y>. Zo niet, dan drukt u op <n>. De volgende melding verschijnt: "Booting Dell Diagnostic Utility Partition. Press any key to continue."  
("Diagnostische partitie van Dell wordt gestart. Druk op een willekeurige toets om door te gaan")
- d. Druk op een toets om door te gaan naar het venster **Choose An Option** (Kies een optie).

*Als de PSA niet start:*



Druk op een toets om Dell Diagnostics te starten vanaf de verborgen partitie op de vaste schijf, en ga naar het venster **Choose An Option**.

4. Selecteer de test die u wilt uitvoeren.
5. Als u een probleem ondervindt tijdens de test, verschijnt een melding met de foutcode en een beschrijving van het probleem. Noteer de foutcode en een beschrijving van het probleem en neem contact op met Dell (zie "Contact opnemen met Dell" op pagina 72).



- OPMERKING:** Het servicelabel voor de computer bevindt zich bovenaan elk testvenster. Met het servicelabel kan de computer geïdentificeerd worden wanneer u contact opneemt met Dell.
6. Zodra de tests zijn voltooid, sluit u het testscherm om terug te keren naar het venster **Choose An Option**.
  7. Als u het Dell-diagnoseprogramma wilt verlaten en de computer opnieuw wilt starten, klikt u op **Exit** (Afsluiten).

### Dell Diagnostics starten vanaf de schijf Drivers and Utilities

-  **OPMERKING:** De schijf *Drivers and Utilities* wordt mogelijk niet met uw computer meegeleverd.
-  **OPMERKING:** Uw computer beschikt niet over een intern optisch station. Gebruik een extern optisch station of een extern opslagapparaat voor procedures waar schijven bij betrokken zijn.
- 1. Plaats de schijf *Drivers and Utilities* (stuurprogramma's en hulpprogramma's) in de computer.
- 2. Zet de computer uit en start deze opnieuw. Als het DELL™-logo wordt weergegeven, moet u direct op <F12> drukken.
-  **OPMERKING:** Als u te lang wacht en het logo van het besturingssysteem verschijnt, moet u blijven wachten tot het bureaublad van Microsoft Windows verschijnt, de computer uitzetten en het vervolgens opnieuw proberen

-  **OPMERKING:** Met de volgende stappen wordt de opstartvolgorde slechts één keer gewijzigd. De volgende keer dat u de computer start, gebeurt dat volgens de instellingen die zijn gedefinieerd in het systeemsetupprogramma.
- 3. Wanneer de lijst met opstartbronnen verschijnt, markeert u **CD/DVD/CD-RW** en drukt u op <Enter>.
- 4. Selecteer de optie **Boot from CD-ROM** (Opstarten vanaf cd-rom) in het menu en druk op <Enter>.
- 5. Type 1 om het cd-menu te starten en druk op <Enter> om verder te gaan.
- 6. Selecteer **Run the 32 Bit Dell Diagnostics** (32-bits Dell-diagnostiek uitvoeren) in de genummerde lijst. Als er meerdere versies worden aangegeven, moet u de versie selecteren die voor uw computer van toepassing is.
- 7. Selecteer de test die u wilt uitvoeren.



8. Als u een probleem ondervindt tijdens de test, verschijnt een melding met de foutcode en een beschrijving van het probleem. Noteer de foutcode en een beschrijving van het probleem en neem contact op met Dell (zie "Contact opnemen met Dell" op pagina 72).
-  **OPMERKING:** Het servicelabel voor de computer bevindt zich bovenaan elk testvenster. Met het servicelabel kan de computer geïdentificeerd worden wanneer u contact opneemt met Dell.
9. Zodra de tests zijn voltooid, sluit u het testscherm om terug te keren naar het venster **Choose An Option**.
10. Als u het Dell-diagnoseprogramma wilt verlaten en de computer opnieuw wilt starten, klikt u op **Exit** (Afsluiten).
11. Verwijder de schijf *Drivers and Utilities*.

# Het besturingssysteem herstellen

U kunt het besturingssysteem op uw computer herstellen met behulp van een van de volgende opties:

**△ WAARSCHUWING:** Wanneer u Dell Factory Image Restore of de besturingssysteemschijf gebruikt om uw besturingssysteem te herstellen, gaan alle gegevensbestanden op uw computer verloren. Maak indien mogelijk een reservekopie van de gegevens voordat u een van deze opties gebruikt.

Optie	Gebruik
Systeemherstel	als eerste oplossing
Dell DataSafe Local Backup	wanneer Systeemherstel uw probleem niet oplost
Systeemherstelmedia	wanneer een fout in het besturingssysteem het onmogelijk maakt om Systeemherstel en Dell DataSafe Local Backup te gebruiken wanneer u de door Dell geïnstalleerde software op een nieuw geïnstalleerde vaste schijf gaat installeren
Dell Factory Image Restore	om de vaste schijf terug te zetten naar de status op het moment dat u de computer kocht
Besturingssysteemschijf	om het besturingssysteem op uw computer opnieuw te installeren

**✍ OPMERKING:** De besturingssysteemschijf is misschien niet bij uw computer meegeleverd.

## System Restore

Het besturingssysteem Microsoft® Windows® beschikt over een optie Systeemherstel waarmee u uw computer kunt terugbrengen naar een eerdere status (zonder gegevensbestanden te beïnvloeden) als wijzigingen in hardware, software of andere systeeminstellingen de computer in een ongewenste staat hebben gebracht. Alle wijzigingen die Systeemherstel op uw computer maakt, kunnen volledig ongedaan worden gemaakt.

 **WAARSCHUWING: Maak regelmatig reservekopieën van uw gegevensbestanden. Systeemherstel bewaakt of herstelt uw gegevensbestanden niet.**

## Systeemherstel starten

1. Klik op **Start** .
2. Typ in het zoekvak *Systeemherstel* en druk op <Enter>.

 **OPMERKING:** Mogelijk wordt het venster **Gebruikersaccountbeheer** weergegeven. Als u beheerdersrechten hebt, klikt u op **Verder**. Zo niet, dan moet u contact opnemen met de systeembeheerder voor het uitvoeren van de gewenste taak.

3. Klik op **Volgende** en volg de aanwijzingen op het scherm.

Als Systeemherstel het probleem niet kan verhelpen, kunt u het laatste systeemherstel ongedaan maken.

## De laatste systeemherstelactie ongedaan maken

 **OPMERKING:** Voordat u het laatste systeemherstel ongedaan maakt, dient u alle geopende bestanden te sluiten en dient u alle geopende programma's af te sluiten. Zorg ervoor dat u geen bestanden of programma's wijzigt, opent of verwijdert tot het systeemherstel is voltooid.

1. Klik op **Start** .
2. Typ in het zoekvak `Systeemherstel` en druk op <Enter>.
3. Klik op **De laatste herstelbewerking ongedaan maken** en klik vervolgens op **Volgende**.

## Dell DataSafe Local Backup

 **WAARSCHUWING:** Als u Dell DataSafe Local Backup gebruikt om uw besturingssysteem te herstellen, zullen alle programma's en stuurprogramma's die u na de ontvangst van uw computer hebt geïnstalleerd permanent worden verwijderd. Zorg voor reservekopieën van toepassingen die u op uw computer nodig hebt voordat u Dell DataSafe Local Backup gebruikt. Gebruik Dell DataSafe Local Backup alleen als Systeemherstel het probleem met het besturingssysteem niet heeft verholpen.

 **WAARSCHUWING:** Hoewel Dell DataSafe Local Backup is bedoeld om de gegevensbestanden op uw computer te behouden, kunt u toch het beste reservekopieën van uw gegevens maken voordat u Dell DataSafe Local Backup gaat gebruiken.

 **OPMERKING:** Dell DataSafe Local Backup is niet overal ter wereld beschikbaar.

 **OPMERKING:** Als Dell DataSafe Local Backup niet beschikbaar is op uw computer, gebruik dan Dell Factory Image Restore (zie "Dell Factory Image Restore" op pagina 62) om uw besturingssysteem te herstellen.

U kunt met Dell DataSafe Local Backup uw harde schijf terugbrengen naar de staat waarin deze was toen u de computer kocht, terwijl toch de gegevensbestanden behouden blijven.

Met Dell DataSafe Local Backup kunt u:

- Een reservekopie maken van uw computer en deze terugbrengen naar een eerdere staat;
- Systeemherstelmedia maken (see "Maak systeemherstelmedia maken (aanbevolen)" op pagina 9)

### Dell DataSafe Local Backup basis

De door Dell geïnstalleerde software herstellen zonder gegevensbestanden te verliezen:

1. Zet de computer uit.
2. Koppel alle apparaten (USB-station, printer, enz.) af die aangesloten zijn op uw computer en verwijder alle later toegevoegde interne hardware.

 **OPMERKING:** Koppel de netadapter niet los.

3. Zet de computer aan.
4. Wanneer het DELL™-logo verschijnt, druk dan verschillende keren op <F8> om het venster **Geavanceerde opstartopties** te openen.

 **OPMERKING:** Als u te lang wacht en het logo van het besturingssysteem verschijnt, moet u blijven wachten tot het bureaublad van Microsoft Windows verschijnt, de computer uitzetten en het vervolgens opnieuw proberen

5. Selecteer **De computer repareren**.

6. Selecteer **Dell DataSafe Restore and Emergency Backup** (Dell DataSafe herstel- en noodreservekopie) in het menu **System Recovery Options** (systeemherstelopties) en volg de aanwijzingen op het scherm.

 **OPMERKING:** Het herstelproces kan een uur of langer duren, afhankelijk van hoeveel gegevens hersteld moeten worden.

 **OPMERKING:** Voor meer informatie raadpleegt u kennisbankartikel 353560 op [support.dell.com](https://support.dell.com).

## Upgraden naar Dell DataSafe Local Backup Professional

 **OPMERKING:** Dell DataSafe Local Backup Professional is misschien al geïnstalleerd op uw computer, als u dit bij aankoop besteld hebt.

Dell DataSafe Local Backup Professional biedt extra functies waarmee u:

- Een reservekopie van uw computer kunt maken en herstellen op basis van bestandstypen;
- Reservekopieën van bestanden kunt maken op een lokaal opslagapparaat;
- Automatische reservekopieën plannen.

Zo kunt u opwaarderen naar Dell DataSafe Local Backup Professional:

1. Dubbelklik op het pictogram  Dell DataSafe Local Backup in het systeemvak van uw computer.
2. Klik op **UPGRADE NOW!** (NU OPWAARDEREN).
3. Volg de instructies op het scherm.

# Systeemherstelmedia

 **WAARSCHUWING:** Hoewel de systeemherstelmedia zijn bedoeld om de gegevensbestanden op uw computer te behouden, kunt u toch het beste reservekopieën van uw gegevens maken voordat u de systeemherstelmedia gaat gebruiken.

 **OPMERKING:** Uw computer beschikt niet over een intern optisch station. Gebruik een extern optisch station of een extern opslagapparaat voor procedures waar schijven bij betrokken zijn.

U kunt de systeemherstelmedia die u met Dell DataSafe Local Backup hebt gemaakt, gebruiken om uw vaste schijf in de staat terug te brengen waarin deze verkeerde toen u de computer kocht; hierbij blijven de gegevensbestanden behouden.

Gebruik de systeemherstelmedia in geval van:

- Fouten in het besturingssysteem waardoor u geen toegang hebt tot de herstelopties op uw computer;
- Fouten op de vaste schijf waardoor gegevens niet hersteld kunnen worden.

De door Dell geïnstalleerde software op uw computer herstellen met de systeemherstelmedia:

1. Plaats de systeemherstelschijf of USB-stick en start uw computer opnieuw.
2. Wanneer het DELL™-logo verschijnt, moet u direct op <F12> drukken.

 **OPMERKING:** Als u te lang wacht en het logo van het besturingssysteem verschijnt, moet u blijven wachten tot het bureaublad van Microsoft Windows verschijnt, de computer uitzetten en het vervolgens opnieuw proberen

3. Selecteer het correcte opstartapparaat in de lijst en druk op <Enter>.
4. Volg de instructies op het scherm.

## Dell Factory Image Restore

 **WAARSCHUWING:** Als u Dell Factory Image Restore gebruikt om uw besturingssysteem te herstellen, zullen alle gegevens op de vaste schijf permanent worden verwijderd, evenals alle programma's en stuurprogramma's die u na de ontvangst van uw computer hebt geïnstalleerd. Maak indien mogelijk een reservekopie van de gegevens voordat u deze optie gebruikt. Gebruik Dell Factory Image Restore alleen als Systeemherstel het probleem met het besturingssysteem niet heeft verholpen.

 **OPMERKING:** Dell Factory Image Restore is in sommige landen en op sommige computers mogelijk niet aanwezig.

 **OPMERKING:** Als Dell Factory Image Restore niet beschikbaar is op uw computer, gebruik dan Dell DataSafe Local Backup (zie "Dell DataSafe Local Backup" op pagina 58) om uw besturingssysteem te herstellen.

Gebruik Dell Factory Image Restore alleen als laatste mogelijkheid om het besturingssysteem te herstellen. Met behulp van deze optie kunt u de vaste schijf herstellen naar de toestand waarin deze verkeerde toen u de computer ontving. Programma's en bestanden die u hebt toegevoegd sinds u de computer in ontvangst nam, met inbegrip van gegevensbestanden, zullen permanent van de vaste schijf worden verwijderd. Onder gegevensbestanden vallen documenten, rekenbladen, e-mailberichten, digitale foto's, muziekbestanden enzovoorts. Maak indien mogelijk een reservekopie van de gegevens alvorens u Dell Factory Image Restore gebruikt.

### Dell Factory Image Restore uitvoeren

1. Zet de computer aan.
2. Wanneer het DELL™-logo verschijnt, druk dan verschillende keren op <F8> om het venster **Geavanceerde opstartopties** te openen.



-  **OPMERKING:** Als u te lang wacht en het logo van het besturingssysteem verschijnt, moet u blijven wachten tot het bureaublad van Microsoft Windows verschijnt, de computer uitzetten en het vervolgens opnieuw proberen
3. Selecteer **De computer repareren**. Het venster **Opties voor systeemherstel** verschijnt.
  4. Selecteer een toetsenbordindeling en klik op **Volgende**.
  5. Meld u aan als lokale gebruiker om toegang tot de herstelopties te krijgen. Om de opdrachtregel te openen, typt u **administrator** in het veld **Gebruikersnaam** en klikt u op **OK**.
  6. Klik op **Dell Factory Image Restore**. Het welkomstvenster van **Dell Factory Image Restore** verschijnt.

 **OPMERKING:** Afhankelijk van de configuratie van uw computer moet u **Dell Factory Tools** selecteren en vervolgens **Dell Factory Image Restore**.
  7. Klik op **Volgende**. Hierop zal het venster **Confirm Data Deletion** (Verwijderen van gegevens bevestigen) worden weergegeven.

 **OPMERKING:** Als u niet verder wilt gaan met Factory Image Restore, klikt u op **Cancel** (Annuleren).
  8. Vink het selectievakje aan om te bevestigen dat u verder wilt gaan met het opnieuw formatteren van de vaste schijf en de systeemsoftware wilt herstellen naar de toestand waarin deze af fabriek werd geleverd. Klik vervolgens op **Volgende**. Het herstelproces gaat van start en zal vijf of meer minuten in beslag nemen. Er zal een bericht verschijnen wanneer het besturingssysteem en de toepassingen die in de fabriek zijn geïnstalleerd naar de oorspronkelijke fabriekinstellingen zijn hersteld.
  9. Klik op **Voltooien** en start de computer opnieuw op.

# Hulp verkrijgen

Als er een probleem op de computer optreedt, kunt u de volgende stappen voltooien om het probleem te diagnosticeren en op te lossen:

1. Zie het gedeelte "Probleemoplossing" op pagina 42 voor informatie en procedures met betrekking tot computerproblemen.
2. Zie "Dell Diagnostics" op pagina 49 voor informatie over hoe u Dell Diagnostics start.
3. Vul de "diagnostische checklist" op pagina 71 in.
4. Maak gebruik van de uitgebreide reeks van diensten op Dell Support ([support.dell.com](http://support.dell.com)) voor hulp bij installatie en probleemoplossingsprocedures. Zie het gedeelte "Online diensten" op pagina 51 voor een uitgebreider overzicht van Dell Support online.
5. Als het probleem niet kon worden opgelost met behulp van de voorgaande stappen, raadpleegt u het gedeelte "Voordat u belt" op pagina 51.

 **OPMERKING:** Bel met de technische ondersteuning van Dell vanaf een telefoon die zich in de buurt van de computer bevindt, zodat de medewerker van de technische ondersteuning u kan helpen met het uitvoeren van de benodigde procedures.

 **OPMERKING:** De code voor express-service is mogelijk niet in alle landen beschikbaar.

Indien het geautomatiseerde telefoonsysteem u daarom vraagt, moet u de code voor express-service invoeren om het gesprek rechtstreeks naar de juiste ondersteuningsmedewerkers door te leiden. Als u niet over een code voor express-service beschikt, dient u de map **Dell Accessories** te openen. Klik hier op het pictogram **Code voor express-service** en volg de instructies.

 **OPMERKING:** Sommige van deze diensten zijn niet in alle locaties buiten de Verenigde Staten beschikbaar. Neem contact op met de lokale vertegenwoordiger van Dell voor informatie over de beschikbaarheid van deze diensten.

## Technische ondersteuning en klantenservice

De technische ondersteuning van Dell staat klaar om uw vragen over hardware van Dell te beantwoorden. De medewerkers van onze technische ondersteuning maken gebruik van diagnostische programma's op uw computer om u van snelle, accurate antwoorden te kunnen voorzien.

Als u contact wilt opnemen met de technische ondersteuning van Dell raadpleegt u het gedeelte "Voordat u belt" op pagina 70. Raadpleeg vervolgens de contactgegevens voor uw regio, of ga naar **support.dell.com**.

## DellConnect

DellConnect™ is een gebruiksvriendelijk hulpmiddel voor internettoegang die een medewerker van de technische ondersteuning van Dell de mogelijkheid biedt om zich toegang tot uw computer te verschaffen om uw probleem te diagnosticeren en onder uw toezicht te herstellen. Raadpleeg voor meer informatie **[www.dell.com/DellConnect](http://www.dell.com/DellConnect)**.

### Online diensten

Meer informatie over de producten en diensten van Dell is beschikbaar op de volgende websites:

- **www.dell.com**
- **www.dell.com/ap** (alleen landen in Azië/Stille Zuidzee-gebied)
- **www.dell.com/jp** (alleen Japan)
- **www.euro.dell.com** (alleen Europa)
- **www.dell.com/la** (landen in Latijns-Amerika en het Caraïbisch gebied)
- **www.dell.ca** (alleen Canada)

Dell Support is beschikbaar via de volgende websites en e-mailadressen:

#### Dell Support-websites

- **support.dell.com**
- **support.jp.dell.com** (alleen Japan)
- **support.euro.dell.com** (alleen Europa)
- **supportapj.dell.com** (alleen landen in Azië/Stille Oceaan-gebied)

#### E-mailadressen van Dell Support

- **mobile\_support@us.dell.com**
- **support@us.dell.com**
- **la-techsupport@dell.com** (alleen landen in Latijns-Amerika en het Caraïbisch gebied)
- **www.dell.com/ap/** (alleen landen in Azië/Stille Oceaan-gebied)

#### E-mailadressen Dell Marketing en Verkoop

- **apmarketing@dell.com** (alleen landen in Azië/Stille Oceaan-gebied)
- **sales\_canada@dell.com** (alleen Canada)

#### Anonieme FTP (File Transfer Protocol)

- **ftp.dell.com**

Meld u aan op de: `anonymous`, en gebruik uw e-mailadres als wachtwoord.

## Geautomatiseerde bestellingsstatus-service

U kunt de status van de door u bestelde Dell-producten raadplegen via **support.dell.com** of bellen met de geautomatiseerde bestellingsstatusdienst. U wordt middels een opname gevraagd de informatie door te geven die nodig is om uw order en de status daarvan te vinden.

Als u een probleem hebt met uw order, zoals ontbrekende onderdelen, verkeerde onderdelen of onjuiste facturering, dient u contact met Dell op te nemen voor hulp. Houd uw factuur of pakbon bij de hand wanneer u belt.

Welk telefoonnummer u moet bellen in uw regio, vindt u onder "Contact opnemen met Dell" op pagina 72.

## Productinformatie

Als u geïnteresseerd bent in informatie over andere producten van Dell of een bestelling wilt plaatsen, kunt u de website van Dell bezoeken op **www.dell.com**. Raadpleeg het gedeelte "Contact opnemen met Dell" op pagina 72 voor het telefoonnummer dat u voor uw regio moet bellen of het nummer van een verkoopspecialist.

# Items retourneren op basis van de garantie- of restitutievoorwaarden

Bereid alle items die worden teruggezonden (ongeacht of dit voor reparatie of voor restitutie is) als volgt voor:

 **OPMERKING:** Voordat u het product aan Dell retourneert moet u een back-up maken van alle gegevens op de vaste schijf/schijven en op andere opslagvoorzieningen product. Verwijder alle vertrouwelijke, eigen en persoonlijke gegevens en alle verwijderbare media, zoals cd's en geheugenkaarten. Dell is niet verantwoordelijk voor uw vertrouwelijke, bedrijfs- of privé-gegevens, het verlies of de beschadiging van gegevens of het verlies of de beschadiging van verwijderbare media die mogelijk onderdeel vormen van uw retourzending.

1. Neem contact op met Dell om een machtigingsnummer voor het retourneren van items te verkrijgen en noteer dit op een duidelijke locatie aan de buitenzijde van de doos. Raadpleeg voor het telefoonnummer voor uw regio het gedeelte "Contact opnemen met Dell" op pagina 72.
2. Voeg een kopie van de factuur toe en een brief waarin u de reden voor de retourzending beschrijft.
3. Voeg een ingevuld exemplaar van de diagnostische checklist bij (zie het gedeelte "Diagnostische checklist" op pagina 71). Geef daarbij aan welke tests u hebt uitgevoerd en noteer eventuele foutmeldingen die door Dell Diagnostics zijn gerapporteerd (zie het gedeelte "Dell Diagnostics" op pagina 26).
4. Stuur alle accessoires mee die bij de geretourneerde items behoren, zoals netadapterkabels, software, handleidingen etc. als u in aanmerking voor restitutie komt.

5. Verpak de apparatuur die u terugstuurt in de oorspronkelijke verpakking of in equivalente verpakking.

 **OPMERKING:** De verzendkosten zijn voor uw rekening. U bent verantwoordelijk voor het verzekeren van de geretourneerde producten en aansprakelijk voor het risico van verlies tijdens de verzending naar Dell. Pakketten die kosten ontvanger worden verzonden, worden niet geaccepteerd.

 **OPMERKING:** Als aan bovenstaande voorwaarden niet wordt voldaan, zullen de geretourneerde producten bij het magazijn van Dell worden geweigerd en aan u worden geretourneerd.

## Voordat u belt

**OPMERKING:** call. De code helpt het geautomatiseerde telefoonsysteem van de Dell-ondersteuning uw gesprek efficiënter door te verbinden. U kunt ook naar uw servicelabel gevraagd worden.

### Uw servicelabel en expres-servicecode vinden

Het servicelabel en code voor express-service bevinden zich aan de achterzijde of onderzijde van uw computer.

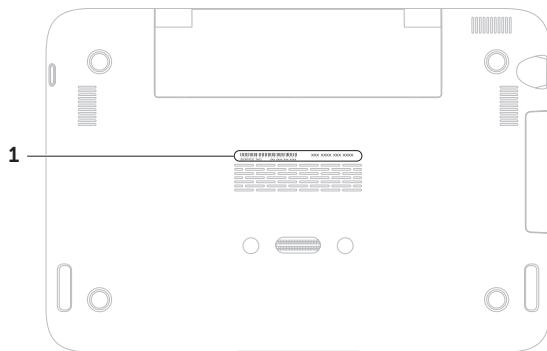

---

**1** Servicelabel en code voor express-service

---



Vergeet niet om de volgende diagnostische checklist in te vullen. Zet indien mogelijk de computer aan wanneer u Dell voor ondersteuning belt en bel via een telefoon die zich in de nabijheid van de computer bevindt. Het is mogelijk dat u wordt gevraagd opdrachten in te voeren via het toetsenbord, gedetailleerde informatie door te geven tijdens bewerkingen of andere probleemoplossingsstappen te proberen die alleen bij de computer zelf mogelijk zijn. Zorg ervoor dat de computerdocumentatie bij de hand is.

### **Diagnostische checklist**

- Naam:
- Datum:
- Adres:
- Telefoonnummer:
- Servicelabel (streepjescode aan de onderkant van de computer):
- Code voor express-service:
- Autorisatienummer voor het retourneren van materiaal (indien verstrekt door een ondersteuningsmedewerker van Dell):
- Besturingssysteem en versie:
- Apparaten:
- Uitbreidingskaarten:
- Bent u op een netwerk aangesloten? Ja / Nee  
Netwerk, versie en netwerkadapter:
- Programma's en versies:

## Hulp verkrijgen

Raadpleeg de documentatie voor het besturingssysteem om de inhoud van de opstartbestanden voor uw computer vast te stellen. Als de computer op een printer is aangesloten, dient u elk bestand af te drukken. Als dit niet het geval is, dient u de inhoud van elk bestand op te schrijven voordat u Dell belt.

- Foutbericht, piepcode of diagnostische code:
- Beschrijving van probleem en uitgevoerde probleemoplossingsprocedures:

## Contact opnemen met Dell

Klanten in de Verenigde Staten kunnen bellen met 800-WWW-DELL (800-999-3355).



**OPMERKING:** Als u niet over een actieve internetverbinding beschikt, kunt u contactgegevens vinden op de factuur, de pakbon of in de productcatalogus van Dell.

Dell biedt verschillende online en telefonische ondersteuningsdiensten en -mogelijkheden. De beschikbaarheid van diensten varieert per land en product. Sommige diensten zijn in uw regio mogelijk niet beschikbaar.

Om contact op te nemen met Dell voor zaken op het gebied van verkoop, technische ondersteuning of klantenservice:

1. Ga naar **[www.dell.com/ContactDell](http://www.dell.com/ContactDell)**.
2. Selecteer uw land of regio.
3. Selecteer de gewenste dienst of ondersteuningslink.
4. Selecteer voor u meest prettigste methode om contact met Dell op te nemen.



# Meer informatie en bronnen vinden

Als u het volgende wilt doen:	Zie:
Het besturingssysteem van uw computer opnieuw installeren	"Systeemherstelmedia" op pagina 61
Een diagnostisch programma voor uw computer starten	"Dell Diagnostics" op pagina 51
De systeemsoftware opnieuw installeren	"Mijn Dell-downloads" op pagina 50
Voor meer informatie over het besturingssysteem Microsoft® Windows® en de functies ervan	<b>support.dell.com</b>
Uw computer opwaarderen met nieuwe of additionele onderdelen, zoals een nieuwe vaste schijf Een versleten of defect onderdeel opnieuw installeren	De <i>Onderhoudshandleiding</i> op <b>support.dell.com/manuals</b>  <b>OPMERKING:</b> In sommige landen kan de garantie komen te vervallen als u onderdelen van uw computer opent of vervangt. Raadpleeg de garantie- en retourneringsvoorwaarden alvorens u binnen de computer gaat werken.

## Als u het volgende wilt doen:

## Zie:

---

het servicelabelnummer/de code voor express-service voor uw computer vinden:  
U hebt het servicelabelnummer nodig om uw computer te identificeren op **support.dell.com** en om contact op te nemen met de technische ondersteuning

de onderzijde van uw computer het **Dell Support Center** (Dell-ondersteuningscentrum). Wilt u **Dell Support Center** starten, dan klikt u op het pictogram in het systeemvak van uw bureaublad.

---

veiligheidstips voor uw computer vinden  
informatie bekijken over garantie, algemene voorwaarden (alleen V.S.), veiligheidsinstructies, naleving, ergonomie en de gebruiksrechtovereenkomst

de documenten over veiligheid en regelgeving die bij uw computer werden geleverd, en daarnaast de website over wet- en regelgeving op **www.dell.com/regulatory\_compliance**



---

stuurprogramma's en downloads zoeken; leesmij-bestandenstuurprogramma's en downloads, technische ondersteuning en hulp bij het product opzoekende status van nieuwe bestellingen raadplegen  
oplossingen en antwoorden voor veel gestelde vragen vinden  
informatie vinden over recente technische wijzigingen aan uw computer of geavanceerd technisch referentiemateriaal voor technici en ervaren gebruikers

**support.dell.com**

# Specificaties

In dit hoofdstuk vindt u basisinformatie die u mogelijk nodig hebt wanneer uw computer instelt, stuurprogramma's bijwerkt of uw computer opwaardeert.

 **OPMERKING:** Het aanbod kan per regio verschillen. Voor meer informatie over het configureren van uw computer, zie het gedeelte **Over uw systeem** in het **Dell Support Center**. Wilt u het **Dell Support Center** starten, klik dan op het  pictogram in het systeemvak van uw computer.

## Computermodel

---

Dell™ Inspiron 1090

## Computergegevens

---

Systeemchipset	Intel® NM10 Express
Type processor	Intel Atom™ dual-core N550

## Geheugen

---

Aansluiting voor geheugenmodule	een interne SODIMM-aansluiting
Capaciteit geheugenmodules	2 GB
Minimaal geheugen	2 GB
Maximaal geheugen	2 GB
Geheugentype	1333 MHz SODIMM DDR3

 **OPMERKING:** Voor aanwijzingen hoe u het geheugen opwaardeert, raadpleegt u de *Onderhoudshandleiding* op [support.dell.com/manuals](http://support.dell.com/manuals).

## Aansluitingen

---

Audio	een audio-uit/ hoofdtelefoonaansluiting
Minikaart	een minikaartsleuf op volledige hoogte en een minikaartsleuf op half formaat
USB	twee 4-pins USB 2.0- aansluitingen

## Communicatie

---

Draadloos	WLAN, WWAN (optioneel), WiMax/Wi-Fi bgn/gn (optioneel) en WPAN met Bluetooth® draadloze technologie (optioneel)
-----------	---

## Camera

---

Camera resolutie	1,3 megapixel
---------------------	---------------

## Camera

---

Grafische resolutie	640 x 480 bij 30 fps (maximaal)
------------------------	------------------------------------

## Video

---

Videocontroller	Intel NM10
Videogeheugen	8 MB systeemgeheugen (minimum) 256 MB (maximum)
Videodecoder	Geïntegreerde HD- videodecoder

## Audio

---

Audiocontroller	Connexant Audio CX20671
Luidsprekers	2 x 1,5 Watt (piek)/1 Watt (gemiddelde RMS)
Volumeregeling	Software programmamenu's en mediabesturing

## Specificaties

### Toetsenbord

---

Aantal toetsen	86 (V.S. en Canada); 87 (Europa en Brazilië); 90 (Japan)
----------------	--

### Touchpad

---

X/Y-positieresolutie (grafische tabelmodus)	240 cpi
Formaat:	
Hoogte	37,0 mm (1,46 inch) rechthoekig
Breedte	67,0 mm (2,64 inch) sensor-actief gebied

### Beeldscherm

---

Type	10,1 inch multi-aanraak HD
Afmetingen:	
Hoogte	125,22 mm (4,93 inch)
Breedte	222,73 mm (8,77 inch)
Diagonaal	255,52 mm (10,06 inch)
Maximale resolutie	1.366 x 768
Vernieuwingsfrequentie	60 Hz
Gebruikshoek	0° (gesloten) tot 135°
Horizontale kijkhoek	40/40
Verticale kijkhoek	15/30 (H/L)
Pixelhoogte	0,163 mm x 0,163 mm



## Batterij

---

4-cels "slimme" lithiumionbatterij:

Hoogte	12,0 mm (0,47 inches)
Breedte	56,0 mm (2,20 inch)
Lengte	220,4 mm (8,68 inch)
Gewicht	0,22 kg (0,48 lb)
Gebruiksduur	de werkingsduur van de batterij is afhankelijk van de werkomstandigheden.
Knoopcel	CR-2032

## Fysieke afmetingen

---

Hoogte	26,2 mm (1,03 inch)
Breedte	285,0 mm (11,22 inch)
Diepte	194,5 mm (7,66 inch)
Gewicht	configureerbaar tot minder dan 1,54 kg (3,39 lb)

## Netadapter

---

 **OPMERKING:** Gebruik alleen netadapters die bedoeld zijn voor gebruik met uw computer. Lees de veiligheidsinformatie die bij uw computer werd geleverd.

Ingangsspanning	100 - 240 V wisselstroom
Ingangsstroomsterkte (maximum)	1,0 A
Ingangsfrequentie	50 - 60 Hz
Uitgangsvermogen	30 W
Uitvoerstromsterkte	1,58 A (maximum)
Nominale uitgangsspanning	19,0 V gelijkstroom
Temperatuurbereik:	
Tijdens bedrijf	0° tot 40°C
Tijdens opslag	-40° tot 70°C

### Computeromgeving

---

Temperatuurbereik:

Tijdens bedrijf 0° tot 35°C

Tijdens opslag -40 °C tot 65 °C

Relatieve vochtigheid (maximum):

Tijdens bedrijf 10% tot 90%  
(niet-condenserend)

Tijdens opslag 5% tot 95%  
(niet-condenserend)

Schoktolerantie (willekeurig trillingsspectrum dat een gebruikersomgeving nabootst):

Tijdens bedrijf 0,66 G

Buiten bedrijf 1,30 G

### Computeromgeving

---

De maximale schok wordt gemeten met Dell Diagnostics werkend op de vaste schijf en met een 2 ms halve-sinus puls voor in bedrijf en

wordt ook gemeten met de vaste schijf in een positie waarbij de koppen zijn geparkeerd en met een 2 ms halve-sinus puls voor opslag.

Tijdens bedrijf 110 G

Buiten bedrijf 160 G

Altitude (maximum):

Tijdens bedrijf -15,2 tot 3.048 m

Tijdens opslag -15,2 tot 10.668 m

Vervuilingniveau van de lucht G2 or lower as defined by ISA-S71.04-1985

# Bijlage

## Informatie over NOM de officiële Mexicaanse standaard (alleen voor Mexico)

De volgende informatie wordt geleverd bij de apparatuur die in dit document wordt beschreven, volgens de vereisten van de officiële Mexicaanse norm (NOM):

### Importeur:

Dell México S.A. de C.V.

Paseo de la Reforma 2620 – Flat 11°

Col. Lomas Altas

11950 México, D.F.

### Modelnummer conform

regelgeving	Spanning	Frequentie	Stroomverbruik	Uitvoervoltage	Uitvoerintensiteit
P08T	100 - 240 V wisselstroom	50 - 60 Hz	1,0 A	19,0 V gelijkstroom	1,58 A

Raadpleeg voor meer informatie de veiligheidsinformatie die bij uw computer werd geleverd.

Raadpleeg voor aanvullende beste praktijken op het gebied van de veiligheid de website van Dell voor de naleving van de wet- en regelgeving op [www.dell.com/regulatory\\_compliance](http://www.dell.com/regulatory_compliance).

# Index

## B

bronnen, meer vinden **74**

## C

CDs, playing and creating **40**

computer, instellen **5**

Contact opnemen met Dell online **72**

## D

DataSafe Local Backup

Basic **59**

Professional **60**

Deel Support Center **49**

DellConnect **65**

Dell Diagnostics **51**

Dell Factory Image Restore **62**

Diagnostische checklist **71**

dvd's, afspelen en branden **40**

## E

e-mailadressen

voor technische ondersteuning **66**

e-mailadressen voor ondersteuning **66**

## F

Free Valsensor **41**

## G

geheugenproblemen

oplossen **46**

## H

hardwareproblemen

diagnose **51**

Hulp verkrijgen

hulp en ondersteuning verkrijgen **64**

**I**

- instelling, **5**
- Internetverbinding **17**

**K**

- klantenservice **65**

**L**

- luchtstroom, vrijlaten **5**

**M**

- meer informatie vinden **74**

**O**

- ondersteuningssites
  - wereldwijd **66**
- opties voor het opnieuw herstellen van het systeem **56**

**P**

- Probleemoplosser voor hardware **51**

- problemen oplossen **42**
- producten voor
  - retourneren of reparatie verzenden **68**

**S**

- Service Tag **70**
- SIM card **10**
- softwarefuncties **40**
- softwareproblemen **46**
- specificaties **76**
- stekkerdozen, gebruiken **6**
- Systeemherstelmedia **61**
- System Restore **57**

**T**

- Tablet Mode **20**

**U**

- User Interface Modes **19**

## Index

### V

ventilatie, waarborgen **5**

### W

Windows

De wizard Programmacompatibiliteit **47**



Gedruckt in Polen

[www.dell.com](http://www.dell.com) | [support.dell.com](http://support.dell.com)



0FW7NMA00