

KODAK DX3500 Digital Camera

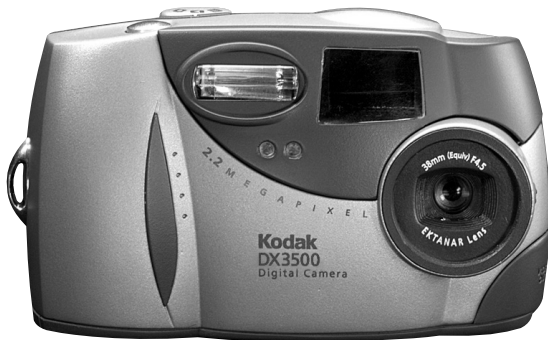

Handleiding

Bezoek Kodak op het World Wide Web op www.kodak.com



Eastman Kodak Company

343 State Street

Rochester, New York 14650, VS

© Eastman Kodak Company, 2001

Kodak is een handelsmerk van Eastman Kodak Company.

Onderdeelnummer 6B5428_NL

Vooraanzicht

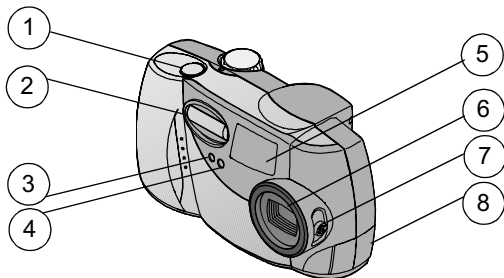

1 Sluiterknop

2 Flitser

3 Lampje van
zelfontspanner

4 Lichtsensor

5 Lens van zoeker

6 Lens met ingebouwde dop

7 Aan/uit/close-up-schakelaar

8 Video-uitgang
/USB-connector

Onderaanzicht

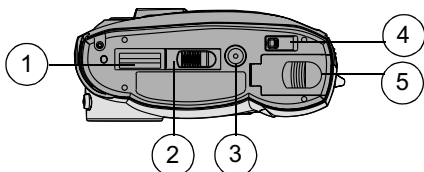

1 Connector voor
Camera Dock

2 Connectorklep (open)

3 Statiefbevestiging

4 Uitwerpknop
(Picture Card)

5 Batterijklep

Achteraanzicht

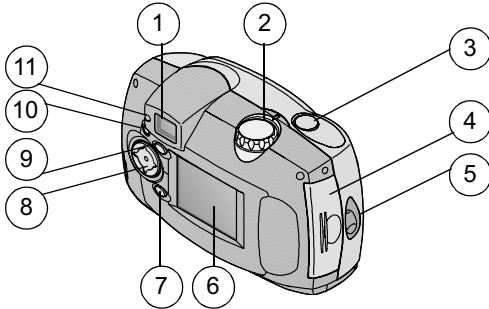

1 Zoeker

2 Keuzeschakelaar

3 Sluiterknop

4 Klep van Picture Card

5 Polsriembevestiging

6 LCD-scherm

7 Selecteerknop

8 4-pijlenknop

9 Menuknop

10 Flitserknop

11 Zoekerlampje

Inhoudsopgave

1 Aan de slag	1
Wat kan ik met mijn camera doen?	1
Wat kan ik met mijn digitale foto's doen?.....	2
Inhoud van verpakking	2
De batterijen in de camera plaatsen	4
Een Picture Card insteken.....	5
De camera aan- en uitzetten	6
Automatisch uitschakelen om batterijen te sparen.....	7
De klok instellen	8
Het batterijniveau controleren	9
Keuzeschakelaar – instellingen en menu's.....	10
Door de menu's navigeren	14
Huidige camerastatus controleren	15
Intern geheugen of Picture Card.....	16
2 Foto's maken	19
Een foto maken.....	19
Uw foto's vooraf op de LCD bekijken.....	20
Close-up-foto's maken	20
De functie digitale zoom gebruiken	21
De flitser gebruiken.....	22
Een foto maken met uzelf erop	23
De fotokwaliteit instellen.....	24

De datum op foto's plaatsen	25
De zojuist genomen foto weergeven	26
3 Uw foto's bekijken	27
Uw foto's op de LCD bekijken.	27
Door de foto's navigeren.....	28
Foto's vergroten.....	28
Foto's verwijderen	29
Foto's selecteren voor automatisch afdrukken	29
Foto's beveiligen tegen verwijderen.....	31
Diapresentatie uitvoeren.....	32
Foto's kopiëren	33
Foto-informatie bekijken	35
4 De camerafuncties aan uw wensen aanpassen	36
De helderheid van het LCD-scherm bijstellen	36
De video-uitgang instellen	37
Een taal selecteren	38
Camera-informatie bekijken	38
Het geheugen of een Picture Card formatteren.....	39
5 De software installeren	41
De software installeren.....	41
Bij uw camera geleverde software	42
Systeemvereisten voor de computer.....	44

6	Foto's gebruiken op uw computer	45
	Voordat u uw foto's overbrengt	45
	Camera op de computer aansluiten.....	45
	Uw foto's overbrengen	46
	Met uw foto's werken.....	48
	Uw foto's handmatig overbrengen	49
	Uw foto's afdrukken	50
7	Het KODAK Camera Dock gebruiken	51
	Inhoud van verpakking.....	51
	Het docking-inzetstuk installeren	52
	Het Camera Dock aansluiten	52
	Het Power Pack in de camera installeren.....	53
	De camera in het dock plaatsen	53
	Het Power Pack opladen.....	54
	Foto's overbrengen.....	55
	Een statief gebruiken	55
8	Problemen oplossen	56
	Problemen oplossen – camera	57
	Problemen oplossen - Camera Dock.....	67
9	Ondersteuning	69
	Online help bij de software	69
	Kodak Online Services	69
	Kodak-faxondersteuning	69
	Telefonische klantenservice	70

10 Bijlage	72
Specificaties voor DX3500 Camera	72
Specificaties voor Camera Dock	75
Oorspronkelijke fabrieksinstellingen – camera	76
Gebruik van de batterijen	76
Tips, veiligheid, onderhoud	77
Camera-accessoires	79
Opslagcapaciteit.....	80
Locatie van foto's op een Picture Card.....	81
Naamgevingsconventies voor fotobestanden	81
Informatie over voorschriften.....	83

1 Aan de slag

Gefeliciteerd met uw aankoop van de KODAK DX3500 Digital Camera – de camera waarmee u zonder film foto's maakt met een resolutie van 2,2 megapixel, zodat u de kleinste details vast kunt leggen.

Wat kan ik met mijn camera doen?

Foto's maken  — in de modus Still (stilstaand) neemt u foto's zoals u dat gewend bent ('richten-en-maken') en slaat u ze op in het interne geheugen van 8 MB of op een afzonderlijk verkrijgbare, uitneembare Picture Card. Het interne geheugen doet perfect dienst als een veilige plaats voor het bewaren van speciale foto's.

Bekijken  — in de modus Review (bekijken) bekijkt u uw foto's op het LCD-scherm, beslist u welke foto's u wilt bewaren, vergroot en beveiligt u foto's en voert u een diapresentatie van alle in de camera opgeslagen foto's uit.

Instellen  — in de modus Setup (instellen) past u de camerafuncties aan uw wensen aan.

Wat kan ik met mijn digitale foto's doen?

Installeer de software van de KODAK Digital Camera Software CD. Daarna kunt u het volgende doen:

Overbrengen— uw foto's automatisch naar uw computer overbrengen.

Delen— uw foto's via e-mail naar familie en vrienden sturen.

Afdrukken— afdrukken op uw eigen printer maken, zelf foto's afdrukken bij een KODAK Picture Maker kiosk of uw foto's bij uw fotozaak professioneel laten afdrukken.

Veel plezier hebben!— u kunt speciale effecten aan uw foto's toevoegen, een diapresentatie samenstellen, rode ogen wegwerken, knippen en draaien, en nog veel meer.

Inhoud van verpakking

De volgende accessoires worden bij de KODAK DX3500 Digital Camera meegeleverd.

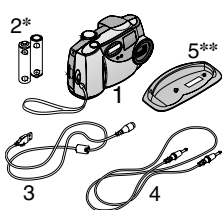

- 1 Camera met polsriem
- 2 AA-lithiumbatterijen*
- 3 USB-kabel
- 4 Videokabel
(om foto's op een televisiescherm te bekijken)
- 5 Docking-inzetstuk**
- 6 Handleiding***, beknopte
gebruiksaanwijzing en software-CD
(niet afgebeeld)

OPMERKING: * Het is mogelijk dat er een KODAK Camera Dock bij uw camera is meegeleverd. In dat geval heeft u in plaats van de AA-batterijen een oplaadbare batterij, het KODAK Ni-MH Power Pack, ontvangen.

Zie [pagina 51](#) voor nadere informatie over het gebruik van het KODAK Camera Dock.

** Het docking-inzetstuk wordt gebruikt om de camera in het optionele KODAK Camera Dock te plaatsen.

*** In sommige landen wordt de handleiding op CD geleverd in plaats van als drukwerk.

U kunt een KODAK Camera Dock ook apart kopen bij een winkel die KODAK-producten verkoopt, of via onze website op <http://www.kodak.com/go/accessories>.

De batterijen in de camera plaatsen

Bij uw camera worden AA-lithiumbatterijen geleverd.*

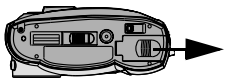

Ga als volgt te werk om de batterijen in de camera te plaatsen.

- 1 Zet de camera **uit**.
- 2 Schuif de batterijklep onder aan de camera in de richting van de pijl. Til de klep vervolgens op.
- 3 Plaats de batterijen zoals aangegeven.
- 4 Sluit de batterijklep.



BELANGRIJKE INFORMATIE OVER BATTERIJEN

Zie [pagina 76](#) voor het type batterijen dat u in de camera kunt gebruiken.

Gebruik geen alkalinebatterijen omdat hun levensduur te kort is en u dan niet altijd op de camera kunt rekenen.

OPMERKING: * Bij uw camera kan een KODAK Camera Dock geleverd zijn. In dat geval heeft u in plaats van de AA-batterijen een oplaadbare batterij, het KODAK Ni-MH Power Pack, ontvangen. Zie [pagina 53](#) voor nadere informatie over het installeren en opladen van het Power Pack.

Een Picture Card insteken

U kunt Picture Cards zien als voor hergebruik geschikte losse film of als uitneembaar computergeheugen. Met Picture Cards kunt u foto's op een eenvoudige manier opslaan en overbrengen. Zie [pagina 80](#) voor de opslagcapaciteit van Picture Cards.

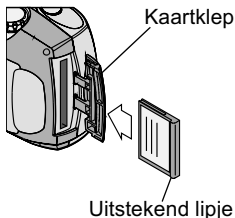

Ga als volgt te werk om een Picture Card in te steken.

- 1 Zet de camera uit.
- 2 Schuif de kaartklep in de richting van de pijl (op de klep) en draai de klep open.
- 3 Houd de Picture Card zo vast dat de connectorzijde naar de camera wijst en de uitstekende lip naar de achterkant van de camera gericht is.
- 4 Schuif de Picture Card in de kaartsleuf. Druk de kaart aan om de connector vast te zetten. Sluit de klep.



OPGELET:

De Picture Card kan slechts op één manier in de camera worden gestoken. Forceer de kaart niet. Dit kan uw camera beschadigen.

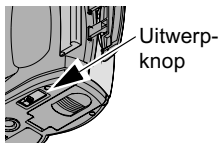

Ga als volgt te werk om een Picture Card te verwijderen.

- 1 Zet de camera uit.
- 2 Open de kaartklep van de camera.
- 3 Schuif de uitwerpknop onder aan de camera opzij (zie afbeelding) en verwijder de Picture Card.

**OPGELET:**

Plaats of verwijder een Picture Card niet wanneer het groene zoekerlampje knippert. Uw foto's, Picture Card of camera kunnen dan beschadigd raken.



Gebruik uitsluitend gecertificeerde kaarten met het CompactFlash-logo. KODAK Picture Cards zijn afzonderlijk verkrijgbaar op onze website op <http://www.kodak.com/go/accessories>.

De camera aan- en uitzetten

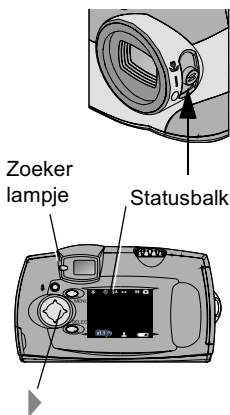

- 1 Zet de aan/uit-schakelaar op aan (I) of close-up (🌸) om de camera aan te zetten.

Het zoekerlampje knippert groen terwijl de camera een zelftest uitvoert. Als het groene zoekerlampje blijft branden (en de keuzeschakelaar op Still wordt gezet), is de camera klaar om foto's te maken.

Een schermbericht meldt welke opslaglocatie wordt geopend: het interne geheugen van de camera of een Picture Card. Zie [pagina 16](#) voor informatie over opslaglocaties.

In de Still-modus verschijnt de statusbalk even op de LCD.

- 2 Druk op de rechterpijl om de statusbalk opnieuw weer te geven . Druk nogmaals op de pijl om de balk weer uit te zetten.
- 3 Om de camera uit te zetten, zet u de aan/uit-schakelaar op uit (O).

OPMERKING: Als u de camera uitzet wanneer deze bezig is met opslaan, verwijderen of kopiëren, wordt die bewerking eerst veilig afgerond.

Ingebouwde lensdop

Uw camera heeft een ingebouwde lensdop die u voor de lens kunt schuiven om deze te beschermen tegen stof en krassen. De lensdop gaat automatisch open wanneer u de camera aanzet, en dicht wanneer u de camera uitzet.

Automatisch uitschakelen om batterijen te sparen

De functie voor automatisch uitschakelen helpt de batterijen te sparen door de voeding naar de LCD of camera uit te zetten wanneer de camera een bepaalde periode inactief is geweest (geen knoppen ingedrukt en geen foto's gemaakt).

Functie voor automatisch uitschakelen	Geactiveerd na	Gevolgen voor camera	Zo schakelt u de camera weer in
Ruststand	1 minuut	LCD wordt uitgeschakeld	Druk op een willekeurige knop
Ruststand met QuickView aan	5 seconden		
Diepe ruststand	8 minuten	Meeste cameracircuits zijn uit	
Automatisch uit	3 uur	Alle cameracircuits zijn uit	Zet de aan/uitschakelaar uit en dan weer aan.

De klok instellen

U dient de juiste datum en tijd in te stellen als u uw foto's van een datumstempel wilt voorzien (zie [pagina 25](#)).

1 Zet de camera aan en zet de keuzeschakelaar op Setup .

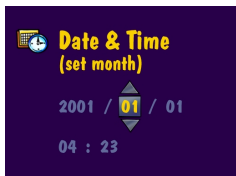

2 Markeer het menu Date/Time Set (datum/tijd instellen)  en druk op de selectieknop.

Het datumformaat is IIII/MM/DD. De tijd wordt weergegeven in 24-uursformaat.

3 Druk op de pijlknoppen   om de velden te doorlopen. Druk op de pijlknoppen   om de instellingen voor datum en tijd te veranderen.

4 Druk op de selectieknop om de wijzigingen te accepteren.

Deze instelling blijft van kracht totdat u wijzigingen aanbrengt.

OPMERKING: Om u eraan te herinneren de datum en tijd in te stellen, verschijnt het scherm Set Date & Time (datum en tijd instellen) automatisch als u de camera voor het eerst aanzet.

Het batterijniveau controleren

Controleer voor u foto's gaat maken het batterijniveau. Zo loopt u geen belangrijke foto mis doordat de batterijen bijna of helemaal leeg zijn geraakt.

Zie [pagina 76](#) voor richtlijnen over batterijgebruik.

- 1 Zet de camera aan.
- 2 Als er op het LCD-scherm een batterijsymbool verschijnt, zijn de batterijen leeg of bijna leeg. Als er geen symbool verschijnt, zijn de batterijen geladen.

Bijna leeg  — de batterijen moeten binnen afzienbare tijd worden vervangen of opgeladen.

Leeg (knippert)  — de batterijen zijn te zwak om de camera voeding te bieden. Vervang de batterijen of laad ze op.

Wanneer de batterijen leeg zijn, knippert het zoekerlampje vijf seconden rood. Hierna wordt de camera uitgeschakeld.

BELANGRIJKE INFORMATIE OVER BATTERIJEN

Gebruik geen alkalinebatterijen omdat hun levensduur te kort is en u dan niet altijd op de camera kunt rekenen.

Beperk zoveel mogelijk de volgende activiteiten om de batterijen langer te laten meegaan:

- de LCD als zoeker gebruiken (zie [pagina 20](#))
- uw foto's op de LCD bekijken (zie [pagina 27](#))
- de flitser overdreven veel gebruiken

OPMERKING: Als u een KODAK Camera Dock gebruikt, plaats de camera dan na gebruik altijd in het dock terug om het Power Pack opgeladen te houden. Zie [pagina 51](#) voor nadere informatie over het gebruik van het Camera Dock.

Keuzeschakelaar – instellingen en menu's

Met de keuzeschakelaar heeft u toegang tot drie manieren waarop u uw camera kunt gebruiken.

Keuze-
schakelaar

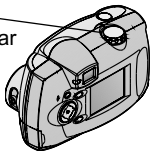

Still  (**stilstaand**)— maak foto's en verander de instellingen voor het maken van foto's

Review  (**bekijken**)— bekijk en bewerk uw foto's op het LCD-scherm



Setup  (**instellen**)— pas de camerafuncties aan uw wensen aan

Menu's in de Still-modus (stilstaand)

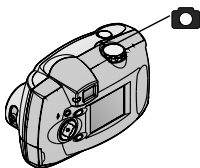
De Still-modus wordt gebruikt om foto's te maken en om de instellingen voor het maken van foto's te veranderen. Zie het aangegeven paginanummer voor details over het toepassen van de menu-opties.



Ga als volgt te werk om de menu's in de Still-modus te openen.

- 1 Zet de keuzeschakelaar op Still .
- 2 Druk op de menuknop.
- 3 Gebruik de pijlknoppen / om de menu's en submenu's te doorlopen.
- 4 Druk op de selecteerknop.

Menu



Self Timer
(zelfontspanner)
(pagina 23)



Quality (kwaliteit)
(pagina 24)



Image Storage
(beeldopslag)
(pagina 16)

Menu



Date Stamp
(datums-
tempel)
(pagina 25)





QuickView
(pagina 26)

Menu's in de Review-modus (bekijken)

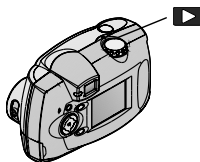
Gebruik de menu's in de Review-modus om de foto's in uw camera te bekijken en te bewerken. Zie het aangegeven paginanummer voor details over het toepassen van de menu-opties.



Ga als volgt te werk om de menu's in de Review-modus te openen.

- 1 Zet de keuzeschakelaar op Review .
- 2 Druk op de menuknop.
- 3 Gebruik de pijlknoppen / om de menu's en submenu's te doorlopen.
- 4 Druk op de selecteerknop.

Menu



Magnify (vergroten)

(pagina 28)



Delete (verwijderen)

(pagina 29)



Image Storage (beeldopslag)

(pagina 16)



Print Order (afdrukopdracht)

alleen vanaf Picture Card
(pagina 29)

Menu



Protect (beveiliging)

(pagina 31)



Slide Show (diapresentatie)

(pagina 32)



Copy (kopiëren)

(pagina 33)



Picture Information (foto-informatie)

(pagina 35)

Menu's in de Setup-modus (instellen)

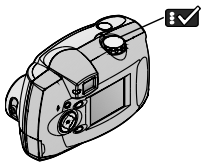

Gebruik de menu's in de Setup-modus om de camerafuncties aan uw wensen aan te passen. Zie het aangegeven paginanummer voor details over het toepassen van de menu-opties.



Ga als volgt te werk om de menu's in de Setup-modus te openen.

- 1 Zet de keuzeschakelaar op Setup .

Het setup-menu (instellen) verschijnt op de LCD.

- 2 Gebruik de pijlknoppen / om de menu's en submenu's te doorlopen.
- 3 Druk op de selecteerknop.

Menu



Display Brightness
(schermhelderheid)
(pagina 36)



**Date/Time set (datum/
tijd instellen)**
(pagina 8)



**Video Out (video-
uitgang)**
(pagina 37)



Language (taal)
(pagina 38)

Menu



Image Storage
(beeldopslag)
(pagina 16)



About
(informatie)
(pagina 38)



Format (formaat)
(pagina 39)

Door de menu's navigeren

In alledrie de cameramodi kunt u op dezelfde manier door de menu's navigeren en opties selecteren.

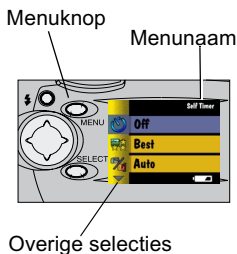

Ga als volgt te werk om menu's op de LCD weer te geven.

- Druk in de modi Still en Review op de menuknop om de menu's weer te geven.

In de Review-modus worden de menu's met een foto op het scherm weergegeven.

- In de Setup-modus worden de menu's automatisch weergegeven wanneer u de keuzeschakelaar op Setup zet.

De naam van het geselecteerde menu wordt even in de rechterbovenhoek van het scherm weergegeven.

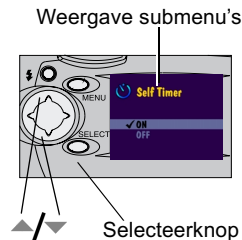

Ga als volgt te werk om de menu's en opties te doorlopen en te selecteren.

- 1 Gebruik de pijlknoppen om de menu's en submenu's te doorlopen. Wanneer er op het scherm een pijl wordt weergegeven, betekent dit dat er meer selecties zijn.
- 2 Druk op de selecteerknop om de submenu's voor het gemarkeerde menu weer te geven en om een gemarkeerde submenu-optie toe te passen.
- 3 Druk in de modi Still en Review op de menuknop om de menu's uit te zetten.

Huidige camerastatus controleren

In de Still-modus kunt u op een willekeurig moment op de knop ► drukken om te controleren welke camerafuncties actief zijn.







- 1 Zet de keuzeschakelaar op Still  en zet de camera aan.
De huidige statuspictogrammen verschijnen even op de LCD. Voor camerafuncties die niet actief zijn, verschijnt er geen pictogram.
- 2 U kunt de statuspictogrammen in de Still-modus op elk willekeurig moment weergeven door op de knop ► te drukken.
- 3 Druk nogmaals op ► om de pictogrammen uit te zetten.

Statusbalkpictogrammen

			 Best	 99	 Intern geheugen
Close-up	Zelfontspanner	Flitser	 Goed	Resterende foto's	 Automatisch

Scherm pictogrammen

			
Vergroting	Datumstempel	Batterij bijna leeg	Batterij leeg (knippert)

Intern geheugen of Picture Card

De KODAK DX3500 Digital Camera biedt twee opslagmogelijkheden voor het maken en opslaan van foto's in de camera.

Intern geheugen— U kunt in het interne camerageheugen van 8 MB maximaal 50 foto's van goede kwaliteit maken en opslaan. U heeft altijd geheugen in de camera, zelfs wanneer u geen Picture Card bij u heeft.

Picture Card— U kunt zoveel foto's maken en opslaan als u wilt, afhankelijk van het aantal en de grootte van de kaarten die u heeft. KODAK Picture Cards zijn afzonderlijk verkrijgbaar op onze website op <http://www.kodak.com/go/accessories>. Zie [pagina 80](#) voor nadere informatie over de opslagcapaciteit van Picture Cards.

U kunt foto's maken op een Picture Card en vervolgens de foto's die u wilt bewaren, in het interne geheugen kopiëren en opslaan (zie [pagina 33](#)).

De opslaglocatie-instelling veranderen

De opslaglocatie-instelling bepaalt waar uw foto's worden opgeslagen wanneer u ze maakt en waar de camera ze zoekt in de Review-modus.

U kunt de instelling veranderen in het menu Image Storage (beeldopslag), dat in alledrie de modi van de keuzeschakelaar toegankelijk is. Zie [pagina 10](#) om toegang tot de keuzeschakelaarmenu's te krijgen.

- 1 U kunt vanuit elk menuscherm het menu Image Storage (beeldopslag) markeren .
- 2 Druk op de selecteerknop.

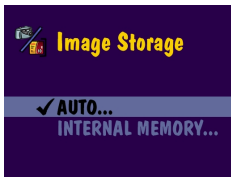

✓ = huidige instelling

- 3 Markeer de gewenste opslaglocatie en druk op de selecteerknop.

AUTO (automatisch, standaard-instelling)— de camera gebruikt de Picture Card als er een in de camera aanwezig is. Als er geen Picture Card aanwezig is, gebruikt de camera het interne geheugen.

INTERNAL MEMORY (intern geheugen)— de camera gebruikt altijd het interne geheugen, zelfs als er een Picture Card aanwezig is.

- 4 Druk op Continue (doorgaan) en nogmaals op de selecteerknop, of op Cancel (annuleren) als u van gedachten verandert.

Terwijl de camera van opslaglocatie verandert, verschijnt er een bericht.

Deze instelling blijft van kracht totdat u wijzigingen aanbrengt.



OPMERKING: Het maakt niet uit vanuit welke modus u toegang krijgt tot het menu Image Storage (beeldopslag), de opslaglocatie-instelling geldt voor alle camerafuncties – voor het opslaan van foto's op het moment dat u ze maakt, en voor het bekijken en bewerken van in de camera opgeslagen foto's.

De opslaglocatie-instelling controleren

In de **Still**-modus duidt het opslaglocatiepictogram in de statusbalk op de opslaglocatie-**instelling** van de camera.

Opslaglocatie-instelling



- 1 Zet de keuzeschakelaar op Still .
- 2 Druk op de knop  en kijk welk opslaglocatiepictogram er in de statusbalk verschijnt.



— automatisch



— Intern geheugen

Opslaglocatie controleren

In de **Review**-modus geeft het opslaglocatiepictogram dat bij een foto wordt weergegeven, de **locatie van de foto** aan en niet de opslaglocatie-instelling van de camera.

Opslaglocatie



- Zet de keuzeschakelaar op Review .
- Het opslaglocatiepictogram geeft aan waar de foto zich precies bevindt.



— foto is opgeslagen op een Picture Card



— foto is opgeslagen in het interne geheugen

2 Foto's maken

Zet de keuzeschakelaar op Still  (stilstaand) wanneer u foto's wilt maken of de instellingen voor het maken van foto's wilt veranderen. Kijk voor u een foto maakt of de opslaglocatie voor de foto's naar wens is ingesteld ([pagina 16](#)).

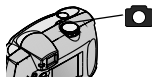

Een foto maken

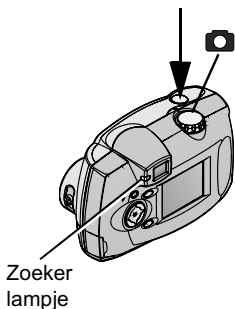

- 1 Zet de keuzeschakelaar op Still .
- 2 Richt de camera op het te fotograferen object. Kijk door de zoeker of zet Preview ([pagina 20](#)) aan en gebruik het LCD-scherm.
- 3 Druk de sluiterknop half in om de belichting in te stellen.
- 4 Druk de sluiterknop helemaal in om de foto te nemen.

Het zoekerlampje knippert groen terwijl de foto wordt opgeslagen.

Het zoekerlampje knippert geel wanneer de flitser opnieuw wordt opgeladen. Wacht zo nodig tot de flitser is opgeladen voor u de volgende foto maakt.



OPGELET:

Plaats of verwijder een Picture Card niet wanneer het groene zoekerlampje knippert. Uw foto's, Picture Card of camera kunnen dan beschadigd raken.

Uw foto's vooraf op de LCD bekijken.

Wanneer de functie Preview is ingeschakeld, wordt er een live afbeelding op de LCD weergegeven. U kunt dan via de LCD de camera op het te fotograferen object richten i.p.v. via de zoeker.

OPMERKING: Preview is nodig wanneer u gebruik maakt van de functie digitale zoom ([pagina 21](#)).

Ga als volgt te werk om Preview in te schakelen.

- 1 Zet de keuzeschakelaar op Still  en druk op de selecteerknop.

Op de LCD verschijnt een live beeld met de statusbalk.





Live beeld

- 2 Om in Preview een foto te maken, richt u de camera op het te fotograferen object zodat het beeld in het midden van de LCD staat en drukt u de sluiterknop helemaal in.
- 3 Druk op  om de laatst genomen foto in deze sessie te bekijken.
- 4 Druk nogmaals op de selecteerknop om Preview uit te zetten.

Close-up-foto's maken

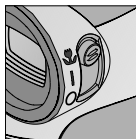
Met de instelling close-up kunt u scherpere en meer gedetailleerde foto's maken van objecten die zich dicht bij de camera bevinden, op 22 tot 30 cm afstand.



- 1 Zet de aan/uit-schakelaar op close-up  .
De camera schakelt automatisch naar de Preview-modus en er wordt een live afbeelding op de LCD weergegeven.
- 2 Richt de camera via de LCD op het te fotograferen object en druk de sluiterknop helemaal in om de foto te maken.

De functie digitale zoom gebruiken

Met de functie digitale zoom kunt u de foto's tot 3X vergroten. Als u digitale zoom gebruikt, is het mogelijk dat de afdrukkwaliteit minder goed is.

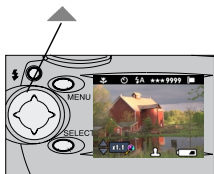

- 1 Controleer of de keuzeschakelaar op Still  staat en druk op de selecteerknop om Preview in te schakelen.
Richt de camera op het te fotograferen object via de LCD.
- 2 Druk op de pijlknop ▲ om in te zoomen.
Houd de knop ingedrukt om verder in te zoomen en laat hem op het gewenste moment los.

Op de LCD wordt de ingezoomde afbeelding steeds bijgewerkt weergegeven, met de mate van vergroting.

- 3 Laat de knop los en maak de foto.
- 4 Druk op de pijlknop ▼ om uit te zoomen en zet digitale zoom weer uit.

OPMERKING: Digitale zoom wordt automatisch uitgeschakeld wanneer de status van de camera wordt veranderd (wanneer u Preview uitzet, de stand van de keuzeschakelaar verandert, de camera uitzet of wanneer de camera overgaat op de ruststand).

De flitser gebruiken

Wanneer u 's avonds, binnen of met donkere schaduwen buiten fotografeert, moet de flitser worden gebruikt. De flitser werkt van 0,75 tot 2,3 m van het te fotograferen object vandaan.

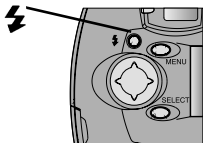

Druk meermalen op de knop  om de flitseropties te doorlopen.

Het flitserpictogram dat in de LCD-statusbalk ([pagina 15](#)) wordt weergegeven, is de actieve optie.



Automatisch— de flitser gaat af wanneer de lichtomstandigheden dit vereisen.



Uit— de flitser gaat nooit af.



Altijd— de flitser gaat bij elke foto af, ongeacht de lichtomstandigheden.



Rode ogen— de flitser gaat een keer af om de ogen van de persoon aan het flitslicht te laten wennen en dan nogmaals wanneer de foto wordt gemaakt. Ideaal bij het fotograferen van mensen. 'Rode ogen' blijft van kracht totdat u wijzigingen aanbrengt.



OPMERKING: Alle flitseropties behalve 'rode ogen', keren terug naar automatisch wanneer de camera wordt uitgezet.

Een foto maken met uzelf erop

Met de zelfontspanner wordt er een vertraging van 10 seconden ingevoerd tussen het moment dat u de sluiterknop indrukt en het moment dat de foto wordt gemaakt. Deze instelling is handig wanneer u zelf deel uit wilt maken van de foto.



Zet de zelfontspanner aan.

- 1 Zet de keuzeschakelaar op Still  en druk op de menuknop.
- 2 Markeer het menu Self Timer  en druk op de selecteerknop.
- 3 Markeer de optie On (aan) en druk op de selecteerknop.
- 4 Druk op de menuknop om het scherm uit te zetten.

Maak de foto.

- 1 Zet de camera op een stevige vlakke ondergrond of een statief.
- 2 Richt hem op het te fotograferen object en druk de sluiterknop helemaal in.

De LCD gaat uit. Het rode zelfontspannerlampje aan de voorzijde van de camera gaat 8 seconden aan en knippert dan 2 seconden tot de foto wordt genomen.

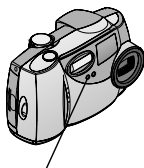

Zelfontspannerlampje

De zelfontspannerfunctie gaat uit nadat de foto gemaakt is.

De fotokwaliteit instellen

Met de instelling Quality (kwaliteit) kiest u een fotoresolutie.

Ga als volgt te werk om de instelling voor kwaliteit te veranderen.

- 1 Zet de keuzeschakelaar op Still  en druk op de menuknop.
- 2 Markeer het menu Quality (kwaliteit)  en druk op de selecteerknop.



- 3 Markeer de kwaliteitsinstelling die u wilt gebruiken.

Best (1800 x 1200) (beste)—

voor beelden met meer detail en grotere afdrukformaten. Produceert een hogere fotoresolutie en grotere bestandsformaten (1800 x 1200 pixels).

Wanneer beste kwaliteit is ingesteld, worden er twee sterren weergegeven in de LCD-statusbalk.

Good (900 x 600) (goed)—

voor kleinere afdrukformaten, verzenden per e-mail of weergave op een beeldscherm. De foto's hebben een lagere resolutie en de bestandsformaten zijn kleiner (900 x 600 pixels), wat ruimte bespaart in het interne geheugen of op de Picture Card.

Wanneer goede kwaliteit is ingesteld, wordt er één ster weergegeven in de LCD-statusbalk.



- 4 Druk op de selecteerknop.
- 5 Druk op de menuknop om het scherm uit te zetten.

Deze instelling blijft van kracht totdat u wijzigingen aanbrengt.

De datum op foto's plaatsen

Met de instelling Date Stamp (datumstempel) wordt de datum op uw foto's aangebracht.

Deze instelling is handig wanneer u vast wilt leggen wanneer een foto gemaakt is, bijvoorbeeld voor een verjaardag of verzekeringsclaim.

- 1 Zorg dat de klok van de camera op de juiste datum staat ([pagina 8](#)).
- 2 Zet de keuzeschakelaar op Still  en druk op de menuknop.
- 3 Markeer het menu Date Stamp (datumstempel)  en druk op de selecteerknop.



- 4 Markeer het datumstempel dat u wilt gebruiken.

Off (uit)— het datumstempel wordt uitgezet

Markeer een van de volgende datumformaten om het datumstempel aan te zetten (de voorbeelddatum is 15 oktober 2001).

yyyy/mm/dd (jjjj/mm/dd) – 2001/10/15

mm/dd/yyyy (mm/dd/jjjj) – 10/15/2001

dd/mm/yyyy (dd/mm/jjjj) – 15/10/2001

- 5 Druk op de selecteerknop.
- 6 Druk op de menuknop om het scherm uit te zetten.

De huidige datum wordt nu aangebracht in de rechterbenedenhoek van de foto's die u maakt als de datumstempel aanstaat.

Deze instelling blijft van kracht totdat u wijzigingen aanbrengt.

De zojuist genomen foto weergeven

Met de functie QuickView worden foto's meteen nadat ze gemaakt zijn op de LCD weergegeven. Zolang de foto wordt weergegeven, kunt u deze verwijderen. Het spaart ruimte in het interne geheugen of op de Picture Card als u alleen de foto's bewaart die u geslaagd vindt.

Ga als volgt te werk om QuickView aan te zetten.

- 1 Zet de keuzeschakelaar op Still  en druk op de menuknop.
- 2 Markeer het menu QuickView  en druk op de selecteerknop.
- 3 Markeer de optie On (aan) en druk op de selecteerknop.
- 4 Druk op de menuknop om het scherm uit te zetten.



Maak een foto.

Druk de sluiterknop helemaal in om een foto te maken.

De foto verschijnt even op de LCD met het pictogram .

Als de automatische weergave verdwijnt, kunt u deze terugbrengen door op de pijlknop  te drukken.

Verwijder de zojuist genomen foto.

- 1 Druk op de pijlknop  om de zojuist genomen foto te verwijderen, terwijl deze wordt weergegeven.

Het scherm Delete Picture? (foto verwijderen?) verschijnt.

- 2 Markeer Yes (ja) en druk op de selecteerknop.

De foto wordt uit de camera verwijderd.

OPMERKING: Wanneer u Preview gebruikt om foto's te maken (zie [pagina 20](#)) is QuickView altijd actief, zelfs wanneer u de optie heeft uitgeschakeld.

3 Uw foto's bekijken

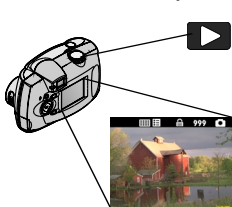

Met de instelling Review (bekijken)  op de keuzeschakelaar kunt u de foto's die in uw camera zijn opgeslagen, bekijken en bewerken.

Uw foto's op de LCD bekijken.











- Zet de keuzeschakelaar op Review .

De camera zoekt in het interne geheugen of op de Picture Card (pagina 16) naar de laatst genomen of bekeken foto op die locatie.

- Om de Review-modus af te sluiten, zet u de keuzeschakelaar op Still  of Setup .

De bij de foto weergegeven pictogrammen geven aan welke functies op de foto zijn toegepast, namelijk:

				 Intern geheugen
Index-afdruk	Afdrukopdracht	Beveiliging	Frame-nummer	 Picture Card

		
Datumstempel	Batterij bijna leeg	Batterij leeg (knippert)

Door de foto's navigeren

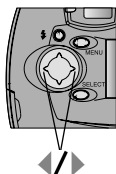

- 1 Druk op de pijlknoppen ◀/▶ om de foto's te doorlopen.
- 2 Om de foto's een voor een te bekijken, drukt u een pijlknop in en laat u hem los.
- 3 Als u de foto's snel wilt doorlopen, houdt u een pijlknop ingedrukt. Wanneer u de knop loslaat, wordt de huidige foto op de LCD weergegeven.

Foto's vergroten

Gebruik de functie Magnify (vergroten) om tot tweemaal vergroting in te zoomen en naar verschillende onderdelen van de foto te kijken. Met deze functie kunt u de details van uw foto gemakkelijk bekijken.

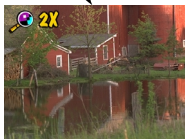

- 1 Zet de keuzeschakelaar op Review ▶ en druk op de menuknop.
- 2 Markeer het menu Magnify (vergroten)  en druk op de selecteerknop.
De foto wordt tweemaal zo groot weergegeven en de menu's verdwijnen.
- 3 Druk op de pijlknoppen ▲/▼ ◀/▶ om naar verschillende onderdelen van de foto te kijken.
- 4 Druk op de selecteerknop om de foto weer in het originele formaat weer te geven.

Foto's verwijderen

Met de functie Delete (verwijderen) kunt u snel één of alle foto's uit het interne geheugen van de camera of van de Picture Card verwijderen.

- 1 Zet de keuzeschakelaar op Review  en druk op de menuknop.
- 2 Markeer het menu Delete (verwijderen)  en druk op de selecteerknop.

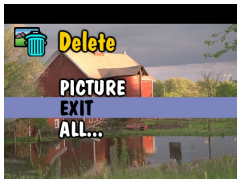

- 3 Markeer de gewenste verwijderoptie.

PICTURE (foto)— verwijdert de weergegeven foto, waarna de volgende beschikbare foto wordt weergegeven.

EXIT (afsluiten)— hiermee gaat u terug naar de menu's onder Review.

ALL (alles)— verwijdert alle foto's uit het interne geheugen of van de Picture Card, al naar gelang uw opslaglocatie-instelling.

- 4 Druk op de selecteerknop en volg de instructies op het scherm om de foto's te verwijderen.



OPMERKING: Beveiligde foto's kunnen niet worden verwijderd. Hef de beveiliging op voordat u de foto's verwijdert ([pagina 31](#)).

Foto's selecteren voor automatisch afdrukken

Met de functie Print Order (afdrukopdracht) kunt u specifieke foto's op een Picture Card uitkiezen voor automatisch afdrukken. Wanneer u de Picture Card in een KODAK Personal Picture Maker (of in de meeste printers die met een kaartlezer zijn uitgerust) steekt, worden de geselecteerde foto's automatisch afgedrukt.

OPMERKING: Print Order (afdrukopdracht) is alleen beschikbaar voor op een Picture Card opgeslagen foto's. Deze functie is niet beschikbaar voor foto's die in het interne geheugen van de camera zijn opgeslagen.

Een afdrukopdracht maken

- 1 Zet de keuzeschakelaar op Review  en druk op de menuknop.
- 2 Markeer het menu Print Order (afdrukopdracht)  en druk op de selecteerknop.



- 3 Markeer de afdrukopdrachtoptie die u wilt gebruiken.

CANCEL PRINT ORDER (afdrukopdracht annuleren)— annuleert de gehele afdrukopdracht van de Picture Card.

INDEX PRINT (index-afdruk)— maakt een contactafdruk (miniatuurafdruk) van alle foto's op de Picture Card.

CURRENT PICTURE (huidige foto)— selecteert de op dat moment weergegeven foto voor afdrukken.

EXIT (afsluiten)— hiermee gaat u terug naar het menuscherm.

ALL PICTURES (alle foto's)— selecteert alle foto's op de Picture Card voor afdrukken.

- 4 Druk op de selecteerknop en volg de instructies op het scherm om de afdrukopdracht af te maken.

Wanneer het bericht # Copies (aantal exemplaren) verschijnt, drukt u op een pijlknop (▲/▼) om het gewenste aantal exemplaren op te geven (0-99). Het cijfer nul annuleert de opdracht voor die foto.

Het pictogram  verschijnt nu met de geselecteerde foto's op de LCD.



Uw opdracht afdrukken

Steek de Picture Card met de afdrukopdracht in de KODAK Personal Picture Maker of een andere voor rechtstreeks afdrukken geschikte printer. Raadpleeg de bij uw printer geleverde handleiding voor instructies om uw afdrukopdracht automatisch af te drukken.

Foto's beveiligen tegen verwijderen

Met de functie Protect (beveiliging) kunt u voorkomen dat specifieke foto's per ongeluk uit het interne geheugen of van de Picture Card worden verwijderd. Een beveiligde foto kan niet worden verwijderd.

Ga als volgt te werk om een foto te beveiligen.

- 1 Zet de keuzeschakelaar op Review  en geef de foto weer die u wilt beveiligen.
- 2 Druk op de menuknop.
- 3 Markeer het menu Protect (beveiliging)  en druk op de selecteerknop.

De foto is nu beveiligd en kan niet worden verwijderd. Het pictogram  verschijnt bij de foto wanneer deze wordt weergegeven.

OPMERKING: Via formatteren kunt u beveiligde foto's verwijderen (zie [pagina 39](#)).

- 4 Druk nogmaals op de selecteerknop om de beveiliging op te heffen.

Diapresentatie uitvoeren

Met de functie Slide Show (diapresentatie) kunt u de foto's achter elkaar weergeven op de LCD van de camera of op een televisiescherm (of een ander extern beeldapparaat dat voorzien is van een video-ingang, zoals een computermonitor of digitale projector).

Video-uitgang

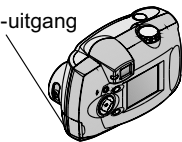



Ga als volgt te werk om de diapresentatie op een televisietoestel uit te voeren.

- Sluit eerst de bijgeleverde videokabel tussen de video-uitgang van de camera en de video-ingang van het televisietoestel aan.
Raadpleeg de handleiding bij uw televisie voor details over het instellen van de video-ingang.

De LCD van de camera gaat uit en het televisiescherm functioneert nu als camera-scherm.

- Ga door met [De diapresentatie starten](#) hieronder.

De diapresentatie starten

- 1 Zet de keuzeschakelaar op Review  en druk op de menuknop.
- 2 Markeer het menu Slide Show (diapresentatie)  en druk op de selecteerknop.



- 3 Markeer Begin Show (presentatie beginnen) en druk op de selecteerknop.

De foto's in de camera (in het interne geheugen of op de Picture Card, afhankelijk van de opslaglocatie) worden een voor een weergegeven in de volgorde waarin ze zijn genomen. De camera keert dan weer terug naar het menu-scherm.

- 4 Druk op de selecteerknop om de diapresentatie te annuleren.

OPMERKING: Als u de videokabel tijdens een diapresentatie aansluit of losmaakt, stopt de presentatie. Wanneer u de presentatie weer opstart met Begin Show (presentatie beginnen), begint deze weer bij de eerste foto in uw camera.

Het weergave-interval veranderen

Het weergave-interval is in de fabriek ingesteld op vijf seconden (elke foto wordt vijf seconden lang weergegeven). U kunt het weergave-interval instellen tot maximaal 60 seconden.

- 1 Markeer Interval op het scherm Slide Show (diapresentatie) en druk op de selecteerknop.
- 2 Selecteer hoe lang elke foto moet worden weergegeven (5 t/m 60 seconden).

Als u sneller door de seconden wilt schuiven, houd dan een pijlknop ▲/▼ ingedrukt.

- 3 Druk op de selecteerknop.

De intervalinstelling blijft van kracht totdat u wijzigingen aanbrengt.

Foto's kopiëren

Met de functie Copy (kopiëren) kunt u foto's kopiëren tussen een Picture Card en het interne geheugen van de camera. U kunt foto's maken op een Picture Card en vervolgens de foto's die u wilt bewaren, in het interne geheugen kopiëren en opslaan.

Of u kunt foto's kopiëren op een Picture Card en ze meenemen om ze op een andere computer te bekijken of bij uw plaatselijke fotozaak te laten afdrukken.

Voordat u kopieert

Voordat u bestanden kopieert, controleert u het volgende:

- er zit een Picture Card in de camera
- de opslaglocatie is ingesteld op de locatie waar u **vandaan** wilt kopiëren
Zie [Intern geheugen of Picture Card, pagina 16](#).

Foto's kopiëren

- 1 Zet de keuzeschakelaar op Review  en druk op de menuknop.
- 2 Markeer het menu Copy (kopiëren)  en druk op de selecteerknop.



- 3 Markeer de kopieeroptie die u wilt gebruiken.

PICTURE (foto)— kopieert de huidige foto.

EXIT (afsluiten)— hiermee gaat u terug naar het scherm Copy.

ALL (alles)— kopieert alle foto's van de geselecteerde locatie naar de andere locatie.

- 4 Druk op de selecteerknop.



Een voortgangsbalk geeft aan hoever het kopieerproces gevorderd is, en verdwijnt wanneer de foto's gekopieerd zijn. Zie [pagina 83](#) voor informatie over het nummeren van gekopieerde foto's.

OPMERKING: Foto's worden gekopieerd, niet verplaatst. Als u de foto's na het kopiëren van hun oorspronkelijke locatie wilt verwijderen, moet u dit handmatig doen (zie [pagina 29](#)).



Foto-informatie bekijken

Met de functie Picture Info (foto-informatie) kunt u informatie weergeven over alle in de camera opgeslagen foto's.



- 1 Zet de keuzeschakelaar op Review  en druk op de menuknop.
- 2 Markeer het menu Picture Info (foto-informatie)  en druk op de selectieknop.

De informatie over de weergegeven foto kan niet worden veranderd en bestaat uit: bestandsnaam, locatie van het bestand (map), datum en tijd wanneer de foto is gemaakt, en de kwaliteitsinstelling van de foto.

- 3 Druk op de pijlknoppen   om de vorige/volgende foto met bijbehorende informatie weer te geven.
- 4 Druk op de selectieknop om het menu Picture Info af te sluiten.



4 De camerafuncties aan uw wensen aanpassen

Met de Setup-modus (instellen)  op de keuzeschakelaar kunt u de camera aan uw eigen wensen aanpassen.



De helderheid van het LCD-scherm bijstellen

U kunt de helderheid van het LCD-scherm bijstellen zodat u het beter kunt zien.

- 1 Zet de keuzeschakelaar op Setup .
- 2 Markeer het menu Display Brightness (schermhelderheid)  en druk op de selecteerknop.



- 3 Druk op de pijlknoppen / om de helderheidsinstellingen te doorlopen.

De beschikbare helderheidsinstellingen zijn $-2,0$ (zwart scherm) tot $+2,0$ (wit scherm), in stappen van $0,5$. De standaardinstelling is $0,0$.

Het scherm geeft de gewijzigde instelling weer wanneer u de instellingen doorloopt.



- 4 Druk op de selecteerknop.

De gemarkeerde instelling wordt toegepast en u keert terug naar het setup-menu.

Deze instelling blijft van kracht totdat u wijzigingen aanbrengt.

De video-uitgang instellen

Met de functie Video Out (video-uitgang) kunt u het camerasignaal aanpassen aan de in uw regio gebruikte standaard. Als u een diaprojectie op een televisietoestel of ander extern apparaat wilt afspelen, moet de video-uitgang juist zijn ingesteld.

- 1 Zet de keuzeschakelaar op Setup .
- 2 Markeer het menu Video Out (video-uitgang)  en druk op de selecteerknop.





- 3 Markeer de gewenste video-uitgang.
 - NTSC**— standaard in de meeste landen gebruikt, behalve in Europa. In de Verenigde Staten en Japan wordt NTSC gebruikt.
 - PAL**— standaard in Europese landen gebruikt.
- 4 Druk op de selecteerknop om de wijziging te bevestigen en terug te keren naar het setup-menu.

Deze instelling blijft van kracht totdat u wijzigingen aanbrengt.

Een taal selecteren

Met de functie Language (taal) kunt u de menu's en berichten op het scherm in verschillende talen weergeven.

- 1 Zet de keuzeschakelaar op Setup .
- 2 Markeer het menu Language (taal)  en druk op de selecteerknop.



- 3 Markeer de taal die u wilt gebruiken.
- 4 Druk op de selecteerknop om de wijziging te bevestigen en terug te keren naar het setup-menu.



De tekst op het scherm wordt nu in de geselecteerde taal weergegeven.

Deze instelling blijft van kracht totdat u wijzigingen aanbrengt.

Camera-informatie bekijken

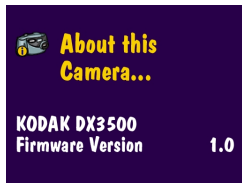
De functie About this Camera (informatie over camera) is met name handig wanneer u om een service voor uw camera moet bellen.



- 1 Zet de keuzeschakelaar op Setup .
- 2 Markeer het menu About (informatie)  en druk op de selecteerknop.

De camera-informatie kan niet worden veranderd en bestaat uit het cameramodel en de geïnstalleerde firmware-versie.

- 3 Druk op de selecteerknop om het menu About af te sluiten.



Het geheugen of een Picture Card formatteren

U moet misschien het interne geheugen van de camera formatteren als het interne geheugen is beschadigd. Een Picture Card die in een andere camera is gebruikt of beschadigd is, moet ook opnieuw worden geformatteerd. Wanneer formattering nodig is, verschijnt er een foutbericht op het LCD-scherm. Zie [pagina 64](#) voor foutberichten.



OPGELET:

Tijdens het formatteren wordt alles uit het interne geheugen of van de Picture Card gewist, zelfs beveiligde foto's. Als de Picture Card tijdens het formatteren wordt verwijderd, kan de kaart beschadigd raken.

- 1 Zet de keuzeschakelaar op Setup .
- 2 Markeer het menu Format (formatteren)  en druk op de selecteerknop.

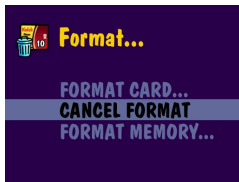

- 3 Markeer de formatteeroptie die u wilt gebruiken.

FORMAT CARD (kaart formatteren)— wist alle informatie van de Picture Card en past het formaat van de kaart aan voor gebruik in de camera.

CANCEL FORMAT (formatteren annuleren)— hiermee sluit u het menu af zonder iets te veranderen.

FORMAT MEMORY (geheugen formatteren)— wist alle informatie uit het interne geheugen van de camera en formatteert het geheugen opnieuw.

- 4 Druk op de selecteerknop.

**Formatting Will
Delete Everything
on Memory Card**

CONTINUE FORMAT
CANCEL FORMAT

- 5 Markeer Continue Format (doorgaan met formatteren) en druk op de selecteerknop.
- 6 Wanneer het formatteren voltooid is, wordt het setup-menu automatisch weergegeven.

OPMERKING: Wanneer een formatteerprocedure gestart is, wordt deze afgemaakt zelfs als u de camera uitzet of de stand van de keuzeschakelaar verandert.

5 De software installeren

Voordat u foto's van de camera naar uw computer kunt verplaatsen, moet de software van de KODAK Digital Camera Software CD worden geïnstalleerd.

De software installeren

- 1 Sluit voor u begint alle open programma's op uw computer af.
- 2 Plaats de KODAK Digital Camera Software CD in het CD-ROM-station.
- 3 Ga als volgt te werk om de software te installeren.

Op een WINDOWS-computer— het eerste installatievenster verschijnt normaal gesproken automatisch. Als het niet verschijnt, kies dan Uitvoeren in het menu Start en voer dan de letter in die als aanduiding voor het CD-ROM-station wordt gebruikt, gevolgd door \setup.exe. Bijvoorbeeld:
d:\setup.exe

Op een MACINTOSH-computer— klik op Continue (Ga door) in het installatievenster dat automatisch verschijnt.

- 4 Volg de instructies op het scherm om de software te installeren. Start de computer opnieuw als hier aan het eind van de installatie om wordt gevraagd.

Om alle programma's op de CD te installeren, selecteert u Typical (standaardinstallatie) wanneer u daarom wordt gevraagd.

Om de programma's te kiezen die u wilt installeren, selecteert u Custom (aangepast) wanneer u daarom wordt gevraagd. Zie [pagina 42](#) voor een beschrijving van de programma's op de CD.

OPMERKING: Neem enkele minuten de tijd om uw camera en software elektronisch te registreren wanneer u daarom wordt gevraagd. U ontvangt dan informatie over nieuwe software-versies. Bovendien worden bepaalde bij de camera geleverde producten geregistreerd. U moet met een internet provider zijn verbonden om de camera en de software elektronisch te kunnen registreren.

Bij uw camera geleverde software

De KODAK Digital Camera Software CD bevat de volgende programma's waarmee u uw digitale foto's kunt openen en overbrengen en pret met ze kunt beleven.

Gedetailleerde informatie over het gebruik van de programma's vindt u in de online help die bij elke toepassing is meegeleverd.

KODAK Picture Transfer Software

Met dit programma kunt u uw foto's automatisch van de camera naar de computer overbrengen, uw fotobestanden organiseren en ze een nieuwe naam geven. Zie [pagina 46](#) voor meer informatie.

KODAK Picture Software

Nadat u uw foto's naar de computer heeft overgebracht, kunt u het volgende doen met de KODAK Picture Software:

- uw foto's bekijken en met anderen delen
- speciale effecten aan uw foto's toevoegen, een diashow samenstellen, rode ogen wegwerken, knippen en draaien, en nog veel meer
- uw foto's via e-mail naar familie en vrienden sturen

Zie [pagina 48](#) voor meer informatie.

KODAK Camera Connection Software

KODAK Camera Connection Software geeft de camera als verwisselbaar station op uw bureaublad weer. Met dit programma kunt u de foto's in uw camera net als bestanden op andere verwisselbare stations overbrengen, kopiëren, verplaatsen en verwijderen of ze een nieuwe naam geven. Zie [Uw foto's handmatig overbrengen](#) op [pagina 49](#) voor meer informatie.

QUICKTIME Software

Met QUICKTIME kunt u de met KODAK Picture Software gemaakte draagbare diapresentatie (KODAK Picture Road Show) afspelen. Zie de online help bij QUICKTIME voor meer informatie.

Systeme vereisten voor de computer

Wij raden voor acceptabel overbrengen en bewerken van foto's de volgende minimumvereisten aan.

Vereisten voor WINDOWS-systemen

- pc die draait onder WINDOWS 98, 98SE, ME of 2000
- beschikbare USB-poort
- pc met CD-ROM-station en een Pentium-microprocessor van 200 MHz of hoger
- kleurenbeeldscherm met een minimumresolutie van 640 x 480 (bij voorkeur 1024 x 768) en 256 kleuren: hoge kleuren (16-bits) of ware kleuren (24-bits) aanbevolen
- 32 MB RAM beschikbaar; 70 MB beschikbare ruimte op de vaste schijf

Vereisten voor MACINTOSH-systemen

- besturingssysteem 8.6, 9.0x, 9.1
- beschikbare USB-poort of CompactFlash-kaartlezer
- MACINTOSH-systeem op basis van PowerPC, met CD-ROM-station
- kleurenbeeldscherm met een minimumresolutie van 640 x 480 (bij voorkeur 1024 x 768) en 256 kleuren (duizenden of miljoenen aanbevolen)
- 64 MB RAM beschikbaar; 100 MB beschikbare ruimte op de vaste schijf

6 Foto's gebruiken op uw computer

Breng uw foto's over naar uw computer en de geavanceerde digitale beeldbewerking ligt binnen uw handbereik.

Voordat u uw foto's overbrengt

Voordat u foto's van de camera naar uw computer kunt overbrengen, moet de software van de KODAK Digital Camera Software CD zijn geïnstalleerd ([pagina 41](#)).

Camera op de computer aansluiten

U kunt de foto's van uw camera naar de computer overbrengen via de bijgeleverde USB-kabel of via het KODAK Camera Dock.

Camera aansluiten met de USB-kabel

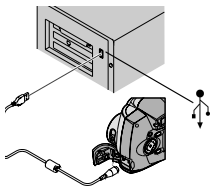

- 1 Zet de camera uit.
- 2 Steek het gemerkte () uiteinde van de USB-kabel in de gemerkte USB-poort van uw computer.
Als de poort geen merkteken heeft, raadpleeg dan de handleiding bij uw computer.
- 3 Steek het andere uiteinde van de USB-kabel in de gemerkte USB-poort van de camera (zie afbeelding).
- 4 Zet de camera aan.

Camera aansluiten met het KODAK Camera Dock

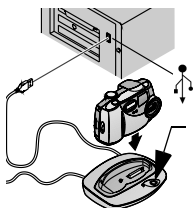

- 1 Open de connectorklep onder aan de camera.
- 2 Plaats de camera in het KODAK Camera Dock.
- 3 Druk op de communicatieknop.

Zie [Hoofdstuk 7, Het KODAK Camera Dock gebruiken](#) voor meer informatie.

OPMERKING: U kunt uw foto's ook overbrengen met behulp van een KODAK USB Picture Card Reader. Bezoek hiervoor uw KODAK-winkel of onze website op <http://www.kodak.com/go/accessories>.

Uw foto's overbrengen

KODAK Picture Transfer Software wordt automatisch op de computer geopend nadat u de camera heeft aangesloten zoals beschreven in [Camera op de computer aansluiten](#) hierboven.

Welcome to KODAK Picture Transfer Software

Foto's overbrengen op een WINDOWS-computer

- Klik op Transfer Now (nu overbrengen)  om de foto's naar uw computer over te brengen.

Uw foto's worden overgebracht naar de volgende standaardlocatie op uw computer: C:\Kodak Pictures.

- Klik op Setup (instellen)  voordat u op Transfer Now (nu overbrengen) drukt, als u de standaardopties voor het overbrengen van foto's wilt veranderen.

Foto's overbrengen op een MACINTOSH-computer

- Selecteer het keuzerondje Automatic Transfer (automatisch overbrengen) en klik vervolgens op Transfer (overbrengen).

Automatic Transfer kopieert alle foto's van de opslaglocatie naar de computer met gebruik van de huidige instellingen.

- Of selecteer het radiatorondje (handmatig overbrengen) en klik vervolgens op Transfer (overbrengen).

Met Guided Transfer kunt u elke foto bekijken, een naam aan de foto geven en een doelmap op de computer selecteren.

KODAK Picture Transfer Software online help

Als u Picture Transfer Software en Picture Software niet automatisch wilt starten, kunt u de autostartfunctie omzeilen. Deze en andere gedetailleerde informatie over het gebruik van Picture Transfer Software vindt u in de online help (zoals hieronder beschreven).

Op een WINDOWS-computer— klik met de rechtermuisknop op het fototransferpictogram in de taakbalk en selecteer vervolgens *Learn more about this application* (meer informatie over deze toepassing).

Op een MACINTOSH-computer— klik op het helpsymbool (?) in het programmavenster.

Met uw foto's werken

Wanneer de foto's zijn overgebracht, wordt de Picture Transfer Software gesloten en de KODAK Picture Software geopend.

Klik in het KODAK Picture Software-venster op de miniatuur van de foto die u wilt bewerken. De foto verschijnt dan in het hoofdvenster.



Klik op de knop voor online help (?) voor nadere informatie over de volgende bewerkingen met uw foto's.

- speciale effecten aan uw foto's toevoegen, een diapresentatie samenstellen, rode ogen wegwerken, knippen en draaien, en nog veel meer.
- uw foto's via e-mail naar familie en vrienden sturen
- uw foto's op uw eigen printer afdrukken

Uw foto's handmatig overbrengen

Met de KODAK Camera Connection Software heeft u onmiddellijk toegang tot de foto's in uw camera en kunt u: miniatures van uw foto's weergeven en doorbladeren, alle of geselecteerde foto's naar uw computer kopiëren, een foto rechtstreeks in een andere toepassing openen, foto's uit een opslaglocatie verwijderen, het interne geheugen van de camera of een Picture Card formatteren en informatie over een geselecteerde foto weergeven.

Sluit uw camera op de computer aan ([pagina 45](#)) en krijg als volgt toegang tot uw foto's.

Op een WINDOWS-computer

- Als u de camera op de computer aansluit ([pagina 45](#)), wordt de camera in het venster Deze computer als een verwisselbaar station weergegeven.
- Dubbelklik op het camerapictogram in het venster Deze computer.
- Het cameravenster wordt geopend. Het interne geheugen van de camera en de Picture Card worden als submappen weergegeven.

Op een MACINTOSH-computer

- Het interne geheugen van de camera en de Picture Card worden als afzonderlijke symbolen op het bureaublad weergegeven.
- Als de symbolen niet worden weergegeven, zet u de camera uit en weer aan.

Zie [pagina 81](#) voor informatie over fotonamen en -locaties.

KODAK Camera Connection Software online help

Zie de online help voor nadere informatie over het gebruik van de Camera Connection Software.

Op een WINDOWS-computer— klik met de rechtermuisknop in het venster Deze computer en selecteer vervolgens Camera Help.

Op een MACINTOSH-systeem— kies Camera → Camera Help op de Finder-menubalk.

Uw foto's afdrukken

Kies uw favoriete methode om duurzame afdrukken van uw digitale foto's te laten maken.

Met KODAK Picture Software

- Druk foto's af op KODAK Premium Picture Paper via uw eigen printer.

Vanaf een Picture Card

- Gebruik de functie Print Order (afdrukopdracht) ([pagina 29](#)) om automatisch rechtstreeks vanaf een Picture Card af te drukken op een KODAK Personal Picture Maker of een andere voor rechtstreeks afdrukken geschikte printer.
- Breng uw Picture Card naar een fotozaak om foto's te laten afdrukken.
- Maak zelf afdrukken bij een KODAK Picture Maker kiosk.

7 Het KODAK Camera Dock gebruiken

Met het KODAK Camera Dock is het gemakkelijker dan ooit om foto's op de computer over te brengen. Bovendien dient het Camera Dock als een snelle batterijlader voor het bijgeleverde Power Pack en levert het stroom aan de camera.

Plaats de camera wanneer u deze niet gebruikt in het Camera Dock om ervoor te zorgen dat hij altijd opgeladen en klaar voor gebruik is.

OPMERKING: Bij alle camera's in de KODAK DX-serie wordt een inzetstuk meegeleverd waarmee de camera in het Camera Dock moet worden geplaatst. Controleer of het inzetstuk bij uw camera geleverd is.

Als bij uw camera geen Camera Dock was inbegrepen, kunt u er apart een kopen als accessoire. Bezoek hiervoor uw KODAK-winkel of onze website op <http://www.kodak.com/go/accessories>.

Inhoud van verpakking

De volgende artikelen worden bij het Camera Dock meegeleverd.

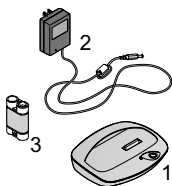

1 Camera Dock

2 AC-adapter

Sommige adapters zien er anders uit dan die in de afbeelding.

3 KODAK Ni-MH Power Pack

4 Beknopte gebruiksaanwijzing (niet afgebeeld)

Het docking-inzetstuk installeren

Bij de camera's in de KODAK DX-serie wordt een docking-inzetstuk meegeleverd waarmee de camera in het Camera Dock moet worden geplaatst.

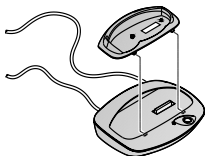

- 1 Steek de voorste lipjes van het inzetstuk in de sleuven van de uitsparing in het Camera Dock.
- 2 Duw het inzetstuk in de uitsparing en klik het vast.

Het Camera Dock aansluiten

Sluit het Camera Dock op de computer en een externe voedingsbron aan. U heeft de bij de camera meegeleverde USB-kabel en de bij het Camera Dock meegeleverde AC-adapter nodig.

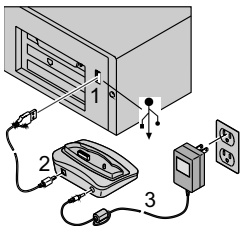

- 1 Steek het gemerkte (USB) uiteinde van de USB-kabel in de gemerkte USB-poort van uw computer.
Als de poort geen merkteken heeft, raadpleeg dan de handleiding bij uw computer.
- 2 Steek het andere uiteinde van de USB-kabel in de gemerkte USB-connector aan de achterzijde van het Camera Dock.
- 3 Steek de AC-adapter in de achterkant van het Camera Dock en in een stopcontact.

Sluit het Camera Dock niet aan als de camera zich in het dock bevindt.

Sommige AC-adapters zien er anders uit dan die in de afbeelding of worden met extra stekkers geleverd. Gebruik de stekker die bestemd is voor uw type stopcontact.

Laat het Camera Dock op de computer aangesloten om foto's vlot vande camera naar de computer over te brengen, het Power Pack op te laden en stroom aan de camera te leveren.

Het Power Pack in de camera installeren

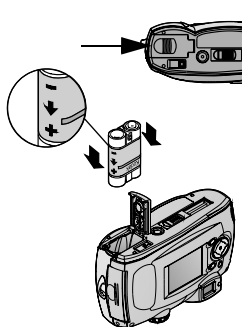

- 1 Open de batterijklep onder aan de camera.
- 2 Schuif het Power Pack in de camera in de richting van de pijlen (zie afbeelding).



OPGELET:

Het Power Pack past alleen in de aangegeven richting in de camera. Als u het Power Pack niet gemakkelijk in de camera kunt schuiven, probeer dan opnieuw. FORCEER HET NIET. U kunt de camera dan beschadigen.

- 3 Sluit de batterijklep.

OPMERKING: De batterijen van het Power Pack worden niet opgeladen geleverd. Zie [pagina 54](#) voor oplaad instructies.

De camera in het dock plaatsen

Als u foto's van de camera naar de computer wilt overbrengen of het Power Pack wilt opladen, plaats de camera dan in het Camera Dock om hem aan te sluiten.

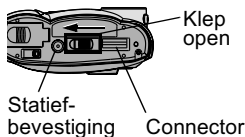

- 1 Zet de camera uit.
- 2 Schuif de connectorklep onder aan de camera opzij totdat deze openspringt.

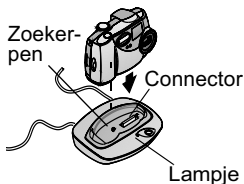

- 3 Plaats de camera in het Camera Dock; steek de zoekerpen in de statiefbevestiging en druk de camera naar beneden om de connector vast te zetten.

Het lampje van het Camera Dock licht groen op wanneer de connector goed op zijn plaats zit. De camera krijgt nu stroom van het Camera Dock i.p.v. de batterijen in de camera.

OPMERKING: Wanneer het Power Pack in de camera moet worden opgeladen, licht het lampje van het Camera Dock enkele seconden rood op, waarna het opladen start.

Het Power Pack opladen

De batterijen van het Power Pack worden niet opgeladen geleverd.

- 1 Zet de camera uit.
- 2 Controleer of het Power Pack in de camera zit.
- 3 Plaats de camera in het Camera Dock (zie [pagina 53](#)).
 - Het opladen begint na enkele seconden.
 - Het lampje van het Camera Dock licht rood op tijdens het opladen en wordt groen wanneer het Power Pack helemaal is opgeladen.
 - Het duurt ongeveer 2,5 uur om het Power Pack helemaal op te laden. Laat de camera in het Camera Dock nadat het Power Pack helemaal is opgeladen. De batterij wordt dan constant gecontroleerd en zo nodig opnieuw opgeladen. Onder deze omstandigheden licht het lampje niet rood op gedurende het opladen.
 - Het opladen wordt onderbroken als u de camera aanzet. Als de camera in het Camera Dock blijft zitten terwijl hij aanstaat, begint hij opnieuw op te laden als hij op de diepe ruststand overgaat (zie [pagina 7](#)).

OPMERKING: Het Camera Dock laadt alleen het bijgeleverde Power Pack op. Als u de camera met andere batterijen in het Camera Dock plaatst, of dit nu gewone of oplaadbare batterijen zijn, worden zij niet opgeladen.

Foto's overbrengen

Ga als volgt te werk om foto's van uw camera naar uw computer over te brengen.

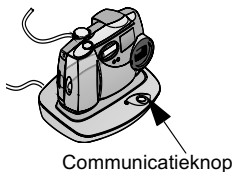

- 1 Plaats de camera in het Camera Dock.
- 2 Druk op de communicatieknop.
 - Het lampje van het Camera Dock knippert groen als de verbinding met de computer actief is.
 - De KODAK Picture Transfer Software wordt automatisch op uw computer geopend en uw foto's worden overgebracht.
 - Vervolgens wordt de KODAK Picture Software geopend, zodat u op de computer met uw foto's kunt werken. Zie [Hoofdstuk 6, Foto's gebruiken op uw computer](#) voor nadere informatie.

OPMERKING: Laat de camera in het Camera Dock zitten terwijl uw foto's worden overgebracht. 8 minuten nadat de foto's zijn overgebracht, begint het Dock de batterij te controleren en deze zo nodig op te laden.

Een statief gebruiken

Voor stabiliteit bij gebruik van een statief verwijdert u de camera uit het Camera Dock en sluit u het statief rechtstreeks op de statiefbevestiging van de camera aan, i.p.v. via het Camera Dock.

De statiefbevestiging bevindt zich onder aan de camera.



8 Problemen oplossen

Het kan gebeuren dat u vragen heeft over het gebruik van de KODAK-camera of het Camera Dock. Dit hoofdstuk helpt u om snel de antwoorden te vinden.

Extra technische informatie is beschikbaar in het ReadMe-bestand op de KODAK Digital Camera Software CD. Bezoek voor de nieuwste informatie over het oplossen van problemen onze website op <http://www.kodak.com/go/accessories>.

Problemen oplossen – camera

Picture Card		
Probleem	Oorzaak	Oplossing
De camera herkent uw Picture Card niet.	De Picture Card is niet voorzien van het CompactFlash-certificaat.	Koop een gecertificeerde CompactFlash Picture Card (pagina 5).
	De Picture Card is beschadigd.	Formateer de Picture Card opnieuw (pagina 39). Let op: Tijdens het formateren worden alle foto's van de kaart gewist.
	Er zit geen Picture Card in de camera.	Installeer een Picture Card.
De camera blokkeert als er een Picture Card wordt geïnstalleerd of verwijderd.	De camera bespeurt een fout als er een Picture Card wordt geïnstalleerd of verwijderd.	Zet de camera uit en dan weer aan. De camera moet uitstaan als er een Picture Card wordt geïnstalleerd of verwijderd.

Cameracommunicatie		
Probleem	Oorzaak	Oplossing
De computer kan niet met de camera communiceren.	Er is een probleem met de configuratie van de USB-poort op de computer.	Zie het volgende bestand op de KODAK Digital Camera Software CD: USB.html Of ga naar www.kodak.com en klik op Service & Support.
	De camera krijgt geen stroom.	Zet de camera aan (pagina 6).
	Sommige hulpprogramma's voor geavanceerd energiebeheer kunnen poorten uitschakelen om de batterijen te sparen.	Zie het hoofdstuk over energiebeheer in de handleiding bij uw laptop om deze functie uit te schakelen.
	De USB-kabel zit niet goed vast.	Sluit de kabel op de camera-en computerpoort aan (pagina 45).
	De software is niet geïnstalleerd.	Installeer de software (pagina 41).
	Er zijn te veel open toepassingen op de computer.	Maak de camera van de computer los. Sluit alle softwaretoepassingen, sluit de camera opnieuw aan en probeer het opnieuw.
	De batterijmonitor of vergelijkbare software is voortdurend actief.	Sluit die software af voordat u de KODAK-software opstart.

Camera		
Probleem	Oorzaak	Oplossing
De sluiterknop werkt niet.	De camera staat niet aan.	Zet de camera aan (pagina 6).
	De camera is bezig met het verwerken van een foto; het zoekerlampje knippert.	Wacht tot het lampje niet meer knippert en maak dan pas de volgende foto.
	De Picture Card of het interne geheugen is vol.	Breng foto's over naar uw computer (pagina 46), verwijder foto's uit de camera (pagina 29), verander de opslaglocatie-instelling (pagina 16) of installeer een kaart met beschikbaar geheugen.
Er ontbreekt een deel van de foto.	Er bevond zich iets voor de lens toen de foto werd genomen.	Houd handen, vingers en andere voorwerpen bij de lens vandaan tijdens het fotograferen.
	Uw oog of de foto bevond zich niet goed in het midden van de zoeker.	Laat ruimte rond een object vrij wanneer u het beeld in het midden van de zoeker probeert te plaatsen.

Camera		
Probleem	Oorzaak	Oplossing
In de Review-modus ziet u geen foto op de LCD of niet de verwachte foto.	De camera opent misschien de verkeerde opslaglocatie.	Controleer de opslaglocatie-instelling (pagina 16).
De foto is te donker.	De flitser stond niet aan of werkte niet.	Zet de flitser aan (pagina 22).
	Het object is zo ver weg dat het buiten het bereik van de flitser valt.	Kom dichterbij tot er niet meer dan 2,3 m afstand is tussen de camera en het object.
	Het object bevindt zich voor een heldere lichtbron (tegenlicht).	Maak de foto vanuit een andere hoek zodat de lichtbron zich niet achter het object bevindt.
De camera kan niet worden aangezet.	De batterij is niet goed geïnstalleerd.	Verwijder de batterijen en installeer ze opnieuw (pagina 4).
	De batterij is niet opgeladen.	Vervang de batterijen of laad ze op (pagina 4).
De camera blokkeert als er een Picture Card wordt geïnstalleerd of verwijderd.	De camera bespeurt een fout als er een Picture Card wordt geïnstalleerd of verwijderd.	Zet de camera uit en dan weer aan. De camera moet uitstaan als er een Picture Card wordt geïnstalleerd of verwijderd.

Camera		
Probleem	Oorzaak	Oplossing
De foto is te licht.	Flitsen was niet nodig.	Zet de flitserinstelling op automatisch (pagina 22).
	Het object was te dichtbij toen de flitser werd gebruikt.	Ga verder weg staan zodat er minimaal 0,75 m afstand is tussen de camera en het object.
	Er bevindt zich iets voor de lichtsensor.	Houd de camera zo vast dat de lichtsensor niet door uw hand of iets anders wordt bedekt.
Opgeslagen foto's zijn beschadigd.	De Picture Card is verwijderd terwijl het zoekerlampje knipperde.	Verzeker u ervan dat het lampje van de Picture Card niet knippert voordat u de kaart verwijdert.
Nadat een foto genomen is, wordt het getal voor resterende foto's niet verlaagd.	De foto neemt niet genoeg ruimte in om de waarde voor resterende foto's met een stap te verlagen.	De camera werkt naar behoren. Ga door met foto's maken.

Camera		
Probleem	Oorzaak	Oplossing
De foto is niet duidelijk.	De lens is vuil.	Maak de lens schoon (pagina 77).
	Het object was te dichtbij toen de foto werd genomen.	Ga verder weg staan zodat er minimaal 0,75 m afstand is tussen de camera en het object.
	Het object of de camera werd bewogen terwijl de foto werd genomen.	Houd de camera stil tijdens het fotograferen.
	Het object is zo ver weg dat het buiten het bereik van de flitser valt.	Kom dichterbij tot er niet meer dan 2,3 m afstand is tussen de camera en het object.
De diapresentatie werkt niet op een extern video-apparaat.	De instelling Video Out (video-uitgang) is onjuist.	Verander de instelling Video Out (video-uitgang) van de camera (NTSC of PAL, pagina 37).
	Het externe apparaat is niet juist ingesteld.	Raadpleeg de handleiding bij het externe apparaat.
De diapresentatie werkt niet op het LCD-scherm.	De camera opent misschien de verkeerde opslaglocatie.	Controleer de opslaglocatie-instelling (pagina 16).

Zoekerlampje van de camera

Het zoekerlampje brandt onafgebroken groen wanneer de camera aanstaat en klaar is om foto's te maken.

Probleem	Oorzaak	Oplossing
Het zoekerlampje gaat niet aan en de camera doet het niet.	De camera staat niet aan.	Zet de camera aan (pagina 6).
	De batterijen zijn leeg.	Vervang de batterijen of laad ze op (pagina 4).
Het zoekerlampje knippert rood.	De batterijen zijn bijna leeg.	Vervang de batterijen of laad ze op (pagina 4).
Het zoekerlampje brandt onafgebroken rood.	Het interne geheugen van de camera of de Picture Card is vol.	Breng foto's over naar uw computer (pagina 46), verwijder foto's uit de camera (pagina 29), verander de opslaglocatie-instelling (pagina 16) of installeer een kaart met beschikbaar geheugen.
Het zoekerlampje knippert groen.	De foto wordt verwerkt en in de camera opgeslagen.	Wacht. Maak pas weer foto's wanneer het lampje niet meer knippert.
Het zoekerlampje knippert geel.	De flitser is niet opgeladen.	Wacht. Maak pas weer foto's wanneer het lampje niet meer knippert en groen wordt.
	Automatische belichting is niet vergrendeld.	Laat de sluiterknop los en maak de foto opnieuw.

LCD-berichten		
Bericht	Oorzaak	Oplossing
No images to display (geen foto's om weer te geven)	Op de gekozen opslaglocatie bevinden zich geen foto's.	Verander de opslaglocatie-instelling (zie pagina 16).
Memory card requires formatting (geheugenkaart moet worden geformatteerd)	De Picture Card is beschadigd of voor een andere digitale camera geformatteerd.	Installeer een nieuwe Picture Card of formatteer de kaart (pagina 39).
Memory card cannot be read (Please format the card or insert another card) (geheugenkaart kan niet worden gelezen – formatteer de kaart of installeer een andere kaart)		
Internal memory requires formatting (intern geheugen moet worden geformatteerd)	Het interne geheugen van de camera is beschadigd.	Formatteer het interne geheugen (pagina 39).
Internal memory cannot be read (Please format internal memory) (intern geheugen kan niet worden gelezen – formatteer intern geheugen)		

LCD-berichten		
Bericht	Oorzaak	Oplossing
No memory card, Files not copied (geen geheugenkaart, bestanden zijn niet gekopieerd)	Er zit geen Picture Card in de camera. Uw foto's zijn niet gekopieerd.	Installeer een Picture Card.
Not enough space to copy files (niet genoeg ruimte om bestanden te kopiëren)	Er is niet voldoende ruimte op de locatie waar u naartoe kopieert (intern geheugen of de Picture Card).	Verwijder foto's van de locatie waar u naartoe kopieert (pagina 29) of installeer een nieuwe Picture Card.
Scher姆 voor het invoeren van datum/tijd verschijnt automatisch	Dit is de eerste keer dat u de camera heeft aangezet; de batterijen zijn lang uit de camera verwijderd; of de batterijen zijn leeg.	Stel de klok opnieuw in (pagina 8).
Camera needs service #xxx (camera heeft service nodig no. xxx)	Er is een camerafout opgetreden.	Zet de camera uit en dan weer aan. Bel voor service als het foutbericht weer verschijnt (pagina 70).
High camera temperature. Camera will be turned off. (hoge cameratemperatuur – camera wordt uitgezet)	De interne temperatuur van de camera is te hoog om te kunnen functioneren. Het zoekerlampje licht rood op en na vijf seconden wordt de camera uitgezet.	Laat de camera enkele minuten uitstaan en zet hem dan weer aan. Herhaal bovenstaande stappen als het bericht weer verschijnt, tot het bericht niet meer terugkeert.

LCD-berichten		
Bericht	Oorzaak	Oplossing
Memory Card is full (geheugenkaart is vol)	Er is geen ruimte meer op de Picture Card in de camera.	Verwijder foto's van de Picture Card (pagina 29), installeer een nieuwe Picture Card of verander de opslaglocatie in intern geheugen (zie pagina 16).
Internal Memory is full (intern geheugen is vol)	Er is geen ruimte meer in het interne geheugen van de camera.	Verwijder foto's uit het interne geheugen (pagina 29) of verander de opslaglocatie in Auto en installeer een Picture Card (zie pagina 16).
Unrecognized File Format (niet herkende bestandsindeling)	De camera kan de bestandsindeling niet lezen.	Breng de onleesbare foto over naar de computer (pagina 46) of verwijder de foto (pagina 29).

Problemen oplossen - Camera Dock

Camera Dock		
Probleem	Oorzaak	Oplossing
Er worden geen foto's naar de computer overgebracht.	De AC-adapter of USB-kabel is niet goed aangesloten.	Controleer de aansluitingen (pagina 52).
	De software is niet geïnstalleerd.	Installeer de software (pagina 41).
	Er zijn te veel open toepassingen op de computer.	Sluit alle softwaretoepassingen en probeer het opnieuw.
	De camera is tijdens het overbrengen van foto's uit het Camera Dock gehaald.	Plaats de camera weer op het Camera Dock en druk op de communicatieknop.
	De communicatieknop werd niet ingedrukt	Druk op de communicatieknop

Lampje van Camera Dock		
Status van lampje	Oorzaak	Oplossing
Lampje brandt onafgebroken groen	De camera zit in het dock.	De camera en het Camera Dock werken naar behoren.
Lampje brandt onafgebroken rood	Het Camera Dock laadt het Power Pack op.	
Lampje knippert groen	De verbinding (USB) tussen de computer en het Camera Dock is actief.	
Lampje knippert rood	Het Power Pack is niet juist geïnstalleerd.	Installeer het Power Pack opnieuw (pagina 53).
	Het Power Pack of de connectorpennen zijn beschadigd.	Controleer op beschadiging.
	De camera en het Power Pack zijn blootgesteld aan zeer hoge of lage temperaturen.	Breng de camera en het Power Pack langzaam terug tot kamertemperatuur.

9 Ondersteuning

Als u hulp nodig heeft met de camera of het Camera Dock, zijn er een aantal bronnen waar u zich toe kunt wenden.

- [Problemen oplossen, pagina 56](#)
- Online help bij de software
- Productinformatie per fax
- Plaats van aankoop
- World Wide Web
- Technische ondersteuning

Online help bij de software

Ondersteuning voor alle bij uw camera geleverde software vindt u in de online help van de desbetreffende toepassing.

Kodak Online Services

- World Wide Web <http://www.kodak.com>
(klik op Service & Support)

Kodak-faxondersteuning

- VS en Canada 1-800-508-1531
- Europa 44-0-131-458-6962
- VK 44-0-131-458-6962

Telefonische klantenservice

Als u vragen heeft over de werking van KODAK-software of de camera, dan kunt u met een medewerker van de klantenservice spreken.

Voor u belt

Voordat u de klantenservice belt, zorgt u dat de camera op de computer is aangesloten, u bij de computer zit en u de volgende informatie binnen handbereik heeft:

besturingssysteem _____

snelheid processor (MHz) _____

computermodel _____

hoeveelheid geheugen (MB) _____

precieze foutmelding die u kreeg _____

versie van installatie-CD _____

serienummer camera _____

Telefoonnummers

- VS** — bel gratis 1-800-235-6325 tussen 9.00 en 20.00 uur (Eastern Standard Time) van maandag tot vrijdag.
- Canada** — bel gratis 1-800-465-6325 tussen 9.00 en 20.00 (Eastern Standard Time) van maandag tot vrijdag.
- Europa** — bel het gratis nummer voor het Kodak Digital Imaging Support Centre in uw regio of het telefoonnummer in het VK, 44-(0)-131-458-6714 tussen 09.00 en 17.00 (GMT/CET) van maandag tot vrijdag (niet gratis).

- **Buiten de VS, Canada en Europa**— telefoongesprekken worden volgens het nationale tarief in rekening gebracht.

Oostenrijk/Österreich	0179 567 357
België/Belgique	02 713 14 45
China	86 21 63500888 1577
Denemarken/Danmark	3 848 71 30
Ierland/Eire	01 407 3054
Finland/Suomi	0800 1 17056
Frankrijk/France	01 55 1740 77
Duitsland/Deutschland	069 5007 0035
Griekenland/Ellas	0080044125605
Italië/Italia	02 696 33452
Japan	81 3 5644 5500
Nederland	020 346 9372
Noorwegen/Norge	23 16 21 33
Portugal	021 415 4125
Spanje/España	91 749 76 53
Zweden/Sverige	08 587 704 21
Zwitserland/Schweiz/Suisse/ Switzerland	01 838 53 51
VK/UK	0870 2430270
Internationale lijn (niet gratis)	+44 131 4586714
Internationaal faxnummer (niet gratis)	+44 131 4586962

10 Bijlage

In deze bijlage vindt u technische informatie over uw camera, batterijen, het Camera Dock, Picture Cards en verkrijgbare accessoires.

Specificaties voor DX3500 Camera

Cameraspecificaties		
Kleur		24-bits, miljoenen kleuren
Communicatie met de computer	USB	Kabel geleverd bij camera
Afmetingen	Breedte/ diepte/ hoogte	120 mm/50 mm/75 mm
	Gewicht	205 g zonder batterijen
Belichtingsregeling		Automatisch
Flitser	Modi	Automatisch, altijd, rode ogen, uit
	Bereik	0,75 tot 1,9 m
	Oplaadtijd	Maximaal 7 seconden bij opgeladen batterij
ISO		Automatisch (100, 200)
LCD (liquid crystal display)		45,7 mm; kleur; 312 x 230 pixels Frame-snelheid tijdens Preview: 20 fps

Cameraspecificaties

Lens	Type	Glas van optische kwaliteit met 5 elementen
	Maximaal diafragma	Vast: f/4,5 Close-up: f/8
	Brandpuntsafstand	38 mm (vergelijkbaar met 35mm-fotoestel) 6,1 mm (werkelijk)
	Scherptebereik	0,75 m tot oneindig, vast bereik met Macro
	Als accessoire verkrijgbare lenzen	27 mm— externe schroefdraden op lens 37 en 43 mm— adapter vereist filters— adapter vereist
Bedrijfstemperatuur		0 tot 40 °C
Fotobestandsindeling, stilstaand beeld		JPEG
Beeldopslag		Intern geheugen— 8 MB bijgeleverd ATA-compatibele CompactFlash-kaart Type I— niet bijgeleverd, afzonderlijk verkrijgbaar
Pixelresolutie	2,2 MP	Beste kwaliteit— 1800 x 1200 pixels Goede kwaliteit — 900 x 600 pixels

Cameraspecificaties		
Voeding	Batterijen	2 lithium AA (geleverd bij camera) 2 Ni-MH AA oplaadbaar (afzonderlijk verkrijgbaar) Alkalinebatterijen worden niet aanbevolen
	Alleen Power Pack, Camera Dock	KODAK Ni-MH Power Pack is uitsluitend oplaadbaar in het Camera Dock. Het Power Pack is ook afzonderlijk verkrijgbaar.
Zelfontspanner		10 seconden
Statiefbevestiging		0,6 cm met schroefdraad
Video-uitgang		Keuze tussen NTSC of PAL
Zoeker		Albada helder frametype
Tegenlichtcorrectie		Automatisch
Zoom		3X digitale zoom

Specificaties voor Camera Dock

Specificaties voor Camera Dock		
Communicatie met computer	USB	Kabel meegeleverd bij camera's uit de KODAK DX-serie
Afmetingen (zonder inzetstuk)	Breedte/ diepte/hogte	150 mm/112,5 mm/38,5 mm
	Gewicht	155 g
Afmetingen (met inzetstuk)	Breedte/ diepte/hogte	150 mm/112,5 mm/42,5 mm
	Gewicht	175 g
Lampje		Tweekleurige LED maakt onderscheid tussen opladen/gebruiksklaar
Ingangsspanning		$7 \pm 0,7$ V gelijkstroom
Voeding	Gelijkstroominvoer	AC-adapter geleverd bij Camera Dock

Oorspronkelijke fabrieksinstellingen – camera

In de fabriek zijn de volgende standaardinstellingen voor uw camera ingesteld.

Functie	Fabrieksinstelling
Flitser	Automatisch
Opslaglocatie	Automatisch
Kwaliteit	Best
QuickView	Aan
Helderheid	0.0
Video-uitgang	NTSC
Datum/tijd	2001/01/01; 12:00
Taal	Engels

Gebruik van de batterijen

○ **Type batterij**— de volgende batterijen kunnen in de camera worden gebruikt:

- 2 AA-lithiumbatterijen van 1,5 V
- 1 KODAK-lithiumbatterij KCRV3 *
- 1 KODAK Ni-MH Power Pack, oplaadbaar in het Camera Dock *
- 2 AA-nikkelmetaalhydride (Ni-MH)-batterijen van 1,2 V, oplaadbaar *

* Deze batterijen zijn verkrijgbaar via onze website op <http://www.kodak.com/go/accessories>.

Het gebruik van alkalinebatterijen wordt door ons niet aanbevolen noch ondersteund omdat hun levensduur te kort is en u dan niet altijd op de camera kunt rekenen.

- Bij gebruik van oplaadbare batterijen mag de mAh-capaciteit van uw batterijlader niet worden overschreden.
- NIET ALLE BATTERIJEN ZIJN HETZELFDE! De levensduur van een batterij is in grote mate afhankelijk van ouderdom, gebruiksomstandigheden, type, merk en camera. Digitale camera's vergen veel van batterijen. Niet alle batterijen voldoen onder deze zware omstandigheden. In laboratoriumtests van Kodak leverden oplaadbare Ni-MH-batterijen onder allerlei omstandigheden de beste resultaten. Ni-MH-batterijen zijn bestemd voor apparaten die veel energie verbruiken, zoals digitale camera's, en hebben geen last van het 'geheugen'-effect dat bij andere oplaadbare technieken wordt waargenomen.
- Batterijprestaties verminderen bij temperaturen onder 5 °C . Neem extra batterijen mee wanneer u de camera in koude weersomstandigheden gebruikt, en houd ze warm tot u de foto's gaat maken. Gooi koude batterijen die niet werken, niet weg. Nadat ze opgewarmd zijn, zijn ze misschien weer bruikbaar.

Tips, veiligheid, onderhoud

- Volg altijd de gebruikelijke voorzorgsmaatregelen voor de veiligheid. Raadpleeg het boekje met belangrijke veiligheidsinstructies dat bij uw camera is geleverd.
- Laat geen chemicaliën, zoals zonnebrandlotion, met het gelakte oppervlak van de camera in aanraking komen.
- Als de camera is blootgesteld aan vochtig weer en u vermoedt dat er water in de camera is gekomen, zet deze dan uit en verwijder de batterij en Picture Card. Laat alle onderdelen ten minste 24 uur aan de lucht drogen voor u de camera weer gebruikt.
- Maak de lens en het LCD-scherm als volgt schoon.
 - 1 Blaas zachtjes op de lens of het LCD-scherm om stof en vuil te verwijderen.
 - 2 Bevochtig de lens of het LCD-scherm door er licht op te ademen.

- 3 Veeg de lens of het LCD-scherf voorzichtig schoon met een zacht, niet-pluizend doekje of onbehandeld lensreinigingsdoekje.

Gebruik geen reinigungsoplossingen, tenzij deze specifiek voor cameralenzen zijn bestemd. **Veeg de cameralens of het LCD-scherf niet schoon met een chemisch behandeld brillendoekje. Dit kan krassen op de lens veroorzaken.**

- Veeg de buitenkant van de camera schoon met een schoon, droog doekje. Gebruik nooit schuurmiddelen of organische oplosmiddelen op de camera of delen ervan.
- In sommige landen zijn service-overeenkomsten beschikbaar. Meer informatie hierover is te verkrijgen bij een winkel die Kodak-producten verkoopt.

Camera-accessoires



Haal het meeste uit uw DX3500 Digital Camera met de accessoires die het beste bij uw wensen passen. Fotografeer met meer mogelijkheden. Vergroot de opslagcapaciteit. Of verleng de levensduur van de batterijen.

Bezoek voor het complete assortiment KODAK-accessoires uw KODAK-winkel of onze website op

<http://www.kodak.com/go/accessories>.

KODAK-accessoires

Camera Dock

Hiermee kunt u snel foto's overbrengen, het bijgeleverde Power Pack opladen en de camera van stroom voorzien.

Ni-MH Power Pack (voor Camera Dock)

Het Power Pack kan met het KODAK Camera Dock worden opgeladen, zodat u altijd volle batterijen heeft.

Lithiumbatterij KCRV3

Deze lichtgewicht batterij past prima in uw camera en gaat langer mee.

Picture Cards

Uitneembaar geheugen is verkrijgbaar in verschillende formaten, waaronder 16, 32, 64, 96, 128 en 192 MB

Lensadapter en lenzen

Met de adapter kunt u verschillende lenzen gebruiken, en zo flexibeler en met meer mogelijkheden fotograferen.



Premium Picture Paper

Maak op uw eigen printer afdrukken van fotokwaliteit.

Opslagcapaciteit

Picture Cards zijn verkrijgbaar in tal van formaten of opslagcapaciteiten. De onderstaande tabel geeft aan hoeveel foto's (op basis van een typische bestands grootte) er kunnen worden opgeslagen op Picture Cards van verschillende formaten of in het interne geheugen van de camera.

De grootte van fotobestanden kan variëren. Het is mogelijk dat u meer of minder foto's kunt opslaan.

	Aantal foto's	
	Beste kwaliteit  ★★	Goede kwaliteit  ★
Intern geheugen (8 MB)	12	49
Picture Card van 16 MB	24	99
Picture Card van 64 MB	98	395
Picture Card van 96 MB	148	593
Picture Card van 192 MB	295	1.185

KODAK Picture Cards zijn afzonderlijk verkrijgbaar op onze website op <http://www.kodak.com/go/accessories>.

Gebruik uitsluitend gecertificeerde kaarten met het CompactFlash-logo



Locatie van foto's op een Picture Card

Foto's worden op een KODAK Picture Card opgeslagen volgens een standaard die door vele camerafabrikanten wordt gehanteerd. Hierdoor is het mogelijk de Picture Card in verschillende camera's te gebruiken. Als u een kaartlezer gebruikt om uw bestanden op te halen of als u uw bestanden niet kunt vinden met behulp van de software, kan de volgende beschrijving van de bestandsstructuur van de Picture Card nuttig zijn.

MISC-map— bevat het afdrukopdrachtbestand dat wordt gemaakt als u de functie Print Order (afdrukopdracht) gebruikt.

SYSTEM-map—wordt gebruikt voor het bijwerken van de camera-firmware.

DCIM-map— hoofddirectory, bevat de 100K3500-map. Telkens als u de camera aanzet of een andere Picture Card installeert, worden alle lege mappen uit de DCIM-map verwijderd.

100K3500-submap— bevat alle foto's die zijn genomen als een Picture Card in de camera is geïnstalleerd en de opslaglocatie op Auto is ingesteld.

Naamgevingsconventies voor fotobestanden

De camera gebruikt een afzonderlijke en doorlopende nummering voor de foto's in het interne geheugen en de foto's op een Picture Card. Foto's krijgen de bestandsnaam DCP_nnnn.JPG en worden genummerd in de volgorde waarin ze worden genomen. De eerste foto heet DCP_0001.JPG; het hoogste nummer is DCP_9999.JPG.

Naamgevingsconventies voor bestanden op een Picture Card

- Als een Picture Card een foto bevat met de naam DCP_9999.JPG in de map \DCIM\100K3500, worden daaropvolgende foto's in een nieuwe map geplaatst (\DCIM\101K3500), te beginnen met foto DCP_0001.JPG.
- De camera blijft doorlopende nummers gebruiken, zelfs wanneer u foto's naar de computer overbrengt of uit de camera verwijdert. Als de laatst genomen foto bijvoorbeeld DCP_0007.JPG is en u deze verwijdert, wordt de volgende foto DCP_0008.JPG genoemd.
- Als u een andere Picture Card in de camera installeert, krijgt de volgende foto het nummer dat volgt op het nummer van de foto die het laatst met de camera is genomen, of het nummer dat volgt op het hoogste fotonummer in de map, afhankelijk welke van beide het hoogst is.
- Als u de Picture Card gebruikt in een andere camera dan de DX3500 en die fabrikant deze standaard voor bestandsstructuur volgt, dan bevat de map \DCIM een map met de naam van die camera. Zie voor meer informatie de documentatie die bij die camera werd geleverd.

Naamgevingsconventies voor bestanden in het interne geheugen

- Het interne geheugen van de camera bevat uw opgeslagen foto's zonder mappen of submappen.
- Als u het interne geheugen formatteert, start de nummervolgorde opnieuw bij DCP_0001.
- Als het interne geheugen een foto bevat met de naam DCP_9999, dan krijgt de volgende foto die wordt genomen, het laagste ongebruikte nummer. Als het interne geheugen bijvoorbeeld foto's DCP_0002, DCP_0004 en DCP_9999 bevat, dan heet de volgende foto die wordt genomen, DCP_0003.

Naamgevingsconventies na kopiëren

De camera gebruikt een afzonderlijke en doorlopende nummering voor de foto's in het interne geheugen en de foto's op een Picture Card. Wanneer u een foto kopieert, krijgt deze op de nieuwe locatie een nieuw volgnummer toegewezen.

In de onderstaande lijst met te kopiëren foto's worden de twee foto's van het interne geheugen gekopieerd op de Picture Card. Na het kopiëren krijgen de gekopieerde foto's op de Picture Card de nummers DCP_0004 en DCP_0005. Als DCP_0005 wordt verwijderd, krijgt de volgende foto die op de Picture Card wordt gekopieerd, de naam DCP_0006. In het interne geheugen blijven de originele foto's en hun nummers onveranderd.

Voor kopiëren		Na kopiëren	
Intern geheugen	Picture Card	Intern geheugen	Picture Card
DCP_0001.jpg	DCP_0001.jpg	DCP_0001.jpg	DCP_0001.jpg
DCP_0002.jpg	DCP_0002.jpg	DCP_0002.jpg	DCP_0002.jpg
	DCP_0003.jpg		DCP_0003.jpg
			DCP_0004.jpg
			DCP_0005.jpg

Informatie over voorschriften

Conformiteitsverklaring FCC

Dit apparaat voldoet aan Deel 15 van de FCC-voorschriften. Het gebruik van het apparaat is afhankelijk van de volgende twee voorwaarden: 1) dit apparaat mag geen schadelijke storing veroorzaken en 2) dit apparaat moet elke storing accepteren, waaronder storing die de werking van dit apparaat nadelig kan beïnvloeden.

Deze apparatuur is getest en is in overeenstemming bevonden met de beperkingen voor een digitaal apparaat van Klasse B, conform Deel 15 van de FCC-voorschriften. Deze beperkingen zijn bedoeld om een redelijke bescherming tegen schadelijke storingen in een woonomgeving te bieden.

Deze apparatuur produceert en gebruikt energie in het radiofrequentiegebied en kan deze uitstralen, en kan, indien niet geïnstalleerd en gebruikt volgens de instructies, schadelijke storing veroorzaken aan radiocommunicatie. Er is echter geen garantie dat in bepaalde situaties geen storing zal optreden.

Als deze apparatuur schadelijke storing in radio- of televisieontvangst veroorzaakt, hetgeen kan worden vastgesteld door de apparatuur uit en weer aan te zetten, kan de gebruiker proberen deze storing op te heffen op een of meer van de volgende manieren: 1) de ontvangstantenne verplaatsen of anders richten; 2) de afstand tussen het apparaat en de ontvanger vergroten; 3) de apparatuur aansluiten op een andere stroomkring dan die waarop de ontvanger is aangesloten; 4) de verkoper of een ervaren radio of tv-monteur raadplegen.

Wijzigingen of modificaties aan deze apparatuur die niet officieel zijn goedgekeurd door de partij die verantwoordelijk is voor de nakoming van de voorschriften, kunnen het recht van de gebruiker om deze apparatuur te bedienen ongeldig maken. Als afgeschermd interfacekabels bij het product zijn geleverd of elders gedefinieerde componenten of toebehoren voor installatie bij dit product zijn voorgeschreven, dienen deze te worden gebruikt om aan de FCC-voorschriften te voldoen.

Canadian DOC Statement

DOC Class B Compliance— This digital apparatus does not exceed the Class B limits for radio noise emissions from digital apparatus set out in the radio interference regulations of the Canadian Department of Communications.

Observation des normes-Class B— Le présent appareil numérique n'émet pas de bruits radioélectriques dépassant les limites applicables aux appareils numériques de la Classe B prescrites dans les règlements sur le brouillage radioélectrique édictés par le Ministère des Communications du Canada.

Index

A

- accessoires 79
- afdrukken
 - met afdrukopdrachten 29
 - met Picture Software 50
 - Print@Kodak 50
 - vanaf een Picture Card 50
- afdrukopdrachten 29
- automatisch
 - afdrukken 29
 - flitsen 22
 - uitschakelen 7
- automatisch uitschakelen 7

B

- batterijen
 - batterijniveau controleren 9
 - bijna of helemaal leeg 9
 - in camera plaatsen 4
 - levensduur verlengen 9
 - met Camera Dock 51
 - Power Pack installeren 53
 - Power Pack opladen 54
 - richtlijnen 76
 - tips 76
 - type 76

veiligheid 77

- beelden in close-up 20
- beeldopslagmenu 16
- beeldscherm, vereisten 44
- bekijken
 - camera-informatie 38
 - foto-informatie 35
- bestandsnamen
 - in interne geheugen 82
 - op Picture Card 82
- bij camera meegeleverd 3
- bij de camera meegeleverd 52
- bijstellen
 - fotokwaliteit 24
 - LCD-helderheid 36
 - resolutie 24

C

- camera
 - aan- en uitzetten 6
 - aansluitingsproblemen 58
 - accessoires 79
 - foto's overbrengen 45, 55
 - in cradle plaatsen 53
 - informatie over camera
 - bekijken 38

- inhoud van verpakking 2
 - intern geheugen 16
 - onderhoud 77
 - oorspronkelijke
 - fabrieksinstellingen 76
 - opslaglocatie foto's 16
 - Power Pack opladen 54
 - problemen 59
 - schoonmaken 78
 - specificaties 72
 - statuspictogrammen 15
 - veiligheid 77
 - camera aan- en uitzetten 6
 - camera aansluiten
 - met Camera Dock 46
 - met USB-kabel 45
 - Camera Connection Software
 - foto's overbrengen 49
 - informatie 43
 - online help 49
 - Camera Dock
 - aansluiting op voedingsbron 52
 - camera in cradle plaatsen 53
 - foto's overbrengen 55
 - gebruiken 51
 - inhoud van verpakking 51
 - inzetstuk installeren 52
 - Power Pack opladen 54
 - specificaties 75
 - USB-aansluiting 52
 - Camera Dock aansluiten 52
 - camera in cradle plaatsen 53
 - camerafuncties aanpassen 36
 - camera-onderhoud 77
 - Canadese
 - conformiteitsverklaring 84
 - communicatieproblemen 58
 - CompactFlash 5
 - computer
 - camera aansluiten 45
 - diapresentatie uitvoeren 32
 - foto's gebruiken op 45
 - foto's overbrengen naar 45, 46, 49
 - systeemvereisten 44
 - Conformiteitsverklaring FCC 83
 - conformiteitsverklaring, Canadese 84
- D**
- datum, instellen 8
 - datumstempel, op foto's aanbrenge n 25
 - DCIM-map, Picture Card 81

- diapresentatie 32
 - problemen 62
 - uitvoeren 32
- diapresentatie uitvoeren 32
- digitale foto's, gebruiken 45
- digitale zoom 21
- docking-inzetstuk 3, 52
- dop, lens 7

- F**
- faxnummers, ondersteuning 69
- FCC, conformiteit 83
- flitsen
 - altijd 22
 - automatisch 22
 - rode ogen 22
- flitser
 - gebruiken 22
- formatteren
 - intern geheugen 39
 - Picture Card 39
- foto bekijken
 - nadat foto gemaakt is 26, 27
 - op Picture Card 27
 - uit intern geheugen 27
 - vergroot 28
 - voordat u hem maakt 20
- foto vergroten 28

- foto's
 - afdrukken 50
 - bekijken 27
 - beveiligen 31
 - bewerken 48
 - close-ups 20
 - datumstempel 25
 - gebruiken op computer 45, 48
 - handmatig overbrengen 49
 - informatie, bekijken 35
 - kopiëren 33
 - kwaliteit, instellen 24
 - locatie controleren 18
 - locatie in geheugen 82
 - locatie op computer 46
 - locatie op Picture Card 82
 - maken 19
 - naamgevingsconventies voor bestanden 81
 - navigeren 28
 - opslagcapaciteit 80
 - opslaglocatie 16
 - overbrengen naar computer 45, 46, 55
 - uitkiezen voor Print Order (menu) 29
 - vergroten 28
 - verwijderen 29

- foto's bekijken
 - beveiligen 31
 - diapresentatie 32
 - foto-informatie 35
 - menu's 12
 - op LCD 27
 - vergroten 28
 - verwijderen 29
 - voor afdrukken 29
- foto's beveiligen 31
- foto's bewerken 48
- foto's downloaden 45, 46, 49, 55
- foto's kopiëren
 - geheugen naar kaart 33
 - kaart naar geheugen 33
 - naar computer 45, 46, 49, 55
- foto's maken
 - algemeen 19
 - close-up 20
 - menu-instellingen 11
- foto's overbrengen naar computer 45, 46, 49, 55
- foto's vooraf bekijken 20
- fotopapier kopen 79
- foutberichten 64
- G**
 - gebruiken
 - batterijen 76
 - Camera Dock 51
 - foto's op computer 45
 - geheugen
 - intern geheugen of Picture Card 16
 - opslaglocatie-instelling 16
- H**
 - helderheid, LCD-scherm 36
 - help
 - online help bij Picture Transfer 47
- I**
 - in camera plaatsen
 - batterijen 4
 - Picture Card 5
 - Power Pack 53
 - informatie
 - foto, bekijken 35
 - foto-informatie 35
 - informatie over camera bekijken 38
 - informatie over voorschriften 83, 84

- inhoud van verpakking
 - camera 2
 - Camera Dock 51
 - installeren
 - batterijen 4
 - Picture Card 5
 - Power Pack 53
 - software 41
 - instellen
 - datum en tijd 8
 - flitser 22
 - fotokwaliteit 24
 - keuzeschakelaarmenu's 10
 - klok 8
 - LCD-helderheid 36
 - NTSC 37
 - opslaglocatie 16
 - opslaglocatie foto's 16
 - PAL 37
 - resolutie 24
 - taal 38
 - video-uitgang (video out) 37
 - zelfontspanner 23
 - intern geheugen
 - formatteren 39
 - naamgevingsconventies voor bestanden 82
 - opslagcapaciteit 80
 - opslaglocatie 16
 - opslaglocatie instellen 16
 - inzetstuk voor docking 3, 52
 - inzoomen, digitaal 21
- K**
- keuzeschakelaar
 - instellingen en menu's 10
 - review (bekijken) 12
 - setup (instellen) 13
 - still (stilstaand) 11
 - klok, instellen 8
 - knop, flitser 22
 - KODAK-software
 - Camera Connection 43
 - installeren 41
 - ondersteuning 69
 - Picture 42
 - Picture Transfer 42
 - kwaliteit, instellen 24
- L**
- laden
 - software 41
 - lampje
 - Camera Dock 68
 - zelfontspanner, camera 23
 - zoeker, camera 6, 63

LCD

- batterijsymbool 9
- foto's bekijken op 27
- foto's vooraf bekijken 20
- foutberichten 64
- helderheid bijstellen 36
- opslaglocatiepictogram 15
- statusbalk 15

lens, schoonmaken 78

lensdop 7

M**MACINTOSH**

- software installeren op 41
- stelsysteemvereisten 44

mappen, Picture Card 81

menu's

- beeldopslag, instellen 16
- camera-instelling 13
- foto's bekijken 12
- foto's maken 11
- navigeren 14
- overzicht 10
- review (bekijken) 12
- setup (instellen) 13
- still (stilstaand) 11

menu's en opties selecteren 14

MISC-map, Picture Card 81

modi

- review (bekijken) 12
- setup (instellen) 13
- still (stilstaand) 11

N

navigeren

foto's 28

menu's 14

NTSC, video-uitgang 37

O

ondersteuning

online service 69

online, voor software 49

problemen met Camera

Dock oplossen 67

problemen met camera

oplossen 57

telefonische ondersteuning

70

opslagcapaciteit van geheugen

80

opslaglocatie controleren 18

opslaglocatie veranderen 16

opslaglocatie-instelling

controleren 18

overzicht, cameramenu's 10

P

- PAL, video-uitgang 37
- Picture Card
 - bestandsstructuur 81
 - formatteren 39
 - insteken 5
 - kopen 79
 - naamgevingsconventies voor bestanden 82
 - opslagcapaciteit 80
 - opslaglocatie 16
 - opslaglocatie instellen 16
 - problemen 57
 - verwijderen 5
- Picture Software
 - foto's bewerken 48
 - informatie 42
- Picture Transfer Software
 - foto's overbrengen 46
 - informatie 42
 - online help 47
- Power Pack
 - installeren 53
 - opladen 54
- Power Pack opladen 54
- problemen oplossen
 - camera 59
 - Camera Dock 67
 - cameracommunicatie 58

- LCD-berichten 64
- Picture Card 57
- zoekerlampje van de camera 63

Q

- QUICKTIME Software 43
- QuickView (menu) 26

R

- RAM-vereisten 44
- ReadMe-bestand 56
- reservebatterijen 76
- resolutie, instellen 24
- review (bekijken)
 - keuzeschakelaar 12
 - modus, gebruiken 27
- richtlijnen, batterij 76
- rode ogen, flitsen 22
- ruststand 7

S

- schermhelderheid, bijstellen 36
- schoonmaken van camera, lens 78
- service en ondersteuning
 - faxnummers 69
 - Kodak-website 69
 - telefoonnummers 70

- Setup (instellen)
 - modus, gebruiken 36
- setup (instellen)
 - keuzeschakelaar 13
- sluiter
 - problemen 59
 - vertraagd door
 - zelfontspanner 23
- software
 - bij camera meegeleverd 42
 - installeren 41
 - KODAK Camera Connection 43
 - KODAK Picture 42
 - KODAK Picture Transfer 42
 - ondersteuning 69
 - QUICKTIME 43
- specificaties
 - camera 72
 - Camera Dock 75
 - MACINTOSH-systeem 44
 - WINDOWS-systeem 44
- standaard/oorspronkelijke instellingen 76
- statief 55
- status
 - camera 15
 - opslaglocatie foto's 18
 - scherm pictogrammen 15
 - statusbalk 15
 - still (stilstaand)
 - keuzeschakelaar 11
 - modus, gebruiken 19
 - systeemvereisten
 - MACINTOSH 44
 - WINDOWS 44
 - System-map, Picture Card 81
- T**
 - taal, instellen 38
 - telefonische ondersteuning 70
 - telefoonnummers klantenservice 70
 - televisie, diaprojectie 32
 - tijd, instellen 8
 - tips
 - batterijrichtlijnen 76
 - onderhoud 77
 - ReadMe-bestand 56
 - veiligheid 77
- U**
 - uitschakelen, automatisch 7
 - uitzetten, automatisch 7
- V**
 - veiligheid 77
 - vereisten

MACINTOSH-systeem 44
WINDOWS-systeem 44
verwijderen
foto's beveiligen tegen 31
laatste foto 26
uit intern geheugen 29
van Picture Card 29
video-uitgang, instellen 37
voeding
batterijen controleren 9
camera aanzetten 6
Camera Dock 52, 54

W

website, Kodak 69

weergaveproblemen 59
WINDOWS
software installeren 41
systeemvereisten 44

Z

zelfontspanner 23
zelfontspanner, sluitervertraging
23
zoekerlampje
camera aan 6
status 63
zorg voor camera 77