



SAMSUNG

Quick Start Manual

NX10



Voor uitgebreidere informatie kunt u terecht in de gebruikershandleiding op de meegeleverde **cd-rom**.

Deze Beknopte handleiding is speciaal bedoeld om u bekend te maken met de basisfuncties- en onderdelen van uw apparaat. Lees de Beknopte handleiding en de Gebruikershandleiding zorgvuldig door, zodat u het apparaat veilig en op de juiste manier gebruikt.

DUT

Informatie over gezondheid en veiligheid

Houd u altijd aan de volgende voorzorgsmaatregelen en gebruikstips om gevaarlijke situaties te vermijden en ervoor te zorgen dat de camera optimaal werkt.



Waarschuwing: situaties die bij u of anderen letsel kunnen veroorzaken



Voorzichtig: situaties die schade aan de camera of andere apparatuur kunnen veroorzaken



Opmerking: opmerkingen, gebruikstips of aanvullende informatie



Waarschuwingen

Gebruik de camera niet in de buurt van ontvlambare of explosieve gassen en vloeistoffen

Gebruik de camera niet in de buurt van brandstoffen, brandbaar materiaal of ontvlambare of explosieve chemicaliën. Bewaar geen ontvlambare vloeistoffen, gassen en explosief materiaal in dezelfde ruimte als de camera of de onderdelen of accessoires van de camera.

Houd de camera buiten het bereik van kleine kinderen en huisdieren

Houd de camera en alle bijbehorende onderdelen en accessoires buiten het bereik van kleine kinderen en huisdieren. Kleine onderdelen vormen verstikkingsgevaar of kunnen schadelijk zijn wanneer zij worden ingeslikt. Bewegende delen en accessoires kunnen ook een fysiek gevaar vormen.

Voorkom gezichtsschade bij het onderwerp

Gebruik de flitser van de camera niet vlakbij (op minder dan 1 m afstand van) de ogen van mensen of dieren. Gebruik van de flitser dicht bij de ogen van het onderwerp kan tot tijdelijke of permanente schade aan het gezichtsvermogen leiden.

Behandel batterijen en oplader voorzichtig en verwijder deze volgens de voorschriften

- Gebruik alleen door Samsung goedgekeurde batterijen en opladers. Niet-compatibele batterijen en opladers kunnen ernstig letsel of schade aan uw camera veroorzaken.
- Gooi batterijen nooit in open vuur. Houd u aan alle lokale regelgeving bij het verwijderen van gebruikte batterijen.
- Leg batterijen of camera's nooit in of op verwarmingsapparaten, zoals een magnetron, kachel of radiator. Batterijen kunnen exploderen als ze te heet worden.



Veiligheidsvoorschriften

Gebruik en bewaar de camera zorgvuldig en verstandig

- Zorg ervoor dat de camera niet nat wordt. Het toestel kan door vloeibare stoffen ernstig beschadigen. Raak de camera niet met natte handen aan. De garantie van de fabrikant is niet van toepassing op waterschade aan het toestel.
- Stel de camera niet gedurende lange tijd aan direct zonlicht of hoge temperaturen bloot. Langdurige blootstelling aan zonlicht of extreme temperaturen kan permanente schade aan interne onderdelen van het toestel veroorzaken.
- Gebruik of bewaar de camera niet in stoffige, vervuilde, vochtige of slecht geventileerde omgevingen om schade aan bewegende delen en interne onderdelen te vermijden.
- Haal de batterijen uit de camera wanneer u deze voor langere tijd opbergt. Batterijen in het batterijvak kunnen na verloop van tijd gaan lekken of roesten en ernstige schade aan uw camera veroorzaken.
- Bescherm de camera tegen zand en vuil wanneer u deze op het strand of in een andere, soortgelijke omgeving gebruikt.
- Bescherm de camera en het scherm tegen stoten, ruw gebruik en sterke trillingen om ernstige schade te voorkomen.
- Wees voorzichtig bij het aansluiten van kabels en adapters en het plaatsen van batterijen en geheugenkaarten. Het forceren van stekkers, onjuist aansluiten van kabels of onjuist plaatsen van batterijen en geheugenkaarten kan leiden tot



- schade aan poorten, stekkers en accessoires.
- Steek geen vreemde voorwerpen in de compartimenten, sleuven en toegangspunten van de camera. Schade als gevolg van onjuist gebruik wordt mogelijk niet door de garantie gedekt.

Bescherm batterijen, opladers en geheugenkaarten tegen schade

- Vermijd blootstelling van batterijen en geheugenkaarten aan extreme temperaturen (onder 0 °C of boven 40 °C). Door extreme temperaturen kan de oplaadcapaciteit van de batterijen afnemen en kunnen geheugenkaarten storingen vertonen.
- Voorkom dat batterijen in aanraking komen met metalen voorwerpen. Dit kan een verbinding vormen tussen de plus- en minpolen van uw batterijen en tijdelijke of permanente schade aan de batterijen veroorzaken.
- Voorkom dat geheugenkaarten in contact komen met vloeistof, vuil of vreemde stoffen. Veeg, indien nodig, de geheugenkaart met een zachte doek schoon alvorens u de kaart in de camera plaatst.
- Schakel de camera uit wanneer u een geheugenkaart plaatst of verwijdert.
- Zorg dat geheugenkaarten niet buigen, vallen of aan zware klappen of druk worden blootgesteld.
- Gebruik geen geheugenkaarten die in een andere camera of door een computer zijn geformatteerd. Formateer een dergelijke geheugenkaart opnieuw in uw eigen camera.
- Gebruik nooit een beschadigde oplader, batterij of geheugenkaart.

Gebruik alleen door Samsung goedgekeurde accessoires

Het gebruik van niet-compatibele accessoires kan de camera beschadigen, verwondingen veroorzaken of de garantie ongeldig maken.

Bescherm het cameraobjectief

- Laat de zon niet rechtstreeks in de lens schijnen. Hierdoor kan de beeldsensor verkleuren of defect raken.
- Bescherm het frontelement van het objectief tegen vingerafdrukken en krassen. Reinig het objectief met een zachte, schone doek.



Important usage information

Laat reparatie en onderhoud van de camera alleen door gekwalificeerd personeel uitvoeren

Laat geen ongekwalificeerd personeel reparatie- of onderhoudswerkzaamheden aan de camera uitvoeren en probeer dit

ook niet zelf te doen. Alle schade die voortvloeit uit ongekwalificeerd onderhoud of reparatie wordt niet door de garantie gedekt.

Zorg voor een optimale levensduur van batterijen en oplader

- Te lang opladen van batterijen kan de levensduur daarvan bekorten. Wanneer het opladen is voltooid, dient u de kabel van de camera los te koppelen.
- Batterijen die niet worden gebruikt, ontladen zich na verloop van tijd en moeten voor gebruik opnieuw worden opgeladen.
- Laat de stekker van de oplader niet in het stopcontact zitten als u de oplader niet gebruikt.
- Gebruik de batterijen alleen voor het doel waarvoor ze zijn bedoeld.

Wees voorzichtig met het gebruik van de camera in vochtige omgevingen

Wanneer u de camera vanuit een koude in een warme en vochtige omgeving brengt, kan er op de fijne elektronische schakelingen en op de geheugenkaart condensvorming optreden. Wacht in zo'n geval ten minste 1 uur totdat alle vocht is verdampt, alvorens u de camera gebruikt.

Controleer voor gebruik of de camera naar behoren functioneert

De fabrikant is niet verantwoordelijk voor verlies van bestanden of schade die kan voortkomen uit defecten aan de camera of onjuist gebruik.

Copyrightinformatie

- Microsoft Windows en het Windows-logo zijn geregistreerde handelsmerken van Microsoft Corporation.
 - HDMI, het HDMI-logo en de term "High Definition Multimedia Interface" zijn handelsmerken of geregistreerde handelsmerken van HDMI Licensing LLC.
 - QuickTime® en het QuickTime®-logo zijn handelsmerken of geregistreerde handelsmerken van Apple Computer, Inc. en worden onder licentie gebruikt.
- Cameraspectificaties of de inhoud van deze gebruiksaanwijzing kunnen zonder kennisgeving worden gewijzigd bij veranderde camerafuncties.
 - Voor meer informatie over Open Source-licenties raadpleegt u "OpenSourceInfo.pdf" op de meegeleverde cd-rom.



Pictogrammen in deze handleiding

| Opnamemodus | Aanduiding |
|---------------------|------------|
| Smart Auto | |
| Programma | P |
| Diafragmaprioriteit | A |
| Sluiterprioriteit | S |
| Handmatig | M |
| Nacht | |
| Portret | |
| Landschap | |
| Scène | SCENE |
| Film | |

Uitleg van een opnamemodus naast de titel

Hiermee wordt aangegeven dat de verklaarde functies alleen in de opnamemodus kunnen worden geselecteerd. Bij de modus SCENE komt dit met slechts een deel van de scène overeen.

Ex) Adjusting exposure (brightness)

De belichting aanpassen (helderheid)

P A S SCENE

Afhankelijk van de hoeveelheid licht kunnen de foto's lichter of donkerder worden. In dit geval kan de gewenste aanpassing worden gedaan door de hoeveelheid licht die de camera binnenvalt te regelen.



▲ Gebruik - ▲ 0 ▲ Gebruik +

De modus
P (Programma),
A (Diafragmaprioriteit),
S (Sluiterprioriteit),
 (Nacht),
 (Portret),
 (Landschap),
SCENE (Scène), of
 (Film) mode.

In de onderstaande afbeelding wordt de draaiknop van de opnamemodus op de camera weergegeven.

U kunt de gewenste opnamemodus selecteren door aan de modusdraaiknop te draaien.

In de onderstaande afbeelding is de status gewijzigd in .



Richtingstoetsen in de gebruikershandleiding

Bij de uitleg over hoe u door het menu navigeert, worden de hieronder weergegeven richtingstoetsen voor omhoog, omlaag, naar links en naar rechts gebruikt.

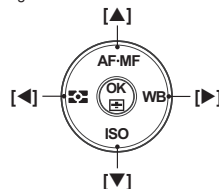

Vb.) De modus 'Afspelen' gebruiken

De gebruiker kan opgeslagen foto's en videos bekijken.

- 1 Druk op []
- Hiermee worden de recent opgeslagen bestanden weergegeven.
- 2 Bekijk de volgende foto's op volgorde met behulp van [].

Menu-indicaties in deze handleiding

Menu-indicaties van de foto-opnamemodus

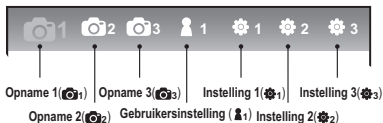



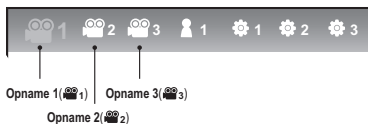

Menu-indicaties van de video-opnamemodus



Bv.: De beeldkwaliteit van een videobestand instellen

- 1 Zet de modusdraaiknop op .
- 2 Druk op [MENU]
- 3 Selecteer **Opname1** () → **Kwalit**
- 4 Selecteer de gewenste beeldkwaliteit

Symbolen in deze handleiding

| Symbol | Betekenis |
|---|--|
|  | Extra informatie over de functie |
|  | Veiligheidsvoorschriften en waarschuwingen |
| [] | Cameratoetsen; bijvoorbeeld: [Sluiter] (staat voor de sluiterknop) |
| () | Hiertussen wordt de referentiepagina weergegeven |
| | Hiermee wordt een vervolgmenu of optie binnen de stap aangegeven |
| → | Voorbeeld: Selecteer Opname 1 () → Kwaliteit . (dit betekent: selecteer Opname 1 (), en vervolgens Kwaliteit) |
| * | Comment explaining symbols |

Afkortingen in deze handleiding

| Afkorting | Explanation |
|---|---|
| AF (Autofocus) | Automatische scherpstelling |
| BKT (Bracketing) | Opmareeks met verschillende instelwaarden |
| DPOF (Digital Print Order Format) | Afdrukbestelling |
| EV (Exposure Value) | Belichtingswaarde |
| OIS (Optical Image Stabilization) | Optische beeldstabilisatie |
| ISO (Internationale standaard voor fotofilm) | Filmgevoeligheid |
| WB (White Balance) | Witbalans |

Uitdrukkingen in deze handleiding

Op de sluiterknop drukken

- Druk **[Sluiter]** half in: druk de sluiterknop half in
- Druk op **[Sluiter]**: druk de sluiterknop volledig in



Druk **[Sluiter]** half in



Druk op **[Sluiter]**

Belichting (helderheid)

De hoeveelheid licht die de camera binnenkomt bepaalt de belichting. De belichting kan worden aangepast met behulp van sluitertijd, diafragma en ISO-waarde. Wanneer u de belichting verandert, worden de foto's donkerder of lichter.



Normale belichting



Overbelicht (te helder)

Onderwerp, achtergrond en compositie

- **Onderwerp**: het belangrijkste object in een scène, zoals een persoon, dier of stilleven
- **Achtergrond**: de objecten rondom het onderwerp
- **Compositie**: de combinatie van onderwerp en achtergrond

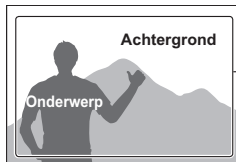

Contents

| | | | |
|--|----|---|----|
| Uitpakken | 9 | Optische beeldstabilisatie (OIS) | 29 |
| Naam en functie van elk onderdeel | 10 | De OIS-knop in de menuoptie gebruiken | 29 |
| Dioptrieknoop/oogdop/statuslampje..... | 12 | Scherptedieptecontrole | 30 |
| Benaming van elk onderdeel van het objectief | 13 | De Smart Auto-modus gebruiken | 31 |
| Vorbereiding van de camera..... | 14 | De programmamodus gebruiken | 32 |
| De batterij opladen | 14 | Diafragmaaardeprioriteit, sluiterprioriteit of de handmatige modus gebruiken | 33 |
| De batterij plaatsen | 15 | Diafragmaaardeprioriteit gebruiken | 33 |
| De geheugenkaart plaatsen | 16 | Diafragmaaarde | 33 |
| Het objectief bevestigen/loskoppelen | 17 | Sluiterprioriteit gebruiken..... | 34 |
| Bevestiging van de camerariem..... | 18 | Sluiter tijd..... | 34 |
| Pictogrammen | 21 | De handmatige modus gebruiken | 35 |
| Selectie van menu's en opties | 22 | De modi nacht/portret/landschap gebruiken..... | 36 |
| Het instelwiel gebruiken | 22 | De nachtmodus gebruiken | 36 |
| [Fn] gebruiken | 23 | De portretmodus gebruiken | 36 |
| Scherm en geluid instellen..... | 24 | De landschapsmodus gebruiken..... | 36 |
| Het type weergave wijzigen | 24 | De scènemodus gebruiken | 37 |
| Het gebruikersscherm instellen | 24 | De beautyshot-modus gebruiken | 38 |
| Eenvoudig foto's maken..... | 25 | Een video opnemen | 39 |
| De camera op de juiste manier vasthouden | 26 | Meer informatie over de basale opnamefuncties..... | 41 |
| Image stabilization | 26 | Resolutie en beeldkwaliteit instellen | 42 |
| De sluiterknop half indrukken | 26 | Een resolutie instellen | 42 |
| Voorkomen dat het onderwerp niet scherp is | 27 | De beeldkwaliteit van foto's instellen | 43 |
| Automatische of handmatige scherpstelling instellen | 28 | De videokwaliteit instellen | 43 |
| Zoomen | 28 | De zelfontspanner gebruiken..... | 44 |

| | | | |
|---|-----------|---|-----------|
| De zelfontspanner instellen | 44 | Bestanden in het Smart Album op categorie bekijken .. | 60 |
| Foto's in het donker maken | 45 | Gesplitste weergave gebruiken | 61 |
| De flitserontgrendeling gebruiken | 45 | Bestandsbeveiliging | 61 |
| De flitseroptie instellen | 45 | Bestanden wissen..... | 61 |
| De functie Anti-rode ogen gebruiken | 46 | Vergroten/verkleinen | 62 |
| 1e gordijn, 2e gordijn | 46 | Een video bekijken..... | 63 |
| De ISO-waarde aanpassen | 46 | Bestanden naar de computer overbrengen | 65 |
| De flitssterkte regelen | 47 | Voor Windows-gebruikers | 65 |
| Scherpstelmethode | 48 | Samsung Master gebruiken | 68 |
| De scherpstelmethode wijzigen | 48 | Samsung RAW Converter gebruiken | 69 |
| Het scherpstelgebied wijzigen | 48 | Foto's met een fotoprinter | |
| Scherpstellen op het geselecteerde gebied | 49 | afdrukken (PictBridge) | 70 |
| Gezichtsdetectie | 50 | Meer informatie over functies voor | |
| Normale gezichtsdetectie | 50 | weergeven en bewerken..... | 71 |
| Gezichtsdetectie bij zelfportret | 51 | Camera-instellingenmenu | 72 |
| Aanpassing van helderheid en kleur in foto's | 52 | Geluid | 73 |
| De belichting aanpassen (helderheid) | 52 | Scherm..... | 73 |
| De witbalans instellen | 53 | Normale instellingen 1 | 74 |
| De opnamemethode wijzigen | 54 | Normale instellingen 2 | 75 |
| Continu-opnamen en zelfontspanner instellen | 54 | Normale instellingen 3 | 76 |
| Speciaal effect/foto retoucheren | 55 | Foutmeldingen | 77 |
| Fotowizard | 55 | Voordat u contact opneemt | |
| Meer informatie over de | | met een servicecentrum..... | 78 |
| uitgebreide opnamefuncties | 56 | Cameraspecificaties..... | 81 |
| Weergeven (foto/video) | 58 | Objectiefspecificaties | 85 |
| In de weergavemodus foto's bekijken | 58 | Index..... | 86 |

Uitpakken

Controleer of de doos de volgende artikelen bevat:



Camera
(bodydop, oogdop en
accessoireschoenkapje
meegeleverd)



USB-kabel



Batterij



Polslus

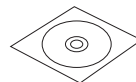

Software-cd-rom
(inclusief gebruikershandleiding)

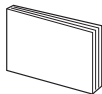

Snelstartgids



Oplader/voedingskabel



De afbeelding van de onderdelen of optioneel toebehoren kan van de daadwerkelijke producten verschillen. Voor meer informatie over optioneel toebehoren, zie "Accessoires (optioneel toebehoren)". (Gebruikershandleiding op de cd-rom, pagina 120)

Naam en functie van elk onderdeel

Voor uitgebreidere informatie kunt u terecht in de gebruikershandleiding op de meegeleverde cd-rom. ().

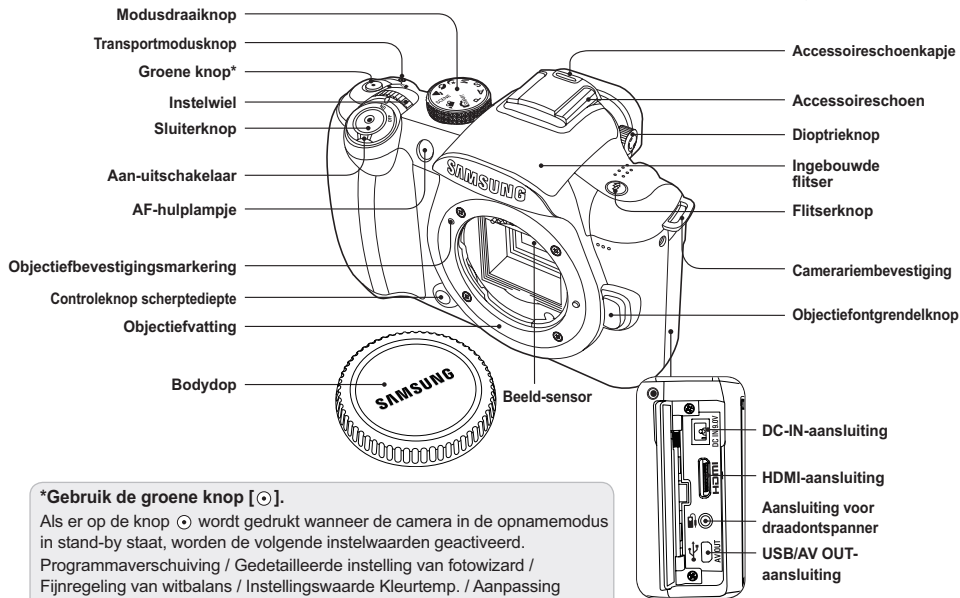

*Gebruik de groene knop [].

Als er op de knop  wordt gedrukt wanneer de camera in de opnamemodus in stand-by staat, worden de volgende instelwaarden geactiveerd.

Programmaverschuiving / Gedetailleerde instelling van fotowizard / Fijnregeling van witbalans / Instellingswaarde Kleurtemp. / Aanpassing kleuren van schermmenu / Zelfontspanner / Flitser-EV / Bij AF selecteren of instellen, het scherpstelgebied op centrum / reeksopnamen

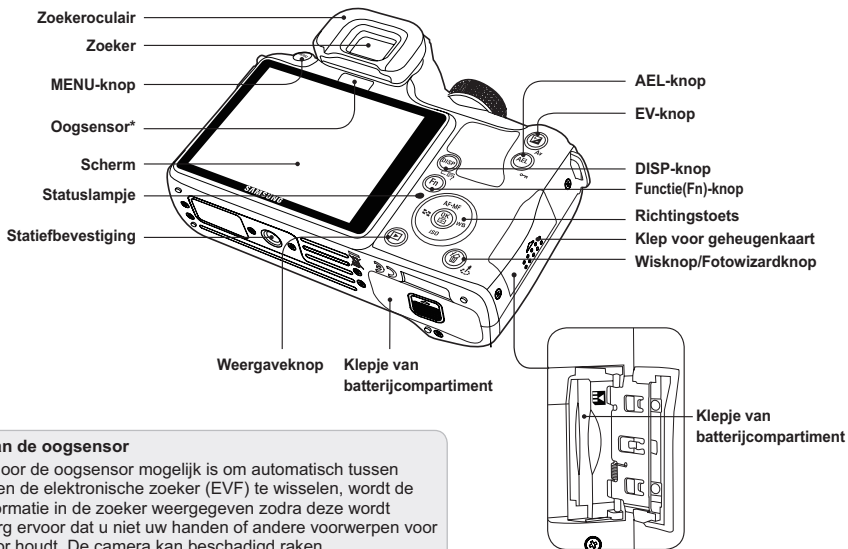

***Gebruik van de oogsensor**

Omdat het door de oogsensor mogelijk is om automatisch tussen het scherm en de elektronische zoeker (EVF) te wisselen, wordt de opname-informatie in de zoeker weergegeven zodra deze wordt gebruikt. Zorg ervoor dat u niet uw handen of andere voorwerpen voor de oogsensor houdt. De camera kan beschadigd raken.

Dioptrieknop/oogdop/statuslampje

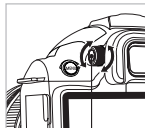

Knop voor
afstelling op
oogafwijking

Gebruik van de dioptrieknop

Het is mogelijk om de
zoeker aan te passen aan
het gezichtsvermogen van
de gebruiker.

Als het beeld niet duidelijk
in de zoeker wordt
weergegeven, draait u de
dioptrieknop naar links of
rechts om een beter beeld
te krijgen.

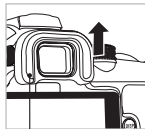

Zoekeroculair

Verwijdering van het zoekeroculair

Bij levering is het zoekeroculair
op de camera bevestigd. Als
u het oculair wilt verwijderen,
duwt u het op de aangegeven
wijze omhoog.

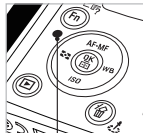

Statuslampje

Statuslampje

Tijdens het opslaan van
een foto of het opnemen
van een video knippert dit
statuslampje om aan te
geven dat de camera bezig
is.

- **Knippert:** wanneer foto's
worden opgeslagen, films
worden opgenomen of
wanneer de camera door
de computer of printer wordt
uitgelezen.
- **Brandt continu:** wanneer
er geen gegevens worden
overgedragen terwijl
een verbinding met de
computer of printer tot
stand is gebracht.

Benaming van elk onderdeel van het objectief

Voor uitgebreidere informatie kunt u terecht in de gebruikershandleiding op de meegeleverde cd-rom. ().

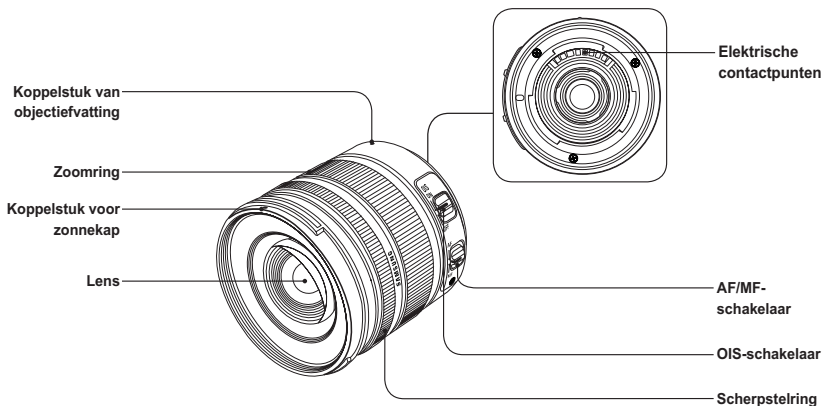

- Wanneer u apart een objectief koopt, kunt u het beste contact met een servicecenter opnemen om te controleren welke modellen compatibel met de camera zijn.
- Voor deze gebruikershandleiding is uitgegaan van het objectief **SAMSUNG 18-55 mm f/3.5-5.6 OIS**. Raadpleeg de gebruiksaanwijzing van het objectief voor meer informatie daarover.

Vorbereiding van de camera

De batterij opladen

Laad de batterij volledig op voordat u dit product gaat gebruiken.

Sluit alles aan zoals in de afbeelding is aangegeven.

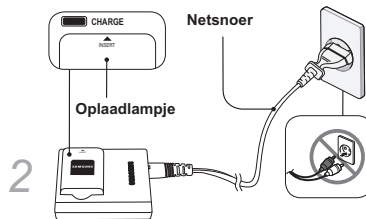
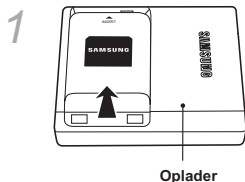

- Om de batterij uit de oplader te halen, tilt u de batterij voorzichtig in de richting van de pijl.
- Gebruik de aangewezen producten als oplader of batterij voor een goed resultaat. SAMSUNG is niet verantwoordelijk voor eventuele ongelukken als gevolg van het gebruik van andere dan de aangewezen producten.

| Kleur van het opladlampje | Oplaadstatus |
|---------------------------|----------------------|
| Rood | Bezig met opladen |
| Groen | Volledig opgeladen |
| Uitgeschakeld of geel | Fout tijdens opladen |

De batterij plaatsen

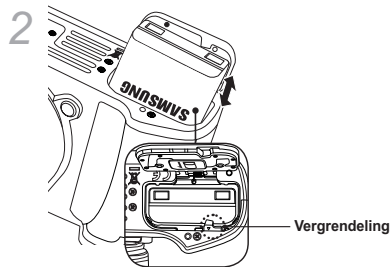
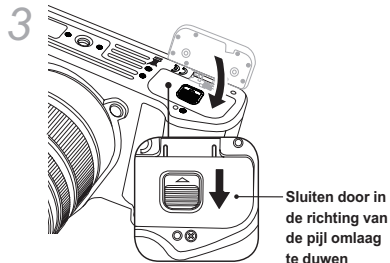
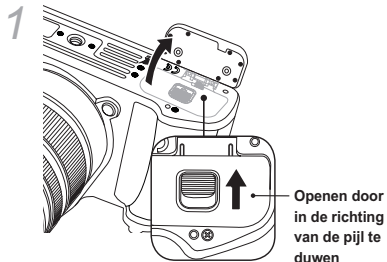

Wanneer u de batterij uit de camera wilt halen, trekt u de vergrendeling voorzichtig omlaag. Vervolgens kunt u de batterij verwijderen.

De geheugenkaart plaatsen

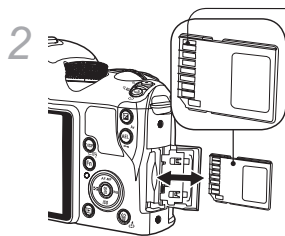
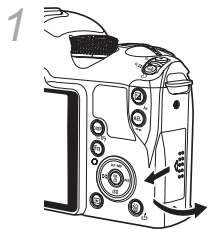

Controleer de richting van de metalen contactpunten alvorens de geheugenkaart te plaatsen.

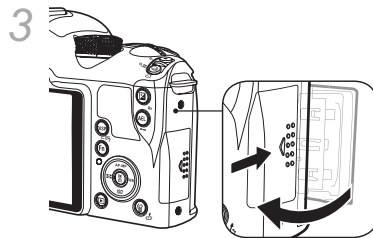

- Wanneer u de geheugenkaart uit de camera wilt halen, duwt u er voorzichtig op om de kaart te ontgrendelen.
- Verwijder de geheugenkaart of de batterij niet wanneer het statuslampje op de camera knippert. Hierdoor zou gegevensverlies of schade aan het product kunnen ontstaan.

Het objectief bevestigen/loskoppelen

Verwijder de dop van de vatting van het objectief en de bodydop van de camera voordat u het objectief gaat plaatsen.

Lijn de rode markering op de camerabody uit met het rode punt op de objectiefvatting en bevestig het objectief door het rechtsom te draaien totdat het vastklikt. Wanneer u het objectief wilt loskoppelen, draait u het tegen de wijzers van de klok in terwijl u de objectiefontgrendelknop ingedrukt houdt.

Vóór de objectiefbevestiging

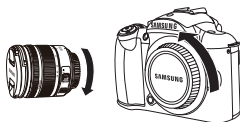

Bevestiging van het objectief

Koppelstuk van
objectiefvatting

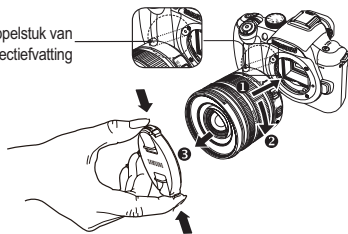

Loskoppeling van het objectief



- Voor een goede werking van het objectief is het aan te bevelen om dit te bevestigen of los te koppelen terwijl de camera is uitgeschakeld.
- SAMSUNG is niet verantwoordelijk voor ongelukken, schade of problemen die ontstaan door het gebruik van objectieven van een andere fabrikant.
- De bodydop beschermt het product tijdens transport tegen krassen en stof.

- ⚠ • Objectieven kunnen het beste worden verwisseld in een schone omgeving zonder zwevende deeltjes in de lucht. Vreemde deeltjes in de camerabody of het objectief kunnen een defect veroorzaken.
- Zorg bij het bevestigen van het objectief dat u de interne delen van de camera niet met uw vingers aanraakt. Stof en vreemde deeltjes in de camera kunnen invloed hebben op de beeldkwaliteit en kunnen tot een storing leiden.

Bevestiging van de camerariem

Wanneer de camerariem aan de body is bevestigd, kan de gebruiker de camera handig dragen.

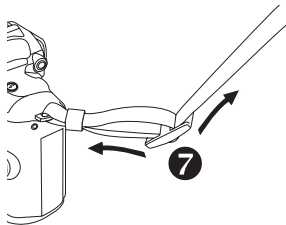
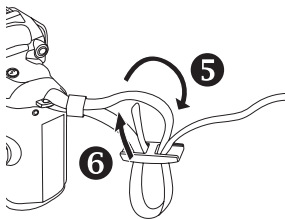
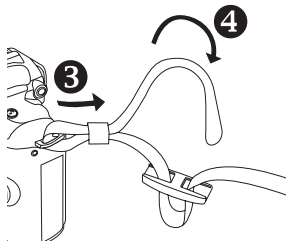
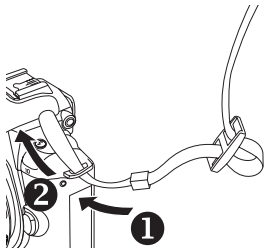

Inschakelen en opstarten

Wanneer u de camera wilt aan- of uitzetten, gebruikt u hiervoor de aan-uitschakelaar **ON/OFF**.

De eerste keer dat u de camera aanzet, wordt u mogelijk gevraagd om de taal en datum in te stellen.

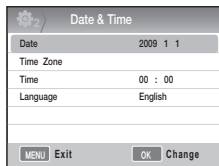

- 1 Druk op [▼] om de **Language** te selecteren en druk vervolgens op [OK].
- 2 Druk op [▲/▼/◀/▶] om de gewenste taaloptie in te stellen en druk vervolgens op [OK].
 - Het scherm wordt in de gekozen taal weergegeven.



- 3 Druk op [▲/▼] om **Datum** te selecteren en druk vervolgens op [OK].
- 4 Druk op [▲/▼/◀/▶] om de gewenste datum in te stellen en druk vervolgens op [OK].



- 5 Druk op [▼] om Tijdzone te selecteren en druk vervolgens op [OK].
- 6 Stel een wereldtijd in door te drukken op [◀▶].



- 7 Als u zomer- en wintertijd wilt instellen, drukt u op [▲]. Druk nogmaals op [▲] om deze optie uit te schakelen.
- 8 Druk op [OK] om de instelling op te slaan.
- 9 Druk op [▼] om **Tijd** te selecteren en druk vervolgens op [OK].
- 10 Stel de gewenste tijd in door op [▲/▼/◀▶] te drukken en druk vervolgens op [OK].



- 11 Druk op [MENU] om het instellen te beëindigen.

Vorbereiding van de camera

Alle details die in de zoeker te zien zijn, verschijnen precies zo op het scherm. Met behulp van de live view-functie kunnen gebruikers handig een foto maken zonder door de zoeker te hoeven kijken.

De pictogrammen op het scherm wijzen op het gebruik van de schakelaars voor **OIS** en **AF/MF** op het objectief.

Pictogrammen

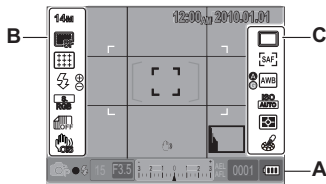

Op het scherm worden de pictogrammen voor de geselecteerde optie weergegeven.

A Informatiegedeelte

| | |
|------------------|---------------------------------------|
| | Opnamemodus |
| | Video-opnamemodus |
| | Scherpstelcontrole |
| | Flitser |
| 15 | Sluittijd |
| F3.5 | Diafragma waarde |
| | Bijstelling van de belichting |
| AEL AFL | AEL/AFL-instelling |
| 0001 | Aantal resterende opnamen |
| | Batterij-informatie |
| | Geen geheugenkaart geplaatst |
| | Waarschuwing voor bewegingsonscherpte |
| 12:00 2019.01.01 | Tijd, datum en jaar |
| | Scherpstelindicator |
| | Vlek het meten Gebied |
| | AF-zone |
| | Histogram |
| | Rasterprojectie |

B Opnameopties (links)

| | |
|------|-------------------------|
| 14mm | Grootte |
| | Videoformaat |
| | Beeldkwaliteit |
| | Videokwaliteit |
| | Scherpstelgebied |
| | Flitser |
| | Aanpassing flitssterkte |
| | Kleurruimte |
| | Smart bereik |
| | OIS |
| | Spraakopname |
| | Fader |
| | Windonderdrukking |

C Opnameopties (rechts)

| | |
|--|---------------------|
| | Transportmodus |
| | Zelfontspanner |
| | AF-modus |
| | Witbalans |
| | Witbalansaanpassing |
| | ISO |
| | Lichtmeting |
| | Fotowizard |

Selectie van menu's en opties

Wanneer u op [MENU] drukt, kunt u een gewenste optie of menu selecteren door te drukken op [▲/▼] of [OK].

- 1 Druk in de opnamemodus op [MENU].
- 2 U kunt een gewenste optie of menu selecteren door te drukken op [▲/▼/◀/▶] of [OK].

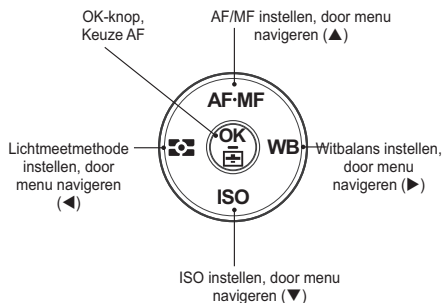

- 3 Voor het opslaan van een optie of menu drukt u op [OK].

Terug naar de vorige stap.

Als u terug wilt naar de vorige stap drukt u op [MENU].



De gebruiker kan weer naar de opnamemodus terugkeren door op [Sluiter] te drukken.

Het instelwiel gebruiken

De gebruiker kan de waarde van een menuoptie wijzigen door aan het instelwiel te draaien of door in het menuscherm naar de gewenste positie te gaan. Wanneer u bijvoorbeeld een foto in de modus sluiterprioriteit neemt, kunt u hiermee snel de gewenste sluitertijd instellen.

Voorbeeld. Gebruik van het instelwiel in de S-modus

- 1 Zet de modusdraaiknop op S.
- 2 Pas de sluitertijd aan door aan het instelwiel te draaien.
 - Het diafragma wordt automatisch ingesteld in overeenstemming met de gekozen sluitertijd.

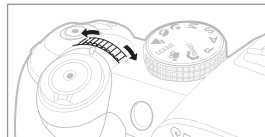

[Fn] gebruiken

Met behulp van de **[Fn]**-knop op de camera heeft de gebruiker snel toegang tot belangrijke functies zoals Kwaliteit, Formaat, AF-gebied, Flitser, Kleurruimte, Smart bereik en OIS.

Voorbeeld. Flitserinstelling in de P-modus

- 1 Zet de modusdraaiknop op **P**.
- 2 Druk op de **[Fn]**-knop op de camera.
- 3 Selecteer **Flitser** met behulp van **[◀/▶]** of het instelwiel.



- 4 Druk op **[▲]**.
- 5 Stel de flitseroptie in met **[◀/▶]** of het instelwiel.

- 6 Druk op **[▲]**.
- 7 Stel de gewenste flitssterkte in met behulp van **[◀/▶]** of het instelwiel.

- Hiermee kunt u de flitssterkte met ± 2 stops aanpassen.

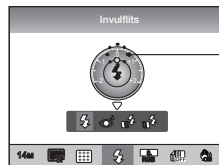

De mate van
aanpassing
van de
flitssterkte

- 8 Kadreer het onderwerp en druk **[Sluiter]** half in om scherp te stellen.
- 9 Druk **[Sluiter]** volledig in om de opname te starten.

Scherm en geluid instellen

Meer informatie over hoe u de weergaveopties van uw camera kunt wijzigen.

Het type weergave wijzigen

U kunt de weergavemethode van pictogrammen en optionele items in de opname- en weergavemodus selecteren.

Druk herhaaldelijk op [DISP].

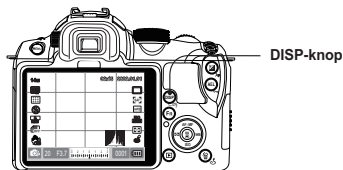

| | |
|---------------|---|
| Opnamemodus | <ul style="list-style-type: none">• Alle door de gebruiker ingestelde opname-informatie weergeven, behalve raster en histogram.• Alle door de gebruiker ingestelde opnamemodi weergeven.• Alle informatie verbergen, behalve opnamemodus, sluitertijd, Diafragma waarde, belichting, resterend aantal opnames en batterij-informatie. |
| Weergavemodus | <ul style="list-style-type: none">• De metagegevens van de opname weergeven.• Het RGB-histogram, de momenteel geselecteerde optie en de ingestelde datum weergeven.• Informatie weergeven over sluitertijd, Diafragma waarde, bestandsnaam, actuele bestand en het totale aantal opgeslagen bestanden. |

Het gebruikersscherm instellen

P A S M

U kunt de weergavemethode van opname-informatie instellen of verwijderen.

- 1 Druk in de opnamemodus op [MENU].
- 2 Selecteer **Gebruikersinstelling** (👤) → **Gebruikersdisplay** → een optie.

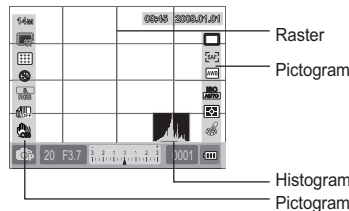

Het histogram

Het histogram is een grafiek waarin de verdeling van alle helderheden in het beeld wordt weergegeven. Als de grafiek voornamelijk naar links helt, is de foto donker en als de grafiek naar rechts helt, is de foto licht. De hoogte van de grafiek houdt verband met de kleurinformatie en de grafiek wordt hoger als een bepaalde kleur meer is gespreid.

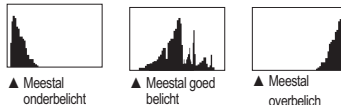

Eenvoudig foto's maken

U kunt gemakkelijk foto's maken door de noodzaak van gebruikersinstellingen te minimaliseren.

- 1 Zet de modusdraaiknop op **SMART**.



- 2 Kadreer het onderwerp.

Alle details die in de zoeker te zien zijn, verschijnen precies zo op het scherm.



- 3 Druk **[Sluiter]** half in om scherp te stellen.

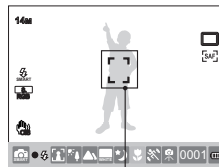

- Groen: Het onderwerp is scherp.
- Rood: Het onderwerp is niet scherp.

- 4 Druk **[Sluiter]** volledig in om de opname te starten.

- ✓ Raadpleeg "Tips om betere foto's te maken" (pag. 26) voor informatie over hoe u betere foto's maakt.
- Druk op **[]** om de opgeslagen beelden op het scherm weer te geven.

Tips om betere foto's te maken

De camera op de juiste manier vasthouden



Zorg ervoor dat uw hand, uw haar en de camerariem het objectief of de flitser niet blokkeren.

De sluiterknop half indrukken



Als u van tevoren wilt controleren of de scherpstelling goed is, kunt u hiervoor de sluiterknop half indrukken. Wanneer u de sluiterknop half indrukt, worden de scherpstelling en belichting automatisch aangepast.

Image stabilization



- Schakel de functie voor optische beeldstabilisatie (OIS) in om bewegingsonscherpte te vermijden. (pag. 29)

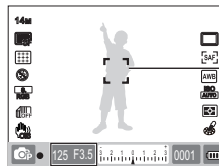

De ingestelde sluitertijd en Diafragma waarde

Scherpstelkader

- Wanneer dit groen is, neemt u de foto door **[Sluiter]** volledig in te drukken.
- Als het rood is, is het onderwerp niet scherp. Wijzig de compositie of pas de scherpstelling aan.



Voorkomen dat het onderwerp niet scherp is

In de volgende situaties kan een foto onscherp worden doordat het moeilijk is om het onderwerp scherp te krijgen:

- Bij gebrek aan kleurcontrast (bijvoorbeeld als de kleren van het onderwerp eenzelfde kleur hebben als de achtergrond)
- Bij sterk tegenlicht achter het onderwerp
- Bij sterke lichtreflectie vanaf het onderwerp
- Bij een horizontaal streep patroon, zoals luxaflex
- Wanneer het onderwerp zich niet midden in het beeld bevindt
- In het geval van een platte witte muur die geen specifiek patroon bevat.
- In het geval van een snel bewegend onderwerp.
- Wanneer het onderwerp zich te dicht bij de camera bevindt



Probeer eens gebruik te maken van de scherpstelvergroening.

Kies een punt waarop gemakkelijk kan worden scherpgesteld en stel daarop scherp door de sluiterknop half in te drukken. Houd vervolgens **[Sluiter]** half ingedrukt en beweeg de camera naar een gewenste compositie. Blijf de sluiterknop half ingedrukt houden totdat u daadwerkelijk de foto neemt.

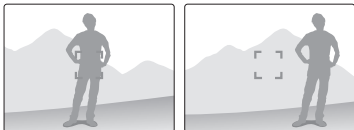

Kies een punt waarop gemakkelijk kan worden scherpgesteld en stel daarop scherp door de sluiterknop half in te drukken. Houd vervolgens **[Sluiter]** half ingedrukt en beweeg de camera naar een gewenste compositie. Blijf de sluiterknop half ingedrukt houden totdat u daadwerkelijk de foto neemt. (Gebruikershandleiding op de cd-rom, pagina 75)

Handmatige scherpstelling gebruiken

Wanneer de automatische scherpstelling door omstandigheden niet goed werkt, kan er handmatig worden scherpgesteld door de scherpstelmethode op **MF** te zetten.

Voor extra gebruiksgemak wordt het beeld bij deze camera vergroot op het scherm weergegeven wanneer de gebruiker in de foto-opnamemodus aan de scherpstelling draait. Met behulp van de vergroting kan het beeld nauwkeuriger worden scherpgesteld.



- Met behulp van het controleniveau van **[AF/MF]** kan de scherpstelling handmatig worden aangepast.
- Als het objectief geen AF/MF-schakelaar heeft, kunt u de optie **Handm. scherpte (MF)** in het AF-modusmenu instellen.
- Welke opties beschikbaar zijn, kan per objectief verschillen.
- Wanneer u de scherpstelling handmatig regelt, kan de foto onscherp worden als er niet nauwkeurig is scherpgesteld. Neem pas een foto nadat er nauwkeurig is scherpgesteld.
- When Bij gebruik van handmatige scherpstelling is het **AF-gebied** niet beschikbaar.
- In de filmopnamemodus kunt u het beeld niet scherpstellen met de vergroting.

Automatische of handmatige scherpstelling instellen

Met de AF/MF-schakelaar aan de zijkant van het objectief kunt u kiezen voor handmatige of automatische scherpstelling.

1 Automatische scherpstelling gebruiken

Stel de AF/MF-schakelaar op het objectief in op **AF**. De scherpstelling wordt automatisch aangepast als de sluiterknop half wordt ingedrukt.

2 Handmatige scherpstelling gebruiken

Stel de AF/MF-schakelaar op het objectief in op **MF**. Wanneer u aan de scherpstelling draait, wordt de scherpstelling handmatig aangepast.

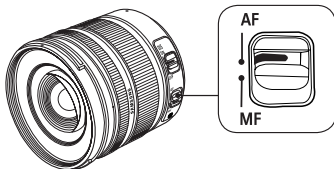

 Er zijn ook objectieven zonder AF/MF-schakelaar. Houd dit in gedachten wanneer u een objectief aanschaft. (pag. 48)

Zoomen

Met behulp van de zoomring kunt u een beeld vergroten (telefoto) of verkleinen (groothoek) door de brandpuntsafstand van de camera-lens te wijzigen.

Pas het beeld aan de gewenste grootte aan en neem de foto.

- 1 Controleer de scherpstelling van het onderwerp en draai de zoomring naar links of rechts.
 - Al naar gelang de wijziging van de brandpuntsafstand verschijnt het onderwerp groter of kleiner in beeld.
- 2 Druk **[Sluiter]** half in om scherp te stellen.
- 3 Druk **[Sluiter]** volledig in om de opname te starten.

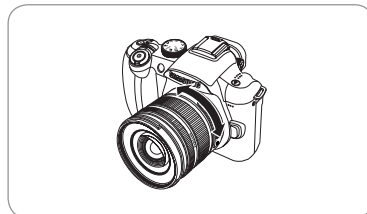

 Wanneer u het brandpuntsafstand met behulp van de zoomring hebt gewijzigd, kan het gebeuren dat de scherpstelling licht afwijkt. Het is daarom aan te bevelen om nogmaals scherp te stellen voordat u de foto neemt.

Optische beeldstabilisatie (OIS)

Wanneer u de functie voor optische beeldstabilisatie (OIS) gebruikt, kunt u nauwkeuriger scherpenstellen, doordat bewegingsonscherpte wordt geminimaliseerd.

De OIS-knop op het objectief gebruiken

De OIS-functie kan alleen worden gebruikt wanneer deze functie in het objectief aanwezig is.

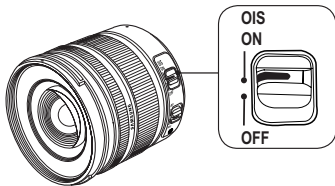

Als u deze functie wilt gebruiken, zet u [OIS] op ON.



De OIS-knop in de menuoptie gebruiken

Nadat u de OIS-knop hebt ingesteld, selecteert u de OIS-functie in het menu

- 1 Druk in de opnamemodus op [MENU].
- 2 Selecteer **Opname3** (📷/📷) → **OIS** → een optie.

| | |
|--|---|
|  Modus 1 | De OIS-functie wordt alleen actief wanneer de sluiterknop half of volledig wordt ingedrukt. |
|  Modus 2 | De OIS-functie is altijd actief. |

- De OIS-functie kan in de volgende gevallen niet worden gebruikt.
 - Bij het maken van een foto terwijl u een bewegend onderwerp volgt When a big vibration occurs beyond the range of stabilization
 - Bij een trilling die te groot is om te compenseren
 - Wanneer de sluitertijd te lang is, doordat er bij erg weinig licht wordt gefotografeerd
 - Wanneer de batterij onvoldoende capaciteit heeft
 - Bij een close-upfoto
- Bij gebruik van een statief moet u de OIS-functie uitschakelen. Er zou dan namelijk juist door de OIS-functie trillingsonscherpte kunnen ontstaan.
- Als de camera tijdens het maken van een foto een klap te verduren krijgt, kan het scherm een storing vertonen. In een dergelijk geval zal de camera weer normaal werken wanneer deze even wordt uitgeschakeld en weer ingeschakeld.
- Aangezien het energieverbruik door de OIS-functie toeneemt, is het aan te bevelen om deze functie alleen in te schakelen wanneer dit nodig is.
- Als u de OIS-functie in het menu wilt instellen, stelt u [OIS] voor het objectief in op ON.
- De functie kan rechtstreeks worden ingesteld door in de opnamemodus op [Fn] te drukken.



Scherptedieptecontrole P A S M

Wanneer u de functie voor scherptedieptecontrole niet gebruikt, kunt u het onderwerp alleen door de camera zien bij een maximale Diafragma waarde (minimaal f-nummer) in de opnamemodus.

- 1 Druk in de opnamemodus op de **[Scherptediepte]**-knop.



Controleknop
scherptediepte

- 2 Bekijk door de zoeker en op het scherm alvast de scherptediepte van de foto.



Via de menuoptie **Toetsafbeelding** kunt u de functie van bepaalde knoppen instellen. (Gebruikershandleiding op de cd-rom, pagina 75)

Wat is scherptediepte?

Wanneer u op een bepaald onderwerp scherpstelt, is er een bepaald gebied waarin objecten dichterbij en verder weg ook scherp zijn. Dit scherpe gebied wordt scherptediepte genoemd.

Hoe groter de hoek van een groothoeklens en hoe hoger de Diafragma waarde, des te groter is ook de scherptediepte. Een Diafragma waarde van f/11 is bijvoorbeeld hoger dan f/2.8.

Huidige positie van het onderwerp

10 meter — 6 meter — 4 meter — 2 meter — 1 meter

▲ Deze lijn geeft het scherpstelbereik bij een grote scherptediepte aan.



Huidige positie van het onderwerp

10 meter — 6 meter — 4 meter — 2 meter — 1 meter

▲ Deze lijn geeft het scherpstelbereik bij een kleine scherptediepte aan.



De Smart Auto-modus gebruiken

Met de smart auto-modus kunt u foto's maken met de optimale instellingen voor de actuele situatie. De camera herkent automatisch diverse opnameomstandigheden en kiest instellingen die daarvoor geschikt zijn. Zo kunnen zelfs beginnende fotografen de camera probleemloos gebruiken.

- 1 Zet de modusdraaiknop op **SMART**.
- 2 Kadreer het onderwerp.

- Wanneer u de gewenste compositie hebt bepaald, wordt de scène automatisch door de camera gedetecteerd en wordt het bijbehorende moduspictogram op het scherm weergegeven.

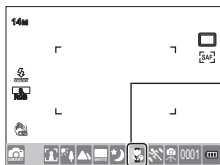

Het moduspictogram van de gedetecteerde scène wordt weergegeven.

| | |
|--|---|
| | Landschap in de buitenlucht |
| | Opname met een zeer heldere achtergrond |
| | Landschap bij nacht |
| | Portret 's nachts buiten |
| | Landschap met tegenlicht en zonder mensen |
| | Portret bij tegenlicht |
| | Portret |
| | Close-up |

| | |
|--|---|
| | Close-up van detail |
| | Zonsondergang |
| | Blauwe lucht |
| | Natuuropname van bijvoorbeeld bossen en bladeren |
| | Close-up van een onderwerp met diverse kleuren |
| | Close-upportret |
| | Plaats de camera op een vaste ondergrond zoals een statief en maak de opname terwijl het onderwerp enige tijd niet beweegt. |
| | Maak foto's waarbij het onderwerp veel beweegt. |

- Wanneer de opnameomstandigheden niet door de camera kunnen worden gedetecteerd, wordt de opname met de basisinstellingen van de modus gemaakt
- Ook als er een gezicht is gedetecteerd, is het mogelijk dat de camera de portretmodus niet herkent, vanwege de richting of de helderheid van het gezicht.
- Afhankelijk van de opnameomstandigheden zoals licht, cameratrilling en afstand tot het onderwerp kan eenzelfde scène als verschillende modi worden herkend.
- Het is mogelijk dat in de modus , afhankelijk van de beweging van het onderwerp, de juiste scène niet wordt herkend, ook niet als er een statief wordt gebruikt.

- 3 Druk **[Sluiter]** half in om scherp te stellen.
- 4 Druk **[Sluiter]** volledig in om de opname te starten.

De programmamodus gebruiken

In de programmamodus worden de sluitertijd en Diafragmawaarde automatisch aangepast waarbij de juiste helderheid behouden blijft.

- 1 Zet de modusdraaiknop op **P**.
- 2 Stel opties in.
 - Voor een lijst met opties, zie "Uitgebreide opnamefuncties". (Gebruikershandleiding op de cd-rom, pagina 49)

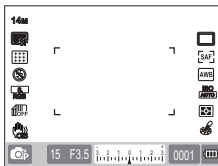

- 3 Kadreer het onderwerp en druk **[Sluiter]** half in om scherp te stellen.
- 4 Druk **[Sluiter]** volledig in om de opname te starten.

Wat is de programmaverschuivingsmethode?

Bij gebruik van deze functie kunnen de gewenste sluitertijd en Diafragmawaarde worden gekozen, terwijl de belichting onveranderd blijft.

De sluitertijd en Diafragmawaarde worden gewijzigd op basis van de volgende regels.

De beschikbare Diafragmawaarden voor de belichtingsinstelling kunnen verschillen afhankelijk van het objectiefmodel.

| Draairichting | Aanpassing belichtingsparameters |
|---------------|--|
| Linksom | Langere sluitertijd + hoger Diafragmawaardegetal |
| Rechtsom | Kortere sluitertijd + lager Diafragmawaardegetal |

Diafragmaaardeprioriteit, sluiterprioriteit of de handmatige modus gebruiken

Wanneer u met behulp van de Diafragmaaarde de sluitertijd en de hoeveelheid binnenvallend licht regelt, kunt u foto's met de gewenste belichting maken. In de volgende opnamemodi kunt u het Diafragmaaarde en de sluitertijd regelen: Diafragmaaardeprioriteit, sluiterprioriteit en handmatige modus.

Diafragmaaardeprioriteit gebruiken

In de Diafragmaaardeprioriteitsmodus kunt u handmatig de Diafragmaaarde instellen terwijl de camera automatisch een geschikte sluitertijd kiest.

- 1 Zet de modusdraaiknop op **A**.
- 2 Draai aan het instelwiel om de diafragmaaarde in te stellen.

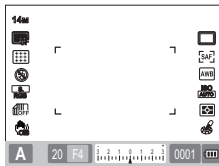

- 3 Stel opties in.
 - Voor een lijst met opties, zie "Uitgebreide opnamefuncties". (Gebruikershandleiding op de cd-rom, pagina 49)
- 4 Kadreer het onderwerp en druk **[Sluiter]** half in om scherp te stellen.
- 5 Druk **[Sluiter]** volledig in om de opname te starten.

Diafragmaaarde

De Diafragmaaardeopening van een objectief kan worden ingesteld om zo de hoeveelheid licht die de beeldsensor bereikt te regelen. Wanneer het Diafragmaaarde verder wordt geopend (lagere Diafragmaaarde) zullen objecten die dicht bij de lens staan en objecten die verder van het scherpgestelde punt af staan, onscherp worden. Wordt het Diafragmaaarde juist verder gesloten (hogere Diafragmaaarde), dan zal het scherpselbereik zich verder naar voren en achteren uitstrekken.



▲ Hogere Diafragmaaarde (kleine lensopening)



▲ Lagere Diafragmaaarde (grote lensopening)

Sluiterprioriteit gebruiken

In de sluiterprioriteitsmodus kunt u handmatig de sluitertijd instellen terwijl de camera automatisch een geschikte Diafragmawaarde kiest.

- 1 Zet de modusdraaiknop op **S**.
- 2 Draai aan het instelwiel om de sluitertijd in te stellen.

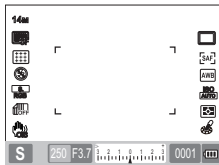

- 3 Stel opties in.
 - Voor een lijst met opties, zie "Uitgebreide opnamefuncties". (Gebruikershandleiding op de cd-rom, pagina 49)
- 4 Kadreer het onderwerp en druk **[Sluiter]** half in om scherp te stellen.
- 5 Druk **[Sluiter]** volledig in om de opname te starten.

Sluitertijd

De sluitertijd is de periode dat de sluiter open staat. Door met de sluitertijd te spelen, kunt u allerlei interessante effecten bereiken. Met een lange sluitertijd wordt beweging in het beeld vervaagd. Wanneer er een lange sluitertijd voor een foto is gebruikt, is de beweging haast voelbaar. Een korte sluitertijd is juist weer essentieel om beweging vast te leggen. Met een korte sluitertijd wordt het onderwerp in zijn beweging bevroren.



▲ Lange sluitertijd



▲ Korte sluitertijd

De handmatige modus gebruiken

In de handmatige modus kunt u foto's maken door rechtstreeks diverse opnameopties in te stellen, inclusief sluitertijd en Diafragmaaarde.

- 1 Zet de modusdraaiknop op **M**.
- 2 Draai aan het instelwiel om de sluitertijd in te stellen.
- 3 Draai aan het instelwiel om de Diafragmaaarde in te stellen terwijl u de reeksopnamenknop ingedrukt houdt.

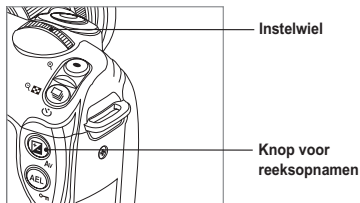

- 4 Stel de gewenste opnameoptie in.
 - Voor een lijst met opties, zie "Uitgebreide opnamefuncties". (Gebruikershandleiding op de cd-rom, pagina 49)
- 5 Kadreer het onderwerp en druk **[Sluiter]** half in om scherp te stellen.
- 6 Druk **[Sluiter]** volledig in om de opname te starten.



- In de modi P (programma), S (sluiterprioriteit) of A (Diafragmaaardeprioriteit), wordt elk deel voorbij het belichtingsbereik op het scherm rood weergegeven.

P-modus: het rood heeft betrekking op de sluitertijd en Diafragmaaarde.

S-modus: het rood heeft betrekking op de sluitertijd.

A-modus: het rood heeft betrekking op de Diafragmaaarde.

- De ISO-waarde kan niet automatisch worden ingesteld in de modus **M** (Handmatig)

De modi nacht/portret/landschap gebruiken

De nachtmodus gebruiken

Bij gebruik van de nachtmodus kunt u de optimale belichting voor een donkere omgeving gebruiken.

- 1 Zet de modusdraaiknop op .
- 2 Kadreer het onderwerp en druk **[Sluiter]** half in om scherp te stellen.
- 3 Druk **[Sluiter]** volledig in om de opname te starten.

 In de nachtmodus is het aan te bevelen om gebruik te maken van een statief, een draadontspanner (beide niet inbegrepen) of de zelfontspanner om bewegingsonscherpte te vermijden.

De portretmodus gebruiken

In de portretmodus bereikt u bij portretopnamen een optimaal effect.

- 1 Zet de modusdraaiknop op .
- 2 Kadreer het onderwerp en druk **[Sluiter]** half in om scherp te stellen.
- 3 Druk **[Sluiter]** volledig in om de opname te starten.

 In de portretmodus wordt er automatisch op het gezicht scherpgesteld, doordat de modus **Gezichtsdet. AF** hier actief is.

De landschapsmodus gebruiken

Deze modus kan handig zijn wanneer het hele landschap scherp moet zijn.

- 1 Zet de modusdraaiknop op .
- 2 Kadreer het onderwerp en druk **[Sluiter]** half in om scherp te stellen.
- 3 Druk **[Sluiter]** volledig in om de opname te starten.

 In de landschapsmodus wordt automatisch de sluitertijd volgens de Diafragma waarde aangepast. Het is aan te bevelen om bij lange sluitertijden een statief te gebruiken.

De scènemodus gebruiken

Aangezien voor deze scènes de geschikte opties al zijn voorgeprogrammeerd, wordt het fotograferen u gemakkelijk gemaakt doordat u steeds een scène kunt kiezen die bij de situatie past.

- 1 Zet de modusdraaiknop op **SCENE**.
- 2 Selecteer een scène.
 - Druk op **[MENU]** om een scène te selecteren. U kunt vervolgens de gewenste scène selecteren.
 - Voor de beautyshot-modus, zie "De beautyshot-modus gebruiken".

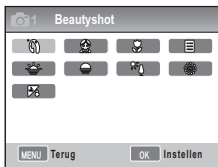

- 3 Kadreer het onderwerp en druk **[Sluiter]** half in om scherp te stellen.
- 4 Druk **[Sluiter]** volledig in om de opname te starten.



Wanneer de camera in de stand-bystand staat terwijl de modusdraaiknop op **SCENE** staat, kunt u direct de gewenste scène kiezen door op **[Fn]** te drukken.



De beautyspot-modus gebruiken SCÈNE

In de beautyspot-modus kunt u foto's maken waarbij de huid glad en vrij van ongerechtigheden wordt gemaakt.

- 1 Zet de modusdraaiknop op **SCÈNE**.
- 2 Druk op **[MENU]**.
- 3 Selecteer **Opname1** (📷₁) → **SCÈNE** → **Beautyspot**.
- 4 Selecteer **Opname3** (📷₃) → **Gezichtstint**.
- 5 Stel opties in.
 - Selecteer een hogere instelling om de huidtint lichter te laten lijken.

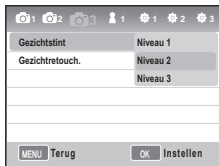

- 6 Selecteer **Opname3** (📷₃) → **Gezichtretouch.**

- 7 Stel opties in.
 - Selecteer een hogere instelling om de huidtint lichter te laten lijken.

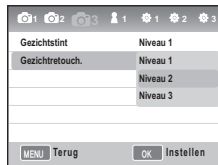

- 8 Kadreer het onderwerp en druk **[Sluiter]** half in om scherp te stellen.
- 9 Druk **[Sluiter]** volledig in om de opname te starten.



In de **beautyspot**-modus is het AF-gebied op **Gezichtsdet. AF** of **Zelfportret AF** ingesteld.

Een video opnemen

In de videomodus kunt u opnemen in high-definition kwaliteit (1280x720) opslaan. U kunt video's van maximaal 25 minuten lang maken. De video-opname wordt opgeslagen als een H.264-bestand (MPEG-4.AVC).

- 1 Zet de modusdraaiknop op .
- 2 Druk op **[MENU]**.
- 3 Selecteer **Opname1** () → **Kwalit.**
- 4 Stel opties in.
- 5 Selecteer **Opname3** () → **Spraak.**
- 6 Kies of u spraak wilt opnemen.
- 7 Druk op **[Sluiter]** om de opname te starten.



- 8 Druk op **[Sluiter]** om de opname te stoppen.



- De framesnelheid bij video-opnamen staat vast op 30 fps (30 frames/sec).
- Druk tijdens een video-opname eenmaal op de **[Scherptediepteknop]** om de AF-functie te activeren en nogmaals als u de functie weer wilt uitschakelen.

Een video-opname pauzeren

Met behulp van de pauzefunctie kunt u precies de gewenste scènes in één bestand opnemen en hoeft u niet met meerdere afzonderlijke videobestanden te werken.

Druk op **[OK]** om de opname te pauzeren.

- Druk nogmaals op **[OK]** om de opname te hervatten.



- H.264 (MPEG-4 part 10/AVC) is de nieuwste een videocoderingsindeling die in 2003 gezamenlijk door de internationale standaardisatieorganisaties ISO-IEC en ITU-T is ontwikkeld. Aangezien er bij deze indeling een hoge compressie wordt toegepast, kunnen er meer gegevens op een opslagmedium worden bewaard.
- Bij gebruik van een langzame geheugenkaart kan de video-opname worden onderbroken als de kaart de video niet snel genoeg kan verwerken. U kunt dit probleem oplossen door een snellere geheugenkaart te gebruiken of de grootte van de video terug te brengen.
- Wanneer bij een video-opname de beeldstabilisatie wordt gebruikt, kan het geluid van deze functie in de video hoorbaar zijn.
- Wanneer een videobestand de 4 GB overschrijdt, wordt de opname automatisch beëindigd. In dat geval kan de opname worden voortgezet door een nieuwe opname te beginnen.
- Het is altijd aan te bevelen om een geheugenkaart in de camera te formatteren. Wanneer u de kaart in een ander product of in de computer formateert, kan dit tot schade aan foto's leiden of kan de capaciteit van de geheugenkaart wijzigen.



- Als tijdens een video-opname het objectief wordt verwijderd, zal de opname worden onderbroken. Wissel niet tijdens een opname van objectief.
- Wees er bij het opnemen van video's op bedacht dat bepaalde camerageluiden zoals in- en uitzoomen en het indrukken van knoppen in de video hoorbaar zal zijn.
- Wanneer tijdens een video-opname plotseling onder een andere hoek wordt gefilmd, is het mogelijk dat de beelden niet optimaal worden opgenomen. Het is aan te bevelen om bij video-opnamen een statief te gebruiken. Op die manier wordt bewegingsonscherpte geminimaliseerd.
- Bij video-opnamen wordt alleen de **Multi AF**-functie ondersteund. Het is dus niet mogelijk om scherpstelprioriteiten zoals **Gezichtsdet. AF** te gebruiken.

Meer informatie over de basale opnamefuncties

Voor uitgebreidere informatie kunt u terecht in de gebruikershandleiding op de meegeleverde cd-rom ().

* Standaardwaarde

| Hoofdstuk | Functie | Beschrijving |  |
|--------------------------------------|--------------------------------------|---|---|
| De Handmatige modus gebruiken | De belichtingsoptie 'bulb' gebruiken | Wanneer u de handmatige modus gebruik, kunt u de 'bulb'-belichtingsmodus instellen door bij een sluitertijd van 30" (sec.) het instelwiel nog één stap verder te draaien. | 43 |
| Een video opnemen | De Diafragma waarde instellen | Bij het opnemen van video's kunt u de diafragemawaarde instellen. (Programma*, Diafragmaprioriteit) | 47 |
| | Het scherm laten uitfaden | U kunt het videoscherm tijdens het opnemen geleidelijk donkerder of lichter maken door gebruikt te maken van de faderfunctie. (Uit*, Infaden, Uitfaden, In/uitfaden) | 47 |
| | Windonderdrukking gebruiken | Met behulp van de windonderdrukkingsfunctie kunt u behalve het geluid van de wind ook omgevingsgeluid uitfilteren. (Uit*, Aan) | 48 |

Resolutie en beeldkwaliteit instellen



De functie kan rechtstreeks worden ingesteld door in de opnamemodus op [Fn] te drukken.

Een resolutie instellen P A S M SCENE

Als u de meeste details en de beste beeldkwaliteit voor uw foto's of video's wilt, is het een goed idee om de resolutie op de hoogste instelling te zetten. Het nadeel hiervan is wel dat de bestanden dan relatief groot worden.

De resolutie voor foto's instellen

- 1 Druk in de opnamemodus op [MENU].
- 2 Selecteer **Opname 1** () → **Fotoformaat** → een optie.

| Fotoformaat (beeldverhouding) | Soort gebruik |
|--|---|
| 14M 4592 x 3056 (3:2) | Afdrukken op maximaal A1-formaat |
| 10M 3872 x 2592 (3:2) | Afdrukken op maximaal A2-formaat |
| 6M 3008 x 2000 (3:2) | Afdrukken op maximaal A3-formaat |
| 2M 1920 x 1280 (3:2) | Afdrukken op maximaal A5-formaat |
|  4592 x 2584 (16:9) | Bij uitvoer naar een HDTV of afdrukken op A1-formaat (16:9) |
|  3872 x 2176 (16:9) | Bij uitvoer naar een HDTV of afdrukken op A3-formaat (16:9) |
|  3008 x 1688 (16:9) | Bij uitvoer naar een HDTV of afdrukken op A4-formaat (16:9) |

| | |
|--|---|
|  1920 x 1080 (16:9) | Bij uitvoer naar een HDTV of afdrukken op A5-formaat (16:9) |
|--|---|

De resolutie voor video's instellen

- 1 Druk in de video-opnamemodus op [MENU].
- 2 Selecteer **Opname 1** () → **Filmformaat** → een optie.

| | |
|---|---|
|  1280 (16:9) | Bij uitvoer naar een HDTV |
| 640 (4:3) | Bij uitvoer naar een normale tv |
| 320 (4:3) | Bij uploaden naar en gebruik op het web |

De functie kan rechtstreeks worden ingesteld door in de opnamemodus op [Fn] te drukken.

De beeldkwaliteit van foto's instellen

P A S M SCENE

Foto's worden in JPEG- of RAW-indeling opgeslagen.

Hoe lager de compressie, des te beter is de beeldkwaliteit. Voor een betere beeldkwaliteit zijn dus grotere bestanden nodig.

- 1 Druk in de opnamemodus op [MENU].
- 2 Selecteer **Opname 1** (1) → **Kwalit.** → een optie.

| | |
|--------------------|--|
| Superhoog | Superhoge kwaliteit instellen |
| Hoog | Hoge kwaliteit instellen |
| Normaal | Normale kwaliteit instellen |
| RAW | Opslaan in RAW-indeling |
| S.Fijn+RAW | Superhoge kwaliteit JPEG's en RAW-bestanden tegelijk opslaan |
| Fijn+RAW | Hoge kwaliteit JPEG's en RAW-bestanden tegelijk opslaan |
| Normaal+RAW | Normale kwaliteit JPEG's en RAW-bestanden tegelijk opslaan |



Beelden met de RAW-indeling worden opgeslagen zonder gegevensverlies en het fotoformaat wordt ingesteld op 14M(4592 x 3056). Hoewel de camera-instellingen zoals witbalans, contrast, kleurverzadiging en scherpte niet daadwerkelijk in het beeld worden toegepast, worden ze wel als informatie mee opgeslagen. Als u het RAW-bestand als een kant-en-klaar fotobestand in JPEG- of TIFF-indeling wilt opslaan, kunt u hiervoor de meegeleverde software (SAMSUNG RAW Converter) gebruiken. RAW-bestanden hebben de extensie "SRW." (Bijvoorbeeld: "SAM_9999.SRW")

De videokwaliteit instellen

De opgenomen video's worden opgeslagen in normale of hoge kwaliteit.

- 1 Druk op [MENU] in de opnamemodus.
- 2 Selecteer **Opname1** (2) → **Kwalit.** → een optie.

| | |
|----------------|-----------------------------|
| Normaal | Normale kwaliteit instellen |
| HQ | Hoge kwaliteit instellen |

De zelfontspanner gebruiken

De functie kan rechtstreeks worden ingesteld door in de opnamemodus op [] te drukken.

De zelfontspanner instellen

SMART P A S M SCENE

- 1 Druk in de opnamemodus op [MENU].
- 2 Selecteer **Opname 2** (📷₂) → **Snelheid**.
- 3 Druk na het selecteren van Timer op [Fn].
- 4 Selecteer het tijdsinterval met behulp van het instelwiel of [◀ / ▶].
 - U kunt een interval instellen variërend van 2 - 30 seconden.

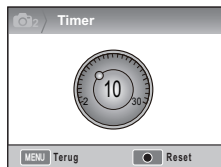

- 5 Wanneer er op [Sluiter] is gedrukt, wordt er automatisch een foto genomen wanneer het ingestelde interval is verstreken.

Druk nogmaals op [] of druk op [Sluiter] om de zelfontspanner te annuleren.



Foto's in het donker maken

De functie kan rechtstreeks worden ingesteld door in de opnamemodus op **[Fn]** te drukken.

De flitserontgrendeling gebruiken P A S M

U kunt flitsen wanneer de ingebouwde flitser met de flitserontgrendeling wordt geopend. Wanneer de flitser is gesloten komt er geen flits. In de modi **SMART**, **SCENE**, **C**, en **N** wordt automatisch opening van de flitser ondersteund.

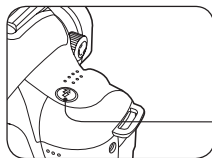









Flitserknop

- 1 Druk in de opnamemodus op **[Fn]**.
- 2 Kadreer het onderwerp en druk **[Sluiter]** half in om scherp te stellen.
- 3 Druk **[Sluiter]** volledig in om de opname te starten.
 - Wanneer de ingebouwde flitser met de flitservergrendeling omhoog is gebracht, worden de pop-up- en burstfunctie niet ondersteund wanneer de flitseroptie in het menu op **Uit** is ingesteld.

De flitseroptie instellen SMART P A S M C N SCENE

Als een foto op een donkere plaats wordt gemaakt, kan de foto erg donker uitvallen doordat er onvoldoende licht aanwezig is. Druk op **[Fn]** om de flitser omhoog te brengen.

- 1 Druk in de opnamemodus op **[MENU]**.
- 2 Selecteer **Opname 2 (O2)** → **Flitser** → een optie.

| | | |
|---|-------------------------------|---|
|  | Uit | Er wordt geen flits afgevuurd. |
|  | Smart Flitser | De hoeveelheid flitslicht wordt automatisch aangepast aan de hand van de belichting met het omgevingslicht. |
|  | Automatisch | Op donkere plaatsen wordt automatisch geflitst. |
|  | Auto + Rode ogen | Er wordt automatisch geflitst en rode ogen worden voorkomen. |
|  | Invulflits | <ul style="list-style-type: none">• Er wordt altijd geflitst.• De sterkte van de flits wordt automatisch geregeld. |
|  | Invulflits + Rode ogen | Er wordt altijd geflitst en rode ogen worden voorkomen. |
|  | 1e gordijn | De flits wordt onmiddellijk na opening van de sluiter afgevuurd |
|  | 2e gordijn | De flits wordt vlak voor het dichtgaan van de sluiter afgevuurd |

-  • Er wordt een beter resultaat bereikt als het onderwerp zich binnen het toepasselijke flitsbereik bevindt. (Zie Richtgetal in "Specificaties".)
- U kunt de optie voor automatisch flitsen alleen bij de externe flitser instellen voor exclusief gebruik door NX.
- Afhankelijk van de opnamemodus kunnen de beschikbare flitseropties verschillen.

De functie Anti-rote ogen gebruiken

P A S M  SCENE

Wanneer u op donkere plaatsen foto's maakt, kan door het flitslicht het rode-ogeneffect ontstaan. Zet in dat geval de flitseroptie op **Auto + Rode ogen** of **Invulflits + Rode ogen**.



- Met behulp van de functie Anti-rote ogen kan het rode-ogeneffect worden voorkomen doordat er voorafgaand aan de hoofdflits voorflitsen worden afgevuurd.
- Wanneer het onderwerp tijdens de voorflitsen beweegt of zich te ver van de camera bevindt, heeft dit mogelijk geen effect.

1e gordijn, 2e gordijn P A S M

De volgende foto's zijn gemaakt van rechtop bewegende onderwerpen bij respectievelijk de opties **1e gordijn** en **2e gordijn**. Bij de flitseroptie **1e gordijn** is het eerste deel van de actie scherp vastgelegd, doordat onmiddellijk bij het openen van de sluitser een flits wordt afgevuurd. Bij gebruik van de optie **2e gordijn** wordt de flits pas later afgevuurd, zodat in dat geval de laatste actie van het onderwerp scherp wordt vastgelegd.

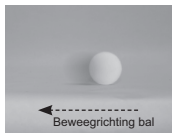

▲ Flits bij 1e gordijn

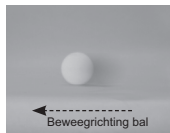

▲ Flits bij 2e gordijn

De ISO-waarde aanpassen P A S M

De ISO-waarde is de norm voor filmgevoeligheid die door de International Standards Organization (ISO) is vastgesteld en definieert de mate van reactie wanneer er licht in de camera valt. Aangezien de gevoeligheid bij hogere ISO-waarden toeneemt, is het mogelijk om in het donker natuurlijke opnamen te maken door de ISO-waarde te verhogen. Door de kortere sluitertijd die hierdoor mogelijk is, wordt ook bewegingsonscherpte tegengegaan.

- 1 Druk in de opnamemodus op **[MENU]**.
- 2 Selecteer **Opname 1** () → **ISO** → een optie.



- Hoe hoger de ISO-waarde, des te sterker de beeldruis.
- Door de ruisonderdrukingsfunctie te gebruiken kunt u de ruis die bij hoge ISO-waarden ontstaat, verminderen. (Gebruikershandleiding op de cd-rom, pagina 52)
- De beschikbare ISO-opties kunnen verschillen, afhankelijk van de geselecteerde opnamemodus.
- De functie kan rechtstreeks worden ingesteld door in de opnamemodus op **[ISO]** te drukken.

De flitssterkte regelen P A S M SCENE

Bij het instellen van de flitseroptie kunt u tevens de flitssterkte regelen.

- 1 Druk in de opnamemodus op **[MENU]**.
- 2 Selecteer **Opname 2**  → **Flitser**.
- 3 Druk op de **[Fn]**-knop wanneer u het gewenste item hebt geselecteerd.
- 4 Pas de flitssterkte aan met behulp van het instelwiel of **[◀ / ▶]**.
 - Hiermee kunt u de flitssterkte met ± 2 stops aanpassen.



De mate van aanpassing van de flitssterkte





- Wanneer het onderwerp te dichtbij is, de ISO-waarde te hoog is of de belichtingswaarde te groot of te klein is, zal het aanpassen van de flitssterkte weinig effect hebben.
- Bij bepaalde opnamemodi is het niet mogelijk om de flitssterkte te regelen.
- Wanneer de flitssterkte door een externe flitser wordt geregeld, wordt de belichtingswaarde van de externe flitser gebruikt wanneer deze aan de camera wordt gekoppeld.
- Als bij gebruik van de ingebouwde flitser het onderwerp zich erg dicht bij de camera bevindt, kan een deel van de foto donker worden doordat het objectief het flitslicht blokkeert. Controleer vooraf de benodigde afstand tussen camera en onderwerp. De minimumafstand voor flitslicht kan per objectief verschillen.
- Wanneer de zonnekap wordt geïnstalleerd, kan het licht van de ingebouwde flitser door de kap worden tegengehouden. Verwijder de zonnekap wanneer u de ingebouwde flitser gebruikt.

Scherpstelmethode

De scherpstelmethode wijzigen P A S M SCENE

Afhankelijk van het te fotograferen onderwerp kunnen er diverse scherpstelmethode worden gebruikt.

- 1 Druk in de opnamemodus op **[MENU]**.
- 2 Selecteer **Opname 2** (📷2/📷2) → **AF-modus** → een optie.

| | |
|---|--|
|  Enkelvoudige AF | Als er wordt scherpgesteld door [Sluiter] half in te drukken, houdt u op die manier de scherpstelling vast. |
|  Continu AF | Terwijl u [Sluiter] half ingedrukt houdt, wordt de scherpstelling continu op het onderwerp aangepast. |
|  Handm. scherpst. | U regelt de scherpstelling handmatig door aan de scherpstelling te draaien. |



- Met behulp van het controleniveau van **[AF/MF]** kan de scherpstelling handmatig worden aangepast.
- Wanneer er geen **AF/MF**-schakelaar op het objectief aanwezig is, kan de scherpstelling in de **AF**-modus handmatig worden geregeld als u **Handm. scherpste (MF)** selecteert.
- Welke opties beschikbaar zijn, kan per objectief verschillen.
- Wanneer u de scherpstelling handmatig regelt, kan de foto onscherp worden als er niet nauwkeurig is scherpgesteld. Neem pas een foto nadat er nauwkeurig is scherpgesteld. (pag. 27)
- U kunt de **AF**-modus rechtstreeks instellen door op de camera op **[AF•MF]** te drukken.

Het scherpstelgebied wijzigen

P A S M SCENE

U kunt ook scherpe en levendige foto's maken als het scherpstelgebied relatief tot het onderwerp is verlegd.

- 1 Druk in de opnamemodus op **[MENU]**.
- 2 Selecteer **Opname 2** (📷2) → **AF gebied** → een optie.

| | |
|--|---|
|  Keuze AF | Er wordt op het geselecteerde gebied scherpgesteld. |
|  Multi AF | Alle plaatsen in het beeld waar is scherpgesteld worden weergegeven. |
|  Gezichtsdet. AF | Alle gebieden waar is scherpgesteld worden weergegeven. |
|  Zelfportret AF | Wanneer bij gebruik van de zelfontspanner een geluidssignaal klinkt, kunt u de positie van het gezicht van het onderwerp controleren. |



- Afhankelijk van de opnamemodus kan de optie verschillen.
- Wanneer de **AF/MF**-schakelaar op het objectief op **MF** staat, kan het **AF**-gebied niet via het opnamemenu worden gewijzigd.
- Wanneer de functie **Multi AF** is geselecteerd, wordt het **AF**-gebied groen weergegeven zolang het onderwerp is scherpgesteld.
- De functie kan rechtstreeks worden ingesteld door in de opnamemodus op **[Fn]** te drukken.

Scherpstellen op het geselecteerde gebied

P A S M SCENE

Bij het bepalen van de compositie kan de scherpstelling op een door de gebruiker gewenst gebied worden ingesteld.

- 1 Druk in de opnamemodus op **[MENU]**.
- 2 Selecteer **Opname 2** (2) → **AF-gebied** → **Keuze AF**.

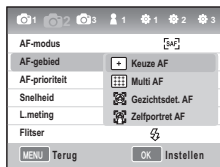

- 3 Druk op **[MENU]** om naar de vorige modus terug te gaan

- 4 Druk in de opnamemodus op **[OK]**.
- 5 Pas de grootte en positie van het scherpstelgebied aan met behulp van **[▲/▼/◀/▶]**.



- 6 Pas de grootte van het scherpstelgebied aan met het instelwiel.

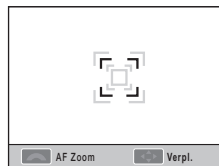

- 7 Kadreer het onderwerp en druk **[Sluiter]** half in om scherp te stellen.
- 8 Druk **[Sluiter]** volledig in om de opname te starten.

Gezichtsdetectie

Wanneer **Gezichtsdet. AF** is ingeschakeld, kan er bij portretten automatisch op menselijke gezichten worden scherpgesteld. Deze functie komt ook bij zelfportretten goed van pas.

Normale gezichtsdetectie P A S M SCENE

Bij gebruik van de gezichtsdetectieoptie kan de automatische scherpstelling worden ingesteld op basis van het gezicht.

Nadat de compositie is bepaald, kunnen er tot 10 gezichten door de camera worden gedetecteerd, aan de hand waarvan de scherpstelling en belichting worden bepaald.

- 1 Druk in de opnamemodus op **[MENU]**.
- 2 Selecteer **Opname 2** () → **AF-gebied** → **Gezichtsdet. AF**.

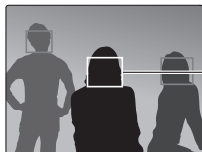

Het scherpstelkader wordt bij het dichtstbijzijnde gezicht wit weergegeven en voor de andere gezichten grijs.



- Gezichtsdetectie is mogelijk in de volgende gevallen niet effectief:
 - Wanneer het onderwerp zich te ver weg bevindt
 - Wanneer het te licht of te donker is
 - Wanneer het onderwerp kijkt niet in de richting van de camera
 - Wanneer een deel van het gezicht achter een voorwerp zoals een zonnebril schuil gaat.
 - Wanneer het onderwerp een heel andere gezichtsuitdrukking heeft
 - Wanneer het icht of tegenlicht op het gezicht niet gelijkmatig is
- Afhankelijk van de optie **Fotowizard** wordt het gezicht van het onderwerp mogelijk niet herkend.
- Afhankelijk van de opnamemodus kunnen de opties verschillen.
- Deze functie kan niet worden gebruikt wanneer er opties zoals Fotowizard, Handm. scherpte en Keuze AF zijn ingesteld.
- De gezichtsdetectie werkt sneller wanneer de camera zich dichterbij het onderwerp bevindt.
- Wanneer de functie **Gezichtsdet. AF** wordt gebruikt, wordt automatisch scherpgesteld op het witte scherpstelgebied.

Gezichtsdetectie bij zelfportret

P A S M Q SCENE

Voor het maken van een zelfportret wordt de brandpuntsafstand ingesteld op een punt dat voor close-ups geschikt is. Als er in het centrum een gezicht wordt gedetecteerd, klinkt er een geluidssignaal dat aangeeft dat de opname kan worden gemaakt.

- 1 Druk in de opnamemodus op **[MENU]**.
- 2 Selecteer **Opname 2 (📷2) → AF-gebied → Zelfportret AF.**
- 3 Druk op **[Sluiter]** als het geluidssignaal klinkt.



Wanneer het gezicht in het midden is, klinkt het signaal.



Aanpassing van helderheid en kleur in foto's

De belichting aanpassen (helderheid)

P A S SCENE

Afhankelijk van de hoeveelheid licht kunnen de foto's lichter of donkerder worden. In zo'n geval kan de belichting worden aangepast door de hoeveelheid licht die de sensor bereikt te regelen.



▲ Gebruik -

▲ 0

▲ Gebruik +

- 1 Controleer in de opnamemodus of het onderwerp goed is scherpgesteld
- 2 Draai aan het instelwiel terwijl u de knop ingedrukt houdt om de gewenste belichtingsaanpassing in te stellen.
 - De aanpassingswaarde voor de belichting is in de zoeker en op het scherm zichtbaar.
- 3 Druk op **[Sluiter]** om een foto te maken.

- Wanneer u de standaardbelichting gebruikt die automatisch door de camera wordt ingesteld, kan de foto soms te donker of te licht uitvallen. Dit is afhankelijk van de gefotografeerde scène. In zo'n geval kunt u de belichting bijstellen met een waarde die bij de omstandigheden past.
- Soms is het lastig om te beoordelen wat de juiste belichtingsinstellingen zijn. In zo'n geval kunt u **AE BKT** instellen (**een reeks opnamen met verschillende belichting**). Hiermee worden achtereenvolgens 3 foto's gemaakt: een met de normale belichting, één een stop donkerder en één een stop lichter (pag. 71).
- De belichtingswaarschuwing wordt rood weergegeven voor elk onderdeel buiten het bereik van '±3'.



De witbalans instellen PASM

De kleuren in de foto worden door de aanwezige lichtbronnen beïnvloed. Voor foto's met natuurgetrouwe kleuren kunt u de witbalans selecteren die bij de aanwezige lichtbron past, of de kleurtemperatuur handmatig aanpassen.

Bij moeilijke lichtbronnen kunt u de witbalans handmatig op de situatie aanpassen.

- 1 In Shooting mode, press **[MENU]**.
- 2 Selecteer **Opname 1** (📷/📷1) → **Witbalans** → een optie.

| | |
|---|---|
|  Auto witbalans | Er wordt automatisch een optimale lichtbron ingesteld die de kleurzwemen van plaatselijke lichtbronnen opheft. |
|  Daglicht | Geschikt voor buitenfoto's op een heldere dag |
|  Bewolkt | Geschikt voor in de schaduw op een bewolkte dag |
|  Wit TL-licht | Daglicht, TL-verlichting, met name geschikt voor wit TL-licht met een kleurtemperatuur van rond de 4200 K |
|  NW TL-licht | Daglicht, TL-verlichting, met name geschikt voor daglichtlampen met een kleurtemperatuur van rond de 5000 K |
|  Daglicht-TL | Daglicht, TL-verlichting, met name geschikt voor daglichtachtige lampen met een kleurtemperatuur van rond de 6500 K |
|  Kunstlicht | Geschikt voor verlichting met halogeen- en gloeilampen |
|  WB flitser | Geschikt wanneer u de ingebouwde flitser gebruikt. |
|  Aangep. instelling | Instelling voor directe meting van de lichtbron |
| K Kleurtemp | Handmatig een kleurtemperatuur instellen |



De functie kan rechtstreeks worden ingesteld door in de opnamemodus op **[WB]** te drukken.

De opnamemethode wijzigen

Het is niet eenvoudig om op het juiste moment een foto van een snelbewegend object te maken, of om bij een portretsessie de gewenste gezichtsuitdrukking vast te leggen. In dergelijke situaties kunt u de optie voor continu-opnamen gebruiken.

Continu-opnamen en zelfontspanner instellen



In bepaalde situaties is het handig om de optie voor continu-opnamen te selecteren.

- 1 Druk in de opnamemodus op **[MENU]**.
- 2 Selecteer **Opname 2** (📷2) → **Snelheid** → een optie.

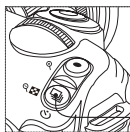

Transportmodusknop

De functie kan rechtstreeks worden ingesteld door in de opnamemodus op [] te drukken.

| | | |
|--|-----------------------|--|
| | 1 opname | Bij elke druk op de sluiterknop één foto maken. |
| | Continu | Meerdere opnamen achter elkaar maken wanneer u de sluiterknop ingedrukt houdt (3 foto's per seconde) |
| | Burst | 30 opnamen per seconde maken nadat de sluiterknop één keer is ingedrukt |
| | Timer | Automatisch een foto maken nadat er een bepaalde tijd is verstreken door de zelfontspanner in te stellen (de vertraging kan in hele seconden van 2 tot 30 seconden worden ingesteld) |
| | AE BKT | Wanneer de sluiterknop eenmaal wordt ingedrukt, worden er 3 opnamen achter elkaar gemaakt: een met de normale belichting, één een stop donkerder en één een stop lichter. |
| | WB BKT | Wanneer de sluiterknop eenmaal wordt ingedrukt, worden er 3 opnamen achter elkaar gemaakt: een met de normale belichting en twee met een andere witbalans. |
| | Fotowizard BKT | Wanneer de sluiterknop eenmaal wordt ingedrukt, worden er 3 opnamen achter elkaar gemaakt met elk een andere fotowizardinstelling. |



- Afhankelijk van de opnamemodus kunnen de opties verschillen.
- **WB BKT** en **Fotowizard BKT** zijn functies waarmee de het beeld na de opname wordt gecorrigeerd.
- Als de fotokwaliteit is ingesteld op de RAW-indeling, kunnen de opties voor het instellen van WB BKT, Fotowizard BKT (bracketing) niet worden gebruikt.
- Voor de opnameoptie **Burst** is het niet mogelijk om het beeldformaat te selecteren en is de beeldkwaliteit vastgesteld op 1472 x 976 pixels. Wanneer u de opnameoptie **Burst** gebruikt, kan het oplossen van foto's langer duren.
- Voor de opnameoptie **Burst** kunnen de opgenomen beelden niet in de RAW-indeling worden opgeslagen en kan de ISO 100-waarde niet door de gebruiker worden ingesteld.
- Zowel de ingebouwde filterser als de externe filterser kunnen niet worden gebruikt wanneer de opnameoptie **Burst** is ingesteld.
- Wanneer de opnameoptie **Burst** is geactiveerd kan de sluitersnelheid worden ingesteld op 1/30 sec. of sneller.
- Dit product ondersteunt de opnamemodus **Burst** waarmee tot 30 opnamen per seconde kunnen worden gemaakt. De foto's die in de opnamemodus **Burst** zijn gemaakt, kunnen enigszins vergroot worden opgeslagen.

Speciaal effect/foto retoucheren

Fotowizard P A S M

Met behulp van de Fotowizard kunt u uw foto's diverse verschillende sferen meegeven.

- 1 Druk in de opnamemodus op **[MENU]**.
- 2 Selecteer **Opname 1**  → **Fotowizard** → een optie.



- 3 Stel de gedetailleerde opties van de fotowizard in met behulp van **[▲/▼/◀▶]**.
 - U kunt de kleur, de verzadiging, de scherpte en het contrast regelen.
- 4 Stel de gewenste waarde in.



- De functie kan rechtstreeks worden ingesteld door in de opnamemodus op  te drukken.

Meer informatie over de uitgebreide opnamefuncties

Voor uitgebreidere informatie kunt u terecht in de gebruikershandleiding op de meegeleverde cd-rom. ().

* Standaardwaarde

| Hoofdstuk | Functie | Beschrijving |  |
|--|--|--|---|
| Resolutie en beeldkwaliteit instellen | Ruisonderdrukking | Met deze functie wordt ruis in foto's verminderd. (Hoge ISO ruisonderdr., Lange ruisonderdr.) | 52 |
| Foto's in het donker maken | Een externe flitser gebruiken (optioneel toebehoren) | De A-TTL automatische flitsmodus kan worden gebruikt door gebruik te maken van een externe flitseenheid (SEF 20A of SEF 42A). | 57 |
| Scherpstelgebied wijzigen | AF-prioriteit | Wanneer de functie AF-prioriteit actief is, kan er bij handmatige scherpstelling niet worden afgedrukt als het onderwerp niet is scherpgesteld. (Uit, Aan*) | 59 |
| | AF-hulplampje | Op donkere plaatsen werkt de automatische scherpstelling beter wanneer u het AF-hulplampje inschakelt. (Uit, Aan*) | 60 |

* Default value

| Hoofdstuk | Functie | Beschrijving |  |
|--|---------------------------------------|--|---|
| De helderheid en kleuren van foto's aanpassen | Belichting aanpassen | U kunt de belichtingsaanpassing in niveaus ('stoppen') instellen. (1/3*, 1/2) | 64 |
| | De lichtmeetmethode wijzigen | U kunt de lichtmeetmethode instellen. (Spot, Centrumgewogen, Multi*) | 65 |
| | Fijnregeling van de witbalans | U kunt de witbalans nauwkeurig instellen. | 67 |
| | Gebruikersinstelling van de witbalans | U kunt de witbalans met een gebruikersinstelling instellen. | 67 |
| | De kleurtemperatuur instellen | Het is mogelijk om de witbalans aan de hand van de kleurtemperatuur in te stellen. | 68 |
| | Kleurruimte | Hiermee wordt de kleurruimte voor de foto ingesteld. (sRGB*, Adobe RGB) | 69 |
| | Smart bereik | Hiermee wordt vloeiend het verlies van heldere details gecorrigeerd dat door de verschillende schaduwgradaties in het beeld ontstaat. (Uit*, Aan) | 70 |
| Changing the shooting method | Detailed bracket setup | Voor reeksopnamen kunnen opties voor de belichting, witbalans en fotowizard worden ingesteld. (AE BKT instellen, WB BKT instellen, P Wiz BKT instel.) | 72 |
| Effect application/picture correction | Custom picture wizard setup | Selecteer de optie Aangepast om de kleur naar wens aan te passen. | 74 |
| Key Mapping setup | Key Mapping setup | De functie van bepaalde knoppen op de camera kan worden gewijzigd. | 75 |

Weergeven (foto/video)

In de weergavemodus foto's bekijken

De gebruiker kan opgeslagen foto's en videos bekijken.

- 1 Druk op [▶].
 - Hiermee worden de recent opgeslagen bestanden weergegeven.
- 2 Bekijk de foto's op volgorde met behulp van [◀▶].
 - Wanneer het weergavescherm meerdere keren wordt geselecteerd, wordt de laatste weergegeven foto of video weergegeven wanneer het weergavescherm opnieuw wordt gestart.

Beschrijving over fotoweergave

Wanneer u in de weergavemodus op [DISP] drukt, verschijnt de scherm informatie.

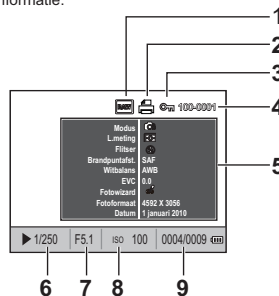

| | |
|---|---|
| 1 | Indicator RAW-bestand |
| 2 | Bestand met ontwikkelinformatie |
| 3 | Beschermd bestand |
| 4 | Bestandsnummer |
| 5 | Metagegevens van de gemaakte foto |
| 6 | Sluitertijd |
| 7 | Diafragmawaarde |
| 8 | ISO-waarde |
| 9 | Weergegeven bestand/totaalaantal gemaakte bestanden |

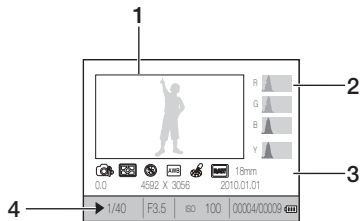

| | |
|---|---|
| 1 | Gemaakte foto |
| 2 | RGB-histogram |
| 3 | Opnamemodus, lichtmeting, flitser, witbalans, foton wizard, Brandpuntafst. |
| 4 | Sluiter tijd, Diafragma waarde, ISO-waarde, geselecteerd bestand/totaalaantal bestanden/ batterijgegevens |

Beschrijvingen over videoweergave

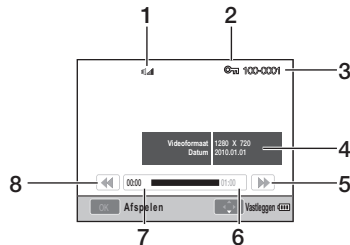

| | |
|---|---|
| 1 | Volumeregeling |
| 2 | Beschermde bestand |
| 3 | Bestandsnummer |
| 4 | Metagegevens van de gemaakte video |
| 5 | Terugspoelen |
| 6 | Totale speelduur van geselecteerd bestand |
| 7 | Huidige speeltijdstip |
| 8 | Terugspoelen |



Bestanden in het Smart Album op categorie bekijken

De bestanden kunnen op bestandsnaam, datum (dag), datum (week) en type worden gesorteerd en weergegeven.

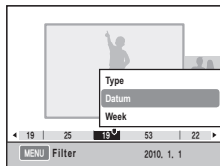
- 1 Druk in de weergavemodus op [].
- 2 Druk op [MENU].
- 3 Selecteer de gewenste weergavemethode.



| | |
|--------------|------------------------------|
| Type | Sorteren op bestandsindeling |
| Datum | Sorteren op datum |
| Week | Sorteren op week |

- 4 U kunt de volgende items kiezen door aan het instelwiel te draaien of [ / ] te gebruiken.
- 5 Druk op [] om naar de vorige terug te gaan.



Wanneer u het Smart Album uitvoert of bij uitvoer de categorie wijzigt, kan er afhankelijk van het aantal bestanden enige vertraging optreden. Wacht dan even totdat het Smart Album kan verschijnen.

Gesplitste weergave gebruiken

Doordat er verschillende bestanden tegelijk op één scherm kunnen worden weergegeven, kunt u gemakkelijk bestanden doorzoeken.



Voor een miniaturesweergave met 9 foto's drukt u twee keer op [], of drukt drie keer op [] voor een miniaturesweergave met 20 foto's.

(Druk op [] om te annuleren.)

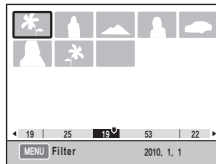

Bestandsbeveiliging

U kunt bestanden tegen wissen beveiligen.

- 1 Druk in de weergavemodus op **[AEL]**.
- 2  verschijnt op het scherm.
- 3 Druk op **[AEL]** om te annuleren.

Bestanden wissen

In de weergavemodus kunnen bestanden worden geselecteerd en gewist.





De functie kan worden ingesteld door in de weergavemodus op **[MENU]** te drukken.

Eén foto wissen

U kunt afzonderlijke foto's wissen wanneer u het gewenste bestand selecteert.

- 1 Wanneer u in de weergavemodus het te verwijderen bestand hebt geselecteerd, drukt u op .
- 2 Selecteer **Ja** in het pop-upvenster.

Deleting selected file

- 1 Wanneer u in de weergavemodus het te verwijderen bestand hebt geselecteerd, drukt u op .
- 2 Selecteer in het pop-upvenster **Meer wissen**.
- 3 Nadat u een te verwijderen bestand hebt geselecteerd, drukt u op .
- Druk nogmaals op  om de selectie op te heffen.
- 4 Druk op .
- 5 Selecteer **Ja** in het pop-upvenster.

Alle bestanden wissen

Alle bestanden op de geheugenkaart kunnen tegelijk worden gewist.

- 1 Druk in de weergavemodus op **[MENU]**.
- 2 Selecteer **Weergave [▶] → Wissen → Alles**.
- 3 Selecteer **Ja** in het pop-upvenster.

Vergroten/verkleinen

Bij zoeken in de weergevemodus kunnen foto's worden vergroot.

Vergroten



Druk op [⊙] om de foto te vergroten.
(Druk op [□] om de foto te verkleinen.)

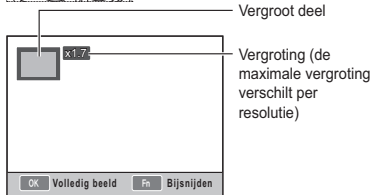

Vergroot deel

Vergroting (de maximale vergroting verschilt per resolutie)

Het vergrote gebied verschuiven

Druk op [▲/▼/◀/▶].

Het vergrote gebied uitsnijden

Druk op de knop [Fn] wanneer het uit te snijden gedeelte wordt weergegeven (wordt als apart bestand opgeslagen)

Een diavoorstelling weergeven

U kunt foto's als diavoorstelling weergeven, met diverse effecten en achtergrondmuziek.

- 1 Druk in de weergevemodus op [MENU] → [▶].
- 2 Selecteer de gewenste optie.
 - Als u zonder een optie in te stellen wilt afspelen, gaat u naar **stap 4**.

| | |
|-----------------|--|
| | Selecteer de foto's voor de diavoorstelling. <ul style="list-style-type: none"> • Alles: alle opgeslagen foto's in de diavoorstelling weergeven. • Datum: foto's van een specifieke datum in de diavoorstelling weergeven. • Select.: Foto's selecteren om in de diavoorstelling weer te geven |
| Foto's | |
| Effect | <ul style="list-style-type: none"> • Het overgangseffect tussen de foto's selecteren. • Als u geen overgangseffect wilt, selecteert u Uit. |
| Interval | • De overgangstijd voor de foto's selecteren |
| Muziek | Achtergrondmuziek afspelen |

- 3 Stel een gewenste optie in.
- 4 Selecteer **Diashow** → **Afspelen**.
 - Als u de foto's wilt herhalen, selecteert u de optie **Herhalen**.
- 5 Bekijk de diavoorstelling
 - U kunt het afspelen van de diashow stoppen door op de [OK] -knop en vervolgens op de knop [◀/▶] te drukken.

| | |
|-----------------------|-----------------------|
| Pauze/Afspelen | Druk op de knop [OK]. |
|-----------------------|-----------------------|

Een video bekijken

In de weergavemodus kunt u video's afspelen en tijdens het afspelen een interessant gedeelte opslaan door het uit te snijden of als foto vast te leggen.



- 1 Wanneer u in de weergavemodus een video hebt geselecteerd, drukt u op [OK].
- 2 Geniet van de video.



| | |
|-----------------------|--|
| Terugspoelen | Druk op [◀]. |
| Pauze/Afspelen | Druk op [OK]. |
| Terugspoelen | Druk op [▶]. |
| Volumeregeling | Draai het instelwiel naar links/rechts |
| Stop | Druk op [▲]. |

Beelden uit een video als foto vastleggen





Tijdens het afspelen van een video kunt u beelden als foto vastleggen.

- 1 Druk in de weergavemodus op [].
- 2 Druk tijdens het afspelen van een video op [].
- 3 Druk bij het gepauzeerde beeld op [].



- De resolutie van een afzonderlijk beeld is hetzelfde als de filmresolutie.
- Het afzonderlijke beeld wordt opgeslagen onder een andere bestandsnaam.

Een deel van een video uitsnijden

- 1 Druk in de weergavemodus op [].
- 2 Selecteer het beginpunt voor de uitsnede door tijdens het afspelen van de video op [] → [] te drukken.
- 3 Selecteer het eindpunt door op [] → [] te drukken.
- 4 Druk in het pop-upvenster op **Ja**.



- Het geknipte bestand wordt opgeslagen onder een andere bestandsnaam.



Bestanden naar de computer overbrengen

Voor Windows-gebruikers

U kunt bestanden overbrengen door de camera op een pc aan te sluiten.

Programma's installeren

Hardware- en softwarevereisten

| Onderdeel | Vereisten |
|-------------------|--|
| Processor | Pentium III 500 MHz of sneller (Pentium III 800 MHz of sneller aanbevolen) |
| RAM | 256 MB of meer (512 MB of meer aanbevolen) |
| Besturingssysteem | Windows 2000/XP/Vista |
| Schijfruimte | 250 MB of meer (1 GB of meer aanbevolen) |
| Overig | <ul style="list-style-type: none">• USB-poort• Cd-romstation• 1024 x 768 pixels, monitor met ondersteuning voor 16-bits kleuren (ondersteuning voor 24-bits kleuren aanbevolen)• Microsoft Direct X 9.0C of nieuwer |



Vereisten voor QuickTime Player 7.6

- Intel Pentium 4, 3.2 GHz of hoger / AMD Athlon™ 64FX, 2.6 GHz of hoger
- Windows XP Service Pack 2 of Vista
- Minimaal 512 MB RAM (1 GB of meer aanbevolen)
- nVIDIA Geforce 7600GT of hoger / ATI X1600-serie of hoger aanbevolen



- Het gebruik van een zelfgemonteerde pc of een niet-ondersteunde pc en besturingssysteem kan tot gevolg hebben dat uw garantie vervalt.
- De programma's werken mogelijk niet goed onder de 64-bits versies van Windows XP en Vista.

Programma's op de cd-rom

| Programma | Doel |
|-----------------------|--|
| Samsung Master | Foto's en video's bewerken |
| QuickTime Player 7.6 | Video's (H.264-bestanden (MPEG-4.AVC)) op een pc afspelen. |
| Samsung RAW Converter | Zet RAW-bestanden om in de gewenste bestandsindeling. |
| Adobe Reader | De gebruikershandleiding weergeven. |

- 1 Plaats de installatie-cd in een compatibel cd-romstation.
- 2 Wanneer het installatiescherm wordt weergegeven, klikt u op Samsung Digital Camera Installer om de installatie te starten.



- 3 Selecteer de programma's die u wilt installeren en volg de aanwijzingen op het scherm.
- 4 Klik op Exit om de installatie te voltooien en start de computer opnieuw op.

Bestanden naar de pc overbrengen

Wanneer u de camera op de pc hebt aangesloten, zal deze laatste de camera als een verwisselbaar schijfstation herkennen.

- 1 Sluit de camera met de USB-kabel op de pc aan.

 U moet de kabel aansluiten op de juiste aansluiting op de camera. Als u de kabel omgekeerd aansluit, kunnen de bestanden beschadigen. De fabrikant is niet verantwoordelijk voor enig verlies van gegevens.

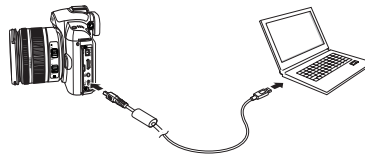

- 2 Schakel de camera in.
 - Selecteer Computer in het pop-upvenster.
- 3 Selecteer op de computer Deze computer → Verwisselbare schijf → DCIM → "XXXXPHOTO" of selecteer de map "XXX_MMDD".
- 4 Selecteer de gewenste bestanden en sleep ze naar de computer, of sla ze daarnaartoe op.



- Als het matype is ingesteld op Datum, wordt de mapnaam weergegeven als "XXX_MMDD." Als de opname bijvoorbeeld op 1 januari is gemaakt, wordt de mapnaam weergegeven als "101_0101".

De camera loskoppelen (Windows XP)

Wanneer het statuslampje op de camera knippert, worden er gegevens overgedragen. Wacht totdat het statuslampje niet meer knippert.

- 1 Wanneer het statuslampje op de camera knippert, worden er gegevens overgedragen. Wacht totdat het statuslampje niet meer knippert.
- 2 Klik op  op de werkbalk rechtsonder in het scherm van de computer.



- 3 Klik op het pop-upbericht.
- 4 Verwijder de USB-kabel.

Samsung Master gebruiken

U kunt bestanden downloaden of foto's en video's bewerken die op de computer zijn opgeslagen. Raadpleeg het Help-menu voor meer informatie.



Dit programma biedt geen ondersteuning voor het bewerken van videobestanden (H.264 (MPEG4.AVC)) op de camera.

Bestanden downloaden met Samsung Master

Wanneer u de camera op een computer aansluit, verschijnt er automatisch een venster voor het downloaden van bestanden.

- 1 Selecteer de bestanden die u wilt downloaden.
- 2 Klik op Volgende en volg de aanwijzingen op het scherm.

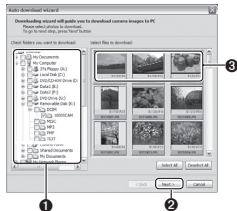

| Nr. | Beschrijving |
|-----|---|
| 1 | Selecteer de locatie van de bestanden die u wilt downloaden. |
| 2 | Klik hier om de geselecteerde bestanden te downloaden. |
| 3 | Miniaturen van bestanden; klik op een afbeelding om deze te downloaden. |

De interface van Samsung Master

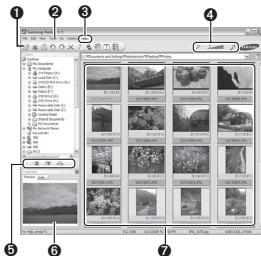

| Nr. | Beschrijving |
|-----|---|
| 1 | Werkbalk |
| 2 | Menu's |
| 3 | Klik hier voor meer informatie over het programma. |
| 4 | Klik hier om de miniatures in de lijst te vergroten of verkleinen. |
| 5 | De modus wijzigen. <ul style="list-style-type: none"> • Weergavemodus • Fotobewerkingsmodus • Videobewerkingsmodus |
| 6 | Informatie over het geselecteerde bestand weergeven. |
| 7 | De foto's in de geselecteerde map; dubbelklik erop om ze op schermgrootte weer te geven. |

Samsung RAW Converter gebruiken

Met Samsung RAW Converter kunt u RAW-bestanden naar wens bewerken en vervolgens ontwikkelen. Tevens kunt u hier op dezelfde manier JPEG- en TIFF-bestanden mee bewerken. Deze software is alleen compatibel met Windows XP en Vista.

Om het programma te starten klikt u op [Start → Alle programma's → Samsung RAW Converter → Samsung RAW Converter]

■ RAW-bestanden ontwikkelen



- Hieronder vindt u een overzicht van de bewerkingsfuncties.

① Menubalk

② Beeldbewerkingsfuncties

[Belichtingscompensatie]: De belichting aanpassen.

[Witbalans]: De witbalans aanpassen.

[Kleur]: De hoge lichten van het beeld aanpassen

[Tint]: De kleurtint aanpassen

[Scherpte/
ruisonderdrukking]: De scherpte aanpassen.

[Ontwikkeling]: Voorbeeld van het uiteindelijke beeld.

③ Hogelichtenregeling

De verzadiging en hoge lichten van het geselecteerde beeld aanpassen.

④ Histogram

Hier worden de kleurlagen van het geselecteerde beeld weergegeven.

⑤ Voorbeeldvenster

Hier wordt het geselecteerde beeld weergegeven.



Raadpleeg het [Help]-menu in Samsung RAW Converter voor meer informatie.

Foto's met een fotoprinter afdrukken (PictBridge)

U kunt foto's met een PictBridge-compatibele printer afdrukken door de camera rechtstreeks op de printer aan

- 1 Schakel de printer in en sluit de camera er met een USB-kabel op aan.



- 2 Schakel de camera in.

- Selecteer **Printer** in het pop-upvenster.



- Als de printer een massaopslagfunctie heeft, moet in het instellingenmenu eerst de USB-modus op **Printer** worden ingesteld.

- 3 Druk op [◀▶] om een foto te selecteren.

- Druk op [MENU] om afdrুকopties in te stellen.

- 4 Druk op [OK] om af te drukken.

Afdrukopties instellen

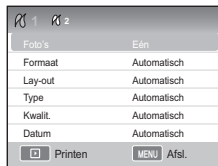

| | |
|------------------|---|
| Foto's | Kiezen of alleen de huidige foto dan wel alle foto's moeten worden afgedrukt. |
| Formaat | Hier geeft u de afdrুকgrootte op. |
| Lay-out | Hiermee drukt u miniaturen af. |
| Type | Hier selecteert u het papiertype. |
| Kwalit. | Hier stelt u de afdrুকkwaliteit in. |
| Datum | Hier stelt u in of de datum moet worden afgedrukt. |
| Best.naam | Hier stelt u in of de bestandsnaam moet worden afgedrukt. |
| Reset | Hiermee stelt u de afdrুকopties op de beginwaarden terug. |



Bepaalde opties worden niet door alle printers ondersteund.

Meer informatie over functies voor weergeven en bewerken

Voor uitgebreidere informatie kunt u terecht in de gebruikershandleiding op de meegeleverde cd-rom. ().

* Standaardwaarde

| Hoofdstuk | Functie | Beschrijving | () |
|---|--|--|--|
| Weergeven (foto/video) | Autom. draaien | Foto's die verticaal zijn gemaakt bij de weergave automatisch draaien. | 81 |
| | Markeren | Hiermee worden te lichte delen in de foto gemarkeerd. | 81 |
| Foto's bewerken | De resolutie wijzigen | In het fotobewerkingsmenu kunt u de resolutie van foto's wijzigen. | 85 |
| | Draaien | In het fotobewerkingsmenu kunt u foto's draaien en vervolgens opslaan. | 85 |
| | Anti-rode ogen | U kunt het rode-ogeneffect verwijderen. | 86 |
| | Tegenlicht aanpassen | U kunt het donkere gedeelte van een foto die u bij tegenlicht genomen hebt, bijwerken. | 86 |
| | Fotostyler | Met behulp van de Fotostyler kunt u uw foto's diverse verschillende sferen meegeven. | 86 |
| | Gezicht retoucheren | U kunt het gezicht in een portretopname door retoucheren verzachten. | 86 |
| | Afdrukopties instellen (DPOF) > aant. exemplaren, index, afdrukformaat | U kunt voor foto's opgeven op welk formaat ze moeten worden afgedrukt en hoeveel afdrucken u wilt. | 87 |
| | Bekijken op tv (HDTV) | Bekijken op een HDTV | U kunt foto's en video's op een televisiescherm bekijken door de camera via een A/V-kabel op de tv aan te sluiten. |
| Bestanden naar de computer overbrengen | Gebruik in een Macintosh-omgeving | U kunt de camera op een Macintosh-computer aansluiten. | 94 |

Camera-instellingenmenu

De algemene camera-instellingen kunnen naar wens worden ingesteld via het instellingenmenu.

- 1 Druk in de opname- of weergavemodus op **[MENU]**.
- 2 Selecteer het gewenste instellingenmenu.

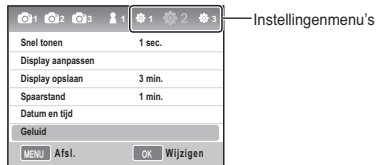

- 3 Selecteer het gewenste item



- 4 Druk op **[MENU]** om naar de vorige modus terug te gaan.



Geluid

* Standaardwaarde

| | |
|-------------------------|---|
| Systeemvolume | U kunt het geluid instellen dat klinkt wanneer er met de camera wordt gewerkt. (Uit, Laag, Middel*, Hoog) |
| AF-geluid | Het geluid van de AF-modus kan worden ingesteld. (Uit, Aan*) |
| Bedieningsgeluid | Het bedieningsgeluid van de camera kan worden ingesteld. (Uit, Aan*) |

Schermb

* Standaardwaarde

| | |
|--------------------------|---|
| Language | Hier stelt u de weergavetaal voor de camera software in. |
| Display aanpassen | Hiermee kunt u de helderheid, instelling voor automatische helderheid en de kleuren van het scherm aanpassen. Helderh. scherm: afhankelijk van het feit of u de zoeker of het scherm gebruikt, kan de helderheid met behulp van [▲/▼] worden aangepast. Helderheid autom.: Hiermee past u de helderheid van het scherm aan. Displaykleur: afhankelijk van het feit of u de zoeker of het scherm gebruikt, kunnen de kleuren van het scherm met behulp van [▲/▼/◀/▶] worden aangepast. |
| Display opslaan | Hier kan het interval voor uitschakeling van het scherm worden ingesteld. (Uit, 0,5 min.*, 1 min., 3 min., 5 min., 10 min.) |
| Snel tonen | Hiermee kunt u instellen of en hoe snel de foto na het maken wordt weergegeven. (Uit, 1 sec.*, 3 sec., 5 sec., Vasthouden) |





Normale instellingen 1 (⚙️ 1)

* Standaardwaarde

| | |
|---------------------------|--|
| <p>Formatt</p> | <p>Hiermee wordt de geheugenkaart geformatteerd (alle bestanden, ook beveiligde, worden gewist). (Ja, Nee*)</p> <p><input checked="" type="checkbox"/> Er kunnen fouten optreden als u een kaart gebruikt die in een camera van een ander merk, een kaartlezer of een computer is geformatteerd. Gebruik alleen kaarten die in de camera zijn geformatteerd.</p> |
| <p>Reset</p> | <p>Hiermee worden het instellingenmenu en de opnameopties op de beginwaarden teruggezet. (De datum, tijd, taal en video-uitvoerinstelling blijven bewaard.)(Ja, Nee*)</p> |
| <p>Best.naam</p> | <p>Hiermee wordt de bestandsbenaming ingesteld. Standaard* : SAM_XXXX.JPG(sRGB)/_SAMXXXX.JPG(Adobe RGB) Datum: MMDDXXXX.JPG(sRGB)/_MDDXXXX.JPG(Adobe RGB, jan. - sep.)/ _ADDXXXX.JPG(Adobe RGB, waarbij A staat voor okt, B voor nov, C voor dec) Een foto die bijvoorbeeld op 1 januari in sRGB is gemaakt, wordt als "0101xxxx.jpg" opgeslagen.</p> |
| <p>Bestandsnr.</p> | <p>Hiermee wordt de bestandsnummering ingesteld. (Serie*, Reset)</p> <ul style="list-style-type: none"> • De map met de allereerste foto's heet bijvoorbeeld 100PHOTO en de bestandsnaam wordt SAM_0001 (bij de sRGB-kleurruimte). • Het bestandsnummer wordt steeds met 1 opgehoogd, van SAM_1001 tot SAM_9999. • Het mapnummer wordt steeds met 1 opgehoogd, van 100PHOTO tot 999PHOTO. • Het maximaantal bestanden dat in één map kan worden opgeslagen, is 999. • De bestandsnaam wordt gegeven volgens de DCF-specificatie (Design rule for Camera File system). • Wanneer een bestandsnaam willekeurig wordt gewijzigd, kan het bestand mogelijk niet meer op de camera worden weergegeven. |
| <p>Maptype</p> | <p>Hiermee wordt het type map ingesteld. Standaard* : XXXPHOTO Datum: XXX_MMDD</p> |

Normale instellingen 2 (⚙️₂)

* Standaardwaarde

| | |
|-------------------------|--|
| Spaarstand | Hiermee wordt de camera na een periode van inactiviteit automatisch uitgeschakeld. (0,5 min., 1 min.*, 3 min., 5 min., 10 min., 30 min.)  • De uitschakeltijd blijft ook bij het vervangen van de batterij bewaard.  • Dit werkt mogelijk niet wanneer de camera op een computer, tv of printer is aangesloten of wanneer een diavoorstelling of film wordt afgespeeld. |
| Datum & tijd | Hiermee wordt weergave van de datum en tijd waarop een foto is gemaakt, ingesteld. (Type, Datum, Tijdzone, Tijd, Afdruk)  • De datum en tijd zijn bij weergave van de foto rechtsonder zichtbaar.  • Bij het afdrukken van een foto kan het gebeuren dat de datum niet juist wordt afgedrukt. Dit kan per merk of model printer verschillen. |

Normale instellingen 3 (3)

* Standaardwaarde

| | |
|----------------------------------|---|
| <p>Sensor reinigen</p> | <p>Sensor reinigen: bij gebruik van deze menuoptie wordt het stof van de sensor verwijderd. Bij inschakelen: met deze optie wordt het stof telkens wanneer de camera wordt ingeschakeld, van de sensor verwijderd. (Aan, Uit*)</p> <p> Aangezien dit product gebruikmaakt van een verwisselbare optiek, kan er bij het wisselen van objectief stof op de sensor komen. Afhankelijke van de opnameomstandigheden is het mogelijk dat er daardoor stof op de foto zichtbaar is. Het is aan te bevelen om het objectief niet te verwisselen wanneer er kans bestaat dat er stof op de sensor komt. Bevestig de lenscap wanneer u het objectief niet gebruikt.</p> |
| <p>Video</p> | <p>Selecteer het juiste uitvoersignaal voor uw land wanneer u de camera op een extern apparaat (zoals een monitor of tv) aansluit. NTSC*: VS, Canada, Japan, Korea, Taiwan, Mexico enzovoort. PAL (ondersteunt alleen BDGHI): Australië, België, China, Denemarken, Duitsland, Engeland, Finland, Italië, Koeweit, Maleisië, Nederland, Nieuw-Zeeland, Noorwegen, Oostenrijk, Singapore, Spanje, Thailand, Zweden, Zwitserland enzovoort.</p> |
| <p>Anynet+ (HDMI-CEC)</p> | <p>Wanneer u de camera op een HDTV hebt aangesloten die Anynet+ (HDMI-CEC) ondersteunt, kan de weergavefunctie van de camera met de afstandsbediening van de televisie worden bediend (Gebruikershandleiding op de cd-rom, pagina 90). Aan*: de weergavefunctie van de camera kan met de afstandsbediening van de televisie worden bediend. Uit: de weergavefunctie van de camera kan NIET met de afstandsbediening van de televisie worden bediend.</p> |
| <p>HDMI-formaat</p> | <p>De resolutie op een HDTV kan worden gewijzigd wanneer u een HDMI-kabel gebruikt. (Bij NTSC: Auto*, 1080i, 720p, 480p) (Bij PAL: Auto*, 1080i, 720p, 576p)</p> <p> Als de geselecteerde resolutie niet door de HDTV wordt ondersteund, wordt automatisch de onderliggende resolutiewaarde geselecteerd.</p> |
| <p>Firmware bijwerken</p> | <p>Hier vindt u informatie over de versie de camerabody en het objectief en kunt u de firmware upgraden. Firmware body: Hier kunt u de firmware van de camerabody upgraden. Firmware lens: Hier kunt u de firmware van het objectief upgraden.</p> <p> • U kunt de firmware-upgrades downloaden van www.samsungimaging.com. • De firmware-update kan niet worden uitgevoerd wanneer de batterij niet volledig is opgeladen. Voer de firmware-update uit wanneer de batterij volledig is opgeladen of wanneer de adapter is aangesloten (optioneel). • Wanneer de firmware-upgrade wordt uitgevoerd, worden de standaardwaarden voor de aangepaste opties van de gebruiker gereset. (De datum, tijd, taal en video-uitvoeringinstelling blijven bewaard.)</p> |

Foutmeldingen

Als een van de volgende foutmeldingen verschijnt, kunt u de onderstaande oplossingen proberen.

| Foutmelding | Mogelijke oplossing |
|----------------------------|---|
| Kaartfout | <ul style="list-style-type: none">• Schakel de camera uit en weer in.• Verwijder de geheugenkaart en plaats dezeweer terug.• Formateer de geheugenkaart. (pag. 74) |
| Kaart vergrendeld | Ontgrendel de geheugenkaart. |
| DCF Full Error | Bestandsnamen komen niet met de DCF-norm overeen. Breng de bestanden op de geheugenkaart naar een computer over en formateer de kaart. (pag. 74) |
| Bestandsfout | Wis het beschadigde bestand of neem contact op met een servicecentrum. |
| Batterij bijna leeg | Plaats een opgeladen batterij of laad de batterij op. |
| Geheugen vol | Wis onnodige bestanden of plaats een nieuwe geheugenkaart. |
| Geen afbeelding | Maak foto's of plaats en geheugenkaart met foto's. |
| Controleer de lens. | Controleer op vuil of vreemde stoffen tussen de elektrische contactpunten en de objectiefbevestigingsmarkering. Verwijder hetzij vuil of vreemde stoffen wanneer deze zichtbaar worden. Zorg ervoor, dat geen vuil of vreemde stoffen binnen de camera komen. |
| Error 00 | Schakel de camera uit, verwijder het objectief en installeer het objectief opnieuw. |
| Error 01/02 | Schakel de camera uit, verwijder de batterij en plaats de batterij opnieuw. |

Voordat u contact opneemt met een servicecentrum

Wanneer u problemen met de camera ondervindt, kunt u eerst de volgende procedures uitvoeren voordat u contact opneemt met een servicecentrum. Als u hebt geprobeerd een oplossing te vinden met behulp van deze suggesties, maar nog steeds problemen ondervindt, kunt u contact opnemen met uw plaatselijke dealer of servicecentrum.

| Situation | Mogelijke oplossing |
|--|--|
| De camera kan niet worden ingeschakeld | <ul style="list-style-type: none">• Controleer of de batterij in de camera is geplaatst.• Controleer of de batterij op de juiste wijze is geplaatst.• Laad de batterij op. |
| De camera wordt plotseling uitgeschakeld | <ul style="list-style-type: none">• Laad de batterij op.• De camera bevindt zich mogelijk in de energiebesparingsmodus. (pag. 75)• De camera wordt automatisch uitgeschakeld om te voorkomen dat deze beschadigd raakt door de hoge temperatuur. |
| De batterij raakt snel leeg | <ul style="list-style-type: none">• De batterij raakt bij lage temperaturen (onder 0 °C) sneller leeg. Houd de batterij warm door deze in uw zak te steken.• Met het gebruik van de flitser en het opnemen van video's raakt de batterij snel leeg. Laad de batterij indien nodig weer op.• Batterijen zijn verbruiksgoederen die na verloop van tijd moeten worden vervangen. Haal een nieuwe batterij als de levensduur drastisch afneemt. |
| Er kunnen geen foto's worden gemaakt | <ul style="list-style-type: none">• Er is geen ruimte op de geheugenkaart. Wis onnodige bestanden of plaats een nieuwe kaart.• Formateer de geheugenkaart. (pag. 74)• De geheugenkaart is defect. Koop een nieuwe geheugenkaart.• De geheugenkaart is vergrendeld. Ontgrendel de kaart. (Gebruikershandleiding op de cd-rom, pagina 109)• Controleer of de camera is ingeschakeld.• Laad de batterij op.• Controleer of de batterij op de juiste wijze is geplaatst.• Wanneer de functie AF-prioriteit wordt gebruikt, kunt u geen foto's nemen zonder de juiste scherpstelling op het onderwerp toe te passen. Schakel de functie AF-prioriteit uit of stel de scherpstelling nauwkeurig in. |
| De camera loopt vast | Verwijder de batterij en plaats deze weer terug. |
| Er wordt onverwachts een flits afgevuurd | <ul style="list-style-type: none">• Mogelijk is de flitser op Uit ingesteld. (p. 45)• In de modi  en bepaalde SCENE modi kan de flitser niet worden gebruikt. |
| The flash fires unexpectedly | De flitser wordt mogelijk afgevuurd vanwege statische elektriciteit. Dit is geen defect van de camera. |

| Situatie | Mogelijke oplossing |
|--|--|
| De datum en tijd kloppen niet | Stel in het menu Instelling2 (⚙️ ₂) de datum en tijd in. |
| Het scherm of de knoppen werken niet | Verwijder de batterij en plaats deze weer terug. |
| De geheugenkaart heeft een fout | De geheugenkaart is niet gereset. Formateer de kaart. (pag. 74) |
| Er kunnen geen bestanden worden afgespeeld of weergegeven | Als u de naam van een bestand wijzigt, kan de camera dit bestand mogelijk niet afspelen of weergeven (de bestandsnaam moet aan de DCF-normen voldoen). In dergelijke gevallen kunt u de bestanden op een computer afspelen of weergeven. |
| De foto's zijn onscherp | <ul style="list-style-type: none"> Als het onderwerp zich buiten het scherpstelgebied bevindt, kan de foto onscherp worden. Pas in dit geval de opnameomstandigheden aan. Als de camera tijdens de opname wordt bewogen, kan de foto onscherp worden. Gebruik het statief om te voorkomen dat de camera wordt bewogen. Controleer of de lens schoon is. Reinig de lens indien nodig. (Gebruikershandleiding op de cd-rom, pagina 108) |
| De kleuren in de foto zijn anders dan de daadwerkelijke kleuren | Een onjuiste witbalans kan voor onrealistische kleuren zorgen. Selecteer de juiste witbalansoptie voor de lichtbron. (pag. 53) |
| De foto is te licht | De foto is overbelicht. <ul style="list-style-type: none"> Pas de belichtingswaarde aan. (pag. 52) Selecteer de Diafragma waarde of sluitertijd. (pag. 33) Schakel de flitser uit. (pag. 45) Pas de ISO-waarde aan. (pag. 46) |
| De foto is te donker | De foto is onderbelicht. <ul style="list-style-type: none"> Pas de belichtingswaarde aan. (pag. 52) Selecteer de Diafragma waarde of sluitertijd. (pag. 33) Schakel de flitser in. (pag. 45) Pas de ISO-waarde aan. (pag. 46) |
| De foto is vervormd | De groothoeklens kan elementen in het beeld vervormen. Dit is normaal bij een groothoeklens. |

| Situatie | Mogelijke oplossing |
|--|--|
| De foto's worden niet op de televisie weergegeven | <ul style="list-style-type: none">• Controleer of de camera goed met de A/V- en HDMI-kabel op de externe monitor is aangesloten.• Controleer of de geheugenkaart foto's bevat. |
| De computer herkent de camera niet | <ul style="list-style-type: none">• Controleer of de USB-kabel op de juiste wijze is geplaatst.• Controleer of de camera is ingeschakeld.• Controleer of het besturingssysteem wordt ondersteund. |
| Tijdens het overbrengen van bestanden verbreekt de computer de verbinding | <p>De bestandsoverdracht kan door statische elektriciteit worden gestoord. Koppel de USB-kabel los en sluit deze weer aan.</p> <p>De codec die in uw computer is geïnstalleerd, is mogelijk incompatibel met de videobestanden die u wilt afspelen. Gebruik QuickTime® Player of installeer Codec Pack Full.</p> <ul style="list-style-type: none">• QuickTime® Player 7,6 gebruiken<ol style="list-style-type: none">1. Installeer QuickTime® Player 7,6. Dit programma ondersteunt MP4 (H.264 (MPEG-4.AVC)).2. Speel video's af met QuickTime® Player.• Codec Pack Full gebruiken<ol style="list-style-type: none">1. Installeer de laatste versie van Codec Pack Full.2. Speel video's af met de mediaspeler (Media Player Classic of Windows Media Player 11 worden aanbevolen). <p> <ul style="list-style-type: none">• Installeer QuickTime® Player 7,6 of K-Lite Codec Pack Full op Windows XP SP2 of hoger.• Afhankelijk van uw computeromgeving worden video's mogelijk schokkerig afgespeeld.</p> |
| Uw computer kan geen video's afspelen. | |

Cameraspecificaties

| Specificaties | | |
|-------------------|-----------------------|---|
| Beeld-sensor | Type | CMOS |
| | Sensorformaat | 23.4x15.6mm |
| | Effectieve pixels | Circa 14,6 megapixels |
| | Totaalaantal pixels | Circa 15,1 megapixels |
| | Kleurenfilter | RGB-primairekleurenfilter |
| Objectief | Vatting | Samsung NX-vatting |
| | Bruikbare objectieven | Samsung objectieven |
| Beeldstabilisatie | Type | In objectief (afhankelijk van objectief) |
| Stofverwijdering | Type | Supersone aandrijving |
| Scherm | Type | AMOLED |
| | Formaat | 3.0" |
| | Resolutie | VGA (640 x 480) 614 k beeldpunten (PenTile) |
| | Live view | Beelddekking:circa 100% |
| Zoeker | Type | Elektronisch (EVF) |
| | Resolutie | VGA (640 x 480) 921 k beeldpunten |
| | Beelddekking | Circa 100% |
| | Vergrotingsmaatstaf | Circa 0,86x (APS-C, 50 mm, -1 m ⁻¹) |
| | Eye point | Ongeveer 20,2 mm |
| | Dioptrieregeling | Circa -4,0 - +2,0 m ⁻¹ |

| Specificaties | | |
|----------------|------------------|---|
| Scherpstelling | Type | Contrast AF |
| | Scherpstelpunt | Selectie:1 punt (vrije selectie) Multi:normal 15 punten, close-up 35 punten Gezichtsdetectie:max. 10 gezichten |
| | Modi | Enkelvoudige AF, Continu AF, Tracking AF, MF |
| | AF-hulplampje | Ja (groen lampje) |
| Ontspanknop | Type | Elektronisch gestuurde verticale spleetsluiser |
| | Snelheid | Auto: 1/4000 sec.- 30 sec. Handmatig: 1/4000 sec.- 30 sec.(stappen van 1/3 of 1/2 EV) Bulb (maximale duur: 8 min.) |
| Belichting | Lichtmeetsysteem | TTL 247 (19 x 13) bloksegment Lichtmeting:Multi, Centrumgewogen, Spot Meetbereik:EV 0 - 18 (ISO 100 30 mm f/2.0) |
| | Compensatie | ±3 EV (stappen van 1/2 of 1/3 EV) |
| | AE-vergrendeling | AEL-knop |
| | ISO-equivalent | Auto, 100, 200, 400, 800, 1600, 3200 (stappen van 1 EV) |

| Specificaties | | |
|----------------|-------------------|---|
| Transportmodus | Modi | Enkelvoudig, Continu, Burst, Zelfontspanner, Belichtingstrap (AE, WB, PW) |
| | Continu | JPEG:3 bps tot 10 foto's, modus Burst:30 bps tot 30 foto's RAW:3 bps tot 3 foto's |
| | Bracket | Opnamereeks verschillende belichtingen (AEB) (± 3 EV), opnamereeks verschillende witbalans (± 3 stappen), opnamereeks fotowizard (3 modi beschikbaar) |
| | Zelfontspanner | 2 - 30 sec.(stappen van 1 sec.) |
| | Afstandsbediening | Met snoer:SR9NX01 (optioneel) |

| Specificaties | | | |
|---------------|----------------------|---|---|
| Flitser | Type | TTL automatische pop-upflitser | |
| | Modi | Smart Flitser, Automatisch, Auto + rode-ogenonderdrukking, Invulflits, Invulflits + rode-ogenonderdrukking, 1e gordijn, 2e gordijn, UIT | |
| | Richtgetal | 11 (bij ISO 100) | |
| | Beeldhoek Dekking | 28 mm groothoek (35-mm equivalent) | |
| | Sync.snelheid | Minder dan 1/180 sec. | |
| | Flitscompensatie | -2 - +2 EV (stappen van 0,5 EV) | |
| | Externe flitser | Samsung externe flitser verkrijgbaar (SEF 42A, SEF 20A) | |
| | Sync. (ext. flitser) | Accessoireschoen | |
| | Wit-balans | Modi | Auto, Daglicht, Bewolkt, TL-licht (W, N, D), Gloeilamp, Flitser, Aangepast, K (handmatig) |
| | | Microafstelling | Oranje/blauw/groen/magenta (± 7 stappen) |
| Fotowizard | Modi | Standaard, Helder, Portret, Landschap, Bos, Retro, Cool, Rustig, Klassiek, Aangepast (1-3) | |
| | Parameter | Contrast, Scherppte, Verzadiging, Kleurtoon | |

Camera specifications

| Specificaties | | |
|---------------|--------------|--|
| Opname | | |
| | Modi | Smart Auto, Programma, Sluiterprioriteit AE, Diafragmaaarprioriteit AE, Handmatig, Nacht, Portret, Landschap, Scène, Film |
| | Scènemodus | Beauty shot, Children, Close Up, Text, Sunset, Dawn, Backlight, Fireworks, Beach & Snow |
| | Beeldformaat | JPEG (3:2): 14M (4592x3056), 10M (3872x2592), 6M (3008x2000), 2M (1920x1280), 1.4M (1472x976): Alleen reeksopnamen JPEG (16:9): 12M (4592x2584), 8M (3872x2176), 5M (3008x1688), 2M (1920x1080) RAW: 14M (4592x3056) |
| | Kwaliteit | Super fine , Fine, Normal |
| | RAW-indeling | SRW |
| | Kleurruimte | sRGB, Adobe RGB |

| Specificaties | | |
|------------------|-----------------------------|--|
| Film | Indeling | MP4 (H.264) |
| | Compressie | Video:H.264, Geluid:AAC |
| | Videoclip | Met of zonder geluid (door gebruiker te selecteren, opnameduur:25 minuten) |
| | Beeldformaat | 1280x720 , 640x480 , 320x240 |
| | Framesnelheid | 30fps |
| | Geluid | Mono |
| | Videobewerking | Beeld uittemen, video uitsnijden |
| Foto's weergeven | Type | Eén foto, miniatures(3/9/20 foto's), diavoorstelling, video |
| | Waarschuwing overbelichting | Beschikbaar |
| | Bewerken | Anti-rose ogen, Tegenlichtcompensatie, Fotostylerkeuze, Resolutie wijzigen, Draaien, Gezicht retoucheren, Ruis toevoegen |
| | Fotostylerkeuze | Zacht, Helder, Bos, Herfst, Mistig, Schemerig, Klassiek |

| Specificaties | | |
|---------------|----------------------|--|
| Opslag | Media | Extern geheugen (optioneel): SD kaart (tot 4GB gegarandeerd) SDHC kaart (tot 8GB gegarandeerd)w |
| | Bestandsindeling | RAW (SRW), JPEG (EXIF 2.21), DCF, DPOF 1.1, PictBridge 1.0 |
| | Capaciteit (1 GB) | 14 M:RAW 35 14 M:Superhoog 142, Hoog 278, Normaal 408 10 M:Superhoog 197, Hoog 382, Normaal 724 6 M:Superhoog 322, Hoog 615, Normaal 1128 2 M:Superhoog 738, Hoog 1334, Normaal 2238 Burst (1,4 M):Superhoog 1201, Hoog 2092, Normaal 3320 12 M (G):Superhoog 168, Hoog 328, Normaal 630 8 M (G):Superhoog 234, Hoog 454, Normaal 860 5 M (G):Superhoog 381, Hoog 727, Normaal 1334 2 M (G):Superhoog 872, Hoog 1573, Normaal 2638 Video:1280 x 720:Hoge kwaliteit 15 min., normaal 22 min. 640 x 480:Hoge kwaliteit 44 min., normaal 66 min. 320 x 240:Hoge kwaliteit 145 min., normaal 210 min. * Deze waarden zijn gemeten op grond van de Samsung-norm |

| Specificaties | | |
|------------------------|--------------------------|--|
| Rechtstreeks afdrukken | | PictBridge |
| Interface | Digitale uitvoer | USB 2.0 (HI-SPEED) |
| | Video-uitvoer | NTSC, PAL (keuze van gebruiker) HDMI 1,3:(1080i, 720P, 576P / 480P) |
| | Externe ontspanner | Ja |
| | DC- stroomaansluiting | DC 9.0V, 1.5A (100 ~ 240V) |
| Energie- bron | Type | Opladbare batterij: BP1310 (1300 mAh) Oplader: BC1310 AC-adapter: AD9NX01 (optioneel) * De meegeleverde batterij kan per verkoopregio verschillen |
| | Fysieke specificaties | Afmetingen (B x H x D) 123 x 87 x 39,8 mm (uitstekende delen van de camera niet meegerekend) Gewicht 353 g (zonder batterij en kaart) Bedrijfstemperatuur 0 ~ 40 °C Bedrijfsluchtvochtigheid 5 ~ 85% |
| Software | Toepassing | Samsung Master, Samsung RAW Converter, QuickTime Player 7.6 |

* Specificaties kunnen zonder voorafgaande kennisgeving worden gewijzigd.

* Alle handelsmerken zijn het eigendom van hun respectieve eigenaars.

Objectiefspecificaties

| Objectiefnaam | SAMSUNG 30 mm f/2 | SAMSUNG 18-55 mm f/3.5-5.6 OIS | SAMSUNG 50-200 mm f/4-5.6 ED OIS |
|------------------------------|--|--|---|
| Brandpuntafst. | 30 mm (gelijk aan 46,2 mm bij 35-mm formaat) | 18 - 55 mm (gelijk aan 27,7 - 84,7 mm bij 35-mm formaat) | 50 - 200 mm (gelijk aan 77 - 308 mm bij 35-mm formaat) |
| Elementen in groepen | 5 elementen in 5 groepen (1 asferisch objectief meegeleverd) | 12 elementen in 9 groepen (1 asferisch element) | 17 elementen in 13 groepen (2 ELD-objectief (Extra-low Dispersion) meegeleverd) |
| Beeldhoek | 50,2° | 75,9° - 28,7° | 31,4° - 8,0° |
| Diafragma waarde | f/2 (min. f/22), (aantal lamellen: 7, cirkelvormig Diafragma waarde) | f/3,5-5,6 (min. f/22), (aantal lamellen: 7, cirkelvormig Diafragma waarde) | f/4-5,6 (min. f/22), (aantal lamellen: 7, cirkelvormig Diafragma waarde) |
| Type vatting | Samsung NX-vatting | Samsung NX-vatting | Samsung NX-vatting |
| Optische beeldstabilisatie | Nee | Ja | Ja |
| Kortste scherpstelafstand | 0,25m ~ ∞ | 0,28m ~ ∞ | 0,98m ~ ∞ |
| Maximale vergrotingsmaatstaf | Circa 0,16x | Circa 0,22x | Circa 0,2x |
| Zonnekap | Optioneel | Meegeleverd | Meegeleverd |
| Filtermaat | 43 mm | 58 mm | 52 mm |
| Max. diameter x lengte | 61,5 x 21,5 mm | 63 x 65,1 mm | 70 x 100,5 mm |
| Gewicht | Circa 85 g (zonder zonnekap) | Circa 198 g (zonder zonnekap) | Circa 417 g (zonder zonnekap) |
| Bedrijfstemperatuur | 0 - 40 °C | 0 - 40 °C | 0 - 40 °C |
| Bedrijfsluchtvochtigheid | 5 - 85% | 5 - 85% | 5 - 85% |



Het meegeleverde objectief kan per model verschillen.

Index

A

- Achtergrond 6
- AEL-functie 27
- Automatische focus 28
- AF-hulplampje 56
- AF-prioriteit 56
- AE BKT 57
- AF-geluid 73
- Anynet+ 76

B

- Belichting aanpassen 4
- Batterij 14
- Beeldstabilisatie 29
- Belichtingstrap instellen 57
- Bestandsbeveiliging 61
- Bestandsnaam 74
- Bestandsnummer 74

C

- Compositie 6
- Close-up 31
- Continu AF 48
- Continu fotograferen 54

- Centrumgewogen meting 57
- Cameraspecificaties 81

D

- Dioptrieknoop 12
- Diafragma prioriteitmodus 33
- Diafragma waarde 33
- De flitseroptie instellen 45

- De opnamemethode wijzigen 54

- Diavoorstelling 62
- Draaien 71
- Datum en tijd 75

E

- EV-knop 35
- Een video opnemen 39
- Enkelvoudige AF 48
- Externe flitser 56
- Een bestand verwijderen 61
- Een video bekijken 63
- Energiebesparing 75

F

- Fn 23
- Flitserontgrendeling 45
- F Wiz BKT 54
- Fotowizard 55
- Fotoprinter 70
- Foto's bewerken 71
- Fotostyler 71
- Firmware bijwerken 76
- Foutmelding 77

G

- Gebruikersdisplay 24
- Gezichtsdetectie 50
- Gezichtsdetectie bij zelfportret 51
- Gezicht retoucheren 71
- Geluid 73

H

- Het objectief bevestigen/ loskoppelen 17
- Het instelwiel gebruiken 22
- Handmatige modus 35
- Handmatige focus 48
- HDTV 71

- HDMI-formaat 76

I

- Inschakelen 19
- ISO-waarde 46
- Indexprints 71
- Indeling 74

J

- JPEG 43

K

- Kwalit. 43
- Keuze AF 48
- Kleurruimte 57
- Kleurtemperatuur 57
- Knopgeluid 73

L

- Landschapsmodus 36

M

- Modus Sluiterprioriteit 34
- Multi AF 48
- Multi-meting 57
- Miniaturenweergave 60
- Maptype 74

N

Naam en functie van elk onderdeel 10
Nacht-modus 36

O

Opnamemodus 4
Onderwerp 6
Oogsensor 11
Oogdop 12
Objectief 13
OIS 29
Opnamemethode 54
Overzicht 57
Objectiefspecificaties 85

P

Polslus 18
Pictogrammen 21
Programmamodus 32
Portretmodus 36
PictBridge 70

Q

QuickTime player 65

R

Richtingstoetsen 4
Resolutie 42
Rode-ogenonderdrukking 46
Ruisonderdrukking 56
RAW 69
Reset 74

S

Statuslampje 12
Selectie van menu's en opties 22
Sluiterknop half indrukken 26
Scherptediepte 30
Scherptedieptecontrole 30
Smart Auto-modus 31
Sluitertijd 34
Scènemodus 37
Scherpstelmethode 48
Smart bereik 57
Spot-meting 57
Smart album 60
Samsung Master 68
Samsung Raw Converter 69
Scherm 73
Snel tonen 73
Systeemvolume 73
Sensor reinigen 76

T

Taal 19
Type weergave 24
Tips 26
Timer 54
Tegenl. aanpassen 71

U

Uitpakken 9

V

Video 76

W

Windonderdrukking 41
Witbalans 53
WB BKT 54
Weergave 58
Windows-gebruikers 65

Z

Zoomen 28

1e gordijn 46
2e gordijn 46



Raadpleeg voor klantenservice of bij vragen de garantie-informatie die met het product is meegeleverd of bezoek onze website <http://www.samsungimaging.com>



AD68-04524A (1.0)