

## AAN DE SLAG

Deze pagina helpt u snel aan de slag met uw telefoon. Als u nog niet eerder een mobiele telefoon hebt gebruikt, raden wij u aan het hoofdstuk "Uw telefoon gebruiksklaar maken" op pagina 4 te lezen voor een uitgebreidere installatieprocedure.

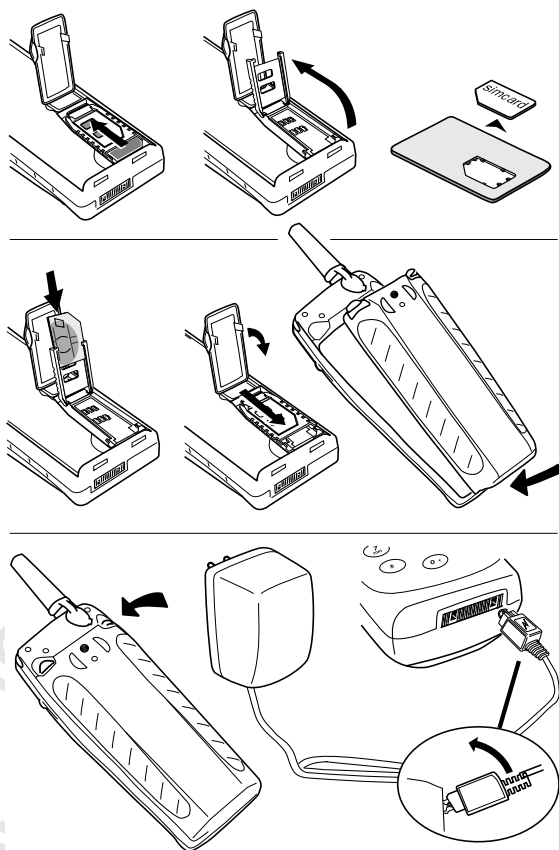

- Was de telefoon voorzichtig onder een kraan met koud water.
- Dompel de telefoon niet in water.



## EIGENSCHAPPEN VAN DE R250S PRO

- De R250s PRO is een mobiele telefoon die speciaal is ontworpen voor gebruik tijdens het werk buitenshuis. Dankzij zijn robuuste ontwerp is de R250s PRO zeer goed bestand tegen externe invloeden zoals stof, regen en schokken.
- De R250s PRO is de eerste mobiele telefoon die GSM Pro ondersteunt. GSM Pro is uitbreiding op het GSM-netwerk die ondersteuning biedt voor het voeren van groeps gesprekken en het meeluisteren met gesprekken (voor GSM Pro is een GSM Pro-abonnement vereist).
- De R250s PRO heeft een trilalarm, hetgeen betekent dat de telefoon trilt wanneer u gebeld wordt of een bericht ontvangt. Dit is een nuttige functie wanneer u in een omgeving met veel lawaai werkt waar u het telefoonsignaal niet kunt horen.
- Wanneer u in een omgeving met veel lawaai werkt, kunt u Ericsson handsfree-apparatuur gebruiken in combinatie met een gehoorbescherming. Als u gebeld wordt, wordt het gesprek automatisch aangenomen en hoort u de stem van de beller in het luistergedeelte.
- Toetsenbordblokkering. De toetsenbordblokkering voorkomt per ongeluk kiezen, dat kan plaatsvinden als u de telefoon aan uw riem hebt bevestigd. Het toetsenbord blijft geblokkeerd tot u gebeld wordt. Als het toetsenbord geblokkeerd is, kunt u nog steeds de **spreekknop** aan de linkerkant van de telefoon gebruiken om naar het telefoonboek te gaan.
- **Alarmknop.** De R250s PRO is uitgerust met een alarmknop aan de bovenkant van de telefoon, waardoor u gemakkelijk een vooraf ingesteld alarmnummer kunt bellen



**Let op!** Lees het hoofdstuk "Richtlijnen voor veilig en efficiënt gebruik" op pagina 120 voordat u uw mobiele telefoon gebruikt.

# Inhoudsopgave (overzicht)

## Aan de slag 3

- Uw telefoon gebruiksklaar maken 4
- De telefoon aan- en uitzetten 15
- Display-informatie en toetsfuncties 18
- Gesprekken starten en ontvangen 21
- Tijdens een gesprek 26
- Speakerphone 28

## Functies en instellingen 31

- Het menusysteem gebruiken 32
- Het persoonlijke telefoonboek 35
- Telefoongesprekken bijhouden 44
- Uw VoiceMail-service 46
- Persoonlijke instellingen 48
- Tekstberichten (SMS)  
verzenden en ontvangen 55
- Inkomende gesprekken doorschakelen 65
- Beveiliging van uw telefoon en abonnement 67
- Netwerkvoorkeuren instellen 74
- Meer dan één gesprek  
tegelijktijd afhandelen 78
- Weergave van gespreksduur  
en gesprekskosten 83
- Twee lijnen gebruiken 86
- Met een telefoonkaart of creditcard bellen 88
- Fax- en databerichten  
verzenden en ontvangen 91
- Enkele handige functies 92

## GSM Pro 95

- GSM Pro 96

## Aanvullende informatie 105

- Accessoires 106
- Probleemoplossing 110
- Ericsson Mobile Internet 112
- Sneltoetsen 113
- Technische specificaties 114
- Woordenlijst 115
- Richtlijnen voor veilig en efficiënt gebruik 120
- Garantie 125
- Declaration of Conformity 127
- Index 129

Ericsson R250s PRO  
Derde editie (juni 2000)

Deze handleiding is een publicatie van  
**Ericsson Mobile Communications AB**,  
zonder garantie. Verbeteringen en  
wijzigingen in deze handleiding ten gevolge  
van typografische fouten, onjuistheden of  
verbeteringen aan programma's en/of  
apparatuur kunnen vallen in tijd en zonder  
voorafgaande kennisgeving door **Ericsson  
Mobile Communications AB** worden  
aangebracht. Dergelijke wijzigingen zullen  
echter wel in nieuwe edities van deze  
handleiding worden verwerkt.  
Alle rechten voorbehouden.

©Ericsson Mobile Communications AB,  
1999

Publicatienummer: NL/LZT 108 2554 R1C  
Gedrukt in Zweden  
INNOVATRON PATENTS

## Let op!

Enkele van de in deze handleiding beschreven diensten worden niet door alle netwerken ondersteund. *Dit geldt ook voor het internationale GSM-alarmnummer 112.*

U wordt verzocht contact op te nemen met uw netwerkbeheerder of service provider als u niet zeker weet of u wel of niet gebruik kunt maken van een bepaalde dienst.

Het symbool  op onze producten betekent dat deze, waar toepasselijk, zijn gecertificeerd volgens de EEG-richtlijn voor elektromagnetische compatibiliteit (89/336/EEG), de EEG-richtlijn voor telecommunicatie (91/263/EEG) en de EEG-richtlijn voor lage voltages (73/23/EEG). De producten voldoen aan de eisen voortvloeiend uit de volgende standaarden:

Cellulaire telefoons in combinatie met accessoires:

*ETS 300 342-1 EMC (elektromagnetische compatibiliteit) voor Europese digitale cellulaire telecommunicatie.*

Accessoires zonder directe verbinding met een cellulaire telefoon:

*EN 50081 elektromagnetische compatibiliteit, generieke emissiestandaard, en EN 50082 elektromagnetische compatibiliteit, generieke immunitetsstandaard.*

## AAN DE SLAG

<b>Uw telefoon gebruiksklaar maken</b>	<b>4</b>
<b>De telefoon aan- en uitzetten</b>	<b>15</b>
<b>Display-informatie en toetsfuncties</b>	<b>18</b>
<b>Gesprekken starten en ontvangen</b>	<b>21</b>
<b>Tijdens een gesprek</b>	<b>26</b>
<b>Speakerphone</b>	<b>28</b>

# Uw telefoon gebruiksklaar maken

**Let op!** Lees het hoofdstuk "Richtlijnen voor veilig en efficiënt gebruik" op pagina 120 voordat u uw telefoon gebruikt.

## OVERZICHT

### Voorzijde

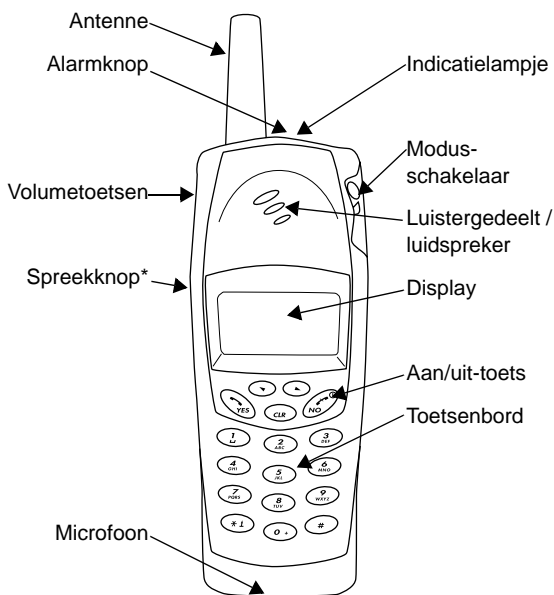

\* Als u geen SIM Pro-kaart (zie "GSM Pro" op pagina 96), maar een gewone SIM-kaart gebruikt, schakelt u door het indrukken van de spreekknop de microfoon tijdens een gesprek uit.

## Bovenkant

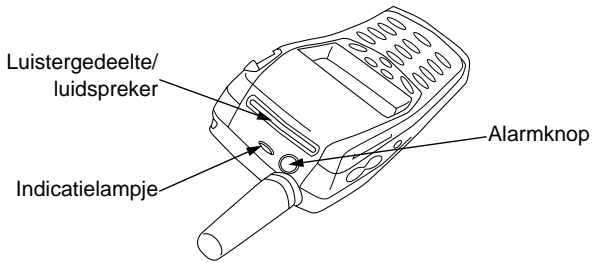

## Achterkant

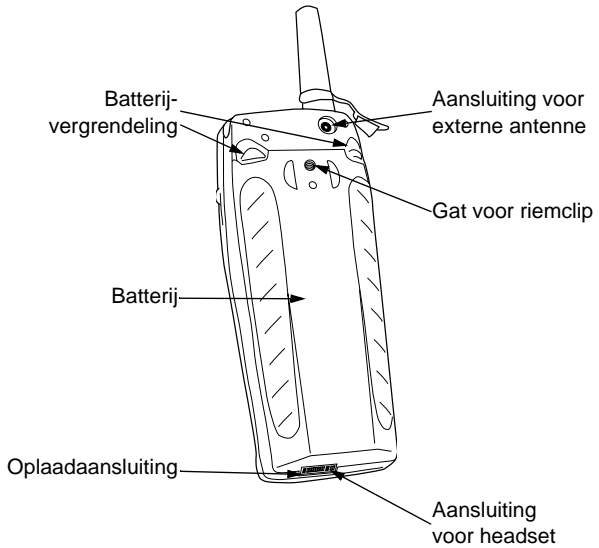

## ASSEMBLAGE

Om uw telefoon te gebruiken, moet u:

- de SIM-kaart plaatsen
- de batterij aan de telefoon bevestigen
- de batterij laden

Zie de volgende pagina's.

## DE SIM-KAART

Wanneer u zich als gebruiker aanmeldt bij een netwerkbeheerder, krijgt u een SIM-kaart (Subscriber Identity Module). De SIM-kaart bevat een computer-chip die onder andere uw telefoonnummer, de bij uw abonnement horende diensten en de informatie in uw telefoonboek bijhoudt.

Er bestaan twee formaten SIM-kaarten. Een is zo groot als een creditcard, het andere model is kleiner. Bij deze telefoon wordt de kleine kaart gebruikt. Een groot aantal SIM-kaarten met het formaat van een creditcard bevat een geperforeerde kleinere kaart die u gemakkelijk uit de grote kaart kunt halen. Voordat u de telefoon kunt gebruiken, moet u de SIM-kaart in de telefoon plaatsen, zoals hieronder is afgebeeld.

### De SIM-kaart plaatsen

Verwijder de batterij (indien aangebracht) om de SIM-kaart te plaatsen en ga als volgt te werk:

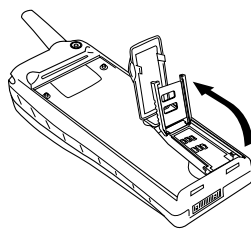
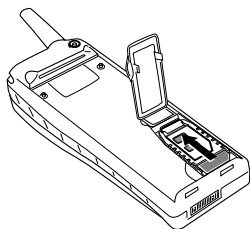

1. Open het deksel dat de SIM-kaarthouder bedekt.
2. Maak de SIM-kaarthouder los door deze in de richting van de pijl te schuiven.
3. Open de houder.



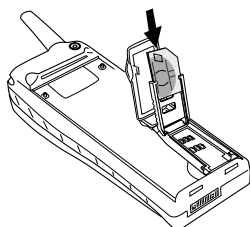

4. Schuif de SIM-kaart in de houder. Het afgesneden hoekje moet zich rechtsboven bevinden.

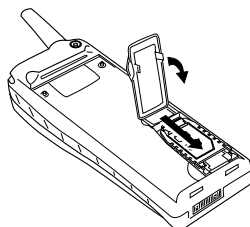

5. Sluit de houder door deze naar beneden te duwen en in de richting van de pijl op de afbeelding te schuiven.  
6. Sluit vervolgens het deksel.

Voer PIN  
in

### De PIN-code

De meeste SIM-kaarten zijn voorzien van een beveiligingscode of PIN-code (Personal Identity Number), die u nodig hebt om toegang te krijgen tot het netwerk. Elke keer wanneer u uw telefoon aan zet, wordt u gevraagd uw PIN-code in te voeren. U treft de PIN-code aan in de informatie van uw netwerkbeheerder.

U hebt uw PIN-code soms nodig om de instellingen van uw telefoon te wijzigen. Bovendien bieden sommige netwerken diensten aan waarvoor u een tweede PIN-code nodig hebt, uw PIN2.

Ga zorgvuldig om met uw PIN-code, aangezien deze u bescherming biedt tegen ongeoorloofd gebruik van uw abonnement.

Als u drie keer achter elkaar een verkeerde PIN-code hebt ingevoerd, wordt de SIM-kaart geblokkeerd. Als dit gebeurt, kunt u de blokkering van de kaart ongedaan maken met uw PUK-code (Personal Unblocking Key-code), die u ook van uw netwerkbeheerder krijgt.

### DE BATTERIJ

De R250s PRO wordt geleverd met een nikkelmetaalhydride-batterij (NiMH). Deze is niet opgeladen bij aanschaf van de telefoon, maar misschien bevat de batterij voldoende vermogen om de telefoon aan te zetten. Het verdient aanbeveling de batterij op te laden voordat u de telefoon voor het eerst gaat gebruiken.

De batterij is speciaal ontworpen voor de R250s PRO. De batterij heeft een speciaal blokkeermechanisme dat voorkomt dat de batterij losraakt wanneer u de telefoon laat vallen.

De batterij is uitgerust met een speciale rubberen afdichting om lekken in de telefoon te voorkomen. Als de batterij en de antenne juist zijn aangesloten, is de telefoon stof- en waterdicht. De telefoon kan buitenshuis worden gebruikt, zelfs wanneer het regent, en raakt niet defect door gebruik in een stoffige omgeving.

Gebruik alleen originele Ericsson-batterijen. Wanneer u andere batterijen gebruikt, loopt u kans op beschadiging van de telefoon en is de garantie niet meer van toepassing.

### De batterij bevestigen

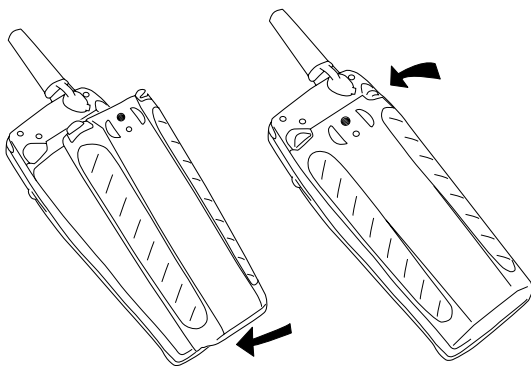

1. Bevestig de batterij aan het onderste gedeelte van de telefoon.
2. Druk het bovenste gedeelte van de batterij tegen de telefoon tot u twee klikken hoort.

### Wanneer moet u de batterij opladen?

De NiMH-batterij die u bij de telefoon krijgt, kan op ieder gewenst moment worden opgeladen zonder dat de prestaties van de batterij hieronder lijden. Dit in tegenstelling tot de goedkopere nikkelcadmiumbatterijen die vaak door andere leveranciers als accessoire worden aangeboden. Om ook op langere termijn verzekerd te zijn van een optimale spreek- en standby-tijd, raden wij u aan om bij uw telefoon uitsluitend gebruik te maken van originele Ericsson-batterijen.

**Let op!** Bij het opladen van een nieuwe batterij of een batterij die u lange tijd niet hebt gebruikt, kan het enige tijd duren voordat de oplaadindicatie verschijnt.

Om u eraan te herinneren dat u de batterij spoedig moet opladen of vervangen door een opgeladen batterij:

- klinkt er een waarschuwingssignaal (een lange pieptoon) en verschijnt tien seconden lang het bericht **Batterij bijna leeg** op de display. Dit signaal wordt een paar keer herhaald.
- begint het indicatielampje boven op de telefoon rood te knipperen.

**Let op!** De telefoon wordt automatisch uitgeschakeld wanneer de batterij niet langer voldoende stroom kan leveren.

### De batterij opladen

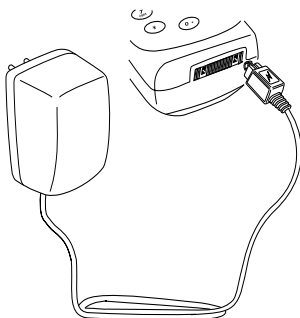

1. Controleer of de batterij vastzit aan de telefoon.
2. Sluit de lader aan op het lichtnet.
3. Verbind het andere uiteinde van de kabel aan de telefoon zoals is weergegeven op de afbeelding. Het bliksemsymbool op de stekker moet naar boven wijzen.

Het opladen wordt als volgt aangegeven:

- de batterijmeter op de display knippert onafgebroken.
- het indicatielampje boven op de telefoon is rood en brandt constant (het lampje is groen als de telefoon aan staat).

Wanneer de batterij geheel opgeladen is, is de batterijmeter op de display vol; het indicatielampje boven op de telefoon is groen en brandt constant.

**Tip!** U kunt de telefoon gebruiken terwijl de batterij wordt opgeladen. Het opladen zal hierdoor echter langer duren.



U kunt de oplader ook aansluiten op de meegeleverde tafel- of muurhouder in de doos. U hoeft de telefoon alleen in de tafel- of muurhouder te plaatsen wanneer u de telefoon wilt opladen. Zie “De telefoonhouder” op pagina 107 voor meer informatie.

### De batterijlader losmaken

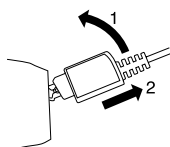

- Duw de stekker die is aangesloten op de telefoon naar boven en trek deze naar buiten.
- Verbind de rubberen bescherming met de systeemconnector.

### De batterij verwijderen

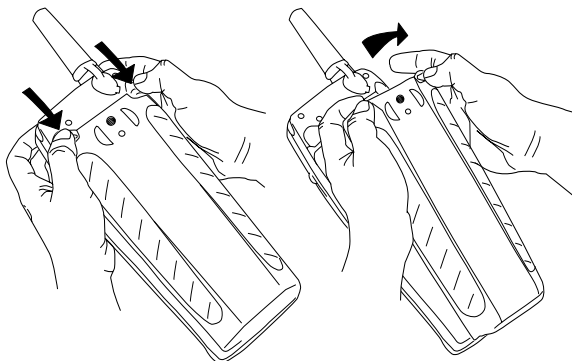

1. Zet de telefoon uit.
2. Druk op de batterijvergrendeling aan de bovenkant van de batterij.
3. Til de batterij op en verwijder deze uit het toestel.

## Antenne verwisselen

De R250s PRO wordt geleverd met twee antennes. De langste antenne geeft u een beter ontvangstsignaal wanneer u zich in een gebied met slechte radio-ontvangst bevindt. U moet de antenne verwisselen tijdens droge omstandigheden ter voorkoming van lekken in de telefoon.

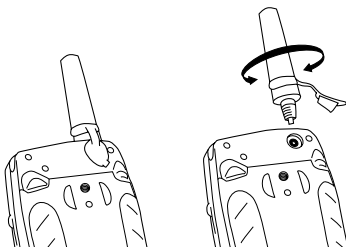

1. Trek de rubberen stecker uit de aansluiting voor de externe antenne.
2. Schroef de antenne tegen de wijzers van de klok in om deze te verwijderen.
3. Sluit de nieuwe antenne aan en schroef deze met de wijzers van de klok mee tot de antenne goed is aangesloten.
4. Steek de rubberen stecker in de aansluiting voor de externe antenne.

**Let op!** Gebruik geen antenne die is bedoeld voor een ander soort telefoon. De antenne is speciaal bedoeld voor de R250s PRO. Wanneer de antenne (en de accu) goed is aangesloten, is de telefoon waterdicht. Wanneer u een andere antenne gebruikt, is de garantie niet meer van toepassing.

## De clips

De R250s wordt geleverd met twee verschillende clip:

- standaardclip
- draaclip.

De standaardclip is een metalen riemclip die met een schroef op de batterij wordt bevestigd.

De draaclip is een riemhouder die een knop en een riemhouder heeft. De knop is met een schroef op de batterij bevestigd. De knop is rond om de telefoon in de houder te laten draaien. Ter voorkoming van het uit de clip vallen van de telefoon moet u een knop indrukken om de telefoon los te maken.

## De draaiclip bevestigen

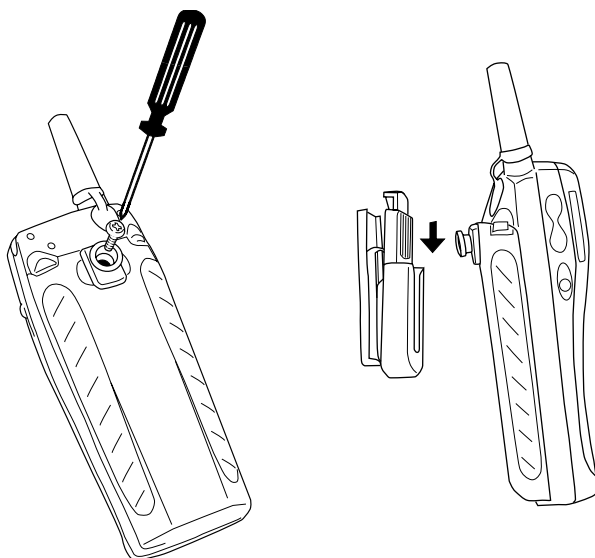

1. Bevestig de knop aan de batterij.
2. Schuif de telefoon naar beneden tot deze vastklikt.
3. De telefoon losmaken uit de riemhouder: druk op de ontgrendelknop, houd deze ingedrukt en trek de telefoon naar boven.

## SYSTEMHULSCONNECTOR

De systeemhulconnector voorkomt het vallen van aangesloten accessoires zoals een handsfree-kit. Wanneer u een draagbare handsfree gebruikt en de telefoon aan uw riem is bevestigd, valt de handsfree niet wanneer u naar voren buigt of gaat zitten.

De systeemhulconnector werkt ook als bescherming voor de systeemconnector van de telefoon. Als de hulconnector is aangesloten, kunt u de telefoon buitenshuis opladen, zelfs als het regent of in een stoffige omgeving, zonder de systeemconnector van de telefoon te beschadigen.

## Systemhulsconnector

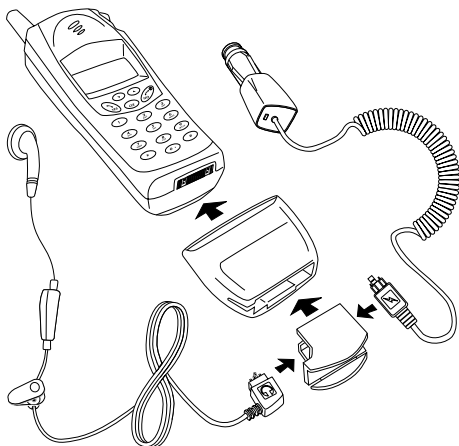

1. Steek de handsfree-stekker of de oplaadstekker (of beide) in het contact, zoals aangegeven op de bovenstaande afbeelding. Het bliksem- en headset-symbool moeten naar boven wijzen.
2. Trek het insteekgedeelte van de systeemhulsconnector door de systeemhulsconnector en bevestig deze aan de systeemconnector van de telefoon, zoals afgebeeld op de afbeelding rechts.
3. Trek de systeemhulsconnector over het insteekgedeelte en de telefoon tot deze goed vastzit.
4. Maak de systeemhulsconnector los van de telefoon. Doe dat door de systeemhulsconnector naar boven te duwen en vervolgens naar buiten te trekken.

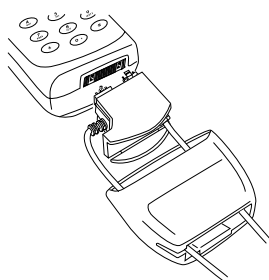

Ericsson

## UW MOBIELE TELEFOON VERZORGEN

Indien nodig kan de telefoon onder stromend water worden gewassen. Wij raden u aan dit voorzichtig en onder een kraan met koud water te doen. Het is belangrijk dat de batterij juist is aangesloten en dat alle accessoires zijn verwijderd voordat u de telefoon wast.

### De telefoon wassen

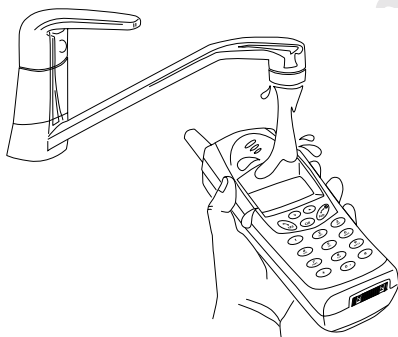

- Was de telefoon voorzichtig onder een kraan met koud water.
- Dompel de telefoon niet in water.

**Let op!** Richt de waterstraal niet op de buzzer of de microfoon wanneer u de telefoon wast..

Buzzer

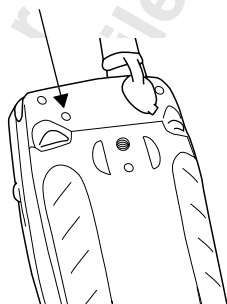

Microfoon

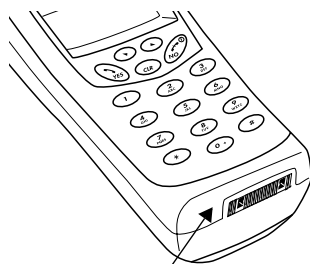



# De telefoon aan- en uitzetten

## DE TELEFOON INSCHAKELEN

- Druk op de toets **NO** en houd deze ingedrukt tot u een klik hoort.

### In de display wordt Voer PIN in weergegeven

Sommige SIM-kaarten zijn beveiligd door middel van een PIN-code. Als **Voer PIN in** in de display wordt weergegeven nadat u de telefoon hebt ingeschakeld:

1. Voer uw PIN-code in. Als u bij het invoeren van de PIN-code een fout maakt, kunt u het verkeerde cijfer wissen door op **CLR** te drukken.
2. Druk op **#** of **YES** om uw PIN-code te bevestigen.

**Let op!** Als u drie keer achter elkaar een verkeerde PIN-code hebt ingevoerd, wordt de SIM-kaart geblokkeerd. U kunt de blokkering opheffen door uw PUK-code te gebruiken die u van uw beheerder hebt gekregen. Zie "Beveiliging van uw telefoon en abonnement" op pagina 67.

### Netwerk zoeken

Nadat u de telefoon hebt ingeschakeld (en uw PIN hebt ingevoerd), wordt de naam Ericsson in de display weergegeven en zoekt de telefoon een netwerk.

Wanneer een netwerk wordt gevonden, geeft de telefoon drie keer een geluidssignaal. Het indicatielampje boven op de telefoon is groen en knippert eenmaal per seconde; de naam van uw netwerkbeheerder verschijnt op de display (meestal afgekort). Dit wordt **standby** genoemd. U kunt nu bellen en gebeld worden.

## ALS ER GEEN NETWERK WORDT WEERGEGEVEN

Gewoonlijk wordt de naam van een netwerk in de display weergegeven nadat u de telefoon hebt ingeschakeld, maar soms is er geen netwerk binnen bereik dat u kunt gebruiken. Dan ziet u op de display een van de volgende teksten:

Voer PIN  
in

Voer PIN  
in  
\*\*\*\*

■ NETWORK ■  
■ ■  
13:40

Zoeken netw

13:40

Geen netw.

13:40

## Zoeken

Als het bericht **Zoeken netw.** op de display blijft staan, bevindt u zich binnen het bereik van een netwerk maar hebt u geen toestemming om dit te gebruiken. In noodgevallen kunt u in een aantal netwerken echter het internationale alarm-nummer 112 bellen. Zie “*Gesprekken starten en ontvangen*” op pagina 21.

## Geen netwerk

Als het bericht **Geen netw.** wordt weergegeven, bevindt u zich niet binnen het bereik van een netwerk of is het ontvangen signaal te zwak. U moet naar een andere plaats gaan om een sterker signaal te krijgen. U kunt ook proberen de antenne te vervangen door de langere antenne voor een betere ontvangst.

## BEGININSTELLINGEN

Als u uw telefoon voor het eerst aanzet, wilt u misschien de display-taal wijzigen, de klok instellen en het soort besignaal kiezen. Zie voor meer informatie over deze instellingen “*Persoonlijke instellingen*” op pagina 48.

### Display-taal

De meeste moderne SIM-kaarten geven op de display automatisch de taal weer van het land waar u de SIM-kaart hebt gekocht. Als dat niet het geval is, staat de taal standaard ingesteld op het Engels.

Als uw telefoon een taal weergeeft die nu niet begrijpt, kunt u de taal op elk moment weer in Engels wijzigen. Zie voor meer informatie over het instellen van de display-taal “*Display-taal*” op pagina 48.

*De taal wijzigen in Engels*

1. Druk op de toets **CLR**.
2. Druk op de **LINKER** pijltoets.
3. Voer **0000** in.
4. Druk op de **RECHTER** pijltoets.

Zie voor informatie over de toetsen “*Toetsfuncties*” op pagina 19.

### De tijd instellen

De tijd wordt onder in de display weergegeven. Wanneer u de telefoon koopt is de tijd gewoonlijk niet ingesteld.

*De tijd instellen*

1. Druk op de **LINKER** pijltoets of **RECHTER** pijltoets tot het menu **Klok** wordt weergegeven.
2. Druk op **YES** om naar het klokmenu te gaan.
3. Druk op de **RECHTER** pijltoets tot **Klok inst.** wordt weergegeven.

MENU

◀ Klok ▶

KLOK

◀ Klok inst. ▶  
(14:16)

KLOK INST.  
(14:16)  
\_ - : - -

MENU  
◀ Belvolume ▶  
(■■■■■□)

BELVOLUME  
◀ Buzzer ▶  
(■■■■■□)

4. Druk op **YES** om naar de functie Klok instellen te gaan.
5. Voer met de nummertoetsen de juiste tijd in uren en minuten in.
6. Druk op **YES** om uw keuze te bevestigen.
7. Druk op **CLR** om terug te keren naar standby.

**Let op!** De tijd wordt standaard weergegeven in de 24-uursnotatie. Als u de voorkeur geeft aan de 12-uursnotatie, kunt u de instelling wijzigen.

### Het belsignaalvolume instellen

1. Druk op de **RECHTER** pijltoets.  
De tekst **Belvolume** en een balkje dat het belsignaalvolume weergeeft worden in de display weergegeven.
2. Druk op **YES** om naar het menu Belvolume te gaan.  
De tekst **Buzzer** wordt in de display weergegeven.
3. Druk op **YES** om naar het menu Buzzer te gaan.
4. Gebruik de **RECHTER** pijltoets en **LINKER** pijltoets om het belsignaalvolume in te stellen.
  - Als u op de **RECHTER** pijltoets drukt, neemt het volume toe.
  - Als u op de **LINKER** pijltoets drukt, neemt het volume af.De telefoon rinkelt eenmaal met de huidige instelling wanneer u het volume laat toenemen, behalve bij de instelling "Uit" en "Stap".
5. Druk op **YES** om uw instelling op te slaan.
6. Druk op **CLR** om terug te keren naar standby.

### DE TELEFOON UITZETTEN

- Druk tijdens standby op de toets **NO** en houd deze ingedrukt tot u een klik hoort.

# Display-informatie en toetsfuncties

## DISPLAY-INFORMATIE

Met het telefoondisplay kunt u:

- controleren dat u juist kiest
- de signaalsterkte controleren en kijken welke diensten beschikbaar zijn
- kijken of u berichten hebt ontvangen
- controleren welke lijn in gebruik is als u de service Twee lijnen hebt
- het batterijniveau controleren

### Symbolen op de display

Wanneer specifieke functies actief zijn of als u een bericht hebt ontvangen, worden op de display symbolen weergegeven. De afbeelding in de marge geeft een overzicht van alle mogelijke symbolen en de plaats waar deze worden weergegeven.

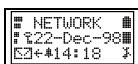

In onderstaande tabel wordt elk symbool afzonderlijk afgebeeld en wordt ook hun betekenis toegelicht.

Symbol:	Naam:	Omschrijving:
	Signaalsterktemeter	De sterkte van het signaal wordt in stappen weergegeven. Vier stappen geven het sterkste signaal aan.
	Batterijmeter	Hoe voller het symbool, hoe meer vermogen de batterij heeft.
	Toetsenbordblokkerings-indicator	Het toetsenbord is geblokkeerd.
	Doorschakelindicator	Een pijl betekent dat de functie Alles doorschakelen aan staat.
	Onhoorbaar belsignaal	Een muzieknoot met een streep erdoor betekent dat er geen geluid te horen is wanneer u een gesprek ontvangt.
	SMS-indicator	Het enveloppsymbool geeft aan dat u een tekstbericht hebt ontvangen.
	VoiceMail-indicator	De tapelussen geven aan dat u een ingesproken bericht hebt ontvangen.
	Alarmindicator	De bel geeft aan dat de wekker is ingesteld en aan staat.

<b>Symbol:</b>	<b>Naam:</b>	<b>Omschrijving:</b>
L1/L2	Lijnindicator	Vertelt u welke lijn in gebruik is als u de service Twee lijnen hebt.
☒	Indicator voor vaste nummers van inkomende gesprekken	Dit symbool geeft aan dat vaste nummers van inkomende gesprekken is geactiveerd.

## TOETSFUNCTIES

Maak uzelf vertrouwd met de toetsen voordat u de telefoon gebruikt. De onderstaande tabel geeft een overzicht van de voornaamste toetsfuncties.

**Let op!** *Sommige toetsen hebben andere functies wanneer u in het menusysteem bent. Zie "Het menusysteem gebruiken" op pagina 32.*

<b>Toets:</b>	<b>Gebruik:</b>
<b>YES</b>	Zelf bellen en gesprekken aannemen.
<b>NO</b>	Aan- en uitzetten van de telefoon (toets indrukken en ingedrukt houden). Een gesprek beëindigen of weigeren.
<b>LINKER</b> pijltoets of <b>RECHTER</b> pijltoets	Toegang tot en bewegen (scrollen) door het menusysteem.
<b>CLR</b> (Clear = Wissen)	Cijfers op de display wissen. Druk op de toets en houd deze ingedrukt om alle cijfers te wissen. Druk de toets in en houd deze ingedrukt om de microfoon uit te schakelen.
Cijfertoetsen	De cijfers 0-9 invoeren. Met de toets 0 voert u het internationale (+) teken in als u de toets omlaag houdt.
Sterretje	Een sterretje (*) invoeren. Als u deze toets ingedrukt houdt, wordt er een "p" – (pauzeteken) ingevoerd.
Hekje	Het teken # invoeren. Het invoeren van PIN-codes en beveiligingscodes afsluiten. Als u deze toets ingedrukt houdt, wordt het teken # ingevoerd.
Voluetoetsen <b>OMHOOG</b> en <b>OMLAAG</b>	Het volume van de het luistergedeelte of de handsfree-luidspreker verhogen of verlagen. Druk de volumetoetsen tweemaal omhoog of omlaag om een gesprek te weigeren.
Modusschakelaar	<b>GSM:</b> Wisselen tussen de telefoonmodus en de speakerphone-modus Als de schuif omhoog is geschoven, staat de telefoon in de speakerphone-modus. Als de schuif omlaag is geschoven, staat de telefoon in de telefoonmodus. <b>GSM Pro:</b> Wisselen tussen de telefoonmodus en de modus "Spreekknop". Als de schuif omhoog is geschoven, staat de telefoon in de spreekknop-modus; als de schuif omlaag is geschoven, staat de telefoon in de telefoonmodus.

**Toets:****Gebruik:**

Spreekknop

Tijdens standby: naar het menu Telefoonboek gaan en erin scrollen.

**GSM:** Druk op de spreekknop om de microfoon uit te schakelen.

**GSM Pro:** Spreekknopmodus, druk op de spreekknop om de microfoon open te zetten.

Telefoonmodus, druk op de spreekknop om de microfoon uit te zetten.

Alarmknop

Alarmnummers bellen. Druk op de alarmknop en houd deze ingedrukt.

Not for Commercial Use  
Ericsson Mobile Communications AB

# Gesprekken starten en ontvangen

In dit hoofdstuk gaan wij ervan uit dat u uw telefoon hebt ingeschakeld en u binnen het bereik van een netwerk bent. Als u in het buitenland bent, kunt u andere netwerken gebruiken als deze mogelijkheid door uw netwerk wordt geboden. Zie “*Netwerkvoorkeuren instellen*” op pagina 74.

## Toetsfuncties

Voordat u gesprekken start of aanneemt, is het nuttig om de toetsen en toetsfuncties te begrijpen. Zie “*Display-informatie en toetsfuncties*” op pagina 18.

## EEN UITGAAND GESPREK VOEREN

1. Voer het netnummer en het abonneenummer in.

De cijfers worden in de display getoond. Als u een cijfer wilt wissen, drukt u op **CLR**. Als u alle cijfers wilt wissen, drukt u op **CLR** en houdt u deze toets ingedrukt totdat alle cijfers zijn gewist.

2. Druk op **YES** om de verbinding tot stand te brengen.

De display toont het bericht **Bellen** gevolgd door **Verbinden**.

3. Druk op **NO** wanneer u het gesprek wilt beëindigen.

Tijdens het gesprek geeft de tijdteller in de display aan hoeveel minuten en seconden het gesprek reeds duurt. Als u de optie Gesprekskosten hebt geactiveerd en uw netwerk deze optie ondersteunt, ziet u de prijs van het gesprek in de display. Zie “*Weergave van gespreksduur en gesprekskosten*” op pagina 83.

Wanneer u het gesprek hebt beëindigd, toont de tijdmeter nog drie seconden lang de duur van het gesprek.

**Tip!** U kunt de duur van het gesprek desgewenst ook naderhand bekijken. Zie “*Weergave van gespreksduur en gesprekskosten*” op pagina 83.

## Geen antwoord

Als niemand uw gesprek beantwoordt of u er niet doorkomt, drukt u op **NO**. Het nummer is in het geheugen opgeslagen, zodat u het eenvoudig kunt herhalen.

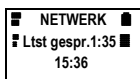
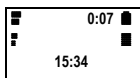
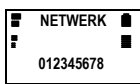

## EEN EERDER GEKOZEN NUMMER OPNIEUW KIEZEN

Uw toestel biedt u de handige mogelijkheid om de laatst gekozen telefoonnummers opnieuw te kiezen (15 of meer, afhankelijk van uw SIM-kaart). Daarnaast kan het toestel een nummer automatisch opnieuw kiezen wanneer de verbinding de eerste keer niet tot stand kwam.

*U kunt een eerder gekozen nummer als volgt opnieuw kiezen:*

1. Druk op **YES**.  
De display toont het laatst gekozen nummer.
2. Scroll met de **LINKER** pijltoets en **RECHTER** pijltoets naar het gewenste nummer.
3. Druk op **YES** om het nummer te kiezen.

### Automatisch opnieuw kiezen

Als de verbinding niet tot stand komt en het netwerk van de ontvanger deze functie ondersteunt, verschijnt de vraag **Opnieuw?** op de bovenste regel van de display. Op de tweede regel verschijnt de reden waarom de verbinding niet tot stand is gekomen.

*U kunt als volgt automatisch opnieuw kiezen:*

- Druk op **YES** wanneer de vraag **Opnieuw?** in de display verschijnt.  
Het nummer wordt automatisch maximaal 10 maal opnieuw gekozen:
  - totdat het gesprek wordt beantwoord. Als het nummer met succes opnieuw is gekozen, hoort u een pieptoon en vervolgens een belsignaal.
  - totdat u op een toets drukt of een gesprek ontvangt.
- Als u niet opnieuw wilt kiezen, drukt u op **NO**.

**Let op!** De functie automatisch opnieuw kiezen is niet beschikbaar voor fax- en databerichten.

## INTERNATIONALE GESPREKKEN VOEREN

1. Druk op de toets **0** en houd deze ingedrukt tot er een **+** wordt weergegeven.  
De **+** vervangt automatisch het internationale toegangsnummer van het land van waaruit u belt.
2. Voer het landnummer in, het kengetal voor de regio (zonder voorloopnul) en het abonneenummer.
3. Druk op **YES** om het nummer te kiezen.

**Let op!** Wanneer u in het buitenland bent, zoekt uw toestel automatisch de netwerken op die u mag gebruiken. Welke netwerken dat zijn, is afhankelijk van de overeenkomsten die uw netwerkbeheerder met de netwerkbeheerders

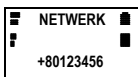



van het bezochte land heeft afgesloten. Zie “Netwerkvoorkeuren instellen” op pagina 74.

### De eerste tekens controleren

Als u meer tekens hebt ingevoerd dan in de display passen, worden de eerste tekens vervangen door het  $\#$ -symbool. Druk op de **RECHTER** pijltoets om de eerste tekens te controleren.

## ALARMNUMMERS KIEZEN

De R250s PRO is voorzien van een **Alarmknop** aan de bovenzijde van de telefoon, naast de antenne (zie “Overzicht” op pagina 4). Met de alarmknop kunt u eenvoudig een vooraf ingesteld alarmnummer kiezen, zonder dat u deze met de hand hoeft in te voeren.

Bij aanschaf van uw toestel is het alarmnummer voor de alarmknop ingesteld op het internationale alarmnummer 112. Dit nummer kan worden gewijzigd als u liever een ander alarmnummer gebruikt. Voor meer informatie over het wijzigen van het vooraf ingestelde alarmnummer, zie “*Persoonlijke instellingen*” op pagina 48.

**Let op!** Als u het vooraf ingestelde alarmnummer (112) wijzigt, moet u een SIM-kaart in het toestel plaatsen en de PIN-code invoeren (als de kaart is geblokkeerd). Anders zal het vooraf ingestelde alarmnummer (112) worden gekozen en niet het door u ingevoerde nummer.

Om een alarmnummer te kiezen, moet de alarmknop zijn ingeschakeld. Bij aanschaf van uw telefoon is de alarmknop ingeschakeld. De alarmknop moet 1 seconde worden ingedrukt voordat de alarmoproep wordt gestart. Dit dient te voorkomen dat het alarmnummer wordt gekozen als u eens per ongeluk op de alarmknop drukt.

*U kunt het alarmnummer met de alarmknop als volgt kiezen:*

**1.** Druk op de **ALARMKNOP** in en houd deze ingedrukt.

De verbinding wordt gemaakt en het gekozen nummer wordt in de display getoond. (Het vooraf ingestelde nummer is het internationale alarmnummer 112).

**2.** Druk op **NO** om het gesprek te beëindigen.

### Alarmnummers kiezen

U kunt ook een alarmnummer kiezen door het nummer net als bij een gewoon gesprek in te voeren.

*U kunt een alarmnummer als volgt kiezen:*

1. Voer 112 in (het internationale alarmnummer).
2. Druk op **YES**.  
De display toont **Alarmnummer**.
3. Druk op **NO** om het gesprek te beëindigen.

**Let op!** *Sommige netwerkbeheerders kunnen eisen dat er een SIM-kaart in het toestel aanwezig is en, in sommige gevallen, dat de PIN-code is ingevoerd. Op sommige netwerken wordt het internationale alarmnummer 112 mogelijk niet gebruikt.*

## EEN GESPREK ONTVANGEN

Wanneer u een gesprek ontvangt, gaat de telefoon over en begint het groene indicatorlampje aan de bovenzijde van het toestel snel te knipperen. In de display ziet u de vraag **Beantw.?**.

Als u een abonnement met nummerweergave hebt en het netwerk van de beller het nummer door geeft, ziet u onderin de display het nummer van degene die belt. Als dat nummer met een naam in het telefoonboek is opgeslagen, wordt de naam in de display getoond.

**Let op!** *U kunt alleen een gesprek ontvangen wanneer het toestel is ingeschakeld en wanneer het zich binnen het bereik van een netwerk bevindt.*

### Een gesprek beantwoorden

- Druk op **YES** om het gesprek te beantwoorden.
- Druk op **NO** wanneer het gesprek is afgelopen.

### Een gesprek weigeren

U kunt een gesprek op twee manieren weigeren:

- Druk op **NO**.
- Dubbelklik op de volumeknop aan de zijkant van het toestel (omhoog of omlaag).

De beller hoort een ingesprekstoon als het netwerk van de beller deze functie ondersteunt. Als de optie “Doorschakelen bij bezet” is ingeschakeld, wordt het inkomende gesprek doorgeschakeld naar het nummer dat u hebt opgegeven. Zie “Inkomende gesprekken doorschakelen” op pagina 65.

**Tip!** *Als u een gesprek ontvangt, kunt u het belsignaal stopzetten door op **CLR** te drukken.*

Beantw.?



## UW TELEFOONNUMMER VERBERGEN OF TONEN

Bij de meeste abonnementen wordt bij een uitgaand gesprek het nummer van de beller meegezonden. Dit houdt in dat de ontvanger uw telefoonnummer ziet wanneer u belt. Sommige netwerkbeheerders hebben echter abonnementen waarbij uw telefoonnummer normaal gesproken verborgen blijft.

U kunt de instelling bij een bepaald gesprek wijzigen, mits het door u gebruikte netwerk deze mogelijkheid ondersteunt.

*Uw nummer verbergen bij een bepaald gesprek*

1. Voer het nummer in dat u wilt kiezen.
2. Druk op de **RECHTER** pijltoets.  
Het menu **Speciale functies** verschijnt in de display.
3. Druk op **YES** om in het menu Speciale functies te komen.
4. Selecteer **Geen ID** en druk op **YES** om het nummer te kiezen.

*Uw nummer tonen bij een bepaald gesprek*

1. Voer het nummer in dat u wilt kiezen.
2. Druk op de **RECHTER** pijltoets.  
Het menu **Speciale functies** verschijnt in de display.
3. Druk op **YES** om in het menu Speciale functies te komen.
4. Selecteer **ID zenden** en druk op **YES** om het gesprek op te zetten.

MENU  
Speciale  
functies

SPEC. FUNC.  
◀ Geen ID ▶  
01234567890

MENU  
Speciale  
functies

SPEC. FUNC.  
◀ ID zenden ▶  
01234567890

# Tijdens een gesprek

Uw telefoon heeft een aantal functies die nuttig zijn tijdens het telefoneren.

## HET VOLUME VAN HET LUISTERGEDEELTE WIJZIGEN

Tijdens een gesprek kunt u het volume van het luistergedeelte wijzigen.

*U kunt het volume van het luistergedeelte tijdens een gesprek als volgt wijzigen:*

- Druk de volumetoets aan de zijkant van het toestel omhoog of omlaag.
  - Als u op **OMHOOG** drukt, wordt het volume sterker.
  - Als u op **OMLAAG** drukt, wordt het volume zwakker.

## DE MICROFOON UITSCHAKELLEN

Het kan gebeuren dat u met iemand in uw omgeving ruggespraak wilt houden zonder dat degene die aan de lijn is dat gesprek hoort.

*De microfoon tijdelijk uitschakelen tijdens een gesprek*

1. Druk op **CLR** en houd deze toets ingedrukt. **Mute** wordt weergegeven in de display.
2. Laat de **CLR**-toets los om de microfoon weer in te schakelen.

**Tip!** *U kunt ook op de spreekknop drukken en deze knop ingedrukt houden om de microfoon uit te schakelen.*

## DE NOTITIEBLOKFUNCTIE

Als u tijdens een gesprek een telefoonnummer wilt noteren, kunt u de notatieblokfunctie gebruiken.

*Het notatieblok gebruiken*

- Voer het nummer in met de nummertoesen.  
Wanneer u het gesprek beëindigt, blijft het nummer in de display staan. U kunt het nummer nu kiezen door op **YES** te drukken of het nummer opslaan in het telefoonboek. Zie “*Het persoonlijke telefoonboek*” op pagina 35.

**Let op!** *Als u tijdens een gesprek een nummertoes indrukt, hoort de persoon aan de andere kant van de lijn een toon.*





## TOONSIGNALEN VERZENDEN

Voor bepaalde telebankiersdiensten of voor het besturen van een antwoordapparaat moet u codes gebruiken. Deze codes worden verzonden als toonsignalen (ook wel DTMF-tonen of toetstonen genoemd).

*U kunt tijdens een gesprek tonen/codes als volgt versturen*

- Druk op de betreffende toetsen (0–9, \* en #).

**Tip!** *U kunt ook een code samen met een telefoonnummer in het telefoonboek opslaan. Zie “Het persoonlijke telefoonboek” op pagina 35.*

**Let op!** Als u toonsignalen verzendt terwijl u belt, hoort de persoon aan de andere kant van de lijn deze tonen.

## GESPREKSDUUR EN GESPREKSKOSTEN CONTROLEREN

Tijdens een gesprek toont de display de duur van het gesprek in minuten en seconden. Als u daaraan de voorkeur geeft, kunt u de gesprekskosten laten weergeven, indien uw netwerk en SIM-kaart deze functie ondersteunen. Zie “*Weergave van gespreksduur en gesprekskosten*” op pagina 83 voor meer informatie.

## MEER DAN ÉÉN GESPREK TEGELIJKERTIJD

Uw telefoon kan meerdere gesprekken tegelijkertijd verwerken. U kunt het huidige gesprek in de wachtstand zetten en vervolgens een tweede gesprek starten of beantwoorden. U kunt ook een telefonische vergadering met maximaal vijf personen houden. Zie “*Meer dan één gesprek tegelijkertijd afhandelen*” op pagina 78 voor meer informatie over het gebruik van deze functie.

# Speakerphone

De R250s PRO is uitgerust met een speakerphone die (indien ingeschakeld) het volume van het luistergedeelte of de luidspreker aanmerkelijk vergroot.

De speakerphone is zeer nuttig wanneer u bijvoorbeeld met iemand via de telefoon wilt spreken en u beide handen wilt blijven gebruiken. Bijvoorbeeld wanneer u instructies krijgt via de telefoon en beide handen nodig hebt om deze uit te voeren.

De speakerphone is ook gemakkelijk wanneer u anderen wilt laten deelnemen aan een gesprek. Bel de persoon met wie u wilt spreken, schakel de speakerphone-modus in en plaats de telefoon bijvoorbeeld op een tafel. Nu kunnen alle personen rond de tafel met de persoon aan de andere kant van de lijn spreken.

**Let op!** Als u een GSM Pro SIM-kaart hebt, is de speakerphone-modus niet beschikbaar. Raadpleeg de informatie in hoofdstuk "GSM Pro" op pagina 96.

## DE SPEAKERPHONE INSCHAKELEN

Om de speakerphone aan te zetten, schuift u de modusschakelaar aan de rechterkant van de telefoon omhoog (zie "Overzicht" op pagina 4).

**Tip!** De telefoon heeft verschillende volume-instellingen voor de telefoonmodus en de speakerphone-modus. Zie "Volume van luistergedeelte" op pagina 49.

### Wisselen tussen de telefoonmodus en de speakerphone-modus

U kunt op elk gewenst moment wisselen tussen de telefoonmodus en de speakerphone-modus terwijl de telefoon standby is; zowel wanneer u gebeld wordt als tijdens een gesprek.

Wanneer u gebeld wordt, kunt u van de telefoonmodus naar de speakerphone-modus wisselen of omgekeerd om het gesprek aan te nemen. Het gesprek wordt vervolgens aangenomen in de gekozen modus.

*Wisselen tussen de telefoonmodus en de speakerphone-modus*

- Schuif de **MODUSSCHAKELAAR** naar boven om naar de speakerphone-modus te gaan.



- Schuif de **MODUSSCHAKELAAR** naar beneden om naar de telefoonmodus te gaan.

Wanneer u naar een andere modus wisselt, laat de telefoon een waarschuwingsgeluid horen.

Houd de telefoon niet dicht bij uw oor als de telefoon in de speakerphone-modus staat. Uw gehoor kan hierdoor beschadigd raken. Houd de telefoon op een afstand van ongeveer 30-50 cm voor uw gezicht en spreek in de microfoon.

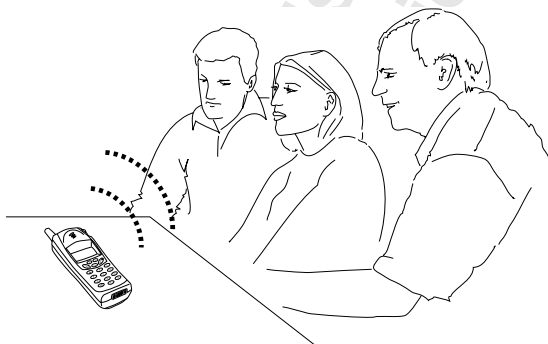

## BELLEN EN GEBELD WORDEN

Bellen en gebeld worden in de speakerphone-modus gaat op dezelfde manier als in de telefoonmodus.

### *Bellen in de speakerphone-modus*

1. Toets het telefoonnummer samen met het netnummer in en druk op **YES**. Houd de telefoon niet dicht bij uw oor tijdens het gesprek.
2. Druk op **NO** om het gesprek te beëindigen.

### *Een gesprek aannemen in de speakerphone-modus*

1. Druk op **YES** om het gesprek aan te nemen.  
sHoud de telefoon niet dicht bij uw oor tijdens het gesprek.
  - Als uw telefoon in de telefoonmodus staat, kunt u het gesprek ook aannemen door de modusschakelaar naar boven te schuiven en naar de speakerphone-modus te gaan.
2. Druk op **NO** om het gesprek te beëindigen.

### *Een gesprek weigeren*

- Druk op **NO** of dubbelklik met de volumetoets (omhoog of omlaag).

For Commercial Use  
on Mobile Communications AB



# FUNCTIES EN INSTELLINGEN

Het menusysteem gebruiken	32
Het persoonlijke telefoonboek	35
Telefoongesprekken bijhouden	44
Uw VoiceMail-service	46
Persoonlijke instellingen	48
Tekstberichten (SMS) verzenden en ontvangen	55
Inkomende gesprekken doorschakelen	65
Beveiliging van uw telefoon en abonnement	67
Netwerkvoorkeuren instellen	74
Meer dan één gesprek tegelijkertijd afhandelen	78
Weergave van gespreksduur en gesprekskosten	83
Twee lijnen gebruiken	86
Met een telefoonkaart of creditcard bellen	88
Fax- en databerichten verzenden en ontvangen	91
Enkele handige functies	92

# Het menusysteem gebruiken

Met het menusysteem kunt u de functies van de telefoon besturen en de telefoon aanpassen aan uw persoonlijke voorkeuren. U gebruikt het menusysteem telkens wanneer u een van de instellingen van de telefoon, zoals het belsignaal, wilt wijzigen.

Elk menu bevat een lijst met keuzemogelijkheden (opties). Sommige menu's bevatten submenu's met extra opties.

## NAVIGEREN BINNEN HET MENUSYSTEEM

De menu's zijn ondergebracht in een ononderbroken lus, waarin u kunt bewegen (scrollen) met de **LINKER** pijltoets, **RECHTER** pijltoets, **YES**, **NO** en **CLR**.

Druk op	om
<b>RECHTER</b> pijltoets	verder te scrollen door menu's of functies.
<b>LINKER</b> pijltoets	terug te scrollen door menu's of functies.
<b>YES</b>	een menu of functie te selecteren of naar een submenu te gaan.
<b>NO</b>	één niveau binnen het menusysteem terug te gaan en/of een instelling ongewijzigd te laten.
<b>CLR</b>	terug te gaan naar de standby-display.

 **Tip!** In plaats van meermaals op de **RECHTER** pijltoets of **LINKER** pijltoets te drukken kunt u de toets indrukken en ingedrukt houden tot u het gewenste menu of submenu bereikt.

**Let op!** Als u het menusysteem binnengaat maar niet binnen 60 seconden op een toets drukt, keert de telefoon terug naar standby.

*Een menu selecteren of een instelling kiezen*

1. Druk op de **RECHTER** pijltoets of **LINKER** pijltoets tot u het gewenste menu of de gewenste functie vindt.
2. Druk op **YES** om naar het menu te gaan of de functie te selecteren.
3. Druk op de **RECHTER** pijltoets of **LINKER** pijltoets om het gewenste submenu te zoeken of om een andere instelling te selecteren.

4. Druk op **YES** om naar het submenu te gaan of de instelling te bevestigen.

## TEKSTEN EN SYMBOLEN OP DE DISPLAY

Wanneer u door het menusysteem scrollt, verandert de display. Onderstaande tips kunnen hierbij van pas komen:

- Het geselecteerde menu of de geselecteerde functie wordt weergegeven in hoofdletters.
- Als **↵** en **⏪** worden weergegeven zijn er meer opties waardoor u kunt scrollen met de **RECHTER** pijltoets en **LINKER** pijltoets.
- Tekst tussen haakjes geeft de huidige instelling weer van de functie die u op de display ziet staan.

In deze handleiding zijn enkele van de bovengenoemde bijzonderheden niet in de afbeeldingen van de displays te zien. Dit is om uw begrip van de displayteksten in de marges te vergemakkelijken.

Hieronder vindt u een overzicht van de hoofdmenu's. Andere menu's zijn beschikbaar als u een abonnement op de service Twee lijnen hebt en als u de datamenu's hebt ingeschakeld.

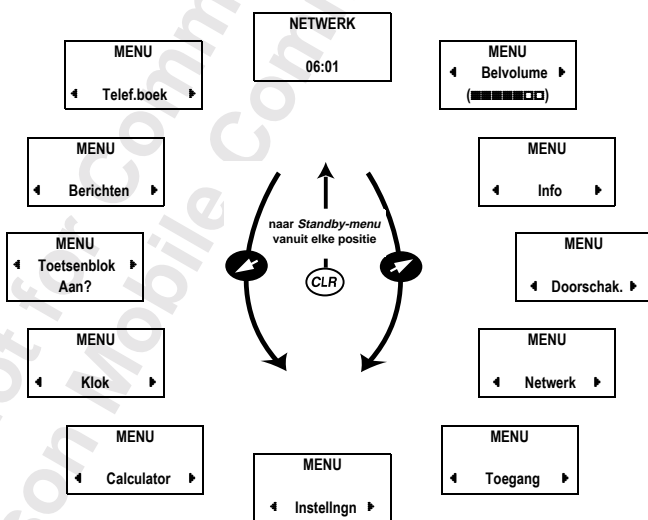

## DE INSTRUCTIES IN DE HANDLEIDING INTERPRETEREN

Zie het onderstaande voorbeeld over het interpreteren van instructies om u te helpen bij het begrijpen van de instructies van deze handleiding.

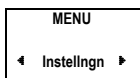

### Voorbeeld:

1. Scroll naar **Instellngn**, **YES**, **Toetsklank**, **YES**.
2. Selecteer de gewenste toetsklank en druk op **YES**.

### Deze instructie interpreteert u als volgt:

1. Gebruik tijdens standby de **LINKER** pijltoets of **RECHTER** pijltoets om naar het menu **Instellngn** te gaan.  
De pijlen aan beide zijden van het woord **Instellngn** betekenen dat u naar een ander menu kunt gaan.
2. Druk op **YES** om het menu **Instellingen** te selecteren.  
U bent nu in het menu **Instellngn**. De naam van het door u gekozen menu staat in hoofdletters bovenaan de display.
3. Gebruik de **LINKER** pijltoets of **RECHTER** pijltoets om naar het menu **Toetsklank** te gaan.  
De huidige instelling wordt tussen haakjes onder in de display weergegeven.
4. Wanneer u het menu **Toetsklank** vindt, drukt u op **YES** om het te selecteren.
5. Gebruik de **LINKER** pijltoets of **RECHTER** pijltoets om de gewenste toetsklank te vinden.
6. Druk op **YES** om de toetsklank te selecteren.
7. Druk op **CLR** om terug te keren naar standby.

# Het persoonlijke telefoonboek

Uw telefoon heeft een telefoonboek waarin u namen en nummers kunt opslaan. Het telefoonboek houdt ook de nummers bij die u het laatst gekozen hebt en (als u nummerweergave hebt) ook de nummers van degenen die u het laatst hebben gebeld. Gemakkelijk als u iemand terug wilt bellen. Zie *“Telefoongesprekken bijhouden” op pagina 44* voor meer informatie.

Wanneer u wordt gebeld en het nummer en de naam van de beller in het telefoonboek worden opgeslagen, ziet u de naam in de display.

Als u van plan bent uw telefoon in het buitenland te gebruiken, kunt u de telefoonnummers opslaan met de internationale toegangscode (+).

## TELEFOONBOEKGEHEUGENS

U kunt uw telefoonnummers in twee verschillende geheugens opslaan:

- het kaartgeheugen van de SIM-kaart.
- het telefoongeheugen.

Ieder telefoonnummer dat u opslaat bevat een positienummer, dat tussen haakjes wordt weergegeven. Als het nummer in het telefoongeheugen wordt opgeslagen (zie onder), wordt een (☒) weergegeven voor het positienummer.

Door nummers in het kaartgeheugen op te slaan, kunt u de nummers die op de SIM-kaart zijn opgeslagen, blijven gebruiken wanneer u een andere telefoon neemt en u uw SIM-kaart in deze telefoon gebruikt.

Wanneer u telefoonnummers in het telefoongeheugen opslaat, zijn deze nummers altijd beschikbaar op de telefoon, ook als u van SIM-kaart wisselt.

De geheugenposities in het kaartgeheugen zijn genummerd met de cijfers 1 en volgende. Het aantal geheugenposities is afhankelijk van uw SIM-kaart.

In het telefoongeheugen kunt u maximaal 99 telefoonnummers opslaan. De geheugenposities hebben de labels ☐1 – ☐99.

JOOP  
(4)  
+123456789

JOOP  
(☐4)  
+81234567890

**Let op!** Druk in het menu *Telefoonboek* op **#** om het teken  $\boxtimes$  in te voeren. Buiten het menu *Telefoonboek* moet u **#** indrukken en ingedrukt houden om het teken  $\boxtimes$  in te voeren.

Zie wanneer u een SIM Pro-kaart gebruikt "*GSM Pro*" op pagina 96. Sommige opslagposities op de SIM-kaart worden eventueel gebruikt door uw systeembeheerder. Dit betekent dat u deze posities niet mag bewerken, opslaan of wissen. Neem voor meer informatie contact op met uw servicebeheerder.

### Internationale nummers

Als u uw telefoon ook in het buitenland wilt gebruiken, moet u alle telefoonnummers als internationale nummers opslaan, dus met het teken '+' – dat staat voor het internationale toegangsnummer in het land waar u belt – gevolgd door het landnummer, het netnummer en het abonneenummer.

- Om het teken '+' in te voeren, moet u op **0** drukken en deze toets ingedrukt houden.
- Laat het cijfer nul aan het begin van het netnummer weg.

## LETTERS INVOEREN

U kunt alleen letters invoeren wanneer u het telefoonboek gebruikt en wanneer u tekstberichten (bijvoorbeeld SMS) samenstelt, zie hiervoor "*Tekstberichten (SMS) verzenden en ontvangen*" op pagina 55.

Druk een aantal malen op de betreffende toets **1–9, 0** of **#** tot het gewenste teken op de display staat.

Druk op	voor
1	Spatie - ? ! , . : " ( ) 1 ; < = >
2	A B C Å Ä Æ à Ç 2 Γ
3	D E F è É 3 Δ Φ
4	G H I ì 4
5	J K L 5 Λ
6	M N O Ñ Ö Ø ò 6
7	P Q R S 6 7 Π Σ
8	T U V Ü ù 8
9	W X Y Z 9
0	0 + & @ / \$ % £ Θ Ë Ψ Ω ρ ¥ \$ ¿ ¡
#	# *

#### Voorbeeld

- Als u een **A** wilt invoeren, drukt u eenmaal op **2**.
- Als u een **B** wilt invoeren, drukt u tweemaal op **2**.

- Kleine letters invoeren. Voer de letter in, bijvoorbeeld een 'A'. Druk vervolgens op \*, er wordt een 'a' weergegeven. Nu blijven er kleine letters verschijnen totdat u nogmaals op \* drukt.
- Om meteen de tweede letter met de nummertoeetsen in te voeren, bijvoorbeeld een 'B', moet u de volumetoets indrukken, omhoog houden en vervolgens op 2 drukken. Om de derde letter in te voeren, bijvoorbeeld een 'C', moet u de volumetoets indrukken, omlaag houden en vervolgens op 2 drukken.
- Om een letter in te voeren, drukt u op de gewenste toets en houdt u deze ingedrukt.
- Om letters links van de cursor te wissen, drukt u op CLR.

### EEN NUMMER EN EEN NAAM SAMEN OPSLAAN

1. Scroll naar **Telef.boek**, **YES**, **Opslaan**, **YES**.
2. Voer een naam in om bij het telefoonnummer op te slaan.
3. Druk op **YES**.
4. Voer het telefoonnummer in.
5. U hebt nu vier opties:
  - Druk op **YES** om het nummer in het kaartgeheugen op te slaan, op de eerste lege positie (weergegeven in de rechterbovenhoek).
  - Het nummer in het kaartgeheugen opslaan, op een positie die u kiest: druk op de **RECHTER** pijltoets, voer de positie in en druk vervolgens op **YES**.
  - Het nummer in het telefoongeheugen op de eerste lege positie opslaan: druk op de **RECHTER** pijltoets, druk tweemaal op de toets # en druk vervolgens op **YES**.
  - Het nummer in het telefoongeheugen op een positie van uw keuze opslaan: druk op de **RECHTER** pijltoets, druk eenmaal op de toets #, voer de positie in en druk vervolgens op **YES**.

**Tip!** Als u tijdens een gesprek een nummer in het notitieblok invoert, kunt u het in het telefoonboek opslaan door **Opslaan** te selecteren in het menu **Telef.boek** terwijl het nummer in de display wordt weergegeven.

### Telebankieren

Om met uw telefoon te telebankieren of een antwoordapparaat te besturen, moet u codes gebruiken. Deze codes worden verzonden als toonsignalen (DTMF-tonen).

OPSLAAN 19  
Naam: Jan de Vries

OPSLAAN 19  
Naam: Jan de Vries  
Voer nr. in: 0123456

OPSLAAN 15  
Naam: Jan de Vries  
Voer nr. in:



OPSLAAN 34  
Telebankieren  
012345678p

*Een nummer samen met een rekeningnummer  
en een beveiligingscode opslaan*

1. Scroll naar **Telef.boek, YES, Opslaan, YES**.
2. Voer een naam in om bij het telefoonnummer op te slaan.  
Gebruik de nummertoeetsen zoals boven beschreven.
3. Druk op **YES**.
4. Voer het telefoonnummer in.
5. Nadat u het telefoonnummer hebt ingevoerd, moet u de toets \* indrukken en ingedrukt houden tot het pauzeteken **p** wordt weergegeven.
6. Voer de code in. Voeg indien nodig nog een pauze en nog een code in, enzovoorts.
7. Druk op **YES** om de gegevens op te slaan.

Voor het bellen met toonsignaalcodes gaat u te werk zoals beschreven in "*Gesprekken starten en ontvangen*" op pagina 21. Wanneer u belt, kiest de telefoon eerst het nummer, wacht vervolgens tot de verbinding tot stand komt en verzendt daarna de code. Als u nog een pauze en nog een code hebt ingevoegd, wordt opnieuw gewacht en wordt daarna de volgende code verzonden, enzovoorts.

## BEVEILIGING TEGEN OVERSCHRIJVEN

OPSLAAN 2  
In gebruik  
Overschrvn?

Als u probeert een telefoonnummer op te slaan op een positie die reeds een telefoonnummer bevat, wordt het bericht **In gebruik Overschrvn?** in de display weergegeven. U hebt dan twee opties.

*Het nummer op de geselecteerde positie opslaan*

- Druk op **YES** als u het oude nummer wilt vervangen door het nieuwe.

*Het nummer op een andere positie opslaan*

1. Druk op **NO**.
2. Voer het nieuwe positienummer in en druk op **YES**.

### Wanneer een van beide geheugens vol is

Als u een telefoonnummer wilt opslaan, bijvoorbeeld in het telefoongeheugen, en het geheugen waarin u het wilt opslaan vol is, wordt een positienummer voorgesteld in het geheugen dat niet vol is, in dit geval het kaartgeheugen.

### Wanneer beide geheugens vol zijn

Als beide geheugens vol zijn, wordt geen positienummer voorgesteld. Als u het telefoonnummer toch wilt opslaan, moet u een oud telefoonnummer wissen door een positienummer in te voeren dat reeds bezet is.



WISSEN 19  
◀ Jan de Vries ▶  
Wissen?



ALLESWISSEN  
Wissen 30  
▣ posities?

*Een telefoonnummer uit het telefoonboekgeheugen wissen*

1. Scroll naar **Telef.boek, YES, Wissen, YES**.
2. Voer het positienummer in dat u wilt wissen of scroll hierheen.
3. Druk op **YES** om het nummer te wissen.

**Tip!** U kunt het nummer dat u wilt wissen ook opnieuw oproepen door gebruik te maken van **Naam oproepen** of **Positie oproepen**. Wanneer de naam wordt weergegeven, moet u op **CLR** en deze toets ingedrukt houden. Het bericht **Wissen?** wordt in de display weergegeven. Druk op **YES** om het nummer te wissen.

*Alle nummers uit het telefoongeheugen wissen*

1. Scroll naar **Telef.boek, YES, AllesWissen, YES**.  
Het bericht **Wissen 30 ▣ posities?** wordt in de display weergegeven, waarbij het getal het totale aantal nummers aangeeft dat in het telefoongeheugen is opgeslagen.
2. Druk op **YES** om alle nummers uit het telefoongeheugen te wissen.

**Let op!** Het is niet mogelijk om alle telefoonnummers uit het kaartgeheugen te wissen.

**Let op!** Als u een GSM Pro-kaart gebruikt (zie "GSM Pro" op pagina 96) kunnen sommige opslagposities op de SIM-kaart worden gebruikt door uw servicebeheerder. Dit betekent dat u deze posities niet mag gebruiken voor het opslaan van eigen telefoonboeknummers. Neem voor meer informatie contact op met uw servicebeheerder.

## HET TELEFOONBOEK GEBRUIKEN

De spreekknop aan de linkerzijde van de telefoon (zie "Overzicht" op pagina 4) maakt het erg gemakkelijk een nummer te bellen dat u hebt opgeslagen in uw telefoonboek. Om een nummer te bellen, hoeft u alleen op de spreekknop te drukken en door uw telefoonboeknummers te scrollen.

*Een nummer in het telefoonboek bellen met de spreekknop*

1. Druk op **CLR** om naar standby te gaan (als de telefoon nog niet standby staat).
2. Druk op de **SPREEKKNOP** en houd deze ingedrukt om naar het telefoonboek te gaan en scroll door de nummers tot u het nummer vindt dat u wilt bellen.
3. Druk op **YES** om de verbinding tot stand te brengen.

**Een nummer in het telefoonboek bellen met behulp van de toetsen**

U kunt ook een nummer bellen dat is opgeslagen in het telefoonboek door de naam op te vragen die erbij is opgeslagen of door de geheugenpositie op te vragen waarin het nummer is opgeslagen.

<b>NAAM OPVRAGEN</b> Naam: SUUS
--

<b>SUUS</b> ◀ (6) ▶ 012345678900
--



<b>POSITIE OPVRAGEN</b> Positie: 6
---

<b>SUUS</b> ◀ (6) ▶ 012345678900
--



### *Een telefoonnummer opvragen met behulp van de naam*

1. Scroll naar **Telef.boek**, **YES**, **Naam opvragen**, **YES**.
2. Voer de naam in die u wilt opvragen (of de eerste letters van de naam) met de nummertoeetsen zoals boven beschreven.  
U hoeft niet de hele naam in te voeren; enkele letters zijn voldoende. De telefoon zoekt in het geheugen naar bestaande namen die met de letters overeenkomen.
3. Druk op **YES**.  
De beste overeenkomst tussen de door u ingevoerde letters en de namen in het telefoonboek wordt weergegeven. U kunt ook de opslagpositie tussen haakjes zien.
4. Als de weergegeven naam niet de naam is die u zoekt, drukt u op de **LINKER** pijltoets of **RECHTER** pijltoets tot u de juiste naam en het juiste nummer vindt.
5. Druk op **YES** om de verbinding tot stand te brengen.

**Tip!** *U kunt ook meteen de naam invoeren nadat u vanuit het lege standby-display op de **LINKER** pijltoets hebt gedrukt.*

Als u de geheugenpositie kent waarop u een bepaald telefoonnummer hebt opgeslagen, kunt u het nummer oproepen door de positie te gebruiken.

### *Een telefoonnummer oproepen met de positie*

1. Scroll naar **Telef.boek**, **YES**, **Positie opvragen**, **YES**.
2. Voer het positienummer van het opgeslagen telefoonnummer in.  
Voer voor een positie in het kaartgeheugen gewoon het nummer in. Druk voor een positie in het telefoongeheugen de toets **#** in en houd deze ingedrukt tot het teken '☒' wordt weergegeven en voer vervolgens het nummer in.
3. Druk op **YES**.  
De naam en het telefoonnummer worden nu in de display weergegeven. Als u het verkeerde positienummer hebt ingevoerd, drukt u meermaals op de **LINKER** pijltoets of **RECHTER** pijltoets tot u het gewenste telefoonnummer vindt.
4. Druk op **YES** om het nummer te bellen.

**Tip!** *U kunt de positie ook invoeren terwijl de standby-display wordt weergegeven en vervolgens de toets **#** indrukken op het telefoonnummer op te roepen. Vergeet de '☒' niet voor de positie als het nummer wordt opgeslagen in het telefoongeheugen (voor het teken '☒' drukt u op de toets **#** en houdt u deze ingedrukt).*

## De functie Snelkiezen

U kunt de telefoonnummers bellen die u op de posities 1–9 in het kaartgeheugen opslaat door het positienummer in te toetsen en vervolgens op **YES** te drukken. Het is een goed idee om de posities 1–9 te gebruiken voor belangrijke nummers.

### Voorbeeld:

Als u Bob wilt bellen, wiens nummer op positie 3 van het kaartgeheugen is opgeslagen:

1. Voer het nummer in **3**.
2. Druk op **YES**.

## HET TELEFOONBOEK BIJHOUDEN

Soms krijgen mensen een nieuwe naam of een nieuw telefoonnummer. Voor een optimaal gebruik van uw telefoonboek moeten de namen en telefoonnummers natuurlijk kloppen. Ze kunnen gemakkelijk worden gewijzigd met de functie **Bewerken**. Als iemand zowel een nieuwe naam als een nieuw telefoonnummer heeft gekregen, kan het gemakkelijker zijn om de oude opslagpositie te overschrijven met de nieuwe gegevens in plaats van naam en nummer afzonderlijk te wijzigen.

**Let op!** *Als u een SIM Pro-kaart gebruikt, hebt u misschien geen toestemming voor het bewerken van de telefoonnummers die uw servicebeheerder gebruikt.*

Er zijn twee manieren voor het vinden van het telefoonboekgegevens dat u wilt bewerken. U kunt de opslagpositie of de naam gebruiken.

### *Een gegeven met de positie bewerken*

1. Ga naar **Telef.boek, YES, Bewerken, YES, Zoek pos.**
2. Voer het positienummer in van het gegeven dat u wilt bewerken.

Voer voor een positie in het kaartgeheugen gewoon het nummer in. Voor een positie in het telefoongeheugen drukt u op de toets **#** en houdt u deze ingedrukt tot het teken **☐** wordt weergegeven. Vervolgens voert u het getal in.

3. Druk op **YES**.

U ziet nu:

- de naam (weergegeven in de middelste regel)
- het telefoonnummer (weergegeven in de onderste regel)
- de opslagpositie (weergegeven in de bovenste regel)

4. Druk voor het selecteren van de regel die u wilt bewerken op de **RECHTER** pijltoets

U ziet de cursor rechts van de regel die u hebt geselecteerd.

BEWERKEN	
◀ Zoek pos.	▶
Positie	6

BEWERKEN	6
BOB	
012345678900	

5. Bewerk de regel met:
  - de toets **CLR** om te wissen
  - de nummertoeetsen om letters of cijfers in te voeren
  - de **LINKER** pijltoets om de cursor naar links te verplaatsen (of de **RECHTER** pijltoets om de cursor naar rechts te verplaatsen wanneer deze in een regel staat)
6. Druk indien gewenst op de **RECHTER** pijltoets om een andere regel te selecteren en verder te gaan met bewerken.
7. Druk op **YES** om de wijzigingen op te slaan.

*Een gegeven bijwerken met de naam*

1. Ga naar **Telef.boek, YES, Bewerken, YES, Zoek naam, YES**.
2. Voer de naam in voor het gegeven dat u wilt bewerken en gebruik daarvoor de nummertoeetsen. Hoe meer letters u invoert, hoe beter de overeenkomst.
3. Druk op **YES** om het gegeven te selecteren.
4. U kunt nu verder gaan met stap 4 zoals boven beschreven.

## TELEFOONNUMMERS KOPIËREN VAN HET ENE NAAR HET ANDERE GEHEUGEN

Als u een andere SIM-kaart of telefoon neemt, is het een goed idee om de op uw SIM-kaart opgeslagen telefoonboekgegevens te kopiëren naar het telefoongeheugen of omgekeerd. Daarna kunt u het telefoonboek gemakkelijk terugkopiëren naar het gewenste geheugen. En wanneer de geheugens van het telefoonboek vol raken, kan het nuttig zijn om gegevens van het ene geheugen over te zetten naar het andere.

*Alle nummers van het kaartgeheugen naar het telefoongeheugen kopiëren*

1. Scroll naar **Telef.boek, YES, Alles kop., YES**.
2. Selecteer **SIM → Tel** en druk op **YES**.
3. Voer het nummer in van de eerste positie in het kaartgeheugen waarnaar u wilt kopiëren. het telefoongeheugen en druk op **YES**.
4. Voer het nummer in van de eerste positie in het telefoongeheugen waarheen u wilt kopiëren en druk op **YES**.  
Het bericht **Oude pos. wrdt gewist Kopiëren?** wordt weergegeven.
5. Druk op **YES** om te beginnen met kopiëren.

**Let op!** Als u een SIM Pro-kaart gebruikt is het menu "Alles kopiëren Kaart→Telefoon" eventueel niet beschikbaar.

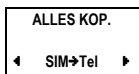
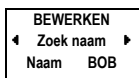

ALLES KOP.  
◀ Tel→SIM ▶

KOPIEER TEL  
Van start  
positie: □\_

KOPIEREN  
◀ SIM→Tel ▶

BOB  
Naar □29 6

*Alle nummers van het telefoongeheugen naar het kaartgeheugen kopiëren*

1. Scroll naar **Telef.boek, YES, Alles kop., YES**.
2. Selecteer **Tel→SIM** en druk op **YES**.
3. Voer het nummer in van de eerste positie in het kaartgeheugen waarnaar u wilt kopiëren het telefoongeheugen en druk op **YES**.
4. Voer het nummer in van de eerste positie in het telefoongeheugen waarheen u wilt kopiëren en druk op **YES**.  
Het bericht **Oude pos. wrdt gewist Kopiëren?** wordt weergegeven.
5. Druk op **YES** om te beginnen met kopiëren.

*Nummers een voor een van het kaartgeheugen naar het telefoongeheugen kopiëren*

1. Scroll naar **Telef.boek, YES Kopiëren, YES**.
2. Selecteer **SIM→Tel** en druk op **YES**.
3. Voer het nummer in van de eerste positie in het kaartgeheugen die u wilt kopiëren en druk op **YES**.
4. Voer het nummer in van de eerste positie in het telefoongeheugen waarheen u wilt kopiëren en druk op **YES**.
5. Druk op **YES** om te beginnen met kopiëren.  
De beginpositie in het kaartgeheugen wordt weergegeven en de volgende lege positie in het telefoongeheugen wordt voorgesteld.
6. Om door te gaan met kopiëren, drukt u op een van de volgende toetsen:
  - **YES** om te kopiëren.
  - **NO** om naar de volgende positie in het kaartgeheugen te gaan.
  - **CLR** om te kopiëren naar een andere positie in het kaart- of telefoongeheugen. Voer het nummer van de positie in en druk op **YES**.
  - Met de **LINKER** pijltoets en **RECHTER** pijltoets gaat u van de ene naar de andere positie in het kaartgeheugen.

*Kopiëren onderbreken*

- Druk tweemaal op **CLR**.

*Nummers een voor een van het telefoongeheugen naar het kaartgeheugen kopiëren*

1. Scroll naar **Telef.boek, YES, Kopiëren, YES**.
2. Selecteer **Tel→SIM** en druk op **YES**.

Als u wilt kopiëren van het telefoongeheugen naar het kaart-geheugen gebruikt u de toetsen **YES, NO** en **CLR** zoals beschreven in “*Nummers een voor een van het kaartgeheugen naar het telefoongeheugen kopiëren*”, zie dan de beschrijving hierboven.

# Telefoongesprekken bijhouden

## IEMAND TERUGBELLEN DIE U GEBELD HEEFT

Als u zich op nummerweergave hebt geabonneerd en het netwerk van de beller het nummer doorgeeft, worden de nummers van de laatste tien beantwoorde gesprekken opgeslagen in het geheugen van het toestel.

*U kunt een van de laatste tien beantwoorde nummers als volgt opnieuw kiezen*

1. Scroll naar **Telef.boek**, **YES**, **Beantwoord**, **YES**.
2. Selecteer het nummer dat u wilt kiezen.
3. Druk op **YES** om het nummer te kiezen.

*U kunt het geheugen met beantwoorde nummers als volgt wissen:*

1. Scroll naar **Telef.boek**, **YES**, **Beantwoord**, **YES**.
2. Druk op **CLR**.

De vraag **Alles wissen?** wordt weergegeven.

3. Druk op **YES** om alle nummers uit het geheugen voor beantwoorde nummers te wissen.

## ONBEANTWOORDE GESPREKKEN

Als u gesprekken hebt ontvangen die u niet hebt kunnen beantwoorden, wordt in de display in de standby-modus het aantal gemiste gesprekken weergegeven totdat u op **CLR** drukt.

In het geheugen van het toestel wordt informatie over de tien laatste gemiste gesprekken opgeslagen, zodat u kunt zien wanneer deze gesprekken werden ontvangen. Als u een abonnement met nummerweergave hebt en het netwerk van de beller het nummer door geeft, kunt u ook zien wie er gebeld heeft. Als u het nummer samen met een naam in het telefoonboek hebt opgeslagen, zal ook de naam verschijnen. Zie "Het persoonlijke telefoonboek" op pagina 35.

*Nagaan wie er wanneer heeft gebeld*

1. Scroll naar **Berichten**, **YES**, **GemistGespr**, **YES**.

Het nummer van de laatste beller wordt in de display getoond (als u een

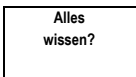
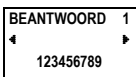

GEMISTGESPR  
◀ 16:10 ▶  
123456789

GEMISTGESPR  
◀ 19-02-99 ▶  
Onbekend

abonnement met nummerweergave hebt) tezamen met de tijd (of datum) waarop het gesprek is ontvangen. Als er geen informatie over het nummer van de beller is ontvangen, kan in de display een van de volgende berichten verschijnen:

- **Onbekend**, hetgeen betekent dat er geen informatie beschikbaar was.
- **Verborgen**, hetgeen betekent dat de beller het nummer wenste achter te houden

2. U kunt de overige onbeantwoorde gesprekken zien door herhaaldelijk op de **LINKER** pijltoets of **RECHTER** pijltoets te drukken.
3. Druk op **NO** om terug te keren naar het menu **GemistGespr**.

**Let op!** Als u een gemist gesprek nog dezelfde dag bekijkt, wordt de tijd van het gesprek weergegeven. Anders wordt de tijd vervangen door de datum. U kunt tussen datum en tijd wisselen door op \* te drukken.

*U kunt een nummer uit de lijst met gemiste gesprekken als volgt kiezen:*

1. Scroll naar **Berichten, YES, GemistGesprek, YES**.
2. Selecteer het nummer dat u wilt kiezen en druk op **YES**.
3. Druk op **NO** om het gesprek te beëindigen.

*U kunt een nummer in het geheugen met gemiste gesprekken als volgt wissen:*

1. Scroll naar **Berichten, YES, GemistGesprek, YES**.
2. Selecteer het nummer dat u wilt wissen en druk op **CLR**.  
De vraag **Wissen?** wordt in de display weergegeven.
3. Druk op **YES** om het nummer te wissen.

# Uw VoiceMail-service

**Let op!** Niet alle netwerkbeheerders beschikken over deze service. De service is ook afhankelijk van uw abonnement.

Via de antwoordservice van uw netwerk kunnen bellers een bericht inspreken wanneer u uw gesprekken niet zelf kunt beantwoorden. Wanneer u een VoiceMail ontvangt, klinkt een waarschuwingssignaal (indien ingeschakeld) en wordt het VoiceMail-symbool in de display weergegeven.

Wanneer u een nieuw VoiceMail-bericht hebt, wordt een -symbool onder in de display weergegeven.

Meer informatie over het gebruik van de antwoordservice vindt u in de documentatie die u van uw netwerkbeheerder ontvangen hebt.

**Let op!** Sommige beheerders stellen u op de hoogte van een nieuw VoiceMail-bericht door een SMS-bericht te zenden (zie "Tekstberichten (SMS) verzenden en ontvangen" op pagina 55).

## DE VOICEMAIL-FUNCTIE INSCHAKELEN

Op de meeste SIM-kaarten is het nummer van de VoiceMail-service opgeslagen op de SIM-kaart. Als het nummer niet kan worden opgehaald vanaf uw SIM-kaart, moet u het telefoonnummer zelf invoeren.

*Het telefoonnummer van de VoiceMail-service invoeren*

1. Scroll naar **Berichten, YES, VoiceM inst, YES, Nieuw nr., YES**.
2. Voer het nieuwe nummer in als geen nummer wordt weergegeven.
3. Druk op **YES** om uw nieuwe nummer te bevestigen.

*De VoiceMail-functie op uw telefoon inschakelen*

1. Scroll naar **Berichten, YES, VoiceM inst, YES**.
2. Selecteer **Aan** en druk op **YES**.

## VOICEMAIL OPHALEN

Wanneer u een VoiceMail ontvangt wordt dit in de display weergegeven door het bericht **VoiceMail Controleren**. U kunt uw bericht nu controleren door op **YES** te drukken.

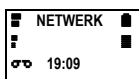
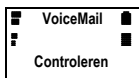





Als u op **NO** drukt, kunt u de antwoordservice later op elk moment bellen om naar uw opgenomen berichten te luisteren. Om dit te doen:

- Scroll naar **Berichten, YES, VoiceMail, YES**.

De telefoon belt automatisch uw VoiceMail. Ga te werk volgens de instructies van de antwoordservice van uw beheerder.

**Tip!** *U kunt ook uw VoiceMail-nummer bellen door **1** in te drukken en ingedrukt te houden tijdens standby.*

*Uw VoiceMail-nummer wijzigen*

1. Scroll naar **Berichten, YES, VoiceMail inst, YES, Nieuw nr., YES**.
2. Voer het nieuwe nummer in en druk op **YES**.

*Het VoiceMail-waarschuwingssignaal wijzigen*

1. Scroll naar **Instellngn, YES, SMS-signaal, YES**.
2. Selecteer het gewenste waarschuwingssignaal en druk op **YES**.

*VoiceMail uitzetten*

1. Scroll naar **Berichten, YES, VoiceM inst, YES**.
2. Selecteer **Uit** en druk op **YES**.

# Persoonlijke instellingen

Het menu **Instellngn** bevat een aantal functies waarmee u uw telefoon kunt aanpassen aan uw persoonlijke voorkeuren. Sommige instellingen zijn alleen van belang als u externe apparatuur (bijvoorbeeld handsfree-apparatuur) op uw telefoon hebt aangesloten.

## DISPLAY-TAAL

De meeste moderne SIM-kaarten geven op de display automatisch de taal weer van het land waar u de SIM-kaart hebt gekocht. Als dat niet het geval is, staat de taal standaard ingesteld op het Engels.

*De display-taal wijzigen*

1. Scroll naar **Instellngn**, **YES**, **Taal**, **YES**.

De momenteel ingestelde taal wordt tussen haakjes weergegeven.

2. Selecteer de gewenste taal en druk op **YES**.

**Let op!** Als u per ongeluk een taal krijgt die u niet begrijpt, kunt u op elk gewenst moment terugkeren naar het Engels door op de **LINKER** pijltoets **0000 RECHTER** pijltoets te drukken.

## ALARMKNOP

De R250s PRO is voorzien van een **alarmknop** boven op de telefoon, naast de antenne (zie "Overzicht" op pagina 4). Door de alarmknop in te drukken en ingedrukt te houden, kunt u gemakkelijk een verbinding met een vooraf ingesteld alarmnummer tot stand brengen zonder het nummer met de toetsen te hoeven kiezen.

Bij aankoop van uw telefoon is het alarmnummer (bij gebruik van de alarmknop) ingesteld op het internationale alarmnummer 112. Dit nummer kunt u wijzigen indien u de voorkeur geeft aan een ander alarmnummer.

**Let op!** Als u het vooraf ingestelde alarmnummer (112) wijzigt, moet u een SIM-kaart in het toestel plaatsen en de PIN-code invoeren (als de kaart is geblokkeerd). Anders zal het vooraf ingestelde alarmnummer (112) worden gekozen en niet het door u ingevoerde nummer.



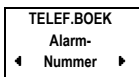
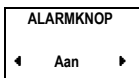

U moet de alarmfunctie inschakelen voordat u de alarmknop kunt gebruiken. Bij aankoop van de telefoon is de alarmknop ingeschakeld.

*De alarmknop aan- of uitzetten*

1. Scroll naar **Instellingn, YES, Alarmknop, YES**.
2. Selecteer **Aan** of **Uit** en druk op **YES**.

*Het alarmnummer wijzigen*

1. Ga naar **Telef.boek, YES, Alarmnummer, YES**.
2. Bewerk het nummer op dezelfde manier waarop u andere nummers in het telefoonboek bewerkt. U kunt ook een naam koppelen aan het alarmnummer. Zie “*Het persoonlijke telefoonboek*” op pagina 35.
3. Druk op **YES** om het nieuwe alarmnummer te bevestigen.

**Let op!** *Als de functie Vaste nummers is geactiveerd, moet het alarmnummer in deze lijst staan. Als het niet in de lijst staat, kunt u de alarmknop niet gebruiken om een alarmnummer te bellen. Als het alarmnummer echter het internationale alarmnummer 112 is, hoeft u het niet op te nemen in de lijst van vaste nummers. Raadpleeg voor meer informatie over vaste nummers “Vaste nummers en vaste nummers van inkomende gesprekken” op pagina 71.*

## VOLUME VAN LUISTERGEDEELTE

Er zijn twee verschillende volume-instellingen voor uw telefoon, afhankelijk van de door u momenteel geselecteerde modus (telefoonmodus of speakerphone-modus). De momenteel geselecteerde modus wordt weergegeven in de middelste regel wanneer u in het menu **Volume luistergedeelte** komt.

U kunt onafhankelijke volume-instellingen hebben wanneer u de telefoon samen met verschillende handsfree-apparatuur gebruikt. Dit betekent dat het instellen van het volume van het luistergedeelte terwijl de telefoon is verbonden met handsfree-apparatuur geen invloed heeft op de volume-instelling terwijl de telefoon met de hand wordt vastgehouden en omgekeerd.

**Let op!** *Als u een SIM Pro-kaart gebruikt, is er een volume-instelling voor de spreekknopmodus in plaats van de speakerphone-modus. Zie “Volume van luistergedeelte” op pagina 97.*

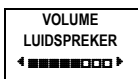

### Het volume van het luistergedeelte instellen

1. Scroll naar **Instellingen, YES, Volume, YES**.

De huidige modus, **Telefoon** of **Luidspreker**, wordt weergegeven in de middelste rij.

2. Gebruik de **LINKER** pijltoets om het volume te verkleinen.  
Gebruik de **RECHTER** pijltoets om het volume te vergroten.
3. Druk op **YES** om de volume-instelling te bevestigen.

**Tip!** Tijdens een gesprek kunt u de volumetoetsen aan de zijkant van de telefoon gebruiken om het volume aan te passen.

**Let op!** Wanneer u de telefoon in de speakerphone-modus (of de sprekknopmodus) zet, neemt het luidsprekervolume sterk toe. Houd de telefoon niet dicht bij uw oor tijdens een gesprek, dit kan schade aan uw gehoor veroorzaken. Zie voor meer informatie "Speakerphone" op pagina 28.

## BELSIGNAALVOLUME

U kunt het belsignaalvolume op zeven niveaus instellen. Het eerste niveau betekent dat u twee klikken hoort wanneer u gebeld wordt. Het laatste niveau betekent dat de telefoon met een steeds luider wordend belsignaal klinkt. U kunt het belsignaal ook uitzetten. Met de instelling voor het belsignaalvolume kunt u het niveau opgeven:

- wanneer de telefoon met de hand wordt vastgehouden.
- wanneer de telefoon is aangesloten op handsfree-apparatuur.

### Het belsignaalvolume instellen

1. Scroll naar **Belvolume, YES, Buzzer, YES**.

2. Gebruik de **LINKER** pijltoets en **RECHTER** pijltoets om het belsignaalvolume in te stellen.

- Als u op de **RECHTER** pijltoets drukt, wordt het volume groter.
- Als u op de **LINKER** pijltoets drukt, wordt het volume kleiner.

Het belsignaal klinkt één keer met de huidige instelling wanneer u het volume vergroot, behalve bij de instellingen **Uit** en **Stap**.

3. Druk op **YES** om de instelling op te slaan.

**Tip!** Gebruik de toetsen aan de zijkant om het belsignaalvolume stil te wijzigen.

## TRILALARM

Als u het trilalarm inschakelt, trilt de telefoon wanneer u een gesprek of tekstbericht ontvangt. Dit is nuttig wanneer u bijvoorbeeld in een omgeving met veel lawaai werkt en het belsignaal van de telefoon niet kunt horen.

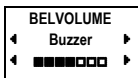

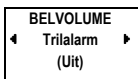

### Het trilalarm aan- of uitzetten

1. Scroll naar **Belvolum**, **YES**, **Trilalarm**, **YES**.
2. Selecteer **Aan** of **Uit** en druk op **YES**.

**Let op!** U kunt de *buzzer* en het trilalarm tegelijkertijd inschakelen.

## SOORT BELSIGNAAL

U kunt een soort belsignaal kiezen uit een lijst van verschillende geluiden en melodieën. U kunt ook uw eigen melodie componeren door noten met de toetsen in te voeren (zie “Uw eigen melodie componeren” hieronder).

### Een van de soorten belsignalen kiezen

1. Scroll naar **Instellngn**, **YES**, **Belsoort**, **YES**.  
Het huidige soort belsignaal wordt weergegeven.
2. Selecteer het gewenste soort belsignaal en druk op **YES**.

**Let op!** Als de datamenu's zijn ingeschakeld (zie “Fax- en databerichten verzenden en ontvangen” hieronder), kunt u het soort belsignaal voor ontvangst van spraak (de display geeft “Telefoon in de middelste regel weer), fax en data instellen. Als u gebruikmaakt van de service Twee lijnen, zie “Twee lijnen gebruiken” op pagina 86), kunt u ook verschillende belsignaalsoorten voor de twee lijnen instellen.

## UW EIGEN BELSIGNAAL COMPONEREN

U kunt een eigen melodie componeren en als belsignaal gebruiken.

### Uw eigen belsignaal componeren

1. Scroll naar **Instellngn**, **YES**, **Melod.bwrk**, **YES**.
2. Gebruik de nummertoetsen om noten in te voeren.
3. Druk op **YES** om naar de melodie te luisteren.  
De vraag **Klaar?** wordt in de display weergegeven.
4. Als u de melodie wilt bewaren, drukt u op **YES** om haar op te slaan. Als dat niet het geval is drukt u op **NO** en gaat u verder met aanpassen.

## BERICHTENSIGNAAL

U kunt ervoor kiezen of u een klik, het gemengde belsignaal of niets wilt horen wanneer u een tekst- of spraakbericht, bijvoorbeeld een SMS-bericht, ontvangt.

### Het berichtensignaal instellen

1. Scroll naar **Instellngn**, **YES**, **SMS-signaal**, **YES**.
2. Selecteer het geluid dat u wilt horen wanneer u een bericht ontvangt.
3. Druk op **YES** om uw keuze te bevestigen.

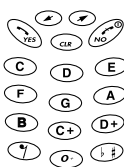

INSTELLNGN

◀ Min.toon ▶

(Uit)

## MINUTENTOON

Wanneer de minutentoon is geactiveerd, hoort u elke minuut een pieptoon tijdens een gesprek.

*De minutentoon aan- of uitzetten*

1. Scroll naar **Instellngn, YES, Min.toon, YES**.
2. Selecteer **Aan** of **Uit** en druk op **YES**.

## TOETSKLANK

U kunt kiezen of u een klik, een toon of niets wilt horen wanneer u de toetsen indrukt.

*Een toetsklank instellen*

1. Scroll naar **Instellngn, YES, Toetsklank, YES**.
2. Selecteer de gewenste toetsklank en druk op **YES**.

**Let op!** *Het enige beschikbare geluid voor de volumetoetsen is het klikgeluid.*

TOETSKLANK

◀ Klik ▶

## DISPLAY-VERLICHTING

U kunt de display-verlichting instellen op automatisch, uit of aan. In de automatische modus wordt de display-verlichting 20 seconden na het indrukken van de laatste toets uitgeschakeld. De verlichting wordt weer ingeschakeld nadat een toets is ingedrukt, wanneer u wordt gebeld of wanneer u een bericht ontvangt.

*De display-verlichting instellen*

1. Scroll naar **Instellingen, YES, Licht, YES**.
2. Selecteer de gewenste display-verlichting en druk op **YES**.

**Let op!** *U kunt één instelling hebben wanneer u de telefoon vasthoudt met de hand en een andere instelling wanneer u de telefoon gebruikt met een handsfree-kit en een voeding van een externe bron. Als u de telefoon bijvoorbeeld in een handsfree-houder in een auto plaatst, kunt u de display-verlichting zo instellen dat deze altijd ingeschakeld is.*

INSTELLNGN

◀ Licht ▶

(Automatisch)

## WELKOMSTTEKST

Wanneer u uw telefoon inschakelt, wordt een welkomsttekst in de display weergegeven. In plaats van de standaardwelkomsttekst kunt u de telefoon een zelf geschreven welkomsttekst laten weergeven. Sommige beheerders staan niet toe dat u de welkomsttekst wijzigt.

WELKOMTEKST  
◀ Nwe tekst ▶  
(Welkom)

*Uw eigen welkomsttekst invoeren*

1. Scroll naar **Instellingn**, **YES**, **Welkomtekst**, **YES**, **Nwe tekst**, **YES**.
2. Voer uw nieuwe welkomsttekst in met de nummertoetsen. Zie voor informatie over de invoer van letters “*Letters invoeren*” op pagina 36.
3. Druk op **YES** om uw nieuwe welkomsttekst te bevestigen.

*De welkomsttekst aan- en uitzetten*

1. Scroll naar **Instellingn**, **YES**, **Welkomtekst**, **YES**.
2. Selecteer **Aan** of **Uit** en druk op **YES**.

## TELEFOONNUMMERWEERGAVE

Wanneer u de telefoon inschakelt, wordt uw telefoonnummer weergegeven, indien het kan worden opgehaald uit uw SIM-kaart. Als dat niet het geval is, kunt u het zelf invoeren.

*Uw eigen telefoonnummer invoeren*

1. Scroll naar **Instellingn**, **YES**, **Tel.nummer.**, **YES**.
2. Voer uw telefoonnummer in.
3. Druk op **YES** om uw keuze te bevestigen.

**Let op!** Als uw SIM-kaart dit toestaat, kunt u ook uw fax- en/of datanummer invoeren.

## TIJD EN DATUM

In het menu **Klok** kunt u tijd en datum instellen. U kunt in het menu ook de alarmfunctie inschakelen (zie “*Alarm*” op pagina 92). De tijd wordt voortdurend onder in de display weergegeven wanneer de telefoon standby is.

Wanneer u uw telefoon koopt is de 24-uursnotatie ingesteld. Indien u dat wenst kunt u de 12-uursnotatie instellen.

*De tijdnnotatie wijzigen*

1. Scroll naar **Klok**, **YES**, **Klokmodus**, **YES**.
2. Selecteer de gewenste klokmodus, **24 uur** of **12 uur**.
3. Druk op **YES**.

*De klok instellen*

1. Scroll naar **Klok**, **YES**, **Klok inst.**, **YES**.
2. Voer de tijd in, in uren en minuten.
3. Druk op **YES**.

**Let op!** Als u de 12-uursnotatie in de functie **Klokmodus** selecteert, kunt u wisselen tussen voormiddag (am) en namiddag (pm) door op # te drukken.

NUMMER  
◀ Tel.nummer. ▶  
( )

KLOK  
◀ Klokmodus ▶  
24 uur

KLOK INST.  
(18:39)  
--:--

DATUM INST  
Jaar:  
-

KLOK  
◀ Datummodus ▶  
(08-feb-99)

INSTELLNGN  
Reset  
◀ totaal ▶

Voer cde in  
voor reset

## De datum

U kunt de datum laten weergeven in de middelste regel van de display wanneer de telefoon standby is.

### *De datum instellen*

1. Scroll naar **Klok, YES, Datum inst., YES**.
2. Voer het jaar in (twee cijfers) en druk op **YES**.
3. Voer op dezelfde manier de maand en de dag in.
4. Druk op **YES**.

### *De datumnotatie instellen*

1. Scroll naar **Klok, YES, Datummodus, YES**.
2. Selecteer de gewenste datumnotatie of selecteer **Uit** als u de datum niet wilt laten weergegeven.
3. Druk op **YES**.

## RESET TOTAAL

U kunt alle menu-instellingen resetten naar de waarde bij aankoop. Om alle instellingen te resetten, moet u de telefoonslotcode invoeren. De standaardcode bij aankoop van uw telefoon is **0000**. Zie voor meer informatie "*Beveiliging van uw telefoon en abonnement*" op pagina 67.

### *Alle instellingen resetten*

1. Scroll naar **Instellingen, YES, Reset totaal, YES**.
2. Voer de telefoonslotcode in (de standaardcode is 0000).
3. Druk op **YES** om alle instellingen te resetten.



# Tekstberichten (SMS) verzenden en ontvangen

Met Short Message Service (SMS) kunt u tekstberichten van maximaal 160 tekens verzenden en ontvangen. Als uw telefoon uitgeschakeld is wanneer een bericht naar u wordt verzonden, laat een envelopsymbool u zien dat u een bericht hebt zodra u uw telefoon weer inschakelt.

Als u ontvangen berichten wilt beantwoorden en u eigen berichten wilt verzenden, moet het nummer naar uw **netwerkservicecentrum** ingesteld zijn. Als u het nummer van uw netwerkservicecentrum niet via de SIM-kaart kunt opvragen, moet u dit nummer zelf opgeven. Zie “*Het toestel instellen voor verzending van tekstberichten*” op pagina 56.

**Let op!** *De Short Message Service is niet beschikbaar op alle netwerken. Bij sommige netwerkbeheerders kunt u alleen tekstberichten verzenden binnen het eigen netwerk.*

## DE TWEE GEHEUGENS

De telefoon heeft twee geheugens voor het opslaan van berichten, het telefoongeheugen en het kaartgeheugen.

### Het telefoongeheugen

Als u een binnengekomen bericht niet meteen wilt lezen wordt het automatisch opgeslagen in het telefoongeheugen. U kunt het dan later lezen.

Als er ongelezen berichten in het berichtengeheugen zijn, wordt een envelopsymbool (✉) linksonder in de display weergegeven.

Het telefoongeheugen kan maximaal 10 berichten bevatten. Wanneer alle geheugenposities vol zijn, wordt het oudste gelezen bericht overschreven als er een nieuw bericht binnenkomt. Als het telefoongeheugen vol raakt met ongelezen berichten, worden nieuwe berichten automatisch opgeslagen in het SIM-kaartgeheugen. Als het SIM-kaartgeheugen vol raakt, gaat het envelopsymbool (✉) knipperen.

Berichten blijven in het telefoongeheugen tot u ze wist (zie “Een bericht wissen” op pagina 60), tot u een andere SIM-kaart plaats of tot de telefoon de geheugenruimte nodig heeft om nieuwe berichten op te slaan.

### Het SIM-kaartgeheugen

Als u een belangrijk bericht hebt ontvangen en ervoor wilt zorgen dat het niet uit het telefoongeheugen wordt gewist, kunt u het in een geheugen op uw SIM-kaart opslaan. Dit betekent dat u het bericht kunt ophalen ongeacht welke telefoon u gebruikt. Berichten die zijn opgeslagen in het SIM-kaartgeheugen, blijven daar staan totdat u ze wist. Als het SIM-kaartgeheugen vol raakt, gaat het envelopsymbool (✉) knipperen.

## HET TOESTEL INSTELLEN VOOR VERZENDING VAN TEKSTBERICHTEN

Als het telefoonnummer van uw netwerkservicecentrum niet kan worden opgehaald van uw SIM-kaart, moet u het nummer zelf opgeven. Anders kunt u geen ontvangen berichten beantwoorden of zelf berichten verzenden.

*Het nummer van uw netwerkservicecentrum instellen*

1. Scroll naar **Berichten**, **YES**, **Berichten zenden**, **YES**, **Opties**, **YES**.
2. Selecteer **Serv.Centr.** en druk op **YES**.
3. Voer het nummer van het servicecentrum in als er geen nummer in de display staat, inclusief het internationale (+) teken en druk op **YES**.
4. Druk op **CLR** om terug te keren naar standby.

Uw telefoon is nu gereed om tekstberichten te verzenden en te ontvangen.

**Let op!** *Bij sommige netwerkbeheerders kunt u alleen tekstberichten verzenden binnen het eigen netwerk.*

## EEN TEKSTBERICHT OPSTELLEN

Voor het samenstellen van uw bericht moet u weten hoe u tekens met de nummertoeetsen moet invoeren.

Druk op	voor
1	Spatie - ? ! , . : " ( ) 1 ; < = >
2	A B C Ä Å Æ à Ç 2 Γ
3	D E F è É 3 Δ Φ
4	G H I ì 4
5	J K L 5 Λ
6	M N O Ñ Ö Ø ò 6
7	P Q R S ß 7 Π Σ
8	T U V Ü ù 8
9	W X Y Z 9



Druk op	voor
0	0 + & @ / \$ % £ Θ Ξ Ψ Ω Ϝ ¥ § ÷ j
#	# *

Druk meermaals op de desbetreffende toets **1–9, 0** of **#** tot het gewenste teken in de display wordt weergegeven.

#### Voorbeeld:

- Als u een **A** wilt invoeren, drukt u eenmaal op **2**.
- Als u een **B** wilt invoeren, drukt u tweemaal op **2**.
- Om kleine letters in te voeren, voert u de letter in, bijvoorbeeld een 'A'. Druk vervolgens op \*, er wordt een 'a' weergegeven. Nu worden kleine letters weergegeven tot u opnieuw op \* drukt.
- Om meteen de tweede letter met de nummertoeetsen in te voeren, bijvoorbeeld een 'B', moet u de volumetoets indrukken, omhoog houden en vervolgens op **2** drukken. Om de derde letter in te voeren, bijvoorbeeld een 'C', moet u de volumetoets indrukken, omlaag houden en vervolgens op **2** drukken.
- Om een letter in te voeren, drukt u op de gewenste toets en houdt u deze ingedrukt.
- Gebruik de **LINKER** pijltoets en **RECHTER** pijltoets om door de tekst te scrollen.
- Druk op **CLR** om letters links van de cursor te wissen.

De eerste tekens die u hebt ingevoerd, kunt u als volgt controleren:

- Druk op de **LINKER** pijltoets tot u de tekens bereikt die u wilt bekijken.

**Let op!** Als u langer dan 120 seconden pauzeert tussen de invoer van twee tekens, keert de telefoon terug naar het standby-menu.

### EEN TEKSTBERICHT VERZENDEN

1. Scroll naar **Berichten**, **YES**, **Berichten zenden**, **YES**, **Nieuw**, **YES**.  
Een leeg display wordt weergegeven.
2. Voer uw bericht in. Zie "Een tekstbericht opstellen" hierboven.
3. Wanneer uw bericht klaar is, drukt u op **YES**.  
Het bericht **Antwoord vragen?** wordt in de display weergegeven.
4. Druk op **YES** als u wilt dat de ontvanger het bericht beantwoordt. Druk op **NO** als u dat niet wilt.
5. Voer het telefoonnummer van de ontvanger in, of zoek het op in het telefoonboek. Druk op de **LINKER** pijltoets om naar het telefoonboek te gaan.
6. U hebt twee opties:

◀ Nieuw ▶

Antwoord vragen?

**BERICHTEN ZENDEN**  
 ◀ Voer nr. in ▶

- Druk op **YES** als u het bericht nu wilt verzenden.
- Druk op **NO** als u het bericht wilt opslaan voor later gebruik. Het bericht is nu opgeslagen in het berichtengeheugen. Als u besluit het bericht later te verzenden, kunt u het vinden in het menu **Berichten zenden**. Het bericht krijgt het label **Te zenden**. Raadpleeg voor meer informatie over het verzenden van een opgeslagen bericht “*Vaak gebruikte berichten*” op pagina 61.

**Let op!** *Dezelfde procedure wordt gebruik voor alle soorten berichten zoals email, fax, etc. Vraag uw netwerkbeheerder welk soort berichten u kunt gebruiken.*

## UW TEKSTBERICHTEN AANPASSEN

Als uw bericht niet kan worden afgeleverd omdat de ontvanger zijn telefoon heeft uitgeschakeld, kan uw servicecentrum uw bericht bewaren en later verzenden. Als uw servicecentrum de ontvanger niet binnen een bepaalde tijd heeft kunnen bereiken wordt het bericht verwijderd.

*De geldigheidsduur van een bericht instellen*

1. Scroll naar **Berichten, YES, Berichten zenden, YES, Opties, YES**.
2. Selecteer **Geldigheid** en druk op **YES**.
3. Selecteer de gewenste periode en druk op **YES**.

### Berichttypen wijzigen

De telefoon is voorbereid voor het verzenden van andere soorten berichten. Het servicecentrum van uw netwerkbeheerder biedt eventueel de mogelijkheid tot het converteren van tekstberichten naar een vorm (fax, spraak, email etc.) die geschikt is voor de apparatuur die het bericht ontvangt.

Neem contact op met uw netwerkbeheerder voor meer informatie over de vormen die u kunt gebruiken.

*Het berichttype instellen*

1. Ga naar **Berichten, YES, Berichten zenden, YES, Opties, YES**.
2. Selecteer **Berichttype** en druk op **YES**.
3. Selecteer het gewenste berichttype en druk op **YES**.

**Let op!** *Standaard betekent een gewoon tekstbericht (SMS) naar een andere telefoon. Standaard is het aanvankelijk ingestelde berichttype.*

BERICHTEN  
ZENDEN  
Opties

OPTIES  
Geldigheid  
(1 dag)

OPTIES  
Berichttype  
(Standaard)

## EEN BERICHT ONTVANGEN EN LEZEN

Als u een bericht ontvangt, hoort u een geluid. Het indicatielampje boven op de telefoon is groen en knippert snel en het bericht **Nw bericht Nu lezen?** wordt in de display weergegeven.

*Het bericht nu lezen*

1. Druk op **YES**.

In de display wordt nu weergegeven van wie het bericht is en wanneer het is ontvangen. **Nieuw** staat voor een nieuw ongelezen bericht.

Als het bericht ouder dan 24 uur is wordt de tijd vervangen door de datum waarop het bericht is aangekomen. U kunt echter wisselen tussen de datum en de tijd door op de toets \* te drukken.

2. Druk op **YES** om de eerste regel van het bericht te lezen.

Scroll naar het bericht met de **LINKER** pijltoets en **RECHTER** pijltoets. Met de **RECHTER** pijltoets leest u verder en met de **LINKER** pijltoets kunt u de eerdere delen van het bericht lezen.

Druk op **3** om drie regels verder te gaan. Druk op **1** om drie regels terug te gaan. Druk op de **LINKER** pijltoets en houd deze ingedrukt om naar het begin van het bericht terug te keren.

3. Het bericht **Antwoorden?** wordt achter de laatste regel van het bericht weergegeven. Als de beller wil dat u antwoordt, luidt het weergegeven bericht **Antwoord gevraagd Antwoorden?** indien uw netwerk deze functie ondersteunt.

*Het bericht later lezen*

- Druk op **NO** wanneer het bericht **Nw bericht Nu lezen?** in de display wordt weergegeven.

Het bericht wordt opgeslagen in het telefoongeheugen en een envelop-symbool (✉) wordt links onder in de display weergegeven. Zie "Opgeslagen berichten lezen" op pagina 61.

## EEN BERICHT BEANTWOORDEN

Nadat u een bericht gelezen hebt, wordt u gevraagd of u het wilt beantwoorden.

*Een bericht beantwoorden*

1. Druk op **YES** wanneer u het bericht **Antwoorden?** aan het eind van het bericht ziet.

Uw display ziet er nu uit als de afbeelding hiernaast.

2. Druk voor het invoeren van uw bericht op **YES** en ga verder zoals beschreven in "Een tekstbericht verzenden" op pagina 57.

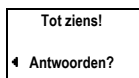
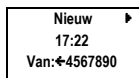
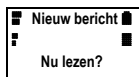

Als u niet wilt antwoorden:

- Druk op **NO**.

**Let op!** Als de verzender van het bericht wil dat u antwoordt, wordt het bericht **Antwoord gevraagd Antwoorden?** weergegeven in plaats van **Antwoorden?**.

## EEN BERICHT WISSEN

Nadat u een bericht gelezen hebt, wordt u gevraagd of u het wilt beantwoorden.

*Een bericht wissen*

1. Druk op **NO** wanneer u de vraag **Antwoorden?** ziet.  
De tekst **Wissen?** wordt weergegeven.
2. Druk op **YES** om het bericht te wissen.  
Het volgende bericht wordt automatisch in de berichtenlijst weergegeven.

**Let op!** U kunt ook op elke plaats binnen het bericht op **CLR** drukken om het bericht te wissen. Wanneer **Wissen?** Wordt weergegeven, drukt u op **YES**.

## EEN BERICHT OPSLAAN

Alle inkomende berichten worden tijdelijk opgeslagen in het telefoongeheugen tot de geheugenruimte nodig is voor andere doelen zoals het opslaan van nieuwe berichten. Misschien ontvangt u een belangrijk bericht dat u op een veiliger manier wilt opslaan. U kunt dit het best in het SIM-kaartgeheugen doen.

*Een bericht in het SIM-kaartgeheugen opslaan*

1. Scroll naar het eind van het bericht.
2. Wanneer de tekst **Antwoorden?** wordt weergegeven, drukt u op **NO**.  
De tekst **Wissen?** wordt weergegeven.
3. Druk opnieuw op **NO**.  
De tekst **Opslaan?** wordt weergegeven.
4. Druk op **YES** om het bericht op de SIM-kaart op te slaan.  
Het bericht wordt automatisch verplaatst van het telefoongeheugen naar het SIM-kaartgeheugen.

Op de display ziet u nu de positie van het bericht. Bijvoorbeeld als het het derde is van 10 berichten die de telefoon kan opslaan.

**Let op!** Als het kaartgeheugen vol is, wordt de tekst **Niet opgesl. Geheug. vol** weergegeven. In dit geval moet u een of meer berichten wissen voordat u nieuwe berichten in het SIM-kaartgeheugen kunt opslaan.

**Tip!** U kunt ook zelf opgestelde berichten op de SIM-kaart opslaan. Zie "Vaak gebruikte berichten" op pagina 61.

Tot ziens!

Wissen?

Tot ziens!

Opslaan?

Opgeslagen  
op kaart  
3(10)



## OPGESLAGEN BERICHTEN LEZEN

1. Scroll naar **Berichten, YES, Berichten lezen, YES**.
2. Selecteer het bericht dat u zoekt.
  - **Nieuw** staat voor een nieuw ongelezen bericht.
  - **Oud** staat voor een gelezen bericht.
  - **Gezonden** staat voor een verzonden bericht.
  - **Te zenden** staat voor een bericht dat u geschreven, maar nog niet verzonden hebt.
3. Druk op **YES** en lees het bericht zoals beschreven in “*Een bericht ontvangen en lezen*” op pagina 59.

**Let op!** *Als er een \** voor het bericht staat, betekent dit dat het bericht op de SIM-kaart is opgeslagen.

## EEN TELEFOONNUMMER BELLEN DAT IN EEN BERICHT STAAT

- Druk op **YES** wanneer het nummer in de display wordt weergegeven. Nadat het nummer is gebeld wordt het bericht als gelezen beschouwd en blijft het aanwezig in het berichtengeheugen.

## VAAK GEBRUIKTE BERICHTEN

Als u een of meer berichten hebt die u vaak gebruikt, kunt u deze opslaan op de SIM-kaart en opnieuw gebruiken wanneer u wilt.

### Vaak gebruikte berichten opslaan

Om er zeker van te zijn dat uw standaardberichten niet worden verwijderd wanneer het telefoongeheugen vol raakt, kunt u deze het best in het SIM-kaartgeheugen opslaan.

*Een vaak gebruikt bericht op de SIM-kaart opslaan*

1. Scroll naar **Berichten, YES, Berichten lezen, YES**.  
De in uw berichtengeheugen opgeslagen berichten worden weergegeven.
2. Selecteer het bericht dat u in het SIM-kaartgeheugen wilt opslaan.
3. Druk op **YES**. De vraag **Wissen?** wordt in de display weergegeven.
4. Druk op **NO**. De tekst **Opslaan?** wordt in de display weergegeven.
5. Druk op **YES**.  
Het bericht is nu verplaatst van het telefoongeheugen naar het SIM-kaartgeheugen.

BERICHTEN  
ZENDEN  
◀ Voer nr. in ▶

### *Een opgeslagen bericht verzenden*

1. Scroll naar **Berichten, YES, Berichten zenden, YES**.  
Het bericht **Nieuw** wordt in de display weergegeven.
2. Scroll met de **LINKER** pijltoets en **RECHTER** pijltoets tot u het bericht vindt dat u wilt verzenden.
3. Druk op **YES**. Als u dit wilt, kunt u het bericht nog bewerken.
4. Druk op **YES** wanneer het bericht gereed is om te worden verzonden.  
Het bericht **Antwoord vragen?** wordt weergegeven.
5. Druk op **YES** als u wilt dat de ontvanger het bericht beantwoordt. Druk op **NO** als u dat niet wilt.
6. Voer het telefoonnummer van de ontvanger in of zoek het op in het telefoonboek. Druk op de **LINKER** pijltoets om het menu **Telef.boek** te openen.
7. Druk op **YES** om het bericht te verzenden.

## **CELNETBERICHTEN**

De gewone Short Message Service (SMS) is een service die uw persoonlijke berichten doorstuurt. Een celnetbericht is een tekstbericht dat tegelijkertijd naar alle abonnees in een bepaalde netwerkcel wordt verzonden. Deze informatie kan bijvoorbeeld een plaatselijk verkeersbericht of een nummer van een plaatselijke taxicentrale zijn.

Voordat u celnetberichten kunt ontvangen moet u de optie Celinfo inschakelen.

*U kunt de optie Celinfo als volgt aan- of uitzetten:*

1. Scroll naar **Berichten, YES, Celinfo, YES**.
2. Selecteer **Aan** of **Uit** en druk op **YES**.

U kunt nu celnetberichten ontvangen indien uw netwerkbeheerder deze functie ondersteunt.

### **Typen celnetberichten**

Elk berichttype wordt aangegeven met een driecijferige code. Momenteel zijn berichten over de volgende onderwerpen beschikbaar:

<b>Code:</b>	<b>Type celnetbericht:</b>
000	Index
010	Nieuwsflitsen
020	Ziekenhuizen
022	Artsen
024	Apotheken
030	Verkeersinformatie, lange-afstand
032	Verkeersinformatie, plaatselijk



<b>Code:</b>	<b>Type celnetbericht:</b>
034	Taxi's
040	Weerbericht
050	District (identiteit basisstation)
052	Netwerkinformatie
054	Services van de netwerkbeheerder
056	Inlichtingen telefoonnummers binnenland
057	Inlichtingen telefoonnummers buitenland
058	Klantenservice (binnenland)
059	Klantenservice (buitenland)

**Let op!** Deze codes zijn afhankelijk van de netwerkbeheerder. Raadpleeg de informatie die u van uw netwerkbeheerder hebt gekregen voor meer informatie over de celnetberichten die u van pas komen.

### Lijst van celnetberichten

U kunt zelf bepalen welke typen berichten u wilt ontvangen. De lijst "Celnetberichten" van de telefoon kan maximaal 20 codes bevatten.

*Een celnetberichtcode invoegen*

1. Scroll naar **Berichten, YES, Celinfo, YES**.
2. Selecteer **Lijst bwrkn** en druk op **YES**.

De cijfers links geven de positie in de lijst aan. U kunt vooruit en achteruit door de lijst scrollen met de **LINKER** pijltoets en **RECHTER** pijltoets.

3. Om een code in voegen, scrollt u met de **LINKER** pijltoets of **RECHTER** pijltoets naar de eerste lege plaats en drukt u op **YES**.
4. Voer de nieuwe code in (voor 040 hoeft u alleen 40 te typen, want de eerste nul wordt automatisch toegevoegd).
5. Druk op **YES**.

*Een code wissen of vervangen*

1. Scroll naar **Berichten, YES, Celinfo, YES, Lijst bwrkn, YES**.
2. Selecteer de code die u wilt wissen of vervangen en druk op **YES**.

De tekst **Wissen?** wordt weergegeven.

3. Druk op **YES** als u deze code wilt wissen.
4. Druk eenmaal op de **RECHTER** pijltoets en druk vervolgens op **YES** als u de code wilt vervangen.
5. Voer de nieuwe code in en druk op **YES**.

### **Celnetberichten ontvangen**

Wanneer u een celnetbericht ontvangt, wordt het bericht opgeslagen in het telefoongeheugen totdat u het heeft gelezen of totdat u een nieuw celnetbericht ontvangt.

Als **Celinfo** aan staat, kunt de berichten lezen met de functie Celinfo in het menu **Berichten**.

*Een celbericht lezen*

1. Scroll naar **Berichten**, **YES**, **Celinfo**, **YES**.
2. Scroll van het ene naar het andere bericht met de **LINKER** pijltoets en **RECHTER** pijltoets.
3. Druk op **YES** om een bericht te selecteren.

# Inkomende gesprekken doorschakelen

Als u ervan verzekerd wilt zijn dat uw inkomende gesprekken correct worden afgehandeld wanneer u niet in staat bent om deze te beantwoorden, kunt u gebruik maken van de functie Doorschakelen om gesprekken door te schakelen naar een ander telefoonnummer.

Met de functie Doorschakelen kunt u:

- gesprekken doorschakelen wanneer u reeds in gesprek bent, – **Bij bezet.**
- gesprekken doorschakelen die u niet binnen een bepaalde tijd beantwoordt (afhankelijk van de netwerkbeheerder), – **Geen antwrd..**
- gesprekken doorschakelen wanneer uw telefoon uitgeschakeld is of u onbereikbaar bent, – **Onbereikb.**
- alle inkomende gesprekken doorschakelen, – **Alle gsprk..**

De doorschakelfunctie **Alle gsprk.** houdt in dat alle inkomende gesprekken worden doorgeschakeld naar een door u opgegeven nummer. Als u alle gesprekken doorschakelt, wordt er een pijl ⇐ in de display weergegeven.

**Let op!** Als u de doorschakelfunctie **Alle gsprk.** kiest, worden alle andere doorschakelfuncties automatisch geannuleerd. Deze worden echter weer geactiveerd wanneer u de doorschakelfunctie **Alle gsprk.** annuleert.

## DOORSCHAKELLEN VAN GESPREKKEN ACTIVEREN

1. Scroll naar **Doorschak.**, **YES.**
2. Selecteer de gewenste doorschakeloptie (**Alle gsprk.**, **Bij bezet**, **Geen antwrd.** of **Onbereikb.**).
3. Selecteer **Activeren** en druk op **YES.**
4. Voer het telefoonnummer in, inclusief het netnummer, waarnaar u de gesprekken wilt doorschakelen en druk vervolgens op **YES.**

**Let op!** Als u een doorschakeloptie eerder hebt gebruikt en daarna hebt geannuleerd, wordt er voor de doorschakeling een eerder, recent gebruikt nummer voorgesteld. Druk op **CLR** en houd deze toets ingedrukt wanneer u dit nummer wilt wissen en een ander nummer wilt invoeren.

DOORSCH

◀ Alle gsprk. ▶  
Uit

Het kan even duren voordat het netwerk reageert. In de tussentijd wordt het bericht **Even wachten** weergegeven. Dit wordt gevolgd door het bericht **Bij bezet, Alle gesprek., Geen antwrd. of Onbereikb. – Doorsch AAN**, afhankelijk van de gekozen doorschakeloptie. Ook wordt het doorschakelnummer weergegeven.

Telkens wanneer u de telefoon aanzet, informeert de display u over een doorschakeling.

### **Doorschakelen wanneer de datamenu's zijn ingeschakeld**

Als u de **Datamenu's** hebt ingeschakeld, kunt u doorschakelopties instellen voor uw spraak-, data- en faxnummers. Dit doet u op de hierboven beschreven manier.

Voor fax- en datanummers zijn er slechts twee doorschakelmogelijkheden:

- Alle gesprek.
- Geen antwrd.

## **DOORSCHAKELSTATUS CONTROLEREN**

1. Scroll naar **Doorschak., YES**.
2. Selecteer de doorschakeling die u wilt controleren en druk op **YES**.
3. Selecteer **Status** en druk op **YES**

Het bericht **Ogenbl. aub** wordt weergegeven. Als er een doorschakeloptie is ingeschakeld, wordt dit gevolgd door een telefoonnummer en **Doorsch AAN**. Als er geen doorschakeloptie is ingeschakeld, volgt **Doorsch UIT**.

*De status van alle doorschakelingen controleren*

1. Scroll naar **Doorschak., YES**.
2. Selecteer **AllesContr** en druk op **YES**

Het bericht **Ogenbl. aub** verschijnt, gevolgd door informatie over alle doorschakelingen, d.w.z. of deze wel of niet actief zijn.

## **DOORSCHAKELLEN VAN GESPREKKEN ANNULEREN**

*Een bepaalde gespreksdoorschakeling annuleren*

1. Scroll naar **Doorschak., YES**.
2. Selecteer de doorschakeling die u wenst te annuleren en druk op **YES**.
3. Selecteer **Annuleren** en druk op **YES**.

Het bericht **Ogenbl. aub** verschijnt, gevolgd door een bericht dat aangeeft dat de doorschakeling is geannuleerd.

*Alle doorschakelingen annuleren*

1. Scroll naar **Doorschak., YES**.
2. Selecteer **Alles uit** en druk op **YES**.

Het bericht **Ogenbl. aub** verschijnt, gevolgd door een bericht dat aangeeft dat alle doorschakelingen zijn geannuleerd.

ALLE GESPRK.

Status

ALLE GESPRK.

Annuleren

# Beveiliging van uw telefoon en abonnement

Er zijn verschillende manieren om uw telefoon en uw abonnement te beveiligen tegen ongeoorloofd gebruik, variërend van een eenvoudige toetsenbordblokkering tot volledige telefoonnummercontrole.

## TOETSENBORDBLOKKERING

Met de functie Toetsenbordblokkering kunt u per ongeluk kiezen voorkomen. Dit kan gebeuren als u uw telefoon in uw broekzak bewaart of aan uw riem bevestigd. U kunt kiezen tussen handmatige en automatische toetsenbordblokkering.

Een symbool in de vorm van een sleutel (🔑) in de display laat zien dat het toetsenbord geblokkeerd is.

**Let op!** Ook als het toetsenbord geblokkeerd is, kunt u het internationale alarmnummer 112 bellen. Als het telefoonalarm overgaat, kunt u het signaal uitzetten door op een willekeurige toets te drukken.

Het toetsenbord blijft geblokkeerd totdat u:

- een gesprek aanneemt.
- de batterij vervangt.
- de toetsenbordblokkering opheft.
- op de spreekknop drukt (om naar het menu Telefoonboek te gaan)

*Naar het toetsenbord handmatig blokkeren*

- Scroll naar **Toetsblok** en druk op **YES**.

*De toetsenbordblokkering opheffen*

- Druk op de **LINKER PIJLTOETS** en daarna op **YES**.

De toetsenbordblokkering is opgeheven.

## De automatische toetsenbordblokkering

Automatische toetsenbordblokkering betekent dat het toetsenbord wordt geblokkeerd als gedurende 25 seconden geen toetsen worden ingedrukt.

MENU

◀ Toetsblok ▶  
Aan?

*De automatische toetsenbordblokkering instellen*

1. Scroll naar **Instellingen, YES, Toetsblok, YES**.
2. Selecteer **AutoBlok** en druk op **YES**.

*De toetsenbordblokkering opheffen*

- Druk op de **LINKER** pijltoets en daarna op **YES**.  
De toetsenbordblokkering is opgeheven.

**Let op!** *De toetsenbordblokkering is altijd uitgeschakeld als de telefoon is aangesloten op een handsfree-voorziening in een auto.*

## BLOKKERING VAN DE SIM-KAART

De meeste moderne SIM-kaarten zijn bij aankoop beveiligd met een **PIN** (Personal Identity Number). Als de blokkering van de SIM-kaart actief is, moet u telkens wanneer u de telefoon aanzet, de PIN-code invoeren.

De blokkering van de SIM-kaart beveiligt alleen uw abonnement, en niet de telefoon zelf, tegen ongeoorloofd gebruik. Als u een andere SIM-kaart in gebruik neemt, werkt de telefoon ook met de nieuwe SIM-kaart.

**Als uw SIM-kaart geblokkeerd is**

Als u drie keer achter elkaar een verkeerde PIN-code hebt ingevoerd, wordt de SIM-kaart geblokkeerd. Dit wordt aangegeven door het bericht **PIN geblokkeerd Deblokkern?** Als dit gebeurt, moet u de blokkering opheffen om uw abonnement te kunnen gebruiken.

**De blokkering van de SIM-kaart opheffen**

1. Druk op **YES**.
2. Voer uw PUK in (of uw PUK2 als de PIN2 geblokkeerd is). U vindt deze in de informatie die u gekregen hebt van uw netwerkbeheerder.
3. Druk op **YES**.

**Let op!** *Als uw PIN begint met dezelfde cijfers als het internationale alarm-nummer 112 worden deze in de display weergegeven wanneer u uw PIN invoert.*

**Uw PIN-code wijzigen**

1. Scroll naar **Toegang, YES, PIN-code wijzigen, YES**.
2. Voer uw oude (huidige) PIN-code in en druk op **YES**.
3. Voer uw nieuwe PIN-code in en druk op **YES**.
4. Voer uw nieuwe PIN-code voor de tweede keer in wanneer **Nieuwe PIN herhalen** wordt weergegeven en druk op **YES**.  
Het bericht **Nieuwe PIN** bevestigt dat de PIN-code is gewijzigd.

**Let op!** Als het bericht **Komt niet overeen** wordt weergegeven, hebt u de nieuwe PIN-code niet goed ingevoerd. Als het bericht **PIN onjuist** wordt weergegeven met daarna het verzoek **Oude PIN invoeren**, hebt u de oude PIN-code verkeerd ingevoerd.

### **Uw PIN2-code wijzigen**

Afhankelijk van het netwerk dat u gebruikt, is voor sommige diensten een tweede PIN-code nodig, de PIN2.

1. Scroll naar **Toegang, YES, PIN2-code wijzigen, YES**.
2. Volg de procedure zoals hierboven beschreven in “Uw PIN-code wijzigen”.

### **De SIM-kaartblokkering inschakelen**

1. Scroll naar **Toegang, YES, Kaart blokkeren, YES**.
2. Voer uw PIN-code in en druk op **YES**.

Het bericht **Geblokkeerd** bevestigt dat de kaartblokkering nu is ingeschakeld.

### **De SIM-kaartblokkering annuleren**

1. Scroll naar **Toegang, YES, Kaart deblokkeren, YES**.
2. Voer uw PIN-code in en druk op **YES**.

Het bericht **Gedeblok**, bevestigt dat de kaartblokkering nu is uitgezet.

**Let op!** Deze functie is alleen van toepassing als uw SIM-kaart u toestaat de kaartblokkering uit te zetten.

## **TELEFOONBLOKKERING**

De telefoonblokkering beveiligt de telefoon tegen ongeoorloofd gebruik als het toestel is gestolen en van een andere SIM-kaart is voorzien. De telefoonblokkering is niet ingeschakeld wanneer u de telefoon koopt. De standaardbeveiligingscode is **0000**. U kunt deze code wijzigen in een willekeurige code van drie tot acht cijfers van uw eigen keuze.

De telefoonblokkering kent twee niveaus: **Volledig geblokkeerd** en **Automatisch geblokkeerd**:

### **Volledig geblokkeerd**

Als de volledige blokkering is ingeschakeld, ziet u kort het bericht **Telefoon geblokkeerd** telkens wanneer u de telefoon aanzet. Dit bericht wordt gevolgd door de aanwijzing **Voer blok.code in**. U moet vervolgens een beveiligingscode invoeren en op **YES** drukken om uw telefoon te kunnen gebruiken.

### **Automatisch geblokkeerd**

Als de automatisch blokkering is ingeschakeld, worden het bericht **Telefoon geblokkeerd** en de melding **Voer blok.code in** niet weergegeven tot een andere SIM-kaart in de telefoon wordt geplaatst. Nadat u de beveiligingscode

TOEGANG  
◀ Tel blokn ▶  
Code wzgn

correct hebt ingevoerd, kan de telefoon met een nieuwe SIM-kaart worden gebruikt. U wordt verzocht om de beveiligingscode niet in te voeren tot de originele SIM-kaart of een andere SIM-kaart wordt geplaatst.

#### *De beveiligingscode wijzigen*

1. Scroll naar **Toegang, YES, Tel blokn Code wzgn, YES**.
2. Voer uw oude code in en druk op **YES**.
3. Voer uw nieuwe code in en druk op **YES**.  
Het bericht **Nieuwe code herhalen** wordt in de display weergegeven.
4. Voer uw nieuwe code opnieuw in en druk op **YES**.  
Het bericht **Nieuwe code** bevestigt dat de code is gewijzigd.

#### *De telefoon blokkeren of de blokkering opheffen*

1. Scroll naar **Toegang, YES, Tel blokn, YES**.
2. Selecteer de gewenste instelling (**VolBlok, AutoBlok** of **Gedeblok**.) en druk op **YES**.
3. Voer de beveiligingscode in en druk op **YES**.  
**Tel blokn** wordt weergegeven samen met de nieuwe instelling.

## **GESPREKKEN BLOKKEREN**

Met de service Gesprekken blokkeren van het mobiele netwerk kunt u verschillende soorten uitgaande en inkomende gesprekken blokkeren. Dit betekent dat u het gebruik van de telefoon kunt beperken.

**Let op!** *Deze service is niet beschikbaar op alle netwerken en kan eventueel een apart abonnement vereisen.*

De volgende gesprekken kunnen worden geblokkeerd:

- alle uitgaande gesprekken,
- alle uitgaande internationale gesprekken,
- alle uitgaande internationale gesprekken, uitgezonderd de gesprekken naar uw eigen land,
- alle inkomende gesprekken,
- alle inkomende gesprekken wanneer u in het buitenland bent (en gebruik maakt van 'roaming').

Om ervoor te zorgen dat een gesprekkenblokkering niet door iemand anders wordt gewijzigd, hebt u een bij uw abonnement horend wachtwoord nodig om een gesprekkenblokkering te activeren of te annuleren.

#### **De status van gesprekkenblokkering wijzigen**

1. Scroll naar **Toegang, YES, Blokkeren, YES**.
2. Selecteer de optie **Blokkeren** van uw keuze en druk op **YES**.

BLOKKEREN  
Alle uitg.  
◀ Gesprekken ▶



3. U hebt nu drie mogelijkheden:
  - **Activeren**, waarmee u een gesprekkenblokkering aanzet
  - **Status**, waarmee u de status van een gesprekkenblokkering controleert
  - **Annuleren**, waarmee u de gesprekkenblokkering annuleert
4. Bevestig uw keuze door op **YES** te drukken.
5. Voer uw wachtwoord in en druk op **YES**.

Het kan even duren voordat het netwerk reageert. In de tussentijd wordt het bericht **Ogenbl. aub** weergegeven. Dit wordt gevolgd door een bericht dat u informatie geeft of de gesprekkenblokkering is ingeschakeld of niet.

**Let op!** *Als u inkomende gesprekken doorschakelt, zie “Inkomende gesprekken doorschakelen” op pagina 65, kunt u sommige blokkeeropties niet activeren. Het omgekeerde geldt ook: als u gesprekken blokkeert, kunt u niet van alle doorschakelopties gebruik maken.*

### **Alle gesprekkenblokkeringen annuleren**

1. Scroll naar **Toegang, YES, Blokkeren, YES, Alles uit, YES**.
2. Voer uw wachtwoord in en druk op **YES**.

Het bericht **Ogenbl. aub** wordt weergegeven, gevolgd door een bericht dat bevestigt dat alle gesprekkenblokkeringen zijn geannuleerd.

### **Het blokkeerwachtwoord wijzigen**

Het wachtwoord voor de blokkeerservice ontvangt u bij uw abonnement. U kunt het wachtwoord gemakkelijk en zo vaak u wenst wijzigen.

1. Scroll naar **Toegang, YES, Blokkeren, YES, Wachtwoord wijzigen, YES**.
2. Voer het oude (huidige) wachtwoord in en druk op **YES**.
3. Voer het nieuwe wachtwoord in en druk op **YES**.
4. Voer het nieuwe wachtwoord nogmaals in en druk op **YES**.

Het bericht **Ogenbl. aub** verschijnt, gevolgd door een bericht waarin wordt bevestigd dat het wachtwoord is gewijzigd.

## **VASTE NUMMERS EN VASTE NUMMERS VAN INKOMENDE GESPREKKEN**

Vaste nummers en vaste nummers van inkomende gesprekken is een manier voor het beperken van uitgaande en inkomende gesprekken.

**Let op!** *Vaste nummers en vaste nummers van inkomende gesprekken vereisen een SIM-kaart die het opslaan van vaste nummers ondersteunt. De vaste nummers worden beveiligd met de PIN2.*

De vaste kiesnummers en vaste nummers van inkomende gesprekken worden opgeslagen in een lijst met vaste nummers op de SIM-kaart. De vaste

BLOKKEREN

◀ Alles uit ▶

kiesnummers en de vaste nummers van inkomende gesprekken moeten hetzelfde zijn. U kunt echter elke functie onafhankelijk aan- of uitzetten.

- Met de functies **Vaste nummers** en **Vaste nummers van inkomende gesprekken** kunt u ervoor zorgen dat alleen kan worden gebeld naar en vanaf vaste nummers die zijn opgeslagen op de SIM-kaart. Als u probeert andere nummers te bellen, wordt het bericht **Nummer niet toegestaan** op de display weergegeven. Als iemand die niet is opgenomen in de lijst van vaste inkomende nummers u probeert te bellen, wordt hij of zij geweigerd
- U kunt gedeeltelijke nummers opslaan, bijvoorbeeld een netnummer of een netnummer gevolgd door de eerste cijfers die verschillende nummers gemeen hebben. Wanneer u 0123456 opslaat, kunt u bellen naar en gebeld worden door nummers van 012345600 tot 012345699.
- Nummers die beginnen met het internationale (+) teken en landcodes kunt u ook opslaan, zodat u kunt bellen naar en gebeld kunt worden uit het buitenland.
- Nummers kunnen met **vraagtekens** worden opgeslagen. Als u bijvoorbeeld 01234567?0 opslaat, kunt u bellen naar en gebeld worden door nummers die eindigen op een nul van 0123456700 tot 0123456790. Als u een vraagteken wilt invoeren, dient u de toets # in te drukken en ingedrukt te houden.
- Het maximale aantal vaste nummers dat kan worden opgeslagen is afhankelijk van uw SIM-kaart.

**Let op!** Als de functie **Vaste nummers** is ingesteld, kunt u nog steeds het internationale alarmnummer 112 en het servicecentrum van uw netwerkbeheerder bellen. U kunt geen gebruik maken van netwerkdiensten zoals doorschakelen en gesprekkenblokkering.

*Vaste nummers aan- of uitzetten*

1. Scroll naar **Toegang, YES, Vaste nrs., YES**.
2. Voer uw PIN2 in en druk op **YES**.
3. Selecteer **Aan** of **Uit** en druk op **YES**.

*Vaste nummers van inkomende gesprekken activeren of annuleren*

1. Scroll naar **Toegang, YES, Vast ink., YES**.
2. Voer uw PIN2 in en druk op **YES**.
3. Selecteer **Aan** of **Uit** en druk op **YES**.

*Vaste nummers opslaan*

1. Scroll naar **Telef.boek, YES, Vaste nummers, YES, Opslaan, YES**.
2. Voer uw PIN2 in en druk op **YES**.

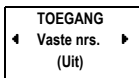

3. Voer de naam (optioneel) en een vast nummer (of vaste nummers) in op dezelfde manier als wanneer u een gewoon telefoonnummer opslaat.

**Let op!** Om vaste nummers op te kunnen slaan, moet u de functie Vaste nummers activeren (zie boven).

*Een opgeslagen vast nummer bewerken*

1. Scroll naar **Telef.boek, YES, Vaste nummers, YES.**
2. Selecteer **Bewerken** en druk op **YES.**

Nadat u de PIN2 hebt ingevoerd kunt u het positienummer, de naam of het vaste nummer wijzigen op dezelfde manier als een gewoon telefoonnummer.

3. Druk op **YES** wanneer u klaar bent met bewerken.

# Netwerkvoorkeuren instellen

Het menu **Netwerken** bevat een aantal functies die u kunt gebruiken om te bepalen hoe de telefoon een netwerk zoekt. U kunt ook zelf een netwerk selecteren uit de netwerken die binnen bereik zijn.

## NETWERKEN ZOEKEN

Wanneer u de telefoon aanzet, gaat het toestel op zoek naar het laatst gebruikte netwerk. Als u zich niet binnen bereik van dit netwerk bevindt, kunt u een ander netwerk gebruiken, mits uw eigen netwerk daarvoor een overeenkomst heeft afgesloten. Dit heet "roaming".

De voorkeursvolgorde waarin de telefoon een netwerk selecteert, wordt bepaald door een lijst voorkeursnetwerken op de SIM-kaart. Het menu Netwerk omvat een aantal functies waarmee u kunt bepalen hoe de telefoon op zoek gaat naar een netwerk. U kunt ook zelf een netwerk selecteren uit de netwerken die binnen bereik zijn.

## ZOEKMETHODEN

De telefoon heeft twee zoekmethoden: automatisch en handmatig.

### Automatisch zoeken

Automatisch zoeken betekent dat uw telefoon eerst zoekt naar het laatst gebruikte netwerk. Als dit niet beschikbaar is, zoekt de telefoon automatisch naar een ander beschikbaar netwerk binnen bereik.

Automatisch zoeken is gewoonlijk de standaardinstelling wanneer u uw telefoon koopt.

#### *Automatisch zoeken inschakelen*

1. Scroll naar **Netwerk, YES, Zoekmodus, YES**.

Als **Automatisch** zichtbaar is in de onderste regel van de display, is uw telefoon reeds ingesteld op automatisch zoeken.

2. Als **Automatisch** niet zichtbaar is, drukt u op **YES**.
3. Selecteer **Automatisch** en druk op **YES**.

De telefoon is nu ingesteld op automatisch zoeken.

NETWERK  
◀ Zoekmodus ▶  
Automatisch

4. Druk op **CLR** om terug te keren naar de standby-modus.

**Let op!** De voorkeursvolgorde waarin de telefoon een netwerk selecteert, wordt bepaald door een lijst van voorkeursnetwerken op uw SIM-kaart. U kunt deze lijst op elk gewenst moment bewerken.

### Handmatig zoeken

Handmatig zoeken betekent dat uw telefoon eerst zoekt naar het laatst gebruikte netwerk. Als dit niet beschikbaar is, wordt de vraag **Selecteer net?** weergegeven.

*Handmatig zoeken inschakelen*

1. Scroll naar **Netwerk, YES, Zoekmodus, YES**.
2. Selecteer **Handmatig** en druk op **YES**.
3. Druk op **CLR** om terug te keren naar de standby-modus.

Raadpleeg het volgende gedeelte voor het selecteren van een netwerk.

### EEN NETWERK SELECTEREN

1. Scroll naar **Netwerk, YES, Kies netw., YES**.
2. Als u zich binnen het bereik van meerdere netwerken bevindt, scrollt u naar het gewenste netwerk en drukt u op **YES** om dit te selecteren.

### Display-informatie

In plaats van de volledige naam van een land en een netwerk wordt een afkorting weergegeven wanneer u het menu **Netwerk** gebruikt. Druk op \* als u de volledige naam van een netwerk wilt zien.

Naast de netwerknaam verschijnt de volgende informatie op de display:

Op de display staat...	dit betekent...
Huidig netw	Het netwerk is momenteel in gebruik.
Eigen netw.	Uw eigen netwerk is binnen bereik. U kunt het gebruiken.
Voorkeur	De naam van het netwerk staat op de lijst met voorkeursnetwerken op de SIM-kaart. U kunt dit netwerk gebruiken.
Verboden	De naam van het netwerk staat op de lijst met verboden netwerken op de SIM-kaart. U kunt dit netwerk niet gebruiken, behalve voor het bellen van alarmnummers.
Beschikb.	De naam van het netwerk staat niet op de lijst met voorkeursnetwerken of op de lijst met verboden netwerken op de SIM-kaart. U kunt dit netwerk gebruiken.
Geen netw.	Er is geen netwerk binnen bereik.

NETWORK  
◀ Zoekmodus ▶  
(Handmatig)

NETWORK  
◀ Kies netw. ▶

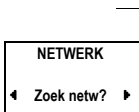

### *Beginnen met het automatisch zoeken naar een netwerk*

- Scroll naar **Netwerk, YES, Zoek netw?, YES.**

De telefoon begint automatisch naar een netwerk te zoeken en gebruikt daarbij de lijst met voorkeursnetwerken op uw SIM-kaart.

### **Verboden netwerken**

De namen van verboden netwerken zijn opgeslagen op uw SIM-kaart. Als u zich binnen bereik van zo'n verboden netwerk bevindt, wordt dit overgeslagen wanneer de telefoon op zoek gaat naar een netwerk (automatisch zoeken).

Als uw eigen netwerk en een verboden netwerk een overeenkomst bereiken waardoor u het verboden netwerk mag gaan gebruiken, kunt u dit netwerk toch selecteren, ondanks dat het bericht **Verboden** op de display is weergegeven.

## **LIJST MET VOORKEURSNETWERKEN**

U kunt een lijst maken die bepaalt in welke volgorde de telefoon een netwerk selecteert tijdens het automatisch selecteren van een netwerk wanneer uw eigen netwerk niet binnen bereik is.

Hoeveel netwerken op de lijst kunnen worden opgeslagen, is afhankelijk van uw SIM-kaart.

Met de functie **Lijst bwrkn** kunt u de netwerken op de lijst bekijken. U kunt de volgorde van de netwerken wijzigen, nieuwe netwerken aan de lijst toevoegen en netwerken verwijderen.

### *De lijst met netwerken bekijken*

1. Scroll naar **Netwerk, YES, Lijst bwrkn, YES.**

Het bericht **Ogenbl. aub** wordt weergegeven.

De naam van het eerste netwerk wordt weergegeven. Als een netwerk binnen bereik is, wordt ook een \* weergegeven.

2. U kunt door de andere netwerken in de lijst scrollen met de **LINKER** pijltoets en **RECHTER** pijltoets.

**Let op!** *Als u de volledige naam van een netwerk wilt zien, drukt u op \*.*

### *Een netwerk aan de lijst toevoegen*

1. Scroll naar **Netwerk, YES, Lijst bwrkn, YES.**
2. Scroll naar de eerste vrije positie in de lijst en druk op **YES.**

De vraag **Netw. toev?** wordt in de display weergegeven.

Als u scrollt naar een positie die reeds bezet is, moet u op **YES** drukken en vervolgens scrollen met de **LINKER** pijltoets of **RECHTER** pijltoets tot **Netw. toev?** weergegeven.



3. Druk op **YES** en scroll met de **LINKER** pijltoets of **RECHTER** pijltoets tot u het gewenste netwerk vindt.
4. Als het gewenste netwerk niet wordt weergegeven, drukt u op **YES** wanneer de vraag **Andere?** wordt weergegeven. Voer vervolgens het drierijfige landnummer en het tweecijferige netwerknummer in.
5. Druk tenslotte op **YES** om het netwerk toe te voegen aan de lijst.

*Een netwerk uit de lijst wissen*

1. Scroll naar **Netwerk, YES, Lijst bwrkn, YES**.
2. Scroll naar het netwerk dat u wilt wissen en druk op **YES**.
3. Selecteer **Wissen** en druk op **YES**.

*De volgorde binnen de lijst wijzigen*

1. Scroll naar **Netwerk, YES, Lijst bwrkn, YES**.
2. Scroll naar het netwerk dat u wilt verplaatsen en druk op **YES**.
3. Selecteer **Verplaatsen** en druk op **YES**.
4. Voer de nieuwe positie binnen de lijst in en druk op **YES**.

LIJST BWRKN  
Netwerkn  
◀ Wissen? ▶

LIJST BWRKN  
Netwerkn  
◀ Verplaatsen? ▶

# Meer dan één gesprek tegelijkertijd afhandelen

Met uw telefoon kunt u meerdere gesprekken tegelijkertijd afhandelen. Dat betekent dat u het huidige gesprek in de wachtstand kunt zetten, een tweede inkomende of uitgaande gesprek kunt voeren en vervolgens tussen beide gesprekken kunt wisselen.

U kunt ook een **telefonische vergadering** opzetten om een gezamenlijk gesprek met maximaal vijf personen te voeren. U kunt een of meer deelnemers aan de telefonische vergadering in de wachtstand zetten terwijl u andere personen aan de vergadering toevoegt. Het is ook mogelijk om deelnemers aan de vergadering in de wacht te zetten terwijl u iemand individueel spreekt. Zie “*Telefonisch vergaderen*” op pagina 81.

## GESPREK IN WACHT

Als u een tweede gesprek wilt kunnen aannemen, moet u de functie **Gesprk wacht** inschakelen.

*U kunt de optie Gesprk wacht als volgt activeren:*

1. Scroll naar **Toegang, YES, Gesprk wacht, YES**.
2. Selecteer **Activeren** en druk op **YES**.

Het kan even duren voordat het netwerk reageert. In de tussentijd wordt het bericht **Ogenbl. aub** weergegeven. Dit wordt gevolgd door het bericht **Gespr. in de wacht AAN**.

*U kunt de optie Gesprk wacht als volgt annuleren:*

1. Scroll naar **Annuleren, YES, Gesprk wacht, YES**.
2. Selecteer **Annuleren** en druk op **YES**.

**Tip!** Met de optie **Status** kunt u controleren of de optie **Gesprk wacht** wel of niet is ingeschakeld.





## EEN TWEDE GESPREK STARTEN TIJDENS EEN ANDER GESPREK

1. Plaats het huidige gesprek in de wachtstand door op **YES** te drukken.  
Het bericht **1 in wacht** wordt weergegeven.
2. Voer het nummer in dat u wilt kiezen of haal het op uit het telefoonboek.
3. Druk op **YES** om de verbinding tot stand te brengen.

## EEN TWEDE GESPREK ONTVANGEN TIJDENS EEN ANDER GESPREK

Als er een tweede gesprek binnenkomt terwijl de functie **Gespr wacht** aan staat, wordt via het luistergedeelte een geluidssignaal en in de display het bericht **Gespr wacht** weergegeven. Ga vervolgens op een van de volgende manieren te werk:

*Het huidige gesprek beëindigen en het wachtende gesprek aannemen.*

1. Druk op **NO** om het huidige gesprek te beëindigen.  
In de display wordt de vraag **Beantw.?** weergegeven.
2. Druk op **YES** om het wachtende gesprek te beantwoorden.

*Het huidige gesprek in de wachtstand zetten  
en het wachtende gesprek aannemen*

- Druk op **YES** om het huidige gesprek in de wachtstand te zetten en het wachtende gesprek te beantwoorden.  
Het bericht **1 in wacht** verschijnt.

*Het huidige gesprek voortzetten en het wachtende gesprek weigeren*

- Druk op **0** gevolgd door **YES**.  
Het wachtende gesprek wordt geweigerd. De beller hoort een bezettoon indien het netwerk van de beller dit ondersteunt.

**Let op!** Als "Doorsch. bij bezet" is geactiveerd, wordt het wachtende gesprek doorgeschakeld naar het nummer dat u hebt opgegeven.

## EÉN GESPREK ACTIEF EN EÉN GESPREK IN DE WACHT

Als u één gesprek actief en één in de wachtstand hebt, kunt u het volgende doen:

*Wisselen tussen twee gesprekken*

- Druk op **YES** om tussen het actieve gesprek en het gesprek in de wachtstand te wisselen.



### *Het actieve gesprek beëindigen*

1. Druk op **NO** om het actieve gesprek te beëindigen.  
Het bericht **Gesprk opvragen?** verschijnt en er klinkt een pieptoon.
2. Druk op **YES** om terug te keren naar het wachtende gesprek of druk op **NO** om het wachtende gesprek te beëindigen.

**Let op!** Als u niet binnen drie seconden op **YES** of **NO** drukt, verdwijnt de vraag **Gesprk opvragen?** van de display. Het wachtende gesprek wordt automatisch beëindigd.

**Tip!** U kunt automatisch het huidige gesprek beëindigen en het wachtende gesprek aannemen door op **1** en vervolgens op **YES** te drukken.

### *Gesprekken aan elkaar koppelen – gesprekkentransfer*

Als er één actief gesprek is en één in de wachtstand, is het mogelijk deze beide gesprekken aan elkaar te koppelen.

- Druk op **4** gevolgd door **YES**.  
De twee gesprekken worden nu met elkaar verbonden en uw eigen verbinding wordt verbroken.

**Let op!** Deze optie is niet op alle netwerken beschikbaar. Neem contact op met uw netwerkbeheerder voor meer informatie.

## **EEN DERDE GESPREK ONTVANGEN**

Als de service **Gesprk wacht** actief is, kan er een derde gesprek binnenkomen terwijl u een gesprek voert en er een tweede gesprek in de wachtstand staat. Via het luistergedeelte wordt een geluidssignaal en in de display het bericht **Gesprk wacht** weergegeven. U kunt in dat geval als volgt te werk gaan:

Er kan slechts één gesprek tegelijkertijd in de wachtstand staan. Als u het derde gesprek wenst aan te nemen, moet u een van de bestaande gesprekken beëindigen.

*U kunt als volgt het huidige gesprek beëindigen en het wachtende gesprek aannemen:*

- Druk op **1** gevolgd door **YES**.  
Het wachtende gesprek wordt geactiveerd en het gesprek dat in de wachtstand stond, blijft in de wacht.

*U kunt het wachtende gesprek als volgt weigeren:*

- Druk op **0** gevolgd door **YES**.  
Het derde gesprek wordt geweigerd. De beller hoort een bezettoon indien het netwerk van de beller deze functie ondersteunt.

**Let op!** Als **Doorsch. bij bezet** is geactiveerd, wordt het wachtende gesprek doorgeschakeld naar het nummer dat u hebt opgegeven.

## TELEFONISCH VERGADEREN

**Let op!** De optie *Telefonisch vergaderen* wordt niet door alle netwerken aangeboden. Neem contact op met uw netwerkbeheerder voor meer informatie.

De optie *Telefonisch vergaderen* stelt u in staat om een gezamenlijk gesprek met maximaal vijf personen te voeren. U kunt één of meerdere deelnemers aan de telefonische vergadering in de wacht zetten en andere personen aan de vergadering laten deelnemen. Ook kunt u deelnemers aan de vergadering in de wacht zetten terwijl u iemand afzonderlijk spreekt.

*U kunt een telefonische vergadering als volgt opzetten:*

1. Bel de eerste persoon die u aan de telefonische vergadering wilt laten deelnemen.
2. Zet deze persoon in de wachtstand door op **YES** te drukken.
3. Bel de tweede persoon die u aan de telefonische vergadering wilt laten deelnemen.
4. Druk op **3** gevolgd door **YES** om deze twee personen in de telefonische vergadering op te nemen.

U kunt nu de deelnemersgroep in de wachtstand zetten en een derde persoon toevoegen door stap 2 t/m 4 te herhalen. U kunt op deze manier maximaal vijf personen toevoegen.

**Let op!** In de display wordt het laatst gekozen nummer aangeduid als gesprek nummer een, het gesprek daarvoor als nummer twee enz.

Als u een van de deelnemers afzonderlijk wilt spreken, kunt u de andere deelnemers in de wachtstand zetten.

*U kunt een deelnemer als volgt afzonderlijk spreken:*

1. Druk op **2**.
2. Toets het nummer in van de deelnemer die u afzonderlijk wilt spreken. Als u bijvoorbeeld deelnemer 3 wilt spreken, toetst u een **3** in.
3. Druk op **YES**.

*U kunt de deelnemer als volgt weer aan de telefonische vergadering toevoegen:*

- Druk op **3** en vervolgens op **YES**.

*U kunt als volgt een van de deelnemers vrijgeven*

1. Druk op **1**.
2. Druk op het nummer van de deelnemer die wilt vrijgeven. Als u bijvoorbeeld deelnemer 3 wilt vrijgeven, drukt u op **3**.
3. Druk op **YES** om de deelnemer vrij te geven.

### **Een gesprek starten tijdens een telefonische vergadering**

U kunt de deelnemers aan de telefonische vergadering in de wachtstand zetten en een nieuw gesprek starten. Vervolgens kunt u tussen het nieuwe gesprek en de telefonische vergadering wisselen.

*U kunt als volgt de telefonische vergadering*

*in de wacht zetten en een nieuw gesprek starten:*

1. Druk op **YES** om de telefonische vergadering in de wacht te zetten.
2. Voer het gewenste nummer in en druk op **YES**.

*U kunt als volgt tussen het nieuwe gesprek*

*en de telefonische vergadering wisselen:*

- Druk op **YES**.

*U kunt als volgt het nieuwe gesprek beëindigen*

*en naar de telefonische vergadering terugkeren:*

- Druk op **1** gevolgd door **YES**.

*U kunt de telefonische vergadering als volgt beëindigen:*

- Druk op **NO** om de telefonische vergadering te beëindigen.

# Weergave van gespreksduur en gesprekskosten

Tijdens een gesprek toont de display de duur van het gesprek. Met de functie **GesprekInfo** in het menu **Instellngn** kunt u de duur van alle inkomende en uitgaande gesprekken controleren. Als uw netwerk en SIM-kaart dit ondersteunen, kunt u met de optie **Kosten** ook de gesprekskosten of het aantal gespreksseenheden laten weergeven.

## GESPREKSINFORMATIE

*U kunt als volgt instellen welke gespreksgegevens u in het Infomenu wilt weergeven:*

1. Scroll naar **Instellngn**, **YES**, **GesprekInfo**, **YES**.
2. Selecteer **Tijd:Uitg**, **Tijd:Alle** of **Kosten**.
3. Bevestig uw keuze door op **YES** te drukken.

### Tijd of kosten van het laatste gesprek controleren

U kunt de tijd en de kosten van het laatste inkomende (of uitgaande) gesprek controleren met behulp van het optie **Ltst gespr.** in het menu **Info**.

*Tijd of kosten van het laatste gesprek controleren:*

- Scroll naar **Info** en druk op **YES**.  
Afhankelijk van de instelling van de functie **GesprekInfo** in het menu **Instellngn** kunt u de volgende gegevens controleren:
  - De duur van het laatste uitgaande gesprek.
  - De duur van het laatste inkomende gesprek. Dit is het geval wanneer u de optie **Tijd:Alle** van de functie **GesprekInfo** in het menu **Instellngn** hebt gekozen.

*U kunt de totale gesprekstijd of gesprekskosten als volgt controleren:*

- Scroll naar **Info**, **YES**, **Tot. gespr.**  
Afhankelijk van de instellingen van de functie **GesprekInfo** in het menu **Instellngn**, kunt u de volgende gegevens controleren:
  - De duur van alle uitgaande gesprekken.
  - De duur van alle inkomende en uitgaande gesprekken.

GESPREKINFO

◀ Tijd: uitgaand ▶

INFO

◀ Ltst gespr. ▶  
1:23

- De kosten (of het aantal gespreksseenheden) van alle inkomende en uitgaande gesprekken.

*U kunt de teller voor de totale gesprekstijd of gesprekskosten als volgt op nul zetten:*

1. Scroll naar **Info**, **YES Tot. gespr.**, **YES**.  
De vraag **Reset?** wordt weergegeven.
2. Druk op **YES** om de teller op nul te zetten.

**Let op!** *Als u de gesprekskostenoptie hebt gekozen, moet u uw PIN2 invoeren om de teller op nul te zetten.*

## GESPREKSKOSTEN VASTLEGGEN

Dit menu verschijnt alleen wanneer u de optie **Kosten** van de functie **GesprekInfo** in het menu **Instellngn** hebt geselecteerd. Zie hieronder.

- Scroll naar het menu **Info** en selecteer **Kosten**.
  - De optie **Eenheden** houdt in dat het aantal gespreksseenheden tijdens het gesprek en bij de functies **Ltst gespr.** en **Tot. gespr.** wordt weergegeven.
  - Met de functie **Kosten** kunt u de prijs per gespreksseenheid invoeren en wijzigen. De ingevoerde prijs wordt opgeslagen op de SIM-kaart.

*De prijs per gespreksseenheid invoeren:*

1. Scroll naar **Instellngn**, **YES**, **GesprekInfo**, **YES**.
2. Selecteer **Kosten** en druk op **YES**.
3. Druk op **CLR** om terug te keren in de standby-modus.
4. Scroll naar **Info**, **YES**, **Kosten**, **YES**, **Eenheden**, **YES**.
5. Voer uw PIN2 in en druk op **YES**.  
Het bericht **Kosten Eenheden** verschijnt in de display.
6. Druk op **YES**.
7. Voer de code in voor de gewenste valuta, bijvoorbeeld **NLG** voor Nederlandse guldens en druk op **YES**.
8. Voer de prijs per gespreksseenheid in, bijvoorbeeld 0,5, en druk op **YES**.  
Druk op **#** om het decimaalteken in te voeren.
9. Voer uw PIN2 in en druk op **YES**.

*Terugkeren naar Gespreksseenheden*

1. Scroll naar **Info**, **YES**, **Kosten**, **YES**.
2. Druk op **YES** om **Eenheden** te selecteren.
3. Druk nogmaals op **YES** om terug te keren naar Gespreksseenheden.

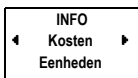

## KREDIETLIMIET VOOR GESPREKKEN

Indien uw netwerk en SIM-kaart deze functie ondersteunen, kunt u een voor gesprekken te verbruiken totaalbedrag invoeren. Dit kan van pas komen wanneer u bijvoorbeeld uw telefoon aan iemand uitleent en u niet wilt dat hun gesprekskosten een door u opgegeven bedrag overschrijden. Nadat een gesprek heeft plaatsgevonden, worden de kosten van dit bedrag afgetrokken. Wanneer het bedrag op nul komt, kan er niet meer worden gebeld.

### *De kredietlimiet instellen*

1. Scroll naar **Info, YES, Onbepikt, YES, Nw krediet, YES**.
2. Voer het bedrag in, bijvoorbeeld 100 gulden, en druk op **YES**.
3. Voer uw PIN2 in en druk op **YES**.

KREDIET

◀ Nw krediet ▶

# Twee lijnen gebruiken

Als uw abonnement de service Twee lijnen (Alternate Line Service, ALS) ondersteunt, kunt u twee verschillende spraaklijnen hebben. Dit is een nuttige functie als u bijvoorbeeld één nummer voor zakelijke en een ander nummer voor persoonlijke gesprekken wilt gebruiken.

De service Twee lijnen is niet beschikbaar op alle netwerken en vereist eventueel een apart abonnement. Neem contact op met uw netwerkbeheerder voor meer informatie.

**Let op!** *Tekstberichten (SMS) kunt u alleen verzenden en ontvangen via lijn 1.*

## EEN LIJN SELECTEREN

De huidige geselecteerde lijn wordt aangegeven in de display met de letter 'L' en het nummer van de geselecteerde lijn. Als bijvoorbeeld lijn twee is geselecteerd, ziet u 'L2' in de display.

**Let op!** *Het menu **Wisselen** wordt alleen weergegeven als u de service twee lijnen gebruikt.*

*Wisselen naar de lijn die nu niet is geselecteerd*

1. Scroll naar **Wisselen**.
2. Druk op **YES** om te wisselen naar de lijn die wordt weergegeven in de onderste regel.

Vanaf nu vinden alle uitgaande gesprekken plaats op de geselecteerde lijn.

U kunt echter gesprekken aannemen op beide lijnen.

**Tip!** *In plaats van naar het menusysteem te gaan kunt u 2 indrukken en ingedrukt houden om van lijn te wisselen, gesteld dat de telefoon standby is.*

## Een gesprek op lijn 1 of lijn 2 aannemen

Wanneer iemand u belt, wordt de vraag **Beantw.?** vervangen door de vraag **Lijn 1?** of **Lijn 2?** afhankelijk van de lijn waarop u wordt gebeld.

**Let op!** *Als u een gesprek voert op één lijn moet u dat gesprek eerst beëindigen voordat u een gesprek op de andere lijn aanneemt.*

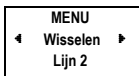



## VERSCHILLENDE INSTELLINGEN VOOR DE TWEE LIJNEN

U kunt verschillende instellingen voor elke lijn hebben: bijvoorbeeld de klank van het belsignaal, doorschakelingen, gesprekkenblokkeringen en de functie Gesprek in wachtstand.

De gespreksmeters in het menu **Info** laten de gespreksduur (gesprekskosten) voor de op dat moment geselecteerde lijn zien.

### De namen van de twee lijnen wijzigen

U kunt aan de twee lijnen zelf een naam toekennen. U kunt bijvoorbeeld lijn 1 "Privé" en lijn 2 "Werk" noemen.

*De naam van een lijn wijzigen*

1. Scroll naar **Instellingn**, **YES**.
2. Selecteer **Naam lijn 1** of **Naam lijn 2** en druk op **YES**.
3. Voer de naam in (maximaal twaalf tekens) met de nummertoesen.
4. Druk op **YES** om de nieuwe naam te bevestigen.

# Met een telefoonkaart of creditcard bellen

U wilt misschien liever niet dat uw netwerkbeheerder internationale of interlokale gesprekken op uw normale rekening plaatst. Als u een creditcard of een telefoonkaart hebt, kunt u ook hiermee de kosten laten afrekenen. Uw telefoon is erop voorbereid deze procedure voor u zo gemakkelijk mogelijk te maken.

U kunt twee verschillende kaartnummers in uw telefoon opslaan. Deze nummers zijn beveiligd met een beveiligingscode van vier tot acht cijfers. U kunt deze code zelf instellen.

**Let op!** *De functie voor gesprekken met een telefoonkaart of creditcard is afhankelijk van het netwerk.*

## DE FUNCTIE TELEFOONKAART INSCHAKELLEN

Om een gesprek met een telefoonkaart te kunnen maken, moet u deze functie eerst inschakelen.

*De functie Telefoonkaart activeren*

1. Scroll naar **Toegang, YES, Tel.kaarten beveiligen, YES**.  
Voer cde in verschijnt in de display.
2. Voer uw beveiligingscode in (deze is in de fabriek ingesteld op **0000**) en druk op **YES**.
3. Scroll naar **Tel.kaarten** en druk op **YES**.
4. Selecteer **Aan** en druk op **YES**.

U kunt de beveiligingscode wijzigen in een zelfgekozen code. De code kan uit vier tot acht cijfers bestaan.

*Beveiligingscodes wijzigen*

1. Scroll naar **Toegang, YES, Tel.kaarten beveiligen, YES**.
2. Voer uw beveiligingscode in (deze is in de fabriek ingesteld op **0000**) en druk op **YES**.
3. Scroll naar **Code wijzigen** en druk op **YES**.
4. Voer uw nieuwe code in en druk op **YES**.  
De code kan uit vier tot acht cijfers bestaan.

5. Bevestig uw nieuwe code wanneer **Herhaal nieuwe code** in de display verschijnt en druk op **YES**.

Uw beveiligingscode is nu gewijzigd.

## **CREDITCARD- OF TELEFOONKAARTNUMMERS OPSLAAN**

In het menu Telefoonboek kunt u twee telefoonkaartnummers opslaan. Dit submenu is alleen zichtbaar als de functie Telefoonkaart is geactiveerd in het menu Toegang.

*Een telefoonkaartnummer opslaan*

1. Scroll naar **Telef.boek, YES, Tel.kaart nummers, YES**.
2. Voer uw beveiligingscode in en druk op **YES**.  
Bij aanschaf van uw telefoon is de code ingesteld op **0000**. Zie hierboven voor het wijzigen van beveiligingscodes.
3. Selecteer de kaartpositie (**Kaart 1** of **Kaart 2**) met behulp van de **LINKER** pijltoets en de **RECHTER** pijltoets en druk op **YES**.
4. Voer het toegangsnummer (telefoonnummer) van de telefoonkaartdienst in. De nummers worden op dezelfde wijze als gewone telefoonnummers ingevoerd.
5. Druk op de **RECHTER** pijltoets.
6. Voer de verificatiecode van uw telefoonkaartdienst in.
7. Druk op **YES** om het telefoonkaartnummer op te slaan.

## **EEN KAART SELECTEREN**

Als u twee kaartnummers hebt opgeslagen, moet u selecteren welke kaart u wilt gebruiken voordat u kunt bellen met een telefoonkaart of een creditcard.

*De kaart selecteren*

1. Scroll naar **Telef.boek, YES, Tel.kaart nummers, YES**.
2. Voer uw beveiligingscode in en druk op **YES**. (Bij aanschaf van uw telefoon is deze ingesteld op **0000**.)
3. Selecteer de kaart die u wilt gebruiken en druk op **YES**.  
Uw instellingen voor de kaart worden weergegeven.
4. Druk op **YES** om de kaart te selecteren.

## **BELLEN MET EEN CREDITCARD OF TELEFOONKAART**

1. Voer het nummer in dat u wilt kiezen of haal dit nummer op uit het telefoonboek.
2. Druk op **YES** en houdt deze toets ingedrukt om het gesprek als een gesprek met een telefoonkaart of creditcard in te stellen.

Het toegangsnummer voor de telefoonkaartdienst wordt gekozen. Tijdens de verbindingfase krijgt u de opdracht om het gekozen nummer (het nummer van degene die u wilt bellen) en de verificatiecode in te voeren in de door u gekozen volgorde (zie boven).

Druk op **YES** zodra in de display **Verif.code zenden?** verschijnt om het gekozen nummer en de verificatiecode tijdens de verbindingfase te verzenden of wacht enkele seconden tot uw telefoon deze automatisch verzendt.

Not for Commercial Use  
Ericsson Mobile Communication AB

# Fax- en databerichten verzenden en ontvangen

Als u een SIM-kaart hebt die geen afzonderlijke fax- en datanummers ondersteunt, dient u de Datamenu's te activeren. Zodra de **Datamenu's** zijn geactiveerd verschijnen er twee nieuwe menu's. Het menu **Spraak en fax** verschijnt voor het menu **Info** wanneer u met de **LINKER** pijltoets en de **RECHTER** pijltoets scrollt. Het menu **Volgend gespr.type** verschijnt na het menu Info.

**Let op!** Alle fax- en databerichten worden opgestart vanuit de daarvoor bestemde computersoftware.

*U kunt de datamenu's als volgt in- en uitschakelen:*

1. Scroll naar **Instellngn, YES, Datamenu's, YES**.

De huidige status (**Aan** of **Uit**) wordt op de onderste regel van de display weergegeven.

2. Selecteer **Aan** of **Uit** en druk op **YES**.

## VOLGEND GESPREKSTYPE

Met deze functie bepaalt u het type van het volgende inkomende gesprek, d.w.z. fax, data, eerst spraak en dan fax of eerst fax en dan spraak. U ziet dit menu alleen wanneer uw telefoon herkent dat u geen aparte nummers hebt voor data, fax en spraak. Zodra u uw telefoon voor een bepaald type inkomend gesprek hebt ingesteld, blijft deze instelling gehandhaafd tot u de verandering ongedaan maakt. De normale instelling is spraak.

*U kunt de telefoon als volgt voor een bepaald gesprekstype instellen:*

1. Scroll naar **Volgend gespr.type** (de datamenu's moeten zijn ingeschakeld) en druk op **YES**.
2. Selecteer het type van het gesprek dat u gaat ontvangen en druk op **YES**.

DATAMENU'S

◀ Uit ▶

MENU

Volgend

◀ gespr.type ▶

# Enkele handige functies

## ALARM

De telefoon heeft een alarmfunctie. Wanneer deze aan staat, wordt een symbool in de vorm van een klok (🕒) naast de huidige tijd in de display weergegeven.

Het alarm klinkt op de ingestelde tijd, zelfs als de telefoon uitgeschakeld is. De verlichting van de toetsen en de display knippert. Het volume van het alarmsignaal hangt af van de instelling van het belsein.

Het alarmsignaal klinkt gedurende 60 seconden en wordt elke negen minuten herhaald als u het niet uitschakelt. Na 60 minuten wordt de herhaalfunctie uitgeschakeld.

### *Het alarm instellen*

1. Scroll naar **Klok**, **YES**, **Alarm inst.**, **YES**, **Nwe tijd**, **YES**.
2. Voer de tijd in, in uren en minuten.
3. Druk op **YES** om de instelling van het alarm te bevestigen.

**Let op!** Als u de 12-uursnotatie in de functie “Klok” kiest, kunt u wisselen tussen voormiddag (am) en namiddag (pm) door op \* of # te drukken.

### *Het alarm uitzetten*

1. Druk op een willekeurige toets om het alarm uit te zetten wanneer het klinkt.
2. Als u niet wilt dat het alarm herhaald wordt, drukt u op **YES**.

### *Het alarm uitzetten*

1. Scroll naar **Klok**, **YES**, **Alarm inst.**, **YES**.
2. Selecteer **Uit** en druk op **YES**.

## CALCULATOR

De ingebouwde rekenmachine van de telefoon kan optellen, aftrekken, delen en vermenigvuldigen.

### *De calculator gebruiken*

In dit voorbeeld gaan we 134 delen door 32.

1. Scroll naar **Calculator** en druk op **YES**.
2. Voer het getal 134 in.

ALARM INST.  
(09:30)  
\_--

MENU  
◀ Calculator ▶

3. Scroll met de **LINKER** pijltoets of **RECHTER** pijltoets naar het delingsteken (/) en druk op **YES**.
4. Voer 32 in.
5. Scroll met de **LINKER** pijltoets of **RECHTER** pijltoets naar het isgelijktteken (=) en druk op **YES** voor de uitkomst.  
U kunt ook op **#** drukken voor de uitkomst.
6. Maak de display leeg door op **CLR** te drukken.

*Een decimaalpunt invoeren*

- Druk op **\***.

*Vermenigvuldigen*

- Druk tweemaal op **\***.

Not for Commercial Use  
Ericsson Mobile Communications AB

Not for Commercial Use  
© von Mobile Communications AB



# GSM PRO

GSM Pro 96

Not for Commercial Use  
Ericsson Mobile Communications AB

# GSM Pro

**Let op!** De functies die in dit hoofdstuk worden beschreven vereisen een abonnement dat GSM Pro ondersteunt. Neem contact op met uw netwerkbeheerder voor meer informatie over GSM Pro. Het is mogelijk dat sommige netwerkbeheerders een andere term voor GSM Pro gebruiken. Kijk op internet <http://www.ericsson.se/gsmpro> voor meer informatie over GSM Pro.

De R250s PRO is de eerste mobiele telefoon die GSM Pro ondersteunt. GSM Pro is een uitbreiding op het GSM-netwerk die de gebruiker toegang verschaft tot de functies die tegenwoordig te vinden zijn in verscheidene Private Mobile Radio- en Public Access Mobile Radio-netwerken (PMR en PAMR).

Met de R250s PRO en een GSM Pro-abonnement hebt u toegang tot alle gebruikelijke GSM-netwerkservices en de meeste PMR- en PAMR-diensten, zoals groeps gesprekken, gesprekken meeluisteren en alarmnummerkeuze.

## GROEPSGESPREKKEN

Met Groeps gesprekken kunnen alle leden van een bepaalde groep met één enkele oproep worden bereikt. Met een GSM Pro-abonnement zijn Groeps gesprekken nu mogelijk op het GSM-netwerk.

Tijdens een groeps gesprek kunnen alle deelnemers naar elkaar luisteren en met elkaar spreken. De mogelijkheid tot het voeren van groeps gesprekken en de spreekknopmodus geven GSM Pro een walkie-talkie-achtige functie die vooral voor PMR- en PAMR-gebruikers van belang is.

Een groepsnummer is een speciaal nummer dat het mogelijk maakt om alle groepsleden tegelijkertijd te bellen met één enkele oproep.

### Spreekknopmodus

Groeps gesprekken worden bij voorkeur in de "spreekknopmodus" gestart en ontvangen, hoewel het ook mogelijk is groeps gesprekken in de telefoonmodus te starten en te ontvangen.

Wanneer u wilt spreken, drukt u op de **SPREEKNOP** aan de linkerzijde van het telefoontoestel en houdt u deze ingedrukt, zie "Overzicht" op pagina 4.

Wanneer u uitgesproken bent, laat u de **SPREEKNOP** los om andere groepsleden in de gelegenheid te stellen te spreken. Wanneer u de spreekknop

loslaat is de microfoon uitgeschakeld. Op deze manier worden storende achtergrondgeluiden tijdens het groepsgesprek vermeden.

### **Modusschakelaar**

De R250s PRO heeft een modusschakelaar aan de rechterzijde van het telefoontoestel, zie "Overzicht" op pagina 4. Hiermee kunt u tussen de telefoon- en de spreekknopmodus wisselen.

Wanneer u van modus wisselt, geeft de telefoon een waarschuwingston. U kunt op elk gewenst moment van modus wisselen: wanneer het toestel standby staat en wanneer er een gesprek wordt ontvangen of wordt gevoerd.

*U kunt als volgt tussen de telefoon- en spreekknopmodus wisselen:*

- Schuif de **MODUSSCHAKELAAR** omhoog om de spreekknopmodus te activeren.
- Schuif de **MODUSSCHAKELAAR** omlaag om de telefoonmodus te activeren. Wanneer u van modus wisselt, geeft de telefoon een waarschuwingssignaal weer.

### **Volume van luistergedeelte**

Wanneer de telefoon op de spreekknopmodus wordt ingesteld, neemt het volume van het luistergedeelte/de luidspreker aanzienlijk toe. Houd het toestel in dat geval niet te dicht tegen uw oor, aangezien dit uw gehoor kan beschadigen. Houd het toestel op een afstand van zo'n 10–30 centimeter voor uw gezicht en spreek in de richting van de microfoon.

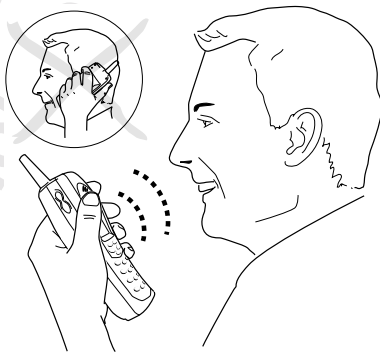

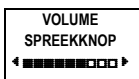

*U kunt het volume van het luistergedeelte als volgt instellen:*

1. Scroll naar **Instellingen, YES, Volume, YES**.  
De huidige modus, **Telefoon** of **Spreekknop**, wordt weergegeven op de middelste regel van de display.
2. Gebruik de **LINKER** pijltoets voor een lager volume.  
Gebruik de **RECHTER** pijltoets voor een hoger volume.
3. Druk op **YES** om de instelling te bevestigen.

**Tip!** *Tijdens een gesprek kunt u de geluidssterkte aanpassen met de volumetoetsen aan de zijkant van het toestel.*

## ALARMNUMMER KIEZEN

De R250s PRO is voorzien van een **ALARMKNOP**. Deze vindt u aan de bovenzijde van het toestel, naast de antenne. Zie “Overzicht” op pagina 4. Een alarmnummer kan eenvoudig worden gekozen door op de alarmknop te drukken en deze één seconde vast te houden. Als de oproep niet doorkomt, wordt het alarmnummer automatisch tot maximaal tien maal herhaald.

Bij aanschaf van uw telefoon is de alarmoproep ingesteld op het internationale alarmnummer 112. Dit nummer kan worden gewijzigd als u de voorkeur geeft aan een ander alarmnummer. Dit kan nuttig zijn wanneer u bijvoorbeeld werkt in een gebied waar de reddingsdienst van uw eigen organisatie u sneller kan bereiken.

Zie “Alarmknop” op pagina 48 voor meer informatie over het wijzigen van het alarmnummer.

## TELEFOONBOEK

**Let op!** *De groeps gespreksnummers worden verstrekt door uw netwerkbeheerder. Neem contact op met uw netwerkbeheerder voor meer informatie.*

Met het telefoonboek is het eenvoudig om een groeps gesprek op te zetten. U hoeft namelijk geen nummer te onthouden en in te toetsen. In plaats daarvan haalt u het nummer op uit het telefoonboek door op de **SPREEKKNOP** te drukken en deze knop ingedrukt te houden terwijl het toestel standby staat. Wanneer u het gewenste nummer hebt gevonden, drukt u op **YES** om het nummer te kiezen.

De groeps gespreksnummers worden in hetzelfde telefoonboek opgeslagen als uw persoonlijke telefoonnummers. Zie “Het persoonlijke telefoonboek” op pagina 35. Dit betekent dat het mogelijk niet is toegestaan om uw persoonlijke telefoonnummers op te slaan in de geheugenposities die gebruikt worden door uw netwerkbeheerder. Als u een telefoonnummer probeert op te slaan op een

gereserveerde geheugenplaats, krijgt u Het bericht dat u het nummer op een andere plaats dient op te slaan. Voor meer informatie over het opslaan van telefoonnummers zie “Een nummer en een naam samen opslaan” op pagina 37.

## GROEPSGESPREKKEN STARTEN EN ONTVANGEN

Het starten en ontvangen van groepsgesprekken lijkt op het starten en ontvangen van gewone gesprekken met de mobiele telefoon.

**Let op!** We raden u aan het toestel in de spreekknopmodus te zetten voordat u een groepsgesprek start of aanneemt.

*U kunt alleen een groep bellen waarvan u lid bent.*

*U kunt een groepsgesprek als volgt starten:*

1. Druk op **CLR** om naar de standby-modus te gaan (indien u nog niet in de standby-modus bent).
2. Druk op de **SPREEKKNOP** en houd deze ingedrukt om naar het telefoonboekmenu en het gewenste nummer te gaan.
3. Druk op **YES** om het nummer te kiezen zodra u dit hebt gevonden.

De display toont het bericht **Bellen** gevolgd door **Verbinden**.

U hoort een kiestoon totdat een van de groepsleden het gesprek aanneemt.

4. Druk op de **SPREEKKNOP** om met de andere groepsleden te spreken.
5. Wanneer u bent uitgesproken, laat u de **SPREEKKNOP** los om andere groepsleden in de gelegenheid te stellen om te spreken.
6. Druk op **NO** wanneer u het gesprek wilt beëindigen.  
Het gesprek wordt beëindigd en de verbinding met alle groepsleden wordt verbroken.

**Let op!** U kunt een nummer ook kiezen door dit op het toetsenbord in te voeren en vervolgens op **YES** te drukken.

### Een alarmnummer kiezen

1. Druk op de **ALARMKNOP** en houd deze één seconde ingedrukt.  
Het gesprek wordt gestart en het gekozen nummer wordt in de display getoond (het vooraf ingestelde nummer is het internationale alarmnummer 112).  
Als de oproep niet doorkomt, wordt het alarmnummer maximaal tien maal automatisch opnieuw gekozen.
2. Druk op **NO** om het gesprek te beëindigen.

**Let op!** De alarmknopfunctie moet zijn ingeschakeld. Als u het vooraf ingestelde alarmnummer (112) wijzigt, moet u een SIM-kaart in het toestel plaatsen en de PIN-code invoeren (als de kaart is geblokkeerd). Anders zal het

vooraf ingestelde alarmnummer (112) worden gekozen en niet het door u ingevoerde nummer.

U kunt een alarmnummer ook op dezelfde manier kiezen als een gewoon telefoonnummer.

*U kunt een alarmnummer als volgt kiezen:*

1. Kies 112 (het internationale alarmnummer).
2. Druk op **YES**.  
De display toont **Alarmnummer**.
3. Druk op **NO** om het gesprek te beëindigen.

**Let op!** Sommige netwerkbeheerders vereisen dat er een SIM-kaart in het toestel is gestoken en soms ook dat de PIN-code is ingevoerd. Er zijn enkele netwerken die niet het internationale alarmnummer 112 gebruiken.

### **Een groepsgesprek ontvangen in de spreekknopmodus**

Een inkomend groepsgesprek wordt automatisch beantwoord. Hierbij wordt eerst een waarschuwingssignaal en vervolgens de stem van de beller via de luidspreker weergegeven.

**Let op!** De telefoon dient in de spreekknopmodus te staan om een groepsgesprek automatisch te kunnen beantwoorden. Als het toestel in de telefoonmodus staat, schuift u de modusschakelaar omhoog in de spreekknopmodus zodra er een groepsgesprek binnenkomt. De oproep wordt dan automatisch beantwoord.

*U kunt een groepsgesprek als volgt ontvangen:*

1. Een inkomend groepsgesprek wordt automatisch beantwoord. Hierbij wordt eerst een waarschuwingssignaal en vervolgens de stem van de beller via de luidspreker weergegeven.
  - Het groepsgesprek kan niet worden geweigerd door op **NO** te drukken.
2. Druk op de **SPREEKKNOP** en houd deze knop ingedrukt als u wilt spreken.
3. Laat de **SPREEKKNOP** los wanneer u bent uitgesproken.
4. Druk op **NO** wanneer u het groepsgesprek wilt verlaten.

**Let op!** Als de SIM-kaart voor GSM Pro is geprogrammeerd op "Alles automatisch beantwoorden", worden alle gesprekken automatisch beantwoord (als het toestel in de spreekknopmodus staat). Als het inkomende gesprek een gewoon telefoongesprek is, betekent dat dat u op de spreekknop moet drukken of de telefoonmodus moet activeren om met de ander te kunnen spreken. Als de SIM-kaart is geprogrammeerd op "Groep automatisch beantwoorden", is het mogelijk dat de procedure om een gesprek te

*beantwoorden niet exact hetzelfde is als hierboven is beschreven. Neem contact op met uw netwerkbeheerder voor meer informatie over de instellingen van uw SIM-kaart.*

### **Een groepsgesprek ontvangen in de telefoonmodus**

Als u een groepsgesprek ontvangt terwijl het toestel in de telefoonmodus staat, kunt u het volgende doen:

- De **MODUSSCHAKELAAR** omhoog schuiven in de **spreekknopmodus** om het gesprek automatisch te beantwoorden.
- Op **YES** drukken om het gesprek in de telefoonmodus te beantwoorden.

Als u een groepsgesprek in de telefoonmodus beantwoordt, blijft de microfoon gedurende het gehele gesprek openstaan. Dat betekent dat u niet op de **SPREEKKNOP** hoeft te drukken wanneer u om een antwoord wordt gevraagd.

- Op **NO** drukken wanneer u het gesprek wilt beëindigen.

### **Een normaal gesprek ontvangen in de spreekknopmodus**

Als het inkomende gesprek geen groepsgesprek maar een normaal telefoongesprek is en uw toestel op het automatisch beantwoorden van groepsgesprekken is ingesteld, zal de telefoon normaal overgaan. U kunt het telefoongesprek in dat geval als volgt aannemen:

- Schuif de modusschakelaar omlaag naar de **telefoon**-modus om het gesprek automatisch te beantwoorden.
- Druk op **YES** om het gesprek te beantwoorden in de **spreekknopmodus**. Als u het gesprek in de **spreekknopmodus** beantwoordt, moet u de **SPREEKKNOP** indrukken wanneer u tot de persoon aan de andere kant van de lijn wilt spreken.
- Druk op **NO** wanneer u het gesprek wilt beëindigen.

**Let op!** *Als uw SIM-kaart voor GSM Pro op “Alles automatisch beantwoorden” is geprogrammeerd, wordt een inkomend telefoongesprek automatisch beantwoord. Om tot de persoon aan de andere kant van de lijn te kunnen spreken, moet u op de spreekknop drukken of de telefoonmodus activeren.*

## **TIJDENS EEN GROEPSPREK**

Tijdens een groepsgesprek kunt u de conversatie beluisteren zonder dat u op een knop hoeft te drukken. Als **1 in wacht** aan staat, kunt u tijdens een groepsgesprek een tweede gesprek ontvangen of kunt u het groepsgesprek in de wachtstand zetten en een ander gesprek starten.

## Meeluisteren

De meeluisterfunctie geeft u de mogelijkheid passief met een groeps gesprek mee te luisteren (als het toestel in de spreekknopmodus staat) zonder dat u op een toets hoeft te drukken. Dit is een praktische manier om informatie van andere groepsleden te verkrijgen terwijl u gewoon doorwerkt.

## Opnieuw aanmelden

Als uw verbinding tijdens het gesprek wordt verbroken, bijvoorbeeld als gevolg van zwakke radiosignalen of doordat u het gesprek vrijwillig hebt verlaten, biedt de functie Opnieuw aanmelden u de gelegenheid uzelf opnieuw bij het groeps gesprek aan te melden door het groeps gespreksnummer te kiezen.

*U kunt uzelf als volgt opnieuw aanmelden bij een groeps gesprek*

1. Haal het nummer op uit het telefoonboek of voer het nummer in via het toetsenbord.
2. Druk op **YES** om het nummer te kiezen en uzelf opnieuw aan te melden bij het gesprek dat gaande is.  
De andere groepsleden worden op de hoogte gesteld van uw aanmelding bij het gesprek.

## Een alarmnummer kiezen tijdens een groeps gesprek

Het is mogelijk om tijdens een groeps gesprek een alarmnummer te kiezen. De R250s PRO zal de verbinding met het groeps gesprek verbreken en het vooraf ingestelde alarmnummer kiezen.

*U kunt als volgt een alarmnummer kiezen tijdens een groeps gesprek:*

1. Druk op de **ALARMKNOP** en houd deze één seconde ingedrukt.  
De verbinding wordt gemaakt en het gekozen nummer wordt in de display getoond.
2. Druk op **NO** om het gesprek te beëindigen.

## Limiet voor groeps gesprekken

Met de limiet voor groeps gesprekken kan de netwerkbeheerder een tijds limiet voor groeps gesprekken instellen. Deze functie komt van pas wanneer de initiatiefnemer van het groeps gesprek vergeet om het gesprek te beëindigen. Neem contact op met uw netwerkbeheerder voor meer informatie.

## MEER DAN ÉÉN GESPREK TEGELIJKERTIJD AFHANDELEN

Met uw telefoon kunt u meerdere gesprekken tegelijkertijd afhandelen. Dat betekent dat u het huidige gesprek in de wachtstand kunt zetten terwijl u een tweede inkomend of uitgaand gesprek voert. Daarna kunt u tussen beide



gesprekken wisselen. Zie *“Meer dan één gesprek tegelijkertijd afhandelen”* op pagina 78.

### **GSM PRO WIRELESS DISPATCH CONSOLE**

GSM Pro Wireless Dispatch Console is een aanvullend product voor GSM Pro-gebruikers. Met een dispatch-console op kantoor kan bijvoorbeeld eenvoudiger met het personeel te velde worden gecommuniceerd.

De draadloze dispatch-console bestaat uit een PC, speciale software, een R250s PRO en een headset. De software werkt onder Windows 95/98/NT en staat het gebruik van andere Windows-toepassingen niet in de weg. De software ondersteunt normale telefoongesprekken, groepsgesprekken, tekstberichten (SMS) en speciale weergave van gesprekken met alarmnummers.

Zoals de naam al zegt, heeft de draadloze dispatch-console geen vaste telefoonlijnen nodig om te kunnen functioneren. De console is daarom geschikt voor zowel vaste als mobiele apparatuur.

Neem contact op met de beheerder van uw GSM-netwerk voor meer informatie.

Not for Commercial Use  
Ericsson Mobile Communications

Not for Commercial Use  
© 2008 Ericsson Mobile Communications AB

# AANVULLENDE INFORMATIE

<b>Accessoires</b>	106
<b>Probleemoplossing</b>	110
<b>Ericsson Mobile Internet</b>	112
<b>Sneltoetsen</b>	113
<b>Technische specificaties</b>	114
<b>Woordenlijst</b>	115
<b>Richtlijnen voor veilig en efficiënt gebruik</b>	120
<b>Garantie</b>	125
<b>Declaration of Conformity</b>	127
<b>Index</b>	129

# Accessoires

De originele accessoires van Ericsson geven u vele extra mogelijkheden, die een aanvulling bieden op het gebruik van de telefoon alleen.

## HANDSFREE BELLEN

Met de Ericsson Portable Solution en de Ericsson Car Handsfree Solution kunt u de telefoon gebruiken zonder dat u deze hoeft vast te houden. U kunt de instellingen van de handsfree-functies zo aanpassen dat deze aan uw wensen voldoen.

Ericsson Car Handsfree is afgestemd op het interieur van uw auto. Car Handsfree ondersteunt de functies van de mobiele telefoon, zodat u eenvoudig en comfortabel kunt bellen terwijl u rijdt.

**Let op!** *In sommige landen is het verplicht om handsfree te bellen wanneer u uw mobiele telefoon tijdens het rijden wilt gebruiken. Ga na welke regelgeving met betrekking tot het gebruik van mobiele telefoons van toepassing is in het gebied waar u rijdt.*

### Antwoordstand

Het menu **Antw.modus** heeft twee functies: **Elke toets** en **Automatisch**. Deze functies zijn nuttig wanneer u de mobiele telefoon gebruikt in combinatie met handsfree-apparatuur.

- De functie **Elke toets**:  
Als u de telefoon gebruikt met handsfree-apparatuur en deze functie ingeschakeld is, kunt u een inkomend gesprek beantwoorden door op een willekeurige toets te drukken, behalve op **NO**.
- De functie **Autom. antw**:  
Als u automatisch beantwoorden kiest, kunt u een inkomend gesprek automatisch aannemen nadat de telefoon één maal is overgegaan.

*Antwoordstand selecteren*

1. Scroll naar **Instellingen, YES, Antw.modus, YES**.
2. Selecteer **Elke toets** of **Autom. antw** en druk op **YES**.
3. Selecteer **Aan** en druk op **YES**.

INSTELLINGN

Antw.

modus

## Overige instellingen voor handsfree bellen

Naast de bovengenoemde instellingen kunt u de onderstaande instellingen wijzigen wanneer u de R250s PRO op handsfree-apparatuur hebt aangesloten en de telefoon als handbediend apparaat gebruikt:

- Het belvolume
- Het volume van het luistergedeelte
- Het beltype
- De display-verlichting

Als u een van deze functies instelt wanneer de telefoon op handsfree-apparatuur is aangesloten, heeft dit dus geen gevolgen voor de instellingen bij het gebruik als handbediend apparaat. Omgekeerd geldt hetzelfde.

### *Een instelling wijzigen*

1. Sluit de telefoon aan op de handsfree-apparatuur.
2. Wijzig de instelling overeenkomstig de instructies in het hoofdstuk *“Persoonlijke instellingen” op pagina 48.*

## DE TELEFOONHOUDER

De telefoonhouder voor de R250s PRO fungeert niet alleen als houder, maar ook als batterijlader. Wanneer de batterij bijna leeg is, plaatst u de telefoon in de houder om deze op te laden (de oplader moet op de telefoonhouder zijn aangesloten).

De telefoonhouder kan aan een muur worden bevestigd of bijvoorbeeld op een tafel worden geplaatst. De telefoonhouder bestaat uit twee onderdelen die van elkaar kunnen worden gescheiden (zie de afbeeldingen). De twee onderdelen moeten van elkaar worden gehaald en worden gedraaid om tussen de tafel- en muurstand te wisselen.

### De lader aansluiten

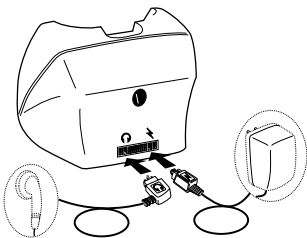

1. Plaats de telefoonhouder op een tafel of bevestig deze aan de muur.
2. Sluit de lader aan op het lichtnet.
3. Sluit het andere uiteinde van de kabel aan op de telefoonhouder. Het bliksemsymbool op de stekker moet omhoog wijzen.
4. Plaats de telefoon in de houder om deze op te laden.

## Tafel

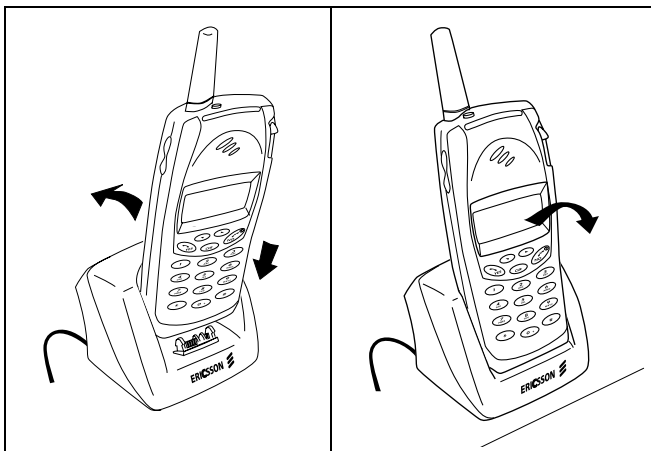

## Muur

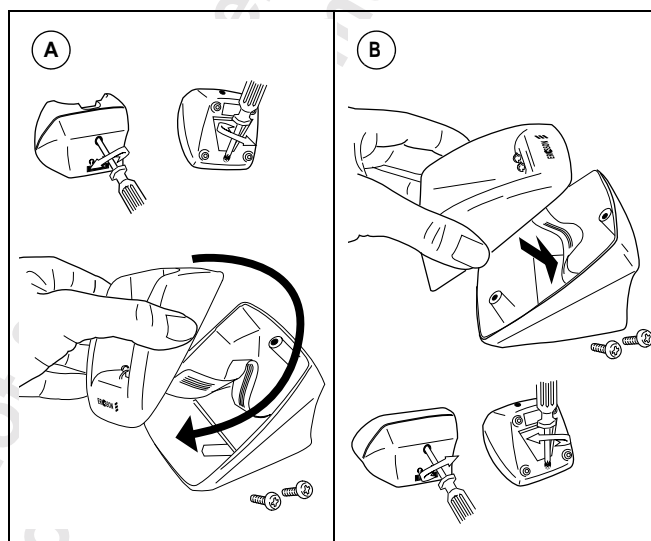

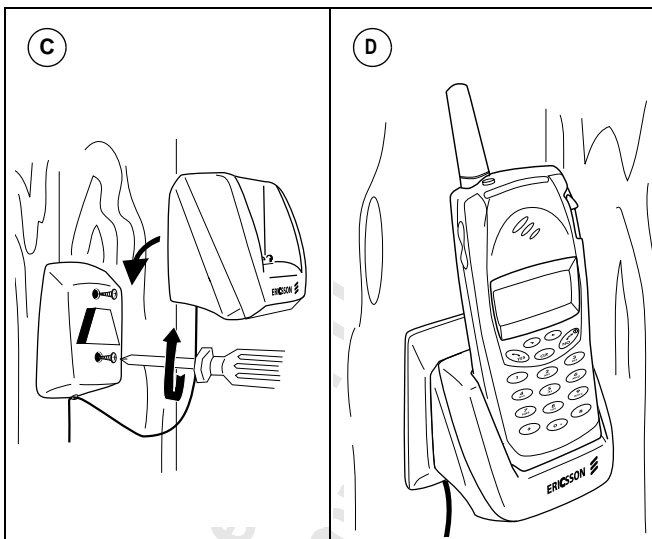

Not for Comme  
Ericsson Mobile Comm

# Probleemoplossing

In dit hoofdstuk worden enkele problemen beschreven die u kunt tegenkomen tijdens het gebruik van de telefoon. Bij een aantal problemen moet u uw service provider bellen, maar de meeste problemen zijn eenvoudig zelf te verhelpen.

## FOUTBERICHTEN

### Plaats SIM

Er zit geen SIM-kaart in de telefoon. Plaats een SIM-kaart. Zie “*De SIM-kaart*” op pagina 6.

### Zoeken netw.

Als het bericht **Zoeken netw.** op de display blijft staan, bent u binnen het bereik van een netwerk, maar mag u dit niet gebruiken. In noodgevallen kunt u in een aantal netwerken echter het internationale alarmnummer 112 bellen. Zie “*Gesprekken starten en ontvangen*” op pagina 21.

### Geen netw.

Er is geen netwerk binnen bereik of het ontvangen signaal is te zwak. U moet naar een plek gaan waar het signaal sterk genoeg is.

**Tip!** U kunt ook proberen de langere antenne te gebruiken voor een betere ontvangst.

### PIN onjuist, PIN2 onjuist

U hebt een verkeerde PIN-code ingevoerd.

- Voer de juiste PIN-code of PIN2-code in en druk op **YES**.

### Komt niet overeen

Wanneer u een beveiligingscode wilt veranderen (bijvoorbeeld uw PIN-code), moet u de nieuwe code bevestigen door deze nogmaals in te voeren. De twee codes die u hebt ingevoerd, stemmen niet overeen. Zie “*Beveiliging van uw telefoon en abonnement*” op pagina 67.

### PIN geblokkeerd Deblokkern?

U hebt de PIN-code driemaal achtereen verkeerd ingevoerd. Zie voor het opheffen van de blokkering “*Beveiliging van uw telefoon en abonnement*” op pagina 67.

Plaats  
SIM

Zoeken netw

16:21

Geen netw.



PIN  
onjuist

Voer PIN  
in

PIN  
geblokkeerd  
Deblokkern?



GEBLOKKEERD  
Bel kaart  
provider

Telefoon  
geblokkeerd

Voer blok.  
code in

### **Geblokkeerd Bel kaartprovider**

U hebt uw persoonlijke deblokkeringscode (PUK) 10 maal achtereen verkeerd ingevoerd. Neem contact op met uw netwerkbeheerder of met uw service provider

### **Telefoon geblokkeerd**

De telefoon is geblokkeerd. Zie voor het opheffen van de blokkering *“Beveiliging van uw telefoon en abonnement” op pagina 67.*

### **Voer blok.code in**

Bij aanschaf heeft de telefoon de standaardbeveiligingscode, **0000**. U kunt deze wijzigen in iedere gewenste drie- tot achtcijferige persoonlijke code. Zie *“Beveiliging van uw telefoon en abonnement” op pagina 67.*

### **Geen oplaadindicatie**

Wanneer u een versleten batterij probeert op te laden, verschijnt er geen oplaadindicatie.

## **DE PERSOON AAN DE ANDERE KANT VAN DE LIJN KAN U NIET HOREN**

De telefoon is in de spreekknopmodus gezet. Druk op de spreekknop aan de linkerzijde van de telefoon wanneer u wilt spreken met de persoon (of gespreksgroep) aan de andere kant van de lijn. Zie *“Overzicht” op pagina 4.*

In de microfoon zit een gat. Als hier toevallig water in terecht komt, kan uw stem onduidelijk overkomen voor degene aan de andere kant van de lijn. U kunt het water wegstrijken door het toestel rechtop te houden en herhaaldelijk op de andere kant te tikken.

## **TELEFOON REAGEERT NIET NA AANZETTEN**

### **Met de hand vastgehouden toestel**

- De batterij opladen of vervangen.

### **Handsfree-telefoon in de auto**

- Controleer of de telefoon goed in de houder zit.
- Controleer de zekering.

# Ericsson Mobile Internet

Wanneer u onderweg bent en behoefte hebt aan communicatie en informatie, is Mobile Internet het antwoord.

Mobile Internet is een dienst van Ericsson waarmee u gemakkelijker kunt communiceren en informatie opvragen, waar u ook bent. Met Mobile Internet krijgt u toegang tot diverse berichtenservices, on line-klantendiensten en overige nuttige informatie. Verder kunt u via Mobile Internet communicatiesoftware downloaden zodat u altijd een optimaal gebruik kunt maken van uw Ericsson-producten.

Het adres van het Ericsson Mobile Internet is

<http://mobile.ericsson.com/mobileinternet>

# Sneltoetsen

Verskillende toetsen van uw telefoon kunnen worden gebruikt voor het optimaliseren van de functies van de telefoon en het verminderen van het aantal keren dat u een toets moet indrukken. Bij sommige van deze toetscombinaties is het nodig dat de telefoon in een bepaalde modus staat, andere kunnen vanuit standby worden geactiveerd.

In de onderstaande tabel worden enkele van de meest gebruikte toetscombinaties beschreven.

Voor	Doet u dit:	Modus:
de microfoon uitzetten	Druk op de toets <b>CLR</b> en houd deze ingedrukt. Als u een standaard SIM-kaart gebruikt, kunt u de microfoon ook uitzetten door op de spreekknop te drukken.	tijdens een gesprek
een gesprek weigeren	Druk op <b>NO</b> of dubbelklik met de volumetoetsen omhoog of omlaag.	terwijl u een gesprek ontvangt
snel naar telefoonboek	Druk op de spreekknop en houd deze ingedrukt.	tijdens standby
een gesprek in wachtstand aannemen en het huidige gesprek in de wacht zetten.	Druk op <b>YES</b> .	
wisselen tussen een actief gesprek en een gesprek in de wachtstand	Druk op <b>YES</b> .	tijdens een gesprek
snel naar <b>VoiceMail</b>	Druk op <b>1</b> en houd deze toets ingedrukt.	tijdens standby
naar tweede letter	Druk op de bovenste volumetoets en houd deze ingedrukt terwijl u op gewenste cijfertoets drukt.	tijdens invoeren van letters
naar derde letter	Druk op de laagste volumetoets, houd deze ingedrukt en druk op de gewenste nummertoets.	tijdens invoeren van letters
snelkiezen	Druk op <b>1 – 9</b> en op <b>YES</b> .	tijdens standby
drie regels naar voren	Druk op <b>3</b> .	tijdens lezen van een bericht
terug naar begin van bericht	Druk op de <b>LINKER</b> pijltoets en houd deze ingedrukt.	tijdens lezen van een bericht

# Technische specificaties

## Algemeen

---

Productnaam	R250s PRO
Systeem	GSM 900/GSM1800
SIM-kaart	Kleine insteekkaart, type 3 V of 5 V, ondersteunt GSM Pro SIM-kaarten
Typenummer	1100802-BV
Batterij	4 volt, 1600 mAh

## Afmetingen:

---

Maten	148 x 59 x 32 mm
Gewicht met batterij	Ca. 325 g

## Omgevingstemperatuur

---

Max	+55 °C
Min	-20 °C

# Woordenlijst

## **Abonnement**

Dit is het contract tussen u en uw service-/netwerkprovider. U kunt de telefoon alleen gebruiken als u een abonnement op een netwerk hebt. Bij uw abonnement krijgt u een SIM-kaart (Subscriber Identity Module). De services die bij uw abonnement horen, zijn afhankelijk van uw keuze voor beheerder en abonnement. Het kan dus zijn dat sommige van de in deze handleiding beschreven services en functies voor u niet toegankelijk zijn. Als u een volledig overzicht wilt hebben van de services die bij uw abonnement horen, kunt u contact opnemen met uw netwerkbeheerder.

## **Celnetberichten**

Dit is een service waarmee u berichten over vooraf ingestelde onderwerpen kunt ontvangen, d.w.z. weersvoorspellingen, verkeersinformatie, enz. Alleen te gebruiken als uw netwerk deze service ondersteunt.

## **Doorschakelen**

Hiermee kunt u gesprekken doorschakelen naar een ander nummer, bijvoorbeeld naar uw VoiceMail-nummer of uw nummer thuis.

## **DTMF of toonsignalen**

DTMF – codes (Dual Tone Multi Frequency) zijn de toonsignalen die tijdens het kiezen worden verzonden. Deze signalen worden gebruikt bij het telebankieren, het beluisteren van een antwoordapparaat, enz.

## **Dualband GSM 900/1800**

De Ericsson R250s PRO is een dualband-telefoon. Dit betekent dat u uw telefoon kunt gebruiken op twee verschillende soorten netwerken – GSM 900 en GSM 1800 (ook bekend als PCN of DCS 1800).

Een dualband-telefoon die de twee standaarden ondersteunt, kan beide frequenties gebruiken. Dit vergroot de capaciteit in dichtbevolkte stedelijke gebieden en verbetert daardoor de dekking die de netwerkbeheerder u kan bieden. Verder biedt dit een verbeterde internationale roaming, dankzij de extra netwerken die beschikbaar zijn wanneer u onderweg bent.

Het overschakelen van het ene naar het andere systeem gebeurt automatisch en ongemerkt. U kunt de telefoon gebruiken zonder er ooit over te hoeven nadenken welk systeem op een bepaald moment het beste is. Hiervoor zorgen de netwerken. U moet echter wel onthouden dat de geboden functies en de bereikbaarheid kunnen verschillen per netwerkbeheerder en/of abonnement.

### **Faxklasse**

Standaarden voor faxtransmissie worden ingedeeld in klassen. De faxklassen I en II staan een overdrachtssnelheid van 2400 tot 9600 bps toe.

### **Full-duplex**

Bij handsfree-apparatuur betekent dit dat beide partijen tegelijk kunnen spreken. Het tegenovergestelde is semiduplex waarbij slechts één persoon tegelijk kan spreken en de ander op zijn/haar beurt moet wachten.

### **Gesprekken blokkeren**

Hiermee kunt u bepaalde soorten gesprekken van en naar de mobiele telefoon blokkeren, bijvoorbeeld uitgaande gesprekken, uitgaande internationale gesprekken of inkomende gesprekken. De blokkering wordt geactiveerd met behulp van een persoonlijke code. Alleen te gebruiken als uw netwerk deze service ondersteunt.

### **Groepsgesprekken**

De functie Groepsgesprekken stelt u in staat een gesprek te voeren met alle leden van een bepaalde groep met één enkele oproep. Groepsgesprekken zijn alleen mogelijk als uw abonnement GSM Pro ondersteunt.

### **GSM 900**

GSM is het meest gebruikte digitale netwerk ter wereld. Het wordt gebruikt in meer dan 100 landen over de hele wereld, vooral in Europa en Zuidoost-Azië.

Het Global System for Mobile Communications is het meest gebruikte digitale systeem voor mobiele telefonie. De familie van GSM-systemen omvat ook GSM 1800 en GSM 1900. De invoering van het GSM-systeem verloopt gefaseerd en GSM-telefoons zijn compatibel met fase 1 of met fase 2.

### **GSM 1800**

Ook bekend als DCS 1800 of PCN. Dit is een digitaal netwerk dat werkt met een frequentie van 1800 MHz. Het wordt gebruikt in Europa en in Zuidoost-Azië.

### **GSM Pro**

GSM Pro is een uitbreiding op GSM die de gebruiker toegang verschaft tot de vele mogelijkheden die tegenwoordig in verschillende Public Mobile Radio- en Public Access Mobile Radio-netwerken ter beschikking staan, zoals

groepsgesprekken, alarmnummerkeuze en het meeluisteren met gesprekken. GSM Pro vereist een speciaal abonnement.

### **Internationaal teken (+)**

Het teken voor internationale gesprekken (+) voegt automatisch het internationale toegangsnummer toe wanneer een telefoonnummer buiten het desbetreffende land wordt gekozen. U kunt dan zelf de code toevoegen van het land waar u naartoe belt.

### **Internationale roaming**

Een functie van de mobiele telefoon waarmee u kunt overschakelen tussen netwerken die dekking in het buitenland bieden. Uw mobiele telefoon selecteert automatisch een netwerk of systeem (uw eigen netwerk). Als uw eigen netwerk niet binnen bereik is of niet beschikbaar is, wordt een ander systeem geselecteerd. Internationaal roamen is gebaseerd op overeenkomsten tussen netwerkbeheerders in verschillende landen.

### **Invoeren**

Aanduiding voor het intoetsen van letters en cijfers met het toetsenbord.

### **Kosteninformatie**

Hiermee kunt u de kosten bijhouden van gesprekken die u met de mobiele telefoon hebt gevoerd. Details van het laatste gesprek en totaaloverzichten worden in de display getoond.

### **Lijn 1/Lijn 2**

zie "Twee lijnen" hieronder.

### **Menusysteem**

Dit is de gemakkelijkste manier om bij alle telefoonfuncties te komen. De menu's zijn zo ingedeeld dat deze kunnen worden geopend en bekeken door te scrollen met de pijltoetsen.

### **Netwerk**

Een mobiel telefoonnetwerk of -systeem bestaat uit een netwerk van cellen. Een radiobasisstation verzorgt een cel. Door middel van radiosignalen worden gesprekken naar en van uw mobiele telefoon verzonden.

### **Netwerkbeheerder**

U kunt de telefoon pas gebruiken wanneer u een abonnement op een netwerk hebt. Dit abonnement krijgt u van een netwerkbeheerder, samen met een SIM-kaart die u bij de telefoon nodig hebt.

### **Nummerweergave**

Toont het nummer van de beller in de display van de mobiele telefoon. U kunt aan de hand van deze informatie bepalen of u het gesprek wel of niet wilt aannemen. Denk eraan dat niet alle nummers kunnen worden weergegeven. Alleen te gebruiken als uw netwerk deze service ondersteunt.

### **PIN**

Persoonlijk Identificatie Nummer – een code die alle GSM-telefoons gebruiken als toegangscontrole tot bepaalde functies of informatie. De PIN-code krijgt u bij uw abonnement.

### **PIN2**

Persoonlijk Identificatie Nummer 2 – een autorisatiecode die alleen voor speciale diensten wordt gebruikt.

### **PUK**

Personal Unblocking Code – hiermee kunt u een geblokkeerde SIM-kaart deblokkeren. Deze code hoort bij uw abonnement.

### **Roaming**

Binnen uw eigen netwerk betekent dit dat uw mobiele telefoon automatisch communicatieprocedures met verschillende radiobasisstations instelt wanneer u onderweg bent.

### **Scroll**

De linker- of rechter pijltoets indrukken om van het ene naar het andere menu te gaan.

### **Selecteren**

Naar een menu scrollen en vervolgens op de toets **YES** op de telefoon drukken.

### **Semiduplex**

Bij handsfree-apparatuur betekent full-duplex dat de beide partijen gelijktijdig kunnen spreken. Het tegenovergestelde, simplex, betekent dat de verbinding slechts voor één partij open staat. Semiduplex biedt een functionaliteit die dichtbij full-duplex ligt.

### **Service provider**

Een bedrijf dat diensten en abonnementen verkoopt aan gebruikers van mobiele telefoons.

### **Short Message Service (Tekstberichten)**

SMS. Hiermee kunt u met de mobiele telefoon berichten van maximaal 160 tekens verzenden en ontvangen via het berichtencentrum van de



netwerkbeheerder. Als de telefoon is uitgeschakeld of buiten bereik is, worden de berichten opgeslagen zodat deze u altijd bereiken. Alleen te gebruiken als uw netwerk deze service ondersteunt.

### **SIM-kaart**

Subscriber Identity Module-kaart - een kaart die in een mobiele GSM-telefoon moet worden geplaatst. Hierop staan details over de abonnee, de beveiligingsgegevens en het geheugen voor een persoonlijk telefoonboek. Er zijn kaarten met de grootte van een creditcard en kleinere kaarten. Beide hebben dezelfde functionaliteit.

### **SMS**

zie “*Short Message Service (Tekstberichten)*” hierboven.

### **Spreekknopmodus**

Wanneer de telefoon in de spreekknopmodus staat, worden alle gesprekken semiduplex gevoerd. Dit houdt in dat de microfoon pas wordt ingeschakeld wanneer de gebruiker de “spreekknop” indrukt. Met deze functie kunt u tijdens een groepsgesprek storende achtergrondgeluiden vermijden.

### **Telefoonboek**

Een geheugen in de mobiele telefoon waarin u telefoonnummers kunt opslaan en dat u kunt openen op naam (alfanumeriek zoeken) of positie.

### **Twee lijnen**

Met deze service hebt u met één abonnement twee lijnen en twee verschillende telefoonnummers voor uw mobiele telefoon. Zo kunt u verschillende nummers gebruiken voor persoonlijke en zakelijke gesprekken. Alleen te gebruiken als uw netwerk deze service ondersteunt.

### **Vast kiezen**

Deze functie stelt u in staat op uw mobiele telefoon alleen het kiezen toe te staan van nummers die beginnen met bepaalde vooraf ingestelde getallen. Deze service wordt geactiveerd met de PIN2. Alleen te gebruiken als uw netwerk deze service ondersteunt.

### **Vaste inkomende gesprekken**

Deze functie stelt u in staat om alleen gesprekken toe te laten van nummers die beginnen met bepaalde vooraf ingestelde getallen. Deze service wordt geactiveerd met de PIN2. Alleen te gebruiken als uw netwerk deze service ondersteunt.

# Richtlijnen voor veilig en efficiënt gebruik

## ALGEMEEN

Uw mobiele telefoon is een radiozender en -ontvanger. Wanneer de telefoon ingeschakeld is, ontvangt en verzendt deze radiofrequentie-energie (RF). Afhankelijk van het soort mobiele telefoon dat u hebt gekocht, werkt deze in verschillende frequentiebereiken en gebruikt vaak voorkomende modulatie-technieken. Het systeem dat uw gesprek afhandelt bij het gebruik van uw telefoon bestuurt het energieniveau waarmee uw telefoon zendt.

## BLOOTSTELLING AAN RADIOFREQUENTIE-ENERGIE

De Internationale Commissie voor Niet-ioniserende Stralingsbescherming (ICNIRP), die wordt gesteund door de Wereldgezondheidsorganisatie (WHO), heeft in 1996 een verklaring gepubliceerd waarin grenzen worden aangegeven voor de blootstelling aan RF-velden van met de hand vastgehouden mobiele telefoons. Volgens deze verklaring, die is gebaseerd op het beschikbare onderzoeksmateriaal, is er geen bewijs dat mobiele telefoons die voldoen aan de aanbevolen limieten enige gezondheidsrisico's met zich meebrengen. Alle Ericsson-telefoons voldoen aan de ICNIRP-aanbevelingen en internationale blootstellingsstandaarden, zoals:

- CENELEC Europese voorlopige standaard ENV50166-2
- ANSI/IEEE C95.1-1992 (Verenigde Staten, Azië en de Pacific)

U kunt blootstelling aan RF nog verder beperken door uw gesprekken kort te houden en op een energiebesparende manier met uw telefoon om te gaan.

## EFFICIËNT GEBRUIK VAN DE TELEFOON

Gebruik van de telefoon voor optimale prestaties bij minimaal energieverbruik:

- In de telefoonmodus moet u de telefoon net als elke andere telefoon vasthouden. Spreek rechtstreeks in de microfoon, houd de antenne omhoog en over uw schouder.
- In de speakerphone-modus moet u de telefoon op een afstand van ongeveer 30 – 50 cm voor uw gezicht houden en in de richting van de telefoon spreken.

- In de spreekknopmodus moet u de telefoon op een afstand van ongeveer 10 – 30 cm voor uw gezicht houden en in de richting van de telefoon spreken.
- Houd de telefoon **niet** dichtbij uw oor wanneer de telefoon in de speakerphone-modus of radiomodus staat.
- Houd de antenne **niet** vast terwijl de telefoon in gebruik is. Wanneer u de antenne vasthoudt, gaat de geluidskwaliteit achteruit en kan de telefoon meer energie verbruiken zodat spreek- en standby-tijd korter worden.

## VERZORGING EN VERVANGING VAN DE ANTENNE

- Buig de antenne **niet**. De antenne is kwetsbaar en buigen vermindert de prestaties.
- Gebruik de telefoon **niet** als de antenne beschadigd is. Breng uw telefoon voor reparatie naar een erkend servicecentrum.
- Gebruik **geen** antenne die bestemd is voor een ander type dan de telefoon die u gekocht hebt. Niet-goedgekeurde antennes, aanpassingen of bevestigingen kunnen de telefoon beschadigen en een inbreuk op de geldende regels inhouden. De garantie is dan niet meer van toepassing en Ericsson kan niet garanderen dat de telefoon waterdicht is.

## BATTERIJ

- De telefoon is **niet** waterdicht als de batterij verwijderd is.
- Gebruik de telefoon **niet** met een defecte batterij. Gebruik alleen de voor de telefoon bestemde Ericsson-batterij.

## AUTORIJDEN

Informeer naar de wetten en voorschriften voor het gebruik van autotelefoons in het gebied waarheen u reist. Als u uw mobiele telefoon tijdens het rijden gebruikt:

- Concentreer u op de weg.
- Gebruik de handsfree-voorziening, indien beschikbaar.
- Verlaat de weg en parkeer voordat u iemand belt of u een gesprek aanneemt, als de omstandigheden op de weg dit vereisen.

RF-energie kan invloed hebben op enkele elektronische systemen in auto's. Daarnaast verbieden sommige autofabrikanten het gebruik van mobiele telefoons in hun auto's. Informeer bij de vertegenwoordiging van de fabrikant van uw auto of uw telefoon de elektronische systemen van uw voertuig niet beïnvloedt.

## ELEKTRONISCHE APPARATUUR

De meeste moderne elektronische apparatuur, bijvoorbeeld apparatuur in ziekenhuizen en auto's, is afgeschermd tegen RF-energie. RF-straling vanuit telefoons kan echter van invloed zijn op sommige elektronische apparaten.

- **Schakel uw telefoon uit** in gebouwen van gezondheidszorginstellingen wanneer regels in deze omgeving u dit voorschrijven.
- Gebruik uw mobiele telefoon **niet** bij medische apparatuur zonder daarvoor eerst toestemming te vragen.

Mobiele telefoons kunnen de werking van sommige geïmplanteerde hartpacemakers, apparatuur voor mensen met een gehoorstoornis of andere geïmplanteerde medische apparatuur beïnvloeden. Pacemaker-patiënten dienen zich ervan bewust te zijn dat het gebruik van een mobiele telefoon zeer dicht in de buurt van een pacemaker een storing van het apparaat kan veroorzaken. Plaats de telefoon nooit vlakbij de pacemaker, dus bijvoorbeeld in uw borstzak. Gebruik de telefoon aan de tegenover uw pacemaker liggende zijde. Als u een minimumafstand van 15 cm tussen de telefoon en de pacemaker in acht neemt, is de kans op storing beperkt. Neem voor meer informatie contact op met de cardioloog.

## VLIEGTUIGEN

- **Schakel uw telefoon uit** voordat u aan boord van een vliegtuig gaat.
- Gebruik uw telefoon **niet** wanneer het vliegtuig aan de grond staat zonder toestemming van de bemanning.

Om storing van luchtvaartsystemen te voorkomen, mag u uw telefoon niet gebruiken wanneer het vliegtuig in de lucht is.

## STROOMVOORZIENING

- Sluit de stroomvoorziening alleen aan op bronnen die op het product zijn aangegeven.
- Zorg ervoor dat de stroomvoorziening droog en schoon is voordat u deze in het contact steekt.
- Om de kans op beschadiging van de elektrische kabel te beperken, moet u de voedingsadapter en niet het snoer vasthouden wanneer u deze uit het stopcontact trekt.
- Controleer of het snoer zo geplaatst is dat er niet op kan worden getrapt, dat niemand er over kan struikelen en dat er geen ander risico van beschadiging bestaat.

- Trek de stekker van de eenheid uit de voedingsbron voordat u deze reinigt, om de kans op een elektrische schok te beperken. Gebruik een zachte en vochtig doek.

## EXPLOSIES

**Schakel uw mobiele telefoon uit** in een omgeving met explosiewerkzaamheden of in een omgeving met de waarschuwing “Schakel zend- en ontvangstapparatuur uit” ter voorkoming storing van explosiewerkzaamheden. Bij sloopwerkzaamheden wordt vaak RF-apparatuur gebruikt om explosieven tot ontploffing te brengen.

## MOGELIJK EXPLOSIEGEVAARLIJKE OMGEVINGEN

**Schakel uw telefoon uit** in een mogelijk explosiegevaarlijke omgeving. Dit komt zelden voor, maar de telefoon of de accessoires kunnen vonken veroorzaken. In dergelijke gebieden kan een vonk een explosie of brand veroorzaken, hetgeen kan leiden tot (dodelijk) letsel.

Gebieden met een mogelijk explosieve atmosfeer zijn vaak, maar niet altijd, duidelijk aangegeven. Dit zijn onder andere tankstations, het benedendek op schepen, opslag- of overslagfaciliteiten voor brandstof of chemicaliën en gebieden waar de lucht stoffen bevat als graan, stof of metaalpoeder.

Transporteer of bewaar **geen** ontvlambare gassen, ontvlambare vloeistoffen of explosieven in het gedeelte van uw auto waarin zich uw telefoon en accessoires bevinden.

## KINDEREN

Sta kinderen **niet** toe met uw telefoon te spelen. Zij kunnen zichzelf of anderen verwonden of de telefoon per ongeluk beschadigen.

## VERZORGING

Hoewel de telefoon bestand is tegen regen en stromend water, mag u de telefoon niet onnodig blootstellen aan water. Als u uw telefoon wilt wassen, kunt u dit het best voorzichtig onder een kraan met koud water doen. Controleer dat de batterij goed is aangesloten, de antenne goed is vastgeschroefd en alle accessoires zijn verwijderd voordat u uw telefoon wast. Gebruik geen afwasmiddel of waspoeder.

- Dompel het product niet in water.
- Stel het product niet bloot aan andere vloeistoffen dan water.
- Stel het product niet bloot aan extreme temperaturen.
- Gebruik uitsluitend originele Ericsson-accessoires. Wanneer u dit niet doet, kan dit leiden tot prestatieverlies, brand, elektrische schok of

verwonding. Garantie bepalingen vervallen bij gebruik van onjuiste accessoires.

- Probeer het product niet te demonteren. Als u dat doet, vervallen de garantie bepalingen. Dit product bevat geen onderdelen die door de gebruiker kunnen worden vervangen of onderhouden. Onderhoud dient alleen te worden uitgevoerd door een erkend servicecentrum.
- De telefoon is niet bestand tegen stof, vocht of regen als de batterij en/of de antenne niet correct zijn aangesloten.
- De batterij, SIM-kaart en antenne mogen alleen worden verwijderd onder droge omstandigheden. Zorg ervoor dat er geen vocht in de telefoon terechtkomt.
- Zorg dat de telefoon droog is voordat u hem aansluit op een accessoire, omdat anders de accessoire schade kan oplopen.

# Garantie

Wij danken u voor de aankoop van dit Ericsson-product. Wij raden u aan een aantal eenvoudige stappen te ondernemen, zodat u maximaal profijt zult hebben van de functies van uw nieuwe aanwinst:

- Lees de richtlijnen voor veilig en efficiënt gebruik.
- Lees alle voorwaarden en bepalingen van uw Ericsson-garantie.
- Bewaar de originele kwitantie. U hebt deze nodig bij reparatieclaims uit hoofde van de garantie. Als onderhoud uit hoofde van de garantie vereist is, moet het Ericsson-product worden teruggebracht naar de dealer bij wie het is gekocht of moet contact worden opgenomen met de plaatselijke helpdesk van Ericsson om nadere informatie in te winnen.

## ONZE GARANTIE

Ericsson garandeert dat dit product op het moment dat het oorspronkelijk door de consument is aangeschaft en gedurende de daaropvolgende periode van één (1) jaar geen gebreken op het gebied van materiaal en afwerking vertoont.

Op alle accessoires voor het product zit garantie gedurende een periode van één (1) jaar vanaf de datum waarop het product oorspronkelijk door de consument is aangeschaft.

## WAT WIJ DOEN

Indien dit product gedurende de garantieperiode bij normaal gebruik en onderhoud niet functioneert vanwege materiaal- of afwerkingsfouten, zullen dochterondernemingen van Ericsson, bevoegde distributeurs of bevoegde servicecentra, het product naar eigen keus repareren of vervangen conform de voorwaarden en bepalingen die in dit document zijn neergelegd.

## VOORWAARDEN

1. De garantie is alleen geldig indien de originele kwitantie die door de dealer aan de oorspronkelijke koper is afgegeven, met daarop de aankoopdatum en het serienummer, wordt overlegd samen met het product dat moet worden gerepareerd of vervangen. Ericsson behoudt zich het recht voor om onderhoud uit hoofde van de garantie te weigeren indien deze informatie na de oorspronkelijke aankoop van het product bij de dealer is verwijderd of gewijzigd.

2. Indien Ericsson het product repareert of vervangt, verstrekt Ericsson garantie op het gerepareerde of vervangen product gedurende het resterende gedeelte van de oorspronkelijke garantieperiode of, indien dit langer duurt, gedurende negentig (90) dagen vanaf de reparatiedatum. Reparatie of vervanging door middel van functioneel gelijkwaardige gereviseerde apparaten is toegestaan. Ondeugdelijke vervangen onderdelen of componenten worden het eigendom van Ericsson.
3. Deze garantie is niet van toepassing op tekortkomingen van het product ten gevolge van normale slijtage, misbruik (inclusief maar niet beperkt tot gebruik op een andere manier dan op de normale en gebruikelijke wijze conform Ericssons instructies voor gebruik en onderhoud van het product) ongevallen, wijziging of aanpassing, overmacht, ondeugdelijke ventilatie en/of schade ten gevolge van vloeistoffen.
4. Deze garantie is niet van toepassing op tekortkomingen van het product ten gevolge van reparatiewerkzaamheden, wijzigingen of ondeugdelijk onderhoud verricht door een niet door Ericsson daartoe gemachtigde onderhoudswerkplaats of opening van het product door niet door Ericsson daartoe gemachtigde personen.
5. De garantie is niet van toepassing op tekortkomingen van het product die zijn veroorzaakt door het gebruik van andere dan de originele Ericsson-accessoires.
6. Batterijen vallen alleen onder de garantie indien het batterijvermogen lager wordt dan 80% van het geschatte vermogen. Deze garantie vervalt indien de batterijen worden opgeladen met behulp van andere dan de originele batterijladers van Ericsson.
7. Knoeien met een van de zegels op de producten doet de garantie vervallen.

ER ZIJN GEEN ANDERE EXPLICIETE GARANTIES VAN TOEPASSING, HETZIJ SCHRIFTELIJK HETZIJ MONDELING, DAN DEZE GEDRUKTE BEPERKTE GARANTIE. ALLE IMPLICIETE GARANTIES, DAARONDER BEGREPEN MAAR NIET BEPERKT TOT IMPLICIETE GARANTIES OF VERKOOPBAARHEID OF GESCHIKTHEID VOOR EEN BEPAALD DOEL, WORDEN BEPERKT DOOR DE DUUR VAN DEZE BEPERKTE GARANTIE. ERICSSON ZAL IN GEEN GEVAL AANSPRAKELIJK ZIJN VOOR INDIRECTE SCHADE OF GEVOLGSCHADE VAN WELKE AARD DAN OOK, DAARONDER BEGREPEN MAAR NIET BEPERKT TOT VERLIES VAN WINST EN/OF BEDRIJFSSTAGNATIE.



# Declaration of Conformity

We, **Ericsson Mobile Communications AB** of  
**Nya Vattentornet**  
**221 83 Lund, Sweden**

declare under our sole responsibility that our product

Ericsson type **1100802-BV**

to which this declaration relates, conforms to the appropriate standards  
TBR 19, TBR 20, TBR31, TBR32, ETS 300 342-1 and EN 60950,  
following the provisions of Teleterminals directive **91/263/EEC**,  
EMC directive **89/336/EEC**, and Low voltage directive **73/23/EEC**.

Stockholm  
May 18, 1999

(Place & date of issue)

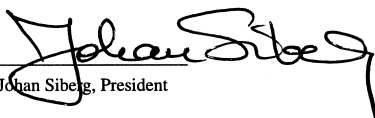
  
Johan Siberg, President

Not for Commercial Use  
von Mobile Communications AB

# Index

---

## A

- Alarm 92
- Alarminicator 18
- Alarmknop 20, 23, 48, 98
  - aan- of uitzetten 49
- Alarmnummer 23
  - nummer wijzigen 49
- Alarmnummer kiezen 23, 98, 99
- Alarmnummers 23, 100
- Alternate Line Service (ALS). Zie service Twee lijnen
- Antenne
  - antenne verwisselen 11
- Antwoord gevraagd Antwoorden 59
- Antwoord vragen 57
- Antwoordservice. Zie VoiceMail
- Antwoordstand. Zie Handsfree bellen

---

## B

- Batterij 7
  - bevestigen 8
  - opladen 9
  - vergrendeling 5
  - verwijderen 10
- Batterijlader 9, 107
  - de lader losmaken 10
- Batterijmeter 18
- Beantwoorden van gesprekken 24
- Bel. Zie Alarminicator
- Bellen
  - vanuit het telefoonboek 39
- Belsignaal
  - eigen signaal componeren 51
  - kiezen 51
  - soort 51
  - volume 17, 50
- Beperken van gesprekken. Zie Gesprekken blokkeren
- Berichtensignaal 51

Blokkering van gesprekken. Zie Gesprekken blokkeren

---

## C

- Calculator 92
- CB. Zie Celnetberichten
- Cell info
  - een celnetbericht ontvangen 63
- Celnetberichten 62
  - berichttypen 62
- Celnetberichten. Zie Celnetberichten
- Clip
  - draaiclip 11
- Creditcards 88
  - nummers opslaan 89

---

## D

- Databerichten 91
- Datum
  - instelling 54
  - notatie 54
- De telefoon inschakelen 15
- De telefoon opnieuw instellen 54
- De telefoon uitzetten 17
- Display 4
  - indicatoren 18
  - taal 48
  - tekst 33
  - verlichting 52
  - welkomstekst 52
- Doorschakelen gesprekken. Zie Gesprek doorschakelen
- Doorschakelindicator 18
- Doorschakeling van gesprekken
  - doorschakelindicator 18
- Doorsturen gesprekken. Zie Gesprek doorschakelen
- DTMF-tonen 27

---

**F**

Fax, verzenden en ontvangen 91  
Foutberichten 110

---

**G**

Gemiste gesprekken 44  
Gesprek doorschakelen 65  
    activeren 65  
    annuleren 66  
    status controleren 66  
Gesprek doorsturen. Zie Gesprek doorschakelen  
Gesprek in wacht 78  
    activeren 78  
    annuleren 78  
Gesprekken 21  
    alarmnummer 23, 98, 99, 100  
    alarmnummers 23  
    beantwoorden 24  
    gemist 44  
    groepsgesprekken. Zie groepsgesprekken  
    in de wacht zetten 79  
    internationaal 22  
    onbeantwoord 44  
    ontvangen 24  
    opnieuw kiezen 22  
    tijdens 26  
    uitgaande 21  
    weigeren 24  
    wisselen tussen twee gesprekken 79  
Gesprekken blokkeren 70  
    activeren 71  
    annuleren 71  
    wachtwoord wijzigen 71  
Gespreksbeperkingen. Zie Gesprekken blokkeren  
Gespreksduur 83  
    controleren 83  
Gesprekskosten 83  
    controleren 83  
    kredietlimiet instellen 85  
    prijs per eenheid vastleggen 84  
Groepsgesprekken 96  
    limiet 102  
    meeluisteren 101

ontvangen 100  
opnieuw aanmelden 102  
starten 99  
tijdens 101  
GSM Pro 96  
    groepsgesprekken 96  
    meeluisteren 101  
    spreekknopmodus 96  
    wireless dispatch console 103

---

**H**

Handleiding  
    instructies 33  
Handsfree bellen 106  
    Antwoordstand 106

---

**I**

Indicatielampje 4  
Indicator voor vaste nummers van inkomende gesprekken 19  
Indicatoren op de display 18  
    alarm 18  
    batterijmeter 18  
    lijn 19  
    onhoorbaar overgaan 18  
    signaalsterkte 18  
    SMS 18  
    toetsenbordblokkering 18  
    vaste nummers van inkomende gesprekken 19  
    VoiceMail 18  
Instructies in de handleiding 33  
Internationale gesprekken 22

---

**K**

Kaartgeheugen 35, 56  
Klok. Zie Tijd

---

**L**

Letters, invoeren 36  
Lezen van tekstberichten (SMS) 59  
Lijnindicator 19  
Luistergedeelte 4  
    volume 26, 49, 97

---

**M**

Meeluisteren 101  
Menusysteem 32

Microfoon 4  
uitschakelen 26  
Minutentoon 52  
Modus wisselen 28  
Modusschakelaar 19, 28  
modus wisselen 28  
wisselen tussen modi 97

---

## **N**

Namen opvragen 40  
Netwerk 15, 74  
geen netwerk 16  
selecteren 75  
zoeken 16  
zoekmethoden 74  
Netwerken  
verboden 76  
voorkeur 76  
Notitieblok 26  
Nummerweergave 44  
Nummerweergave. Zie  
Nummerweergave

---

## **O**

Onbeantwoorde gesprekken 44  
Onhoorbaar belsignaal 18  
Ontvangen van gesprekken 24  
Ontvangen van  
tekstberichten (SMS) 59  
Opgeslagen berichten (SMS)  
lezen 62  
Opnieuw kiezen 22  
Automatisch opnieuw kiezen 22  
Opslaan  
namen 37  
nummers 37

---

## **P**

PIN 7, 15  
code wijzigen 68  
PIN2 7  
code wijzigen 69  
Plusteken (+) 19  
Positie opvragen 40  
PUK 7

---

## **R**

Riemclip 11

---

## **S**

Scrollen 19  
Service Twee lijnen 86  
een lijn selecteren 86  
instellingen 87  
namen wijzigen 87  
Signaalsterktemeter 18  
SIM-kaart 6  
blokkering 69  
blokkering opheffen 68, 69  
PIN2-code wijzigen 69  
PIN-code wijzigen 68  
plaatsen 6  
SMS 55  
antwoord gevraagd antwoorden 59  
antwoord vragen 57  
antwoorden 59  
berichttypen 58  
een tekstbericht opstellen 56  
een tekstbericht verzenden 57  
geldigheidsduur 58  
het toestel instellen voor  
verzending van tekstberichten 56  
kaartgeheugen 56  
lezen 59  
ontvangen 59  
opslaan 60  
telefoongeheugen 55  
telefoonnummer in SMS 61  
verzenden 57  
wissen 60  
SMS-indicator 18  
Snelkiezen 41  
Snelkoppelingen. Zie Sneltoetsen  
Sneltoetsen  
Speakerphone 28  
inschakelen 28  
modus wisselen 28  
Spreekknop 20  
antwoorden 96  
bellen 96  
spreken 96  
spreekknop  
bellen 39  
Spreekknopmodus 96  
Symbolen op de display. Zie  
Indicatoren op de display

---

**T**

Taal in display 48  
Tapelussen. Zie VoiceMail-indicator  
Tekstberichten (SMS) verzenden 57  
Tekstberichten. Zie SMS  
Telebankieren 37  
Telefonisch vergaderen 81  
  deelnemers toevoegen 81  
  opzetten 81  
  vrijgeven van deelnemers 82  
Telefoonblokkering 69  
  automatisch geblokkeerd 69  
  beveiligingscode wijzigen 69  
  blokkering 70  
  blokkering opheffen 70  
  volledige blokkering 69  
Telefoonboek 35, 98  
  bellen vanuit 39  
  beveiliging tegen overschrijven 38  
  bijhouden 41  
  de spreekknop gebruiken 39  
  een telefoonnummer wissen 39  
  kaartgeheugen 35  
  kopiëren 42  
  letters invoeren 36  
  naam wijzigen 41  
  namen opslaan 37  
  namen opvragen 40  
  nummer wijzigen 41  
  nummers opslaan 37  
  positie opvragen 40  
  telebankieren 37  
  telefoongeheugen 35  
Telefoongeheugen 35, 55  
Telefoonhouder 107  
Telefoonkaarten 88  
  nummers opslaan 89  
Telefoonnummer  
  eigen nummer weergeven 53  
  tonen 25  
  verbergen 25  
Telefoonnummer in SMS 61  
Terugbellen 44  
Tijd 16, 53  
  instelling  
  weergave  
Tijdens een gesprek 26

Toetsenbord 4  
Toetsenbord blokkeren 67  
Toetsenbordblokkering  
  blokkering 67  
  blokkering opheffen 67  
Toetsenbordblokkering opheffen 67  
Toetsenbordblokkeringsindicator 18  
Toetsfuncties 19  
Toetsklank 52  
Toetstonen 27  
Tonen van uw telefoonnummer 25  
Toonsignalen 27  
Trilalarm  
  aan/uit zetten 50

---

**U**

Uitschakelen microfoon 26

---

**V**

Vaste nummers 71  
  aan- of uitzetten 72  
  bewerken 73  
  opslaan 73  
Vaste nummers van inkomende  
  gesprekken 71  
  aan- of uitzetten 72  
Verbergen van uw nummer 25  
Vlug kiezen. Zie Snelkiezen.  
VoiceMail 46  
  activeren 46  
  ophalen 46  
VoiceMail-indicator 18  
Volume  
  belsignaal 50  
  luistergedeelte 26, 97  
Volumetoetsen 4, 19  
Voorkeursnetwerken 76

---

**W**

Wachtstand 78, 79  
Weigeren van gesprekken 24  
Welkomsttekst op de display 52  
Wijzigen van PIN2 69  
Wijzigen van PIN-code 68  
Wisselen tussen modi 97  
Wisselen tussen twee gesprekken 79