

The Samsung logo is located in the top left corner of the blue cover. It consists of the word "SAMSUNG" in white, uppercase letters, enclosed within a white oval shape.

User Manual

WB500

Hartelijk dank voor het aanschaffen van een camera van Samsung. Deze handleiding biedt alle informatie die u nodig hebt om de camera te kunnen gebruiken, inclusief het maken van opnamen, het downloaden van afbeeldingen en het gebruiken van de toepassingssoftware. Lees deze handleiding goed door voordat u gaat werken met uw nieuwe camera.



Nederlands

Instructies

Gebruik deze camera in de volgende volgorde.

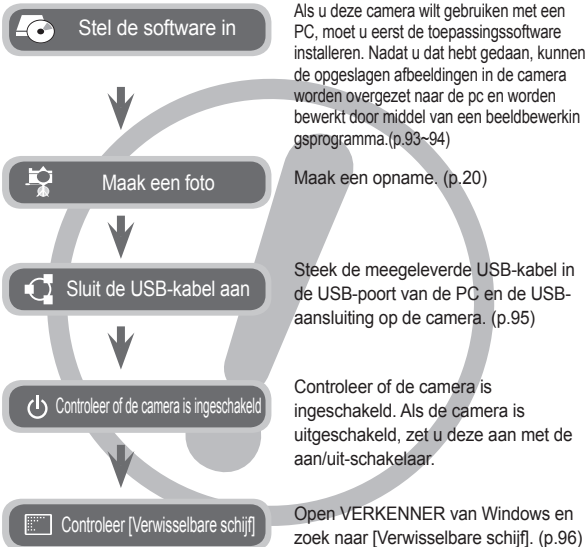

Uw camera leren kennen

Hartelijk dank voor het aanschaffen van een digitale camera van Samsung.

- Lees, voordat u deze camera gaat gebruiken, eerst de gebruiksaanwijzing zorgvuldig door.
- Wanneer u service nodig heeft, neemt u de camera en de accessoires die verantwoordelijk zijn voor de storing aan de camera (zoals batterijen, geheugenkaart, enz.) mee naar het geautoriseerde servicecentrum.
- Controleer voordat u de camera wilt gaan gebruiken (bijvoorbeeld vóór een uitstapje of een belangrijke gebeurtenis) of deze correct werkt om teleurstellingen te voorkomen. Samsung camera accepteert geen enkele aansprakelijkheid voor enig verlies of voor enige schade die het gevolg is van storingen aan de camera.
- Bewaar de gebruiksaanwijzing op een veilige plek.
- De inhoud en illustraties van deze gebruiksaanwijzing kunnen zonder voorafgaande mededeling worden gewijzigd voor het verbeteren van de camerafuncties.
- Als u een kaartlezer gebruikt om de opnamen op de geheugenkaart te kopiëren naar uw pc, kunnen de opnamen beschadigd raken. Als u de opnamen die u hebt gemaakt met de camera wilt overzetten op uw pc, gebruikt u altijd de meegeleverde USB-kabel om de camera aan te sluiten op uw pc. Let op dat de fabrikant geen verantwoordelijkheid accepteert voor verlies of schade van opnamen op de geheugenkaart als gevolg van het gebruik van een kaartlezer.
- × Microsoft, Windows en het Windows logo zijn geregistreerde handelsmerken van Microsoft Corporation Incorporated in de Verenigde Staten en/of andere landen.
- × Apple, Mac en Quick Time logo zijn geregistreerde handelsmerken van Apple computer.
- × Adobe en Reader zijn hetzij handelsmerken of geregistreerde handelsmerken in de USA en/of andere landen.
- × Alle merk- en productnamen in deze gebruiksaanwijzing zijn gedeponeerde handelsmerken van hun respectievelijke eigenaren.

GEVAAR

GEVAAR geeft een dreigend gevaar aan dat, als deze wordt genegeerd, kan leiden tot ernstig letsel of de dood.

- Probeer deze camera niet op enigerlei wijze aan te passen. Dit kan namelijk leiden tot brand, letsel, elektrische schokken of ernstige schade aan u of uw camera. Interne controle, onderhoud en reparaties dienen te worden uitgevoerd door uw leverancier of door het Samsung servicecentrum voor camera's.
- Gebruik dit product niet in de directe nabijheid van brandbare of explosieve gassen, aangezien hierdoor het risico van een explosie toeneemt.
- Gebruik de camera niet meer als er vloeistof of vreemde voorwerpen in zijn binnengedrongen. Schakel de camera uit en sluit vervolgens de stroomvoorziening af. U moet contact opnemen met uw leverancier of met het servicecentrum voor camera's van Samsung. Ga niet door met het gebruik van de camera omdat dit kan leiden tot brand of elektrische schokken.
- Stop geen metalen of brandbare voorwerpen in de camera via de toegangspunten, zoals de kaartsleuf of het batterijvak. Dit kan brand of elektrische schokken veroorzaken.
- Gebruik deze camera niet met natte handen. Dit kan leiden tot elektrische schokken.

WAARSCHUWING

WAARSCHUWING geeft een mogelijk gevaar aan dat, als deze wordt genegeerd, kan leiden tot ernstig letsel of de dood.

- Maak geen gebruik van de flitser in de onmiddellijke nabijheid van mensen of dieren. Als de flitser te dicht bij de ogen van het onderwerp afgaat, kan dit leiden tot schade aan de ogen.
- Houd dit product en de bijbehorende accessoires om veiligheidsredenen buiten het bereik van kinderen of dieren om ongelukken te voorkomen zoals:
 - Het inslikken van batterijen of kleine camera-accessoires. Neem in het geval van een ongeluk onmiddellijk contact op met een arts.
 - Er bestaat een kans op letsel door de bewegende onderdelen van de camera.
- Batterijen en camera kunnen heet worden bij langdurig gebruik. Dit kan leiden tot storingen aan de camera. Als dit het geval is, laat de camera dan een paar minuten met rust zodat deze kan afkoelen.
- Laat deze camera niet achter op plekken waar de temperatuur extreem kan oplopen, zoals een afgesloten voertuig, direct zonlicht of andere plaatsen waar extreme temperatuurschommelingen optreden. Blootstelling aan extreme temperaturen kan een negatieve invloed hebben op de interne onderdelen van de camera en kan leiden tot brand.
- Wanneer u de camera gebruikt, dient u ervoor te zorgen dat u niet de camera of oplader bedekt. Dit kan een opeenhoping van hitte veroorzaken en de behuizing van de camera vervormen, of leiden tot brand. Gebruik de camera en de accessoires altijd in een goed geventileerde ruimte.

VOORZICHTIG

VOORZICHTIG duidt een mogelijk gevaarlijke situatie aan die, als deze niet wordt vermeden, zou kunnen leiden tot gering tot matig letsel.

- Lekkende, oververhitte of beschadigde batterijen kunnen leiden tot brand of letsel.
 - Gebruik batterijen die geschikt zijn voor deze camera.
 - Sluit batterijen niet kort, verhit ze niet en gooi ze niet in een open vuur.
 - Plaats de batterijen in de juiste richting.
- Verwijder de batterijen wanneer u de camera gedurende langere tijd niet wilt gebruiken. Batterijen kunnen gaan lekken en de onderdelen van de camera onherstelbaar beschadigen.
- Gebruik de flitser niet terwijl u deze vasthoudt met uw hand of aanraakt met een of ander voorwerp. Raak de flitser na gebruik niet aan. Dit kan leiden tot brandwonden.
- Beweeg de camera niet als deze is ingeschakeld of als u de oplader gebruikt. Schakel de camera na gebruik altijd uit voordat u de adapter uit het stopcontact verwijdert. Controleer vervolgens of alle verbindingssnoeren of kabels naar andere apparaten zijn losgekoppeld voordat u de camera gaat vervoeren. Als u dit niet doet, kunnen de snoeren of kabels beschadigd raken en kunnen er brand of elektrische schokken optreden.
- Let op dat u de lens of de lenskap niet aanraakt om te voorkomen dat u onheldere opnamen maakt of er misschien voor zorgt dat de camera niet goed werkt.
- Zorg dat de lens of de flitser niet worden geblokkeerd tijdens het nemen van een foto.
- Als u deze camera bij lage temperaturen gebruikt, kunnen de volgende situaties zich voordoen. Dit betekent niet dat er een storing aan de camera is, en normaliter worden de situaties bij een normale temperatuur opgeheven.
 - Het kost meer tijd om het LSC-scherm aan te zetten, en de kleur kan anders zijn dan die van het onderwerp.
 - Als u de compositie wijzigt, kan er een na-beeld op het LSC-scherm verschijnen.
- De magneetstrip van creditcards kan worden gewist als ze in de buurt van de behuizing komen. Voorkom dat magneetstrips in de buurt van de behuizing komen.
- Het is zeer waarschijnlijk dat zich computerproblemen voordoen als de 20-pins connector wordt aangesloten op de USB poort of een PC. Sluit de 20-pins connector nooit aan op een USB poort of een PC.

Inhoudsopgave

GEREED

- 007 Inhoud van de verpakking
- 007 Inbegrepen inhoud
- 007 Als optie verkrijgbaar accessoires

008 Onderdelen en knoppen

- 008 Voorkant en bovenkant
- 009 Achterkant
- 010 Onderkant
- 010 Knop voor 5 functies

012 Aansluiten op een voedingsbron

015 Batterij plaatsen

015 De geheugenkaart insteken

016 Instructies over hoe u de geheugenkaart dient te gebruiken

018 Als u de camera voor de eerste keer gebruikt

FOTO MAKEN

019 LSC schermindicator

020 De opnamemodus kiezen

- 020 Opnamemodus kiezen
- 020 De modus Auto gebruiken
- 021 De modus Programma gebruiken
- 021 De modus Handmatig gebruiken
- 021 De modus DUAL IS (Dual beeldstabilisatie, Dual Image Stabilization) gebruiken
- 022 De modus schoonheidopname gebruiken
- 022 De modus Nacht gebruiken
- 022 De modus Scène gebruiken
- 024 De modus Filmclip gebruiken
- 024 HD (hoge definitie) filmclips opnemen
- 025 Een filmclip zonder geluid opnemen
- 025 Pauzeren tijdens het opnemen van een filmclip (voor continu opnemen)

Inhoudsopgave

- 026 Zaken om op te letten wanneer u foto's maakt
 - 027 Scherpstelvergrendeling
 - 027 De cameraknoppen gebruiken om de camera in te stellen
 - 027 AAN/UIT-knop
 - 028 Sluiterknop
 - 028 Zoom Knop W / T
 - 030 Commandoknop
 - 030 Hoe de commandoknop te gebruiken
 - 031 Functiebeschrijving/Info/Knop Omhoog
 - 032 Macro/Omlaag knop
 - 034 Flitser/Links knop
 - 036 Zelfontspanner/Rechts knop
 - 038 Knop MENU/OK
 - 039 Knop Fn
 - 039 Het menu Fn gebruiken
 - 040 Knop Fn:Grootte
 - 040 Focusbereik
 - 041 Knop Fn:Framesnelheid
 - 041 Knop Fn:Lichtmeting
 - 042 Knop Fn:Transportfunctie
 - 043 Knop Fn:ISO
 - 043 Knop Fn:Witbalans
 - 044 Knop Fn:Diafragmawaarde
 - 044 Knop Fn:Sluitersnelheid
 - 045 Knop Fn:Gezichtsherk.
 - 047 Knop Fn:Framestabilisator voor filmclip
 - 047 Knop E (effecten)
 - 048 Knop E (effecten):Fotostyler
 - 048 Knop E (effecten):Opname bewerken
 - 048 Kleur
 - 049 Scherpte
 - 049 Contrast
 - 049 Verzadig.
 - 050 Het LSC-scherm gebruiken om de camera-instellingen te wijzigen
 - 051 Commandoknop
 - 051 Flitsintensiteit
 - 052 Kwaliteit
 - 052 ACB
 - 053 OIS (optische beeldstabilisatie)
 - 053 Geluidsopmemo
 - 054 Geluidsopname
 - 055 Een filmclip zonder geluid opnemen
 - 055 Scène modus
- AFSPELEN**
- 055 De afspeelmodus beginnen
 - 055 Een foto afspelen
 - 056 Filmclips afspelen
 - 056 Stilstaande beelden uit een filmclip halen
 - 057 Filmclips bijsnijden
 - 057 Een geluidsopname afspelen
 - 058 Een geluidsmemo afspelen
 - 058 Indicator LSC-scherm
 - 059 De cameraknoppen gebruiken om de camera in te stellen
 - 059 Knop Afspeelmodus
 - 059 Miniatuur/Digitale Zoom Knop

Inhoudsopgave

061	Info/Knop Omhoog	075	DPOF
061	Afspelen & pauzeren/Omlaag knop	078	Kopieer naar kaart
062	Knop Links/Rechts/Menu/OK	079 Menu geluid	
062	Print knop	079 Geluid	
062	Verwijderen knop	079	Volume
063	Knop E (Effecten):Grootte wijzigen	079	B.geluid
064	Knop E (Effecten):Een opname draaien	079	Sl.toon
064	Knop E (Effecten):Kleur	080	Piepjes
065	Knop E (Effecten):Opname bewerken	080	Af-geluid
065	ACB	080	Zelfportret
065	Verwijderen van rode ogen	081 Instellingenmenu	
066	Retouche gezicht	081 Display	
066	Beheer helderheid	081	Taal
066	Contrastbeheer	081	Instellen van de rooster lijn
066	Beheer kleurverzadiging	082	De datum/tijd/datumsort instellen
067	Ruiseffect	082	Beginafbeelding
067 De afstandsbediening gebruiken in de afspeelmodus		082	Helderh. scherm
068 De afspeelfunctie instellen met behulp van het LSC-scherm		083	Snelweergave
069 De diashow beginnen		083	Beeldscherm uit
069	De diashow starten.	083 Instellingen	
070	Opnamen kiezen	083	Geheugen formatteren
070	Configureer effecten voor de diashow	084	Initialisatie
071	Afspeelinterval instellen	084	Prullenbak
071	Achtergrondmuziek instellen	085	Bestandsnaam
072 Afspelen		085	De opnametijd afdrukken
072	Geluidsoopname	086	Automatische uitschakeling
072	Smart album	086	Type video-uitvoer selecteren
074	Opnamen beveiligen	087	Lampje voor automatisch scherpenstellen
075	Opnamen wissen	087	Instellen van de USB

Inhoudsopgave

PRINTEN	088	PictBridge
	089	PictBridge: Fotokeuze
	089	PictBridge: Printerinstellingen
	090	PictBridge: Terugzetten
SOFTWARE	090	Opmerkingen met betrekking tot software
	091	Systeemvereisten
	091	QuickTime Player 7.5 : H.264(MPEG4. AVC) afspeelvereisten
	092	Over de software
	093	De toepassingssoftware installeren
	095	PC modus opstarten
	097	De verwisselbare schijf verwijderen
	098	Samsung Master
	101	Het USB besturingsprogramma voor MacOs installeren
	101	Het USB besturingsprogramma voor MacOS gebruiken
BIJLAGE	102	Specificaties
	104	Belangrijke opmerkingen
	106	Waarschuwingsindicator
	107	Voordat u contact opneemt met een servicecenter
	109	FAQ
	112	Correcte verwijdering van dit product
	112	Correcte behandeling van een gebruikte accu uit dit product

Inhoud van de verpakking

Controleer voordat u dit product gebruikt of u over alle onderdelen beschikt. De meegeleverde onderdelen kunnen variëren afhankelijk van de verkoopregio. Als u extra accessoires wilt aanschaffen, neemt u contact op met de dichtstbijzijnde Samsung-dealer of met het lokale Samsung-servicecentrum. Onderdelen en hulpstukken hieronder geïllustreerd kunnen verschillen van de precieze verschijning.

Inbegrepen inhoud



Camera



Gebruiksaanwijzing,
productgarantie



Camerakoord



AV-kabel



Oplaadbare batterij
(SLB-10A)

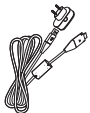

AC-adaptor (SAC-47)/
USB-kabel (SUC-C5)



Software-CD
(zie p.91~92)

Als optie verkrijgbaar accessoires

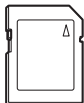

SD/SDHC geheugenkaart/
MMC (zie p.17)



Afstandsbediening

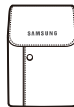

Camerabehuizing

Onderdelen en knoppen

Voorkant en bovenkant

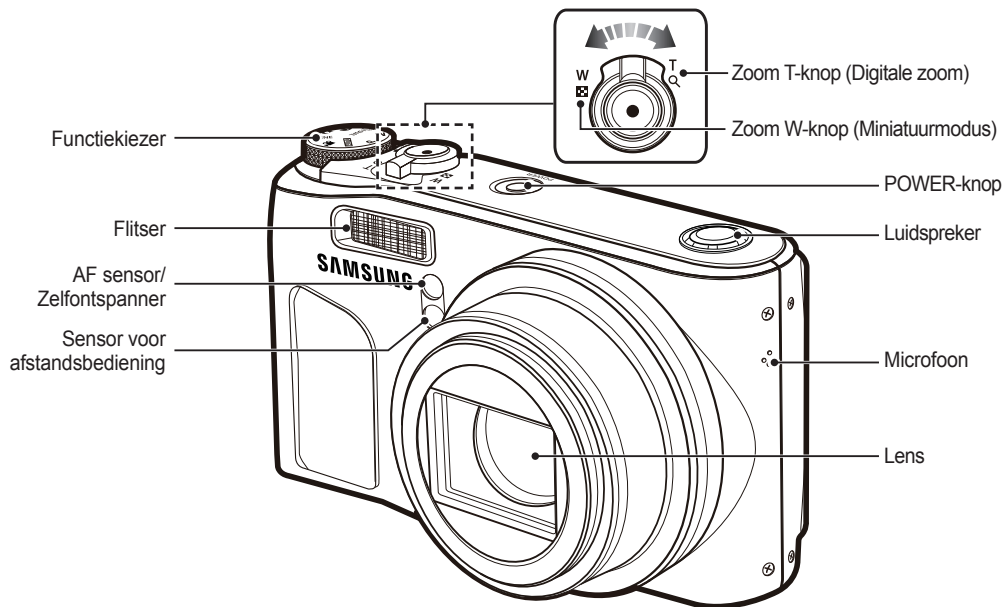

Onderdelen en knoppen

Achterkant

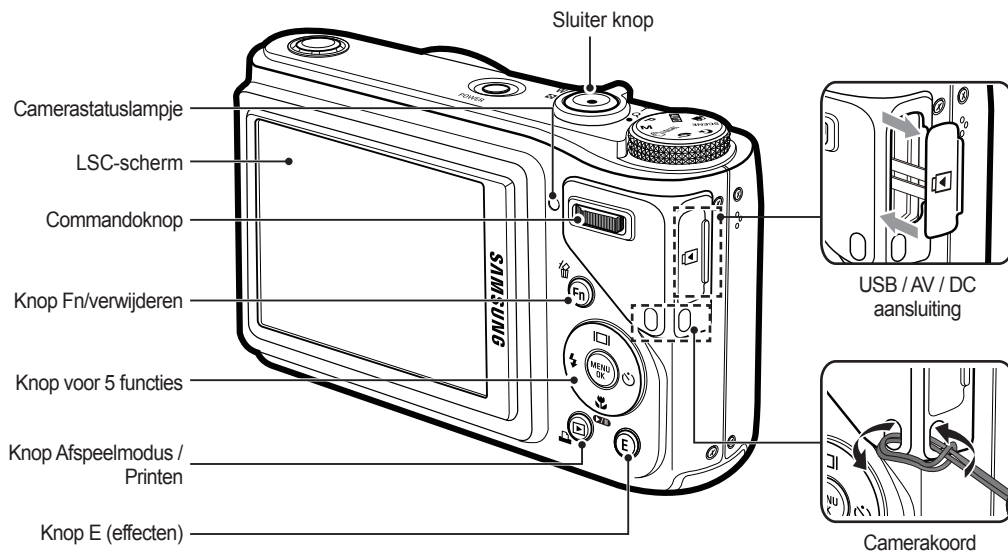

Onderdelen en knoppen

Onderkant

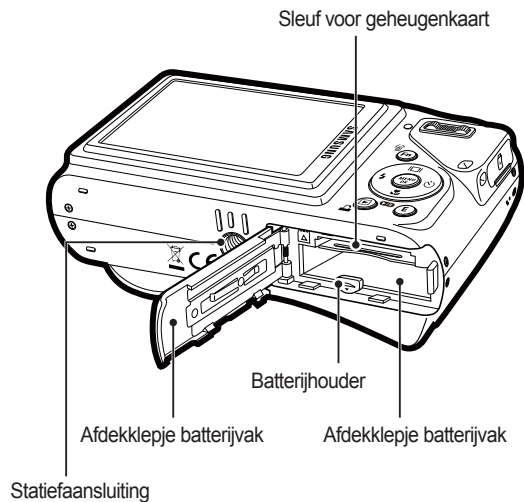



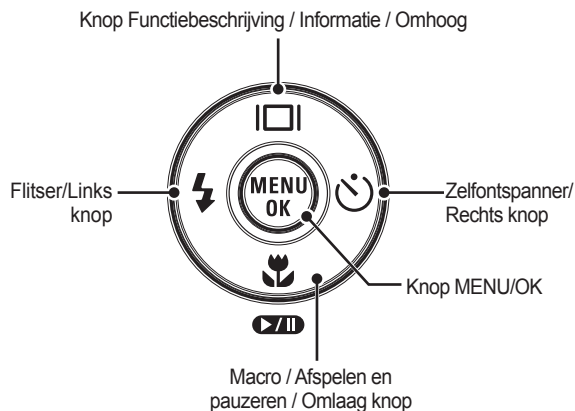

Knop voor 5 functies



Onderdelen en knoppen

■ Lamp zelfontspanner



















Pictogram	Status	Beschrijving
	Knipperen	<ul style="list-style-type: none"> Gedurende de eerste 7 seconden knippert het lampje met tussenpozen van 1 seconde. Gedurende de laatste 3 seconden knippert het lampje éénmaal per 0,25 seconde.
	Knipperen	Gedurende de laatste 2 seconden knippert het lampje snel met tussenpozen van 0,25 seconde.
	Knipperen	Na ongeveer 10 seconden wordt een foto gemaakt en 2 seconden later wordt een tweede foto gemaakt.
	Knipperen	Nadat u de sluiter knop hebt ingedrukt wordt de opname gemaakt in overeenstemming met de beweging van het onderwerp.
	Knipperen	Door op de sluiter knop van de afstandsbediening krijgt u een interval van 2 seconden toe voordat de opname wordt gemaakt.

■ Camerastatus lamp

Status	Beschrijving
Stroom aan	Het lampje gaat aan en uit als de camera klaar is om een foto te nemen.
Na het nemen van een foto	Het lampje knippert terwijl de opnamegegevens worden opgeslagen en gaat vervolgens uit als de camera klaar is om nog een foto te maken.
Als de USB kabel wordt aangesloten op een PC	Het lampje gaat branden. (LSC-scherm schakelt uit nadat het apparaat is geïnitieerd)
Gegevens overzetten met een PC	Het lampje knippert. (LSC-scherm schakelt uit)

Als de USB kabel wordt aangesloten op een printer	Het lampje knippert en gaat uit als de printer klaar is met het afdrukken van een foto.
Als de printer afdrukt	Het lampje is uit.
Als de AF wordt geactiveerd	Het lampje gaat aan. (Dit betekent dat de camera is scherpgesteld op het onderwerp)
	Het lampje knippert. (Dit betekent dat de camera niet is scherpgesteld op het onderwerp)

■ Modus pictogram: Raadpleeg pagina 20 voor meer informatie over de modusinstelling van de camera.

	MODUS			
Opnamefunctie	AUTO	PROGRAMMA	HANDMATIG	DUAL IS
			M	
	BEAUTY SHOT	NACHT	SCÈNE	FILM
			SCENE	
SCÈNE	KADERGIDS	PORTRET	KINDEREN	LANDSCHAP
				
	CLOSE-UP	TEKST	ZONSONDERG.	ZONSOPGANG
		T		
	TEGNLICHT	VUURWERK	STRND&SNE	ZELFPORTRET
				
ETEN	CAFÉ			
				

Aansluiten op een voedingsbron

U dient de oplaadbare batterij SLB-10A die is meegeleverd met de camera te gebruiken. Zorg ervoor dat u de batterij oplaadt voordat u de camera gebruikt.

■ SLB-10A oplaadbare batterij Specificatie

Model	SLB-10A
Type	Lithium Ion
Capaciteit	1050mAh
Voltage	3,7V
Oplaatijd(Als de camera is uitgeschakeld)	Ongeveer 150MIN.

■ Aantal opnamen en levensduur batterij: De SLB-10A gebruiken

	Levensduur batterij/Aantal opnamen	Omstandigheden
Foto	Ongeveer 135 MIN/ Ongeveer 270 opnamen	Bij gebruik van een volledig opgeladen batterij, Automatische modus, 10M per opname, Hoge opnamekwaliteit, Interval tussen opnamen: 30 sec.Het omschakelen van de zoompositie tussen Groothoek en Telelens na elke opname. De flitsers voor iedere tweede opname gebruiken. De camera gedurende 5 minuten gebruiken en deze dan gedurende 1 minuut uitschakelen.

	Opnametijd	Omstandigheden
Film	Ongeveer 125 MIN	Bij gebruik van een volledig opgeladen batterij 640X480 opnamegrootte 30 fps (frames per seconde)

- * Deze getallen zijn gemeten onder de standaardomstandigheden van Samsung. De opnameomstandigheden kunnen verschillen afhankelijk van de methoden van de gebruiker.
- * Deze cijfers zijn gemeten onder OIS opnameomstandigheden.
- * Er zijn verschillende video's achtereen opgenomen om de totale opnametijd te bepalen.



Belangrijke informatie over het gebruik van de batterij

- Schakel, als u de camera niet gebruikt, altijd de stroom uit.
- Verwijder a.u.b. de batterij als de camera gedurende langere perioden niet wordt gebruikt. In de loop der tijd kan de batterij stroom verliezen en gaan lekken als deze in de camera wordt gelaten.
- Lage temperaturen (beneden 0°C) kunnen de prestaties van de batterijen nadelig beïnvloeden en kunnen de levensduur van de batterijen bekorten.
- De batterijen herstellen zich gewoonlijk bij normale temperaturen.
- Bij langdurig gebruik van de camera kan de behuizing warm worden. Dit is volstrekt normaal.

Aansluiten op een voedingsbron

U kunt de oplaadbare batterij (SLB-10A) opladen met behulp van de SAC-47 KIT die bestaat uit de gelijkstroom adapter (SAC-47) en de USB kabel (SUC-C5).

Als de SAC-47 en de SUC-C5 met elkaar worden gecombineerd, kunnen ze als gelijkstroom snoer worden gebruikt.

- Een gelijkstroom snoer gebruiken:
Sluit de gelijkstroom adapter (SAC-47) aan op de USB kabel. Dit kan als stroomsnoer worden gebruikt.

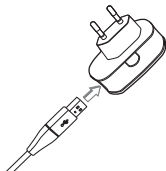

- Een USB kabel gebruiken:
Verwijder de gelijkstroom adapter (SAC-47). U kunt opgeslagen opnamen naar uw PC downloaden (p.95) of de stroomvoorziening naar uw camera via de USB (SUC-C5) kabel plaats laten vinden.

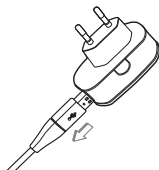

Belangrijke informatie over het gebruik van de USB kabel.

- Gebruik een USB-kabel (SUC-C5) die aan de specificaties voldoet.
- Als de camera op de PC is aangesloten via een USB-hub: sluit de camera direct op de PC aan.
- Als de camera en andere apparaten tegelijkertijd op de PC zijn aangesloten: verwijder het andere apparaat.
- De camera niet kunnen worden gedetecteerd, wanneer u de USB-poort aan de voorzijde van de computer gebruikt. Gebruik in dit geval de USB-poort aan de achterzijde van de computer.
- Als de USB-poort van de PC niet voldoet aan de stroomuitvoerstandaard (5V, 500mA) kan het gebeuren dat de camera niet wordt opgeladen.

Aansluiten op een voedingsbron

■ Hoe laadt u de oplaadbare batterij op (SLB-10A)

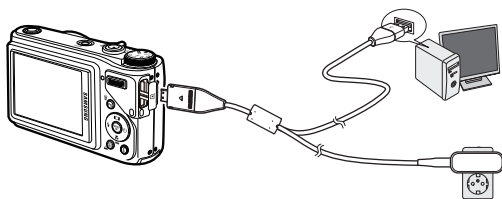

- Voordat u kabels of een AC adapter erin steekt, controleert u eerst de juiste richting. Gebruik hierbij geen geweld. Dit kan leiden tot breuk van de kabel of schade aan de camera.
- Als het LED lampje van de AC oplader niet gaat knipperen na het insteken van de oplaadbare batterij, controleer dan of de batterij er goed in zit.
- Als u de batterij oplaadt terwijl de camera is ingeschakeld, kan de batterij niet volledig worden opgeladen. Zet de camera uit terwijl u de batterij oplaadt.

■ Het lampje van de gelijkstroom adapter tijdens het opladen

	Lampje
Bezig met opladen	Het rode lampje brandt
Opladen voltooid	Het groene lampje brandt
Opladfout	Het rode lampje brandt niet of knippert
Bezig met ontladen (De gelijkstroom adapter gebruiken)	Het oranje lampje brandt

- Als u de volledig lege batterij plaatst om deze op te laden, dient u de camera niet tegelijkertijd in te schakelen. Dit vanwege de lage batterijcapaciteit. Laad de batterij langer dan 10 minuten op voordat u de camera gebruikt.
- Maak geen intensief gebruik van de flitser of maak geen filmclips als de volledig lege batterij slechts gedurende korte tijd heeft staan opladen. Zelfs als de lader is aangesloten, wordt de camera mogelijk uitgeschakeld omdat de oplaadbare batterij weer leeg is geraakt.



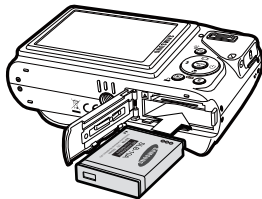

Batterij plaatsen

Plaats de batterij zoals aangegeven.

- Als de camera niet aan gaat nadat u batterijen heeft geplaatst, controleert u of de batterijen met de juiste polariteit zijn ingelegd (+/-).
- Als u het afdekklepje van het batterijvak opent, forceer dit dan niet. Dit kan leiden tot schade aan het afdekklepje van het batterijvak.



- **Er zijn 4 indicatoren voor de toestand van de batterij; ze worden getoond op het LSC-scherm.**

Indicator voor batterijstatus				
Batterijstatus	De batterij is volledig opgeladen	Batterij bijna leeg capaciteit (Voorbereiden om te herladen of gebruik reservebatterij)	Batterij bijna leeg capaciteit (Voorbereiden om te herladen of gebruik reservebatterij)	Batterij leeg. Batterij opladen of een reservebatterij gebruiken.

De geheugenkaart insteken

Plaats de geheugenkaart zoals afgebeeld.

- Schakel de camera uit voordat u de geheugenkaart insteekt.
- Zorg dat de voorkant van de geheugenkaart naar de voorkant van de camera (lens) wijst en de kaartpinnen naar de achterkant van de camera (LCD-scherm) wijzen.
- Steek de geheugenkaart niet in de verkeerde richting in. Als u dit doet kan de ingang voor de geheugenkaart beschadigd raken.

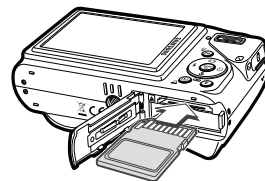

Instructies over hoe u de geheugenkaart dient te gebruiken

- Zorg ervoor dat u de geheugenkaart formatteert (zie p.83) als u een zojuist gekochte geheugenkaart voor het eerst gebruikt, of als deze gegevens bevat die de camera niet kan herkennen, of als deze opnamen bevat die met een andere camera zijn genomen.
- Zet altijd de camera uit als u de geheugenkaart insteekt of verwijdert.
- Naarmate de geheugenkaart vaker wordt gebruikt, nemen de prestaties uiteindelijk af. Als dit het geval is, dient u een nieuwe geheugenkaart te kopen. Slijtage van de geheugenkaart wordt niet gedekt door de Samsung-garantie.
- De geheugenkaart is een elektronisch precisie-apparaat. Buig de geheugenkaart niet om, laat deze niet vallen en stel deze niet bloot aan zware druk.
- Bewaar de geheugenkaart niet in een omgeving met sterke elektronische of magnetische velden, b.v. in de buurt van luidsprekers of TV toestellen.
- Gebruik of bewaar a.u.b. niet in een omgeving waar zich extreme temperaturen voordoen.
- Zorg ervoor dat de geheugenkaart niet vies wordt of met enige soort vloeistof in aanraking komt. Als dit toch gebeurt, dient u de geheugenkaart met een zachte doek schoon te maken.
- Houd de geheugenkaart a.u.b. in de doos als deze niet in gebruik is.
- Tijdens en na periodes van langdurig gebruik merkt u wellicht op dat de geheugenkaart warm is. Dit is volstrekt normaal.
- Gebruik geen geheugenkaart die in een andere digitale camera is gebruikt. Om de geheugenkaart in deze camera te gebruiken formatteert u de geheugenkaart met behulp van deze camera.
- Gebruik geen geheugenkaart die is geformatteerd door een andere digitale camera of geheugenkaartlezer.
- Als de geheugenkaart aan één van de volgende situaties wordt blootgesteld, dan kunnen de opgenomen gegevens beschadigd raken:
 - Als de geheugenkaart onjuist gebruikt wordt.
 - Als de stroom wordt uitgeschakeld of de geheugenkaart wordt verwijderd tijdens het opnemen, verwijderen (formatteren) of lezen.
- Samsung kan niet aansprakelijk worden gesteld voor verloren gegane gegevens.
- Het wordt aanbevolen om belangrijke gegevens op andere media op te slaan als back-up, b.v. diskettes, harde schijven, CD's, enz.
- Als er onvoldoende geheugen beschikbaar is: de melding [GEHEUGEN VOL!] verschijnt en de camera functioneert niet. Om de hoeveelheid geheugen in de camera te optimaliseren, vervangt u de geheugenkaart of verwijdert u onnodige opnamen die op de geheugenkaart zijn opgeslagen.



- Verwijder de geheugenkaart niet als het camerastatuslampje knippert, omdat dit schade aan gegevens op de geheugenkaart kan veroorzaken.

Instructies over hoe u de geheugenkaart dient te gebruiken

De camera is geschikt voor SD/SDHC geheugenkaarten en Multi Media Cards (MMC).

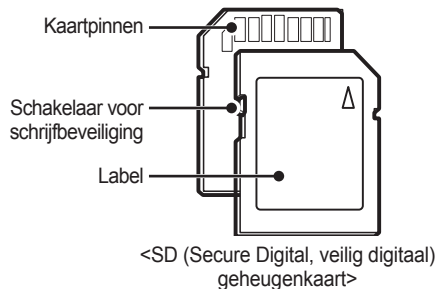

De SD/SDHC geheugenkaart heeft een schakelaar tegen overschrijven die voorkomt dat opnamebestanden worden verwijderd of geformatteerd. Als u de schakelaar naar de onderkant van de SD-geheugenkaart toeschuift, zijn de gegevens beveiligd. Als u de schakelaar naar de bovenkant van de SD-geheugenkaart toeschuift, wordt de gegevensbeveiliging opgeheven. Schuif de schakelaar naar de bovenkant van de SD-geheugenkaart voordat u een foto maakt.

Als u een 1GB SD geheugenkaart gebruikt, is de opgegeven opnamecapaciteit als volgt. Deze getallen zijn benaderingen omdat de opnamecapaciteit kan worden beïnvloed door variabelen zoals het onderwerp en het type geheugenkaart.

Opgenomen opnamegrootte	SUPERFIJN	FIJN	NORMAAL	60FPS	30FPS	15FPS
Stilstaande opname	10M	183	334	472	-	-
	9M	200	362	511	-	-
	7M	252	442	613	-	-
	7M	252	445	619	-	-
	5M	334	578	793	-	-
	3M	495	814	1067	-	-
	1M	1238	1673	1876	-	-
* Film clip	1280 HQ	-	-	-	Ongeveer 8'28"	Ongeveer 16'46"
	1280	-	-	-	Ongeveer 10'30"	Ongeveer 21'08"
	640	-	-	-	Ongeveer 30'24"	Ongeveer 60'
	320	-	-	-	Ongeveer 65'42"	Ongeveer 122'32"

* De opnametijden kunnen door de zoombediening worden gewijzigd.
De **Zoom W/T-knop** functioneert niet tijdens het opnemen van de film.

Als u de camera voor de eerste keer gebruikt

- Laad de oplaadbare batterij volledig op voordat u de camera voor het eerst gaat gebruiken.
- Als de camera voor de eerste keer wordt aangezet, verschijnt een menu op het LSC-scherm om de datum, tijd en taal in te stellen. Dit menu wordt niet meer getoond nadat de datum, tijd en taal zijn ingesteld. Stel de datum, tijd en taal in voordat u deze camera gebruikt.

■ De taal instellen

1. Kies het menu [Language] door op de knop **Omhoog/Omlaag** te drukken druk op de **Rechts** knop.
2. Selecteer de gewenste taal door op de knop **Omhoog/Omlaag** te drukken en druk op de knop **OK**.



■ De datum, tijd en datumtype instellen

1. Selecteer het menu [Date&Time] door op de knop **Omhoog/Omlaag** te drukken en druk op de **Rechts** knop.
2. Kies het gewenste submenu door op de **Omhoog/Omlaag/Links/Rechts** knoppen te drukken, en druk op de **OK** knop.

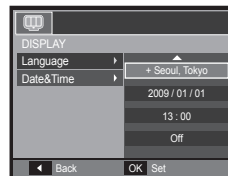

Rechts knop:

Hiermee kiest u de wereldtijd/jaar/maand/dag/uur/minuut en datumtype.

Links knop:

Beweegt de cursor naar het hoofdmenu [Date&Time] als de cursor zich op het eerste item van de datum- en tijdstellingen bevindt. In alle andere gevallen wordt de cursor naar links van de huidige positie verplaatst.

Omhoog/Omlaag knop: Wijzigt de waarde van ieder item.

- ※ Zie voor meer informatie over de wereldtijd pagina 82.

LSC schermindicator

Het LSC-scherm toont informatie over de opnamefuncties en -keuzes.

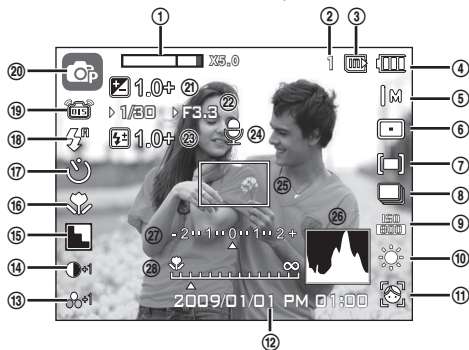

<Opname & Volledige status>

Nr.	Beschrijving	Pictogrammen	Pagina
1	Optische/digitale zoombalk/ Digitale zoomfactor	x 5.0	p.28~29
2	Aantal beschikbare opnames resterend/Resterende tijd	1/00:00:00	p.17
3	Pictogram geheugenkaart/ Pictogram intern geheugen	/	-
4	Batterij		p.15
5	Opnamegrootte	10M 7M 5M 3M M 1280 1280 640 320	p.40
6	Automatisch scherpstellinggebied/ Framesnelheid		p.40/p.41
7	Lichtmeting/Stabilisator		p.41/p.47
8	Besturingsmodus		p.42

Nr.	Beschrijving	Pictogrammen	Pagina
9	ISO		p.43
10	Witbalans		p.43~44
11	Gezichtsherkenning. Zelfportret- Knipperen- Glimlach		p.45~46
12	Datum/tijd	2009/01/01 PM 01:00	p.82
13	Verzadig./Kleur		p.49/p.48
14	Contrast/Gezichtretouch		p.49/p.22
15	Scherpte/Fotostyler/ Gezichttint		p.49/p.48/ p.22
16	Macro	MF	p.32~33
17	Zelfontspanner		p.36~38
18	Flitser		p.34~35
19	OIS (Optische Beeldstabilisatie, Optical Image Stabilization)		p.53
20	Opnamemodus		p.11
21	Belichtingswaarde	1.0+	p.30
22	Diafragma waarde/Sluitertijd	1/30 F3.3	p.44
23	Het compenseren van de flits	1.0- 0.5- 0.5+ 1.0+	p.51
24	Gespr ber./Mic. uit		p.53/p.25
25	Automatisch scherpstelkader		p.40
26	Histogram		p.31
27	Belichtingscorrectie/ Waarschuwing voor cameratrilling	- 2 · 1 · 0 · 1 · 1 · 2 + /	p.30/p.26
28	Handmatige scherpstelling		p.32

De opnamemodus kiezen

Opnamemodus kiezen

U kunt de opnamemodus kiezen met behulp van de functiekiezer op de achterkant van uw camera.

■ De functiekiezer gebruiken

Kies de opnamemodus door de functiekiezer naar het keuzepunt te draaien.

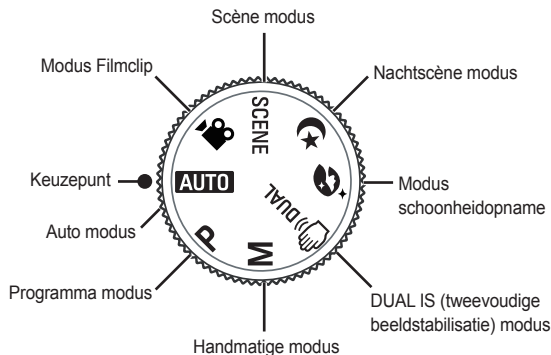

De modus Auto gebruiken

Kies deze modus voor het snel en gemakkelijk nemen van foto's met minimale gebruikersinteractie.

1. Plaats de batterij (p. 15) en let daarbij op de juiste polariteit (+/-).
2. De geheugenkaart insteken (p. 15). Aangezien deze camera een intern geheugen van 30MB heeft, is het niet per se nodig een geheugenkaart te gebruiken. Als de geheugenkaart niet is ingestoken wordt een opname op het interne geheugen opgeslagen. Als de geheugenkaart is ingestoken wordt een opname op de geheugenkaart opgeslagen.
3. Sluit het afdekklepje van het batterijvak.
4. Druk op de **POWER** knop om de camera aan te zetten. (Als de datum/tijd die op het LSC-scherm verschijnt niet correct is, stel dan de datum/tijd opnieuw in voordat u een foto maakt.)
5. Kies de modus Automatisch door op de Modus knop te drukken.
6. Richt de camera op het onderwerp en stel de opname samen.
7. Druk op de **sluiter** knop om een opname te maken.



- Als het kader voor automatisch scherpstellen rood wordt wanneer u de **sluiter** knop halverwege indrukt, betekent dit dat de camera niet op het onderwerp scherp kan stellen. In dat geval is de camera niet in staat een scherpe opname van een tafereel te maken.
- Vermijd het belemmeren van de lens of de flitser als u een opname maakt.

De opnamemodus kiezen

De modus Programma gebruiken

U kunt de opnamemodus kiezen met behulp van de functiekiezer op de bovenzijde van uw camera.

1. Kies de programmamodus met behulp van de **functiekiezer** (p. 20).
2. Richt de camera op het onderwerp en stel de opname samen door het LSC-scherm te gebruiken.
3. Druk op de **sluiter** knop om een opname te maken.

* Raadpleeg pagina's 39-46 voor meer informatie over de menu's Programmamodus. How to use the Manual mode



De modus Handmatig gebruiken

De gebruiker kan zowel de diafragma waarde als de sluitersnelheid handmatig instellen.

1. Kies de handmatige modus met behulp van de **functiekiezer**. (p.20)
2. Richt de camera op het onderwerp en stel de opname samen door het LSC-scherm te gebruiken.
3. Druk op de **sluiter** knop om een opname te maken.

* Zie bladzijden 44 voor meer informatie over de menu's.



De modus DUAL IS (Dual beeldstabilisatie, Dual Image Stabilization) gebruiken

Deze modus zal het effect van het trillen van de camera verminderen en u erbij helpen om een goed belichte opname in donkere omstandigheden te maken.

1. Kies de DUAL IS modus met behulp van de **functiekiezer** (p. 20).
2. Richt de camera op het onderwerp en stel de opname samen door het LSC-scherm te gebruiken.
3. Druk op de **sluiter** knop om een opname te maken.



- Zaken om op te letten wanneer u de DUAL IS-modus gebruikt
 - De digitale zoom functioneert niet in de DUAL IS-modus.
 - Als de lichtomstandigheden feller zijn dan fluorescerende lichtomstandigheden schakelt de DUAL IS niet aan.
 - Als de lichtomstandigheden donkerder zijn dan fluorescerende lichtomstandigheden wordt de indicator voor het trillen van de camera (👉) getoond. Voor de beste resultaten neemt u uitsluitend foto's in omstandigheden waarbij de indicator voor het trillen van de camera (👉) niet wordt getoond.
 - Als het onderwerp beweegt kan de uiteindelijke opname wazig zijn.
 - Aangezien de DUAL IS de digitale processor van de camera gebruikt, kan het bij opnamen die met DUAL IS worden gemaakt iets langer duren voordat de camera ze verwerkt heeft.

De opnamemodus kiezen

De modus schoonheidopname gebruiken

Met deze modus kunt u bij het maken van een portret onvolmaaktheden verwijderen door de gewenste optie te selecteren.

1. Kies de modus schoonheidopname met behulp van de **functiekiezer**. (p.20)

2. Richt de camera op het onderwerp en stel de opname samen door het LSC-scherm te gebruiken.

3. Druk op de **MENU**-knop.

4. Druk op de knop **Omhoog/Omlaag** om [GEZICHTTINT] of [GEZICHTRETOUCH] te selecteren.

5. Druk op de knop **Rechts**, daarna op de knop **Omhoog/Omlaag** om het gewenste niveau voor elke functie te kiezen.

Hoe hoger het niveau, des te helderder wordt [GEZICHTTINT] en des te beter werkt [GEZICHTRETOUCH].

6. Druk op de **OK**-knop om de instelling te beëindigen.
7. Leg de opname vast door op de **sluiter** knop te drukken.



De modus Nacht gebruiken

Selecteer deze modus 's nachts of in omstandigheden met zeer weinig licht.

1. Selecteer de nachtscène modus met gebruik van de **Mode Dial**. (p.20)

2. Richt de camera op het onderwerp en stel de opname samen door het LSC-scherm te gebruiken.

3. Druk op de **sluiter** knop om een opname te maken.



De modus Scène gebruiken

Gebruik het menu om eenvoudig de optimale instellingen voor een veelheid aan opnamesituaties in te stellen. (p. 55)

1. Kies de Scène modus met behulp van de **functiekiezer**. (p.20)

2. Richt de camera op het onderwerp en stel de opname samen door het LSC-scherm te gebruiken.

3. Druk op de **sluiter** knop om een opname te maken.



De opnamemodus kiezen

- De scènemodi staan hieronder vermeld. (p. 55)

Pictogrammen	Scènemodi	Beschrijving
	KADERGIDS	Gebruik deze modus wanneer u iemand anders een foto wilt laten nemen vanuit een door u gekozen hoek.
	PORTRET	Als u de portretmodus kiest, worden de optimale instellingen voor portretfotografie geconfigureerd voor de camera.
	KINDEREN	Om een foto van snel bewegende objecten te maken, bijvoorbeeld van kinderen.
	LANDSCHAP	Om foto's van een landschap in de verte te maken.
	CLOSE-UP	Close-up opnamen voor kleine objecten zoals planten en insecten.
	TEKST	Gebruik deze modus om een opname van een document te maken.
	ZONSONDERG.	Om foto's van de zonsondergang te maken.
	ZONSOPGANG	Om foto's van zonsopgang te maken.
	TEGNLICHT	Opname zonder schaduwen die worden veroorzaakt door tegenlicht.
	VUURWERK	Voor het maken van vuurwerkopnamen.
	STRND&SNE	Opnamen van zee, meer of strand of voor opnamen in de sneeuw.
	ZELFPORTRET	Gebruik deze functie als de fotograaf ook zelf op de opname wil staan.
	ETEN	Voor het maken van opnamen van heerlijke gerechten.
	CAFÉ	Voor het maken van opnamen in een café of restaurant.

De modus [KADERGIDS] gebruiken

Gebruik de [KADERGIDS]modus indien u iemand anders een foto wilt laten nemen vanuit een door u gekozen hoek.

1. Neem een foto vanuit een door u gekozen hoek.
 - Een doorschijnende aanduiding verschijnt rond de zijkanten van de foto.

Gids



2. Vervolgens kan een andere persoon de foto nemen door de randen van de te nemen foto met de doorschijnende aanduiding van de zijkanten van het venster te lijniëren.



De opnamemodus kiezen

De modus Filmclip gebruiken

Een filmclip kan worden opgenomen zolang de beschikbare opnametijd (max. 29 uur) van de geheugencapaciteit dit toelaat.

1. Kies de modus Filmclip met behulp van de **functiekiezer**. (p.20)
2. Richt de camera op het onderwerp en stel de opname samen door het LSC-scherm te gebruiken.
3. Druk eenmaal op de **sluiter** knop en filmclips worden opgenomen gedurende maximaal 29 minuten. Filmclips worden nog steeds opgenomen als de **sluiter** knop wordt losgelaten.



Als u de opname wilt stoppen, drukt u de **sluiter** knop nogmaals in.

- * Opnamegrootte en -type staan hieronder vermeld.
 - Opnamegrootte: 1280X720HQ, 1280X720, 640x480, 320x240 (1280X720HQ en 1280X720 zijn de instellingen om hoog kwalitatieve videos op te nemen.)
 - Filmclip bestandstype: H.264(MPEG4.AVC)
 - Frameratio: 60FPS, 30FPS, 15FPS
 - De framerate kan niet worden gekozen als de volgende opnamegrootte is gekozen.
1280X720HQ, 1280X720, 640x480: 30FPS, 15FPS.
320x240: 60FPS, 30FPS 15FPS.



- Als de opnametijd langer dan 29 minuten is, wordt de opname beëindigd en vervolgens opgeslagen.
- Selecteer de [Zoom Gedempt] in het opname menu tijdens de video opnamen om het opnemen van zoom geluid af te zetten.

HD (hoge definitie) filmclips opnemen

U kunt HD (High Definition) filmclips opnemen. (1280X720, 30 fps, H.264(MPEG4.AVC) is een standaard voor de digitale video codec. Deze ondersteunt een filmclips van hoge kwaliteit in een klein bestandsformaat.

1. Kies de modus Filmclip met behulp van de **functiekiezer**. (p.20)
2. Druk de **Fn** knop in om de resolutie in te stellen op hetzij [1280HQ] of [1280].
3. Druk de **sluiter** knop in om de video op te nemen voor de beschikbare opnametijd.

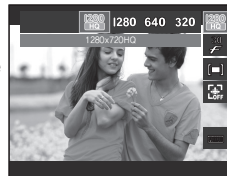

- Wat is **H.264(MPEG4 part10/AVC)** ?
Met zijn hoge compressieratio en de kleine bestandsgrootte is dit een standaard voor de digitale video codec. Het ondersteunt de opnamefuncties bij een hoge resolutie.

De opnamemodus kiezen

Een filmclip zonder geluid opnemen

U kunt de filmclip opnemen zonder geluid.

Stappen van 1-3 zijn dezelfde als die voor de modus Filmclip.

4. Druk op de **MENU** knop.
5. Kies het menu [OPNEMEN] door op de knop **Links/Rechts** te drukken.
6. Druk op de knop **Omlaag** om het menu [SPRAAK] te kiezen en druk op de **Rechts** knop.
7. Kies het menu [UIT] door op de knop **Omhoog/Omlaag** te drukken.
8. Druk op de **OK** knop. U kunt een filmclip zonder geluid opnemen.



Pauzeren tijdens het opnemen van een filmclip (voor continu opnemen)

Met deze camera kunt u tijdelijk stoppen bij ongewenste scènes tijdens het opnemen van een filmclip. Als u deze functie gebruikt kunt u uw favoriete scènes voor een filmclip samenstellen zonder dat u meerdere filmclips hoeft te maken.

■ Het gebruik van Opvolgende opnamen

Stappen 1-2 zijn gelijk aan die voor de modus Filmclip.

3. Richt de camera op het onderwerp en stel de opname samen door het LSC-scherm te gebruiken. Druk op de **sluiter** knop om filmclips op te nemen zolang de beschikbare opnametijd dit toelaat. Filmclips worden nog steeds opgenomen als de **sluiter** knop wordt losgelaten.
4. Druk op de **Afspelen & Pauzeren** (⏮/⏪) knop om de opname te pauzeren.
5. Druk nogmaals op de knop **Afspelen & Pauzeren** (⏮/⏪) om weer verder te gaan met opnemen.
6. Als u de opname wilt stoppen drukt u nogmaals op de **sluiter** knop.



Zaken om op te letten wanneer u foto's maakt

- Druk de **sluiter** knop halverwege in.
Druk zachtjes op de **sluiter** knop om het scherpstellen en het opladen van de batterij voor de flitser te bevestigen.
Druk de **sluiter** knop geheel in om de foto te maken.

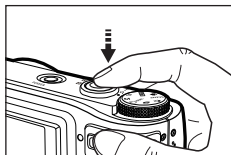

<Druk zachtjes op de **sluiter** knop>

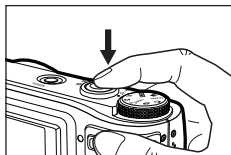

<Druk de **sluiter** knop geheel in>

- De beschikbare geheugencapaciteit kan variëren al naar gelang de opnameomstandigheden en camerainstellingen.
- Als de flitser is uitgeschakeld of de modus Langzame synchronisatie is ingeschakeld bij weinig licht, wordt mogelijk de waarschuwingsindicator () voor het trillen van de camera weergegeven op het LSC-scherm. Gebruik in dat geval een statief, ondersteun de camera op een stabiele ondergrond, of schakel over naar de modus flitsopname.
- Maak foto's a.u.b. met uw rug naar de zon toe. Als u foto's tegen de zon in maakt, kan de foto zwart zijn. Als u een opname wilt maken tegen de zon in, gebruikt u de instelling [Tegenlicht] in de opnamemodi scène (zie pagina 23), aanvullende flitser (zie pagina 35), spot lichtmeting (zie pagina 41), belichtingscorrectie (zie pagina 30) of de ACB functie (zie pagina 52).

- Vermijd het belemmeren van de lens of de flitser als u een opname maakt.
- Stel de opname samen door het LSC-scherm te gebruiken.
- Onder bepaalde omstandigheden bestaat de kans dat het systeem voor scherpteregeling niet werkt zoals verwacht.
 - Als u een onderwerp fotografeert dat weinig contrast heeft.
 - Als het onderwerp zeer reflecterend of glimmend is.
 - Als het onderwerp zich op hoge snelheid voortbeweegt.
 - Als er sterk reflecterend licht is, of als de achtergrond heel helder is.
 - Als het onderwerp uitsluitend horizontale lijnen heeft of het onderwerp heel smal is (zoals een stok of vlaggemast).
 - Als de omgeving donker is.

Scherpstelvergrendeling

Om scherp te stellen op een onderwerp dat zich niet in het midden van de foto bevindt, gebruikt u de scherpstelvergrendeling.

■ De scherpstelvergrendeling gebruiken

1. Zorg ervoor dat het onderwerp zich in het midden van het scherpstelkader bevindt.
2. Druk de **sluiter** knop halverwege in. Als het groene automatische scherpstelkader oplicht, betekent dit dat de camera scherpgesteld is op het onderwerp. Wees voorzichtig dat u de **sluiter** knop niet geheel indrukt, om te voorkomen dat u een ongewenste foto maakt.
3. Met de **sluiter** knop nog altijd tot halverwege ingedrukt, beweegt u de camera om uw foto opnieuw naar wens samen te stellen, en vervolgens drukt u de **sluiter** knop volledig in om de foto te maken. Als u uw vinger van de **sluiter** knop afhaalt, wordt de scherpstelvergrendeling beëindigd.



1. De opname die u wilt maken.



2. Druk de **sluiter** knop in tot halverwege en stel scherp op het onderwerp.



3. Pas de compositie aan en druk de **sluiter** knop volledig in.

De cameraknoppen gebruiken om de camera in te stellen

U kunt de functie voor de opnamemodus instellen met behulp van de cameraknoppen.

AAN/UIT-knop

Wordt gebruikt voor het in- en uitschakelen van de camera. Als de camera gedurende de ingestelde tijd niet wordt gebruikt, wordt automatisch de stroom uitgeschakeld om de batterijen te sparen.

Raadpleeg pagina 86 voor meer informatie over de functie voor automatisch uitschakelen.

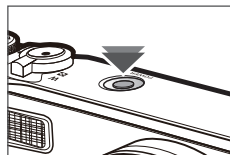

Sluiterknop

Wordt gebruikt voor het maken van een geluidsoptname in de opnamemodus.

- In de filmclip modus

Als u de **sluiter** knop geheel indrukt, begint het opnemen van een filmclip. Als u een maal op de **sluiter** knop drukt, wordt een filmclip opgenomen zolang de beschikbare opnametijd in het geheugen dit toelaat. Als u de opname wilt stoppen drukt u nogmaals op de **sluiter** knop.

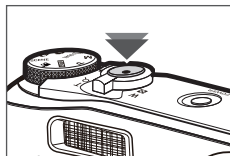

- In de modus foto

Als u de **sluiter** knop halverwege indrukt, activeert u het automatisch scherpstellen en de controle van de status van de flitser. Als u de **sluiter** knop volledig indrukt, wordt een opname genomen en opgeslagen. Als u het opnemen van een geluidsmemo kiest, begint de opname nadat de camera klaar is met het opslaan van fotogegevens.

Zoom Knop W / T

Indien het menuvenster niet wordt getoond, wordt deze knop gebruikt om de optische of digitale zoom in te stellen. Deze camera heeft een functie voor 10X optisch en 5X digitaal zoomen. Als u beide tegelijkertijd gebruikt krijgt u een totale zoomratio van 50X.

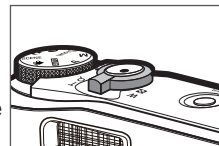

■ TELE Zoom

Optische TELE zoom: Draai de **Zoom W/T** knop naar rechts om het voorwerp dichterbij te halen.

Digitale TELE zoom: Draai de **Zoom W/T** knop nogmaals naar rechts in optische 10x zoom modus om de digitale zoom mogelijk te maken (software tele). Draai niet verder aan de **Zoom W/T** knop om de digitale zoom (tele) te stoppen. In digitale 5x zoom modus, is de digitale zoom gedeactiveerd zelfs indien u de **Zoom W/T** knop bedient.

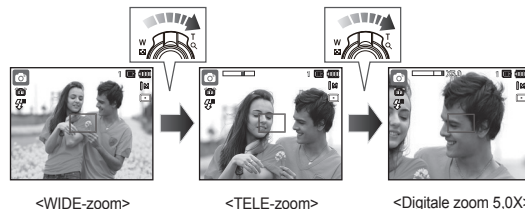

Zoom Knop W / T

■ GROOTHOEK Zoom

Optische GROOTHOEK zoom: Draai de **Zoom W/T** knop naar links in optische zoom modus om de voorwerpen op afstand te kunnen zien. Draai de **Zoom W/T** knop verder naar links om de digitale optische zoom te deactiveren.

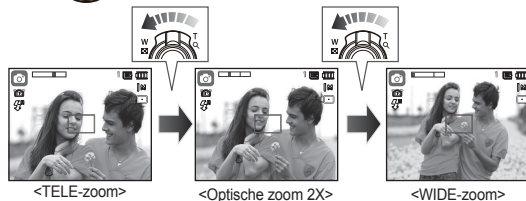

Digitale GROOTHOEK zoom: Draai de **Zoom W/T** knop naar links in digitale zoom modus om de digitale zoom te activeren (over de gehele software). Draai niet verder aan de **Zoom W/T** knop om de digitale zoom (tele) te stoppen. Draai de **Zoom W/T** knop verder naar links om de digitale optische zoom te deactiveren (optical tele).

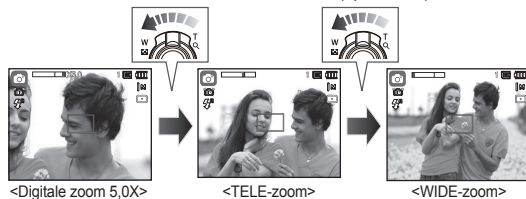
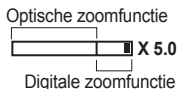

- Het verwerken van opnames die zijn gemaakt met behulp van de digitale zoomfunctie duurt mogelijk iets langer. Geef dit een ogenblik de tijd.
- Het kan zijn dat u een vermindering van opnamekwaliteit opvalt als u de digitale zoom gebruikt.
- Om een helderder digitale zoomopname te bekijken drukt u de sluiters knop tot halverwege in bij de maximale optische zoompositie en drukt u nogmaals op de Zoom T knop.
- De digitale zoom kan niet worden ingeschakeld in de modus [GEZICHTSHERK], de [DUAL IS] modus, de modus [FILM], [NACHT] en sommige scène modi ([KADERGIDS], [PORTRET], [KINDEREN], [TEKST], [CLOSE-UP], [VUURWERK], [ZELFPORTRET]).
- Zorg ervoor dat u niet op de lens drukt omdat dit tot het slecht functioneren van de camera kan leiden.
- De digitale zoomfunctie kan niet worden gebruikt bij het opnemen van een filmclip.
- Selecteer de [ZOOM GEDEMPPT] in het opname menu tijdens de video opnamen om het opnemen van zoom geluid af te zetten.
- Wanneer de filmclip wordt opgenomen met resoluties van 640 x 480 en 320 x 240, zijn de beschikbare lengten 6,3 mm tot 42,0 mm (35 mm filmequivalent: 36 - 240 mm).

Commandoknop

Hoe de commandoknop te gebruiken

■ Belichtingscorrectie

Dit product controleert automatisch de belichting, en past het aan al naar gelang de opname omstandigheden. Gebruik echter de **commandoknop** om de belichting op een andere waarde in te stellen.

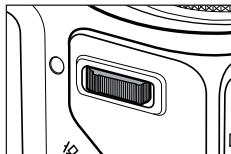

1. Kies [EV] onder [OPDRACHTHENDEL] in het menu.

2. Druk op de **Opdrachthendel** naar links of rechts van het menu om de gewenste belichtingswaarde in te stellen.

※ Voor gedetailleerde informatie om de **commandoknop** in te stellen, zie pagina 51.

- Indien u de belichting op [-] instelt, zal de belichting niet naar behoren worden uitgevoerd. Als u de belichting op [+] instelt, kan het LCD-scherm er te wit uitzien, en het kan zijn dat het niet mogelijk is een goede foto te nemen. Pas op wanneer u de belichting verandert.



● In [HANDMATIG] modus kunt u de belichting niet met de **commandoknop** instellen.

■ Instellen ISO/ witbalans

U kunt de gewenste eigenschappen voor de **commandoknop** instellen.

1. Selecteer [ISO] of [WB] onder [OPDRACHTHENDEL] in het menu. (Pagina 51)

2. Druk de **commandoknop** naar links of rechts om het submenu voor elke eigenschap in het opname modus scherm te selecteren.

※ Voor gedetailleerde informatie over instelling [ISO] and [WB], zie pagina 43. <Voorbeeld: [ISO] Controle scherm>



● De [OPDRACHTHENDEL] kan worden ingesteld op [PROGRAMMA], [HANDMATIG], [DUAL IS], of [FILM] modus en [ISO] kan worden ingesteld op [PROGRAMMA] of [HANDMATIG] modus.

● Indien u [EV] wilt instellen nadat u [ISO] of [WB] hebt ingesteld, drukt u de **Fn** knop om naar het belichtings controle venster over te schakelen. Zodra [EV] zijn ingesteld, zal het belichtings controle pictogram in het venster verschijnen.

■ Het regelen van de apertuurwaarde en sluitersnelheid in [HANDMATIG] modus

Druk de **commandoknop** naar links of naar rechts van de [HANDMATIG] modus om de openingswaarde en de sluitersnelheid te controleren.

※ Voor gedetailleerde informatie over de apertuurwaarde en de sluitersnelheid, zie pagina 44.

■ De overgang naar een ander Menu

Druk de **commandoknop** naar links of rechts van het menuvenster om naar een ander hoofdmenu te gaan.

Functiebeschrijving/Info ()/Knop Omhoog

Als het menu wordt getoond, functioneert de knop Omhoog als een richtingsknop. Als het menuscherm niet verschijnt, kunnen informatie of functiebeschrijvingen over de huidige opname (opnamemodus) worden verkregen op het LSC-scherm door de knop Functiebeschrijving/ Informatie () in te drukken.



<Opnamescherm>



<Histogram/rooster venster>



<Informatiescherm>



<Scherm functiebeschrijvingen>



- Het histogram wordt, wanneer u de [GEZICHTSHERK.] machinebewerking bedient, niet getoond.

■ Histogram/rooster venster ()

Histogram

Histogram laat u de verdeling van de helderheid van opgenomen beelden zien. Als de balken in het histogram aan de rechterkant hoger zijn, is het beeld mogelijk te licht.

Als de balken in het histogram aan de linkerkant hoger zijn, is het beeld mogelijk te donker. Als de verlichting te fel is om het onderwerp te controleren via het LCD-scherm, kunt u de belichting voor de opnames beter afstellen met behulp van het histogram.

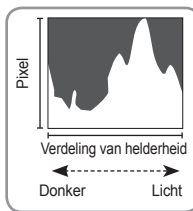

Rooster

Als u op het voorwerp focust met een aantal horizontale en vertical roosters, bent u in staat om fotos te nemen vanuit betere hoeken doordat u de afmeting, horizontale instelling of proporties kunt controleren. Voor meer informatie over roostersoorten en hoe deze in te stellen, zie pagina 81.

- **Functiebeschrijving:** Als u de knop Functiebeschrijving indrukt in de modus informatiescherm, kunt u gedetailleerde beschrijvingen van de functies bekijken. De functiebeschrijving kan worden beëindigd door nogmaals op de knop Functiebeschrijving te drukken.



<Voorbeelden van Functiebeschrijvingen>

Macro (🌸)/Omlaag knop

Druk terwijl het menu wordt weergegeven op de knop **Omlaag** om van het hoofdmenu naar een submenu te gaan of om in het submenu naar beneden te gaan. Als het menu niet wordt getoond, kunt u de **Macro(🌸)/Omlaag** knop gebruiken om macro-opnamen te maken. De afstanden staan hieronder vermeld. Druk op de Macro knop totdat de indicator van de gewenste **macro**-modus op het LSC-scherm verschijnt.



<Automatisch scherpstellen>



<Macro (🌸)>



<Automatische macro (🌸)>



<Handmatige scherpstelling (MF)>

■ Hoe stelt u de focus handmatig in

Indien de automatische focus niet functioneert (bijvoorbeeld bij weinig licht), kunt u de focus handmatig regelen.

1. Druk de **Macro** knop in om de focus handmatige te activeren.
 - Vervolgens verschijnt de balk voor handmatige focus regeling.

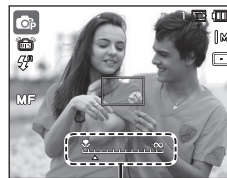

Controlebalk voor Handmatige Focus

2. Druk de **Linker/Rechter** knop om de focus op de gewenste stand in te stellen.
- ※ Stel de handmatige focus in om het centrale gedeelte van het venster over het gehele venster uit te strekken. Druk de **Sluiter**-knop halverwege in om terug te gaan naar het originele niveau.



- Merk op dat de foto wazig kan zijn als de handmatige focus niet correct is uitgevoerd.

Macro (🌱)/Omlaag knop

■ Scherpstelmethoden en scherpstelbereik (W: Groothoek, T: Telelens)

(Eenheid: cm)

Modus	Auto (📷)		
Scherpstelmethode	Automatische macro (🌱)	Normaal	
Instelbereik	W: 5 ~ oneindig T: 100 ~ oneindig	W: 50 ~ oneindig T: 200 ~ oneindig	
Modus	Programma / Handmatig (📷 M)		
Scherpstelmethode	Macro (🌱)	Handmatige scherpstelling (MF)	Normaal
Instelbereik	W: 5 ~ 50 T: 100 ~ 200	W: 5 ~ oneindig T: 100 ~ oneindig	W: 50 ~ oneindig T: 200 ~ oneindig
Modus	DUAL IS (📷)		
Scherpstelmethode	Automatische macro (🌱)	Normaal	
Instelbereik	W: 5 ~ oneindig T: 100 ~ oneindig	W: 50 ~ oneindig T: 200 ~ oneindig	



- Wees als de macro-modus is gekozen bijzonder voorzichtig om te voorkomen dat de camera trilt.
- Als u een opname maakt binnen 50cm (groothoek-zoom) of 100cm (telelens-zoom) in de macro-modus, kiest u de modus FLITSER UIT.
- Als u een opname maakt binnen 5 cm in het Macro-bereik, heeft de automatische scherpstelling van de camera meer tijd nodig om de juiste scherpstelafstand in te stellen.

■ Beschikbare scherpstelmethode, naar opnamemodus

(●: Kiesbaar, ∞: Oneindig scherpstelbereik)

Modus	Automatische macro	Handmatige scherpstelling	Macro	Normaal
📷	●			●
📷		●	●	●
M		●	●	●
📷	●			●
📷				●
📷				●
📷			●	●
Modus	SCÈNE			
Modus	Automatische macro	Handmatige scherpstelling	Macro	Normaal
📷	●			
📷				●
📷				●
📷				●
T	●			
🌱			●	
📷				●
📷				●
📷				∞
📷				●
📷	●			
📷			●	
📷				●

Flitser (⚡)/Links knop

Als u op de knop **Links** drukt terwijl het menu wordt weergegeven op het LSC-scherm, wordt de cursor verplaatst naar het linker tabblad.

Als het menu niet wordt weergegeven op het LSC-scherm, werkt de knop **Flitser**(⚡)/**Links** als **Flitser**(⚡) knop.

■ De flitsermodus selecteren

1. Kies een gewenste opnamemodus, behalve de [Film]-modus en de [DUAL IS]-modus. (p.20)
2. Druk op de **Flitser** knop totdat de gewenste indicator voor de flitsermodus wordt weergegeven op het LSC-scherm.
3. Er wordt een indicator voor de flitsermodus weergegeven op het LSC-scherm. Gebruik de juiste flitsermodus voor de omgeving waarin u werkt.

■ Flitsbereik

(Eenheid: m)

	GROOTHOEK	TELELENS	ISO
Normaal	0,5 ~ 4,7	2,0 ~ 2,7	Auto
Macro	0,3 ~ 0,5	1,0 ~ 2,0	
Handmatige scherpstelling	0,3 ~ 4,7	1,0 ~ 2,7	
Automatische macro	0,3 ~ 4,7	1,0 ~ 2,7	



- Indien u de **sluiter** knop indrukt nadat u de flitser heeft gekozen, gaat de eerste flits af om de opnameomstandigheden te controleren (flitsbereik en stroomverbruik van de flitser). Beweeg de camera niet totdat de tweede flits afgaat.
- Als u de flitser regelmatig gebruikt zal dit de levensduur van de batterij verminderen.
- Onder normale gebruiksomstandigheden duurt de oplaadtijd van de flitser minder dan 5 seconden. Als de batterij zwak is, zal de oplaadtijd langer zijn.
- In de [DUAL IS]-modus, de [LANDSCHAP], [CLOSE-UP], [TEKST], [ZONSONDERG.], [ZONSOPGANG], [VUURWERK], [ZELFPORTRET], [ETEN], [CAFÉ], scène modi en de filmclipmodus functioneert de flitser niet.
- Neem foto's binnen het flitsbereik.
- De opnamekwaliteit wordt niet gegarandeerd als het onderwerp te dichtbij is of erg reflecteert.
- Als u een opname in slecht verlichte omstandigheden neemt met de flitser, kan er een witte vlek op de genomen opname staan. De witte vlek wordt veroorzaakt door de reflectie van de flitser met stof in de lucht.

Zelfontspanner (☺)/Rechts knop

Als u op de knop **Zelfontspanner** (☺)/**Rechts** drukt terwijl het menu wordt weergegeven op het LSC-scherm, wordt de cursor verplaatst naar de rechter tab. Als het menu niet wordt weergegeven op het LSC-scherm, werkt de knop **Zelfontspanner** (☺)/**Rechts** als **Zelfontspanner** (☺) knop. Deze functie wordt gebruikt als de fotograaf ook op de foto wil staan.



- Als u de knop **Zelfontspanner**(☺) gebruikt terwijl de zelfontspanner actief is, wordt de zelfontspanner uitgeschakeld.
- Gebruik een statief om te voorkomen dat de camera trilt.
- In de modus Filmclip werkt alleen de zelfontspanner voor 10 seconden.
- Als u de zelfontspanner voor 2 seconden met flitser kiest, kan de vertragingstijd (2 seconden) worden verlengd afhankelijk van de oplaadstatus van de flitser.
- Als u een foto met behulp van de zelfontspanner maakt, functioneert het lampje van de zelfontspanner als volgt:

10SEC zelfontspanner	<ul style="list-style-type: none"> – Gedurende de eerste 7 seconden knippert het lampje met tussenpozen van 1 seconde. – Gedurende de laatste 3 seconden knippert het lampje éénmaal per 0,25 seconde.
2SEC zelfontspanner	Gedurende de laatste 2 seconden knippert het lampje snel met tussenpozen van 0,25 seconde.

■ De zelfontspanner kiezen

1. Kies een Opnamemodus behalve de modus Geluidsoptname. (p.20)
2. Druk op de knop **Zelfontspanner** (☺) totdat de gewenste indicator wordt weergegeven op het LSC-scherm.
3. Als u op de **sluiter** knop drukt, wordt de opname gemaakt nadat de ingestelde tijd is verstreken



<De zelfontspanner voor 10 seconden selecteren>

Pictogram	Modus zelfontspanner	Beschrijving
	10SEC zelfontspanner	Het indrukken van de sluiter knop staat een periode van 10 seconden toe voordat de opname wordt gemaakt.
	2SEC zelfontspanner	Het indrukken van de sluiter knop staat een periode van 2 seconden toe voordat de opname wordt gemaakt.
	Dubbele zelfontspanner	Na ongeveer 10 seconden wordt een foto gemaakt en 2 seconden later wordt een tweede foto gemaakt.
	Bewegingstimer	De camera detecteert de beweging van het onderwerp 6 seconden nadat de sluiter knop is ingedrukt, en de opname wordt gemaakt als de beweging is gestopt.
	Afstbdng	U kunt een foto met afstandsbediening maken in plaats van de sluiterknop van de camera te gebruiken. Afstandsbediening modus is behouden na opname. Druk op de aan/uitknop om de instelling vrij te geven.

Zelfontspanner (☺)/Rechts knop

■ Bewegingstimer

Beweging	Pictogram & zelfontspannerlampje
De sluiterknop indrukken nadat de bewegingstimer is ingesteld	Knippen (1 seconde interval)
De beweging van het onderwerp detecteren	Knippen (0,25 seconde interval)
Er is geen beweging gedetecteerd	Zet aan en de opname wordt na 2 seconden gemaakt.

■ De functie van de bewegingstimer werkt als volgt. (met uitzondering van de [FILM] en [KADERGIDS] modi)

Bewegingstimer kiezen → De sluiterknop indrukken → De compositie bevestigen (binnen 6 sec.)¹ → De detectie beginnen (met uw handen wapperen)² → De detectie stoppen (niet bewegen) → Een opname maken (na 2 sec.)

*1: De camera detecteert de beweging van het onderwerp 6 seconden nadat de sluiterknop is ingedrukt; daarom dient u de compositie binnen 6 seconden te bevestigen.

*2: Beweeg uw lichaam of handen volledig.



In de volgende situaties is het mogelijk dat de bewegingstimer niet functioneert.

- De afstand om scherp te stellen is meer dan 3 m.
- De belichting is te helder of donker
- Bij tegenlicht
- De beweging is onbeduidend
- De beweging wordt gedetecteerd buiten het centrale gebied (50%) van de sensor waar de beweging wordt herkend.
- Als de camera gedurende 25 seconden geen enkele beweging waarneemt, of als de camera na het bewegen geen stilte waarneemt.

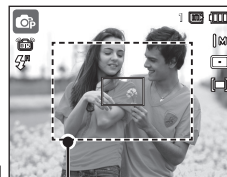

<De zelfontspanner voor 10 selecteren>

Zelfontspanner (☺)/Rechts knop

■ Bereik afstandsbediening

Als u een foto met behulp van de afstandsbediening maakt, kijk dan bij de illustraties hiernaast over het bereik van de afstandsbediening.

[Sluiterknop op de afstandsbediening]

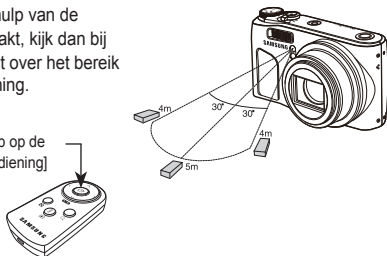

■ De batterij van de afstandsbediening vervangen

Zorg ervoor dat de + (positief) polariteit naar boven en de - (negatief) polariteit naar beneden is gericht terwijl u de batterij van de afstandsbediening vervangt. Vervang de batterij voor de afstandsbediening in het plaatselijke service centre. Gebruik de CR 2025 3V batterij.

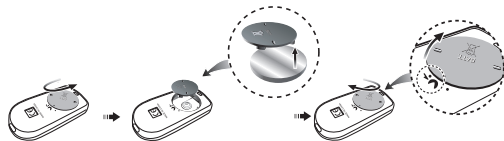

Knop MENU/OK

■ MENU knop

- Als u de **MENU** knop indrukt, wordt in elke cameramodus een menu weergegeven op het LSC-scherm. Als u nogmaals op deze knop drukt, wordt het LSC-scherm in de beginstand gezet.
- Een menuvenster wordt getoond in elk van de [FILM], [AUTO], [PROGRAMMA], [HANDMATIG], [DUAL IS], [BEAUTY SHOT], [NACHT], en [SCÈNE] modi.

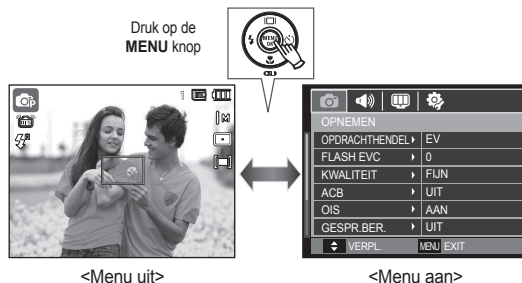

■ OK knop

- Als u op deze knop drukt terwijl het menu wordt weergegeven op het LSC-scherm, wordt de cursor verplaatst naar het submenu of wordt uw invoer bevestigd.

Knop Fn

U kunt de knop **Fn** gebruiken om de volgende menu's te kiezen.

(●: Kiesbaar)

			M				SCENE		Pagina
AFMETING	●	●	●	●	●	●	●	●	p.40
FOCUSBEREIK	●	●	●	●	●	●	●		p.40
FRAMES								●	p.41
LICHTMETING		●	●	●				●	p.41
SNELHEID		●	●						p.42
ISO		●	●						p.43
WITBALANS		●	●	●				●	p.43
Diafragmawaarde/ Sluitersnelheid			●						p.44
GEZICHTSHERK.	●	●	●	●	●				p.45~ 46
STABILISATOR								●	p.47

Het menu Fn gebruiken

1. Druk op de **Fn** knop in een beschikbare modus.
 - Druk in verschillende modi twee keer op de **Fn** knop.
2. Kies het gewenste menu door de knop **Omhoog/Omlaag** in te drukken. Vervolgens wordt een submenu links onderin het LSC-scherm weergegeven.

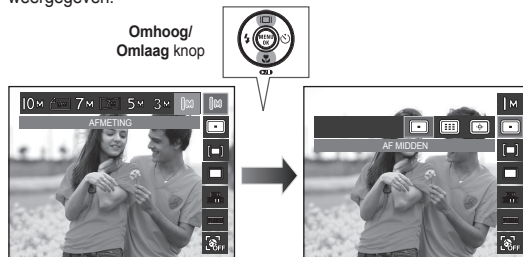

3. Kies een gewenst menu door de **Links/Rechts** knop in te drukken, en druk vervolgens op de **OK** knop.

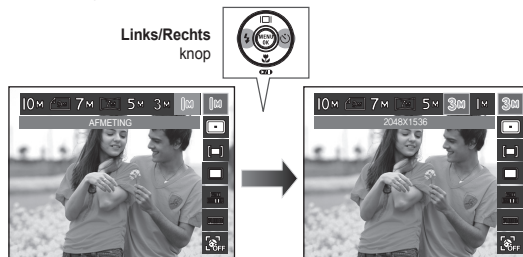

Knop Fn:Grootte

U kunt de opnamegrootte die geschikt is voor uw toepassing kiezen.

Fotomodus	Pictogram	10M	9M	7M	7M	5M	3M	1M
	GROOTTE	3648x2736	3648x2432	3072x2304	3648x2056	2592x1944	2048x1536	1024x768
Filmclipmodus	Pictogram	1280		1280	640	320		
	GROOTTE	1280x720HQ		1280x720	640x480	320x240		



<Modus foto>



<Modus filmclip>



Hoe hoger de resolutie, des te lager het aantal beschikbare opnamen omdat hoge-resolutie opnamen meer geheugen nodig hebben.

Focusbereik

U kunt het Scherpstelgebied van uw voorkeur kiezen in overeenstemming met de opnameomstandigheden.

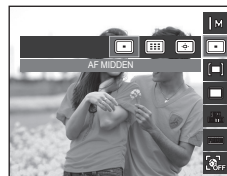

Pictogram	Focusbereik	Beschrijving
	AF MIDDEN	Er wordt scherpgesteld op het rechthoekige gebied in het midden van het LSC-scherm.
	MULTI-AF	Deze camera selecteert alle beschikbare AF-punten van het LSC-scherm.
	KEUZE AF	Focus op de gewenste positie van het LCD-scherm.

※ Als de camera scherpstelt op het onderwerp, wordt het automatische scherpstelkader groen. Als de camera niet scherpstelt op het onderwerp, wordt het automatische scherpstelkader rood.

■ Hoe de AF selectie te activeren

Gebruik de knop **Omhoog/Omlaag/Links/Rechts** om de positie van het kader voor scherpte-instelling te verplaatsen. Druk de sluiterknop in om de AF selectie te activeren. Zodra de instelling compleet is, wordt het kader voor de scherpte-instelling gefixeerd. Indien u het kader voor de scherpte-instelling wilt veranderen, druk de **Fn** knop in en selecteer [KEUZE AF]. Vervolgens verschijnt het venster met het kader voor de scherpte-instelling.

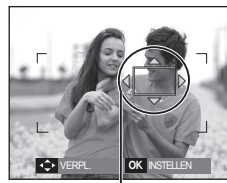

Kader voor de scherpte-instelling

- ※ Zelfs indien u het toestel uitschakelt en weer aanschakelt, zal de vorige instelling behouden blijven.
- ※ [KEUZE AF] is niet beschikbaar wanneer u de [GEZICHTSHERK.] functie gebruikt.

Knop Fn:Framesnelheid

Het menu staat toe, dat u een geschikte beelddensnelheid kiest, afhankelijk van het gebruik van de opgenomen video. Het gebruik van een snellere sluitersnelheid zal het de filmclip mogelijk maken om een beslissend moment op te nemen, maar het zal de bestandsomvang vergroten.



Modus	Modus filmclip		
Pictogram			
Submenu	60FPS	30FPS	15FPS
Bestandsformaat	H.264	H.264	H.264



- Dit bestandsformaat voldoet aan de DCF (Design rule for Camera File system, ontwerpregels voor camerabestandsysteem).

Knop Fn:Lichtmeting

Als u geen geschikte belichtingsomstandigheden kunt krijgen, kunt u de lichtmetingsmethode wijzigen om helderder opnamen te maken.



Pictogram	Modus lichtmeting	Beschrijving
	MULTI	Belichting wordt berekend op basis van een gemiddelde van licht op het gehele opnamegebied, verdeeld in meerdere gebieden. De berekening zal echter het midden van het bereik van de opname laten prevaleren. Dit is geschikt voor algemeen gebruik.
	SPOT	Uitsluitend het rechthoekige gebied in het midden van het LSC-scherm wordt doorgemeten op licht. Dit is geschikt wanneer het onderwerp in het midden correct belicht is, onafhankelijk van achtergrondverlichting.
	GECENTREERD OP ÉÉN PUNT	De belichting zal worden berekend op basis van een gemiddelde van het beschikbare licht in het bereik van de opname. De berekening zal echter het midden van het bereik van de opname laten prevaleren. Dit is geschikt voor het maken van een foto van een klein voorwerp, zoals een bloem of insecten.

- × Als het onderwerp zich niet in het midden van het scherpstelbereik bevindt, gebruikt u de [SPOT]-lichtmeting niet omdat dit kan leiden tot een belichtingsfout. In deze situatie is het beter om belichtingscorrectie te gebruiken.

Knop Fn: Transportfunctie

U kunt continuopnamen kiezen, en ABB (automatische belichtings-bracket).



- Hoge resolutie en fotokwaliteit verhogen de opslagtijd van het bestand, hetgeen de standby-tijd verhoogt.
- Als het [CONTINU], [HOGE SNLH], [AEB] of [BEWEGEND BEELD] submenu wordt gekozen, wordt de flitser automatisch uitgeschakeld.
- Als de geheugencapaciteit onvoldoende is voor 30 opnamen, is de modus bewegende opname niet beschikbaar.
- Het is voor opnamen in de AEB modus het beste om een statief te gebruiken, omdat de tijd die nodig is om een bestand op te slaan langer is en een wazige opname als gevolg van het trillen van de camera mogelijk is.
- In [HANDMATIG] modus, [HOGE SNLH], [AEB], en [BEWEGEND BEELD] zijn gedeactiveerd.
- [CONTINU], [HOGE SNLH] en [AEB] menus kunnen alleen worden geselecteerd wanneer de sluitersnelheid groter is dan 1/4 seconde. Indien de sluitersnelheid langzamer is dan 1/4 seconde, zal het worden vastgelegd op 1/4 seconde.

Pictogram	Transportfunctie	Beschrijving
	ENKEL	Slechts één opname maken.
	CONTINU	Er worden continu opnamen gemaakt totdat de sluiter knop wordt losgelaten. De opnamecapaciteit is afhankelijk van het geheugen.
	HOGE SNLH	Continue opnamen zijn beschikbaar als u de sluiter knop indrukt en ingedrukt houdt (ongeveer 1.5 frames per seconde). De opnamesnelheid kan langzamer worden afhankelijk van de opnameomgeving of het aantal opnamen
	AEB	Maak drie opnamen in een reeks van verschillende belichtingen: standaard belichting (0,0 BW), korte belichting (-1/3 BW), en overbelichting (+1/3 BW).
	BEWEGEND BEELD	Deze functie maakt 6 opnamen per seconde gedurende 5 seconden als de sluiter knop ingedrukt wordt gehouden. Nadat u de continue opnamen heeft beëindigd, worden de afbeeldingen automatisch opgeslagen. Het maximum aantal opnamen is 30 en de opnamegrootte is vastgelegd als VGA.

Knop Fn:ISO

U kunt de ISO gevoeligheid instellen als u foto's maakt. De snelheid of specifieke lichtgevoeligheid van een camera wordt in ISO getallen aangeduid.



Pictogram	ISO Modus	Beschrijving
	Auto	De gevoeligheid van de camera wordt automatisch gewijzigd door variabelen zoals belichtingswaarde en helderheid van het onderwerp.
	80	U kunt de sluitersnelheid verhogen (verkorten) terwijl dezelfde hoeveelheid licht aanwezig is door de ISO gevoeligheid te vergroten. De opname kan echter verzadigd raken door grote helderheid. Hoe hoger de ISO-waarde is, des te groter is de gevoeligheid van de camera voor licht; daarom heeft deze een grotere capaciteit voor het nemen van foto's in donkere omstandigheden. Het ruisniveau van de opname neemt echter toe als de ISO-waarde toeneemt, waardoor de opname grof lijkt.
	100	
	200	
	400	
	800	
	1600	
	3200	

- × Als het menu ISO 3200 is geselecteerd, is de opnamegrootte vastgelegd op minder dan 3M.
- × Wanneer [BEWEGEND BEELD] ingesteld wordt, zal de ISO-snelheid op AUTOMATISCH ingesteld worden.
- × [ISO] is uitsluitend geactiveerd in [PROGRAMMA] of [HANDMATIG] modus.

Knop Fn:Witbalans

De witbalansinstelling maakt het mogelijk de kleuren meer natuurlijk te doen lijken.



Pictogram	Modus witbalans	Beschrijving
	AUTO WITBALANS	De camera selecteert automatisch de juiste witbalans, afhankelijk van de omgevingsverlichting.
	DAGLICHT	Voor het maken van buitenopnamen.
	BEWOLKT	Voor het maken van opnamen als het licht tot zwaar bewolkt is.
	FLUORESC. H	Voor het maken van opnames overdag bij 3-wegs fluorescerende verlichting.
	FLUORESC. L	Voor het maken van opnamen bij witte fluorescerende belichting.
	KUNSTLICHT	Voor het maken van opnamen bij kunstlicht (gewone gloeilamp).
	AANGEP. INST	Hiermee kan de gebruiker de witbalans instellen afhankelijk van de opnamecondities.

- × De kleuren van de gemaakte opnamen kunnen veranderen afhankelijk van het beschikbare licht.

Knop Fn:Witbalans

■ De persoonlijke witbalans gebruiken

De instellingen voor de witbalans kunnen enigszins variëren, afhankelijk van de opnameomgeving. U kunt de meest geschikte witbalansinstelling kiezen voor een bepaalde opnameomgeving door de persoonlijke witbalans in te stellen.

1. Kies het menu **AANGEP. INST** (📷) van de witbalans en plaats een vel wit papier voor de camera, zodat het LSC-scherm uitsluitend de kleur wit laat zien.
2. **MENU/OK** knop: Kiest de vorige aangepaste witbalans.

sluiter knop: slaat de nieuwe aangepaste witbalans op.

- De waarde van de persoonlijke witbalans wordt gebruikt vanaf de volgende foto die u maakt.
- De door de gebruiker ingestelde witbalans blijft effectief totdat deze wordt overschreven.



Knop Fn:Diafragmawaarde

Deze modus stelt de diafragmawaarde voor automatische belichting in de handmatige modus in. Kleinere diafragmawaarden maken het voorwerp scherp maar de achtergrond wazig. Grotere diafragmawaarden maken zowel het onderwerp als de achtergrond scherp.



Diafragmawaarde

■ Diafragmawaarde instellen

Druk op de knop **Fn**. Druk vervolgens de **commandoknop** naar links of rechts om de apertuur waarde in te stellen.

Knop Fn:Sluittersnelheid

Deze modus stelt de sluitertijd voor automatische belichting in de handmatige modus in. Korte sluitertijden kunnen een bewegend voorwerp dicht bij een stilstaande afbeelding vastleggen alsof het voorwerp niet beweegt. Langzame sluitertijden kunnen een bewegend voorwerp vastleggen met een dynamisch gevoel van beweging.



Sluittersnelheid

■ Sluittersnelheid instellen

Druk op de **Fn** knop en daarna op de **links/rechts** knop. Druk op de **opdrachthendel** naar links of rechts om de sluitersnelheid in te stellen.

Knop Fn:Gezichtsherk.

Indien u gezichtsherkenningsopties gebruikt kan uw camera menselijke gezichten herkennen. Bij het scherpstellen op een menselijk gezicht wordt ook de helderheid van het gezicht aangepast. U kunt ook natuurlijke gezichtsuitdrukkingen vastleggen door zelfportret, glimlachopname of knipperherkenning te gebruiken.



※ Instelbare functies: [AUTO], [PROGRAMMA], [HANDMATIGE], [DUAL IS], [BEAUTY SHOT], [SCÈNE] ([PORTRET], [KINDEREN], [STRND&SNE], [ZELFPORTRET], [CAFÉ])

■ Gezichtsherk

Deze modus zoekt automatisch de positie van het te nemen gezicht en stelt dan de scherpstelling en belichting in.

1. Selecteer in een configureerbare opnamemodus het menu Gezichtsherkenning. Het pictogram Gezichtsherkenning verschijnt.

2. Druk de **sluiter** knop tot halverwege in.

- Als de camera een doelgezicht heeft gevonden, wordt het witgekleurde scherpstelkader over het doelgezicht gelegd en toont het grijs gekleurde scherpstelkader de overige gezichten. Druk de sluiterknop tot halverwege in om op het gezicht scherp te stellen; het witgekleurde scherpstellingframe wordt nu groen.

3. Druk de **sluiter** knop volledig in om een opname te maken.



- Deze functie kan tot 10 personen herkennen.
- Als de camera meerdere personen tegelijkertijd herkent, stelt hij scherp op de dichtstbijzijnde persoon.
- Ga terug naar de vorige AF modus als de gezichtsherkenning mislukt is.
- Onder sommige omstandigheden kan deze functie niet goed werken.
 - Als een persoon een donkere bril draagt of een deel van het gezicht is verborgen.
 - Als de persoon die wordt gefotografeerd niet in de camera kijkt.
 - De camera vindt geen gezicht(en) als de helderheid te donker of te fel is.
 - De afstand tussen de camera en het voorwerp is te groot.
 - Als het licht reflecteert of er tegenlicht is dat te helder is
- Het maximaal beschikbare bereik voor gezichtsherkenning is 2,5m (groothoek).
- Hoe dichterbij het onderwerp zich bevindt, hoe sneller de camera het onderwerp kan herkennen.
- Wanneer u de digitale zoom gebruikt is [GEZICHTSHERK.] niet beschikbaar.
- In de modi [BEAUTY SHOT], [KADERGIDS], [PORTRET], en [KINDEREN], zal de instelling van de functie [GEZICHTSHERK.] ingesteld worden naar de standaardwaarde.

Knop Fn:Gezichtsherk.

■ Zelfportret

Als u opnames van uzelf maakt, wordt het gebied van uw gezicht automatisch herkend zodat u opnames van uzelf makkelijker en sneller kunt maken.

1. Voor opnames met zelfontspanner richt u de cameraleens op het gezicht van het onderwerp. Het gezicht van het onderwerp wordt automatisch herkend en er klinkt een bevestigingsgeluid.

- Als een gezicht wordt herkend in het midden van het scherm klinkt herhaaldelijk een sneller geluid, anders dan het geluid dat klinkt wanneer het gezicht niet in het midden is.



2. Start het maken van opnames door op de **sluiter** knop te drukken.



- Het bevestigingsgeluid kan worden ingesteld met behulp van het menu [ZELFPORTRET]. (p.80)

■ Glimlach

De camera maakt automatisch een foto door de positie van het lachende gezicht te detecteren van het onderwerp, zelfs als u de sluiters knop niet indrukt. Als u de **sluiter** knop indrukt, wordt de foto in de normale opnamemodus gemaakt. Als u een opname of een glimlachend gezicht fotografeert, helpt het om de tanden te tonen of een glimlach te houden bij het detecteren van het onderwerp door de camera.



■ Knipperen

Als de ogen van het persoon in de opname gesloten zijn wanneer op de sluitersknop gedrukt wordt, neemt de camera 3 achtereenvolgende opnames, en dan worden de opnames opgeslagen. De camera maakt slechts één foto als de ogen van het onderwerp niet gesloten zijn wanneer de **sluiter** knop wordt ingedrukt.



- Het detecteren van het glimlachende gezicht of de knipperende ogen is mogelijk niet beschikbaar als één van de volgende situaties zich voordoet:
 - Als het onderwerp een zonnebril draagt.
 - Als het onderwerp niet recht in de camera kijkt.
 - Als de omgevingsbelichting te helder of te donker is om het gezicht van het onderwerp te detecteren.
 - Als de camera ver van het onderwerp is verwijderd (oranje gekleurde scherpstellingmarkering).
 - Als het licht reflecteert of er tegenlicht is dat te helder is.

Knop Fn:Framestabilisator voor filmclip

Deze functie helpt u bij het stabiliseren van opnamen die zijn vastgelegd tijdens het opnemen van filmclips. U kunt dit menu uitsluitend in de modus Filmclip kiezen. Als geen geheugenkaart is geplaatst, werkt deze functie niet.



[UIT]: De functie framestabilisator filmclip wordt uitgeschakeld.

[AAN]: Hiermee wordt voorkomen dat de camera gaat trillen tijdens het opnemen van een film.

* Het bereik van het opnameframe wordt smaller bij de selectie van deze menuoptie.

Knop E (effecten)

Door het gebruik van deze functie is het mogelijk om speciale effecten aan uw opnamen toe te voegen.

■ Beschikbare effecten, naar opnamemodus (●: Instelbaar)

Modus	E knop	Modus	E knop
	●		●
	●		
	●		
	●		
	●		
	●		
	●		
	●		



- De E knop functioneert niet in de stem opname modus, [NACHT] en een aantal [SCÈNE] modi ([KADERGIDS], [TEKST], [ZONSONDERG.], [ZONSOPGANG], [TEGNLICHT], [VUURWERK], [STRND&SNE], [ZELFPORTRET], [ETEN], [CAFÉ]).
- Zelfs als de camera wordt uitgezet, wordt de effectinstelling bewaard.

Knop E (effecten):Fotostyler

U kunt verschillende effecten aan de foto toevoegen zonder foto editing software.

Druk op de **E** knop in een beschikbare modus.

1. Selecteer de gewenste Fotostyler door op de knop **Links/Rechts** te drukken en druk op de knop **OK**.
2. Druk op de **sluiter** knop om een opname te maken.



Pictogram	Stijl modus	Beschrijving
NOR	NORMAAL	Er wordt geen effect aan de opname toegevoegd.
	HELDER	De opname wordt in levendige kleuren opgeslagen.
	ZACHT	De opname wordt in zachte kleuren opgeslagen.
	BOS	De opname wordt in lichte natuurlijke kleuren opgeslagen.
	RETRO	De opname wordt in sepia-tint opgeslagen.
	COOL	De opname wordt in koele kleuren opgeslagen.
	RUSTIG	De opname wordt in rustige kleuren opgeslagen.
	KLASSIEK	De opname wordt in klassieke kleuren opgeslagen.

Knop E (effecten):Opname bewerken

Druk op de **E** knop in de [PROGRAMMA], [HANDMATIG], [FILM] en ([PORTRET], [KINDEREN], [LANDSCHAP], [CLOSE-UP]) scènemodi.

Kleur

1. Selecteer het Kleur (🎨) menu door op de knop **Omhoog/Omlaag** te drukken.
2. Selecteer het gewenste submenu door op de knop **Links/ Rechts** te drukken en druk op de knop **OK**.
3. Druk op de **sluiter** knop om een opname te maken.



Pictogram	Kleur	Beschrijving
NOR	NORMAAL	Er wordt geen kleureffect aan de opname toegevoegd.
	ZWART-WIT	Gemaakte opnamen worden in zwart/wit opgeslagen.
	SEPIA	Gemaakte opnamen worden in sepia-tint opgeslagen (een gradatie van geelbruine kleuren).
	ROOD	Gemaakte opnamen worden in rood-tint opgeslagen
	GROEN	Gemaakte opnamen worden in groen-tint opgeslagen
	BLAUW	Gemaakte opnamen worden in blauw-tint opgeslagen
	NEGATIEF	Slaat de opname in negatief-modus op.
	AANGEP. KLEUR	De gemaakte opname wordt in de ingestelde RGB-tint opgeslagen.

Knop E (effecten):Opname bewerken

- **Persoonlijke kleur:** U kunt de tint van de R (ROOD), G (GROEN) en B (BLAUW) waarden van de opname instellen.



- **Omhoog/Omlaag** knop: Kiest R, G, B
- **Links/Rechts** knop: Wijzigt de waarden



Druk op de **E** knop in de modus [PROGRAMMA], [HANDMATIG].

Scherpte

1. Selecteer het Scherpheid (L) menu door op de **Omhoog/Omlaag** knop te drukken en een balk voor het kiezen van de scherpte verschijnt.
2. Wijzig de scherpte door op de knop **Links/Rechts** te drukken. Druk op de **OK** knop.
3. Druk op de **sluiter** knop om een opname te maken.



Contrast

1. Selecteer het Contrast (D) menu door op de **Omhoog/Omlaag** knop te drukken en een balk voor het kiezen van het contrast verschijnt.
2. Wijzig het contrast door op de knop **Links/Rechts** te drukken. Druk op de **OK** knop.
3. Druk op de **sluiter** knop om een opname te maken.



Verzadig.

































































1. Selecteer het Kleurverzadigings (O) menu door op de **Omhoog/Omlaag** knop te drukken en een balk voor het kiezen van de kleurverzadiging verschijnt.
2. Wijzig de kleurverzadiging door op de knop **Links/Rechts** te drukken. Druk op de **OK** knop.
3. Druk op de **sluiter** knop om een opname te maken.

















Het LSC-scherm gebruiken om de camera-instellingen te wijzigen

U kunt het menu op het LSC-scherm gebruiken om opnamefuncties in te stellen.

- De items die worden aangeduid met  zijn standaardinstellingen.

Menu	Submenu		Beschikbare modus	Pagina
OPDRACHTHENDEL	EV	EV(A, S)	   	p.51
	ISO	WB		
FLASH EVC	+1.0, +0.5, 0, -0.5, -1.0		 	
KWALITEIT	SUPERFIJN	FIJN	             	p.52
	NORMAAL	-		
ACB	UIT	AAN	 	
OIS	UIT	AAN	             	p.53
GESPR.BER.	UIT	AAN	             	
BERICHT OPN.	-		             	p.54

Menu	Submenu		Beschikbare modus	Pagina
SPRAAK	UIT	AAN		p.55
	ZOOM GEDEMP	-		
SCÈNE	KADERGIDS	PORTRET	             	p.55
	KINDEREN	LANDSCHAP		
	CLOSE-UP	TEKST		
	ZONSONDERG.	ZONSOPGANG		
	TEGNLICHT	VUURWERK		
	STRND&SNE	ZELFPORTRET		
	ETEN	CAFÉ		

* Menu's kunnen zonder voorafgaande mededeling worden gewijzigd.

Commandoknop

U kunt de gewenste eigenschappen van de **commandoknop** activeren op de achterzijde van de camera.

- [OPDRACHTHENDEL] Submenus: [EV], [EV(A, S)], [ISO], [WB]
- Druk de **commandoknop** naar links of rechts om het submenu voor iedere eigenschap te selecteren.
- ※ Voor gedetailleerde informatie over het gebruik van de **commandoknop** in te stellen, zie pagina 30.



- De [OPDRACHTHENDEL] eigenschap is geactiveerd in [PROGRAMMA], [HANDMATIG], [DUAL IS], of [FILM] modus.
- Het selecteerbare submenu en de standaardwaarde kunnen afhankelijk van de opnamemodus variëren.

Flitsintensiteit

U kunt de intensiteit van de flits beheren. (U kunt de intensiteit van de flits instellen binnen een bereik van +/- 1EV in intervallen van 0.5EV.)

- [FLASH EVC] Submenus: [+1.0], [+0.5], [0], [-0.5], [-1.0]

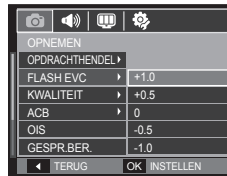

- In [AUTO], [DUAL IS], [BEAUTY SHOT], [NACHT], [SCÈNE], of [FILM] modus, de [FLASH EVC] eigenschap is gedeactiveerd.
- Indien het voorwerp te dichtbij is of de gevoeligheid te hoog is, is het mogelijk dat het veranderen in een negatieve waarde (-) geen effect heeft.
- Indien de intensiteit van de flits buiten de reikwijdte is omdat de belichtingswaarde te hoog of te laag is, kan het zijn dat de camera niet naar behoren functioneert.

Kwaliteit

U kunt de compressieverhouding die geschikt is voor uw toepassing van de vastgelegde opnamen kiezen. Hoe hoger de compressieverhouding, des te lager de fotokwaliteit.

- [Kwalit.] Submenu's:
[SUPERFIJN], [FIJN], [NORMAAL].



Modus	Modus foto		
Submenu	SUPERFIJN	FIJN	NORMAAL
Bestandsformaat	JPEG	JPEG	JPEG



- Dit bestandsformaat voldoet aan de DCF (Design rule for Camera File system, ontwerpregels voor camerabestandssysteem).
- JPEG (Joint Photographic Experts Group):
JPEG is opnamecompressie standaard ontwikkeld door de Joint Photographic Experts Group. Dit soort compressie wordt algemeen gebruikt voor het comprimeren van foto's en grafische bestanden omdat het de bestanden efficiënt kan comprimeren.

ACB

Deze functie is bedoeld om het contrast automatisch aan te passen als u foto's maakt in een omgeving met grote belichtingsverschillen, bijvoorbeeld tegenlicht of contrast. Deze functie past de helderheid automatisch aan en maakt het mogelijk dat het onderwerp helder wordt gefotografeerd.

- [ACB] Submenu's: [UIT], [AAN].

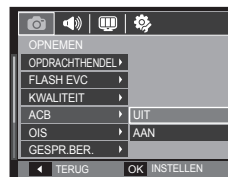

- × De ACB functie is beschikbaar in [AUTO], [PROGRAMMA] of [PORTRET] opname modus. De ACB-functie werkt altijd in de [AUTO], [PORTRET] opname modus.



OIS (optische beeldstabilisatie)

Deze eigenschap stelt u in staat om bewegingen van de camera tijdens het nemen van een foto te minimaliseren.

- [OIS] Submenu's: [UIT], [AAN].



- De OIS werkt mogelijk niet voldoende in de volgende gevallen.
 - Foto's van bewegende onderwerpen maken.
 - Foto's met hogere digitale zoomwaarden maken.
 - Als het trillen van de camera groter is dan het correctiebereik van de camera trillingsreductie.
 - Als de sluitertijd te lang is.

Geluidsoptmemo

U kunt uw voice-over aan een opgeslagen foto toevoegen.
(Max. 10 sec.)

- Als het geluidsoptmemolampje op het LSC-scherm wordt getoond, is de instelling voltooid.
- Druk op de **sluiter** knop en neem een foto. De foto wordt op de geheugenkaart opgeslagen.
- Gedurende tien seconden vanaf het moment dat de foto wordt opgeslagen, wordt een geluidsmemo opgenomen. Als u tijdens de geluidsoptname de **sluiter** knop indrukt, wordt het geluidsmemo gestopt.



Geluidsopname

Een geluid kan worden opgenomen zolang als de beschikbare opnametijd (max. 10 uur) dit toelaat.

Druk op de **sluiter** knop om een geluid op te nemen.

- Druk de **sluiter** knop één maal in en geluid wordt opgenomen zolang de beschikbare opnametijd (max. 10 uur) dit toestaat. De beschikbare opnametijd wordt op het LSC-scherm getoond. Geluid wordt nog steeds opgenomen als de **sluiter** knop wordt losgelaten.
- Als u de opname wilt stoppen drukt u nogmaals op de **sluiter** knop.
- Bestandstype: *.wav



<Modus geluidsopname>

■ Pauzeren terwijl u geluid opneemt

Als u deze functie gebruikt, kunt u uw favoriete geluidsclips opnemen als geluidsopnamebestand zonder dat u meerdere geluidsopnamebestanden hoeft te maken.



<De geluidsopname pauzeren>

1. Druk op de knop **Afspelen & Pauzeren** (▶/⏸) om het opnemen te pauzeren.
2. Druk nogmaals op de knop **Afspelen & Pauzeren** (▶/⏸) om verder te gaan met opnemen.
3. Als u de opname wilt stoppen drukt u nogmaals op de **sluiter** knop.



- Een afstand van 40cm tussen u en de camera (microfoon) is de beste afstand om geluid op te nemen.
- Als de camera wordt uitgezet terwijl de geluidsopname is gepauzeerd, wordt de geluidsopname beëindigd.

Een filmclip zonder geluid opnemen

U kunt een filmclip zonder geluid opnemen.

Kies het [SPRAAK] menu in de modus Filmclip. (p. 25)

() pictogram wordt op het LSC-scherm weergegeven.

Druk op de **sluiter** knop en een filmclip zonder geluid wordt opgenomen zolang de geheugen capaciteit dit toestaat.

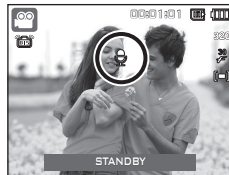

Scène modus

Gebruik het menu om eenvoudig de optimale instellingen voor een veelheid aan opnamesituaties in te stellen.

Druk op de **Menuknop** om een gewenst submenu te kiezen.

× Zie p. 23 voor meer informatie.



De afspeelmodus beginnen

Zet de camera aan en kies de afspeelmodus door op de knop **Afspeelmodus** () te drukken. De camera kan nu de opnamen weergeven die zijn opgeslagen in het geheugen.

Als de geheugenkaart niet in de camera is geplaatst, werken alle camerafuncties alleen voor de geheugenkaart. Als de geheugenkaart niet in de camera is geplaatst, werken alle camerafuncties alleen voor het interne geheugen.

Een foto afspelen

1. Kies de afspeelmodus door op de knop **Afspeelmodus** te drukken.

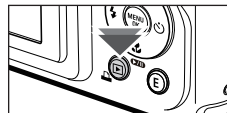

2. De laatste foto die is opgeslagen in het geheugen wordt weergegeven op het LSC-scherm.



3. Selecteer een opname die u wilt bekijken door op de knop **Links/Rechts** te drukken.

× Druk op de knop Links of Rechts en houd deze ingedrukt om de opnamen snel af te spelen.

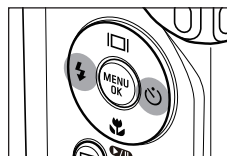

De afspeelmodus beginnen

Filmclips afspelen

1. Selecteer de opgenomen filmclip die u wilt afspelen door te drukken op de **Links/Rechts** knop.
2. Druk op de knop **Afspelen & pauzeren** (**▶/II**) om een filmclip bestand af te spelen.
 - U kunt het afspelen van filmclips tijdelijk onderbreken tijdens het afspelen door nogmaals op de knop **Afspelen & pauzeren** (**▶/II**) te drukken.
 - Als u de knop **Afspelen & pauzeren** (**▶/II**) nogmaals indrukt, begint het filmclip bestand weer af te spelen.
 - U kunt de filmclips terugspoelen tijdens het afspelen door op de knop **Links** te drukken. U kunt de filmclips snel vooruitspoelen door op de knop **Rechts** te drukken.
 - U kunt het afspelen van de filmclips stoppen door achtereenvolgens op de knop **Afspelen & pauzeren** (**▶/II**) te drukken, en vervolgens op de **Links** of **Rechts** knop.

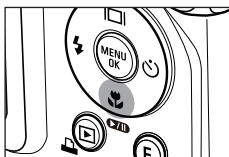

- Video bestanden (H.264 (MPEG4.AVC)) die zijn opgenomen met een andere camera kunnen niet worden teruggespeeld.

■ Hoe het volume te regelen tijdens het terugspelen van een filmbestand

Druk de **commandoknop** naar links wanneer er een video wordt afgespeeld om het volume te verlagen.
Druk de **commandoknop** naar rechts om het volume te verhogen.

- ※ Zelfs al worden stemmemo, filmclip, stemopname afgespeeld, kunt u het volume controleren.

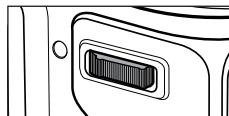

Stilstaande beelden uit een filmclip halen

U kunt foto's van de filmclip vastleggen.

■ Stilstaand beeld vastleggen

1. Druk op de knop **Afspelen & pauzeren** (**▶/II**) tijdens het afspelen van de filmclip. Druk vervolgens op de **E** knop.
2. De gepauzeerde filmclip wordt opgeslagen onder een nieuwe bestandsnaam.
 - ※ Het opgenomen filmclip bestand heeft dezelfde grootte als de oorspronkelijke filmclip (1280x720, 640x480, 320x240).
 - ※ Als u de **E** knop indrukt bij het begin van de filmclip, wordt het eerste frame van de filmclip opgeslagen als een foto.



<Gepauzeerd>

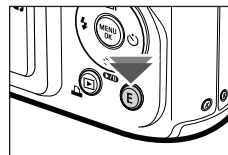

<Druk op de E knop>

De afspeelmodus beginnen

Filmclips bijnijden

U kunt gedeelten van een filmclip apart opslaan terwijl de filmclip wordt afgespeeld. Als de afspeeltijd korter is dan 10 seconden, kan de filmclip niet worden bijgesneden.

1. Druk op de knop **Afspelen & pauzeren** (▶/⏸) op het punt in de filmclip waar u wilt beginnen met het selecteren van frames.
2. Druk op de **Zoom T** knop.
3. Druk op de knop **Afspelen & pauzeren** (▶/⏸) en het uitgepakte bereik wordt getoond op de statusbalk.
4. Druk nogmaals op de knop **Afspelen & pauzeren** (▶/⏸) op het punt waar u wilt dat het nieuwe bestand stopt.
5. Beweeg de **Zoom T** knop om een venster te tonen dat u vraagt om te controleren of de video is geëxtraheerd.
6. Kies het gewenste submenu door op de **Omhoog/Omlaag** knop te drukken, en druk vervolgens op de **OK** knop.

[NEE]: Het bijnijden van de film wordt beëindigd.

[JA]: De geselecteerde frames worden onder een nieuwe bestandsnaam opgeslagen.



- Als u geen eindpunt voor de filmclip opgeeft, wordt het bevestigingsvenster voor bijnijden weergegeven bij het laatste frame.

Een geluidsopname afspelen

1. Selecteer de opgenomen filmclip die u wilt afspelen door te drukken op de **Links/Rechts** knop.
2. Druk op de knop **Afspelen & pauzeren** (▶/⏸) om het opgenomen geluidsbestand af te spelen.

- Om de geluidsopname te pauzeren tijdens het afspelen drukt u nogmaals op de **Afspelen & pauzeren** (▶/⏸) knop.
- Om weer verder te gaan met het afspelen van de geluidsopname, drukt u op de **Afspelen & pauzeren** (▶/⏸) knop.
- U kunt het geluidsbestand terugspoelen tijdens het afspelen door op de knop **Links** te drukken. U kunt het geluidsbestand snel vooruitspoelen door op de knop **Rechts** te drukken.
- Om het afspelen van de geluidsopname te stoppen, drukt u op de knop **Afspelen & pauzeren** (▶/⏸) en vervolgens op de **OK** knop.



De afspeelmodus beginnen

Een geluidsmemo afspelen

1. Kies een foto die een geluidsmemo heeft.
2. Druk op de knop **Afspelen & pauzeren** (▶/⏸) om het geluidsmemo af te spelen.
 - Om het geluidsmemo te pauzeren tijdens het afspelen drukt u nogmaals op de **Afspelen & pauzeren** (▶/⏸) knop.
 - Om weer verder te gaan met het afspelen van het geluidsmemo, drukt u op de **Afspelen & pauzeren** (▶/⏸) knop.
 - Om het afspelen van het geluidsmemo te stoppen, drukt u op de knop **Afspelen & pauzeren** (▶/⏸) en vervolgens op de **OK** knop.



Indicator LSC-scherm

Het LSC-scherm bevat informatie over de opnamecondities voor de weergegeven opname.

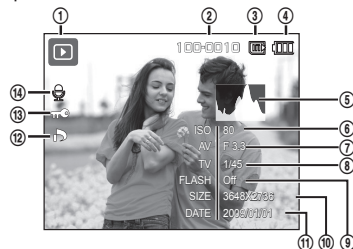

Nr.	Beschrijving	Pictogram	Pagina
1	Afspeelmodus	▶	p.55
2	Mapnaam & bestandsnaam	100-0010	p.85
3	Pictogram intern geheugen/ geheugenkaart pictogram indicator	📁 / 📄	-
4	Batterij	🔋	p.15
5	Histogram	📊	p.31
6	ISO	80 ~ 3200	p.43
7	Diafragma waarde	F 3.3 ~ 13.1	p.44
8	Sluitersnelheid	16 ~ 1/1500	p.44
9	Flitser	On/Off	p.34~35
10	Opnamegrootte	3648x2736 ~ 320X240	p.40
11	Opnamedatum	2009/01/01	p.82
12	DPOF	📄	p.75~77
13	Beveiligen	🔒	p.74
14	Geluidsmemo	🔊	p.72

De cameraknoppen gebruiken om de camera in te stellen

In de Afspeelmodus kunt u de knoppen op de camera gebruiken om gemakkelijk de functies van de Afspeelmodus in te stellen.

Knop Afspeelmodus

- Als u de camera heeft aangezet door te drukken op de knop **POWER** kunt u de knop **Afspeelmodus** indrukken om naar de Afspeelmodus te springen, en de knop nogmaals indrukken om naar de Opnamemodus te springen.
- U kunt de stroom inschakelen met de knop **Afspeelmodus**. De camera wordt in de Afspeelmodus aangezet. Druk nogmaals op de knop **Afspeelmodus** om de camera uit te zetten.
- Instellingsmodus: Om de instellingsmodus te kiezen drukt u ruim 3 seconden op de knop **Afspeelmodus**. In de instellingsmodus zullen het sluitergeluid, het bedieningsgeluid, het opstartgeluid en het effectgeluid niet worden gespeeld. Om de instellingsmodus te annuleren zet u de camera aan door op de knop **POWER** te drukken.

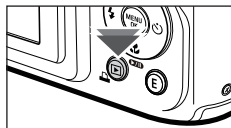

Miniatuur(⌂)/Digitale Zoom(Q) Knop

U kunt meerdere foto's bekijken, een gekozen foto uitvergroten, en een gekozen gebied van een opname afsnijden en opslaan.

■ Miniatuur tonen

1. Zodra een foto teruggespeeld is, beweeg de **Miniatuur** knop naar links.
2. Het miniatuurscherm zal de opname weergeven die werd getoond op het moment dat de miniatuurmodus werd gekozen.
3. Druk op de knop voor 5 functies om naar de gewenste opname te gaan.
4. Druk de **Digitale Zoom** knop naar rechts om terug te gaan naar de foto terugspeel status.



<Normale weergavemodus>

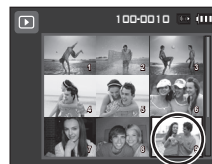
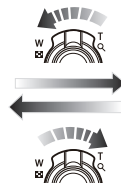

Gemarkeerde afbeelding
<Modus voor miniatuurweergave>

De cameraknoppen gebruiken om de camera in te stellen

■ Opname vergroten

1. Selecteer de foto die u wenst te vergroten en druk de **Digitale Zoom** knop naar rechts. De geselecteerde foto wordt vervolgens digitaal vergroot.



2. U kunt verschillende delen van de opname bekijken door op de knop voor 5 functies te drukken.

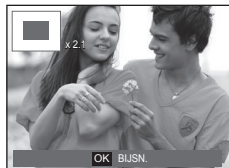

3. Beweeg de **Miniatuur** knop naar links om de vergrote foto naar de originele grootte terug te brengen.
 - U kunt zien of een opname wordt getoond in uitvergroete versie door de indicator voor opnamevergroting te controleren. Deze bevindt zich linksboven in het LSC-scherm. (Als de opname niet in uitvergroete versie wordt getoond, is de indicator niet zichtbaar.) U kunt ook het uitvergrotingsgebied controleren.
 - Bestanden met filmclips en WAV bestanden kunnen niet worden vergroot.
 - Als een opname wordt vergroot, kan zich kwaliteitsverlies voordoen.

- ## ■ De maximum vergrotingsfactor in verhouding tot de opnamegrootte.

Opnamegrootte	10M	9M	7M	7M	5M	3M	1M
Maximale vergrotingsfactor	X11.40	X10.10	X9.60	X9.50	X8.10	X6.40	X3.20

- ## ■ Bijsnijden: U kunt een gedeelte van de opname uitsnijden en dit apart opslaan.

1. Kies een opname die u wilt vergroten en druk op de uitvergrotingsknop. Druk op de **OK** knop en er wordt een melding getoond.
 2. Kies het gewenste submenu door op de **Omhoog/Omlaag** knop te drukken, en druk vervolgens op de **OK** knop.
 - [NEE]: Het bijsnijdmenu verdwijnt.
 - [JA]: De bijsgesneden opname wordt opgeslagen onder een nieuwe bestandsnaam, en getoond op het LSC-scherm.
- ※ Als er niet genoeg geheugenruimte is om de bijsgesneden opname op te slaan, kan de opname niet worden bijsgesneden.



Info ()/Knop Omhoog

Als het menu op het LSC-scherm wordt getoond, functioneert de knop **Omhoog** als een richtingknop. Als het menu niet op het LSC-scherm wordt getoond, kunt u de knop **Info**() indrukken om de opname-informatie op het LSC-scherm te tonen.

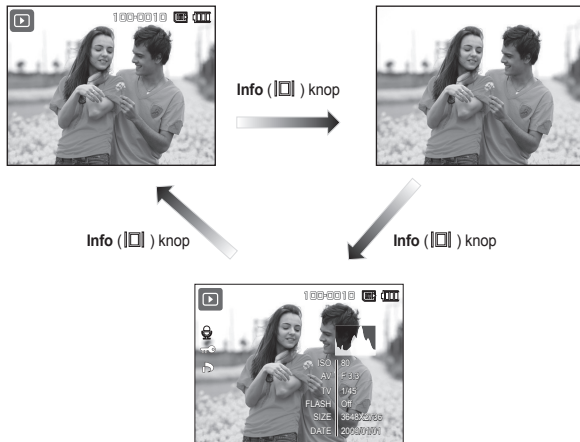

Afspelen & pauzeren ()/Omlaag knop

In de Afspeelmodus functioneert de **afspelen & pauzeren** () / **omlaag** knop als volgt:

- Als het menu wordt weergegeven
Druk op de knop **Omlaag** om van het hoofdmenu naar een submenu te gaan of om de cursor omlaag te verplaatsen in het submenu.
- Als een foto met geluidsmemo, een geluidsbestand of filmclip wordt afgespeeld
 - In de stopmodus: Hiermee wordt een foto met een geluidsmemo, een geluidsbestand, of een filmclip afgespeeld.
 - Tijdens het afspelen: Stopt het afspelen tijdelijk.
 - In de modus Pauze: Het afspelen wordt hervat.



Knop Links/Rechts/Menu/OK

Links/Rechts/MENU/OK knop activeert de volgende functies.

- **Links** knop: Tijdens de weergave van het menu werkt de knop **Links** als een richtingknop. Wanneer het menu niet wordt weergegeven, gebruikt u de knop **Links** om een vorige opname te kiezen.
- **Rechts** knop: Tijdens de weergave van het menu werkt de knop **Rechts** als een richtingknop. Wanneer het menu niet wordt weergegeven, gebruikt u de knop **Rechts** om de volgende opname te kiezen.
- **MENU** knop: Wanneer u op de knop **MENU** drukt, wordt het menu voor de afspeelmodus weergegeven op het LSC-scherm. Als u nogmaals op deze knop drukt, wordt het LSC-scherm in de beginstand gezet.
- **OK** knop: Wanneer het menu wordt weergegeven op het LSC-scherm, wordt de knop **OK** gebruikt voor het bevestigen van gegevens die zijn gewijzigd met de knop voor 5 functies.

Print () knop

Als de camera op een PictBridge printer is aangesloten, kunt u opnamen afdrukken door op de knop **Print** te drukken.

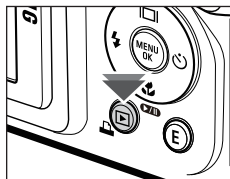

Verwijderen () knop

Hiermee verwijdert u opnamen die zijn opgeslagen op de geheugenkaart. Door de prullenbakfunctie (p.84) te activeren kunt u gewisse foto's herstellen.

1. Selecteer een opname die u wilt verwijderen door op de knop **Links/Rechts** te drukken, en druk vervolgens op de **Verwijderen** knop.

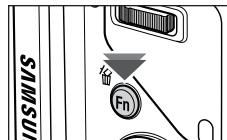

<Enkelvoudige opname>



<Miniatuuropname>

2. Druk de **Zoom T** Knop om een foto te deleten.
 - **Links/Rechts** knop: Kiest opnamen
 - **Zoom T** Knop: Controleert op verwijderen
 - **OK** knop: Verwijdert de selectie

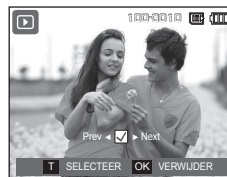

3. Kies de waarden van het submenu door op de knop **Omhoog/Omlaag** te drukken en druk vervolgens op de **OK** knop.
 - Als [NEE] wordt gekozen: "Afbelding verwijderen" wordt geannuleerd.
 - Als [JA] wordt gekozen: De geselecteerde opnamen worden verwijderd.

Knop E (Effecten):Grootte wijzigen

Wijzig de resolutie (grootte) van de gemaakte foto's. Kies [BEGINAFBEELDING] om een opname als beginopname op te slaan.

1. Druk op de knop **Afspeelmodus** en druk vervolgens op de **E** knop.
2. Druk op de knop **LINKS/RECHTS** en kies de [AFM.WIJZIGEN] (☒) menutab.
3. Kies het gewenste submenu door op de **Omhoog/Omlaag** knop te drukken, en druk vervolgens op de **OK** knop.



■ Types opnamegrootte wijzigen

(●: Kiesbaar)

	7M	5M	3M	1M	
10M	●	●	●	●	●
7M		●	●	●	●
5M			●	●	●
3M				●	●
1M					●
		●	●	●	●
			●	●	●

- Een grote opname kan worden gewijzigd in een kleinere opname, maar niet andersom.
- De grootte kan uitsluitend van JPEG bestanden worden gewijzigd. Filmclip- (H264) en geluidsopname- (WAV) bestanden kunnen niet in grootte worden gewijzigd.
- U kunt uitsluitend de resolutie wijzigen van die bestanden die in JPEG 4:2:2-formaat zijn gecomprimeerd.
- De opname waarvan de grootte is gewijzigd zal een nieuwe bestandsnaam krijgen. De opname [BEGINAFB] wordt niet op de geheugenkaart opgeslagen maar in het interne geheugen.
- Als een nieuwe gebruikersopname wordt opgeslagen, wordt één van de twee gebruikersopnamen op volgorde verwijderd.
- Als de geheugencapaciteit niet voldoende is om de bijgewerkte opname op te slaan, wordt een melding [GEHEUGEN VOL!] op het LSC-scherm getoond en kan de gewijzigde opname niet worden opgeslagen.

Knop E (Effecten): Een opname draaien

U kunt de opgeslagen afbeeldingen met diverse hoeken draaien.

Als het afspelen van de gedraaide foto eenmaal is beëindigd, keert deze terug naar de oorspronkelijke vorm.

1. Druk op de knop **Af speelmodus** en druk vervolgens op de **E** knop.
2. Druk op de knop **LINKS/RECHTS** en kies de [DRAAIEN] (📷) menutab.
3. Kies het gewenste submenu door op de knop **Omhoog/Omlaag** te drukken.



<➡>: RECHTS 90 gr.>
Draai de foto met de klok mee



<⬅>: LINKS 90 gr.>
Draai de foto tegen de klok in



<⤴>: 180 gr.>
Draai de foto 180 graden



<↔>: HORIZONTALAAL>
Draai de foto horizontaal



<⬆>: VERTICAAL>
Draai de foto verticaal

※ Als u een gedraaide opname op het LSC-scherm laat zien, kunnen lege ruimtes aan de linker- en rechterzijde van de opname ontstaan.

Knop E (Effecten): Kleur

Door het gebruik van deze knop is het mogelijk om kleureffecten aan uw afbeeldingen toe te voegen.

1. Druk op de knop **Af speelmodus** en druk vervolgens op de **E** knop.
2. Kies de (📷) menutab door de knop **Links/Rechts** in te drukken.



3. Kies het gewenste submenu door op de **Omhoog/Omlaag** knop te drukken, en druk vervolgens op de **OK** knop.

Pictogram	Modus Effecten	Beschrijving
⬛	ZWART-WIT	Gemaakte opnamen worden in zwart/wit opgeslagen.
🟤	SEPIA	Vastgelegde opnamen worden opgeslagen in een sepiakleur (een reeks geelachtig bruine kleuren).
🔴	ROOD	Gemaakte opnamen worden in rood-tint opgeslagen
🟢	GROEN	Gemaakte opnamen worden in groen-tint opgeslagen
🔵	BLAUW	Gemaakte opnamen worden in blauw-tint opgeslagen
⬛	NEGATIEF	Sla de opname in negatief-modus op.
🌈	AANGEP. KLEUR	De gemaakte opname wordt in de ingestelde RGB-tint opgeslagen.

4. De gewijzigde opname wordt opgeslagen onder een nieuwe bestandsnaam.

Knop E (Effecten):Kleur

■ Persoonlijke kleur

U kunt de tint van de R (ROOD), G (GROEN) en B (BLAUW) waarden van de opname instellen.



- **OK** knop: Kies/stel in de gebruikerskleuren
- **Omhoog/Omlaag** knop: Kies R, G, B
- **Links/Rechts** knop: Wijzigt de waarden



Knop E (Effecten):Opname bewerken

1. Druk op de knop **Afspelen** en druk vervolgens op de **E** knop.
2. Kies de () menutab door de knop **Links/Rechts** in te drukken.

ACB

U kunt de helderheid van het donkere gebied dat wordt veroorzaakt door onderbelichting van de lichtbron automatisch aanpassen.



1. Kies () door op de knop **Omhoog/Omlaag** te drukken en druk vervolgens op de **OK** knop.
2. De melding [BEZIG MET VERW. !] verschijnt en de opname wordt onder een nieuwe bestandsnaam opgeslagen.

Verwijderen van rode ogen

Het rode ogen effect kan van de gemaakte opname worden verwijderd.

1. Kies () door op de knop **Omhoog/Omlaag** te drukken en druk vervolgens op de **OK** knop.
2. De melding [BEZIG MET VERW. !] verschijnt en de opname wordt onder een nieuwe bestandsnaam opgeslagen.



Knop E (Effecten): Opname bewerken

Retouche gezicht

Wanneer u van een persoon een foto heeft gemaakt, kunt u het gezicht van het onderwerp retoucheren.

1. Kies () door op de **Omhoog/Omlaag** knop te drukken en een balk voor het kiezen van [RETOUCHEER GEZICHT] zal verschijnen.
2. Retoucheer het gezicht door op de knop **Links/Rechts** te drukken.
3. Druk op de knop **OK** en de opname wordt onder een nieuwe bestandsnaam opgeslagen.



Contrastbeheer

U kunt het contrast van de opname wijzigen.

1. Kies () door op de knop **Omhoog/Omlaag** te drukken een balk voor het kiezen van het contrast wordt getoond.
2. Wijzig het contrast door te drukken op de **Links/Rechts** knop.
3. Druk op de knop **OK** en de opname wordt onder een nieuwe bestandsnaam opgeslagen.



Beheer helderheid

U kunt de helderheid van de opname wijzigen.

1. Kies () door op de knop **Omhoog/Omlaag** te drukken een balk voor het kiezen van de helderheid wordt getoond.
2. Wijzig de helderheid door op de knop **Links/Rechts** te drukken.
3. Druk op de knop **OK** en de opname wordt onder een nieuwe bestandsnaam opgeslagen.



Beheer kleurverzadiging

U kunt de kleurverzadiging van de opname wijzigen.

1. Kies () door te drukken op de **Omhoog/Omlaag** knop een balk voor het kiezen van de kleurverzadiging wordt getoond.
2. Wijzig de kleurverzadiging door te drukken op de **Links/Rechts** knop.
3. Druk op de knop **OK** en de opname wordt onder een nieuwe bestandsnaam opgeslagen.



Knop E (Effecten): Opname bewerken

Ruiseffect

U kunt ruis aan een opname toevoegen om uw foto een klassiekere sfeer te geven.

1. Kies (📊) door op de knop **Omhoog/Omlaag** te drukken en druk vervolgens op de **OK** knop.
2. De melding [BEZIG MET VERW. !] verschijnt en de opname wordt onder een nieuwe bestandsnaam opgeslagen.



De afstandsbediening gebruiken in de afspeelmodus

U kunt de filmclip en opnamen met de afstandsbediening afspelen.

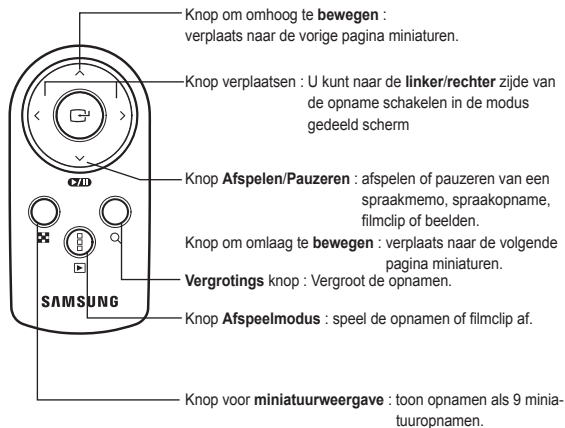



※ Zie pagina 38 voor het gebruik van de afstandsbediening in de opnamemodus.

De afspeelfunctie instellen met behulp van het LSC-scherm

De functies van de Afspeelmodus kunnen met behulp van het LSC-scherm worden gewijzigd.

Als u in de Afspeelmodus op de knop **MENU** drukt wordt het menu op het LSC-scherm getoond. De menu's die u kunt instellen in de Afspeelmodus zijn de volgende: Als u een opname wilt maken nadat u het afspeelmenu hebt ingesteld, drukt u op de knop **Afspeelmodus** of op de **sluiter** knop.

Menutab	Hoofdmenu	Submenu	Submenu	Pagina
MULTI DIASHOW 	START SHOW	AFSPELEN/ HERHALEN	-	p.69
	AFBEELDINGEN	ALLES	-	p.70
		SMART ALBUM	-	
	EFFECT	UIT /KALM/ZACHT/LANDELIJK/ OPGEWEKT/LEVENDIG/ZONNIG/ ONTSPANNEN		p.71
	INTERVAL	1, 3, 5, 10SEC	-	
MUZIEK	UIT/MIST/UV/AVOND/OCHTEND/ FEEST/DRUPPELS/REIS			
AFSPELEN 	GESPR.BER.	UIT	-	p.72
		AAN	-	
	SMART ALBUM	UIT	-	p.72~ 73
		AAN	-	
	BEVEILIGEN	SELECTEER	-	p.74
ALLES		ONTGRENDEL/ VERGRENDEL		

Menutab	Hoofdmenu	Submenu	Submenu	Pagina	
AFSPELEN 	VERWIJDER	SELECTEER	-	p.75	
		ALLES	JA/NEE		
	DPOF	STANDAARD	SELECTEER/ ALLE FOTOS/ ANNULEREN		p.75~ 77
		INDEX	NEE/JA		
		GROOTTE	SELECTEER/ ALLE FOTOS/ ANNULEREN		
KOPIE NR KRT	NEE	JA	-	p.78	

Dit menu is beschikbaar als de camera is aangesloten op een printer die Pict Bridge ondersteunt (directe aansluiting op de camera, wordt apart verkocht) met een USB-kabel.

Menutab	Hoofdmenu	Submenu	Submenu	Pagina	
	AFBEELD.	EEN FOTO	ALLE FOT	-	p.89
		AUTO	BRIEFKAAR	-	
	GROOTTE	KAART	4X6	-	
		L	2L	-	
		Letter	A4	-	
		A3	-	-	
	LAYOUT	AUTO	VOLLEDIG	-	
		1	2	-	
		4	8	-	
		9	16	-	
INDEX		-	-		

De afspeelfunctie instellen met behulp van het LSC-scherm

Menutab	Hoofdmenu	Submenu	Submenu	Pagina
	TYPE	AUTO	-	p.89
		NORMAAL	-	
		FOTO	-	
		SNELFOTO	-	
	KVALIT.	AUTO	-	
		CONCEPT	-	
		NORMAAL	-	
		FIJN	-	
	DATUM AFDR	AUTO	-	
		UIT	-	
		AAN	-	
	BESTAN DSNAAM	AUTO	-	
		UIT	-	
		AAN	-	
RESET	NEE	-		
	JA	-		

× Menu's kunnen zonder voorafgaande mededeling worden gewijzigd.

De diashow beginnen ()

Opnamen kunnen op vooraf ingestelde intervallen continu worden getoond. U kunt de diashow bekijken door de camera op een extern beeldscherm aan te sluiten.



1. Druk op de knop **Afspeelmodus** en vervolgens op de **MENU** knop.
2. Druk op de **LINKS/RECHTS** knop en kies de menutab [MULTI DIASHOW].

De diashow starten.

De diashow kan uitsluitend via het menu [START SHOW] worden opgestart.

1. Gebruik de knop **Omhoog/Omlaag** om het menu [START SHOW] te kiezen en druk op de **RECHTS** knop.
2. Kies het gewenste submenu door op de knop **Omhoog/Omlaag** te drukken.
 [AFSPELEN]: De diashow wordt na één keer afspelen stopgezet.
 [HERHALEN]: De diashow wordt herhaald totdat deze wordt beëindigd.



3. Druk op de **OK** knop en de diashow wordt gestart.
 - Om een diashow te pauzeren tijdens het afspelen drukt u nogmaals op de **Afspelen & pauzeren** () knop.
 - Als u nogmaals op de knop **Afspelen & pauzeren** () drukt, gaat de diashow weer verder.
 - Om het afspelen van de diashow te beëindigen drukt u op de knop **Afspelen & pauzeren** () en vervolgens op de **OK** knop.

De diashow beginnen (🎬)

Opnamen kiezen

U kunt kiezen welke opname u bekijkt.

- 1 Gebruik de **Omhoog/Omlaag** knop om het menu [AFBEELDINGEN] te kiezen en druk op de **RECHTS** knop.
2. Kies het gewenste submenu door op de knop **Omhoog/Omlaag** te drukken.
[ALLES]: Alle opnamen die in het geheugen zijn opgeslagen worden afgespeeld.



[SMART ALBUM]: Foto's worden teruggespeeld afhankelijk van de categorie van [SMART ALBUM].

3. Druk op de knop **OK** en de instellingen worden opgeslagen.

Configureer effecten voor de diashow

Unieke schermffecten kunnen tijdens de diashow worden gebruikt.

1. Kies het submenu [EFFECT] door te drukken op de **Omhoog/Omlaag** knop en druk vervolgens op de **RECHTS** knop.
2. Gebruik de **Omhoog/Omlaag** knop om het type effect te kiezen.
3. Druk op de **OK** knop om de instelling te bevestigen.



- Als het effect is gekozen, wordt de achtergrondmuziek gewijzigd in overeenstemming met de standaardinstelling van het effect.

Effect	Beschrijving
UIT	Geen achtergrondmuziek.
KALM	Achtergrondmuziek wordt ingesteld op [MIST].
ZACHT	Achtergrondmuziek wordt ingesteld op [UV].
LANDELIJK	Achtergrondmuziek wordt ingesteld op [AVOND].
OPGEWEKT	Achtergrondmuziek wordt ingesteld op [OCHTEND].
LEVENDIG	Achtergrondmuziek wordt ingesteld op [FEEST].
ZONNIG	Achtergrondmuziek wordt ingesteld op [DRUPPELS].
ONTSPANNEN	Achtergrondmuziek wordt ingesteld op [REIS].



- U kunt de gewenste muziek voor ieder effect wijzigen.

De diashow beginnen (🎬)

Afspeelinterval instellen

Stelt de afspeelinterval van de diashow in.

1. Kies het submenu [INTERVAL] door te drukken op de **Omhoog/Omlaag** knop en druk op de **RECHTS** knop.
2. Gebruik de **Omhoog/Omlaag** knop om de gewenste interval te kiezen.
3. Druk op de **OK** knop om de instellingen op te slaan.



- De laadtijd is afhankelijk van de grootte en kwaliteit van de opname.
- Als de diashow afspelt, wordt uitsluitend het eerste frame van een filmbestand getoond.
- Als de diashow afspelt, wordt het bestand geluidsopname niet getoond.
- [INTERVAL] is beschikbaar als het effect is ingesteld op [UIT], [KALM], [ZACHT] in de diashow. Het is niet beschikbaar als het effect is ingesteld op [LANDELIJK], [OPGEWEKT], [LEVENDIG], [ZONNIG], [ONTSPANNEN] in de diashow.

Achtergrondmuziek instellen

Stelt de muziek voor de diashow in.

1. Kies het submenu [MUZIEK] door te drukken op de **Omhoog/Omlaag** knop en druk vervolgens op de **RECHTS** knop.
2. Gebruik de **Omhoog/Omlaag** knop om de gewenste muziek te kiezen.
3. Druk op de **OK** knop om de instellingen op te slaan.



[UIT]: De achtergrondmuziek wordt niet afgespeeld.

[MIST], [UV], [AVOND], [OCHTEND], [FEEST], [DRUPPELS], [REIS]:
De gekozen muziek wordt afgespeeld.

Afspelen (▶)

Geluidsoptname

U kunt uw stemgeluid aan een opgeslagen foto toevoegen.



<Menu geluidsoptname>

<Klaar om opname te maken>

<Geluid wordt opgenomen>

- Druk op de **sluiter** knop om een foto te maken. De opnamen worden in het geheugen opgeslagen. Nadat de opname is opgeslagen, wordt het geluid gedurende 10 seconden opgenomen.
- Om de opname te stoppen drukt u de **sluiter** knop in.

Smart album

U kunt gemakkelijk een grote hoeveelheid inhoud zoals foto's en video's categoriseren of opzoeken.

1. Druk de **Omhoog/Omlaag** knop om het [SMART ALBUM] menu te selecteren.
Op de knop **Rechts** drukken.
2. Druk de **Omhoog/Omlaag** knop om [AAN] te selecteren.
※ In [SMART ALBUM], [AAN] is de standaard waarde.
3. Druk nogmaals op de afspelenknop om over te schakelen naar de **afspeelmodus**.
4. Beweeg de **Zoom W/T** knop naar links om naar het Smart Album-venster te gaan.
5. Iedere keer als u de **Down** knop indrukt, kunt u naar een andere categorie gaan.
6. Druk de **Links/Rechts** knop in om naar een vorig of volgend bestand te gaan.
 - Zodra de scherm balk beweegt, wordt het doelbeeld getoond.



- Wanneer [SMART ALBUM] modus eerst werkt, kan het afhankelijk van de opgenomen data aantallen enkele minuten duren. Het is echter geen storing, wacht tot het smart album scherm verschijnt.
- De [SMART ALBUM] functie zal niet werken, wanneer de geheugenkaart niet is ingestoken.

Afspelen (▶)

■ Details van iedere categorie

Categorie	Beschrijving	Bestandsformaat
DATUM	Ingedeeld aan de hand van de volgorde van de opgenomen datums.	Foto's, video's, spraak
KLEUR	Ingedeeld aan de hand van de hoofdkleur.	
WEEK	Ingedeeld aan de hand van de volgorde van de opgenomen weken.	
TYPE	Ingedeeld aan de hand van bestandstype (vb. foto, video, of spraak)	

■ Zoeken of verwijderen van files

1. Beweeg de **Miniatuur** knop naar links in het Slimme Album Venster.
2. Iedere keer dat u de **Miniatuur** knop naar links beweegt, worden de bestanden in een categorie in een 9-miniatuurbeeld of 20-miniatuurbeeld venster getoond.
3. Selecteer het bestand door op de **Omhoog/Omlaag/Links/Rechts** knoppen te drukken.
4. Druk de **Verwijder** (🗑️) knop teneinde het geselecteerde bestand te verwijderen.

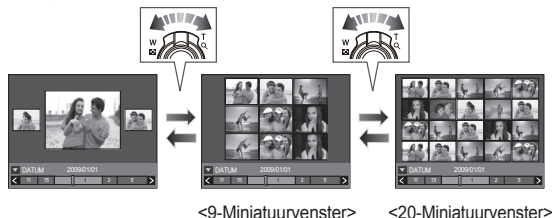

Afspelen (▶)

Opnamen beveiligen

Deze functie wordt gebruikt om te voorkomen dat bepaalde opnamen per ongeluk worden verwijderd (Vergrendel). Ook kunnen hiermee opnamen worden vrijgegeven die eerder waren beveiligd (Ontgrendel).

1. Druk op de knop **Omhoog/Omlaag** en kies de menutab [BEVEILIGEN]. Druk vervolgens op de **Rechts** knop.
2. Kies het gewenste submenu door op de **Omhoog/Omlaag** knop te drukken, en druk vervolgens op de **OK** knop.
[SELECTEER]: Het keuzeschermb voor het vergrendelen/ontgrendelen van een opname wordt getoond.



- **Omhoog/Omlaag/Links/Rechts**: Kies een opname.
 - **Zoom T/W** knop: Beveilig de opname/geef de opname vrij.
 - **OK** knop: Uw wijzigingen worden opgeslagen en het menu zal verdwijnen.
- [ALLES]: Beveilig/ontgrendel alle opgeslagen opnamen.

- Als u een opname beveiligd, wordt het beveiligingspictogram op het LSC-scherm getoond. (Een niet-beveiligde opname heeft geen indicator)
- Een opname in de modus Vergrendelen wordt beveiligd tegen verwijderen via de functie [VERWIJDEREN], maar NIET tegen de functie [FORMAT].



Afspelen (▶)

Opnamen wissen

Hiermee verwijdert u opnamen die zijn opgeslagen op de geheugenkaart. Door de prullenbakfunctie (p.84) te activeren kunt u gewiste foto's herstellen.

- 1 Druk op de **Omhoog/Omlaag** knop en kies de menutab [VERWIJDER]. Druk vervolgens op de **Rechts** knop.
2. Kies het gewenste submenu door op de **Omhoog/Omlaag** knop te drukken, en druk vervolgens op de **OK** knop.

[SELECTEER]: Het keuzevenster wordt weergegeven voor een opname die moet worden verwijderd.

- **Omhoog/Omlaag/Links/Rechts:** Kies een opname.
- **Zoom T** Knop: Selecteer de te verwijderen opname. (V markering)
- **OK** knop: Druk op de **OK** knop om het bevestigingsbericht te tonen. Kies menuoptie [JA] en druk op de **OK** knop om de gemarkeerde opnamen te verwijderen.

[ALLES]: Bevestigingsvenster wordt weergegeven. Selecteer de menuoptie [JA] en druk op de knop **OK** om alle onbeveiligde opnamen te verwijderen. Als er geen beveiligde opnames zijn, worden alle opnames verwijderd en wordt de melding [GEEN AFBEELDING!] weergegeven.



3. Nadat het verwijderen is voltooid, wordt het scherm gewijzigd in het scherm voor de afspeelmodus.



- Van alle bestanden die op de geheugenkaart zijn opgeslagen worden de niet-beveiligde bestanden in de DCIM submap verwijderd. Onthoud dat dit niet-beveiligde opnamen permanent zal verwijderen. Belangrijke opnamen dienen op een computer te worden opgeslagen voordat ze verwijderd worden. De beginafbeelding is opgeslagen in het interne geheugen van de camera (en dus niet op de geheugenkaart) en wordt dan ook niet verwijderd als u alle bestanden van de geheugenkaart verwijderd.

DPOF

- DPOF (Digital Print Order Format, digitaal afdrukvolgorde formaat) maakt het mogelijk om printinformatie op te slaan in de MISC-map van uw geheugenkaart. Kies de foto's die geprint moeten worden en hoeveel afdrucken u wilt maken.
- De DPOF-indicator verschijnt op het LSC-scherm als een afbeelding wordt afgespeeld die DPOF-informatie bevat. De afbeeldingen kunnen worden afgedrukt op DPOF printers of in een toenemend aantal fotolaboratoria.
- Deze functie is niet beschikbaar voor filmclips en geluidsopnamebestanden.
- Als de dat groothoek opname wordt geprint als een groothoek afdruk, kan het zijn de 8% aan de linker- en rechterzijde van de opname niet wordt afgedrukt. Controleer dat uw printer de groothoek opname ondersteunt als u de opname afdrukt. Als u de opname bij een fotostudio af laat drukken, vraag dan dat de opname als een groothoek opname wordt afgedrukt. (Sommige fotostudio's ondersteunen de grootte om een groothoek opname af te drukken niet.)

Afspelen (▶)

■ Standaard

Met deze functie kunt u informatie over het aantal te maken afdrucken toevoegen aan een opgeslagen opname.

1. Druk op de knop **Omhoog/Omlaag** en kies de menutab [DPOF]. Druk vervolgens op de **Rechts** knop.
2. Druk nogmaals op de knop **Rechts** en het submenu [STANDAARD] wordt getoond.
3. Kies het gewenste submenu door op de **Omhoog/Omlaag** knop te drukken, en druk vervolgens op de **OK** knop.

[SELECTEER]: Het keuzeschermbild voor een afbeelding die geprint gaat worden, wordt getoond.

– **Omhoog/Omlaag/Links/Rechts** knop: Kies een opname die u wilt afdrucken.

– **Zoom T/W** knop: Kies het aantal afdrucken.

[ALLE FOTOS]: Stel het aantal afdrucken voor alle foto's in, behalve voor film- en geluidsopnamen.

– **Zoom T/W** knop: Kies het aantal afdrucken.

[ANNULEREN]: Beëindig de afdrুকinstellingen.

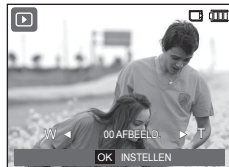

4. Druk op de **OK** knop om de instellingen te bevestigen. Als een afbeelding DPOF instructies bevat, wordt de DPOF (▶) indicator getoond.

■ Index

Opnamen (met uitzondering van filmclip en geluidsbestanden) worden afgedrukt als indextype.

1. Druk op de knop **Omhoog/Omlaag** en kies de menutab [DPOF]. Druk vervolgens op de **Rechts** knop.
2. Druk nogmaals op de knop **Rechts** en het submenu [INDEX] wordt getoond.
3. Kies het gewenste submenu door op de knop **Omhoog/Omlaag** te drukken.

Als [NEE] wordt gekozen: De index-afdrুকinstellingen worden beëindigd.

Als [JA] wordt gekozen: De opname wordt in index-formaat afgedrukt.

4. Druk op de **OK** knop om de instelling te bevestigen.



Afspelen (▶)

■ Afspelen

U kunt het afdrukformaat opgeven bij het afdrukken van opnamen die zijn opgeslagen op de geheugenkaart. Het menu [GROOTTE] is alleen beschikbaar voor printers die DPOF 1.1 ondersteunen.

1. Druk op de knop **Omhoog/Omlaag** en kies de menutab [DPOF]. Druk vervolgens op de **Rechts** knop.
2. Druk nogmaals op de knop **Rechts** en kies het submenu [GROOTTE] dat wordt getoond.
3. Kies het gewenste submenu door op de **Omhoog/Omlaag** knop te drukken, en druk vervolgens op de **OK** knop.
[SELECTEER]: Het keuzeschermbij voor een afbeelding waarvan de afdrukformaat gewijzigd gaat worden, wordt getoond.

- **Omhoog/Omlaag/Links/Rechts** knop: Kies een opname.
- **Zoom T/W** knop: Wijzig het afdrukformaat.
- **OK** knop: Uw wijzigingen worden opgeslagen en het menu zal verdwijnen.



[ALLE FOTOS]: Wijzig de afdrukformaat van alle opgeslagen bestanden.

- **Zoom T/W** knop: Kies een afdrukformaat.
- **OK** knop: Bevestig de gewijzigde instelling.

[ANNULEREN]: Beëindig alle instellingen voor afdrukformaat.

× DPOF [GROOTTE] secundair menu: Annuleer, 3X5, 4X6, 5X7, 8X10



- Afhankelijk van de fabrikant en het printermodel kan het bij het beëindigen van printen iets langer duren voordat de printer de opdracht heeft verwerkt.

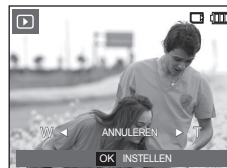

Afspelen (▶)

Kopieer naar kaart

Hiermee kunt u opnamebestanden, filmclips en geluidsopnamen naar de geheugenkaart kopiëren.

1. Kies de menutab [KOPIE NR KRT] door de knop **Omhoog/Omlaag** in te drukken. Druk vervolgens op de **Rechts** knop.
2. Kies het gewenste submenu door op de **Omhoog/Omlaag** knop te drukken, en druk vervolgens op de **OK** knop.
 - [NEE]: Beëindigt [KOPIE NR KRT].
 - [JA]: Alle opnamen die in het interne geheugen zijn opgeslagen, worden naar de geheugenkaart gekopieerd nadat de melding [BEZIG MET VERW. !] is weergegeven. Nadat het kopiëren is voltooid, wordt het scherm voor de afspeelmodus opnieuw weergegeven.



- Als er niet voldoende ruimte beschikbaar is op de geheugenkaart om opgeslagen opnamen naar het interne geheugen te kopiëren (30MB), worden met de opdracht [KOPIE NR KRT] slechts een paar opnamen gekopieerd en wordt vervolgens de melding [GEHEUGEN VOL!] weergegeven. Het systeem keert vervolgens naar de afspeelmodus terug. Zorg ervoor dat u overbodige bestanden verwijdert om ruimte vrij te maken voordat u de geheugenkaart in de camera steekt.
- Wanneer u de opnamen die in het interne geheugen zijn opgeslagen naar de kaart kopieert via de opdracht [KOPIE NR KRT], wordt een bestandsnaam met een oplopend nummer aangemaakt op de kaart om dubbele bestandsnamen te voorkomen.
 - Als de [TERUGZETTEN] functie van het [BESTAND] instellingenmenu is ingesteld: De namen van de gekopieerde bestanden beginnen vanaf de laatst opgeslagen bestandsnaam.
 - Als de [SERIE] functie van het [BESTAND] instellingenmenu is ingesteld: De namen van de gekopieerde bestanden beginnen vanaf de laatst gemaakte bestandsnaam. Nadat de opdracht [KOPIE NR KRT] is voltooid, wordt de als laatste opgeslagen opname van de als laatste gekopieerde map weergegeven op het LSC-scherm.

Menu geluid

In deze modus kunt u de geluidsinstellingen instellen. U kunt het instellingenmenu in alle cameramodi gebruiken, behalve bij de modus Geluidsoptname.

- De menu's gemarkeerd met * zijn als standaard ingesteld.
- × Menu's kunnen zonder voorafgaande mededeling worden gewijzigd.

Geluid (🔊)

Volume

U kunt het volume voor opstartgeluid, sluitergeluid, waarschuwingsgeluid en AF geluid instellen.

- [VOLUME] Submenu's:
[UIT], [LAAG], [MIDDEL]*, [HOOG]



B.geluid

U kunt het geluid kiezen dat wordt geactiveerd wanneer de camera wordt aangezet.

- [START GELUID] Submenu's:
[UIT]*, [GELUID1], [GELUID2], [GELUID3]



Sl.toon

U kunt het sluitergeluid kiezen.

- [SLUITERGEL.] Submenu's:
[UIT], [GELUID1]*, [GELUID2], [GELUID3]



Geluid (🔊)

Piepjes

Als u het geluid aanzet worden diverse geluiden voor de instelling van de camera geactiveerd als de knop **OK** wordt ingedrukt, zodat u zich bewust bent van de bedrijfsstatus van de camera.

- [PIEPGELIOD] Submenu's:
[UIT], [GELUID1]*, [GELUID2], [GELUID3]



Zelfportret

Deze functie detecteert automatisch de plaats van het gezicht en optimaliseert de camera-instellingen om te zorgen voor een mooie portretfoto.

- [ZELFPORTRET] Submenu's:
[UIT], [AAN]*.



Af-geluid

Als u het AF geluid aanzet, wordt het AF geluid geactiveerd wanneer de sluiters knop halverwege wordt ingedrukt, zodat u op de hoogte bent van de bedieningsstatus van de camera.

- [AF GELUID] Submenu's: [UIT], [AAN]*



Instellingenmenu

In deze modus kunt u basisfuncties instellen. U kunt het instellingenmenu in alle cameramodi gebruiken, behalve bij de modus Geluidsoptname.

- De menu's gemarkeerd met * zijn als standaard ingesteld.
- ✖ Menu's kunnen zonder voorafgaande mededeling worden gewijzigd.

Display(📺)

Taal

U kunt kiezen uit een aantal weergavetalen voor gebruik op het LSC-scherm. Zelfs als de batterij wordt verwijderd en opnieuw geplaatst, wordt de taalinstelling bewaard.



Instellen van de rooster lijn

U kunt het type rooster aangetoond op het histogram/rooster venster instellen. (Pagina 31)

- [RASTERLIJN] submenu's:

[2 X 2]*:



[3 X 3]:

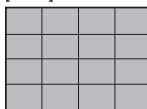

[X]:

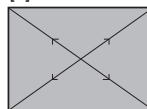

[+]:



Display

De datum/tijd/datumsoort instellen

U kunt de datum en tijd die worden weergegeven op de gemaakte opnamen wijzigen en de datumsoort instellen.

- Datumtype: [JJJJ/MM/DD], [UIT]*, [DD/MM/JJJJ], [MM/DD/JJJJ]



- WERELDTIJD

Beschikbare steden:

Londen, Kaap Verdië, Midden Atlantische Oceaan, Buenos Aires, Newfoundland, Caracas, La Paz, New York, Miami, Chicago, Dallas, Denver, Phoenix, LA, San Francisco, Alaska, Honolulu, Hawaii, Samoa, Midway, Wellington, Auckland, Ochotsk, Guam, Sydney, Darwin, Adelaide, Seoul, Tokio, Peking, Hongkong, Bangkok, Jakarta, Yangan, Almaty, Kathmandu, Mumbai, New Delhi, Tashkent, Kaboel, Abu Dhabi, Teheran, Moskou, Athene, Helsinki, Rome, Parijs, Berlijn

- [DST] (zomertijd): Druk op de knop **Omhoog** om [DST] in te stellen.

 pictogram verschijnt voor de stadnaam.



Beginafbeelding

Hiermee kunt u de afbeelding selecteren die wordt weergegeven op het LSC-scherm als de camera wordt ingeschakeld.

- [BEGINAFB] Submenu's: [UIT]*, [LOGO], [GEBR.AFB]
- Gebruik een opgeslagen afbeelding als beginafbeelding met [BEGINAFB] in het menu [AFM.WIJZIGEN] in de afspelmmodus.
- De opname bij opstarten wordt niet verwijderd via het [VERWIJDER] of [FORMAT] menu.
- De gebruikersopnamen worden verwijderd via het menu [TERUGZETTEN].



Helderh. scherm

U kunt de helderheid van het LSC-scherm aanpassen.

- [HELDERH. SCHERM] Submenu's: [AUTO], [DONKER], [NORMAAL]*, [LICHT]



Display(📺)

Snelweergave

Als u Quick View (Snelweergave) inschakelt voordat u een opname maakt, kunt u de zojuist gemaakte opname bekijken op het LSC-scherm gedurende de tijd die u hebt ingesteld in de instelling voor [SNELLE WEERG]. Quick View is uitsluitend mogelijk bij foto's.

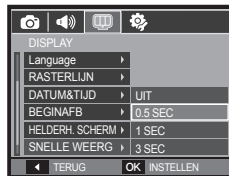

- Submenu's
[UIT]: De SNELWEERGAVE functie staat uit.
[0.5SEC]*, [1SEC], [3SEC]: De vastgelegde opname wordt kort getoond gedurende de ingestelde tijd.

Beeldscherm uit

Als u [BEELDSCHERM UIT] op Aanzet en de camera wordt gedurende een bepaalde tijd niet bediend, schakelt het LSC-scherm automatisch uit.

- Submenu's
[UIT]*: Het LSC-scherm wordt niet uitgeschakeld.
[AAN]: Als de camera gedurende de gespecificeerde tijd (ongeveer 30 sec.) niet wordt gebruikt, schakelt de camerastroom automatisch op inactief (camerastatuslampje: knippert).



Instellingen(⚙️)

Geheugen formatteren

Als u het geheugen [FORMAT], worden alle opgeslagen bestanden, inclusief beveiligde foto's en filmclips, gewist. Download daarom belangrijke opnames naar uw pc voordat u de geheugenkaart gaat formatteren.



- Submenu's
[NEE]*: Het geheugen wordt niet geformatteerd.
[JA]: Een venster voor het bevestigen van de selectie wordt getoond.
- De melding [BEZIG MET VERW. !] verschijnt en het geheugen wordt geformatteerd. Als u FORMAT in de afspelmmodus uitvoert, zal de melding [GEEN AFBEELDING!] verschijnen.
- Zorg ervoor dat u de functie [FORMAT] voor de navolgende types geheugenkaart uitvoert.
 - Een nieuwe geheugenkaart, of een niet-geformatteerde geheugenkaart
 - Een geheugenkaart die een bestand bevat dat niet kan worden herkend door deze camera of dat is opgenomen met een andere camera.
 - Formateer de geheugenkaart altijd als u deze camera gebruikt. Als u een geheugenkaart plaatst die is geformatteerd met behulp van andere camera's, geheugenkaartlezers of pc's, wordt de melding [KAARTFOUT!] weergegeven.
 - [BEZIG MET VERW. !] Een bericht wordt getoond en de geheugenkaart is geformateerd. Indien de geheugenkaart is geformateerd, een bericht dat zegt [GEEN AFBEELDING!] verschijnt.

Instellingen(⚙️)

Initialisatie

Alle menu- en functie-instellingen voor de camera worden teruggezet naar hun standaardwaarden. De waarden voor Datum/Tijd, Taal, en Video zullen echter niet worden gewijzigd.

– Submenu's

[NEE]*: Instellingen worden niet naar standaardinstellingen teruggezet.

[JA]: Een venster voor het bevestigen van de selectie wordt getoond. Kies het menu [JA] en alle instellingen worden naar hun standaardwaarden teruggezet.



Prullenbak

U kunt de [Prullenbak]-functie activeren of foto's die in de prullenbak opgeslagen zijn herstellen. Door deze functie aan te zetten kunt u tijdelijk foto's opslaan met een volledige capaciteit van 10MB. U kunt ook foto's uit de prullenbak herstellen.

– Submenu's

[Uit]*: U wilt de prullenbakfunctie niet gebruiken.

[AAN]: Gewiste foto's worden in de prullenbakfolder opgeslagen.

[PRULLENBAKMAP]: U kunt gewiste foto's uit de prullenbakfolder herstellen.



- De prullenbakfunctie werkt alleen met foto's.
- Wanneer u alle bestanden tegelijk wist, worden de bestanden niet in de prullenbak opgeslagen. Wanneer de prullenbak vol is, worden foto's op volgorde van ouderdom verwijderd.
- Als u de prullenbakfunctie uitschakelt, blijven de op dat moment in de prullenbak geplaatste foto's toch opgeslagen.
- Wanneer u het ingebouwd/extern geheugen formatteert, worden alle foto's in de prullenbak gewist.

Instellingen(⚙️)

Bestandsnaam

Met deze functie kunt u de standaard naamgeving voor bestanden selecteren.



Bestandsnaam	Beschrijving
TERUGZETTEN	Na het gebruik van de reset-functie zal de volgende bestandsnaam vanaf 0001 worden geteld, zelfs na het formatteren, of het verwijderen van alle opnamen of het insteken van een nieuwe geheugenkaart.
SERIE*	Nieuwe bestanden worden benoemd door nummers te gebruiken die op de vorige serie aansluiten, zelfs als een nieuwe geheugenkaart wordt gebruikt, of na het formatteren, of na het verwijderen van alle opnamen.



- De eerste mapnaam die wordt opgeslagen is 100SSCAM en de eerste bestandsnaam is SDC10001.
- Bestandsnamen worden op volgorde toegewezen van SDC10001 → SDC10002 → ~ → SDC19999.
- Het mapnummer wordt achtereenvolgens van 100 tot 999 als volgt toegewezen: 100SSCAM → 101SSCAM → ~ → 999SSCAM.
- Het maximum aantal bestanden in een map bedraagt 9.999.
- De bestanden die met de geheugenkaart worden gebruikt voldoen aan het DCF (Design rule for Camera File systems (ontwerpregels voor camerabestandsystemen)) formaat. Als u de bestandsnaam van de opname wijzigt, is het mogelijk dat deze niet afspeelt.

De opnametijd afdrukken

U kunt gebruik maken van een optie om de datum en tijd te vermelden op foto's.

- Submenu's

[UIT]*:

De DATUM en TIJD worden niet op het opnamebestand afgedrukt.

[DATUM]: Alleen de DATUM wordt op het opnamebestand afgedrukt.

[DATUM&TIJD]: De DATUM en TIJD worden op het opnamebestand afgedrukt.

- × De datum en tijd worden rechts onderin de foto afgedrukt.
- × De afdrukfunctie is alleen van toepassing op foto's.
- × Afhankelijk van de fabrikant en de printmodus kan het voorkomen dat de datum op een opname niet correct wordt afgedrukt.



Instellingen(⚙️)

Automatische uitschakeling

Met deze functie kunt u de camera na een bepaalde tijd uitschakelen om de batterijen te sparen.

- Submenu's

[UIT]: U wilt de uitschakelfunctie niet gebruiken.

[1MIN], [3MIN]*, [5MIN], [10MIN]:

De stroom wordt automatisch uitgeschakeld als deze gedurende een vooraf ingestelde tijd niet wordt gebruikt.

- Nadat u de batterij heeft vervangen, wordt de instelling voor [STROOM UIT] bewaard.
- Let op dat de functie voor [STROOM UIT] niet werkt als de camera zich in de PC/printer modus bevindt, tijdens het weergeven van een diashow, bij het afspelen van een geluidsopname of het afspelen van een filmclip.



Type video-uitvoer selecteren

Het video-uitvoersignaal van de camera kan NTSC of PAL zijn. Uw keuze voor het signaal wordt bepaald door het type apparaat (beeldscherm of TV, enz.) waarop de camera is aangesloten. De PAL-modus kan uitsluitend BDGHI ondersteunen.

■ Aansluiten op een extern beeldscherm

Als de camera is aangesloten op een extern beeldscherm, zijn de opnamen en de menu's op het LSC-scherm zichtbaar op het externe beeldscherm en het LSC-scherm van de camera.



Type video uitvoer kiezen	Beschrijving
NTSC	VS, Canada, Japan, Mexico, Taiwan, Zuid-Korea.
PAL	Australië, België, China, Denemarken, Duitsland, Finland, Italië, Koeweit, Maleisië, Nederland, Nieuw-Zeeland, Noorwegen, Oostenrijk, Singapore, Spanje, Thailand, Verenigd Koninkrijk, Zweden, Zwitserland.

Instellingen(⚙️)

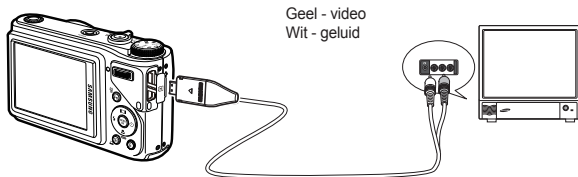

- Wanneer u een TV als extern beeldscherm gebruikt, moet u het externe of AV-kanaal van de TV selecteren.
- Er is digitale ruis zichtbaar op het externe beeldscherm, maar er is geen sprake van een storing.
- Als het beeld zich niet in het midden van het scherm bevindt, gebruikt u de bediening van de TV om het beeld te centreren.
- Als de camera op een externe monitor is aangesloten, kunnen sommige delen van de opname mogelijk niet worden getoond.
- Wanneer de camera is aangesloten op een extern beeldscherm, wordt het menu weergegeven op dit beeldscherm. De werking van het menu is hetzelfde als op het LSC-scherm.

Lampje voor automatisch scherpstellen

U kunt het lampje voor automatisch scherpstellen (AF-lampje) in- en uitschakelen.

- Submenu's
 - [UIT]: Het AF-lampje gaat niet branden bij weinig licht.
 - [AAN]*: Het AF-lampje gaat branden bij weinig licht.



Instellen van de USB

Als de camera zo is ingesteld dat deze automatisch met een pc of printer verbinding maakt via een USB kabel, kunt u handmatig [COMPUTER] of [PRINTER] instellen.

- [USB] submenu's:
 - [AUTO]*: Activeert automatisch een extern apparaat verbonden via een USB kabel.
 - [COMPUTER]: Stelt de verbodingsmodus van de computer in als het verbonden externe apparaat niet automatisch wordt herkend.
 - [PRINTER]: Stelt de verbodingsmodus van de printer in als het verbonden externe apparaat niet automatisch wordt herkend.



PictBridge

U kunt de USB kabel gebruiken om deze camera aan te sluiten op een printer die PictBridge (apart aan te schaffen) ondersteunt, en de opgeslagen opnamen direct af te drukken. Filmclips en geluidsbestanden kunnen niet worden afgedrukt.

■ De camera instellen voor aansluiting op de printer

1. Sluit de camera en de printer met behulp van de USB kabel op elkaar aan.
 2. Zodra de camera aangezet wordt, herkent de camera automatisch de printer en wordt ermee verbonden.
- ※ Indien de automatische verbinding niet tot stand komt, verandert u het [USB] menu in [PRINTER]. (p.87)
 - ※ Voor een printer die verwijderbare diskettes kan activeren, verandert u het [USB] menu in [PRINTER].

■ Sluit de camera aan op de printer

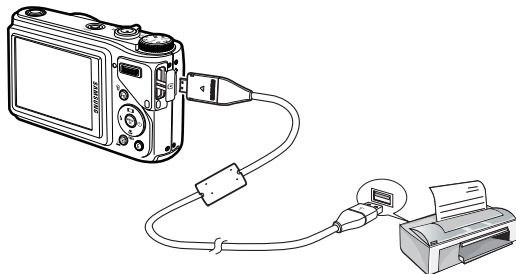

■ Gemakkelijk afdrucken

Wanneer u een camera in de Afspeelmodus met een printer verbindt, kunt u een foto gemakkelijk afdrucken.

- Druk op de **Links/Rechts** knop: Kies een vorige/volgende opname.
- Druk op de **Printen** () knop: Het huidige weergegeven beeld zal met de standaardinstellingen van de printer worden afgedrukt.



PictBridge:Fotokeuze

U kunt de opnamen die u wilt afdrukken kiezen.

■ Het aantal af te drukken kopieën instellen

1. Druk op de knop **MENU** en het PictBridge menu wordt getoond.
2. Gebruik de **Omhoog/Omlaag** knop om het menu [AFBEELD.] te kiezen en druk op de **Rechts** knop.
3. Gebruik de **Omhoog/Omlaag** knop om een gewenst submenu te kiezen, en druk vervolgens op de **OK** knop.
 - Kies [EEN FOTO] of [ALLE FOT]. Een scherm waarin u het aantal af te drukken kopieën kunt instellen verschijnt, zoals hieronder afgebeeld.

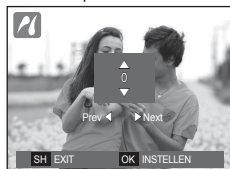

<Als [EEN FOTO] is gekozen>



<Als [ALLE FOT] is gekozen>

- Druk op de **Omhoog/Omlaag** knop om het aantal afdrucken in te stellen.
 - Als [EEN FOTO] is gekozen: Gebruik de **Links/Rechts** knop om een andere foto te kiezen. Nadat u een andere foto heeft gekozen, kiest u het aantal afdrucken voor een andere foto.
 - Nadat u het aantal afdrucken heeft ingesteld, drukt u op de knop **OK** om op te slaan.
 - Druk op de **sluiter** knop om terug te keren naar het menu zonder het aantal afdrucken in te stellen.
4. Druk op de **Printen** () knop en de opnamen worden afgedrukt.

PictBridge:Printerinstellingen

U kunt de papiergrootte, afdrukformaat, papierstype, printkwaliteit, datum afdrucken en bestandsnaam afdrucken menu's kiezen voor de af te drukken foto's.

1. Druk op de knop **MENU** en het PictBridge menu wordt getoond.
2. Gebruik de **Omhoog/Omlaag** knop om het gewenste menu te kiezen, en druk vervolgens op de **Rechts** knop.
3. Gebruik de **Omhoog/Omlaag** knop om de gewenste waarde van het submenu te kiezen, en druk vervolgens op de **OK** knop.

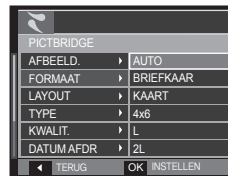

Menu	Function	Sub menu
FORMAAT	De grootte van het afdruppapier instellen.	AUTO, BRIEFKAAR, KAART, 4X6, L, 2L, Letter, A4, A3
LAYOUT	Stel het aantal foto's dat op een vel papier dient te worden afgedrukt in.	AUTO, VOLLEDIG, 1, 2, 4, 8, 9, 16, INDEX
TYPE	De kwaliteit van het afdruppapier instellen.	AUTO, NORMAAL, FOTO, SNELFOTO
KWALIT.	Stel de kwaliteit van de foto die dient te worden afgedrukt in.	AUTO, CONCEPT, NORMAAL, FIJN
DATUM AFDR	Stel in of de datum dient te worden afgedrukt.	AUTO, UIT, AAN
BESTANDSNAAM	Stel in of de bestandsnaam dient te worden afgedrukt.	AUTO, UIT, AAN

- × Sommige menu-opties worden niet door alle printers ondersteund. Menu's die niet worden ondersteund, worden wel weergegeven op het LSC-scherm, maar kunnen niet worden gekozen.

PictBridge: Terugzetten

Hiermee kunt u de oorspronkelijke fabrieksinstellingen terugzetten.

1. Gebruik de **Omhoog/Omlaag** knop om de menutab [RESET] te kiezen. Druk vervolgens op de **Rechts** knop.
2. Gebruik de **Omhoog/Omlaag** knop om de gewenste waarde van het submenu te kiezen, en druk vervolgens op de **OK** knop.



Als [NEE] wordt gekozen: Instellingen worden niet teruggezet.

Als [JA] wordt gekozen: Alle instellingen voor afdrucken en opnamen worden teruggezet.

- × De standaardprinterinstelling varieert afhankelijk van de fabrikant van de printer. Zie voor de standaardinstellingen van uw printer de gebruiksaanwijzing die bij uw printer is meegeleverd.

Opmerkingen met betrekking tot software

Lees de gebruiksaanwijzing zorgvuldig door voordat u deze camera gaat gebruiken

- Het is onder geen enkele voorwaarde toegestaan de software en/of de gebruiksaanwijzing geheel of gedeeltelijk te kopiëren.
- Het copyright voor software is uitsluitend gelicentieerd voor het gebruik met een camera.
- In het onwaarschijnlijke geval dat zich een fabricagefout heeft voorgedaan, zullen wij uw camera repareren of vervangen. Wij kunnen echter op geen enkele wijze aansprakelijk worden gesteld voor schade als gevolg van onjuist gebruik.
- Zelfgebouwde pc's of een pc en besturingssysteem waarvan de kwaliteit niet wordt gewaarborgd door de fabrikant, vallen niet onder de garantie van Samsung.
- Voordat u deze gebruiksaanwijzing gaat lezen, moet u eerst over basiskennis van computers en O/S (besturingssystemen) beschikken.

Opmerkingen met betrekking tot software

Systemeisen

	Voor Windows	Voor Macintosh
Omgeving met USB-ondersteuning	PC met processor hoger dan Pentium III 500MHz (Pentium III 800MHz wordt aanbevolen) Windows 2000 / XP / Vista Minimaal 256MB RAM (Meer dan 512MB aanbevolen)	Power Mac G3 of recenter, of Intel processor Mac OS 10.3 of recenter 110MB vrije ruimte op de harde schijf Minimaal 256MB RAM (Meer dan 512MB aanbevolen)
Omgeving met software-ondersteuning	250MB vrije ruimte op de harde schijf (Meer dan 1GB aanbevolen) 1024x768 pixels, 16-bits kleuren toepasbaar op het beeldscherm (24-bits kleurenscherm aanbevolen) Microsoft DirectX 9.0 of hoger	Niet ondersteund

- × Het is niet compatibel met Windows XP en Vista 64-bit Editie.
- × Samsung is niet verantwoordelijk voor mogelijke gebreken of schade veroorzaakt door het gebruik van ongeschikte computers, inclusief een gemonteerde PC.

QuickTime Player 7.5 : H.264(MPEG4.AVC) afspeelvereisten

Voor Windows	Voor Macintosh
Intel Pentium 4, 3,2GHz of hoger / AMD Athlon 64FX, 2,6GHz of hoger	1,8GHz Power Mac G5 of 1,83GHz Intel Core Duo of hoger Macintosh
Windows XP service pack2/Vista	Mac OS 10.3.9 of recenter
Minimaal 512MB RAM (meer dan 1GB aanbevolen)	Minimaal 256MB RAM (meer dan 1GB aanbevolen)
nVIDIA Geforce 7600GT of hoger / ATI X1600 serie of hoger	64MB videokaart of hoger

Over de software

Nadat u de CD-ROM die bij deze camera is meegeleverd in de CD-ROM lade heeft gelegd, start het volgende scherm automatisch.



※ De schermafbeeldingen in deze gebruiksaanwijzing zijn gebaseerd op de Engelse versie van Windows.



- Het automatische installatieprogramma heeft 5 tot -10 seconden nodig voor de installatie, afhankelijk van de mogelijkheden van uw computer. Als dit frame niet wordt weergegeven, voert u [Windows Verkenner] uit en kiest u [Installer.exe] op het CD-ROM station.
- Er zijn PDF-documenten van de gebruikershandleiding bijgesloten in de software CD-rom die met deze camera is meegeleverd. Bekijk de PDF-bestanden met de Verkenner van Windows. Voordat u de PDF-bestanden opent, moet u de Acrobat Reader die zich op de software CD-ROM bevindt installeren.
Installeer Adobe Reader via de bijgeleverde CD. Als u geen toegang tot het internet heeft, kunt u Adobe Reader installeren door het executeerbare bestand op de CD te gebruiken.
- Om de Adobe Reader versie 6.0.1 juist te installeren dient u Internet Explorer 5.01 of later te hebben geïnstalleerd. Bezoek "www.microsoft.com" en upgrade de Internet Explorer.

■ Samsung Master : Dit is de complete multimedia software-oplossing.

Met deze software kunt u uw digitale opnamen en filmclips downloaden, bekijken, bewerken en opslaan. De H.264(MPEG4.AVC) filmclip wordt niet ondersteund. Deze software kan alleen worden gebruikt met Windows.

■ QuickTime Player 7.5 : Het programma om de film te bekijken

QuickTime Player is een programma om films te bekijken, en is alleen beschikbaar voor het Windows besturingssysteem.

De toepassingssoftware installeren

Om deze camera met een PC te gebruiken, installeert u eerst de applicatie software. Nadat dit gedaan is, kunnen de opnamen die op de camera zijn opgeslagen naar de PC worden verplaatst en kunnen ze door een opname bewerkingsprogramma worden bewerkt.

■ U kunt de website van Samsung bezoeken via het Internet.

<http://www.samsungcamera.com> : Nederlands

<http://www.samsungcamera.co.kr> : Koreaans

1. Het frame 'auto run' verschijnt. Klik op het menu [Samsung Digital Camera Installer] in het frame 'auto run'.

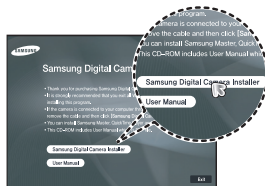

2. Installeer DirectX, Digimax Master door op een knop te drukken die wordt weergegeven op het scherm. Als de laatste versie van DirectX al op uw computer was geïnstalleerd, zal DirectX mogelijk niet worden geïnstalleerd.

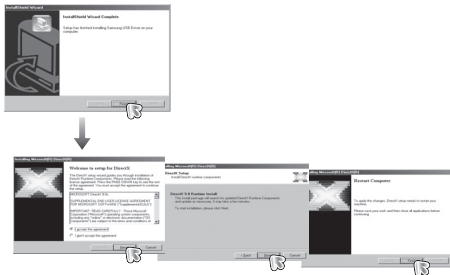

3. Installeer de Samsung Master in de getoonde volgorde.



De toepassingssoftware installeren

4. Installeer de QuickTime Player 7.5 in de getoonde volgorde.

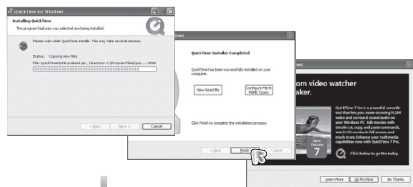
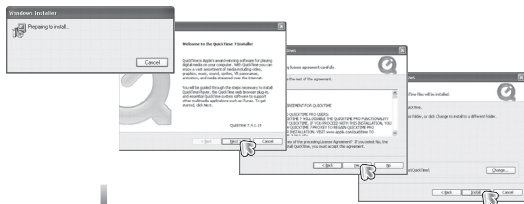

× QuickTime Player 7.5 kan niet onder Windows 2000 worden geïnstalleerd.

5. Sluit, nadat u de computer opnieuw hebt opgestart, de pc via de USB-kabel aan op de camera.

6. De wizard [Nieuwe hardware gevonden] wordt geopend en de computer herkent de camera.

× Als u met Windows XP/Vista werkt, wordt een opname viewer programma geopend.

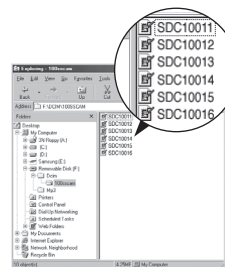

PC modus opstarten

Als u de USB-kabel op een USB-poort op uw PC aansluit en vervolgens de stroom inschakelt, zal de camera automatisch verspringen naar de "modus computerverbinding". In deze modus kunt u opgeslagen opnames downloaden naar uw pc via de USB-kabel.

■ Camerainstellingen voor de verbinding

1. Zet de camera aan.
 2. Sluit de camera aan op de computer met de meegeleverde USB-kabel.
 3. Zodra de camera aangezet wordt, herkent de camera automatisch de pc en wordt ermee verbonden.
- ※ Indien de automatische verbinding niet tot stand komt, verandert u het [USB] menu in [COMPUTER]. (p.87)

■ De camera aansluiten op een pc

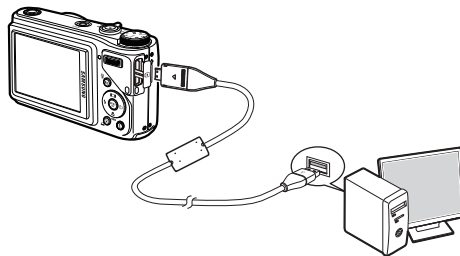

■ De camera en PC van elkaar loskoppelen

Zie hiervoor pagina 97 (De verwisselbare schijf verwijderen)

PC modus opstarten

■ Opgeslagen opnamen downloaden

U kunt de foto's die u op uw camera heeft opgeslagen downloaden naar de harde schijf van uw PC, en ze afdrukken of met behulp van fotobewerkingsoftware bewerken.

1. Sluit de camera aan op uw PC met behulp van de USB kabel.
2. Selecteer [My Computer] op het bureaublad van uw computer en dubbelklik op [Removable Disk → DCIM → 100SSCAM].
De opnamebestanden worden dan getoond.
3. Kies een opname en klik op de rechter muistoets.

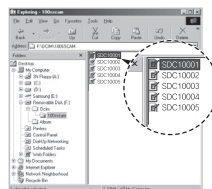
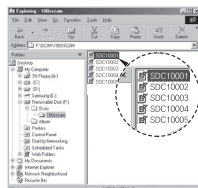

4. Er verschijnt een pop-up menu. Klik op het menu [Cut] of [Copy].
 - [Cut]: hiermee kunt u een geselecteerd bestand knippen.
 - [Copy]: hiermee kunt u bestanden kopiëren.

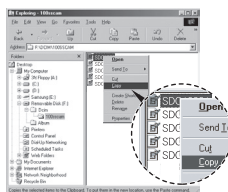

5. Klik op een map waarin u het bestand wilt plakken.
6. Druk op de rechter muistoets. Een pop-up menu verschijnt. Klik op [Paste].
7. Het bestand wordt overgebracht van de camera naar uw PC.

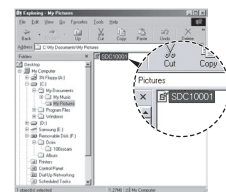
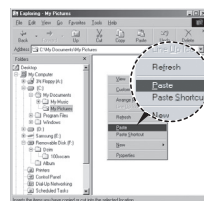

- Wij adviseren u de opnamen eerst naar de PC te kopiëren voordat u ze gaat bekijken. Als u opnamen rechtstreeks vanaf de verwisselbare schijf opent, kan de verbinding onverwachts worden verbroken.
- Wanneer u een bestand op de verwisselbare schijf laadt dat niet door deze camera is gemaakt, wordt de melding [BESTANDSFOUT!] weergegeven op het LSC-scherm in de modus Afspelen en wordt niets weergegeven in de modus MINIATUUR.

De verwisselbare schijf verwijderen

■ Windows 2000/XP/Vista

(De afbeeldingen kunnen afwijken van de weergegeven afbeeldingen, afhankelijk van het Windows-besturingssysteem).

1. Controleer of de camera en de PC een bestand uitwisselen. Als het lampje van de camerastatus knippert, wacht u totdat het lampje niet meer knippert en permanent aan is.
2. Dubbelklik op het pictogram [Unplug or Eject Hardware] op de taakbalk.



Dubbelklikken!

3. Het venster [Unplug or Eject Hardware] opent. Kies het [USB Mass Storage Device] en klik op de knop [Stop].

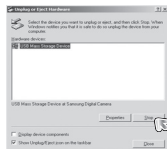

4. Het venster [Stop a Hardware device] opent. Kies het [USB Mass Storage Device] en klik op de knop [OK].



5. Het venster [Safe to Remove Hardware] opent. Klik op de [OK] knop.



6. Het venster [Unplug or Eject Hardware] opent. Klik op de knop [Close]. De verwisselbare schijf kan nu veilig worden verwijderd.



7. Haal de USB kabel uit de aansluiting.

Samsung Master

Met deze software kunt u digitale opnames en filmclips downloaden, bekijken, bewerken en opslaan. De H.264(MPEG4.AVC) filmclip wordt niet ondersteund.

Deze software kan alleen worden gebruikt met Windows.

Om het Samsung Master programma te draaien dubbelklikt u op het Samsung Master pictogram op het bureaublad.

■ Opnames downloaden

1. Sluit de camera op uw PC aan.
2. Er wordt een venster weergegeven voor het downloaden van opnames nadat u de camera hebt aangesloten op de pc.
 - Gebruik de knop [Select All] om de gemaakte opnames te downloaden.
 - Kies de gewenste map in het scherm en klik op de knop [Select All]. U kunt opgenomen opnames opslaan in de geselecteerde map.
 - Als u op de knop [Cancel] klikt, wordt het downloaden beëindigd.
3. Klik op de knop [Next >].

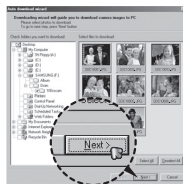
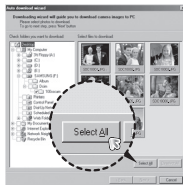

4. Kies een bestemming en maak een map aan om de gedownloade opnames en mappen op te slaan.

- Mapnamen kunnen in datumvolgorde worden aangemaakt en de opnames worden gedownload.
- De mapnaam wordt aangemaakt zoals u wenst en de opnames worden gedownload.
- Nadat u een map heeft geselecteerd die eerder was aangemaakt, worden de opnames gedownload.

5. Klik op de knop [Next >].

6. Een venster zoals hiernaast afgebeeld verschijnt. De bestemming van de gekozen map wordt getoond aan de bovenzijde van het scherm. Klik op de knop [Start] om de opnames te downloaden.

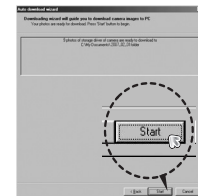
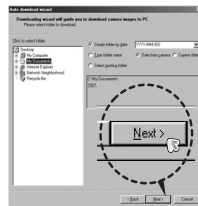

7. De gedownloade opnames worden getoond.

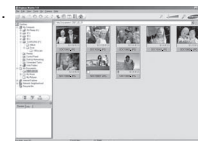

Samsung Master

■ Opname viewer: U kunt de opgeslagen opnamen bekijken.

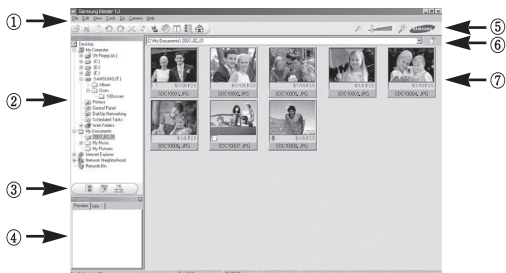

- De functies van de opname viewer staan hieronder vermeld.

- ① Menubalk: Hier kunt u menuopties selecteren. [File] (Bestand), [Edit] (Bewerken), [View] (Beeld), [Tools] (Extra), Change functions (Functies wijzigen), Auto download (Automatisch downloaden), Help, enz.
 - ② Venster voor opnamekeuze: In dit scherm kunt u de gewenste opnamen kiezen.
 - ③ Selectiemenu voor mediatype: In dit menu kunt u de functies opname viewer, opname bewerken en filmclip bewerken kiezen.
 - ④ Voorbeeldvenster: U kunt een voorbeeld van een opname of een filmclip zien en de multimedia-informatie controleren.
 - ⑤ Zoombalk: U kunt de grootte van het voorbeeld wijzigen.
 - ⑥ Venster voor mapweergave: U kunt de locatie van de map van de gekozen opname zien.
 - ⑦ Venster voor beeldweergave: Hiermee kunt u afbeeldingen in de geselecteerde map weergeven.
- × Zie het [Help] menu in de Samsung Master voor verdere informatie.

■ Opname bewerken: U kunt de foto bewerken.

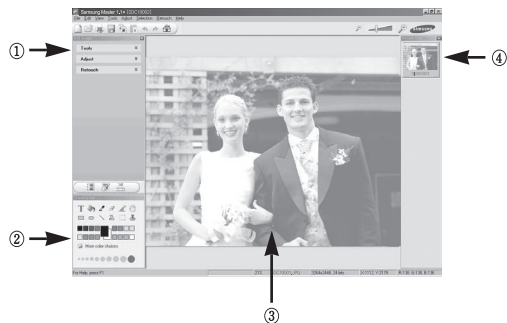

- De bewerkingfuncties staan hieronder vermeld.

- ① Menu Bewerken: U kunt de volgende menu's kiezen.
 - [Tools]: U kunt de grootte van de gekozen opname wijzigen of delen afsnijden. Zie het menu [Help].
 - [Adjust]: U kunt de opnamekwaliteit aanpassen. Zie het menu [Help].
 - [Retouch]: U kunt de opname wijzigen of effecten aan de opname toevoegen. Zie het menu [Help].
 - ② Tekenhulpmiddelen: Attributen voor het bewerken van een opname.
 - ③ Venster voor opnameweergave: Een gekozen opname wordt in dit scherm weergegeven.
 - ④ Voorbeeldvenster: U kunt de gewijzigde opname als voorbeeld op scherm zien.
- × Een foto die met de Samsung Master is bewerkt, kan niet op de camera worden weergegeven.
- × Zie het [Help] menu in de Samsung Master voor verdere informatie.

Samsung Master

- **Film bewerken: U kunt de foto, filmclip, een vertelling, en muziekbestanden in een filmclip samenvoegen.**

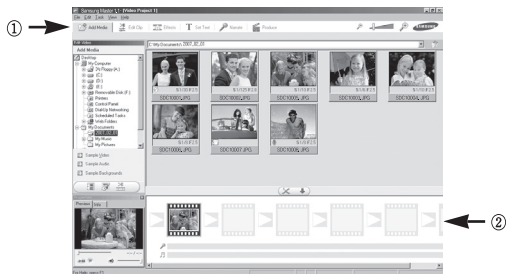

- ✗ Sommige filmclips die gecomprimeerd zijn met een codec die niet compatibel is met de Samsung Master kunnen niet met de Samsung Master worden afgespeeld.
- ✗ Zie het [Help] menu in de Samsung Master voor verdere informatie.
- ✗ Samsung Master ondersteunt het afspelen en bewerken van de H.264 (MPEG4.AVC) filmclip niet.

– De functies om een filmclip te bewerken staan hieronder vermeld.

- ① Menu Bewerken: U kunt de volgende menu's kiezen.

[Add Media]: U kunt andere media-elementen aan een filmclip toevoegen.

[Edit Clip]: Hiermee kunt u de helderheid, het contrast, de kleur en de kleurverzadiging wijzigen.

[Effects]: U kunt een effect toevoegen.

[Set Text]: U kunt teksten invoegen.

[Narrate]: U kunt een vertelling toevoegen.

[Produce]: Hiermee kunt u het bewerkte multimedia-item opslaan onder een nieuwe bestandsnaam. U kunt de bestandstypen AVI, Windows media (WMV) en Windows Media (ASF) kiezen.

- ② Venster voor frameweergave: In dit scherm kunt u multimedia toevoegen.

Het USB besturingsprogramma voor MacOs installeren

1. Er wordt geen USB-driver voor MacOS meegeleverd met de software-CD, aangezien MacOS het camera besturingsprogramma ondersteunt.
2. Controleer de versie van MacOS tijdens het opstarten. Deze camera is compatibel met MacOS 10.3 of later.
3. Sluit de camera op de MacIntosh aan en zet de camera aan.
4. Een nieuw pictogram verschijnt op het bureaublad nadat de camera op de MacOS is aangesloten.

Het USB besturingsprogramma voor MacOS gebruiken

1. Dubbelklik op een nieuw pictogram op het bureaublad en de map in het geheugen wordt getoond.
2. Kies een opnamebestand en kopieer of verplaats dit naar de MacOS.



- Voltooi eerst het uploadproces van de computer naar de camera en verwijder vervolgens de verwisselbare schijf met de uitpakopdracht.

Specificaties

- Opname sensor**
- Type: 1/2,33" CCD
 - Effectieve pixels: Ong. 10,2 megapixels
 - Totaal aantal pixels: Ong. 10,3 megapixels

- Lens**
- Brandpuntsafstand: Schneider lens $f = 4,2 \sim 42,0\text{mm}$ (35mm film equivalent: 24 ~ 240 mm)
 - F Nr.: F3,3(W) ~ F5,8(T)
 - Digitale zoom:
 - Modus stilstaand beeld: 1,0X ~ 5,0X
 - Af speelmodus: 1,0X ~ 11,4X (afhankelijk van opnamegrootte)

- Trillingsreductie**
- Dual IS (OIS + DIS)
 - * OIS (optische beeldstabilisatie), DIS (Digitale opname-stabilisatie)

- LSC-scherm**
- 2,7" QVGA TFT LCD (230,000 pixels)

- Scherpstellen**
- Type: TTL automatisch scherpstellen (Multi-AF, Centrum-AF, Handmatige scherpstelling, Keuze AF, Gezichtsherkenning AF)
 - Bereik

	Normaal	Macro	Handmatige scherpstelling	Automatische macro
Groothoek	50cm ~ oneindig	5cm ~ 50cm	5cm ~ oneindig	5cm ~ oneindig
Telelens	200cm ~ oneindig	100cm ~ 200cm	100cm ~ oneindig	100cm ~ oneindig

- Sluiter**
- Auto: 1/8 ~ 1/1,500 sec.
 - Programma: 1 ~ 1/1,500 sec.
 - Handmatig: 16 ~ 1/1,500 sec.
 - Nacht: 8 ~ 1/1,500 sec.
 - Vuurwerk: 4 sec.

- Belichting**
- Besturing: Programma AE of handmatige belichting
 - Lichtmeting: Meervoudig, Spot, Gecentreerd op één punt, Gezichtsherkenning
 - Correctie: $\pm 2\text{BW}$ (1/3 BW stappen)
 - ISO: Auto, 80, 100, 200, 400, 800, 1600, 3200 (3M of lager selecteerbaar)

- Flitser**
- Modi: Automatisch, Automatisch met anti-rose ogen correctie, Aanvullende flitser, Langzame synchronisatie, Flitser uit, Anti-rose ogen verwijderen
 - Bereik: Groothoek: 0,3 ~ 4,7m, Telelens: 0,5 ~ 2,7m (ISO Auto)
 - Regelen flits intensiteit: $\pm 1\text{EV}$ (in intervallen van 1/2EV)
 - Ong. minder dan 5 seconden (met nieuwe batterij)

- Scherpte**
- Zacht+, Zacht, Normaal, Levendig, Levendig+

- Witbalans**
- Auto Witbalans, Daglicht, Bewolkt, Fluorescerend H, Fluorescerend L, Kunstlicht, Persoonlijke instellingen

- Geluidsoopname**
- Geluidsoopname (Max. 10 uren)
 - Geluidsmemo bij foto (Max. 10 sec.)

- Datumweergave**
- Datum, Datum & Tijd, Uit (door gebruiker te kiezen)

- Opnamen maken**
- Foto
 - Modus: Auto, Programma, Handmatig, DUAL IS, Beauty shot, Nacht, Scène
 - × Scène: Kadergids, Portret, Kinderen, Landschap, Tekst, Close-up, Zonsouderg., Zonsopgang, Tegnlicht, Vuurwerk, Strnd&Sne, Zelfportret, Eten, Café
 - Opnamen maken: Enkel, Continu, Hoge Snh, AEB, Bewegend Beeld
 - Zelfontspanner: 2 sec., 10 sec., Dubbele zelfontspanner (10 sec., 2 sec.), Bewegingstimer, Afstbdng (SRC-A5)

Specificaties

- Filmclip
 - Met geluid of zonder geluid (te kiezen door de gebruiker, opnametijd: afhankelijk van geheugencapaciteit, max. 29 uur)
 - Grootte: 1280x720HQ(30FPS & 15FPS), 1280x720(30FPS & 15FPS), 640x480(30FPS & 15FPS) , 320x240(60FPS & 30FPS & 15FPS)
 - 1280x720HQ, 1280x720: Optisch in/uitzoomen 10 X
640x480, 320x240: Optisch in/uitzoomen 6,7 X
(Het geluid wordt gedempt als u de zoom functie gebruikt)
 - Film bewerken (standaard aanwezig):
Pauze tijdens opname, Opname Stilstaand Beeld, Tijd Bijsnijden

Opslag

- Media
 - Intern geheugen: 30MB
 - Extern geheugen (optioneel)
MMC plus (tot 2GB gegarandeerd, 4bit 20MHz)
SD (tot 4GB gegarandeerd)
SDHC kaart (tot 8GB gegarandeerd)
 - * De capaciteit van het interne geheugen kan zonder mededeling vooraf worden gewijzigd.
- Bestandsformaat
 - Foto: JPEG (DCF), EXIF 2.21, DPOF 1.1, PictBridge 1.0
 - Filmclip: MP4 (H.264(MPEG4.AVC))
 - Geluid: WAV

- Opnamegrootte en capaciteit (1GB grootte)

	10M	9M	7M	7M	5M	3M	1M
	3648x2736	3648x2432	3072x2304	3648x2056	2592x1944	2048x1536	1024x768
Superfijn	183	200	252	252	334	495	1238
Fijn	334	362	442	445	578	814	1673
Normaal	472	511	613	619	793	1067	1876

* Deze waarden zijn gemeten onder de standaard omstandigheden van Samsung en kunnen afhankelijk van de opnameomstandigheden en camerainstellingen variëren.

E-knop

- Opname-effect:
Fotostylers: Normaal, Klassiek, Rustig, Cool, Retro, Bos, Helder, Zacht
- Kleur: Normaal, Zwart&Wit, Sepia, Rood, Groen, Blauw, Negatief, Aangep. Kleur
- Beeld Aanpassen: Verzadig., Contrast, Scherp
- Bewerken:
Opname: Afm.Wijzigen, Draaien, Bijsnijden
Kleur: Normaal, Zwart&Wit, Sepia, Rood, Blauw, Groen, Negatief, Aangep. Kleur
- Beeld Aanpassen: ACB, Anti-rode Ogen, Helderheid, Contrast, Verzadig., Retoucheer gezicht

Opname-weergave

- Eén opname, Miniaturopnamen, Diashow, Filmclip, Smart album
- * Diavoorstelling: Diavoorstelling met Effecten & Muziek

Specificaties

Interface	<ul style="list-style-type: none">- Digitale output connector: USB 2,0 hoge snelheid 20-pins connector- Geluid: Stereo(Microfoon), Mono(Luidspreker)- Videosignaal: NTSC, PAL (door gebruiker te kiezen)
Stroomvoorziening	<ul style="list-style-type: none">- Oplaadbare batterij: SLB-10A, 3,7V (1050mAh)- Adapter: SAC-47, SUC-C5- Gelijktroom (DC) Adapter: 4,2V, 20-pins connector* Meegeleverde batterij kan verschillen afhankelijk van verkoopgebied.
Afmetingen (BxHxD)	<ul style="list-style-type: none">- 105 X 61,4 X 36,5mm
Gewicht	<ul style="list-style-type: none">- 219g (zonder batterijen en kaart)
Bedrijfstemperatuur	<ul style="list-style-type: none">- 0 ~ 40°C
Bedrijfsvochtigheid	<ul style="list-style-type: none">- 5 ~ 85%
Software	<ul style="list-style-type: none">- Toepassing: Samsung Master, Quick Time Player 7.5, Adobe Reader

* Specificaties kunnen zonder voorafgaande mededeling worden gewijzigd.

* Alle handelsmerken zijn het eigendom van de respectievelijke eigenaar.

Belangrijke opmerkingen

Let op de volgende voorzorgsmaatregelen!

- **Dit apparaat bevat elektronische onderdelen. Gebruik dit apparaat niet bij en sla het niet op op de volgende locaties.**
 - Plaatsen met grote temperatuurschommelingen of sterk wisselende luchtvochtigheid.
 - Plaatsen met veel stof en vuil.
 - Plaatsen die blootstaan aan direct zonlicht of de binnenkant van een voertuig bij warm weer.
 - Omgevingen waarin een krachtig magnetisch veld actief is of extreme vibratie.
 - Gebieden waar explosiegevaar heerst of waar licht ontvlambare materialen liggen opgeslagen.
- **Bewaar deze camera niet op plekken met veel stof, chemicaliën (zoals naftaleen en mottenballen), hoge temperaturen en een hoge luchtvochtigheid. Bewaar de camera in silicagel in een hermetisch afgesloten doos wanneer u deze gedurende langere tijd niet wilt gebruiken.**
- **Zand kan grote problemen opleveren voor camera's.**
 - Zorg ervoor dat er geen zand in het apparaat kan binnendringen bij gebruik op het strand, in de duinen of op andere plaatsen met veel zand.
 - Als u dit toch doet, kan de werking van de camera worden verstoord of kan deze permanent onbruikbaar worden.
- **Omgaan met de camera**
 - Laat de camera niet vallen en stel deze niet bloot aan sterke trillingen of schokken.
 - Zorg dat het grootformaat LSC-scherm niet aan zware schokken wordt blootgesteld. Bewaar de camera, als u deze niet gebruikt, in de opbergtas.
 - Zorg dat de lens of de flitser niet worden geblokkeerd tijdens het nemen van een foto.

Belangrijke opmerkingen

- Deze camera is niet waterproof. Om gevaarlijke elektrische schokken te vermijden dient u de camera nooit met natte handen vast te houden of te bedienen.
- Als u deze camera op vochtige plaatsen zoals op het strand of in het zwembad gebruikt, laat dan geen water of zand in de camera komen. Als dit wel gebeurt, kan dit leiden tot een storing of kan permanente schade aan het apparaat ontstaan.
- **Extreme temperatuurverschillen kunnen eveneens problemen veroorzaken.**
 - Als de camera wordt overgebracht van een koude naar een warme en vochtige omgeving, kan condensatie ontstaan in het gevoelige elektronische circuit. Als dit gebeurt, schakelt u de camera uit en wacht u minimaal 1 uur totdat alle vocht is verdampd. Vochtphoping kan zich ook op de geheugenkaart voordoen. Als dit gebeurt, schakel de camera dan uit en verwijder de geheugenkaart. Wacht tot het vocht is verdampd voordat u de kaart weer in de camera insteekt.
- **Waarschuwing bij gebruik van de lens**
 - Als de lens aan direct zonlicht wordt blootgesteld, kan dit leiden tot verkleuring en verslechtering van de opnamesensor.
 - Zorg ervoor dat het oppervlak van de lens vrij blijft van vingerafdruken of vreemde stoffen.
- **Als de digitale camera gedurende lange tijd niet wordt gebruikt, kan een elektrische ontlading plaatsvinden. Het is een goed idee om de batterij en de geheugenkaart te verwijderen als u van plan bent de camera voor langere tijd niet te gebruiken.**
- **Als de camera wordt blootgesteld aan elektronische interferentie, schakelt deze zichzelf uit om de geheugenkaart te beschermen.**
- **Cameraonderhoud**
 - Gebruik een zachte borstel (te koop bij fotowinkels) om de lens en het LSC-scherf voorzichtig schoon te maken. Als dit niet werkt, kunt u schoonmaakpapier voor lenzen met een schoonmaakmiddel voor lenzen gebruiken. Maak de behuizing van de camera met een zachte doek schoon. Zorg ervoor dat de camera niet in contact komt met oplosmiddelen zoals benzeen, insecticide, thinner, enz. Dit kan de buitenkant van de camerabehuizing beschadigen en ook de prestaties beïnvloeden. Als u ruw met het LSC-scherf omgaat, kan dit beschadigd raken. Voorkom beschadiging en bewaar de camera altijd in de beschermhoes als u deze niet gebruikt.
- **Probeer niet de camera uit elkaar te halen of aan te passen.**
- **Onder bepaalde omstandigheden kan statische elektriciteit ertoe leiden dat de flitser afgaat. Dit is niet schadelijk voor de camera en het is geen storing.**
- **Statische elektriciteit kan het uploaden en downloaden van afbeeldingen negatief beïnvloeden. Mocht zich dit voordoen, ontkoppel dan de USB kabel en sluit deze vervolgens weer aan voordat u de overdracht nogmaals probeert.**
- **Controleer de toestand van de camera vóór een belangrijke gebeurtenis of voordat u op reis gaat.**
 - Maak een opname om de toestand van de camera te testen en houd extra batterijen bij de hand.
 - Samsung kan niet aansprakelijk worden gesteld voor storingen aan de camera.
- **De temperatuur van de oppervlakte neemt toe als de camera voor langere tijd wordt gebruikt. Dit beïnvloedt de bediening van de camera niet en is geen disfunctioneren van de camera.**
- **Wanneer de digitale camera gedurende lange tijd niet wordt gebruikt, kunnen de datum en tijd de standaardwaarden aannemen door automatische ontlading van de batterij. Stel in dit geval de datum en de tijd opnieuw juist in voor met de opname te beginnen**

Waarschuwingsindicator

Op het LSC-scherm kunnen verschillende waarschuwingsmeldingen worden weergegeven.

[KAARTFOUT!]

- Geheugenkaartfout.
 - Zet de camera uit en weer aan.
 - Steek de geheugenkaart nogmaals in.
 - Steek de geheugenkaart in en formatteer deze. (p.83)

[KAART VERGR.!]

- De geheugenkaart is beveiligd.
 - SD/SDHC geheugenkaart: Schuif de schakelaar voor schrijfbeveiliging naar de bovenkant van de geheugenkaart.

[GEEN KAART!]

- Er is geen geheugenkaart ingestoken.
 - De geheugenkaart insteken.
 - Zet de camera uit en weer aan.

[GEEN AFBEELDING!]

- Er zijn geen opnamen in het geheugen opgeslagen.
 - Maak opnamen.
 - Steek een geheugenkaart in waarop zich een aantal opnamen bevindt.

[BESTANDSFOUT!]

- Bestandsfout.
 - Verwijder het bestand.
- Geheugenkaartfout.
 - Neem contact op met een camera servicecenter.

[BATTERIJ LEEG!]

- De capaciteit van de batterij is laag.
 - Plaats nieuwe batterijen.

[WEINIG LICHT!]

- Als u foto's maakt op donkere plaatsen.
 - Neem foto's in de modus flitser-fotografie.

[AANTAL TE HOOG]

- Als u te veel afdrukpagina's selecteert in het PictBridge-menu
 - Kies een aantal afdrukpagina's dat wordt ondersteund.

[DCF Full Error]

- Het DCF-formaat wordt niet aangehouden.
 - Kopieer de opnamen naar een PC en formatteer het geheugen.

Voordat u contact opneemt met een servicecenter

Controleer a.u.b. het volgende.

De camera gaat niet aan.

- De capaciteit van de batterij is laag.
 - Plaats nieuwe batterijen. (p.15)
- Plaats de batterijen in de juiste richting met omgekeerde polariteit.
 - Plaats de batterij in overeenstemming met de polariteitsmarkeringen (+, -).

De stroomvoorziening van de camera valt weg terwijl deze in gebruik is

- De batterij is uitgeput
 - Plaats een volledig opgeladen batterij.
- De camera gaat automatisch uit
 - Schakel de camera weer in.
- De camera stopt te functioneren als deze bij lage temperaturen buitenshuis wordt gebruikt.
 - Verwarm de camera en batterij door deze in uw zak e.d. te doen, en plaats de batterij vervolgens vlak voor het maken van opnames in de camera. Maak daarna de opname.

De camera stopt plotseling terwijl deze in gebruik is.

- De camera is gestopt als gevolg van een storing.
 - Verwijder de batterij of plaats deze opnieuw en zet de camera aan.

De cameraknoppen werken niet.

- Camerastoring.
 - Verwijder de batterij of plaats deze opnieuw en zet de camera aan.

De camera maakt geen opnamen als u de sluiterknop indrukt.

- Er is onvoldoende geheugencapaciteit.
 - Verwijder onnodige opnamebestanden.
- De geheugenkaart is niet geformatteerd.
 - Formateer de geheugenkaart (p.83).
- De geheugenkaart is uitgeput.
 - Steek een nieuwe geheugenkaart in.
- De geheugenkaart is beveiligd.
 - Zie de foutmelding [KAART VERGR. !].
- De camera staat uit.
 - Schakel de camera in.
- De batterij is uitgeput.
 - Plaats nieuwe batterijen. (p.15)
- Plaats de batterijen in de juiste richting met omgekeerde polariteit.
 - Plaats de batterij in overeenstemming met de polariteitsmarkeringen (+, -).

De foto's zijn niet helder.

- Er is een foto van een onderwerp gemaakt zonder dat een juiste macromodus is ingesteld
 - Kies een juiste macromodus om een heldere opname te maken.
- Een foto buiten het bereik van de flitser maken.
 - Maak een foto binnen het bereik van de flitser.
- De lens is smoezelig of vuil.
 - Maak de lens schoon.

Voordat u contact opneemt met een servicecenter

De flitser gaat niet af.

- De modus flitser uit is gekozen.
 - Zet de flitser-uit modus weer op aan.
- In deze cameramodus kan de flitser niet worden gebruikt.
 - Zie de FLITSER instructies. (p.34-35)

Een onjuiste datum en tijd worden getoond

- De datum en tijd zijn onjuist ingesteld, of de camera is teruggekeerd naar de standaardinstellingen.
 - Stel de datum en tijd opnieuw correct in.

Er is een kaartfout opgetreden terwijl de geheugenkaart in de camera was geplaatst.

- Onjuist formaat geheugenkaart.
 - Formateer de geheugenkaart opnieuw.

De opnamen worden niet afgespeeld.

- Onjuiste bestandsnaam. (Het DCF format wordt niet aangehouden)
 - Wijzig de naam van het opname bestand niet.

De kleur van de opname verschilt van de originele situatie

- Witbalans of effectinstellingen zijn onjuist.
 - Kies de juiste witbalans en effectinstellingen.

Opnamen zijn te fel belicht.

- Belichting is te groot.
 - Stel de belichtingscorrectie opnieuw in.

Er vindt opnamevorming van de foto plaats.

- Omdat de camera die u heeft gekocht de groothoeklenk ondersteunt, kan opnamevorming van de foto plaatsvinden. Dit is een speciale functie van de groothoeklenk; er is geen storing aan het product.

Geen opname op het externe beeldscherm.

- Het externe beeldscherm is niet juist op de camera aangesloten.
 - Controleer de verbindingkabels.
- Er bevinden zich onjuiste bestanden op de geheugenkaart.
 - Steek een geheugenkaart in die juiste bestanden bevat.

In de Verkenner van de PC wordt het bestand [Verwisselbare schijf] niet getoond.

- Kabelverbinding is onjuist.
 - Controleer de verbinding.
- De camera staat uit.
 - Schakel de camera in.
- Het besturingssysteem is niet Windows 2000, XP, Vista / Mac OS 10.3. In dat geval ondersteunt de PC geen USB.
 - Installeer Windows 2000, XP, Vista / Mac OS 10.3 op een PC die USB ondersteunt.

Voordat u contact opneemt met een servicecenter

Een deel van het LCD-scherm gaat soms niet aan of een vlek verschijnt.

- Hoewel het LCD scherm is gemaakt met hoog precisie technologie, de precisie pixels worden soms niet belicht of de rode, witte en blauwe vlekken verschijnen.
Dit fenomeen heeft geen negatieve invloed op de kwaliteit van het opgenomen beeld en is geen fabricagefout.

Een verticale lijn verschijnt op het LCD-scherm als een foto van een helder voorwerp genomen wordt.

- Als een voorwerp helder belicht is, kan een grijze, zwarte, rode of paarse verticale lijn verschijnen.
Dit fenomeen wordt smeer genoemd en het heeft geen negatieve invloed op het opgenomen beeld. Dit is geen fabricagefout.

FAQ

Controleer het volgende als de USB-aansluiting niet (goed) werkt.

Situatie 1

- De USB-kabel is niet verbonden of het is niet de meegeleverde USB-kabel.
→ Sluit de meegeleverde USB-kabel aan.

Situatie 2

- De camera wordt niet herkend door uw pc.
Soms wordt de camera weergegeven onder [Onbekende apparaten] in Apparaatbeheer.
→ Schakel de camera uit, verwijder de USB-kabel, sluit de USB-kabel opnieuw aan en schakel vervolgens de camera aan.

Situatie 3

- Er doet zich een onverwachte fout voor tijdens de overdracht van het bestand.
→ Schakel de camera uit en weer aan. Zet het bestand nogmaals over.

Situatie 4

- Wanneer u een USB-hub gebruikt.
→ Er kan een probleem zijn bij het aansluiten van de camera op de PC vanwege een USB-hub als de PC en de hub niet compatibel zijn.
Sluit zo mogelijk de camera rechtstreeks aan op de PC.

FAQ

Situatie 5

Zijn er andere USB kabels aangesloten op de PC?

- De camera werkt mogelijk niet goed als deze op de PC wordt aangesloten via een andere USB-kabel. In dat geval koppelt u de andere USB kabel los en sluit u slechts één USB kabel aan op de camera.

Situatie 6

Wanneer ik Apparaatbeheer open (door te klikken op Start → (Instellingen)

→ Configuratiescherm → (Prestaties en onderhoud) → Systeem
→ (Hardware) → Apparaatbeheer), staan er Onbekende apparaten of Overige apparaten vermeld met een geel vraagteken (?) of apparaten met een uitroepteken (!) ernaast.

- Klik met de rechter muistoets op het apparaat met een vraagteken (?) of uitroepteken (!) en kies "Verwijderen". Start de PC opnieuw op en sluit de camera nogmaals aan.

Situatie 7

Bij sommige beveiligingsprogramma's (Norton Anti Virus, V3, enz.) kan het zijn dat de computer de camera niet als verwisselbare schijf herkent.

- Stop de anti-virusprogramma's en sluit de camera aan op de computer. Zie de instructies van het beveiligingsprogramma omtrent hoe u het programma tijdelijk kunt stopzetten.

Situatie 8

De camera is verbonden met de USB poort die zich aan de voorzijde van de computer bevindt.

- Als de camera is verbonden met de USB-poort die zich aan de voorzijde van de computer bevindt, is het mogelijk dat de computer de camera niet herkent. Sluit de camera aan op de USB-poort aan de achterkant van de computer.

■ Als u de opgenomen filmclip niet op uw computer kunt afspelen.

- ✗ Als u de opgenomen filmclip niet op uw computer kunt afspelen, wordt dit meestal veroorzaakt door de video codec die op uw computer is geïnstalleerd.

[Hoe speelt u de H.264(MPEG4.AVC) filmclips af]

- Met behulp van de QuickTime Player 7.5
Installeer "QuickTime Player 7.5" dat is meegeleverd op de CD.
(QuickTime Player 7.5 ondersteunt de H.264(MPEG4.AVC) compressie voor video's.)
→ Speel af met behulp van de "QuickTime Player 7.5".
- Het programma gebruiken door de United Codec te installeren
Wij raden aan om de nieuwste United Codec te installeren (Aanbevolen Codec: K-Lite Codec Pack Full nieuwste versie)
→ Speel af met behulp van de "video player".
(Als de volledige versie van de K-lite codec is geïnstalleerd, wordt het aanbevolen de Media Player Classic of Window Media Player 11 te gebruiken.
- ✗ "QuickTime Player 7.5", "K-lite United Codec volledige versie" dienen te worden geïnstalleerd onder Windows Service Pack 2 of nieuwer.
- ✗ Hoewel de computer gegarandeerd functioneert, kan het afspelen worden onderbroken afhankelijk van de computer van de gebruiker.

FAQ

■ Als DirectX 9.0 of later niet is geïnstalleerd.

→ Installeer DirectX 9.0 of later

- 1) Plaats de cd-rom die is meegeleverd met de camera.
- 2) Voer Windows Verkenner uit en selecteer de map [CD-ROM drive:\USB Driver\ DirectX 9.0] en klik op het bestand DXSETUP.exe
DirectX wordt geïnstalleerd. Bezoek de volgende site voor het downloaden van DirectX. <http://www.microsoft.com/directx>

■ Als een PC die is verbonden met de camera niet meer reageert terwijl Windows opstart.

→ In dat geval ontkoppelt u de camera van de PC en zal Windows opstarten. Als dit probleem zich blijft voordoen, schakelt u de USB-ondersteuning voor oudere systemen uit en start u de pc opnieuw op. De USB ondersteuning bevindt zich in het BIOS instellingenmenu. (Het BIOS-instellingenmenu verschilt per fabrikant en sommige BIOS-menu's bevatten geen Legacy USB-ondersteuning). Als u dit menu niet zelf kunt wijzigen neemt u contact op met de fabrikant van de PC of het BIOS.

■ Als de filmclip niet kan worden verwijderd, of als een verwisselbare schijf niet kan worden gelezen, of als een foutmelding tijdens de overdracht verschijnt.

→ Als u uitsluitend de Samsung Master installeert doen de hierboven vermelde problemen zich af en toe voor.

- Sluit het programma Samsung Master door op het pictogram voor de Samsung Master op de taakbalk te klikken.
- Installeer alle applicatieprogramma's die zich op de software-CD bevinden.

■ Als de schermratio van de filmspeler niet overeenkomt met het scherm.

→ Als de resolutie van het beeldscherm lager is dan de resolutie van de opgenomen filmclip, is het mogelijk dat de schermratio van de filmspeler niet overeenstemt met het beeldscherm. Met behulp van de filmspeler kunt u de schermratio aanpassen.

Correcte verwijdering van dit product



Correcte Verwijdering Van Dit Product (Elektrische & Elektronische Afvalapparatuur)

(Dit merkteken op het product of het bijbehorende informatiemateriaal duidt erop dat het niet met ander huishoudelijk afval verwijderd mag worden aan het einde van zijn gebruiksduur. Om mogelijke schade aan het milieu of de menselijke gezondheid door ongecontroleerde

afvalverwijdering te voorkomen, moet u dit product van andere soorten afval scheiden en op een verantwoorde manier recyclen, zodat het duurzame hergebruik van materiaalbronnen wordt bevorderd. Huishoudelijke gebruikers moeten contact opnemen met de winkel waar ze dit product hebben gekocht of met de gemeente waar ze wonen om te vernemen waar en hoe ze dit product milieuvriendelijk kunnen laten recyclen. Zakelijke gebruikers moeten contact opnemen met hun leverancier en de algemene voorwaarden van de koopovereenkomsten nalezen. Dit product mag niet worden gemengd met ander bedrijfsafval voor verwijdering.



Het Samsung Eco-symbool

Dit is een eigen symbool van Samsung dat het bedrijf gebruikt om zijn milieuvriendelijke productactiviteiten naar de consument te communiceren. Het symbool staat voor Samsung's voortdurende inspanningen om milieubewuste producten te ontwikkelen.

Correcte behandeling van een gebruikte accu uit dit product



(Van toepassing op de Europese Unie en andere Europese landen met afzonderlijke inzamelingsystemen voor accu's en batterijen.)

Dit merkteken op de accu, handleiding of verpakking geeft aan dat de accu in dit product aan het einde van de levensduur niet samen met ander huishoudelijk afval mag worden weggegooid. De chemische symbolen Hg, Cd of Pb geven aan dat het kwik-, cadmium- of loodgehalte in de accu hoger is dan de referentieniveaus in de Richtlijn 2006/66/EC. Indien de gebruikte accu niet op de juiste wijze wordt behandeld, kunnen deze stoffen schadelijk zijn voor de gezondheid van mensen of het milieu.

Ter bescherming van de natuurlijke hulpbronnen en ter bevordering van het hergebruik van materialen, verzoeken wij u afgedankte accu's en batterijen te scheiden van andere soorten afval en voor recycling aan te bieden bij het gratis inzamelingsstelsel voor accu's en batterijen in uw omgeving.

De oplaadbare accu in dit product kan niet door de gebruiker zelf worden vervangen. Neem contact op met uw serviceprovider voor informatie over vervanging.



Internet address - <http://www.samsungcamera.com>



The CE Mark is a Directive conformity mark of the European Community (EC)

Zie de garantie die is meegeleverd toen u het product kocht, of bezoek onze website <http://www.samsungcamera.com/> voor after sales service of informatie.