

YP-S3

MP3-speler

Gebruiksaanwijzing

imagine... ongekende mogelijkheden

Hartelijk dank voor het aanschaffen van dit Samsung-product. Registreer uw product voor een zo volledig mogelijke service op:

www.samsung.com/global/register



kenmerken van uw nieuwe MP3-speler

Mooi. Intelligent. Betrouwbaar. En vooral leuk! Dat is uw nieuwe MP3-speler, en nog veel meer. Dankzij de compacte vormgeving neemt deze MP3-speler slechts zeer weinig ruimte in. Daarnaast zorgt de geavanceerde technologie voor een rijk geluid en scherpe, levendige afbeeldingen en spelletjes met veel actie. U zult heel veel plezier beleven aan uw nieuwe MP3-speler, of u nu aan het sporten bent, uw favoriete nummers downloadt, video's bekijkt, spelletjes speelt of gewoon naar de radio luistert. Nadat u hem eenmaal hebt gebruikt, vraagt u zich af hoe u ooit zonder hebt gekund.

MEER MULTI IN MULTIMEDIA

We noemen het een MP3-speler, maar het is veel meer dan dat. U kunt afbeeldingen, tekst en video's bekijken, naar FM-radio luisteren en spelletjes spelen.

AANRAAKBEDIENING

Door licht op het aanraakvlak te tikken kunt u door de menu's bladeren.

WAAR VORM EN FUNCTIONALITEIT HAND IN HAND GAAN

Jazeker, hij is gestroomlijnd en mooi. Maar hij ligt ook lekker in de hand en is eenvoudig te bedienen.

LANGERE AFSPEELDUUR EN KORTERE DOWNLOADTIJD

Met een volledig geladen batterij kan maximaal 25 uur muziek of 4 uur video worden afgespeeld.





Het downloaden gaat snel. Dankzij de compatibiliteit met USB 2.0 is de speler veel sneller dan modellen met USB 1.1.

WONDER VAN GELUIDSKWALITEIT

Uw nieuwe MP3-speler is uitgerust met DNSe™ (Digital Natural Sound-engine), de unieke geluidstechnologie van Samsung voor een rijker, dieper geluid en een ongelofelijke luisterbeleving.

veiligheidsinformatie

Betekenis van de pictogrammen en aanduidingen in deze gebruiksaanwijzing:

 WAARSCHUWING	Risico van lichamelijk letsel met mogelijk fatale gevolgen.
 LET OP	Risico van lichamelijk letsel of materiële schade.
 LET OP	U kunt het risico op brand, ontploffing, elektrische schokken of lichamelijk letsel tijdens het gebruik van uw MP3-speler verminderen door de genoemde belangrijke voorzorgsmaatregelen in acht te nemen.
 OPMERKING	Tips of verwijzingen naar informatie die u kunnen helpen bij het bedienen van de speler.
	NIET proberen.
	NIET demonteren.
	NIET aanraken.
	Volg de aanwijzingen nauwgezet op.
	Haal de stekker uit het stopcontact.
	Bel het servicecentrum voor assistentie.

Deze waarschuwingstekens dienen om persoonlijk letsel, van uzelf en van anderen, te voorkomen. Volg de aanwijzingen nauwgezet op. Bewaar de gebruiksaanwijzing nadat u dit gedeelte hebt doorgelezen op een veilige plaats, zodat u deze informatie later nog eens kunt naslaan.

veiligheidsinformatie

In deze gebruiksaanwijzing wordt het juiste gebruik van uw nieuwe MP3-speler beschreven. Lees de gebruiksaanwijzing zorgvuldig door om te voorkomen dat u de speler beschadigt of uzelf verwondt. Let met name op de volgende serieuze waarschuwingen:

BESCHERM UZELF



- Demonteer, repareer of wijzig het product niet zelf.



LET OP

- Zorg dat het product niet nat wordt. Het product is niet waterbestendig. Als het product nat wordt, schakel het dan niet in. Anders zou u een elektrische schok kunnen krijgen. Neem in dat geval contact op met het dichtstbijzijnde Samsung Service Center.
- Gebruik het product niet tijdens een onweer met bliksem. Anders loopt u het risico op storingen of elektrische schok.



LET OP

- Gebruik de oordopjes niet als u op een fiets zit of een auto of motor bestuurt. Dit kan een ernstig ongeluk veroorzaken. Het is bovendien in enkele landen bij wet verboden. Gebruik van de oortelefoon tijdens het lopen en joggen op de openbare weg, met name tijdens het oversteken, kan leiden tot ernstige ongelukken.
- Let er tijdens het sporten of wandelen omwille van de veiligheid op dat de kabel van de oortelefoon niet achter uw arm of een object in uw omgeving kan blijven haken.



WAARSCHUWING

- Plaats het product niet in een vochtige, stoffige of vuile omgeving. Anders zou brand kunnen ontstaan of loopt u het risico op een elektrische schok.

BESCHERM UZELF



- Het gebruik van oortelefoon of hoofdtelefoon gedurende langere tijd kan leiden tot ernstige gehoorbeschadiging. Blootstelling voor langere tijd aan een geluidsniveau van meer dan 85 dB kan uw gehoor schaden. Hoe hoger het geluidsniveau, des te ernstiger de mogelijke gehoorschade. (Een normaal gesprek vindt plaats op een niveau van 50 tot 60 dB. Het geluidsniveau op de weg is ongeveer 80 dB.) U wordt uitdrukkelijk aanbevolen het volumeniveau op medium te zetten. (Medium is doorgaans minder dan 2/3 van het maximum.)
- Als u een piep in uw oren ervaart, moet u het volume verlagen of het gebruik van oortelefoon of hoofdtelefoon staken.

UW MP3-SPELER BESCHERMEN



- Bewaar of gebruik de speler niet bij temperaturen boven 35°C (bijvoorbeeld een sauna of in een geparkeerde auto).
- Zorg dat u de speler nergens tegen stoot en laat de speler niet vallen.
- Plaats geen zware voorwerpen op de speler.
- Voorkom dat externe deeltjes of stof in het product komen.
- Plaats het product niet in de buurt van magnetische objecten.



- Zorg dat u een reservekopie van belangrijke gegevens maakt. Samsung is niet aansprakelijk voor verlies van gegevens.
- Gebruik uitsluitend door Samsung geleverde of goedgekeurde accessoires.



LET OP

- Spuit geen water op het product. Maak het product niet schoon met chemicaliën als benzeen of thinner. Hierdoor kan er brand ontstaan, kunt u een elektrische schok krijgen en kan het oppervlak beschadigd raken.



LET OP

- Het niet opvolgen van deze instructies kan tot lichamelijk letsel leiden of schade aan de speler veroorzaken.



OPMERKING

- Als u deze gebruiksaanwijzing wilt afdrucken, adviseren we u dat u deze in kleur afdruckt en de optie "Aan pagina aanpassen" in de afdrukoptyes selecteert voor een betere weergave.

inhoud

BASISINFORMATIE

10

- 10 Inhoud van de verpakking
- 11 Uw MP3-speler
- 14 Schermen
- 17 Werken met het aanraakvlak
- 18 De batterij opladen
- 19 Onderhoud van de batterij
- 19 De speler in- en uitschakelen
- 20 Muziek afspelen
- 20 Het volume regelen
- 21 De toetsen vergrendelen
- 21 Bestanden zoeken met “File browser”
(Bestandsbrowser)
- 22 Bestanden verwijderen met “File
browser” (Bestandsbrowser)
- 23 Instellingen en voorkeuren wijzigen
- 23 Instellingen voor menustijl
- 24 Geluidsinstellingen
- 25 Weergave-instellingen
- 26 Taalinstellingen
- 27 Tijdinstellingen
- 28 Systeeminstellingen
- 30 De MP3-speler resetten

EMODIO

31

- 31 Systeemvereisten
- 32 EmoDio installeren
- 33 Bestanden overbrengen naar de
speler met EmoDio

inhoud

MUZIEK BELUISTEREN

36

- 36 **Luisteren op categorie**
- 38 **Pauzeren**
- 38 **Zoeken binnen een nummer**
- 38 **Afspelen vanaf het begin van het huidige nummer**
- 38 **Het vorige nummer afspelen**
- 38 **Het volgende nummer afspelen**
- 39 **Een afspeellijst maken met EmoDio**
- 39 Een afspeellijst maken
- 40 Muziekbestanden toevoegen aan een afspeellijst die u hebt gemaakt
- 41 Een afspeellijst naar de speler overbrengen met EmoDio
- 42 **Een afspeellijst op uw mp3-speler maken**
- 43 **Een afspeellijst afspelen**
- 44 **Een bestand verwijderen uit de afspeellijst**
- 44 **Alle bestanden verwijderen uit de afspeellijst**
- 45 **Het muziekmenu gebruiken**

EEN VIDEO BEKIJKEN

53

- 53 **Pauzeren**
- 54 **Naar een specifiek frame gaan**
- 54 **Het vorige videobestand afspelen**
- 54 **Het volgende videobestand afspelen**
- 55 **Het videomenu gebruiken**

inhoud

AFBEELDINGEN BEKIJKEN

57

- 57 Afbeeldingen bekijken
- 58 Het afbeeldingsmenu gebruiken

NAAR DE FM-RADIO LUISTERE

62

- 62 De dempfunctie gebruiken
- 63 FM-stations zoeken
- 64 Het menu FM-radio gebruiken

DE DATACAST GEBRUIKEN

73

- 73 Een kanaal registreren
- 74 Een nieuwe kanaalgroep maken
- 74 Een datacast overbrengen van <EmoDio>
- 75 Datacasts weergeven

DE EXTRA FUNCTIES GEBRUIKEN

76

- 76 Tekst lezen
- 77 Het tekstmenu gebruiken
- 80 Videospelletjes spelen
- 82 Het alarm instellen
- 85 De wereldklok weergeven

inhoud

PROBLEMEN OPLOSSEN	86	Problemen oplossen
-------------------------------	-----------	---------------------------

86

BIJLAGE	89	Overzicht van menuopties
	90	Productspecificaties
	91	Licentie

89

basisinformatie

INHOUD VAN DE VERPAKKING

Bij uw nieuwe MP3-speler worden de volgende accessoires geleverd. Als een van deze items ontbreekt, moet u contact opnemen met de klantenservice van Samsung.



Speler



Oortelefoon

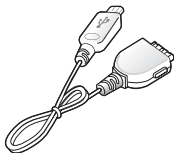

USB-kabel

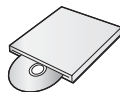

Installatie-cd

Het ontwerp van de accessoires kan ter verbetering van het product zonder voorafgaande kennisgeving worden gewijzigd.

UW MP3-SPELER

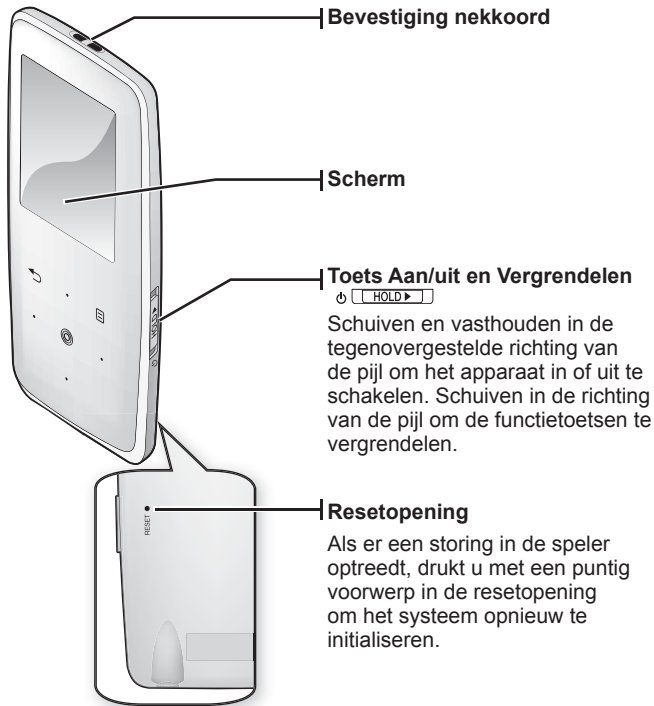

Schuiven en vasthouden in de tegenovergestelde richting van de pijl om het apparaat in of uit te schakelen. Schuiven in de richting van de pijl om de functietoetsen te vergrendelen.

Als er een string in de speler optreedt, drukt u met een puntig voorwerp in de resetopening om het systeem opnieuw te initialiseren.

UW MP3-SPELER (Vervolg)

Deze toetsen zijn aanraaktoetsen.

Toets Menu

Hierop tikken om het menu weer te geven

• **Toets Volume omhoog**

Hierop tikken om het volume te verhogen of om naar een bovenliggend item of menu te gaan..

↶ **Toets Vorige**

Hierop tikken om naar het vorige scherm te gaan. Iets langer indrukken om naar het scherm met het hoofdmenu te gaan.

• **Linkertoets bestandsbrowser**

Hierop tikken om naar het vorige nummer of menu te gaan of het huidige nummer vanaf het begin af te spelen. Iets langer indrukken om snel langs de nummers te lopen

Toets Afspelen/Onderbreken/Selecteren

Hierop tikken om afspelen/onderbreken en functie te selecteren, naar het volgende scherm gaan

• **Toets Volume omlaag**

Hierop tikken om het volume te verlagen of om naar een onderliggend item of menu te gaan.

• **Rechtoets bestandsbrowser**

Hierop tikken om naar het volgende nummer of menu te gaan. Iets langer indrukken om snel langs de nummers te lopen.

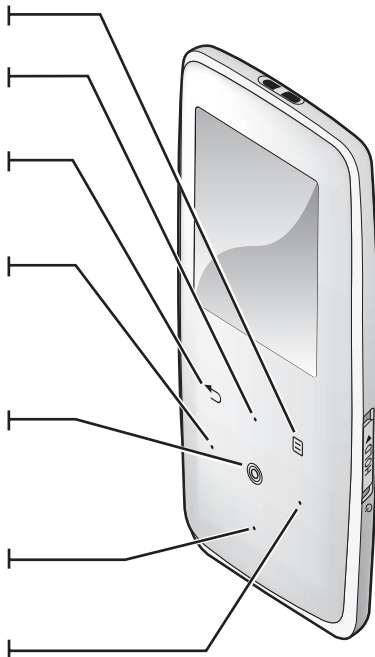

UW MP3-SPELER (Vervolg)

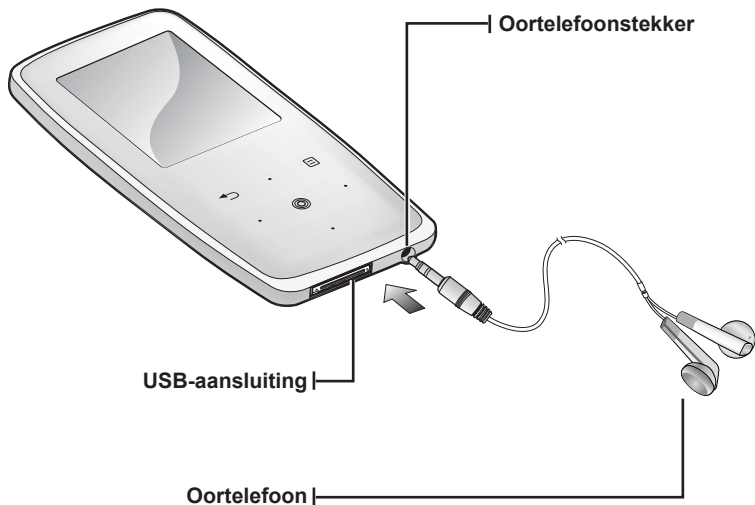

Op het linkerdoopje ziet u een "L"
en op het rechterdoopje een "R".
Fungeert tevens als antenne voor
de FM-radio in de MP3-speler.

SCHERMEN

Muziek

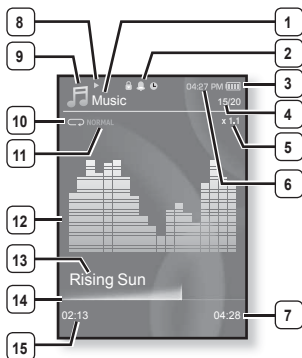

- 1 Indicator hoofdmenu
- 2 Vergrendeling / Alarm / Sluimerstandindicator
- 3 Batterijstatus
- 4 Indicator huidig nummer / totaal aantal nummers
- 5 Afspeelsnelheid
- 6 Huidige tijd
- 7 Totale afspeeltijd
- 8 Afspelen/pauze, zoeken
- 9 Indicator muziekmodus
- 10 Indicator afspeelmodus
- 11 Indicator DNSe-modus
- 12 Muziekafspeelscherm
- 13 Titel
- 14 Statusbalk afspelen
- 15 Huidige afspeeltijd



OPMERKING De schermafbeeldingen dienen slechts ter illustratie. Het scherm kan er in werkelijkheid anders uitzien.

SCHERMEN (Vervolg)

Video

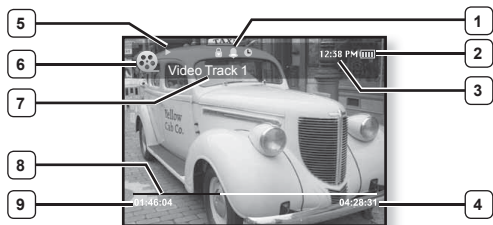

1	Vergrendeling / Alarm / Sluimerstandindicator	6	Indicator videomodus
2	Batterijstatus	7	Bestandsnaam
3	Huidige tijd	8	Statusbalk afspelen
4	Totale afspeeltijd	9	Huidige afspeeltijd
5	Afspelen/pauze, zoeken		

SCHERMEN (Vervolg)

Afbeelding

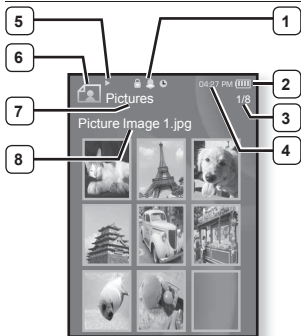

[Voorbeeldscherm]

- | | |
|---|--|
| 1 | Vergrendeling / Alarm / Sluimerstandindicator |
| 2 | Batterijstatus |
| 3 | Indicator huidig bestand / totaal aantal bestanden |
| 4 | Huidige tijd |
| 5 | Afspeelstatus muziek |
| 6 | Indicator Afbeeldingsmodus |
| 7 | Indicator hoofdmenu |
| 8 | Bestandsnaam |

FM-radio



- | | |
|---|---|
| 1 | Huidige tijd |
| 2 | Batterijstatus |
| 3 | Vergrendeling / Alarm / Sluimerstandindicator |
| 4 | Indicator radiomodus |
| 5 | Handmatig/voorkeuze |
| 6 | Huidige frequentie (MHz) |
| 7 | Frequentielocatie |
| 8 | RDS-indicator |

WERKEN MET HET AANRAAKVLAK

Tik met uw vingertop op het aanraakvlak.

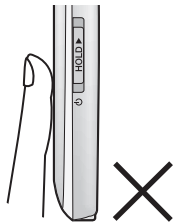
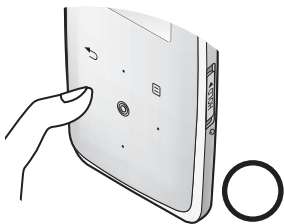

OPMERKING

- Gebruik alleen uw vingers voor de bediening van het apparaat. Om schade te voorkomen dient u geen andere objecten te gebruiken voor de bediening.
- Tik niet op het aanraakvlak met vuile vingers.
- Tik niet op het aanraakvlak met handschoenen aan.
- Het aanraakvlak werkt mogelijk niet goed als u bijvoorbeeld uw vingernagel of een balpen gebruikt.

DE BATTERIJ OPLADEN

Laad de speler op voordat u deze voor het eerst gebruikt en wanneer u deze lange tijd niet hebt gebruikt.

Het volledig opladen van de batterij van de MP3-speler duurt ongeveer 4 uur. De oplaadtijd kan echter variëren, afhankelijk van uw computeromgeving.

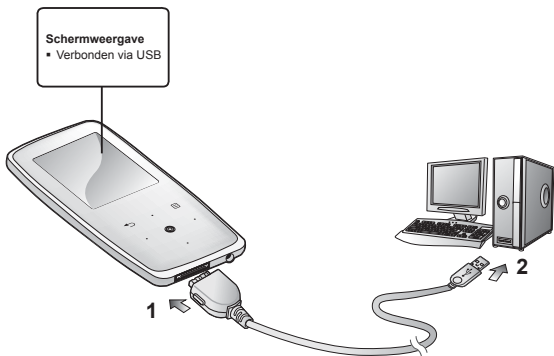

1. Sluit het grootste uiteinde van de USB-kabel aan op de USB-aansluiting aan de onderkant van de speler.
2. Sluit de USB-kabel aan op de USB-poort (↔) van de computer.

ONDERHOUD VAN DE BATTERIJ

De batterij gaat langer mee als u de volgende eenvoudige aanwijzingen voor het gebruik en de opslag ervan opvolgt.

- Opladen en bewaren bij een temperatuur tussen 5°C en 35°C.
- De batterij niet te lang opladen (niet langer 12 uur).
Overmatig opladen of ontladen kan de levensduur van de batterij verkorten.
- Aangezien een batterij een verbruiksartikel is, neemt de levensduur van de batterij na verloop van tijd geleidelijk af.



OPMERKING

- Als u de speler oplaadt door deze aan te sluiten op een draagbare computer, controleer dan eerst of de batterij van de draagbare computer zelf volledig is opgeladen of de draagbare computer is aangesloten op het lichtnet.



LET OP

- De oplaadbare accu in dit product kan niet door de gebruiker zelf worden vervangen. Neem contact op met uw serviceprovider voor informatie over vervanging.

DE SPELER IN- EN UITSCHAKELEN

De speler inschakelen

Schuif en houd de  **schakelaar** ingedrukt in de tegenovergestelde richting van de pijl.

- De speler wordt ingeschakeld.

De speler uitschakelen

Schuif en houd de  **schakelaar** nogmaals ingedrukt in de tegenovergestelde richting van de pijl.

- De speler wordt uitgeschakeld.

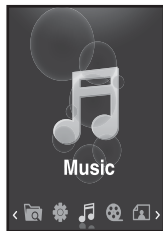

OPMERKING

- Het toestel wordt automatisch uitgeschakeld als gedurende een bepaalde tijd geen toetsen worden ingedrukt in de stopstand. De fabrieksinstelling voor **<Auto Power Off>** (Autom. uitschakelen) is 1 minuut, maar u kunt deze tijd zelf wijzigen. Zie pagina 29 voor meer informatie.

MUZIEK AF SPELEN

Laad muziekbestanden naar uw nieuwe MP3-speler met EmoDio.
Zie pagina 33-35 voor meer informatie over EmoDio.

1. Houd [↵] ingedrukt om naar het scherm met het hoofdmenu te gaan.
2. Tik op de toetsen [Links, Rechts] om <Music> (Muziek) te selecteren en tik vervolgens op [⊙].
3. Gebruik de toetsen [Omhoog, Omlaag] en [⊙] om het gewenste muziekbestand te selecteren.
4. Tik op [⊙].
 - Het muziekbestand wordt afgespeeld.



- Tik op [↵] om naar het vorige scherm te gaan.

OPMERKING ▪ Houd [↵] ingedrukt om naar het scherm met het hoofdmenu te gaan.



HET VOLUME REGELEN

Tik op de toets [Omhoog, Omlaag].

- Er wordt een volumesymbool weergegeven.
- Het volumebereik is ingesteld van 0 tot 30.
- Tik op de toets [Omhoog] om het volume te verhogen en tik op de toets [Omlaag] om het volume te verlagen.

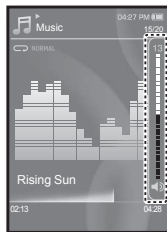

DE TOETSEN VERGRENDELEN

Met de vergrendelfunctie kunt u alle andere toetsen op de MP3-speler deactiveren, zodat uw muziek niet wordt onderbroken wanneer een van de toetsen, bijvoorbeeld tijdens het sporten, per ongeluk wordt ingedrukt.

1. Schuif de  **HOLD**  **schakelaar** in de richting van de pijl.
2. Schuif de  **HOLD**  **schakelaar** in de tegenovergestelde richting van de pijl om de vergrendelfunctie uit te schakelen.

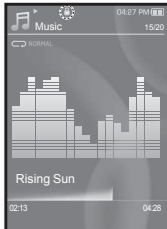

BESTANDEN ZOEKEN MET “FILE BROWSER” (BESTANDSBROWSER)

U kunt eenvoudig bestanden zoeken met de functie “File Browser” (Bestandsbrowser).

1. Houd [] ingedrukt om naar het scherm met het hoofdmenu te gaan.
2. Tik op de toets [**Links, Rechts**] om **<File Browser>** (Bestandsbrowser) te selecteren en tik vervolgens op [].
 - De map **<File Browser>** (Bestandsbrowser) wordt weergegeven, met daarin **<“Music, Playlists, Video, Pictures, Datacasts, Texts en Recorded Files”>** (muziek, afspeellijsten, video, afbeeldingen, datacasts, teksten en opgenomen bestanden).
3. Tik op de toets [**Omhoog, Omlaag**] om de gewenste map te selecteren.
4. Tik op [] om de lijst met bestanden in de geselecteerde map weer te geven.
 - Tik op [] om naar het vorige scherm te gaan.
5. Tik op de toets [**Omhoog, Omlaag**] om het gewenste bestand te selecteren.
6. Tik op [].
 - Het bestand wordt afgespeeld.

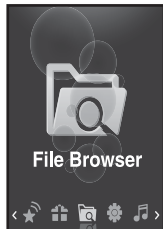

BESTANDEN VERWIJDEREN MET “FILE BROWSER” (BESTANDBROWSER)

1. Houd [**↔**] ingedrukt om naar het scherm met het hoofdmenu te gaan.
2. Tik op de toetsen [**Links, Rechts**] om **<File Browser>** (Bestandsbrowser) te selecteren en tik vervolgens op [**⊙**].
 - De mappenlijst **<File Browser>** (Bestandsbrowser) wordt weergegeven.
3. Tik op de toets [**Omhoog, Omlaag**] om de gewenste map te selecteren en tik op [**⊙**].
4. Tik op de toets [**Omhoog, Omlaag**] om het bestand te selecteren dat u wilt verwijderen, en tik op [**⊞**].
5. Tik op de toets [**Omhoog, Omlaag**] om **<Delete>** (Wissen) te selecteren en tik op [**⊙**].
 - Het bevestigingsvenster wordt weergegeven.
6. Tik op de toets [**Links, Rechts**] om **<Yes>** (Ja) te selecteren en tik op [**⊙**].
 - Het bestand wordt verwijderd.

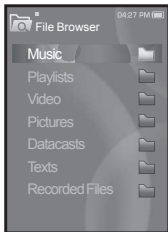

LET OP

- Bestanden kunnen niet meer worden hersteld nadat ze zijn verwijderd.

INSTELLINGEN EN VOORKEUREN WIJZIGEN

De instellingen en voorkeuren van de MP3-speler zijn in de fabriek ingesteld, maar u kunt deze voorgeprogrammeerde waarden zelf aan uw persoonlijke voorkeuren aanpassen.



OPMERKING

- Tik op [↔] om naar het vorige scherm te gaan.
- Houd [↔] ingedrukt om naar het scherm met het hoofdmenu te gaan.

Instellingen voor menustijl

U kunt het uiterlijk van het menu wijzigen en de achtergrondafbeelding van het hoofdmenu verwijderen.

1. Houd [↔] ingedrukt om naar het scherm met het hoofdmenu te gaan.
2. Tik op toets [Links, Rechts] om <Settings> (Instellingen) te selecteren en tik vervolgens op [⊙].
 - Het menu <Settings> (Instellingen) wordt weergegeven.
3. Tik op de toets [Omhoog, Omlaag] om <Menu Style> (Menustijl) te selecteren en tik op [⊙].
 - Het menu <Menu Style> (Menustijl) wordt weergegeven.
4. Gebruik de toetsen [Omhoog, Omlaag] en [⊙] om de functies in te stellen.
 - Tik op [⊙] om naar het volgende item te gaan of het menu te selecteren.
 - Tik op de toets [Omhoog, Omlaag] om in het huidige menu te bladeren.

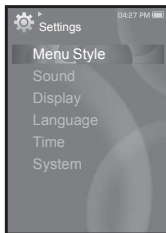

Instellingsopties voor menustijl

- **Menu Design (Menuontwerp)** : U kunt de stijl van het hoofdmenu wijzigen. Maak een keuze uit <Sparkling> (Sprankelend), <Crystal> (Kristal), <My Skin> (Mijn huid).
- **Font (Lettertype)** : U kunt het lettertype van de menutaal wijzigen. Kies één van de drie lettertypes. Voor sommige talen is de optie (Lettertype) uitgeschakeld.
- **Reset My Skin (Mijn Skin opnieuw instellen)** : Stelt de achtergrondafbeelding van het aanraakscherm in op de standaardafbeelding. Als u in <Menu Design> (Menuontwerp) de optie <Sparkling> (Sprankelend) of <Crystal> (Kristal) instelt, wordt de functie <Reset My Skin> (Mijn Skin opnieuw instellen) uitgeschakeld.

INSTELLINGEN EN VOORKEUREN WIJZIGEN (Vervolg)

Geluidsinstellingen

U kunt de hoofd-EQ, de pieptoon en de volumegrens instellen.

1. Houd [**↔**] ingedrukt om naar het scherm met het hoofdmenu te gaan.
2. Tik op de toets [**Links, Rechts**] om **<Settings>** (Instellingen) te selecteren en tik vervolgens op [**⊙**].
 - Het menu **<Settings>** (Instellingen) wordt weergegeven.
3. Tik op de toets [**Omhoog, Omlaag**] om **<Sound>** (Geluid) te selecteren en tik op [**⊙**].
 - Het menu **<Sound>** (Geluid) wordt weergegeven.
4. Gebruik de toetsen [**Omhoog, Omlaag**] en [**⊙**] om de functies in te stellen.

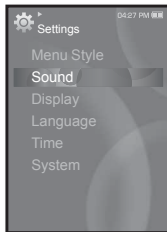

Opties voor geluidsinstellingen

- **Master EQ (Hoofd-EQ)** : U kunt de geluidsinstellingen optimaliseren. Tik op de toets [Links, Rechts] om de frequentie te selecteren die u wilt aanpassen. Tik op de toets [Omhoog, Omlaag] om het niveau van de geselecteerde frequentie aan te passen en tik op [**⊙**].
 - **Beep Sound (Piepgeluid)** : Het geluidssignaal voor de bediening van het aanraakscherm inschakelen of uitschakelen. U kunt kiezen tussen **<Off>** (UIT) en **<On>** (AAN).
 - **Volume Limit (Volume grens)**: U kunt gehoorbeschadiging bij gebruik van de koptelefoon voorkomen door een volumegrens in te stellen. Als de volumegrens is ingeschakeld, is het maximumvolume 15. Als de volumegrens is uitgeschakeld, is het maximumvolume 30. Als u **<Off>** (UIT) selecteert, wordt het volume teruggezet naar 15 om schade aan uw gehoor te voorkomen wanneer u de speler weer inschakelt.
-

INSTELLINGEN EN VOORKEUREN WIJZIGEN (Vervolg)

Weergave-instellingen

De uitschakeltijd, screensaver en helderheid van uw scherm wijzigen.

1. Houd [**↔**] ingedrukt om naar het scherm met het hoofdmenu te gaan.
2. Tik op de toets [**Links, Rechts**] om **<Settings>** (Instellingen) te selecteren en tik vervolgens op [**⊙**].
 - Het menu **<Settings>** (Instellingen) wordt weergegeven.
3. Tik op de toets [**Omhoog, Omlaag**] om **<Display>** (Weergave) te selecteren en tik op [**⊙**].
 - Het menu **<Display>** (Weergave) wordt weergegeven.
4. Gebruik de toetsen [**Omhoog, Omlaag**] en [**⊙**] om de functies in te stellen.

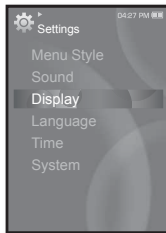

Opties voor weergave-instellingen

- **Display Off (Display Uit)** : Als geen wachttijd is ingesteld, wordt het scherm automatisch uitgeschakeld. U kunt kiezen uit <15sec>, <30sec>, <1min>, <3min>, <5min> en <Always On> (Altijd aan). U kunt het scherm weer inschakelen door op een willekeurige toets te drukken.
- **Screen Saver (Screensaver)** : U kunt een afbeelding instellen voor het screensaver-scherm. Selecteer <Auto Change> (Automatisch wijzigen), <Sweet> (Lief), <Blue Rain> (Melancholie en regen), <Cheers> (Proost), <Analog Clock> (Analoge klok), <Digital Clock> (Digitale klok) en stel de wachttijd in. U kunt kiezen uit <Off> (UIT), <15sec>, <30sec>, <1min>, <3min> en <5min>. Als geen tijd is geselecteerd, wordt de screensaver-foto weergegeven. U kunt de screensaver-afbeelding wijzigen door op [**⊞**] te tikken terwijl deze wordt uitgevoerd.
- **Brightness (Helderheid)** : U kunt de helderheid van het scherm instellen. Kies een niveau van <0-10>, met 10 als meest helder.

INSTELLINGEN EN VOORKEUREN WIJZIGEN (Vervolg)

Taalinstellingen

De menu's van de MP3-speler kunnen worden ingesteld om in diverse talen te worden weergegeven. U kunt uw voorkeurstaal eenvoudig instellen.

1. Houd [**↵**] ingedrukt om naar het scherm met het hoofdmenu te gaan.
2. Tik op de toets [**Links, Rechts**] om **<Settings>** (Instellingen) te selecteren en tik vervolgens op [**⊙**].
 - Het menu **<Settings>** (Instellingen) wordt weergegeven.
3. Tik op de toets [**Omhoog, Omlaag**] om **<Language>** (Taal) te selecteren en tik op [**⊙**].
 - Het menu **<Language>** (Taal) wordt weergegeven.
4. Gebruik de toetsen [**Omhoog, Omlaag**] en [**⊙**] om de functies in te stellen.

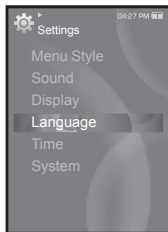

Opties voor taalinstellingen

- **Menu** : De menutaal instellen. U kunt kiezen uit **<English>**, **<한국어>**, **<Français>**, **<Deutsch>**, **<Italiano>**, **<日本語>**, **<简体中文>**, **<繁體中文>**, **<Español>**, **<Русский>**, **<Magyar>**, **<Nederlands>**, **<Polski>**, **<Português>**, **<Svenska>**, **<ไทย>**, **<Čeština>**, **<Ελληνικά>**, **<Türkçe>**, **<Norsk>**, **<Dansk>**, **<Suomi>**, **<Español (Sudamérica)>**, **<Português (Brasil)>**, **<Indonesia>**, **<Tiếng Việt>**, **<Bulgarian>**, **<Română>**, **<Українська>**, **<Slovenščina>** of **<Slovenský>**.
- **Contents (Inhoud)** : De taal instellen waarin de nummergegevens en tekst worden weergegeven. U kunt kiezen uit **<English>**, **<Korean>**, **<French>**, **<German>**, **<Italian>**, **<Japanese>**, **<Simplified Chinese>**, **<Traditional Chinese>**, **<Spanish>**, **<Russian>**, **<Hungarian>**, **<Dutch>**, **<Polish>**, **<Portuguese>**, **<Swedish>**, **<Thai>**, **<Finnish>**, **<Danish>**, **<Norwegian>**, **<Farsi>**, **<Afrikaans>**, **<Basque>**, **<Catalan>**, **<Czech>**, **<Estonian>**, **<Greek>**, **<Hrvatski>**, **<Icelandic>**, **<Rumanian>**, **<Slovak>**, **<Slovene>**, **<Turkish>** of **<Vietnamese>**.



- De ondersteunde talen kunnen worden gewijzigd of toegevoegd.

OPMERKING

INSTELLINGEN EN VOORKEUREN WIJZIGEN (Vervolg)

Tijdstellingen

Door de tijd in te stellen kunt u de ingestelde datum/tijd, het datumtype en zelfs de tijdzone gebruiken.

1. Houd [**↵**] ingedrukt om naar het scherm met het hoofdmenu te gaan.
2. Tik op de toets [**Links, Rechts**] om **<Settings>** (Instellingen) te selecteren en tik vervolgens op [**⊙**].
 - Het menu **<Settings>** (Instellingen) wordt weergegeven.
3. Tik op de toets [**Omhoog, Omlaag**] om **<Time>** (Tijd) te selecteren en tik op [**⊙**].
 - Het menu **<Time>** (Tijd) wordt weergegeven.
4. Gebruik de toetsen [**Omhoog, Omlaag**] en [**⊙**] om de functies in te stellen.

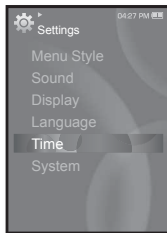

Opties voor Tijdstellingen

- **Date&Time (Datum en tijd)** : U kunt de huidige datum en tijd instellen. Tik op [**Links, Rechts**] om naar **<Year, Month, Date, Hour, Min, AM/PM>** (Jaar, Maand, Dag, Uur, Min, AM/PM) te gaan en tik vervolgens op [**Omhoog, Omlaag**] om elk item in te stellen.
 - **Date Type (Datumtype)** : U kunt het type tijdweergave voor de wereldklok instellen. U kunt kiezen uit **<YY-MM-DD>**(JJ-MM-DD), **<MM-DD-YY>**(MM-DD-JJ) en **<DD-MM-YY>**(DD-MM-JJ).
 - **Time Zone (Tijdzone)** : U kunt de huidige tijd wijzigen door een internationale tijdzone te selecteren. U moet de tijdzone instellen voordat de wereldtijd kan worden weergegeven. Zie pagina 85.
-

INSTELLINGEN EN VOORKEUREN WIJZIGEN (Vervolg)

Systeminstellingen

Kies de instellingen voor de sluimerfunctie en automatisch uitschakelen die bij u passen.

1. Houd [**↵**] ingedrukt om naar het scherm met het hoofdmenu te gaan.
2. Tik op de toets [**Links, Rechts**] om **<Settings>** (Instellingen) te selecteren en tik vervolgens op [**⊙**].
 - Het menu **<Settings>** (Instellingen) wordt weergegeven.
3. Tik op de toets [**Omhoog, Omlaag**] om **<System>** (Systeem) te selecteren en tik op [**⊙**].
 - Het menu **<System>** (Systeem) wordt weergegeven.
4. Gebruik de toetsen [**Omhoog, Omlaag**] en [**⊙**] om de functies in te stellen.

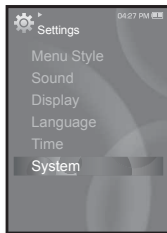

INSTELLINGEN EN VOORKEUREN WIJZIGEN (Vervolg)

Opties voor systeeminstellingen

- **Sleep (Standby)** : Het apparaat wordt na de opgegeven tijd automatisch uitgeschakeld. U kunt kiezen uit <Off> (UIT), <15 min >, <30min>, <60min>, <90min> en <120min>.
- **Start Mode (Startmodus)** : U kunt instellen dat het startscherm wordt weergegeven als u de speler inschakelt. U kunt kiezen uit <Home> (Start) en <Last State>(Vorige status). Kies <Home> (Start) om het systeem op te starten in het hoofdmenu of <Last State> (Vorige status) om op te starten in het laatst gebruikte menuscherm.
- **Auto Power Off (Autom. uitschakelen)** : De speler wordt automatisch uitgeschakeld als het afspelen is onderbroken en er gedurende de opgegeven tijd geen toetsen worden ingedrukt. U kunt kiezen uit <15sec>, <30sec>, <1min>, <3min>, <5min> of <Always On> (Altijd aan).
- **Default Set (Standaard instellen)** : De standaardwaarden voor alle instellingen worden hersteld. U kunt kiezen uit <Yes> (Ja) en <No> (Nee). Met <Yes> (Ja) zet u alle instellingen terug naar de beginwaarden. Met <No> (Nee) annuleert u het herstellen van de standaardinstellingen.
- **Format (Formatteren)** : Het interne geheugen formatteren. U kunt kiezen uit <Yes> (Ja) en <No> (Nee). Als u <Yes> (Ja) kiest, wordt het interne geheugen geformatteerd en worden alle bestanden op de speler gewist. Als u <No> (Nee) selecteert, wordt het interne geheugen niet geformatteerd. Controleer voordat u gaat formatteren of alle bestanden gewist mogen worden.
- **About (Info)** : De firmwareversie en geheugencapaciteit controleren. Met <Firmware Version> (Firmwareversie) wordt de huidige versie van de firmware weergegeven. <Used> (Gebruikt) geeft het gebruikte geheugen aan, <Available> (Besch.) geeft het resterende geheugen aan en <Total> (Totaal) staat voor de totale geheugencapaciteit.



OPMERKING

▪ Het ingebouwde geheugen

1GB=1.000.000.000 bytes : de werkelijke, geformatteerde capaciteit is mogelijk minder omdat een gedeelte van het geheugen wordt gebruikt door de interne firmware.

DE MP3-SPELER RESETTEN

Als uw MP3-speler niet start, geen muziek wil afspelen of niet wordt herkend door uw computer wanneer u deze aansluit, is het misschien nodig het systeem te resetten.

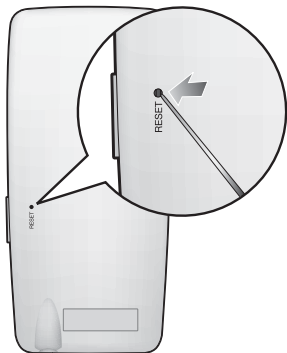

Druk met een puntig voorwerp, zoals een veiligheidsspeld, aan de onderzijde van het product de Resetopening in.

- Het systeem wordt geïnitieerd.
- Met de Reset-functie worden geen tijdgegevens en gegevens in het ingebouwde geheugen verwijderd.

EmoDio

EmoDio is een gebruiksvriendelijke softwaretoepassing voor het ordenen van bestanden op uw computer. Nadat uw bestanden zijn geordend in EmoDio, kunt u de bestanden in een handomdraai overzetten naar uw MP3-speler, zonder dat u de hele vaste schijf hoeft te doorzoeken voor het juiste bestand.

SYSTEEMVEREISTEN

Uw computersysteem moet minimaal voldoen aan de volgende specificaties om EmoDio te installeren en gebruiken:

- Pentium 500MHz of hoger
- USB 2.0-poort
- Windows XP Service Pack 2 of hoger
- DirectX 9.0 of hoger
- 100 MB vrije schijfruimte
- Cd-romstation (2x of hoger)
- Windows Media Player 10.0 of hoger
- Resolutie 1024 X 768 of hoger
- Internet Explorer 6.0 of hoger
- 512 MB RAM of hoger

EMODIO INSTALLEREN



LET OP

- Voer het installatieprogramma van <EmoDio> uit via de beheerdersaccount op uw computer. Anders wordt <EmoDio> niet geïnstalleerd. Meer informatie over het gebruik van de beheerdersaccount vindt u in de handleiding van uw computer.

- Plaats de installatie-cd die bij de speler is geleverd in het cd-romstation.



- Klik op **<Install now>** (Nu installeren).

- Volg de instructies om de installatie te starten.
- De installatie van <EmoDio> wordt gestart. Wanneer de installatie is voltooid, verschijnt het **pictogram**  op uw bureaublad.





LET OP

- Wees voorzichtig bij het plaatsen en uitnemen van de installatie-cd als uw cd-romstation verticaal is geïnstalleerd.

BESTANDEN OVERBRENGEN NAAR DE SPELER MET EMODIO

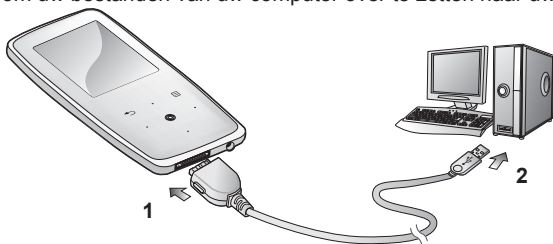
Met <EmoDio> kunt u bestanden en mappen selecteren en ordenen voordat u deze overbrengt naar de speler. Het opzoeken van bestanden op uw MP3-speler wordt hierdoor versneld en vereenvoudigd. <EmoDio> biedt de handigste manier om uw bestanden van uw computer over te zetten naar uw MP3-speler.



1. Sluit het grootste uiteinde van de USB-kabel aan op de USB-aansluiting aan de onderkant van de speler.
2. Sluit de USB-kabel aan op de USB-poort (↔) van de computer.
 - Op het aanraakscherm van de speler wordt <USB connected>(USB aangesloten) weergegeven.
 - <EmoDio> wordt automatisch gestart op het moment dat de speler wordt aangesloten op de computer.
 - Als het programma niet automatisch wordt gestart, dubbelklikt u op het **pictogram**  van <EmoDio> op het bureaublad.





OPMERKING

- De technologie voor het herkennen van muziek en verwante gegevens wordt geleverd door Gracenote en Gracenote CDDB® Music Recognition ServiceSM.
- CDDB is een gedeponerd handelsmerk van Gracenote. Het logotype en logo van Gracenote, Gracenote CDDB en het logo "Powered by Gracenote CDDB" zijn gedeponerde handelsmerken van Gracenote. Music Recognition Service en MRS zijn servicemerken van Gracenote.

BESTANDEN OVERBRENGEN NAAR DE SPELER MET EMODIO (Vervolg)

3. Klik op het pictogram voor het type bestand dat u wilt overbrengen.

- Klik op  om de muzieklst weer te geven.
- Klik op  om de videolst weer te geven.
- Klik op  om de afbeeldingenlijst weer te geven.

4. Klik op **<Add File>** (Bestand toevoegen) onder aan in **<EmoDio>**.

- Het venster **<Open>** (Openen) wordt weergegeven.

5. Selecteer de bestanden die u wilt toevoegen en klik op **<Open>** (Openen).

- De bestanden worden aan de lijst aan de linkerkzijde van het scherm **<EmoDio>** toegevoegd.

6. Selecteer het bestand dat u wilt overzetten in de lijst aan de linkerkant.

7. Klik op het **pictogram** .

- Het geselecteerde bestand wordt overgebracht naar de speler.

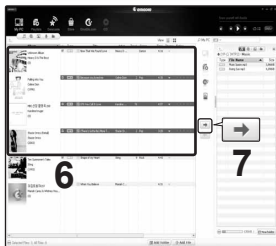
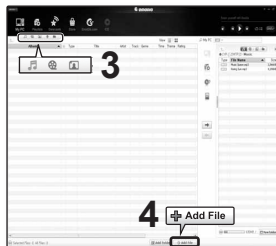

BESTANDEN OVERBRENGEN NAAR DE SPELER MET EMODIO (Vervolg)



LET OP

- Koppel de USB-kabel niet los tijdens de bestandsoverdracht. Loskoppelen van de USB-connector tijdens bestandsoverdracht kan leiden tot beschadiging van de speler en de computer.
- Sluit de speler rechtstreeks op de computer aan in plaats van via een USB-hub. Zo voorkomt u een instabiele verbinding.



OPMERKING

- Wanneer u een videobestand naar de speler overbrengt met <EmoDio>, wordt het bestand vóór de overdracht geconverteerd naar de indeling SVI. Tevens wordt de bestandsgrootte aangepast.
- Wanneer u een afbeelding naar de speler overbrengt met <EmoDio>, wordt het bestand vóór de overdracht geconverteerd naar JPG-indeling. Tevens wordt de bestandsgrootte aangepast.
- Zolang de speler is aangesloten op de computer, zijn alle functies uitgeschakeld.
- Als u de USB-kabel op de computer aansluit terwijl de batterij bijna leeg is, wordt de speler eerst enkele minuten opgeladen voordat de verbinding met de computer tot stand wordt gebracht.
- U kunt het beste FAT 32 voor het bestandssysteem gebruiken wanneer u de speler op uw computer formatteert.
- EmoDio heeft een uitgebreide Help-functie. Als u het antwoord op uw vraag over EmoDio hier niet kunt vinden, klikt u op <MENU> → <Help> → <Help> aan de bovenkant van het venster van <EmoDio>.
- **Wat is SVI?**
Samsung Audio Video Interleaving (SVI) is een nieuwe video-indeling, ontwikkeld door en in beheer bij Samsung.

muziek beluisteren



▪ **Voordat u begint!** - De oortelefoon aansluiten, de speler aanzetten en de batterij controleren.



▪ Tik op [↩] om naar het vorige scherm te gaan.

OPMERKING

Houd [↩] ingedrukt om naar het scherm met het hoofdmenu te gaan.

LUISTEREN OP CATEGORIE

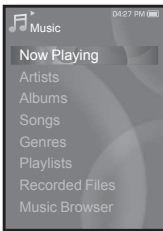
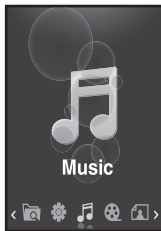

1. Houd [↩] ingedrukt om naar het scherm met het hoofdmenu te gaan.
2. Tik op de toets [**Links, Rechts**] om **<Music>** (Muziek) te selecteren en tik vervolgens op [⊙].
 - De <Music> (Muziek) lijst wordt weergegeven.
3. Tik op de toets [**Omhoog, Omlaag**] om de gewenste lijst te selecteren en tik op [⊙].
 - Het muziekbestand wordt weergegeven.
4. Tik op de toets [**Omhoog, Omlaag**] om het bestand te selecteren dat wilt afspelen en tik op [⊙].
 - De muziek wordt afgespeeld.

LUISTEREN OP CATEGORIE (Vervolg)

Muzieklijst

Bestandsinformatie, waaronder naam van de artiest, naam van het album, titel van het nummer en het genre worden weergegeven, gebaseerd op de ID3-taginformatie bij het muziekbestand. Bestanden zonder ID3-Tag worden weergegeven als <Unknown> (Onbekend).

Now Playing (Nu Speelt) : Speelt een recent afgespeeld bestand of gaat naar het afspeelscherm van het huidige bestand.

Artists (Artiest) : Afspelen op artiest

Albums (Album) : Afspelen op album

Songs (Nummers) : Afspelen in numerieke of alfabetische volgorde

Genres (Genre) : Afspelen op genre

Playlists : Afspelen op afspeellijst

Recorded Files (Opgenomen Bestanden) : Toont alle opgenomen bestanden.

Music Browser (Muziekbrowser) : Geeft alle muziekbestanden in de muziekmap weer.



- De speler kan MP3- en WMA-muziekbestanden afspelen.
- MP1- of MP2-bestanden waarvan alleen de extensie is gewijzigd in MP3, kunnen niet worden afgespeeld op de speler.
- Als u tijdens het afspelen van muziek de koptelefoon loskoppelt, zal de muziek worden gepauzeerd.
- **Wat is een ID3-taginformatie?**

Dit is een tag in een MP3-bestand die informatie bevat over het bestand, zoals de titel, de artiest, het album, het jaar, het genre en een veld voor opmerkingen.

PAUZEREN

1. Tik op [⏸] terwijl de muziek wordt afgespeeld.
 - Het afspelen van de muziek wordt onderbroken.
2. Tik nogmaals op [⏸].
 - De muziek wordt afgespeeld vanaf het punt waar het afspelen is gestopt.

ZOEKEN BINNEN EEN NUMMER

1. Houd de toets [**Links, Rechts**] enige tijd ingedrukt terwijl het geselecteerde nummer wordt afgespeeld.
 - Er wordt gezocht richting het begin of het einde van het nummer.
2. Laat de toets los op het punt waar u wilt starten.
 - Het nummer wordt afgespeeld vanaf het moment dat u de toets loslaat.

AFSPELEN VANAF HET BEGIN VAN HET HUIDIGE NUMMER

1. Tik na 3 seconden afspelen op de toets [**Links**].
 - Het huidige nummer wordt afgespeeld vanaf het begin.

HET VORIGE NUMMER AFSPELEN

Tik binnen 3 seconden afspelen op de toets [**Links**].

Tik na 3 seconden afspelen tweemaal op de toets [**Links**].

- Het vorige nummer wordt afgespeeld.

HET VOLGENDE NUMMER AFSPELEN

Tik op de toets [**Rechts**].

- Het volgende nummer wordt afgespeeld.



- Wanneer u VBR-bestanden afspeelt, wordt het vorige nummer mogelijk niet afgespeeld, ook al tikt u binnen 3 seconden op de toets [**Rechts**].

EEN AFSPEELLIJST MAKEN MET EMODIO

Met <EmoDio> kunt u uw eigen collectie of afspeellijst met geluidsbestanden samenstellen.



- **Voordat u begint!** - Sluit de speler aan op de computer.
EmoDio moet zijn geïnstalleerd op de computer.

Een afspeellijst maken

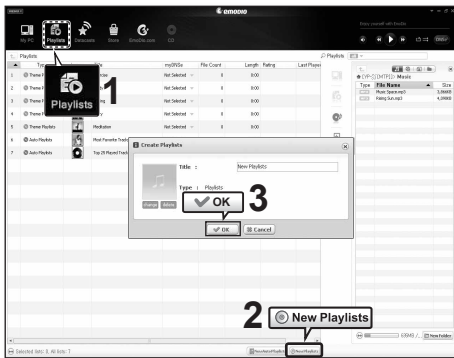

1. Klik op **<Playlists>** (Afspeellijsten) boven in <EmoDio>.
 - Het venster <Playlists> wordt weergegeven.
2. Klik onder in het venster op **<New Playlists>**.
 - Het venster <Create Playlists> wordt weergegeven.
3. Geef een titel voor de afspeellijst op en klik op **<OK>**.
 - De nieuwe afspeellijst krijgt een naam en wordt opgeslagen in het gedeelte <Playlists> (Afspeellijsten) in <EmoDio>.

EEN AFSPEELLIJST MAKEN MET EMODIO (Vervolg)

Muziekbestanden toevoegen aan een afspeellijst die u hebt gemaakt

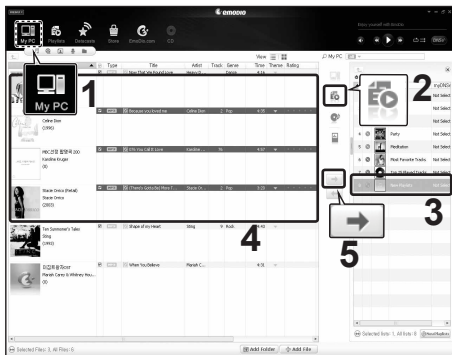



1. Klik op **<My PC>** (Mijn PC) boven in **<EmoDio>**.
 - Het venster **<My PC>** (Mijn PC) wordt weergegeven.
2. Klik op **<Playlists>** in de rechterhoek van het venster.
 - Het venster **<Playlists>** wordt weergegeven.
3. Dubbelklik op een afspeellijst in het rechtervenster.
4. Selecteer in het venster **<My PC>** (Mijn PC) de bestanden die u wilt overbrengen.
5. Klik op het **symbol** .
 - De geselecteerde bestanden worden aan de afspeellijst toegevoegd.

EEN AFSPEELLIJST MAKEN MET EMODIO (Vervolg)

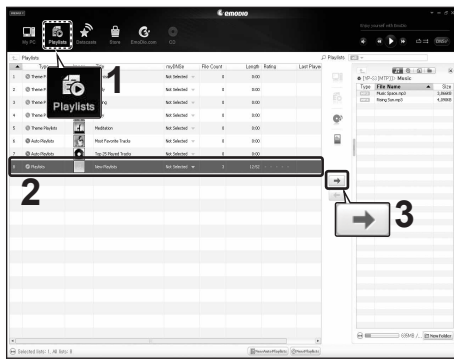
Een afspeellijst naar de speler overbrengen met EmoDio



1. Klik op **<Playlists>** (Afspeellijsten) boven in **<EmoDio>**.
 - Het venster **<Playlists>** wordt weergegeven.
 2. Selecteer een afspeellijst in het gedeelte **<Playlists>**.
 3. Klik op het **symbol** 
 - De geselecteerde afspeellijst wordt overgezet naar **<File Browser>** (Bestandsbrowser) → **<Playlists>** (Afspeellijst).
-  ▪ De speler kan per afspeellijst tot 999 muziekbestanden afspelen.

OPMERKING

EEN AFSPEELLIJST OP UW MP3-SPELER MAKEN

Als u al bestanden hebt gedownload naar uw MP3-speler, kunt u een afspeellijst met 'Favorieten' samenstellen zonder de hulp van EmoDio of uw computer.

1. Houd [**↔**] ingedrukt om naar het scherm met het hoofdmenu te gaan.
2. Tik op de toetsen [**Links, Rechts**] om **<File Browser>** (Bestandsbrowser) te selecteren en tik vervolgens op [**⊙**].
3. Tik op de toets [**Omhoog, Omlaag**] om **<Music>** (Muziek) te selecteren en tik op [**⊙**].

- De muziekbestanden worden weergegeven.

4. Tik op de toets [**Omhoog, Omlaag**] om het bestand te selecteren dat u aan de afspeellijst wilt toevoegen, en tik op [**⊖**].

- Het menu Afspeellijst wordt weergegeven.

5. Tik op de toets [**Omhoog, Omlaag**] om **<Add to Playlist>** (Toev. aan afsp.) te selecteren en tik op [**⊙**].

- <Playlist 1>(Afspeellijst 1) tot en met <Playlist 5>(Afspeellijst 5) wordt weergegeven.

6. Tik op de toets [**Omhoog, Omlaag**] om het nummer van de afspeellijst te selecteren waaraan u het geselecteerde bestand wilt toevoegen, en tik op [**⊙**].

- Het geselecteerde bestand wordt aan de afspeellijst toegevoegd.

- U kunt de afspeellijst bekijken via <Music>(Muziek) → <Playlists> → <Playlist 1>(Afspeellijst 1) tot en met <Playlist 5> (Afspeellijst 5) in het hoofdmenu.

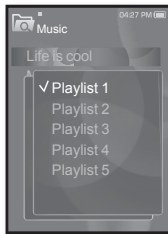
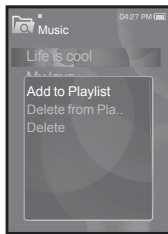

▪ U kunt maximaal 100 muziekbestanden toevoegen aan elke afspeellijst (Playlist 1 <Afspeellijst 1> tot en met Playlist 5 <Afspeellijst 5>).

EEN AFSPEELLIJST AFSPLEN

1. Houd [**↵**] ingedrukt om naar het scherm met het hoofdmenu te gaan.
2. Tik op de toets [**Links, Rechts**] om **<Music>** (Muziek) te selecteren en tik vervolgens op [**⦿**].
 - De lijst **<Music>** (Muziek) wordt weergegeven.
3. Tik op de toets [**Omhoog, Omlaag**] om **<Playlists>** te selecteren en tik op [**⦿**].
 - De afspeellijsten worden weergegeven.
4. Tik op de toets [**Omhoog, Omlaag**] om de gewenste afspeellijst te selecteren en tik op [**⦿**].
 - De muziekbestanden die in de geselecteerde afspeellijst zijn opgeslagen, worden weergegeven.
 - Als geen afspeellijst wordt gevonden, wordt de melding **<No File>** (Geen bestanden.) op het scherm weergegeven.
5. Tik op de toets [**Omhoog, Omlaag**] om het bestand te selecteren dat wilt afspelen, en tik op [**⦿**].
 - Het muziekbestand wordt afgespeeld.

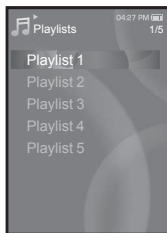
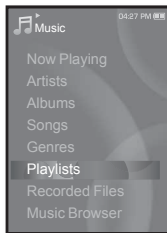

- Zie pagina's 39 en 41 voor meer informatie over hoe u een afspeellijst overbrengt met **<Emodio>**.

EEN BESTAND VERWIJDEREN UIT DE AFSPEELLIJST

1. Houd [**↵**] ingedrukt om naar het scherm met het hoofdmenu te gaan.
2. Tik op de toets [**Links, Rechts**] om **<Music>** (Muziek) te selecteren en tik vervolgens op [**⊙**].
 - De muzieklijst wordt weergegeven.
3. Tik op de toets [**Omhoog, Omlaag**] om **<Playlists>** te selecteren en tik op [**⊙**].
 - De afspeellijsten worden weergegeven.
4. Tik op de toets [**Omhoog, Omlaag**] om de gewenste afspeellijst te selecteren en tik op [**⊙**].
 - De muziekbestanden die in de geselecteerde afspeellijst zijn opgeslagen, worden weergegeven.
5. Tik op de toets [**Omhoog, Omlaag**] om het bestand te selecteren dat u uit de afspeellijst wilt verwijderen, en tik op [**⊞**].
 - Het menu Afspeellijst wordt weergegeven.
6. Tik op de toets [**Omhoog, Omlaag**] om **<Delete from Playlist>** (Verw. uit afspeellijst) te selecteren en tik op [**⊙**].
 - Het bevestigingsvenster voor verwijderen wordt weergegeven.
7. Tik op de toets [**Links, Rechts**] om **<Yes>** (Ja) te selecteren en tik op [**⊙**].
 - Het geselecteerde bestand wordt verwijderd uit de afspeellijst.

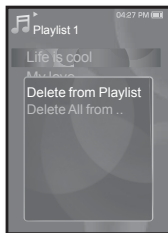

ALLE BESTANDEN VERWIJDEREN UIT DE AFSPEELLIJST

Volg stap 1 tot en met 4 hierboven.

5. Tik op [**⊞**].
 - Het afspeellijstmenu wordt getoond.
6. Tik op de toets [**Omhoog, Omlaag**] om **<Delete All from Playlist>** (Alles verw. uit afsp.lijst) te selecteren en tik op [**⊙**].
 - Het bevestigingsvenster voor verwijderen wordt weergegeven.
7. Tik op de toets [**Links, Rechts**] om **<Yes>** (Ja) te selecteren en tik op [**⊙**].
 - Alle bestanden worden uit de afspeellijst verwijderd.





HET MUZIEKMENU GEBRUIKEN

Via het menu Muziek heeft u controle over alle facetten van het luisteren naar muziek; van het herhalen van nummers en albums tot het kiezen van de schermachtergrond tijdens het afspelen van muziek.

Het geluidseffect instellen

U kunt genieten van helderder geluid.

1. Tik op [] terwijl u naar muziek luistert.
 - Het menu <Music> (Muziek) wordt weergegeven.
2. Tik op de toets [Omhoog, Omlaag] om <Sound Effect> (Geluidseffect) te selecteren en tik op [].
 - Het menu <Sound Effect> (Geluidseffect) wordt weergegeven.
3. Tik op de toets [Omhoog, Omlaag] om de gewenste geluidseffect te selecteren en tik op [].

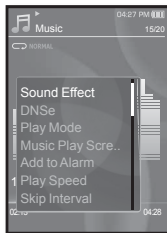

Opties voor geluidseffecten

- **Street Mode (Straatmodus)** : In deze modus kunt u ook buiten luisteren naar muziek met een helder geluid, doordat straatgeluiden gefilterd worden. U kunt kiezen uit <Off>(UIT) en <On>(AAN).
- **Clarity (Helderheid)** : Geniet van een helderder geluid met verbeterde kwaliteit. Kies uit <0-2>.



OPMERKING

- Tik op [] om het menu te verlaten.

HET MUZIEKMENU GEBRUIKEN (Vervolg)

De Digital Natural Sound-engine (DNSe) instellen (DNSe)

Hier selecteert u de juiste geluidswaergave voor elk muziekgenre.

1. Tik op [⊞] terwijl u naar muziek luistert.
 - Het menu <Music> (Muziek) wordt weergegeven.
2. Tik op de toets [Omhoog, Omlaag] om <DNSe> te selecteren en tik op [⊙].
 - Het menu <DNSe> wordt weergegeven.
3. Tik op de toets [Omhoog, Omlaag] om de gewenste DNSe te selecteren en tik op [⊙].
 - U kunt kiezen uit <Normal> (Normaal), <Rock>, <Vocal> (Vocaal), <Bass Boost> (Bas Boost), <Classical> (Klassiek), <Studio>, <Concert Hall> (Concertzaal), en <User> (Gebruiker).
 - U kunt <EQ> en <3D & BASS> (3D en bas) instellen als u <User> (Gebruiker) hebt geselecteerd. Zie pagina 47.

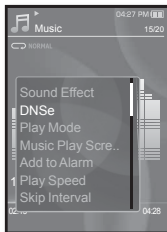

OPMERKING

▪ Wat is DNSe?

Digital Natural Sound Engine (DNSe) is een functie voor geluidseffecten voor MP3-spelers die is ontwikkeld door Samsung. Dit biedt verschillende geluidsinstellingen voor het verbeteren van het type muziek waar u naar luistert.

HET MUZIEKMENU GEBRUIKEN (Vervolg)

De Digital Natural Sound-engine (DNSe) instellen (Vervolg)

<EQ>

U kunt de individuele geluidsfrequenties naar wens instellen.

1. Tik op de toets **[Omhoog, Omlaag]** in het menu DNSe menu om **<User>** (Gebruiker) te selecteren en tik op de toets **[Rechts]**.
2. Tik op de toets **[Omhoog, Omlaag]** om **<EQ>** (Equalizer) te selecteren en tik op **[⊙]**.
 - Het instellingenscherf <EQ> wordt weergegeven.
3. Tik op de toets **[Links, Rechts]** om de frequentie te selecteren die u wilt aanpassen, en tik op de toets **[Omhoog, Omlaag]** om het niveau van de geselecteerde frequentie aan te passen.
 - U kunt kiezen uit <-10 - +10> voor het niveau van de geselecteerde frequentie.
4. Tik op **[⊙]**.
 - De instelling is voltooid.

<3D & BASS> (3D en bas)

U kunt het 3D-surroundgeluid en het basniveau instellen.

1. Tik op de toets **[Omhoog, Omlaag]** in het menu DNSe menu om **<User>** (Gebruiker) te selecteren en tik op de toets **[Rechts]**.
2. Tik op de toets **[Omhoog, Omlaag]** om **<3D & BASS>** (3D en bas) te selecteren en tik op **[⊙]**.
 - Het instellingenscherf <3D & BASS> (3D en bas) wordt weergegeven.
3. Tik op de toets **[Links, Rechts]** om **<3D>** of **<Bass>** (Bas) te selecteren en tik op **[Omhoog, Omlaag]**.
 - U kunt voor <3D> en voor <Bass> (bas) een niveau selecteren van 0 tot 4.
4. Tik op **[⊙]**.
 - De instelling is voltooid.



HET MUZIEKMENU GEBRUIKEN (Vervolg)

De afspeelmodus instellen

De afspeelmodus selecteren, zoals de herhaalinstellingen.

1. Tik op [⌂] terwijl u naar muziek luistert.
 - Het menu <Music> (Muziek) wordt weergegeven.
2. Tik op de toets [Omhoog, Omlaag] om <Play Mode> (Afspeelmodus) te selecteren en tik op [⊙].
 - Het menu <Play Mode> (Afspeelmodus) wordt weergegeven.
3. Tik op de toets [Omhoog, Omlaag] om de gewenste afspeelmodus te selecteren en tik op [⊙].

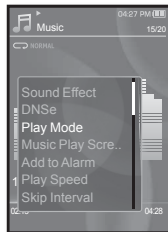



Opties voor afspeelmodus

- **Normal (Normaal)** : Alle nummers worden één keer in de normale volgorde afgespeeld.
 - **Repeat (Herhaal)** : Om alle bestanden in de huidige map te herhalen.
 - **Repeat One (Eén herhalen)** : Eén bestand wordt herhaald.
 - **Shuffle** : Bestanden worden in willekeurige volgorde afgespeeld.
-

HET MUZIEKMENU GEBRUIKEN (Vervolg)

Het muziekafspeelscherm selecteren

Kies een achtergrondafbeelding uit de geboden mogelijkheden of kies uw eigen achtergrondafbeelding. Deze wordt weergegeven terwijl u naar muziek luistert.

1. Tik op [] terwijl u naar muziek luistert.
 - Het menu <Muziek> (Muziek) wordt weergegeven.
2. Tik op de toets [Omhoog, Omlaag] om <Music Play Screen> (Muziekafspeelscherm) te selecteren en tik op [].
 - Het menu <Music Play Screen> (Muziekafspeelscherm) wordt weergegeven.
3. Tik op de toets [Omhoog, Omlaag] om het gewenste muziekafspeelscherm te selecteren en tik op [].

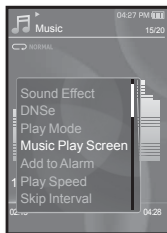

Opties voor muziekafspeelscherm

- **Type 1 ~ Type 3** : U kunt een muziekafspeelscherm naar keuze selecteren.
- **Album Info. (Albuminfo.)** : Informatie over de naam van de artiest, het album en het genre wordt weergegeven als ID3-taginformatie is opgeslagen in het muziekbestand.
- **Album Art (Albumontw.)** : Een afbeelding van de cd-hoes wordt weergegeven als deze informatie is opgenomen in de ID3-taginformatie van het muziekbestand. Afbeeldingen van cd-hoesjes worden ondersteund als deze niet groter zijn dan 200 pixels (horizontaal) x 200 pixels (verticaal).
- **Auto Change (Automatisch wijzigen)** : Hiermee wordt, iedere keer als er een ander muziekbestand wordt afgespeeld, automatisch geschakeld tussen <Type 1> tot en met <Type 3>.



OPMERKING



▪ Wat is een ID3-parameter?

Dit is een tag in een MP3-bestand die informatie bevat over het bestand, zoals de titel, de artiest, het album, het jaar, het genre en een veld voor opmerkingen.

HET MUZIEKMENU GEBRUIKEN (Vervolg)

Alarmgeluiden toevoegen



U kunt uw favoriete muziekbestanden toevoegen aan de lijst met wekkergeluiden, zodat u dit de volgende keer dat het alarm afgaat, hoort. Zie pagina 82 over het instellen van het alarm.

1. Selecteer een muziekbestand om toe te voegen aan de alarmgeluiden en tik op [].
 - Het menu <Music> (Muziek) wordt weergegeven.
2. Tik op de toets [Omhoog, Omlaag] om <Add to Alarm> te selecteren en tik op [].
 - De geselecteerde muziek wordt toegevoegd aan de lijst met alarmgeluiden.
 - Er kan één muziekbestand worden toegevoegd als alarmgeluid.



De afspeelsnelheid instellen

U kunt de afspeelsnelheid van uw favoriete muziek versnellen of vertragen.

1. Tik op [] terwijl u naar muziek luistert.
 - Het menu <Music> (Muziek) wordt weergegeven.
2. Tik op de toets [Omhoog, Omlaag] om <Play Speed> (Afspeelsnelheid) te selecteren en tik op [].
 - Het menu <Play Speed> (Afspeelsnelheid) wordt weergegeven.
3. Tik op de toets [Omhoog, Omlaag] om de gewenste afspeelsnelheid te selecteren en tik op [].
 - U kunt kiezen uit <X 0.7>, <X0.8>, <X 0.9>, <X 1.0(Normaal)>, <X 1.1>, <X 1.2> en <X 1.3>.
 - Hoe hoger het getal, des te sneller de afspeelsnelheid.

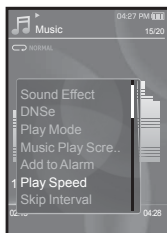

OPMERKING

Afhankelijk van het bestand kan de aangepaste snelheid afwijken van de ingestelde snelheid.

HET MUZIEKMENU GEBRUIKEN (Vervolg)

Het interval voor overslaan instellen

U kunt snel vooruit door een bestand bladeren met verschillende intervallen. Sla een heel bestand over of meerdere seconden tegelijk.

1. Tik op [] terwijl u naar muziek luistert.
 - Het menu <Music> (Muziek) wordt weergegeven.
 2. Tik op de toets [**Omhoog, Omlaag**] om <**Skip Interval**> (Tijdverschuivingsinterval) te selecteren en tik op [].
 - Het menu <Skip interval> (Tijdverschuivingsinterval) wordt weergegeven.
 3. Tik op de toets [**Omhoog, Omlaag**] om het gewenste Tijdverschuivingsinterval te selecteren en tik op [].
 - U kunt kiezen uit <1 Song>(1 nr.), <5sec>, <10sec>, <30sec> en <1min>.
-  **OPMERKING** ▪ Als het bestand is opgenomen met een variabele bitrate, komt het tijdverschuivingsinterval mogelijk niet precies overeen met wat u hebt ingesteld.

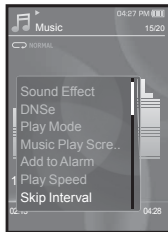

HET MUZIEKMENU GEBRUIKEN (Vervolg)

Een bladwijzer instellen

Als u een bladwijzer instelt, kunt u deze plek later makkelijk terugvinden.

1. Tik op [⊞] op het gewenste punt terwijl u naar muziek aan het luisteren bent.
 - Het muziekmenu wordt weergegeven.
2. Tik op de toets [Omhoog, Omlaag] om <Bookmark> (Bladwijzer) te selecteren en tik op [⊞].
 - Het menu <Music> (Muziek) wordt weergegeven.
3. Tik op de toets [Omhoog, Omlaag] om <Add Bookmark> (Bladwijzer toe.) te selecteren en tik op [⊞].
 - Het huidige afspeel-/stoppunt wordt aan de bladwijzer toegevoegd.
 - U ziet het symbool [|] op de afspeelstatusbalk.



OPMERKING

- Het venster Overschrijven verschijnt als er al eerder een bladwijzer is ingesteld. Als u <Yes> (Ja) selecteert, wordt de eerder ingestelde bladwijzer verwijderd en wordt er een nieuwe bladwijzer toegevoegd.
- U kunt één bladwijzer per muziekbestand instellen met een maximum van 50 bladwijzers.

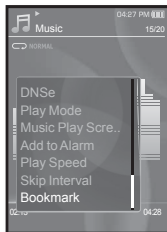

Naar de bladwijzer gaan (afspelen)/de bladwijzer verwijderen

1. Tik op [⊞] terwijl u naar muziek luistert.
 - Het menu <Music> (Muziek) wordt weergegeven.
2. Tik op de toets [Omhoog, Omlaag] om <Bookmark> (Bladwijzer) te selecteren en tik op [⊞].
 - Het menu <Bookmark> (Bladwijzer) wordt weergegeven.
3. Tik op de toets [Omhoog, Omlaag] om <Go to Bookmark> (Ga naar bladwijzer) of <Delete Bookmark> (Bladwijzer verw.) te selecteren en tik vervolgens op [⊞].
 - Als u <Go to Bookmark> (Ga naar bladwijzer) hebt geselecteerd, gaat de speler naar de geselecteerde bladwijzer en wordt het afspelen gestart.
 - Met <Delete Bookmark> (Bladwijzer verw.) verwijdert u de geselecteerde bladwijzer uit het muziekbestand.



een video bekijken

- ★ ▪ **Voordat u begint!** - De koptelefoon aansluiten, de speler aanzetten en de batterij controleren. Een videobestand naar de speler overbrengen. De lijst met video's wordt weergegeven. Zie pagina 33~35.

 **OPMERKING** ▪ Tik op [↔] om naar het vorige scherm te gaan.
Houd [↔] ingedrukt om naar het scherm met het hoofdmenu te gaan.

1. Houd [↔] ingedrukt om naar het scherm met het hoofdmenu te gaan.
2. Tik op de toets [**Links, Rechts**] om <Videos> (Video's) te selecteren en tik op [⊙].
 - De lijst met video's wordt weergegeven.
3. Tik op de toets [**Omhoog, Omlaag**] om de video te selecteren die u wilt afspelen, en tik op [⊙].
 - Het geselecteerde videobestand wordt horizontaal afgespeeld.

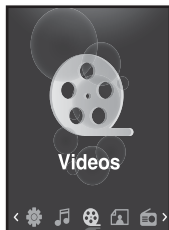

Toets [Omhoog, Omlaag] |

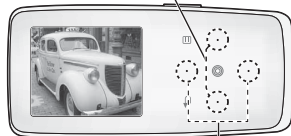

Toets [Links, Rechts] |

<In horizontale weergave>

PAUZEREN

1. Tik op [⊙] terwijl een videobestand wordt afgespeeld.
 - Het afspelen wordt onderbroken.
2. Tik nogmaals op [⊙].
 - Het afspelen wordt hervat vanaf het punt waarop het werd onderbroken.

 **OPMERKING** ▪ Wanneer u een videobestand naar de speler overbrengt met <Emodio>, wordt het bestand vóór de overdracht geconverteerd naar de indeling SVI. Tevens wordt de bestands grootte aangepast.

NAAR EEN SPECIFIEK FRAME GAAN

1. Houd in de horizontale weergave de toets **[Links, Rechts]** ingedrukt.
 - Hierdoor kunt u in het huidige videobestand vooruit en achteruit spoelen.
2. Haal uw vinger van de toets nadat u naar de gewenste positie hebt gespeeld.
 - De video begint op dit punt af te spelen.



HET VORIGE VIDEOBESTAND AFSPLENEN

Tik binnen 3 seconden nadat het huidige video bestand is begonnen met afspelen, op de toets **[Links]**.

Tik 3 seconden nadat het huidige bestand is begonnen met afspelen, tweemaal op **[Links]**.

- De vorige video wordt nu afgespeeld.



HET VOLGENDE VIDEOBESTAND AFSPLENEN

Tik op de toets **[Rechts]**.

- Het volgende bestand wordt nu afgespeeld.



HET VIDEOMENU GEBRUIKEN

Een bladwijzer instellen

Als u een bladwijzer instelt, kunt u deze plek later makkelijk terugvinden.

1. Tik tijdens het afspelen van video op [⏏] tijdens de gewenste scène.
 - Het menu <Video> wordt weergegeven.
2. Tik op de toets [Omhoog, Omlaag] om <Add Bookmark> (Bladwijzer toev.) te selecteren en tik op [⦿].
 - Het huidige afspelen-/stoppunt wordt aan de bladwijzer toegevoegd.
 - U ziet het symbool [|] op de afspelenstatusbalk.



OPMERKING

- Het venster Overschrijven verschijnt als er al eerder een bladwijzer is ingesteld. Als u <Yes> (Ja) selecteert, wordt de eerder ingestelde bladwijzer verwijderd en wordt er een nieuwe bladwijzer toegevoegd.
- U kunt één bladwijzer per videobestand instellen met een maximum van 50 bladwijzers.

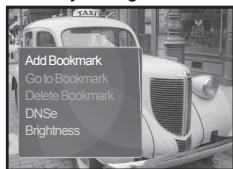

Naar de bladwijzer gaan (afspelen)/de bladwijzer verwijderen

1. Tik op [⏏] terwijl een videobestand wordt afgespeeld.
 - Het menu <Video> wordt weergegeven.
2. Tik op de toets [Omhoog, Omlaag] om <Go to Bookmark> (Ga naar bladwijzer) of <Delete Bookmark> (Bladwijzer verw.) te selecteren en tik vervolgens op [⦿].
 - Als u <Go to Bookmark> (Ga naar bladwijzer) hebt geselecteerd, gaat de speler naar de geselecteerde bladwijzer en wordt het afspelen gestart.
 - Met <Delete Bookmark> (Bladwijzer verw.) verwijdert u de geselecteerde bladwijzer uit het videobestand.

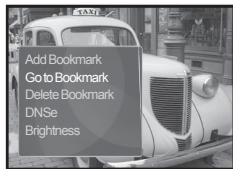

OPMERKING

- Tik op [⏏] om het menu te verlaten.

HET VIDEOMENU GEBRUIKEN (Vervolg)

De Digital Natural Sound-engine (DNSe) instellen

De juiste geluidswaardes voor elk videogenre selecteren.

1. Tik op [⏏] terwijl een videobestand wordt afgespeeld.
 - Het menu <Video> wordt weergegeven.
2. Tik op de toets [Omhoog, Omlaag] om <DNSe> te selecteren en tik op [⊙].
 - Het menu <DNSe> wordt weergegeven.
3. Tik op de toets [Omhoog, Omlaag] om de gewenste DNSe te selecteren en tik op [⊙].
 - U kunt kiezen uit <Normal> (Normaal), <Drama> en <Action> (Hand.).

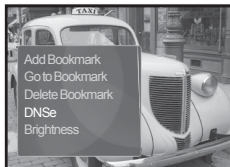

OPMERKING

▪ Wat is SVI?

Digital Natural Sound Engine (DNSe) is een functie voor geluidseffecten voor MP3-spelers die is ontwikkeld door Samsung. Dit biedt verschillende geluidsinstellingen voor het verbeteren van het type muziek waar u naar luistert.

De helderheid wijzigen

U kunt de helderheid van het scherm aanpassen.

1. Tik op [⏏] terwijl een videobestand wordt afgespeeld.
 - Het menu <Video> wordt weergegeven.
2. Tik op de toets [Omhoog, Omlaag] om <Brightness> (Helderheid) te selecteren en tik op [⊙].
 - Het menu <Brightness> (Helderheid) wordt weergegeven.
3. Tik op de toets [Omhoog, Omlaag] om de helderheid aan te passen en tik op [⊙].
 - U kunt kiezen uit <0~10>.

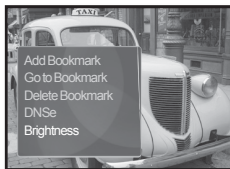

afbeeldingen bekijken



▪ **Voordat u begint!** - De oortelefoon aansluiten, de speler aanzetten en de batterij controleren.



OPMERKING

▪ Tik op [↔] om naar het vorige scherm te gaan.

▪ Houd [↔] ingedrukt om naar het scherm met het hoofdmenu te gaan.

1. Houd [↔] ingedrukt om naar het scherm met het hoofdmenu te gaan.
2. Tik op de toets **[Links, Rechts]** om **<Pictures>** (Afbeeldingen) te selecteren en tik op [⦿].
 - Het voorbeeldscherm voor afbeeldingen wordt weergegeven.
3. Tik op de **[Links, Rechts, Omhoog, Omlaag]** om de afbeelding te selecteren die u wilt weergeven, en tik op [⦿].
 - De geselecteerde afbeelding wordt weergegeven.
 - Tik op [↔] om naar het vorige venster te gaan.

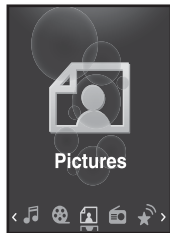

Toets [Omhoog, Omlaag] |

Naar de vorige/volgende afbeelding gaan

Tik in de horizontale weergave op de toets **[Links, Rechts]** ingedrukt.

- De vorige/volgende afbeelding wordt weergegeven.



OPMERKING

- In  wordt een JPG-bestand weergegeven, inclusief onjuiste miniaturweergavegegevens.
- Sommige afbeeldingen worden langzamer weergegeven dan andere.
- Wanneer u een afbeelding naar de speler overbrengt met <Emodio>, wordt het bestand vóór de overdracht geconverteerd naar JPG-indeling. Tevens wordt de bestandsgrootte aangepast.
- U kunt ook een afbeelding zoeken met behulp van de <File Browser> (Bestandsbrowser). Zie pagina 21.

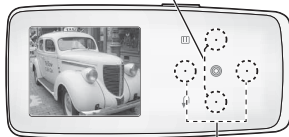

Toets [Links, Rechts] |

<In horizontale weergave>

HET AFBEELDINGSMENU GEBRUIKEN

Naar muziek luisteren terwijl u een foto bekijkt.

U kunt naar het laatst afgespeelde nummer luisteren terwijl u een foto bekijkt.

1. Tik op [⊞] terwijl u een foto bekijkt.
 - Het menu <Picture> (Afbeld.) wordt weergegeven.
2. Tik op de toets **[Omhoog, Omlaag]** om **<Music>** (Muziek) te selecteren en tik op [⊙].
 - Het menu <Music> (Muziek) wordt weergegeven.
3. Tik op de toets **[Omhoog, Omlaag]** om de gewenste modus te selecteren en tik op [⊙].
 - <Off> (UIT) : Er wordt geen achtergrondmuziek gespeeld terwijl u een foto bekijkt.
 - <On> (AAN) : U kunt naar het laatst afgespeelde nummer luisteren terwijl u een foto bekijkt.

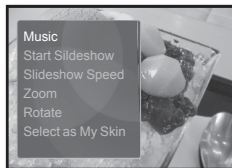

Een diavoorstelling bekijken

Instructie 1

1. Tik op [⊙] terwijl u een foto bekijkt.
 - U ziet [⊞] op het scherm en vervolgens wordt de diavoorstelling gestart.

Instructie 2

1. Tik op [⊞] in de voorbeeldmodus voor afbeeldingen.
 - Het scherm < Start Slideshow > (Diavertoning starten) wordt weergegeven.
2. Tik op [⊙].
 - U ziet [⊞] op het scherm en vervolgens wordt de diavoorstelling gestart.



OPMERKING

58 _ afbeeldingen bekijken

HET AFBEELDINGSMENU GEBRUIKEN (Vervolg)

De diavoorstelling beëindigen

Instructie 1

1. Tik tijdens de diavoorstelling op [⊙].
 - De diavoorstelling wordt gestopt.

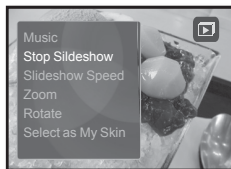

Instructie 2

1. Tik tijdens de diavoorstelling op [⊞].
 - Het menu <Picture> (Afbeeld.) wordt weergegeven.
2. Tik op de toets [Omhoog, Omlaag] om <Stop Slideshow> (Diavoorstelling stoppen) te selecteren en tik op [⊙].
 - De diavoorstelling wordt gestopt.

De afspeelsnelheid van de diavoorstelling instellen

1. Tik op [⊞] terwijl u een foto bekijkt.
 - Het afbeeldingsmenu wordt weergegeven.
2. Tik op de toets [Omhoog, Omlaag] om <Slideshow Speed> (Snelheid diavoorst.) te selecteren en tik op [⊙].
 - Het menu <Slideshow speed> (Snelheid diavoorst.) wordt weergegeven.
3. Tik op de toets [Omhoog, Omlaag] om de gewenste snelheid te selecteren en tik op [⊙].
 - U kunt kiezen uit <Fast> (Snel), <Normal> (Normaal) en <Slow> (Traag).

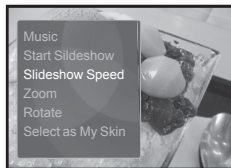

HET AFBEELDINGSMENU GEBRUIKEN (Vervolg)

Een afbeelding vergroten

U kunt inzoomen op een afbeelding.

1. Tik op [⊞] terwijl u een afbeelding bekijkt.
 - Het afbeeldingsmenu wordt weergegeven.
2. Tik op de toets **[Omhoog, Omlaag]** om **<Zoom>** te selecteren en tik op [⦿].
 - Het menu <Zoom> wordt weergegeven.
3. Tik op de toets **[Omhoog, Omlaag]** om de gewenste zoomfactor te selecteren en tik op [⦿].
 - U kunt kiezen uit <100%>, <200%> en <400%>.
4. Tik op de toets **[Omhoog, Omlaag, Links, Rechts]** om naar het gedeelte van de afbeelding te gaan waarop u wilt inzoomen.

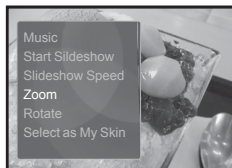

Het zoomen annuleren

Tik op [⦿] in de vergrootte weergave van een afbeelding.

- Hiermee keert u terug naar de normale afmeting.



OPMERKING

- Het kan iets langer duren om in te zoomen op een grote afbeelding.

HET AFBEELDINGSMENU GEBRUIKEN (Vervolg)

Een afbeelding draaien

U kunt een afbeelding desgewenst draaien.

1. Tik op [⊞] terwijl u een afbeelding bekijkt.
 - Het menu <Picture> (Afbeeld.) wordt weergegeven.
2. Tik op de toets **[Omhoog, Omlaag]** om **<Rotate>** (Draaien) te selecteren en tik op [⊙].
 - Het menu <Rotate> (Draaien) wordt weergegeven.
3. Tik op de toets **[Omhoog, Omlaag]** om de gewenste hoek te selecteren en tik op [⊙].
 - U kunt kiezen uit <Left 90°> (Links 90°), <Right 90°> (Rechts 90°) en <180°>.

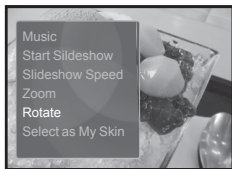

Een afbeelding als achtergrondafbeelding selecteren

U kunt een afbeelding naar keuze instellen als achtergrond voor het scherm.

1. Selecteer het afbeeldingsbestand dat u als achtergrondafbeelding wilt instellen en tik op [⊞].
 - Het menu <Picture> (Afbeeld.) wordt weergegeven.
2. Tik op de toets **[Omhoog, Omlaag]** om **<Select as My Skin>** (Select. als Mijn huid) te selecteren en tik op [⊙].
 - Het bevestigingsvenster wordt weergegeven.
3. Tik op de toets **[Links, Rechts]** om **<Yes>** (Ja) te selecteren en tik op [⊙].
 - De geselecteerde afbeelding wordt ingesteld als achtergrondafbeelding.
 - Als <My Skin> (Mijn huid) is geselecteerd in <Settings> (Instellingen) → <Menu Style> (Menustijl) → <Menu Design> (Menuontwerp), wordt de ingestelde afbeelding weergegeven.

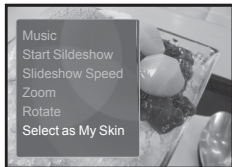

naar de FM-radio luisteren



▪ **Voordat u begint!** - De oortelefoon aansluiten, de speler aanzetten en de batterij controleren.



OPMERKING

▪ Tik op [↵] om naar het vorige scherm te gaan.

▪ Houd [↵] ingedrukt om naar het scherm met het hoofdmenu te gaan.

1. Houd [↵] ingedrukt om naar het scherm met het hoofdmenu te gaan.
2. Tik op de toets [**Links, Rechts**] om <FM Radio> (FM-radio) te selecteren en tik op [⦿].
 - FM-radio wordt ontvangen.



DE DEMPFUNCTIONIE GEBRUIKEN

1. Tik op [⦿] tijdens het luisteren naar de FM-radio.
 - Het geluid wordt onderdrukt.
2. Tik nogmaals op [⦿] om het geluid weer in te schakelen.



OPMERKING

▪ Sluit altijd de oortelefoon aan op uw speler als u frequenties zoekt of instelt. De oortelefoon wordt gebruikt als antenne voor het ontvangen van FM-radio.

▪ In gebieden met slechte ontvangst worden mogelijk geen FM-stations gevonden.

FM-STATIONS ZOEKEN

1. Activeer de handmatige modus en houd de toets **[Links, Rechts]** ingedrukt en laat deze vervolgens los.
 - Het zoeken stopt bij de eerstvolgende frequentie nadat u de toets hebt losgelaten.



OF,

1. Tik op de toets **[Links, Rechts]** om in de handmatige modus stap voor stap door de frequenties te bladeren.
 - Wanneer u de toets indrukt wordt er naar een frequentie gezocht.



HET MENU FM-RADIO GEBRUIKEN

Overschakelen naar de stand met voorinstellingen

Selecteer deze stand als u de opgeslagen FM-voorinstellingen wilt afzoeken.

1. Tik in de handmatige stand op [].
 - Het menu <FM Radio> (FM-radio) wordt weergegeven.
2. Tik op de toets [Omhoog, Omlaag] om <Go to Preset Mode> (Ga naar Preset Modus) te selecteren en tik op [].
 - <Preset> wordt op het scherm weergegeven.



OPMERKING

- Als er vooraf geen frequenties zijn ingesteld, schakelt de speler niet naar de Preset mode (Voorinstellingsmodus).

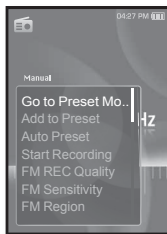

Overschakelen naar de handmatige stand

Selecteer deze stand als u de FM-band handmatig per frequentie wilt afzoeken.

1. Tik in de stand met voorinstellingen op [].
 - Het menu <FM Radio> (FM-radio) wordt weergegeven.
2. Tik op de toets [Omhoog, Omlaag] om <Go to Manual Mode> (Ga naar Handm. Modus) te selecteren en tik op [].
 - <Manual> wordt op het scherm weergegeven.

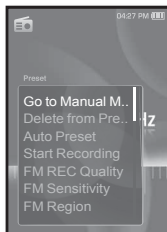

HET MENU FM-RADIO GEBRUIKEN (Vervolg)

Stations opslaan in het voorkeuzegeheugen

U kunt maximaal 30 stations opslaan in het geheugen van uw MP3-speler en deze vervolgens met één druk op de knop oproepen. Laat de MP3-speler met het handmatige proces alleen de zenders kiezen die u wilt, of sla automatisch alle gevonden lokale zenders op.

Manual (Handmatig) : alleen de stations kiezen die u wilt opslaan

1. Tik op de toets **[Links, Rechts]** om in de handmatige modus een frequentie te selecteren die u wilt instellen, en tik op **[E]**.
 - Het menu <FM Radio> (FM-radio) wordt weergegeven.
2. Tik op de toets **[Omhoog, Omlaag]** om **<Add to Preset>** (Toev. aan voorinst.) te selecteren en tik op **[C]**.
 - De geselecteerde frequentie wordt aan de lijst met voorkeuzestations toegevoegd.
3. Als u andere frequenties wilt instellen, volgt u de stappen 1-3 hierboven.

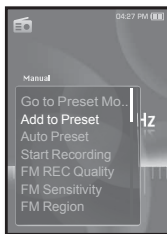



OPMERKING

▪ Als een bepaalde frequentie al is voorgeprogrammeerd, wordt de instelling geannuleerd.

HET MENU FM-RADIO GEBRUIKEN (Vervolg)

Stations opslaan in het voorkeuzegeheugen (Vervolg)

Automatisch : automatisch alle zenders opslaan die de speler ontvangt

1. Tik in de modus FM Radio op [].
 - Het menu <FM Radio> (FM-radio) wordt weergegeven.
2. Tik op de toets **[Omhoog, Omlaag]** om **<Auto Preset>** (Autom. voorinst.) te selecteren en tik op [].
 - Het bevestigingsvenster wordt weergegeven.
3. Tik op de toets **[Links, Rechts]** om **<Yes>** (Ja) te selecteren en tik op [].
 - Er worden maximaal 30 frequenties automatisch ingesteld.



Automatische voorinstelling annuleren

Als u de automatische voorinstelling wilt annuleren, tikt u tijdens het proces op [].

- Het automatisch voorprogrammeren wordt geannuleerd en alleen de frequenties die tot op dat moment zijn ingesteld, worden opgeslagen.



- U kunt de opgeslagen stations opnieuw instellen als u de MP3-speler in een andere stad gaat gebruiken. Als u de opgeslagen stations wilt wissen en nieuwe wilt laten opslaan, hoeft u het proces slechts te herhalen.

HET MENU FM-RADIO GEBRUIKEN (Vervolg)

Luisteren naar een voorkeuzestation

Tik in de voorinstellingsmodus op de toets **[Links, Rechts]** om door de voorgeprogrammeerde stations te bladeren.

- U kunt naar de opgeslagen radiofrequentie luisteren.



Een voorkeuzestation wissen

Volg de onderstaande stappen om frequenties te verwijderen terwijl u naar de radio luistert.

1. Tik in de voorinstellingsmodus op **[Links, Rechts]** om naar de voorgeprogrammeerde frequentie te zoeken die u wilt verwijderen, en tik vervolgens op **[]**.
 - Het menu <FM Radio> (FM-radio) wordt weergegeven.
2. Tik op de toets **[Omhoog, Omlaag]** om **<Delete from Preset>** (Verw. uit voorpr.) te selecteren en tik op **[]**.
 - De geselecteerde frequentie wordt verwijderd.
3. Als u andere voorgeprogrammeerde frequenties wilt verwijderen, volgt u de stappen 1-2 hierboven.

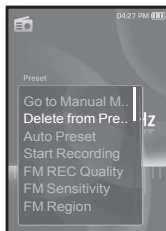

HET MENU FM-RADIO GEBRUIKEN (Vervolg)

Een FM-radio-uitzending opnemen

U kunt op elk gewenst moment een FM-radio-uitzending opnemen terwijl u naar de radio luistert.

1. Tik op de toets **[Links, Rechts]** om in de modus voor FM-radio een op te nemen frequentie te selecteren en tik op **[☐]**.
 - Het menu <FM Radio> (FM-radio) wordt weergegeven.
2. Tik op de toets **[Omhoog, Omlaag]** om **<Start Recording>** (Opname starten) te selecteren en tik op **[⊙]**.
 - Er wordt een automatisch gemaakt bestand weergegeven en de opname start.

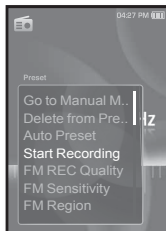

De opname beëindigen

1. Tik tijdens het opnemen op **[⊙]**.
 - U wordt gevraagd of u het bestand dat u zojuist heeft opgenomen, wilt beluisteren.
2. Tik op de toets **[Links, Rechts]** om **<Yes>** (Ja) of **<No>** (Nee) te selecteren en tik op **[⊙]**.
 - Als u **<Yes>** (Ja) kiest, wordt het zojuist opgenomen bestand afgespeeld.
 - Als u **<No>** (Nee) kiest, wordt het zojuist opgenomen bestand niet afgespeeld.
 - Het opgenomen bestand wordt opgeslagen in **<File Browser>** (Bestandsbrowser) → **<Recorded Files>** (Opgenomen Bestanden) → **<FM Radio>** (FM-radio).



- U kunt maximaal 999 bestanden met FM-radio-opnames opslaan.
- U kunt ongeveer 30 uur opnamen maken (op basis van 128 Kbps, 2GB).
- De bestandsnaam van de opname wordt automatisch samengesteld, bijvoorbeeld "FM_XXX.mp3". "FM" geeft aan dat het bestand een FM-opname is en "XXX" is het bestandsnummer van de opname.

HET MENU FM-RADIO GEBRUIKEN (Vervolg)

De kwaliteit van de FM-opname instellen

Hier kunt u de opnamekwaliteit voor FM-radio instellen.

1. Tik in de modus FM Radio op [].
 - Het menu <FM Radio> (FM-radio) wordt weergegeven.
2. Tik op de toets [Omhoog, Omlaag] om <FM REC Quality> (FM-opn. kwaliteit) te selecteren en tik op [].
 - Het menu voor de kwaliteit van FM-opname wordt weergegeven.
3. Tik op de toets [Omhoog, Omlaag] om de gewenste kwaliteit te selecteren en tik op [].
 - Selecteer uit <Super High(192kbps)> (Superhoog (192kbps)), <High(160kbps)> (Hoog (160kbps)) en <Normal(128kbps)> (Normaal (128kbps)).
 - Hoe hoger de waarde, des te hoger de geluidskwaliteit en des te groter het opgenomen bestand.

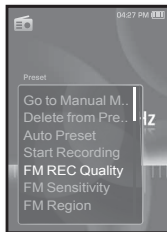

FM-ontvangst instellen

Met de instelling <FM Sensitivity> (FM Gevoeligheid) kunt u de ontvangstgevoeligheid instellen.

1. Tik in de modus FM Radio op [].
 - Het menu <FM Radio> (FM-radio) wordt weergegeven.
2. Tik op de toets [Omhoog, Omlaag] om <FM Sensitivity> (FM Gevoeligheid) te selecteren en tik op [].
 - Het menu <FM Sensitivity> (FM Gevoeligheid) wordt weergegeven.
3. Tik op de toets [Omhoog, Omlaag] om het zoekniveau te selecteren en tik op [].
 - U kunt kiezen uit <High> (Hoog), <Middle> (Midden) en <Low> (Laag).
 - Als u <High> (Hoog) selecteert, worden meer frequenties ontvangen.
 - Tik op [] om het menu te verlaten.

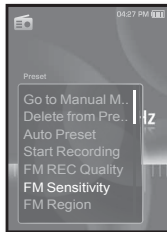

HET MENU FM-RADIO GEBRUIKEN (Vervolg)

Een FM-regio instellen

U kunt een FM-regio instellen voor reizen naar het buitenland.

1. Tik in de modus FM Radio op [].
 - Het menu <FM Radio> (FM-radio) wordt weergegeven.
2. Tik op de toets [Omhoog, Omlaag] om <FM Region> (FM-regio) te selecteren en tik op [].
 - Het menu <FM Region> (FM-regio) wordt weergegeven.
3. Tik op de toets [Omhoog, Omlaag] om uw regio voor FM-radio te selecteren en tik op [].
 - U kunt kiezen uit <Korea/US> (Korea/VS), <Japan> en <Other Countries> (Andere Landen).

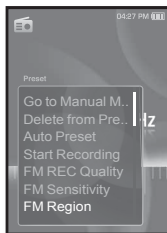

OPMERKING

- Opgeslagen radiofrequenties worden gewist wanneer u de instelling <FM Region> (FM-regio) op de speler wijzigt.
- De FM-regio kan worden verwijderd of gewijzigd overeenkomstig de doelregio voor de speler.
- Frequentiebereik naar regio
 - Korea/US (Korea/VS) : FM-frequenties in 100 kHz-spelers zoeken tussen 87.5 MHz~108.0 MHz.
 - Japan : FM-frequenties in 100 kHz-spelers zoeken tussen 76.0 MHz~108.0 MHz.
 - Other Countries (Andere Landen) : FM-frequenties in 50 kHz-spelers zoeken tussen 87.50 MHz~108.00 MHz.

HET MENU FM-RADIO GEBRUIKEN (Vervolg)

Het RDS-display instellen

RDS (Radio Data System (Radiogegevenssysteem)) verzorgt de ontvangst en weergave van berichten zoals uitzendinformatie. De programmeergegevens zoals nieuws, sport of muziek, of informatie over het zendstation worden weergegeven op het display.

1. Tik in de modus FM Radio op [].
 - Het menu <FM Radio> (FM-radio) wordt weergegeven.
2. Tik op de toets [Omhoog, Omlaag] om <RDS Display> te selecteren en tik op [].
 - Het menu <RDS Display> wordt weergegeven.
3. Tik op de toets [Omhoog, Omlaag] om de modus RDS-display te selecteren en tik op [].
 - U kunt kiezen uit <Program Service> (Programmaservice) en <Program Type> (Programmatype).

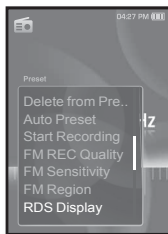

Opties RDS Display

- **Program Service (Programmaservice)** : Geeft de naam van het zendstation weer en bestaat uit 8 tekens. Als de PS-gegevens worden ontvangen, wordt de PS-naam (BBC, AFO, NDR etc.) weergegeven op het display. Als de PS-gegevens niet worden ontvangen, wordt de originele FM-frequentie weergegeven.
- **Program Type (Programmatype)** : Geeft het huidig uitgezonden type programma weer.





OPMERKING

- Als het FM-sigitaal zwak is, worden de RDS-gegevens mogelijk niet weergegeven.

HET MENU FM-RADIO GEBRUIKEN (Vervolg)

Alarmgeluiden toevoegen

U kunt de FM-radio toevoegen aan de lijst met alarmgeluiden, zodat u de radio hoort als het alarm afgaat. Zie pagina 82 over het instellen van het alarm.

1. Selecteer een radiofrequentie om toe te voegen aan de alarmgeluiden en tik op [].
 - Het menu <FM Radio> (FM-radio) wordt weergegeven.
2. Tik op de toets [Omhoog, Omlaag] om <Add to Alarm> (Bijvoegen aan Alarm) te selecteren en tik op [].
 - Als u het alarmgeluid instelt op <FM Radio> (FM-radio) in de alarminstellingen, kunt u naar de FM-radio luisteren.

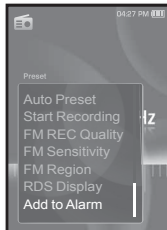

de datacast gebruiken

Met <EmoDio> kunt u RSS-bloginformatie en -bestanden naar de speler overbrengen.



OPMERKING

▪ Wat is RSS?

RSS staat voor Rich Site Summary of Really Simple Syndication. RSS is een op XML gebaseerd systeem voor gegevensoverdracht dat wordt gebruikt om eenvoudiger informatie weer te geven op websites die vaak worden bijgewerkt, zoals nieuwssites en blogs.

▪ Wat zijn datacasts?

U kunt automatisch bijgewerkte informatie ontvangen zonder telkens naar uw veelbezochte nieuws-, blog- en UCC-sites te hoeven gaan.



▪ **Voordat u begint!** - EmoDio moet zijn geïnstalleerd op de computer. Zie pagina 32.

EEN KANAAL REGISTREREN

U kunt een nieuw kanaal maken door websites of webpagina's met RSS-ondersteuning te registreren.

1. Klik op <Subscribe> (Aanmelden) onder aan het gedeelte <Datacasts> van <EmoDio>.
2. Voer een adres in bij <URL> en klik op <▶ Next> (▶ Volgende).
 - Als u een webadres kopieert en op <Subscribe> (Aanmelden) klikt, wordt het gekopieerde adres automatisch weergegeven bij <URL>.
 - Het venster voor bevestiging van de instellingen wordt weergegeven als het webadres ondersteuning biedt voor RSS.
3. Klik op <OK>.
 - Het gewenste kanaal is geregistreerd.
 - Het pictogram  wordt weergegeven in Datacasts voor het geregistreerde kanaal.

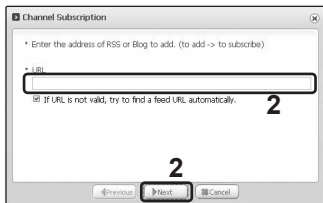

OPMERKING

▪ Zie <Datacasts> van <EmoDio> voor meer informatie.

EEN NIEUWE KANAALGROEP MAKEN

U kunt een nieuwe groep maken om kanalen per categorie te beheren.

1. Klik op **<New Group>** (Nieuwe groep) onder aan het gedeelte **<Datacasts>** van **<EmoDio>**.
2. Typ een groepsnaam en beschrijving en klik op **<OK>**.



EEN DATACAST OVERBRENGEN VAN <EMODIO>

 **Voordat u begint!** - Sluit de speler aan op de computer. EmoDio moet zijn geïnstalleerd op de computer. Zie pagina 32.

1. **<EmoDio>** wordt automatisch gestart op het moment dat de speler wordt aangesloten op de computer.
 - Als het programma niet automatisch wordt gestart, dubbelklikt u op het **pictogram**  van **<EmoDio>** op het bureaublad.
2. Klik op **<Datacasts>** boven in **<EmoDio>**.
 - De lijst met groepskanalen voor Datacasts wordt weergegeven.
3. Klik op het gewenste groepskanaal.
4. Klik op het gewenste kanaal.
5. Selecteer de melding dat u wilt overbrengen.
6. Klik op het **pictogram** .



▪ De melding van het geselecteerde kanaal wordt overgebracht naar de speler in **<File Browser>** (Bestandsbrowser) → **<Datacasts>**.

 Klik op  boven in **<EmoDio>** om naar het vorige scherm te gaan.

OPMERKING ▪ Als het bericht een bijlage bevat, kunt u in **<Datacasts>** in **<EmoDio>** de bijlage downloaden naar de speler. Het kan echter zijn dat de bijlage niet gedownload kan worden, afhankelijk van het beleid van de betreffende website.



DATACASTS WEERGEVEN

U kunt aan <Datacasts> toegevoegde kanaalberichten weergeven.

 ▪ **Voordat u begint!** - Breng de gewenste kanaalberichten over naar de speler via <EmoDio>. Zie pagina 74.

 ▪ Tik op [↵] om naar het vorige scherm te gaan.
OPMERKING Houd [↵] ingedrukt om naar het scherm met het hoofdmenu te gaan.

1. Houd [↵] ingedrukt om naar het scherm met het hoofdmenu te gaan.
2. Tik op de toets [**Links, Rechts**] om <Datacasts> te selecteren en tik vervolgens op [⊙].
 - De lijst met datacasts wordt weergegeven.
3. Tik op de toets [**Omhoog, Omlaag**] om de gewenste kanaallijst te selecteren en tik op [⊙].
 - De titel is hetzelfde als die van het kanaal dat is toegevoegd aan <Datacasts> in <EmoDio>.
4. Tik op de toets [**Omhoog, Omlaag**] om de gewenste berichttitel te selecteren en tik op [⊙].
 - De lijst met bestanden wordt weergegeven.

-
- pictogram  : Hoofdttekst van het overgebrachte bericht
 - pictogram  : Afbeeldingsbestand
 - pictogram  : Muziekbestand
 - pictogram  : Videobestand
-

5. Tik op de toets [**Omhoog, Omlaag**] om het gewenste bestand te selecteren en tik op [⊙].
 - Het geselecteerde bestand wordt afgespeeld.

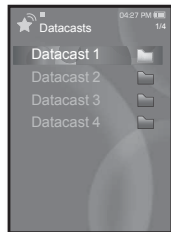
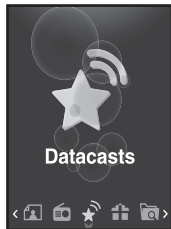

de extra functies gebruiken

Met Prime Pack kunt u meerdere functies gebruiken, bijvoorbeeld voor het lezen van tekst, spelletjes spelen en het instellen van het alarm.

TEKST LEZEN

Of het nou gaat om een roman, het manuscript van een nieuw verhaal of uw scriptie; u kunt het lezen op uw MP3-speler... met uw favoriete muziek op de achtergrond!



- **Voordat u begint!** - De oortelefoon aansluiten, de speler aanzetten en de batterij controleren. Breng tekstbestanden over naar de speler via <EmoDio>. Zie pagina 33. Stel een voorkeurstaal voor tekst in via <Settings> (Instellingen) → <Language> (Taal) → <Contents> (Inhoud). Zie pagina 26.



OPMERKING

- Tik op [↵] om naar het vorige scherm te gaan.
Houd [↵] ingedrukt om naar het scherm met het hoofdmenu te gaan.

1. Houd [↵] ingedrukt om naar het scherm met het hoofdmenu te gaan.
2. Tik op de toets [**Links, Rechts**] om <Prime Pack> (Hoofdpakket) te selecteren en tik op [⊙].
 - De <Prime Pack> (Hoofdpakket)-lijst wordt weergegeven.
3. Tik op de toets [**Omhoog, Omlaag**] om <Text> (Tekst) te selecteren en tik op [⊙].
 - De lijst met tekstbestanden wordt weergegeven.
4. Tik op de toets [**Omhoog, Omlaag**] om het gewenste tekstbestand te selecteren en tik op [⊙].
 - De tekst wordt op het scherm weergegeven.



Naar de vorige/volgende pagina gaan

Tik op de toets [**Links, Rechts**].

- Houd de toets [Links, Rechts] iets langer ingedrukt om door de vorige of volgende pagina's te bladeren.



OPMERKING

- U kunt ook een tekstbestand zoeken met behulp van de <File Browser> (Bestandsbrowser). Zie pagina 21.
- Uw MP3-speler ondersteunt de bestandsindeling TXT in de tekstmodus.

HET TEKSTMENU GEBRUIKEN

Naar muziek luisteren terwijl u uw tekst bekijkt

U kunt naar het laatst afgespeelde nummer luisteren terwijl u uw tekst bekijkt.

1. Tik op [⌂] terwijl u uw tekst bekijkt.
 - Het menu <Text> (Tekst) wordt weergegeven.
2. Tik op de toets [Omhoog, Omlaag] om <Music> (Muziek) te selecteren en tik op [⦿].
 - Het menu <Music> (Muziek) wordt weergegeven.
3. Tik op de toets [Omhoog, Omlaag] om de gewenste modus te selecteren en tik op [⦿].
 - <Off> (UIT) : Er wordt geen achtergrondmuziek gespeeld terwijl u de tekst bekijkt.
 - <On> (AAN) : U kunt naar het laatst afgespeelde nummer luisteren terwijl u de tekst bekijkt.

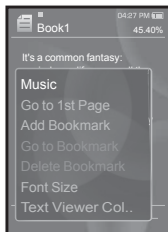

Naar de eerste pagina gaan

Gebruik deze optie als u de tekst van de eerste pagina wilt bekijken.

1. Tik op [⌂] terwijl u uw tekst bekijkt.
 - Het menu <Text> (Tekst) wordt weergegeven.
2. Tik op de toets [Omhoog, Omlaag] om <Go to 1st Page> (Ga naar 1e Pagina) te selecteren en tik op [⦿].
 - Er wordt een venster weergegeven met daarin de bevestiging dat u naar de eerste pagina gaat.
3. Tik op de toets [Links, Rechts] om <Yes> (Ja) te selecteren en tik op [⦿].
 - U gaat naar de eerste pagina.

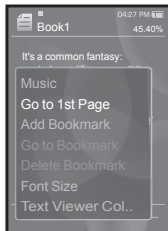

OPMERKING

- Tik op [⌂] om het menu te verlaten.

HET TEKSTMENU GEBRUIKEN (Vervolg)

Een bladwijzer instellen

Stel een bladwijzer in om een volgende keer terug te gaan naar een bepaald punt in de tekst.

1. Tik tijdens het lezen van een tekst op de gewenste pagina op [☰].
 - Het menu <Text> (Tekst) wordt weergegeven.
2. Tik op de toets [Omhoog, Omlaag] om <Add Bookmark> (Bladwijzer toev.) te selecteren en tik op [⊙].
 - In het huidige tekstscherm wordt een bladwijzer ingesteld en het symbool [Ø] wordt linksboven in het scherm weergegeven.



- Het venster Overschrijven verschijnt als er al eerder een bladwijzer is ingesteld. Als u <Yes> (Ja) selecteert, wordt de eerder ingestelde bladwijzer verwijderd en wordt er een nieuwe bladwijzer toegevoegd.
- U kunt één bladwijzer per tekstbestand instellen met een maximum van 50 bladwijzers.

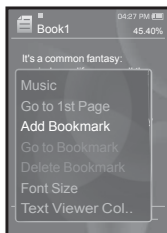

Naar de bladwijzer gaan/de bladwijzer verwijderen

1. Tik op [☰] terwijl u uw tekst bekijkt.
 - Het menu <Text> (Tekst) wordt weergegeven.
2. Tik op de toets [Omhoog, Omlaag] om <Go to Bookmark> (Ga naar bladwijzer) of <Delete Bookmark> (Bladwijzer verw.) te selecteren en tik vervolgens op [⊙].
 - Als u <Go to Bookmark> (Ga naar bladwijzer) selecteert, gaat u naar de geselecteerde bladwijzer. Met <Delete Bookmark> (Bladwijzer verw.) verwijdert u de geselecteerde bladwijzer uit het tekstbestand.

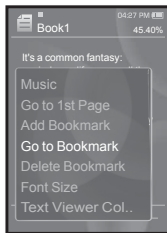

ET TEKSTMENU GEBRUIKEN (Vervolg)

De lettergrootte wijzigen

U kunt de lettergrootte van de tekst wijzigen.

1. Tik op [☰] terwijl u uw tekst bekijkt.
 - Het menu <Text> (Tekst) wordt weergegeven.
2. Tik op de toets [Omhoog, Omlaag] om (Lettergr.) te selecteren en tik op [⦿].
 - Het menu (Lettergr.) wordt weergegeven.
3. Tik op de toets [Links, Rechts] om de gewenste tekengrootte te selecteren en tik vervolgens op [⦿].
 - U kunt kiezen ui <Small> (Klein), <Medium> en <Large> (Groot).



De kleur van de tekstviewer instellen

Kies in welke kleur u de tekst wilt weergeven.

1. Tik op [☰] terwijl u uw tekst bekijkt.
 - Het menu <Text> (Tekst) wordt weergegeven.
2. Tik op de toets [Omhoog, Omlaag] om <Text Viewer Color> (Kleur tekstviewer) te selecteren en tik op [⦿].
 - Het menuvenster <Text Viewer Color>(Kleur tekstviewer) wordt weergegeven.
3. Tik op de toets [Links, Rechts] om de gewenste kleur voor de tekstviewer te selecteren en tik vervolgens op [⦿].
 - U kunt kiezen uit <Type 1> tot en met <Type 6>.

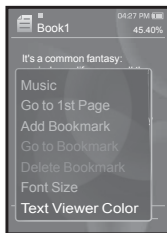

VIDEOSPELLETJES SPELEN

Op uw mp3-speler staan al spannende spelletjes!



▪ **Voordat u begint!** - De oortelefoon aansluiten, de speler aanzetten en de batterij controleren.



OPMERKING

▪ Tik op [↵] om naar het vorige scherm te gaan.

▪ Houd [↵] ingedrukt om naar het scherm met het hoofdmenu te gaan.

1. Houd [↵] ingedrukt om naar het scherm met het hoofdmenu te gaan.
2. Tik op de toets [**Links, Rechts**] om **<Prime Pack>** (Hoofdpakket) te selecteren en tik op [⊙].
 - De <Prime Pack> (Hoofdpakket)-lijst wordt weergegeven.
3. Tik op de toets [**Omhoog, Omlaag**] om **<Games>** (Spel) te selecteren en tik op [⊙].
 - De lijst met spelletjes wordt weergegeven.
4. Tik op de toets [**Omhoog, Omlaag**] om het gewenste spel te selecteren en tik op [⊙].

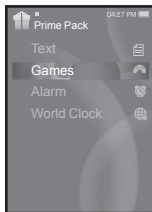

Baseball

Probeer te scoren tegen één van de beste pitchers van de divisie, in deze versie van het favoriete tijdverdrif van de Amerikanen.

Tik op de toets [**Omhoog, Omlaag, Links, Rechts**] om een menu of functie te selecteren.

Druk op de toets [⊙] om de bal te werpen of te slaan.



Pizza Delivery

Probeer de pizza op tijd te leveren en vermijd de vele obstakels onderweg.

Druk op [⊙] om omhoog te springen.



VIDEOSPELLETJES SPELEN (Vervolg)

Honeybee

Dit is een puzzelspelletje waarin u punten verzamelt wanneer u meer dan drie blokken vindt die bij elkaar passen.

Tik op de toets **[Omhoog, Omlaag, Links, Rechts]** om een menu te selecteren of de richting van het object te wijzigen.

Druk op **[⊙]** om te selecteren of te annuleren.



Jungmumun

Bij dit spel hebt u een goed reactievermogen nodig. U moet de steen verplaatsen in de richting van de pijl waarmee de steen gemarkeerd is.

Gebruik de toetsen **[Omhoog, Omlaag, Links, Rechts]** en **[⊙]** om de steen te verwijderen.



Food King

Dit is een hersenkraker waarbij u zoveel mogelijk voedsel moet bereiden. Dit doet u door de volgorde van drie blokken te wijzigen, zodat deze overeenkomt met drie richtingen - in de breedte, lengte en diagonaal.

Gebruik de toets **[Links, Rechts]** om het object te verplaatsen.

Gebruik de toets **[Omhoog]** om de positie van het object te wijzigen.

Tik op de toets **[Omlaag]** om het object te laten vallen.



- Spelletjes kunnen zonder voorafgaand bericht worden toegevoegd of gewijzigd.
- Zie de Help-informatie voor meer informatie over het spelen van het spel.

HET ALARM INSTELLEN

Deze speler heeft een alarm dat u zo kunt instellen, dat deze afgaat op een gepland tijdstip.

 ▪ **Voordat u begint!** - De huidige datum en tijd instellen. Zie pagina 27.

1. Houd [**↵**] ingedrukt om naar het scherm met het hoofdmenu te gaan.
2. Tik op de toets [**Links, Rechts**] om **<Prime Pack>** (Hoofdpakket) te selecteren en tik op [**⊙**].
 - De <Prime Pack> (Hoofdpakket)-lijst wordt weergegeven.
3. Tik op de toets [**Omhoog, Omlaag**] om **<Alarm>** te selecteren en tik op [**⊙**].
4. Tik op de toets [**Omhoog, Omlaag**] om **<New Alarm>** (Nieuw alarm) te selecteren en tik op [**⊙**].
 - Het scherm <New Alarm Settings> (Nieuwe alarminst.) wordt weergegeven.
5. Tik op de toets [**Omhoog, Omlaag**] om een alarmfrequentie te selecteren en tik op de toets [**Rechts**].
 - U kunt kiezen uit <Once> (Eenmalig), <Everyday> (Elke dag), <Mon~Fri> (Maan-Vrijd), <Mon~Sat> (Maan-Zat), <Sat~Sun> (Zat-Zon) en <Off> (UIT).
6. Tik op de toets [**Omhoog, Omlaag**] om het gewenste uur te selecteren en tik op de toets [**Rechts**].
7. Tik op de toets [**Omhoog, Omlaag**] om de gewenste minuut te selecteren en tik op de toets [**Rechts**].
8. Tik op de toets [**Omhoog, Omlaag**] om **<AM>** of **<PM>** te selecteren en tik op de toets [**Rechts**].

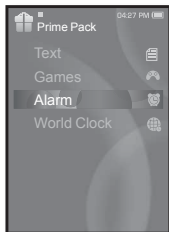

HET ALARM INSTELLEN (Vervolg)

9. Tik op de toets **[Omhoog, Omlaag]** om een alarmgeluid te selecteren en tik op de toets **[Rechts]**.

- Kies uit <Alarm Sound 1> (Alarmgeluid 1) tot en met <Alarm Sound 3> (Alarmgeluid 3), een muziekbestand dat is toegevoegd aan de alarmgeluiden of FM-radio.

10. Tik op de toets **[Omhoog, Omlaag]** om een alarminterval te selecteren en tik op **[⊙]**.

- U kunt kiezen uit <Interval : Off> (Interval uit), <Interval : 3min> (Interval: 3min), <Interval : 5min> (Interval: 5min) en <Interval: 10min> (Interval: 10min).
- Het bevestigingsvenster voor opslaan wordt weergegeven.

11. Tik op de toets **[Links, Rechts]** om **<Yes>** (Ja) te selecteren en tik op **[⊙]**.

- Als het instellen van het alarm is voltooid, wordt het symbool (🔔) bovenaan weergegeven.

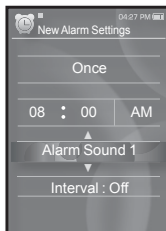

OPMERKING

- U kunt maximaal 7 alarmen instellen.
- Het alarm gaat op de ingestelde tijd af. Tik op **[↵]** om het alarm te stoppen. Wanneer het bevestigingsvenster wordt weergegeven, tikt u op de toets **[Links, Rechts]** om **<Yes>** (Ja) te selecteren en tikt u vervolgens op **[⊙]**. Hiermee verlaat u de alarmgegevens en keert u terug naar het hoofdmenu.

HET ALARM INSTELLEN (Vervolg)

De alarminstelling bewerken

1. Tik op [**Omhoog, Omlaag**] om in de alarmlijst de alarminstelling te selecteren die u wilt wijzigen, en tik vervolgens op [**⦿**].
 - Het scherm < Alarm Settings > (Alarminst.) wordt weergegeven.
2. Gebruik de toetsen [**Omhoog, Omlaag, Links, Rechts**] en [**⦿**] om de gewenste instellingen te wijzigen.

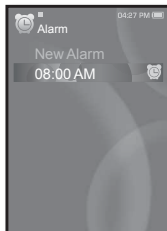

Een alarminstelling verwijderen

1. Tik op [**Omhoog, Omlaag**] om in de alarmlijst de alarminstellingen te selecteren die u wilt verwijderen, en tik vervolgens op [**⊞**].
 - Het menu voor verwijderen wordt weergegeven.
2. Tik op [**⦿**].
 - Het scherm < Delete > (Wissen) wordt weergegeven.
3. Tik op de toets [**Links, Rechts**] om <Yes> (Ja) te selecteren en tik op [**⦿**].
 - Het geselecteerde alarm wordt verwijderd.

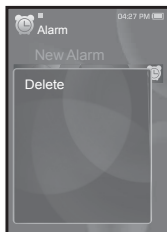

DE WERELDKLOK WEERGEVEN

U kunt de locatie en datum/tijd van grote wereldsteden bekijken op basis van de respectievelijke tijdzone.



- **Voordat u begint!** - De huidige datum en tijd instellen. Zie pagina 27.
Stel de gewenste tijdzone in via **<Settings>** (Instellingen) → **<Time>** (Tijd) → **<Time Zone>** (Tijdszone).

1. Houd [**↵**] ingedrukt om naar het scherm met het hoofdmenu te gaan.
2. Tik op de toets [**Links, Rechts**] om **<Prime Pack>** (Hoofdpakket) te selecteren en tik op [**⊙**].
 - De **<Prime Pack>** (Hoofdpakket)-lijst wordt weergegeven.
3. Tik op de toets [**Omhoog, Omlaag**] om **<World Clock>** (Wereldklok) te selecteren en tik op [**⊙**].
 - Het scherm **<World Clock>** (Wereldklok) wordt weergegeven.
4. Tik op de toets [**Links, Rechts**] om een tijdzone te selecteren.

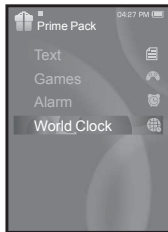

U kunt de lokale tijd van de volgende tijdzones bekijken.
(/ geeft de standaard tijdzone in de regio weer)

Cape Verde / London, Lisbon / Rome, Paris, Berlin, Stockholm, Madrid, Frankfurt/
Athens, Helsinki, Cairo, Ankara / Moscow, Riyadh / Abu Dhabi, Muscat / Tashkent, Ashgabat /
Alma Ata, Kathmandu / Bangkok, Jakarta, Rangoon / Hongkong, Beijing, Manila, Singapore /
Seoul, Tokyo, Pyongyang / Guam, Sydney, Brisbane / Okhotsk /
Wellingtons, Oakland, Fiji / Samoa, Midway / Honolulu, Hawaii, Tahiti / Alyeska /
Los Angeles, San Francisco, Vancouver, Seattle / Denver, Phoenix, Salt Lake City /
Chicago, Dallas, Houston, Mexico City / New York, Miami, Washington DC, Montreal, Atlanta /
Caracas, LA Paz, Santiago / Buenos Aires, Brasilia, Sao Paulo / The middle Atlantic

problemen oplossen

Als u problemen ondervindt met uw nieuwe MP3-speler, vindt u mogelijk een oplossing in deze lijst. Als het probleem zich blijft voordoen, kunt u contact opnemen met het dichtstbijzijnde Samsung Customer Service Center.

PROBLEEM	OPLOSSING
Kan de speler niet inschakelen.	<ul style="list-style-type: none">• De speler kan niet worden ingeschakeld als de batterij helemaal leeg is. Laad de batterij op en schakel de speler nogmaals in.• Druk met een scherp voorwerp de resetopening in.
De toetsen werken niet.	<ul style="list-style-type: none">• Controleer of de schakelaar  in de richting van de pijl is gedruwd.• Controleer of u op de juiste toets hebt gedrukt, en druk nogmaals op de toets.• Druk met een scherp voorwerp de resetopening in.
Het scherm wordt niet ingeschakeld.	<ul style="list-style-type: none">• Het scherm is in vol zonlicht mogelijk niet goed zichtbaar.• Als <Display Off> (Display Uit) is geselecteerd in <Settings> (Instellingen) → <Display> (Weergave), wordt het scherm uitgeschakeld. Tik op een willekeurige toets om te zien of het wordt ingeschakeld.

PROBLEEM	OPLOSSING
<p>De speler wordt uitgeschakeld.</p>	<ul style="list-style-type: none"> • Controleer de batterijstatus. • De speler wordt automatisch uitgeschakeld wanneer de batterij helemaal leeg is. Laad de batterij op. • Als u <Auto Power Off> (Autom. uitschakelen) selecteert via <Settings> (Instellingen) → <System> (Systeem), zal de speler in de pauzestand worden uitgeschakeld. Schakel de speler in.
<p>De levensduur van de batterij verschilt met de levensduur die is aangegeven in de gebruiksaanwijzing.</p>	<ul style="list-style-type: none"> • Hoelang de batterij meegaat kan variëren, afhankelijk van de geluids- en scherminstellingen. • Wanneer de speler langdurig wordt blootgesteld aan lage of hoge temperaturen, kan dit ten koste gaan van de levensduur van de batterij.
<p>Storingen in de werking van EmoDio</p>	<ul style="list-style-type: none"> • Controleer of uw computer voldoet aan de minimum systeemvereisten.
<p>Kan geen verbinding met de computer maken.</p>	<ul style="list-style-type: none"> • Controleer of de USB-kabel juist is aangesloten en probeer het nogmaals. • Klik op <Start> op het bureaublad van de computer om Windows Update uit te voeren. Selecteer Essentiële updates en Service packs en installeer alle updates. Start de computer opnieuw op en sluit de speler opnieuw aan.
<p>De overdrachtssnelheid van bestanden is te laag.</p>	<ul style="list-style-type: none"> • De overdrachtssnelheid is lager als u meerdere programma's, waaronder <EmoDio>, op uw computer uitvoert. Sluit overbodige programma's af en probeer het nog eens.

PROBLEEM	OPLOSSING
De speler speelt niet af	<ul style="list-style-type: none"> • Controleer of het beschikbare bestand is opgeslagen in het geheugen. • Controleer of het muziekbestand is beschadigd. • Controleer of de batterij voldoende is opgeladen.
Het uploaden van bestanden werkt niet.	<ul style="list-style-type: none"> • Controleer of de USB-kabel goed is aangesloten. Sluit deze zonodig opnieuw aan. • Controleer of het geheugen vol is. • Druk met een scherp voorwerp de resetopening in.
Er ontbreken bestanden of gegevens.	<ul style="list-style-type: none"> • Controleer of de USB-kabel is losgeraakt tijdens de bestandsoverdracht. Dit kan overigens niet alleen leiden tot ernstige beschadiging van de bestanden/gegevens, maar ook van het product. Let goed op, want Samsung is niet aansprakelijk voor gegevensverlies.
Abnormale afspeeltijd tijdens het afspelen.	<ul style="list-style-type: none"> • Controleer of het bestand een VBR-indeling (Variable Bit Rate) heeft.
Abnormale weergave van bestandsnaam.	<ul style="list-style-type: none"> • Ga naar <Settings> (Instellingen) → <Language> (Taal) → <Contents> (Inhoud) in het hoofdmenu om de juiste taal in te stellen.
Het product wordt warm.	<ul style="list-style-type: none"> • Er komt tijdens het opladen wat warmte vrij. Dit heeft geen invloed op de levensduur of functies van het product.
Er wordt een melding weergegeven tijdens het bekijken van een video.	<ul style="list-style-type: none"> • Probeer de videoclip nogmaals te downloaden met EmoDio.

OVERZICHT VAN MENUOPTIES

Hier vindt u een overzicht van de structuur van de menu's en functies op uw nieuwe MP3-speler.

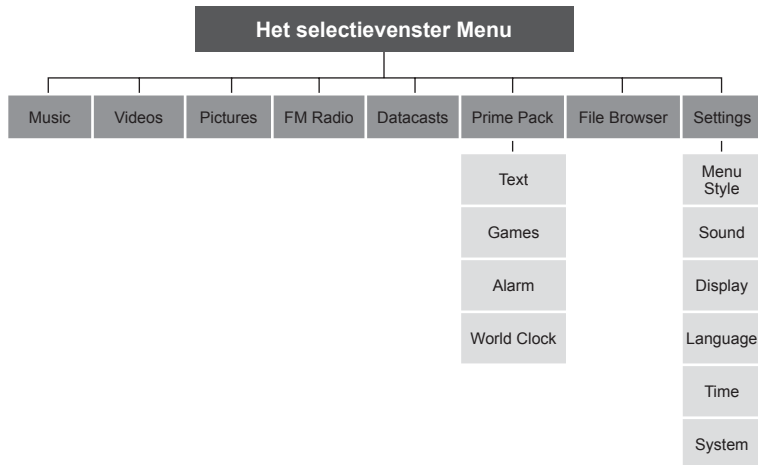

PRODUCTSPECIFICATIES

Model	YP-S3
Classificatie	DC 5.0V / 500mA
Vermogen ingebouwde batterij	580 mAh/ DC 3.7V
Bestand Compatibiliteit	AUDIO : MPEG1/2/2.5 Layer3 (8 kbps - 320 kbps, 8 kHz - 48 kHz), WMA (48 kbps - 192 kbps, 8 kHz - 48 kHz) VIDEO : SVI (video : MPEG4, audio : MP3 (44,1 kHz, 128 kbps), resolutie : 208 X 176, framerate : 15 fps) BEELD : JPG (Progressive, Sequential Scanning, bestandsformaat: minder dan 3 MB)
Maximaal aantal bestanden	max. 5000 (incl. mappen)
Uitgangsvermogen oortelefoon	20mW/kan. (Frankrijk 5mW/kan.) (op basis van 16Ω)
Frequentiebereik	40 Hz - 20 kHz
Signaal/ruisverhouding	90 dB bij 20 kHz LPF (gebaseerd op 1kHz 0 dB)
Afspeelduur	maximaal 25 uur muziek afspelen, maximaal 4 uur video afspelen (op basis van MP3 128 kbps, volume : 15, normale modus)
Temperatuurbereik voor gebruik	-5~35°C (23~95°F)
Houder	Metaal en plastic
Gewicht	53 gram
Afmetingen (BxHxD)	44 x 95 x 9.8 mm

FM Radio	FM-frequentie	87.5~108.0MHz	Totale harmonische vervorming FM	1%
	Signaal-ruisverhouding FM	55 dB	Gevoeligheid FM	38dBμ

De inhoud van deze gebruiksaanwijzing kan ter verbetering zonder voorafgaande kennisgeving worden gewijzigd.

LICENTIE

Op dit apparaat en de gebruiksaanwijzing rusten intellectuele eigendomsrechten en auteursrechten van derden. Het gebruiksrecht van de gelicentieerde inhoud is beperkt tot niet-commercieel gebruik door eindgebruikers. Commercieel gebruik hiervan is niet toegestaan. Het gebruiksrecht beperkt zich tot dit apparaat en strekt zich niet uit tot andere niet-gelicentieerde onderdelen of processen die voldoen aan ISO/IEC 11172-3 of ISO/IEC 13818-3 en die in combinatie met dit product gebruikt of verkocht zijn. De licentie beperkt zich tot het gebruik van dit product voor het encoderen en/of decoderen van geluidsbestanden die voldoen aan ISO/IEC 11172-3 of ISO/IEC 13818-3. Deze licentie houdt geen overdracht van rechten in voor producteigenschappen of -functies die niet voldoen aan ISO/IEC 11172-3 of ISO/IEC 13818-3.

CORRECTE VERWIJDERING VAN DIT PRODUCT (ELEKTRISCHE & ELEKTRONISCHE AFVALAPPARATUUR)

Dit merkteken op het product of het bijbehorende informatiemateriaal duidt erop dat het niet met ander huishoudelijk afval verwijderd mag worden aan het einde van zijn gebruiksduur. Om mogelijke schade aan het milieu of de menselijke gezondheid door ongecontroleerde afvalverwijdering te voorkomen, moet u dit product van andere soorten afval scheiden en op een verantwoorde manier recycleren, zodat het duurzame hergebruik van materiaalbronnen wordt bevorderd.

Huishoudelijke gebruikers moeten contact opnemen met de winkel waar ze dit product hebben gekocht of met de gemeente waar ze wonen om te vernemen waar en hoe ze dit product milieuvriendelijk kunnen laten recycleren.

Zakelijke gebruikers moeten contact opnemen met hun leverancier en de algemene voorwaarden van de koopovereenkomsten nalezen. Dit product mag niet worden gemengd met ander bedrijfsafval voor verwijdering.



CORRECTE BEHANDELING VAN EEN GEBRUIKTE ACCU UIT DIT PRODUCT

(Van toepassing op de Europese Unie en andere Europese landen met afzonderlijke inzamelingssystemen voor accu's en batterijen.)

Dit merkteken op de accu, handleiding of verpakking geeft aan dat de accu in dit product aan het einde van de levensduur niet samen met ander huishoudelijk afval mag worden weggegooid. De chemische symbolen Hg, Cd of Pb geven aan dat het kwik-, cadmium- of loodgehalte in de accu hoger is dan de referentieniveaus in de Richtlijn 2006/66/EC. Indien de gebruikte accu niet op de juiste wijze wordt behandeld, kunnen deze stoffen schadelijk zijn voor de gezondheid van mensen of het milieu.



Ter bescherming van de natuurlijke hulpbronnen en ter bevordering van het hergebruik van materialen, verzoeken wij u afgedankte accu's en batterijen te scheiden van andere soorten afval en voor recycling aan te bieden bij het gratis inzamelingssysteem voor accu's en batterijen in uw omgeving.



**Wanneer u suggesties of vragen heeft met betrekking tot Samsung producten,
gelieve contact op te nemen met de klantenservice van Samsung**

Samsung Electronics Benelux BV

Voor Nederland:

0900-SAMSUNG (726-7864 € 0,10/Min)

www.samsung.com/nl

Voor België:

02 201 24 18

www.samsung.com/be