

# SONY®

# Cyber-shot

**Digitale Fotokamera**

**Digitale camera**

**Gebrauchsanleitung**

**Gebruiksaanwijzing**

**DSC-S650/S700**



MEMORY STICK™

DE

NL



Nähere Einzelheiten zur Bedienung schlagen Sie bitte am Computer im „**Cyber-shot Handbuch**“ auf der mitgelieferten CD-ROM nach.

Voor meer informatie over geavanceerde bewerkingen, raadpleeg "**Cyber-shot-handboek**" op de computer via de bijgeleverde CD-ROM.

## Bedienungsanleitung

Bitte lesen Sie diese Anleitung vor der Benutzung der Kamera aufmerksam durch, und bewahren Sie sie zum späteren Nachschlagen auf.

## Gebruiksaanwijzing

Lees deze handleiding aandachtig door voordat u het apparaat gebruikt. Bewaar deze handleiding voor het geval u deze later als referentiemateriaal nodig hebt.

## Deutsch

### WARNUNG

Um Feuer- oder Berührungsgefahr zu verringern, setzen Sie das Gerät weder Regen noch Feuchtigkeit aus.

### Für Kunden in Europa

Dieses Produkt wurde geprüft und erfüllt die EMV-Richtlinie, sofern Verbindungskabel mit einer Länge von weniger als 3 Metern verwendet werden.

### Achtung

Die elektromagnetischen Felder bei den speziellen Frequenzen können Bild und Ton dieser Gerätes beeinflussen.

### Hinweis

Wenn eine Datenübertragung aufgrund statischer oder elektromagnetischer Störeinflüsse abbricht (fehlschlägt), starten Sie die entsprechende Anwendung neu, oder entfernen Sie das USB-Kabel, und schließen Sie es wieder an.

Entsorgung von gebrauchten elektrischen und elektronischen Geräten (anzuwenden in den Ländern der Europäischen Union und anderen europäischen Ländern mit einem separaten Sammelsystem für diese Geräte)



Das Symbol auf dem Produkt oder seiner Verpackung weist darauf hin, dass dieses Produkt nicht als normaler Haushaltsabfall zu behandeln ist, sondern an einer Annahmestelle für das Recycling von elektrischen und elektronischen Geräten abgegeben werden muss. Durch Ihren Beitrag zum korrekten Entsorgen dieses Produkts schützen Sie die Umwelt und die Gesundheit Ihrer Mitmenschen. Umwelt und Gesundheit werden durch falsches Entsorgen gefährdet.

Materialrecycling hilft, den Verbrauch von Rohstoffen zu verringern. Weitere Informationen über das Recycling dieses Produkts erhalten Sie von Ihrer Gemeinde, den kommunalen Entsorgungsbetrieben oder dem Geschäft, in dem Sie das Produkt gekauft haben.

# Inhaltsverzeichnis

Hinweise zur Verwendung Ihrer Kamera .....	4
<b>Vorbereitungen .....</b>	<b>6</b>
Überprüfen des mitgelieferten Zubehörs .....	6
1 Einsetzen der Akkus/eines „Memory Stick Duo“ (nicht mitgeliefert) .....	7
2 Einschalten der Kamera/Einstellen der Uhr .....	9
<b>Bequeme Aufnahme .....</b>	<b>10</b>
<b>Anzeigen/Löschen von Bildern .....</b>	<b>13</b>
<b>Monitoranzeigen .....</b>	<b>15</b>
<b>Ändern der Einstellungen – Menü/Setup .....</b>	<b>17</b>
Menüposten .....	18
Setup-Posten .....	19
<b>Verwenden eines Computers .....</b>	<b>21</b>
Unterstützte Betriebssysteme für USB-Verbindung und Anwendungssoftware (mitgeliefert) .....	21
Anzeigen des „Cyber-shot Handbuch“ .....	21
<b>Akku-Nutzungsdauer und Speicherkapazität .....</b>	<b>22</b>
Akku-Nutzungsdauer und mögliche Anzahl der Bilder für Aufnahme/Wiedergabe .....	22
Anzahl der Standbilder und Filmaufnahmedauer .....	24
<b>Störungsbehebung .....</b>	<b>26</b>
Akkus und Stromversorgung .....	26
Aufnahme von Standbildern/Filmen .....	27
Anzeigen von Bildern .....	28
<b>Vorsichtsmaßnahmen .....</b>	<b>29</b>
<b>Technische Daten .....</b>	<b>30</b>

---

## Hinweise zur Verwendung Ihrer Kamera

### Schutz des internen Speichers und des „Memory Stick Duo“

Schalten Sie die Kamera nicht aus, und nehmen Sie die Akkus und den „Memory Stick Duo“ nicht heraus, solange die Zugriffsanzeige leuchtet. Andernfalls können die Daten im internen Speicher bzw. auf dem „Memory Stick Duo“ beschädigt werden. Schützen Sie Ihre Daten, indem Sie stets eine Sicherungskopie erstellen.

### Hinweise zur Aufnahme/Wiedergabe

- Diese Kamera ist nicht staubdicht, spritzwassergeschützt oder wasserdicht. Lesen Sie den Abschnitt „Vorsichtsmaßnahmen“ (Seite 29) durch, bevor Sie die Kamera in Betrieb nehmen.
- Bevor Sie einmalige Ereignisse aufnehmen, sollten Sie eine Probeaufnahme machen, um sich zu vergewissern, dass die Kamera einwandfrei funktioniert.
- Achten Sie darauf, dass die Kamera nicht nass wird. Wasser, das in das Innere der Kamera eindringt, kann Funktionsstörungen verursachen, die in manchen Fällen irreparabel sein können.
- Richten Sie die Kamera nicht auf die Sonne oder eine andere helle Lichtquelle. Andernfalls kann es zu einer Funktionsstörung der Kamera kommen.
- Benutzen Sie die Kamera nicht in der Nähe von Geräten, die starke Radiowellen erzeugen oder Strahlung abgeben. Sie können mit der Kamera in diesem Fall möglicherweise nicht einwandfrei aufnehmen oder wiedergeben.
- Wenn Sie die Kamera in sandiger oder staubiger Umgebung benutzen, kann es zu einer Funktionsstörung kommen.
- Falls Feuchtigkeitskondensation auftritt, beseitigen Sie diese vor Benutzung der Kamera (Seite 29).

- Schütteln oder stoßen Sie die Kamera nicht. Neben Funktionsstörungen und der Unfähigkeit der Bildaufzeichnung kann dies auch zur Unbrauchbarkeit des Speichermediums sowie zu Zerstörung, Beschädigung oder Verlust von Bilddaten führen.
- Reinigen Sie die Blitzoberfläche vor der Benutzung. Die Wärme des Blitzlichts kann dazu führen, dass sich Schmutz auf der Blitzoberfläche verfärbt oder daran haften bleibt, was eine unzureichende Lichtabgabe zur Folge haben kann.

### Hinweise zum LCD-Monitor

- Der LCD-Monitor wird unter Einsatz von Präzisionstechnologie hergestellt, weshalb über 99,99% der Bildpunkte für den effektiven Gebrauch funktionsfähig sind. Trotzdem kann es vorkommen, dass einige winzige schwarze und/oder helle Punkte (weiße, rote, blaue oder grüne) ständig auf dem LCD-Monitor zu sehen sind. Dies ist durch den Herstellungsprozess bedingt und hat keinerlei Einfluss auf die Aufnahme.

### Hinweis zur Bilddatenkompatibilität

- Diese Kamera entspricht dem von der JEITA (Japan Electronics and Information Technology Industries Association) festgelegten Universalstandard DCF (Design rule for Camera File system).
- Werden mit dieser Kamera aufgenommene Bilder auf anderen Geräten bzw. mit anderen Geräten aufgenommene oder bearbeitete Bilder auf dieser Kamera wiedergegeben, kann eine einwandfreie Wiedergabe nicht garantiert werden.

### Warnung zum Urheberrecht

Fernsehprogramme, Filme, Videobänder und andere Materialien können urheberrechtlich geschützt sein. Unerlaubtes Aufnehmen solcher Materialien kann gegen die Bestimmungen des Urheberrechts verstoßen.

## **| Kein Schadenersatz für Aufnahmeinhalte**

Falls die Aufnahme oder Wiedergabe wegen einer Funktionsstörung der Kamera oder des Speichermediums usw. nicht durchführbar ist, besteht kein Anspruch auf Schadenersatz.

## **| Hinweis zu den Abbildungen**

Die Abbildungen in diesem Handbuch zeigen, falls nicht anders angegeben, das Modell DSC-S650.

# Vorbereitungen

## Überprüfen des mitgelieferten Zubehörs

- LR6-Alkalibatterien (Größe AA) (2)
- Dediziertes USB-Kabel (1)

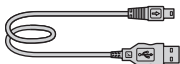

- Dediziertes A/V-Kabel (1)

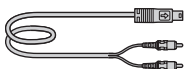

- Handschleufe (1)

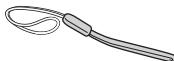

- CD-ROM (Cyber-shot Anwendungssoftware/ „Cyber-shot Handbuch“) (1)
- Gebrauchsanleitung (dieses Handbuch) (1)

Bringen Sie die Handschleufe an, damit Sie die Kamera sicher tragen können. Andernfalls könnte sie herunterfallen und beschädigt werden.

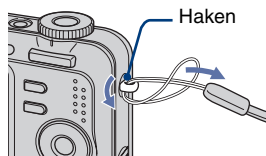

# 1 Einsetzen der Akkus/eines „Memory Stick Duo“ (nicht mitgeliefert)

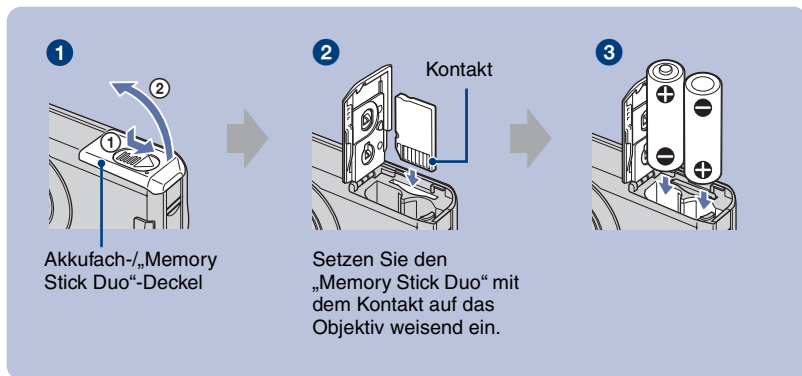

- 1 Öffnen Sie den Akkufach-/„Memory Stick Duo“-Deckel.
- 2 Setzen Sie den „Memory Stick Duo“ (nicht mitgeliefert) bis zum Anschlag ein, so dass er mit einem Klicken einrastet.
- 3 Achten Sie beim Einsetzen auf die Markierungen +/–.
- 4 Schließen Sie den Akkufach-/„Memory Stick Duo“-Deckel.

## Wenn kein „Memory Stick Duo“ eingesetzt ist

Zur Aufnahme bzw. Wiedergabe wird der interne Speicher der Kamera verwendet (ca. 24 MB).

## Geeignete und nicht geeignete Akkus für Ihre Kamera

Akkutyp	mitgeliefert	unterstützt	wiederaufladbar
LR6-Alkalibatterien (Größe AA)	○	○	–
HR 15/51:HR6-Nickel-Metallhydrid-Akkus (Größe AA) <sup>*1</sup>	–	○	○
ZR6-Oxy-Nickel-Batterien (Größe AA)	–	○	–
Manganbatterien <sup>*2</sup>	–	–	–
Lithiumbatterien <sup>*2</sup>	–	–	–
Ni-Cd-Batterien <sup>*2</sup>	–	–	–

<sup>\*1</sup> NH-AA-2DB-Doppelpack usw.





<sup>\*2</sup> Der Betrieb kann nicht garantiert werden, wenn es aufgrund des Akkutyps zu Spannungsabfällen oder anderen Problemen kommt.

## ! WARNUNG

Batterien können bei unsachgemäßem Umgang explodieren oder auslaufen. Laden Sie sie nicht auf, zerlegen Sie sie nicht und werfen Sie sie nicht ins Feuer. Prüfen Sie das auf den Batterien angegebene Haltbarkeitsdatum (Monat-Jahr).

## ! So lassen Sie die Akku-Restdauer anzeigen

Drücken Sie POWER, um die Kamera einzuschalten. Die Akku-Restdauer wird auf dem LCD-Monitor angezeigt.

Akku-Restdaueranzeige				 
Entsprechende Akku-Restdauer	Genügend Restladung	Akkus halb voll	Akkus schwach, Aufnahme bzw. Wiedergabe stoppt bald.	Ersetzen Sie die Akkus durch neue oder voll aufgeladene Nickel-Metallhydrid-Akkus. (Die Warnanzeige blinkt.)

- Unter bestimmten Bedingungen wird die Akku-Restdauer möglicherweise nicht korrekt angezeigt.
- Bei Verwendung von Alkalibatterien/Oxy-Nickel-Batterien zeigt die Akku-Restdaueranzeige möglicherweise nicht die korrekte Information an.
- Bei Verwendung des Netzgeräts (nicht mitgeliefert) erscheint die Akku-Restdaueranzeige nicht.

## ! So nehmen Sie die Akkus/den „Memory Stick Duo“ heraus

Öffnen Sie den Akkufach-/„Memory Stick Duo“-Deckel.

### „Memory Stick Duo“

### Akkus

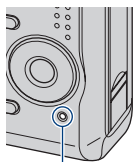
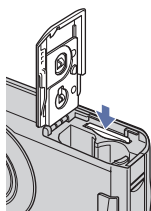

Zugriffsanzeige

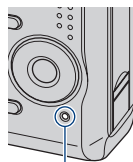
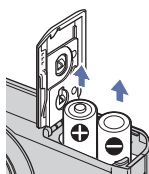

Zugriffsanzeige

- Vergewissern Sie sich, dass die **Zugriffsanzeige** nicht leuchtet, und drücken Sie den „Memory Stick Duo“ einmal kurz hinein.
- Lassen Sie die Akkus auf keinen Fall fallen.
- Öffnen Sie den Akkufachdeckel nicht, und schalten Sie die Kamera nicht aus, solange die Zugriffsanzeige leuchtet. Andernfalls können die Daten beschädigt werden.



## 2 Einschalten der Kamera/Einstellen der Uhr

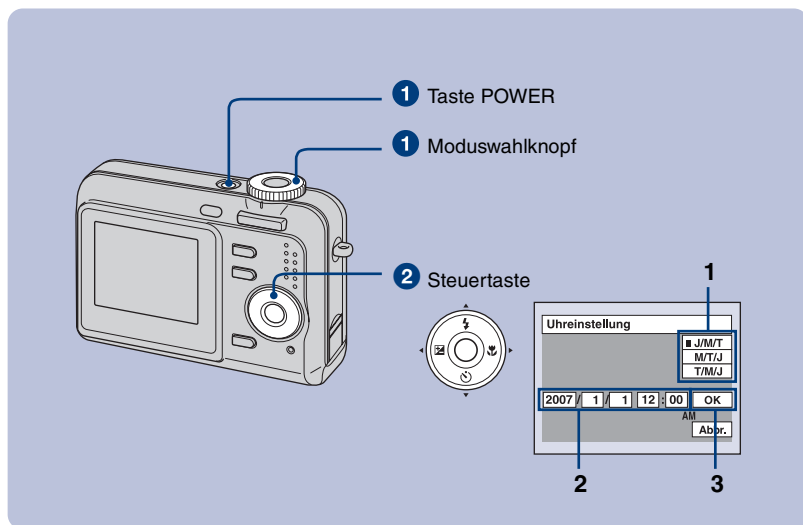

**1** Wählen Sie mit dem Moduswahlknopf, und drücken Sie dann die Taste POWER.

**2** Stellen Sie die Uhr mit der Steuertaste ein.

- 1 Wählen Sie das Datumsanzeigeformat mit ▲/▼, und drücken Sie dann ●.
- 2 Wählen Sie die einzelnen Angaben mit ◀/▶ aus, stellen Sie den Wert mit ▲/▼ ein, und drücken Sie dann ●.
- 3 Wählen Sie [OK] mit ▶, und drücken Sie dann ●.

### So ändern Sie Datum und Uhrzeit

Wählen Sie [Uhreinstellung] auf dem Bildschirm (Setup) (Seite 17).

### Beim Einschalten der Kamera

- Wenn Sie die Uhr nicht eingestellt haben, erscheint der Bildschirm „Uhreinstellung“ jedes Mal, wenn Sie die Kamera einschalten.
- Wird die Kamera im Akkubetrieb etwa drei Minuten lang nicht bedient, schaltet sie sich zur Schonung der Akkus automatisch aus (Abschaltautomatik).

# Bequeme Aufnahme

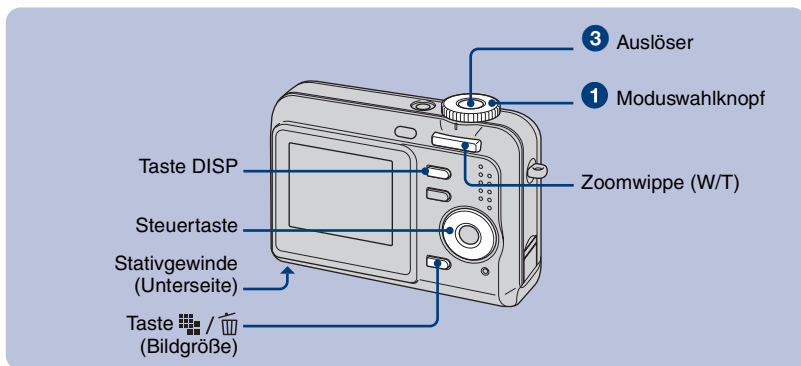

## 1 Wählen Sie mit dem Moduswahlknopf einen Modus aus.

**Standbild (Vollautomatikmodus):** Wählen Sie

**Film:** Wählen Sie

## 2 Halten Sie die Kamera ruhig, und stützen Sie die Arme am Körper ab.



Richten Sie das Motiv in der Mitte des Fokussierrahmens aus.

## 3 Drücken Sie zum Aufnehmen den Auslöser.

**Standbild:**

1 Halten Sie den Auslöser zum Fokussieren halb nach unten gedrückt.

Die Anzeige ● (AE/AF-Speicher) (grün) blinkt, ein Signalton ist zu hören, die Anzeige hört auf zu blinken und leuchtet stetig.

2 Drücken Sie den Auslöser ganz nach unten.

Das Verschlussgeräusch ist zu hören.

**Film:**

Drücken Sie den Auslöser ganz nach unten.







Zum Stoppen der Aufnahme drücken Sie den Auslöser erneut ganz nach unten.



AE/AF-Speicheranzeige



## Auswählen des Modus für Standbilder

Stellen Sie den Moduswahlknopf auf die gewünschte Funktion.

	Vollautomatikmodus	Ermöglicht bequemes Aufnehmen mit automatischen Einstellungen.
	Programm-automatikmodus	Ermöglicht das Aufnehmen mit automatisch eingestellter Belichtung (sowohl Verschlusszeit als auch Blendenwert). Sie haben außerdem die Möglichkeit, verschiedene Einstellungen über das Menü auszuwählen.
	Hohe Empfindlichkeit	Ermöglicht Aufnahmen ohne Blitz auch bei schwachem Licht.
	Soft Snap	Ermöglicht Aufnahmen mit besonders warmen Hauttönen.
	Dämmerungs-Porträt	Personen im Vordergrund erscheinen auch bei schwachem Licht im Bild scharf, ohne dass die typische Atmosphäre von Nachtszenen verloren geht.
	Dämmerung	Ermöglicht Aufnahmen mit der typischen Atmosphäre von Nachtszenen.
	Landschaft	Ermöglicht Aufnahmen mit Fokussierung auf ein entferntes Motiv.



	Strand	Bei Aufnahmen am Strand wird das Blau des Wassers besonders naturgetreu reproduziert.
	Schnee	Ermöglicht besonders klare Aufnahmen in verschneiter Landschaft.

## Verwenden des Zooms

Drücken Sie die Zoomwippe.

- Bei Überschreitung des Zoomfaktors 3× verwendet die Kamera den Digitalzoom.
- Bei Filmaufnahmen kann der Zoomfaktor nicht verändert werden.

## Blitz (Auswählen eines Blitzmodus für Standbilder)

Drücken Sie so oft  () der Steuertaste, bis der gewünschte Modus ausgewählt ist. (Keine Anzeige): Blitzautomatik

Der Blitz wird bei unzureichender Beleuchtung ausgelöst (Standardeinstellung).

: Blitz immer ein

SL: Langzeit-Synchro (Blitz immer ein)

An einem dunklen Ort gilt eine lange Verschlusszeit, damit der Hintergrund außerhalb der Reichweite des Blitzlichtes deutlich aufgenommen wird.

: Blitz immer aus

## Makro (Nahaufnahmen)

Drücken Sie  der Steuertaste.

Zum Deaktivieren der Funktion drücken Sie erneut .

(Keine Anzeige): Makro Aus

: Makro Ein (W-Seite: ca. 5 cm oder mehr, T-Seite: ca. 35 cm oder mehr)

## Verwenden des Selbstauslösers

Drücken Sie so oft  $\blacktriangledown$  (☺) der Steuertaste, bis der gewünschte Modus ausgewählt ist. (Keine Anzeige): Selbstauslöser wird nicht verwendet

☺0: Selbstauslöser mit Verzögerung von 10 Sekunden

☺2: Selbstauslöser mit Verzögerung von 2 Sekunden

Drücken Sie den Auslöser. Die Selbstauslöseranzeige blinkt, und ein Piepton ist bis zur Verschlussauslösung zu hören.

## EV (Manuelles Einstellen der Belichtung)

Drücken Sie  $\blacktriangleleft$  (☒) der Steuertaste, und stellen Sie dann mit  $\blacktriangleup$ / $\blacktriangledown$  die Belichtung ein.

Richtung +: Das Bild wird heller.

Richtung -: Das Bild wird dunkler.

Drücken Sie erneut die Taste  $\blacktriangleleft$ , um den EV-Einstellbalken auszublenden.

## So ändern Sie die Standbildgröße

Drücken Sie die Taste  $\text{■}\text{■}\text{■}\text{■}$  /  $\text{■}\text{■}\text{■}\text{■}$  (Bildgröße), und wählen Sie dann mit  $\blacktriangleup$ / $\blacktriangledown$  die Größe aus.

Drücken Sie erneut die Taste  $\text{■}\text{■}\text{■}\text{■}$  /  $\text{■}\text{■}\text{■}\text{■}$ , um das Menü zum Auswählen der Bildgröße auszublenden.

Bildgröße	Richtlinien
$\text{■}\text{■}\text{■}\text{■}$ : 7M	Abzüge bis zu A3/11×17"
$\text{■}\text{■}\text{■}\text{■}$ : 3:2	Anpassung an 3:2-Verhältnis
$\text{■}\text{■}\text{■}\text{■}$ : 5M	Abzüge bis zu A4/8×10"
$\text{■}\text{■}\text{■}\text{■}$ : 3M	Abzüge bis zu 13×18 cm/ 5×7"
$\text{■}\text{■}\text{■}\text{■}$ : 2M	Abzüge bis zu 10×15 cm/ 4×6"

Bildgröße	Richtlinien
$\text{■}\text{■}\text{■}\text{■}$ : VGA	Für E-Mail
$\text{■}\text{■}\text{■}\text{■}$ : 16:9	Anzeige auf 16:9 HDTV

## Informationen zur möglichen Anzahl an Standbildern bzw. zur möglichen Filmaufnahmedauer

Die Anzahl der Standbilder, die aufgenommen werden können, hängt von der ausgewählten Bildgröße ab.

Standbilder

Höchstzahl an aufnehmbaren Bildern



Filme

Längste Filmaufnahmedauer



- Die Anzahl der aufnehmbaren Bilder und die Dauer können je nach den Aufnahmebedingungen variieren.

# Anzeigen/Löschen von Bildern

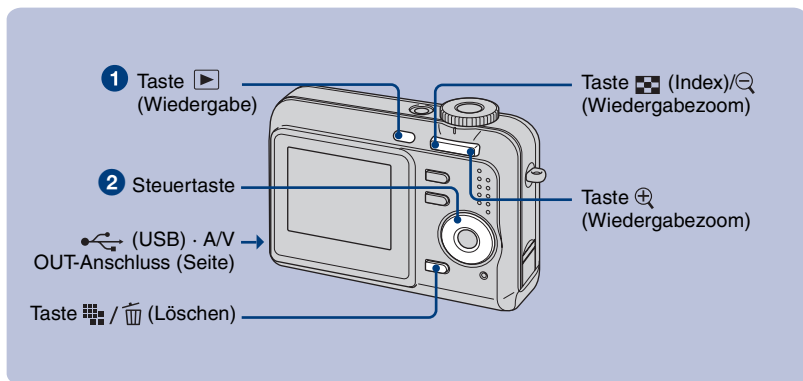

## 1 Drücken Sie (Wiedergabe).

Wenn Sie bei ausgeschalteter Kamera drücken, schaltet sich die Kamera im Wiedergabemodus ein. Wenn Sie die Taste erneut drücken, wechselt die Kamera in den Aufnahmemodus.

## 2 Wählen Sie mit der Steuertaste ein Bild aus.

### Film:

Mit starten Sie die Wiedergabe eines Films. Drücken Sie erneut, um die Wiedergabe zu stoppen. Mit spulen Sie vorwärts, mit zurück. Mit schalten Sie zur normalen Wiedergabe zurück.

- Der Ton ist bei der Filmwiedergabe von der Kamera nicht zu hören. Wenn Sie den Ton hören wollen, schließen Sie die Kamera an externe Ausgabegeräte, wie z. B. ein Fernsehgerät oder einen Lautsprecher usw., an.

## / So löschen Sie Bilder

1 Lassen Sie das zu löschende Bild anzeigen, und drücken Sie / (Löschen).

2 Wählen Sie [Löschen] mit , und drücken Sie dann .

## So zeigen Sie ein vergrößertes Bild an (Wiedergabezoom)

Drücken Sie , während ein Standbild angezeigt wird.

Mit machen Sie den Zoom wieder rückgängig.

Einstellen des Bereichs: / /















Deaktivieren des Wiedergabezooms:

## Aufrufen der Indexanzeige

Drücken Sie (Index), und wählen Sie mit ein Bild aus. Zum Aufrufen der nächsten (vorherigen) Indexanzeige drücken Sie .

Wenn Sie wieder das Einzelbild anzeigen wollen, drücken Sie .

## So löschen Sie Bilder im Indexmodus

- 1 Während die Indexanzeige zu sehen ist, drücken Sie  /  (Löschen) und wählen [Wählen] mit  /  der Steuertaste aus. Drücken Sie anschließend .
- 2 Wählen Sie das zu löschende Bild mit  /  /  / , und drücken Sie dann , so dass die Anzeige  (Löschen) auf dem ausgewählten Bild zu sehen ist.
- 3 Drücken Sie  /  (Löschen).
- 4 Wählen Sie [OK] mit , und drücken Sie dann .

## So lassen Sie Bilder auf einem Fernsehschirm wiedergeben

Schließen Sie die Kamera über das dedizierte A/V-Kabel (mitgeliefert) an das Fernsehgerät an.

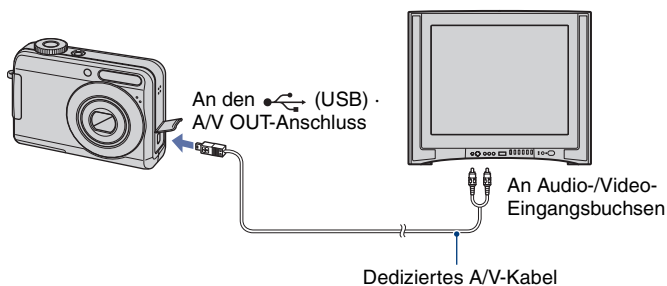

# Monitoranzeigen

Mit jedem Drücken der Taste DISP werden die Daten und Anzeigen ein- und ausgeblendet.

## Bei Standbildaufnahme

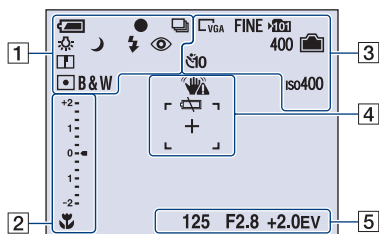

## Bei Filmaufnahme

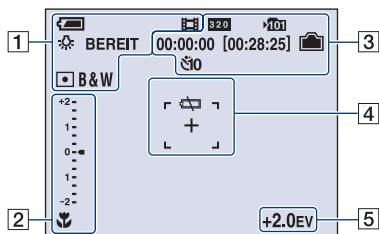

## Bei Wiedergabe

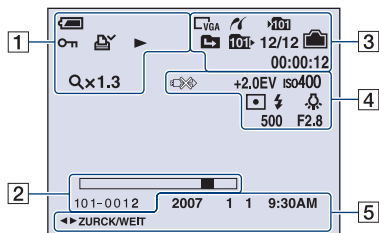

1

	Akku-Restdauer
	AE/AF-Speicher
	Aufnahmemodus
	Weißabgleich
	Bereitschaft/Filmaufnahme
	Moduswahlknopf (Szenewahl)
	Moduswahlknopf (Programmautomatik)
	Kameramodus
	Wiedergabemodus
	Blitzmodus
	Laden des Blitzes
	Zoomfaktor
	Rote-Augen-Reduzierung
	Konturen
	Belichtungsmessmodus
	Farbmodus
	Schützen
	Druckauftragssymbol (DPOF)
	Zoomfaktor
	Wiedergabe

DE

2

	Makro
+2 1 0 -1 -2	EV-Einstellbalken
▼ Dunkler ▲ Heller	Einstellen von EV
101-0012	Ordner- und Dateinummer
	Wiedergabebalken

3

	PictBridge-Verbindung
7M 3:2 5M 3M 2M VGA 16:9 3:2:0	Bildgröße
FINE STD	Bildqualität
101	Aufnahmeordner
	Ordner wechseln
101	Wiedergabeordner
	Restkapazität des internen Speichers
	Restkapazität des „Memory Stick“
00:00:00 [00:28:25]	Aufnahmedauer [maximale Aufnahmedauer]
400	Restbildzahl
☺ 0 ☺ 2	Selbstausröser
iso400	ISO-Wert
12/12	Bildnummer/Anzahl der im ausgewählten Ordner enthaltenen Bilder
00:00:12	Zähler

4

	Verwacklungswarnung
	Akku-Warnanzeige
	PictBridge-Verbindung
+2.0EV	Belichtungswert
iso400	ISO-Wert
	Belichtungsmessmodus
	Blitz
	Weißabgleich
+	Spotmessungs-Fadenkreuz
	AF-Messzonensucherrahmen
500	Verschlusszeit
F2.8	Blendenwert

5

125	Verschlusszeit
F2.8	Blendenwert
+2.0EV	Belichtungswert
2007 1 1 9:30 AM	Aufnahmedatum/-uhrzeit des Wiedergabebildes
◀▶ ZURCK/ WEIT	Bilder auswählen
	Menü



# Ändern der Einstellungen – Menü/Setup

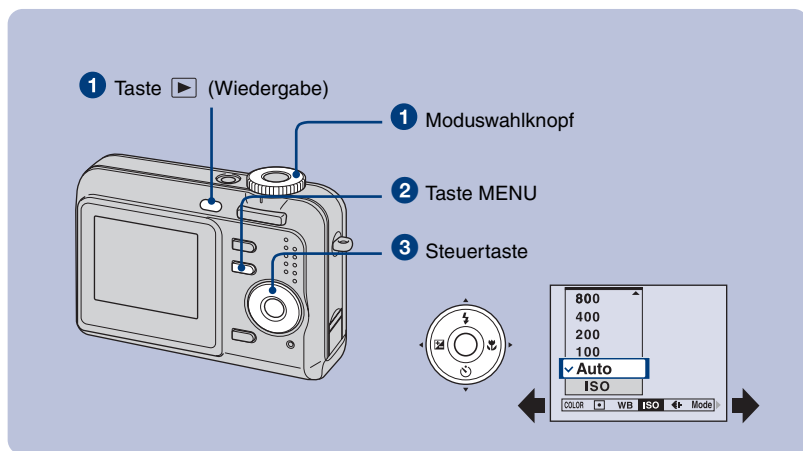

DE

**1 Aufnahme:** Schalten Sie die Kamera ein, und stellen Sie den Moduswahlknopf auf die gewünschte Position.

**Wiedergabe:** Drücken Sie die Taste (Wiedergabe).

Je nach Position des Moduswahlknopfs und je nach Aufnahme- oder Wiedergabemodus stehen verschiedene Posten zur Verfügung.

**2 Drücken Sie MENU, um das Menü anzuzeigen.**

**3 Wählen Sie den gewünschten Menüposten mit ◀/▶ der Steuertaste.**

- Falls der gewünschte Posten nicht zu sehen ist, drücken Sie ◀/▶ so lange, bis der Posten auf dem Monitor erscheint.
- Drücken Sie ●, wenn Sie einen Posten im Wiedergabemodus ausgewählt haben.

**4 Wählen Sie mit ▲/▼ eine Einstellung aus.**

Die ausgewählte Einstellung wird vergrößert angezeigt und festgelegt.

**5 Drücken Sie MENU, um das Menü auszublenden.**

## So wählen Sie einen Setup-Posten aus

Halten Sie MENU gedrückt, oder wählen Sie in Schritt 3 (Setup), und drücken Sie dann ▶.



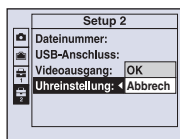

Wählen Sie den einzustellenden Posten mit ▲/▼/◀/▶, und drücken Sie dann ●.









## Menüposten

Die verfügbaren Menüposten hängen von der Position des Moduswahlknopfes und den Einstellungen ab. Nur die verfügbaren Posten werden auf dem Monitor angezeigt.

### Menü für Aufnahme

COLOR (Farbmodus)	Damit ändern Sie die Farbtintensität des Bildes oder fügen Spezialeffekte hinzu.
 (Messmodus)	Damit wählen Sie den Messmodus aus.
WB (Weissabgl)	Damit stellen Sie die Farbtöne ein.
ISO	Damit wählen Sie die Lichtempfindlichkeit.
 (Bildqualität)	Damit wählen Sie die Bildqualität für Standbilder.
Mode (AUFN-Modus)	Damit wählen Sie den Serienaufnahmemodus aus.
 (Blitzstufe)	Damit stellen Sie die Blitzintensität ein.
 (Konturen)	Stellt die Scharfzeichnung des Bildes ein.
 (Setup)	Dient zum Ändern von Setup-Posten.

### Menü für Wiedergabe

 (Ordner)	Dient zum Auswählen des Ordners für die Wiedergabe.
 (Schützen)	Damit vermeiden Sie versehentliches Löschen.
DPOF	Damit setzen Sie eine Druckauftragsmarkierung.
 (Drucken)	Dient zum Ausdrucken von Bildern mit einem PictBridge-kompatiblen Drucker.
 (Dia)	Dient zum Wiedergeben einer Bilderreihe.
 (Skalieren)	Damit können Sie die Größe eines aufgenommenen Bildes ändern.
 (Drehen)	Damit können Sie ein Standbild drehen.
 (Setup)	Dient zum Ändern von Setup-Posten.

## Setup-Posten

### Kamera

Digitalzoom	Dient zum Auswählen des Digitalzoommodus.
Funkt.führer	Damit lassen Sie beim Bedienen der Kamera Beschreibungen der Funktionen anzeigen.
Rotaugen-Reduz	Damit reduzieren Sie den Rote-Augen-Effekt bei Blitzaufnahmen.
Autom. Aufn.ktrl	Damit können Sie das aufgenommene Bild unmittelbar nach einer Standbildaufnahme etwa zwei Sekunden lang auf dem Monitor anzeigen.

### Int. Speicher-Tool

Formatieren	Damit formatieren Sie den internen Speicher.
-------------	--

### Memory Stick Tool

Formatieren	Damit formatieren Sie den „Memory Stick Duo“.
Ordner anlegen	Damit können Sie auf einem „Memory Stick Duo“ einen Ordner für die Aufzeichnung von Bildern anlegen.
Ordner ändern	Damit wird der gegenwärtig für die Bildaufzeichnung verwendete Ordner geändert.
Kopieren	Kopiert alle Bilder im internen Speicher auf einen „Memory Stick Duo“.

### Setup 1

LCD-Beleuchtg	Damit wählen Sie die LCD-Beleuchtung bei Batteriebetrieb der Kamera.
Piepton	Damit wählen Sie den bei der Bedienung der Kamera erzeugten Signalton.
 Sprache	Damit wählen Sie die Sprache für die Anzeige von Menüposten, Warnungen und Meldungen.
Initialisieren	Damit setzen Sie die Posten auf die Standardeinstellungen zurück.

### Setup 2

Dateinummer	Damit wählen Sie die Methode für die Zuweisung von Dateinummern zu Bildern.
USB-Anschluss	Damit wählen Sie den zu verwendenden USB-Modus, wenn Sie die Kamera über das dedizierte USB-Kabel mit einem Computer oder einem PictBridge-kompatiblen Drucker verbinden.

---

Videoausgang	Der Videosignalausgang wird entsprechend dem Farbfernsehsystem des angeschlossenen Geräts eingestellt.
Uhreinstellung	Dient zum Einstellen von Datum und Uhrzeit.

---

# Verwenden eines Computers

Sie können mit der Kamera aufgenommene Bilder am Computer anzeigen. Die Software bietet zudem weitere Möglichkeiten, Standbilder und Filme von der Kamera zu nutzen. Einzelheiten dazu finden Sie im „Cyber-shot Handbuch“.

## Unterstützte Betriebssysteme für USB-Verbindung und Anwendungssoftware (mitgeliefert)

	Für Windows-Computer	Für Macintosh-Computer
USB-Verbindung	Windows 2000 Professional, Windows XP Home Edition oder Windows XP Professional	Mac OS 9.1/9.2/ Mac OS X (v10.1 bis v10.4)
Anwendungssoftware „Picture Motion Browser“	Windows 2000 Professional, Windows XP Home Edition oder Windows XP Professional	nicht kompatibel

- Das Betriebssystem muss werkseitig installiert sein.
- Wenn Ihr Betriebssystem keine USB-Verbindungen unterstützt, verwenden Sie ein im Handel erhältliches Lese-/Schreibgerät für Memory Stick.
- Nähere Einzelheiten zur Systemumgebung für die Cyber-shot Anwendungssoftware „Picture Motion Browser“ finden Sie im „Cyber-shot Handbuch“.

DE

## Anzeigen des „Cyber-shot Handbuch“

### Für Windows-Computer

- 1 Schalten Sie Ihren Computer ein, und legen Sie die CD-ROM (mitgeliefert) in das CD-ROM-Laufwerk ein.  
Der folgende Bildschirm wird angezeigt.



Wenn Sie auf die Schaltfläche [Cyber-shot Handbuch] klicken, erscheint der Bildschirm zum Kopieren des „Cyber-shot Handbuch“. Gehen Sie zum Kopieren nach den Anweisungen auf dem Bildschirm vor.

- 2 Doppelklicken Sie nach Abschluss der Installation auf die neu angelegte Verknüpfung auf dem Desktop.

### Für Macintosh-Computer

- 1 Schalten Sie Ihren Computer ein, und legen Sie die CD-ROM (mitgeliefert) in das CD-ROM-Laufwerk ein.  
Wählen Sie den Ordner „Handbook“ aus, und kopieren Sie „Handbook.pdf“ aus dem Ordner „DE“ auf Ihren Computer.
- 2 Doppelklicken Sie nach Abschluss des Kopiervorgangs auf „Handbook.pdf“.

# Akku-Nutzungsdauer und Speicherkapazität

## Akku-Nutzungsdauer und mögliche Anzahl der Bilder für Aufnahme/Wiedergabe

Die Tabellen geben die ungefähre Anzahl der Bilder, die im Modus [Normal] mit voll aufgeladenen Akkus bei einer Temperatur von 25 °C aufgenommen/wiedergegeben werden können, sowie die Akku-Nutzungsdauer an. Bei der Anzahl der Bilder, die aufgezeichnet oder wiedergegeben werden können, ist auch das Auswechseln des „Memory Stick Duo“ je nach Bedarf eingeschlossen.

Beachten Sie, dass die tatsächlichen Werte je nach den Benutzungsbedingungen unter den in der Tabelle angegebenen Werten liegen können.

- Die Akkukapazität nimmt im Laufe der Zeit mit zunehmender Benutzungshäufigkeit ab.
- Die Anzahl der für die Aufnahme/Wiedergabe möglichen Bilder und die Akku-Nutzungsdauer verringern sich unter den folgenden Bedingungen:
  - Die Umgebungstemperatur ist niedrig.
  - Der Blitz wird häufig benutzt.
  - Die Kamera wird oft ein- und ausgeschaltet.
  - Der Zoom wird häufig benutzt.
  - Die Helligkeit der LCD-Beleuchtung ist erhöht.
  - Die Akkus sind schwach.
- Die für Alkalibatterien angegebenen Werte basieren auf kommerziellen Normen und gelten nicht unter allen Umständen für alle Alkalibatterien. Die Werte können je nach Batteriehersteller/-typ, Umgebungsbedingungen, Einstellungen usw. variieren.
- Die mitgelieferten Alkalibatterien sind nur für Probeaufnahmen gedacht. Für den normalen Gebrauch der Kamera müssen Sie unter Umständen zusätzliche Batterien besorgen.

### Bei Standbildaufnahme

Akkus	Anzahl der Bilder	Akku-Nutzungsdauer (Min.)
DSC-S650		
Alkali	ca. 100	ca. 50
NH-AA-DB (Ni-MH)	ca. 460	ca. 230
DSC-S700		
Alkali	ca. 100	ca. 50
NH-AA-DB (Ni-MH)	ca. 460	ca. 230

- Aufnahme in den folgenden Situationen:
  -  (Bildqualität) ist auf [Fein] gesetzt.
  - Eine Aufnahme alle 30 Sekunden.
  - Der Zoom wird abwechselnd zwischen den Stellungen W und T umgeschaltet.
  - Der Blitz wird bei jeder zweiten Aufnahme ausgelöst.
  - Die Kamera wird nach jeweils zehn Aufnahmen ein- und ausgeschaltet.
- Die Messmethode basiert auf dem CIPA-Standard. (CIPA: Camera & Imaging Products Association)
- Die Anzahl der Bilder und die Akku-Nutzungsdauer sind nicht von der Bildgröße abhängig.

## Bei Standbildwiedergabe

Akkus	Anzahl der Bilder	Akku-Nutzungsdauer (Min.)
DSC-S650		
Alkali	ca. 7000	ca. 350
NH-AA-DB (Ni-MH)	ca. 10600	ca. 530
DSC-S700		
Alkali	ca. 7000	ca. 350
NH-AA-DB (Ni-MH)	ca. 10600	ca. 530

- Wiedergabe einer Einzelbildfolge mit Intervallen von etwa drei Sekunden

## Bei Filmaufnahme

Akkus	Akku-Nutzungsdauer (Min.)
DSC-S650	
Alkali	ca. 50
NH-AA-DB (Ni-MH)	ca. 200
DSC-S700	
Alkali	ca. 50
NH-AA-DB (Ni-MH)	ca. 200

## Anzahl der Standbilder und Filmaufnahmedauer

Die Anzahl der Standbilder und die Filmaufnahmedauer hängen von den Aufnahmebedingungen und den Aufnahmemedien ab.

- Einzelheiten zur Bildgröße finden Sie auf Seite 12.

### Ungefähre Anzahl der Standbilder (Werte für Bildqualität [Fein] in der oberen und [Standard] in der unteren Zeile)

(Einheit: Bilder)

Kapazität Größe	Interner Speicher	Mit dieser Kamera formatierter „Memory Stick Duo“						
	ca. 24 MB	64MB	128MB	256MB	512MB	1GB	2GB	4GB
7M	6	18	37	67	137	279	573	1132
	13	36	73	132	268	548	1125	2223
3:2	6	18	37	67	137	279	573	1132
	13	36	73	132	268	548	1125	2223
5M	9	25	51	92	188	384	789	1559
	17	48	96	174	354	723	1482	2928
3M	15	41	82	148	302	617	1266	2501
	27	74	149	264	537	1097	2250	4447
2M	24	66	133	238	484	988	2025	4002
	45	123	246	446	907	1852	3798	7504
VGA	146	394	790	1428	2904	5928	12154	24014
	241	637	1276	2400	4802	9762	19661	39334
16:9	24	66	133	238	484	988	2025	4002
	45	123	246	446	907	1852	3798	7504

- Die angegebene Anzahl der Bilder gilt, wenn [Mode] auf [Normal] gesetzt ist.
- Wenn die Anzahl der noch verbleibenden Aufnahmen größer als 9.999 ist, erscheint die Anzeige „>9999“.
- Sie können die Bildgröße später ändern ([Skalieren], Seite 18).
- Ein „Memory Stick Duo“ kann bei dieser Kamera bis zu 40.000 Bilder speichern. Wenn auf dem „Memory Stick Duo“ bereits 40.000 Bilder gespeichert sind, können Sie mit dieser Kamera keine weiteren Bilder aufnehmen. Außerdem können keine Bilder vom „Memory Stick Duo“ angezeigt werden, wenn die Anzahl der gespeicherten Bilder bei dieser Kamera 40.000 überschreitet.



## Ungefähre Aufnahmedauer von Filmen

(Einheit: Stunden: Minuten: Sekunden)

Kapazität Größe	Interner Speicher	Mit dieser Kamera formatierter „Memory Stick Duo“						
	ca. 24 MB	64MB	128MB	256MB	512MB	1GB	2GB	4GB
320×240	0:01:00	0:02:50	0:05:50	0:10:40	0:21:40	0:44:20	1:31:00	3:00:00

- Das Seitenverhältnis bei Filmen beträgt 320×240.
- Die Dateigröße beträgt beim Aufnehmen von Filmen ca. 2 GB pro Datei. Wenn eine Dateigröße von ca. 2 GB erreicht ist, wird die Aufnahme an der Kamera automatisch gestoppt.
- Wenn mit älteren Sony-Modellen aufgenommene Bilder auf dieser Kamera wiedergegeben werden, kann die Anzeige von der tatsächlichen Bildgröße abweichen.

# Störungsbehebung

Falls Sie Probleme mit Ihrer Kamera haben, probieren Sie die folgenden Abhilfemaßnahmen aus.

**1 Überprüfen Sie die folgenden Punkte, und schlagen Sie im „Cyber-shot Handbuch“ (PDF) nach.**

**2 Nehmen Sie die Akkus heraus, setzen Sie sie nach etwa einer Minute wieder ein, und schalten Sie die Kamera ein.**

**3 Initialisieren Sie die Einstellungen (Seite 19).**

**4 Wenden Sie sich an Ihren Sony-Händler oder die örtliche Sony-Kundendienststelle.**

Bitte nehmen Sie zur Kenntnis, dass der Inhalt des internen Speichers eventuell überprüft wird, wenn Sie die Kamera zur Reparatur einsenden.

## Akkus und Stromversorgung

**Die Akku-Restdaueranzeige ist falsch, oder es wird eine ausreichende Akku-Restdauer angezeigt, obwohl die Akkus zu schnell erschöpft sind.**

- Dieses Phänomen tritt auf, wenn Sie die Kamera an einem sehr heißen oder kalten Ort benutzen.
- Wenn Sie Alkalibatterien/Oxy-Nickel-Batterien (nicht mitgeliefert) verwenden, wird die Akku-Restdauer möglicherweise nicht korrekt angegeben.
- Die Akkus sind entladen. Setzen Sie neue Akkus oder geladene Nickel-Metallhydrid-Akkus (nicht mitgeliefert) ein (Seite 7).
- Sie verwenden Nickel-Metallhydrid-Akkus, und die Pole der Akkus oder die Kontakte des Akkufachdeckels sind verschmutzt, so dass die Akkus nicht genügend aufgeladen werden. Reinigen Sie die Kontakte mit einem Wattestäbchen o. Ä.
- Sie verwenden Nickel-Metallhydrid-Akkus, und die angezeigte Restdauer weicht aufgrund des Memory-Effekts usw. von der tatsächlichen Restdauer ab. Entladen Sie die Akkus vollständig, und laden Sie sie dann wieder auf, um die Anzeige zu korrigieren.
- Die Akkus sind aufgebraucht. Ersetzen Sie die Akkus durch neue.

---

**Die Akkus sind zu schnell erschöpft.**

- Sie benutzen die Kamera an einem sehr kalten Ort.
- Die Akkus sind aufgebraucht. Ersetzen Sie die Akkus durch neue.
- Wenn Sie Nickel-Metallhydrid-Akkus verwenden, müssen Sie diese ausreichend aufladen.

---

### Die Kamera schaltet sich automatisch aus, wenn Sie den Akkufach-/„Memory Stick Duo“-Deckel öffnen.

- Dies ist keine Funktionsstörung. Schalten Sie die Kamera aus, bevor Sie den Akkufach-/„Memory Stick Duo“-Deckel öffnen.

---

### Die Kamera lässt sich nicht einschalten.

- Setzen Sie die Akkus richtig ein (Seite 7).
- Schließen Sie das Netzgerät (nicht mitgeliefert) richtig an.
- Die Akkus sind entladen. Setzen Sie neue Akkus oder geladene Nickel-Metallhydrid-Akkus ein (Seite 9).
- Die Akkus sind aufgebraucht. Ersetzen Sie die Akkus durch neue.

---









### Die Kamera schaltet sich plötzlich aus.

- Wird die Kamera im eingeschalteten Zustand etwa drei Minuten lang nicht bedient, schaltet sie sich zur Schonung der Akkus automatisch aus. Schalten Sie die Kamera wieder ein (Seite 9).
- Die Akkus sind entladen. Setzen Sie neue Akkus oder geladene Nickel-Metallhydrid-Akkus ein (Seite 7).

DE

## Aufnahme von Standbildern/Filmen

### Die Kamera nimmt nicht auf.

- Überprüfen Sie die freie Kapazität des internen Speichers oder des „Memory Stick Duo“ (Seite 24, 25). Falls die Kapazität erschöpft ist, wenden Sie eines der folgenden Verfahren an:
  - Löschen Sie nicht benötigte Bilder (Seite 13).
  - Wechseln Sie den „Memory Stick Duo“ aus.
- Sie verwenden einen „Memory Stick Duo“ mit Schreibschutzschalter, und dieser befindet sich in der Position LOCK. Stellen Sie den Schalter in die Aufnahme position.
- Es können keine Bilder aufgenommen werden, während der Blitz geladen wird.
- Stellen Sie den Moduswahlknopf zum Aufnehmen von Standbildern auf , P, , , , , , , oder .
- Stellen Sie den Moduswahlknopf zum Aufnehmen von Filmen auf .

---

### Datumsangaben lassen sich nicht in Bilder einblenden.

- Diese Kamera verfügt nicht über eine Funktion zum Einblenden von Datumsangaben in Bilder. Bilder können mit „Picture Motion Browser“ mit Datum ausgedruckt und gespeichert werden.

## Anzeigen von Bildern

### Die Kamera gibt keine Bilder wieder.

- Drücken Sie die Taste  (Wiedergabe) (Seite 13).
- Der Ordner-/Dateiname ist auf dem Computer geändert worden.
- Wenn eine Bilddatei von einem Computer verarbeitet oder mit einem anderen Kameramodell aufgenommen worden ist, kann die einwandfreie Wiedergabe auf Ihrer Kamera nicht garantiert werden.
- Die Kamera befindet sich im USB-Modus. Trennen Sie die USB-Verbindung.

# Vorsichtsmaßnahmen

## Verwenden bzw. lagern Sie die Kamera nicht an folgenden Orten

- An einem sehr heißen, kalten oder feuchten Ort  
An sehr heißen Orten, wie z. B. in einem in der Sonne geparkten Auto, kann sich das Kameragehäuse verformen, was zu einer Funktionsstörung führen kann.
- In direktem Sonnenlicht oder in der Nähe eines Heizkörpers  
Das Kameragehäuse kann sich verfärben oder verformen, was eine Funktionsstörung verursachen kann.
- An Orten, die starken Vibrationen ausgesetzt sind
- In der Nähe starker Magnetfelder
- An sandigen oder staubigen Orten  
Achten Sie darauf, dass kein Sand oder Staub in die Kamera gelangt. Es könnte sonst zu einer Funktionsstörung der Kamera kommen, die in manchen Fällen nicht reparierbar ist.

## Info zum Transportieren

Setzen Sie sich nicht hin, wenn Sie die Kamera in die Gesäßtasche von Hose oder Rock gesteckt haben. Andernfalls kann es zu Fehlfunktionen oder Schäden an der Kamera kommen.

## Info zur Reinigung

### Reinigen des LCD-Monitors

Reinigen Sie den Monitor mit einem LCD-Reinigungskit (nicht mitgeliefert), um Fingerabdrücke, Staub usw. zu entfernen.

### Reinigen des Objektivs

Wischen Sie das Objektiv mit einem weichen Tuch ab, um Fingerabdrücke, Staub usw. zu entfernen.

### Reinigen des Kameragehäuses

Reinigen Sie das Kameragehäuse mit einem weichen, leicht mit Wasser angefeuchteten Tuch, und wischen Sie anschließend das Gehäuse mit einem trockenen Tuch ab. Verwenden Sie nicht die folgenden Mittel, weil sie die Oberfläche angreifen oder das Gehäuse beschädigen können.

- Chemikalien, wie z. B. Verdünnern, Benzin, Alkohol, Feuchttücher, Insektenbekämpfungsmittel, Sonnenschutzmittel usw.
- Berühren Sie die Kamera nicht, wenn eine der obigen Substanzen an Ihren Händen haftet.

- Lassen Sie die Kamera nicht längere Zeit mit Gummi oder Vinyl in Kontakt.

## Info zur Betriebstemperatur

Ihre Kamera ist für den Betrieb bei Temperaturen zwischen 0 °C und 40 °C ausgelegt. Es empfiehlt sich nicht, an extrem kalten oder heißen Orten aufzunehmen, bei denen die Temperaturen nicht im angegebenen Bereich liegen.

## Info zur Feuchtigkeitskondensation

Wenn die Kamera direkt von einem kalten an einen warmen Ort gebracht wird, kann sich Feuchtigkeit im Inneren und an der Außenseite der Kamera niederschlagen. Diese Feuchtigkeitskondensation kann eine Funktionsstörung der Kamera verursachen.

### Falls Feuchtigkeitskondensation auftritt

Schalten Sie die Kamera aus, und warten Sie etwa eine Stunde lang, bis die Feuchtigkeit verdunstet ist. Falls Sie versuchen, mit der Kamera aufzunehmen, während die Objektivlinsen noch beschlagen sind, erhalten Sie keine scharfen Bilder.

## Info zum internen wiederaufladbaren Speicherakku

Diese Kamera verfügt über einen internen wiederaufladbaren Akku, der sowohl bei ein- als auch ausgeschalteter Kamera den Speicher für die Datums- und Uhrzeiteinstellung sowie andere Einstellungen versorgt.

Dieser wiederaufladbare Akku wird ständig geladen, solange Sie die Kamera benutzen. Wird die Kamera jedoch nur für kurze Zeit benutzt, entlädt sich die Knopfzelle allmählich, und wenn die Kamera etwa einen Monat lang gar nicht benutzt wird, ist sie völlig erschöpft. In diesem Fall muss der wiederaufladbare Akku vor dem Verwenden der Kamera geladen werden.

Doch selbst wenn dieser wiederaufladbare Akku nicht aufgeladen ist, können Sie die Kamera benutzen, solange Sie nicht das Datum oder die Uhrzeit aufzeichnen wollen.

### Laden des internen wiederaufladbaren Speicherakkus

Setzen Sie Akkus mit ausreichend Kapazität in die Kamera ein, oder schließen Sie die Kamera über das Netzgerät (nicht mitgeliefert) an eine Netzsteckdose an, und lassen Sie sie mindestens 24 Stunden lang ausgeschaltet liegen.

# Technische Daten

## Kamera

### [System]

Bildwandler: 7,20-mm-(Typ 1/2,5)-Farb-CCD,

Primärfarbenfilter

Gesamtpixelzahl der Kamera:

ca. 7 410 000 Pixel

Effektive Pixelzahl der Kamera:

ca. 7 201 000 Pixel

Objektiv: 3x-Zoomobjektiv  $f = 5,8 - 17,4$  mm

(35 - 105 mm bei Umrechnung auf eine

35-mm-Kleinbildkamera) F2,8 ~ 4,8

Belichtungsregelung: Automatische Belichtung,

Szenenwahl (7 Modi)

Weißabgleich: Automatik, Tageslicht,

Bewölkung, Neonlampen, Glühlampen, Blitz

Dateiformat (DCF-kompatibel):

Standbilder: Exif Ver. 2.21 JPEG-kompatibel,

DPOF-kompatibel

Filme: AVI (Motion JPEG)

Speichermedien: Interner Speicher (ca. 24 MB),

„Memory Stick Duo“

Blitz: Blitzreichweite (Einstellung von ISO-

Empfindlichkeit (Index für empfohlene

Belichtung) auf Auto): ca. 0,5 bis 3,5 m (W)/

ca. 0,5 bis 2,0 m (T)

### [Ein- und Ausgangsbuchsen]

• (USB) · A/V OUT-Anschluss : Video,  
Audio (Mono), USB-Kommunikation

USB-Kommunikation:

Full-Speed USB (USB 2.0-kompatibel)

### [LCD-Monitor]

#### DSC-S650

LCD-Panel: 5,1 cm (Typ 2,0) TFT-Ansteuerung

Gesamtzahl der Bildpunkte: 115 200

(480×240) Punkte

#### DSC-S700

LCD-Panel: 6,0 cm (Typ 2,4) TFT-Ansteuerung

Gesamtzahl der Bildpunkte: 112 320

(480×234) Punkte

### [Stromversorgung, Allgemeines]

Stromversorgung: LR6-Alkalibatterien (Größe

AA) (2), 3 V

HR 15/51:HR6-Nickel-Metallhydrid-Akkus

(Größe AA) (2) (nicht mitgeliefert), 2,4 V

ZR6-Oxy-Nickel-Batterien (Größe AA) (2)

(nicht mitgeliefert), 3 V

Netzgerät AC-LS5K (nicht mitgeliefert),

4,2 V

Leistungsaufnahme (bei Aufnahme):

**DSC-S650**

1,2W

**DSC-S700**

1,2 W

Betriebstemperatur: 0 bis 40 °C

Lagertemperatur: -20 bis +60 °C

Abmessungen:

#### DSC-S650

91,0×61,0×26,5 mm

(B/H/T, ohne vorstehende Teile)

#### DSC-S700

91,0×61,0×25,1 mm (B/H/T, ohne

vorstehende Teile)

Gewicht:

#### DSC-S650

ca. 178 g (mit zwei Akkus und Handschlaufe

usw.)

#### DSC-S700

ca. 198 g (mit zwei Akkus und Handschlaufe

usw.)

Mikrofon: Monaural

Summer

Exif Print: Kompatibel

PRINT Image Matching III: Kompatibel

PictBridge: Kompatibel

Änderungen, die dem technischen Fortschritt  
dienen, bleiben vorbehalten.

## Markenzeichen

- **Cyber-shot** ist ein Markenzeichen der Sony Corporation.
- „Memory Stick“, , „Memory Stick PRO“, **MEMORY STICK PRO**, „Memory Stick Duo“, **MEMORY STICK DUO**, „Memory Stick PRO Duo“, **MEMORY STICK PRO DUO**, „Memory Stick Micro“, „MagicGate“ und **MAGICGATE** sind Markenzeichen der Sony Corporation.
- Microsoft, Windows und DirectX sind eingetragene Markenzeichen oder Markenzeichen der Microsoft Corporation in den Vereinigten Staaten und/oder anderen Ländern.
- Macintosh, Mac OS, iMac, iBook, PowerBook, Power Mac und eMac sind Markenzeichen oder eingetragene Markenzeichen der Apple Computer, Inc.
- Intel, MMX und Pentium sind Markenzeichen oder eingetragene Markenzeichen der Intel Corporation.
- Google ist ein eingetragenes Markenzeichen der Google, Inc.
- Außerdem sind die in dieser Anleitung verwendeten System- und Produktbezeichnungen im Allgemeinen Markenzeichen oder eingetragene Markenzeichen ihrer jeweiligen Entwickler oder Hersteller. Die Zeichen <sup>TM</sup> oder ® werden in dieser Anleitung jedoch nicht in allen Fällen verwendet.

## Nederlands

### WAARSCHUWING

Om het gevaar van brand of elektrische schokken te verkleinen, mag het apparaat niet worden blootgesteld aan regen of vocht.

### Voor klanten in Europa

Dit product is getest en voldoet aan de beperkingen die zijn uiteengezet in de EMC-richtlijn voor het gebruik van een verbindingkabel van minder dan 3 meter.

#### Let op

De elektromagnetische velden bij de specifieke frequenties kunnen het beeld en het geluid van dit apparaat beïnvloeden.

#### Kennisgeving

Als de gegevensoverdracht halverwege wordt onderbroken (mislukt) door statische elektriciteit of elektromagnetische storing, moet u de toepassing opnieuw starten of de verbindingkabel (USB, enzovoort) loskoppelen en opnieuw aansluiten.

### Verwijdering van oude elektrische en elektronische apparaten (Toepasbaar in de Europese Unie en andere Europese landen met gescheiden ophaalsystemen)



Het symbool op het product of op de verpakking wijst erop dat dit product niet als huishoudelijk afval mag worden behandeld. Het moet echter naar een plaats worden gebracht waar elektrische en elektronische apparatuur wordt gerecycled. Als u ervoor zorgt dat dit product op de correcte manier wordt verwijderd, voorkomt u voor mens en milieu negatieve gevolgen die zich zouden kunnen voordoen in geval van verkeerde afvalbehandeling. De recycling van materialen draagt bij tot het vrijwaren van natuurlijke bronnen. Voor meer details in verband met het recyclen van dit product, neemt u contact op met de gemeentelijke instanties, het bedrijf of de dienst belast met de verwijdering van huishoudafval of de winkel waar u het product hebt gekocht.

### Voor klanten in Nederland

Dit apparaat bevat een vast ingebouwde batterij die niet vervangen hoeft te worden tijdens de levensduur van het apparaat.

Raadpleeg uw leverancier indien de batterij toch vervangen moet worden.

De batterij mag alleen vervangen worden door vakbekwaam servicepersoneel.

Gooi de batterij niet weg maar lever deze in als klein chemisch afval (KCA).

Lever het apparaat aan het einde van de levensduur in voor recycling, de batterij zal dan op correcte wijze verwerkt worden.





Opmerkingen over het gebruik van de camera .....	4
<b>Aan de slag .....</b>	<b>6</b>
Bijgeleverde accessoires controleren .....	6
1 De batterijen/een "Memory Stick Duo" plaatsen (niet bijgeleverd) .....	7
2 De camera inschakelen/de klok instellen .....	9
<b>Beelden eenvoudig opnemen .....</b>	<b>10</b>
<b>Beelden weergeven/verwijderen .....</b>	<b>13</b>
<b>Aanduidingen op het scherm .....</b>	<b>15</b>
<b>De instellingen wijzigen – Menu/Setup .....</b>	<b>17</b>
Menu-items .....	18
Setup-items .....	19
<b>De computer gebruiken .....</b>	<b>21</b>
Ondersteunde besturingssystemen voor USB-verbinding en software (bijgeleverd) .....	21
Weergeven "Cyber-shot-handboek" .....	21
<b>Levensduur van accu en geheugencapaciteit .....</b>	<b>22</b>
Levensduur van de accu en aantal beelden dat kan worden opgenomen/ weergegeven .....	22
Aantal stilstaande beelden en opnameduur voor films .....	24
<b>Problemen oplossen .....</b>	<b>26</b>
Batterijen en stroomvoorziening .....	26
Stilstaande beelden/films opnemen .....	27
Beelden weergeven .....	27
<b>Voorzorgsmaatregelen .....</b>	<b>28</b>
<b>Technische gegevens .....</b>	<b>29</b>

---

## Opmerkingen over het gebruik van de camera

### Reservekopieën van het interne geheugen en de "Memory Stick Duo"

Schakel de camera niet uit en verwijder de batterijen of "Memory Stick Duo" niet als het toegangslampje brandt. Als u dit wel doet, kunnen de gegevens in het interne geheugen of op de "Memory Stick Duo" verloren gaan. Beveilig uw gegevens altijd door een reservekopie van de gegevens te maken.

### Opmerkingen over opnemen/weergeven

- Deze camera is niet stofdicht, spatbestendig of waterdicht. Lees het gedeelte "Voorzorgsmaatregelen" (pagina 28) door voordat u de camera gebruikt.
- Maak een proefopname om te controleren of de camera juist werkt voordat u eenmalige gebeurtenissen opneemt.
- Zorg ervoor dat de camera niet nat wordt. Water dat in de camera terechtkomt, kan een storing veroorzaken die niet in alle gevallen kan worden verholpen.
- Richt de camera niet naar de zon of ander fel licht. Dit kan storingen veroorzaken in uw camera.
- Gebruik de camera niet in de buurt van sterke radiogolven of straling. De camera kan dan mogelijk niet correct opnemen of weergeven.
- Als u de camera op zanderige of stoffige plaatsen gebruikt, kunnen storingen optreden.
- Als er vocht op de camera condenseert, moet u dit verwijderen voordat u de camera gebruikt (pagina 28).
- Schud de camera niet en sla er niet tegenaan. Er kunnen zich storingen voordoen en mogelijk kunt u geen opnamen maken. Daarnaast kan het opnamemedium onbruikbaar worden of kunnen de beeldgegevens worden beschadigd of verloren gaan.

- Reinig het oppervlak van de flitser voor gebruik. Door de hitte die vrijkomt bij het afgaan van de flitser, kan vuil op het oppervlak van de flitser verkleuren of vastplakken op dit oppervlak, waardoor onvoldoende licht het voorwerp bereikt.

### Opmerkingen over het LCD-scherm

- Het LCD-scherm is vervaardigd met precisietechnologie, waardoor meer dan 99,99% van de pixels operationeel is. Soms kunnen er op het LCD-scherm echter zwarte stipjes en/of heldere stipjes (wit, rood, blauw of groen) permanent zichtbaar zijn. Dit is normaal en heeft geen enkele invloed op het opgenomen beeld.

### Compatibiliteit van beeldgegevens

- Deze camera is conform met DCF (Design rule for Camera File system), de universele standaard vastgesteld door JEITA (Japan Electronics and Information Technology Industries Association).
- Er worden geen garanties gegeven dat beelden die met deze camera zijn opgenomen, kunnen worden weergegeven op andere apparatuur, of dat beelden die met andere apparatuur zijn opgenomen of bewerkt, kunnen worden weergegeven op deze camera.

### Waarschuwing voor auteursrechten

Televisieprogramma's, films, videobanden en ander materiaal zijn mogelijk beschermd door auteursrechten. Het zonder toestemming opnemen van dergelijk materiaal kan in strijd zijn met de auteursrechtwetgeving.

### Geen compensatie voor de inhoud van de opnamen

Opnamen worden niet vergoed, zelfs niet als deze niet kunnen worden opgenomen of weergegeven door een storing in de camera, opnamemedium, enzovoort.

## **Over illustraties**

De illustraties in dit handboek zijn van de DSC-S650 tenzij anders vermeld.

# Aan de slag

## Bijgeleverde accessoires controleren

- LR6-alkalinebatterijen (AA-formaat) (2)
- Specifieke USB-kabel (1)

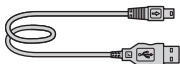

- Specifieke A/V-kabel (1)

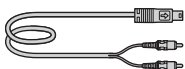

- Polsriem (1)



- CD-ROM (Cyber-shot-software/"Cyber-shot-handboek") (1)
- Gebruiksaanwijzing (deze handleiding) (1)

Bevestig de riem om te voorkomen dat de camera wordt beschadigd door een val, enzovoort.

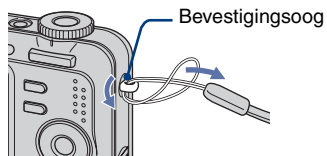

# 1 De batterijen/een "Memory Stick Duo" plaatsen (niet bijgeleverd)

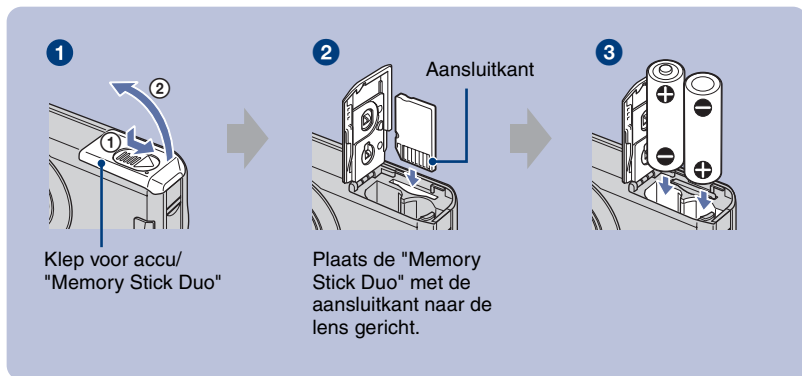

- 1 Open de klep voor de accu/"Memory Stick Duo".
- 2 Plaats de "Memory Stick Duo" (niet bijgeleverd) tot deze vastklikt.
- 3 Zorg ervoor dat +/- overeenkomt en plaats de batterijen.
- 4 Sluit de klep voor de accu/"Memory Stick Duo".

## Als er geen "Memory Stick Duo" is geplaatst

Beelden worden opgenomen/weergegeven met het interne geheugen (ongeveer 24 MB).

## Batterijen die u kunt en niet kunt gebruiken in de camera

Type batterij	bijgeleverd	ondersteund	oplaadbaar
LR6-alkalinebatterijen (AA-formaat)	○	○	–
HR 15/51:HR6-nikkel-metaalhydridebatterijen (AA-formaat)* <sup>1</sup>	–	○	○
ZR6 primaire oxy-nikkelbatterij (AA-formaat)	–	○	–
Mangaanbatterijen* <sup>2</sup>	–	–	–
Lithiumbatterijen* <sup>2</sup>	–	–	–
Nikkel-cadmiumbatterijen* <sup>2</sup>	–	–	–

\*<sup>1</sup> NH-AA-2DB-dubbelpak, enzovoort.

\*<sup>2</sup> Een juiste werking kan niet worden gegarandeerd als het voltage plotseling daalt of als er problemen optreden wegens de batterij.





## WAARSCHUWING

De batterij kan ontploffen of lekken als er verkeerd mee wordt omgegaan. Niet opladen, demonteren of in vuur gooien.

Controleer de geldigheidsdatum (maand-jaar) die op de batterijen staat.

## De resterende acculading controleren

Druk op POWER om de tijd in te schakelen en te controleren op het LCD-scherm.

Aanduiding voor resterende acculading				
Richtlijnen resterende acculading	Voldoende geladen	Accu halfvol	Accu bijna leeg, opnemen/weergeven stopt weldra.	Vervang de batterijen door nieuwe of volledig opgeladen nikkel-metaalhydridebatterijen. (Het waarschuwingslampje knippert.)

- De resterende tijd die wordt weergegeven, kan onjuist zijn onder bepaalde omstandigheden.
- Als u alkaline-/oxy-nikkelbatterijen gebruikt, is het mogelijk dat de aanduiding voor de resterende acculading niet de juiste informatie weergeeft.
- Als u de netspanningsadapter (niet bijgeleverd) gebruikt, wordt de aanduiding voor de resterende acculading niet weergegeven.

## De accu verwijderen/"Memory Stick Duo"

Open de klep voor de accu/"Memory Stick Duo".

### "Memory Stick Duo"

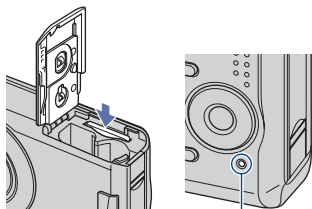

Toegangslampje

### Batterijen

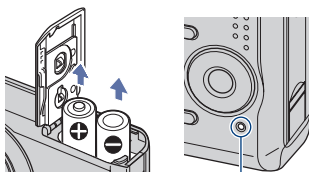

Toegangslampje

- Controleer of het toegangslampje niet brandt en duw de "Memory Stick Duo" één keer in.
- Laat de batterijen niet vallen.
- Open de klep voor de batterijen niet of schakel de camera niet uit wanneer het toegangslampje brandt. Als u dat wel doet, kunnen alle gegevens worden vernietigd.

## 2 De camera inschakelen/de klok instellen

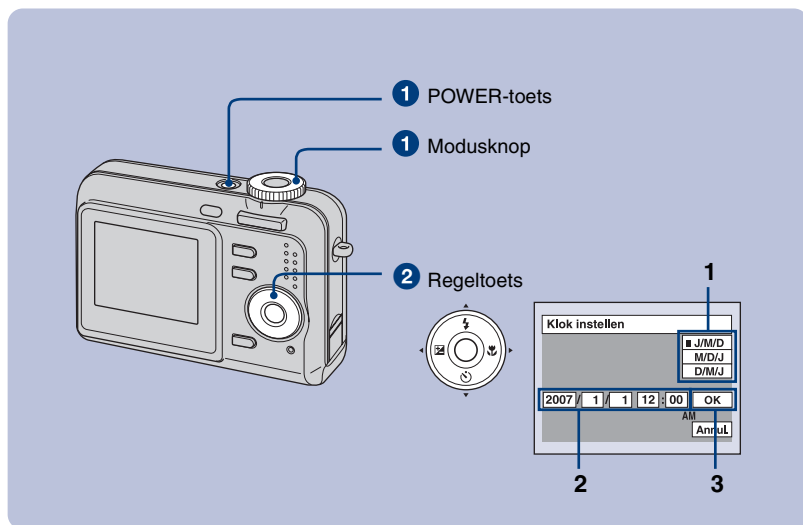

**1** Selecteer  met de modusknop en druk vervolgens op de POWER-toets.

**2** Stel de klok in met de regeltoets.

- 1 Selecteer de datumnotatie met ▲/▼ en druk vervolgens op ●.
- 2 Selecteer elk item met ◀/▶, stel de numerieke waarde in met ▲/▼ en druk vervolgens op ●.
- 3 Selecteer [OK] met ▶ en druk vervolgens op ●.

### De datum en tijd wijzigen

Selecteer [Klokinstel.] in het  (Setup)-scherm (pagina 17).

### De camera inschakelen

- Het scherm Clock Set wordt elke keer weergegeven als u de camera inschakelt, tenzij u de klok instelt.
- Als de camera op de accu werkt en u deze gedurende drie minuten niet bedient, wordt de camera automatisch uitgeschakeld om te voorkomen dat de batterijen leeglopen (Automatische uitschakelfunctie).

# Beelden eenvoudig opnemen

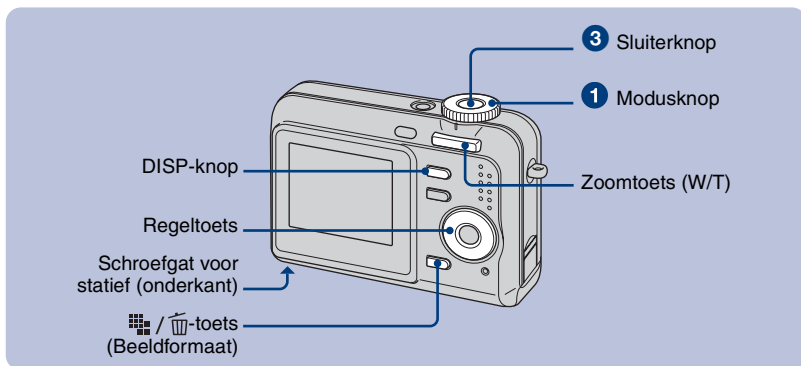

## 1 Selecteer een functie met de modusknop.

**Stilstaand beeld (Automatische instelfunctie):** Selecteer .

**Film:** Selecteer .

## 2 Houd de camera stil en houd uw armen langs uw zij.



Plaats het onderwerp in het midden van het zoekframe.

## 3 Maak een foto met de sluitersknop.

### Stilstaand beeld:

**1** Houd de sluitersknop half ingedrukt om het beeld scherp te stellen.

De aanduiding ● (AE/AF-vergrendeling) (groen) knippert, u hoort een pieptoon, de aanduiding houdt op met knipperen en blijft branden.

**2** Druk de sluitersknop volledig in.

U hoort het geluid van de sluiters.

Aanduiding voor AE/AF-vergrendeling

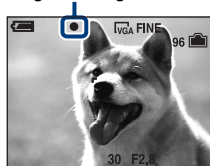

### Film:







Druk de sluitersknop volledig in.



Als u wilt stoppen met opnemen, drukt u de sluitersknop nogmaals volledig in.



## De functie voor stilstaande beelden selecteren

Zet de modusknop op de gewenste functie.

	Automatische instelfunctie	Hiermee kunt u gemakkelijk opnemen terwijl de instellingen automatisch worden aangepast.
	Geprogrammeerde automatische opnamefunctie	Hiermee kunt u opnemen terwijl de belichting automatisch wordt aangepast (zowel de sluitertijd als de diafragma waarde). U kunt ook verschillende instellingen selecteren met het menu.
	Hoge gevoeligheid	Beelden opnemen zonder flits, zelfs bij weinig licht.
	Soft Snap	De huid van een persoon opnemen met een warmer uitzicht.
	Schemerportret	Scherpe beelden opnemen van personen in een donkere ruimte zonder aan nachtelijke sfeer in te boeten.
	Schemer	Nachtelijke scènes opnemen zonder aan nachtelijke sfeer in te boeten.
	Landschap	Scherpstellen op een onderwerp in de verte.

	Strand	Wanneer u beelden van het water of het strand maakt, wordt de blauwe kleur van het water levendiger in beeld gebracht.
	Sneeuw	Wanneer u beelden van sneeuwlandschappen maakt, is het wit duidelijker te zien.

## De zoomfunctie gebruiken

Druk op de zoomtoets.

- Wanneer de zoomvergrotingsfactor hoger wordt dan 3x, gebruikt de camera de digitale zoomfunctie.
- U kunt de zoomvergrotingsfactor niet wijzigen wanneer u filmt.

## Flitser (Een flitsfunctie selecteren voor stilstaande beelden)

Druk herhaaldelijk op  op de regeltoets tot de gewenste functie is geselecteerd.

(Geen aanduiding): Flitser Auto

Gaat af wanneer er niet voldoende licht is (standaardinstelling).

: Altijd flitsen

SL: Lgz synchro (Altijd flitsen)

De sluitertijd is lang in een donkere omgeving om de achtergrond helder op te kunnen nemen die buiten het bereik is van het flitslicht.

: Niet flitsen

## Macro (Close-upopname maken)

Druk op  op de regeltoets.

Druk nogmaals op  om te annuleren.

(Geen aanduiding): Macro Uit

: Macro Aan (W-kant: ongeveer 5 cm of verder, T-kant: ongeveer 35 cm of verder)

## De zelfontspanner gebruiken

Druk herhaaldelijk op  op de regeltoets tot de gewenste functie is geselecteerd.





(Geen aanduiding): De zelfontspanner niet gebruiken

 10: De zelfontspanner met een vertraging van 10 seconden instellen

 2: De zelfontspanner met een vertraging van 2 seconden instellen

Druk op de sluiterknop, het zelfontspannerlampje knippert en u hoort een pieptoon tot de sluitert werkt.

## EV (De belichting aanpassen)





Druk op  op de regeltoets () en druk vervolgens op / om de belichting aan te passen.



Naar +: maakt het beeld helderder.







Naar -: maakt het beeld donkerder.

Als u de EV-aanpassingsbalk wilt uitschakelen, drukt u nogmaals op de -toets.

## / Het formaat van stilstaande beelden wijzigen

Druk op  /  (Beeldformaat) en druk vervolgens op / om het formaat te selecteren.

Als u het menu Beeldformaat wilt uitschakelen, drukt u nogmaals op de  / -toets.

Beeldformaat	Richtlijnen
 7M	Max. formaat is A3 (11x17")
 3:2	Net als beeldverhouding 3:2
 5M	Max. formaat is A4 (8x10")
 3M	Max. formaat is 13x18cm (5x7")
 2M	Max. formaat is 10x15cm (4x6")
 VGA	Voor e-mail
 16:9	Weergeven op 16:9 HDTV

## Het aantal stilstaande beelden dat kan worden opgenomen en de opnameduur voor films

Het aantal stilstaande beelden dat kan worden opgenomen, is afhankelijk van het geselecteerde beeldformaat.

Stilstaande beelden

Maximale aantal opneembare beelden



Films

Maximale opnameduur



- Het aantal opneembare beelden en de opnameduur zijn afhankelijk van de opnameomstandigheden.

# Beelden weergeven/verwijderen

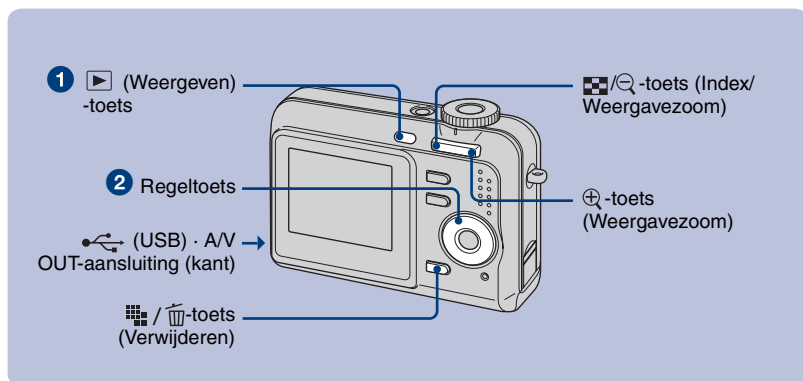

## 1 Druk op (Weergeven).

Als u op de (Weergeven)-toets drukt wanneer de camera is uitgeschakeld, wordt de camera ingeschakeld in de weergavefunctie. Als u nogmaals drukt, wordt er naar de opnamefunctie geschakeld.

## 2 Selecteer een beeld met op de regeltoets.

### Film:

Druk op om een film af te spelen. (Druk nogmaals op om het afspelen te stoppen.)

Druk op als u wilt snel vooruitspoelen, druk op om terug te spoelen. (Druk op om terug te keren naar normaal afspelen.)

• U kunt niet naar het geluid luisteren met deze camera wanneer een film wordt weergegeven. Om naar het geluid te luisteren, moet u externe uitgangen zoals een tv, luidspreker enz. aansluiten.

## Beelden verwijderen

1 Geef het beeld weer dat u wilt verwijderen en druk op (Verwijderen).

2 Selecteer [Wissen] met en druk vervolgens op .

## Een vergroot beeld weergeven (Weergavezoom)

Druk op wanneer een stilstaand beeld wordt weergegeven.

Druk op om het zoomen ongedaan te maken.

Pas de grootte aan: ///















Weergavezoom annuleren:

## Indexscherm weergeven

Druk op (Index) en selecteer een beeld met ///. Als u het volgende (vorige) indexscherm wilt weergeven, drukt u op .

Als u wilt terugkeren naar het scherm met één beeld, drukt u op .

## Beelden verwijderen in de indexfunctie

- 1 Druk terwijl een indexscherm wordt weergegeven, op  /  (Verwijderen) en selecteer [Kiezen] met  /  op de regeltoets en druk op .
- 2 Selecteer het beeld dat u wilt verwijderen met  /  /  /  en druk op  om de aanduiding  (Verwijderen) weer te geven op het geselecteerde beeld.
- 3 Druk op  /  (Verwijderen).
- 4 Selecteer [OK] met  en druk vervolgens op .

## Beelden bekijken op een televisiescherm

Sluit de de camera aan op de tv met de specifieke A/V-kabel (bijgeleverd).

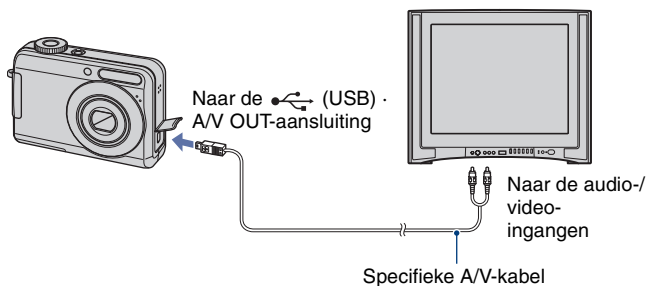

# Aanduidingen op het scherm

Telkens u op de DISP-knop drukt, worden de displaygegevens en de aanduiding in- en uitgeschakeld.

## Bij opname van stilstande beelden

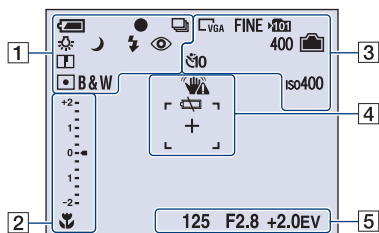

## Bij opname van films

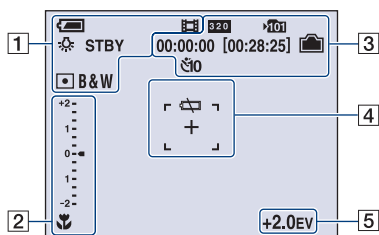

## Bij weergave

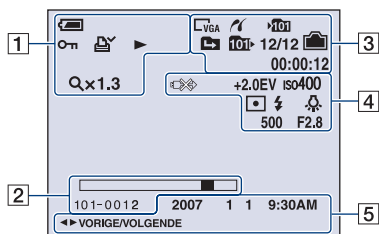





1









	Resterende acculading
	AE/AF-vergrendeling
	Opnamefunctie
	Witbalans
	Stand-by/film opnemen
	Modusknop (Scènekeuze)
	Modusknop (Autom. Programma)
	Camerafunctie
	Weergavefunctie
	Flitsfunctie
	Flitser wordt opgeladen
	Zoomvergrotingsfactor
	Rode-ogeneffect beperken
	Sharpness
	Lichtmeetfunctie
	Kleurfunctie
	Protect
	Afdrukmarkering (DPOF)
	Zoomvergrotingsfactor
	Weergeven

NL





2

	Macro
	EV-aanpassingsbalk
 Donkerder  Helderder	EV aanpassen
101-0012	Map-bestandsnummer
	Weergavebalk

3

	PictBridge-aansluiting
	Beeldformaat
FINE STD	Beeldkwaliteit
	Opnamemap
	Map wijzigen
	Weergavemap
	Aanduiding voor resterende capaciteit van intern geheugen
	Resterende capaciteit van "Memory Stick"
00:00:00 [00:28:25]	Opnameduur [maximale opnameduur]
400	Resterend aantal opneembare beelden
	Zelfontspanner
iso400	ISO-waarde
12/12	Beeldnummer/aantal beelden opgenomen in geselecteerde map
00:00:12	Teller

4

	Trillingswaarschuwing
	Waarschuwing voor zwakke accu
	PictBridge-aansluiting
+2.0EV	Belichtingswaarde
iso400	ISO-waarde
	Lichtmeetfunctie
	Flitser
	Witbalans
+	Dradenkruis van de puntlichtmeting
	AF-bereikzoekerframe
500	Sluittijd
F2.8	Diafragma waarde

5

125	Sluittijd
F2.8	Diafragma waarde
+2.0EV	Belichtingswaarde
2007 1 1 9:30 AM	Opnamedatum/-tijd van het weergavebeeld
	Beelden selecteren
	Menu

# De instellingen wijzigen – Menu/Setup

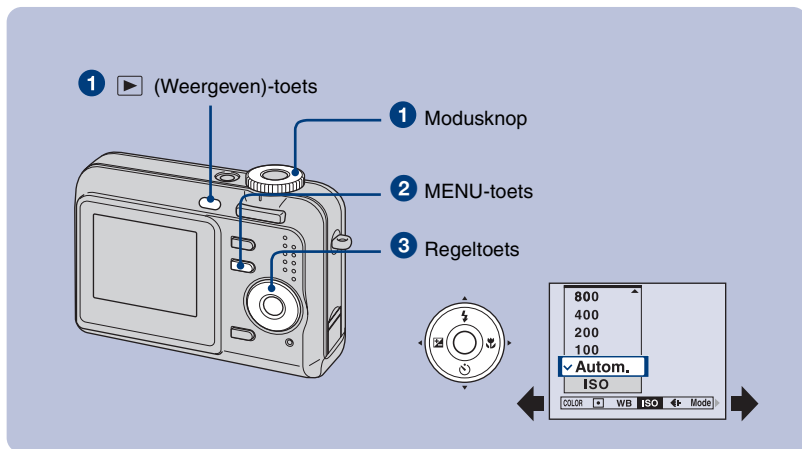

## 1 Opnemen: schakel de camera in en zet de modusknop op de gewenste functie.

Weergeven: druk op (Weergeven)-toets.

Verschillende items zijn beschikbaar, afhankelijk van de stand van de modusknop en de functie opnemen/weergeven.

## 2 Druk op MENU om het menu weer te geven.

## 3 Selecteer het gewenste menu-item met ◀/▶ op de regeltoets.

- Als het gewenste item niet zichtbaar is, houdt u ◀/▶ ingedrukt totdat het op het scherm wordt weergegeven.
- Druk op ● wanneer u een item hebt geselecteerd in de weergavefunctie.

## 4 Selecteer een instelling met ▲/▼.

De instelling die u selecteert, wordt groter weergegeven en wordt ingesteld.

## 5 Druk op MENU om het menu uit te schakelen.

### ! Een Setup-item selecteren

Houd MENU ingedrukt of selecteer (Setup) in stap 3 en druk vervolgens op ▶.



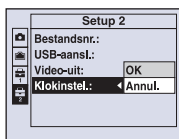

Selecteer het item dat u wilt instellen met ▲/▼/◀/▶ en druk vervolgens op ●.









## Menu-items

De beschikbare menu-items zijn afhankelijk van de stand van de modusknop en de instellingen. Alleen de beschikbare items worden op het scherm weergegeven.

### Menu voor opnemen

COLOR (Kleurfunctie)	Verandert de levendigheid van het beeld of voegt speciale effecten toe.
 (Lichtmeetfun.)	De lichtmeetfunctie selecteren.
WB (Witbalans)	De kleurtinten aanpassen.
ISO	De lichtgevoeligheid selecteren.
 (Beeldkwaliteit)	De kwaliteit voor stilstaande beelden selecteren.
Mode (Opn.functie)	De functie voor continu opnemen selecteren.
 (Flitsniveau)	De hoeveelheid flitslicht instellen.
 (Scherpte)	De scherpte van het beeld regelen.
 (Setup)	De Setup-items wijzigen.

### Menu voor weergeven

 (Map)	Selecteert de map om beelden te bekijken.
 (Beveiligen)	Voorkomen dat gegevens per ongeluk worden gewist.
DPOF	Een afdrukmarkering toevoegen.
 (Afdrukken)	Beelden afdrukken met een PictBridge-compatibele printer.
 (Dia)	Een reeks beelden afspelen.
 (Ander form.)	Het beeldformaat van een opgenomen beeld wijzigen.
 (Roteren)	Een stilstaand beeld roteren.
 (Setup)	De Setup-items wijzigen.



## Setup-items

### Camera

Digitale zoom	De digitale zoomfunctie selecteren.
Functiegids	De beschrijving van functies weergeven wanneer u de camera bedient.
Rode-ogeneff.	Het rode-ogeneffect beperken bij gebruik van de flitser.
Auto Review	Het opgenomen beeld onmiddellijk na de opname twee seconden op het scherm weergeven.

### Intern geheugen-tool

Formatteren	Het interne geheugen formatteren.
-------------	-----------------------------------

### Memory Stick tool

Formatteren	De "Memory Stick Duo" formatteren.
Opnamemap maken	Een map op een "Memory Stick Duo" maken waarin beelden worden opgenomen.
Opnamemap wijz.	De huidige opnamemap wijzigen.
Kopiëren	Alle beelden die in het interne geheugen zijn opgeslagen, kopiëren naar een "Memory Stick Duo".

### Setup 1

LCD-verlicht	De helderheid van de achtergrondverlichting van het LCD-scherm selecteren wanneer u de camera gebruikt met batterijen.
Pieptoon	Het geluid selecteren dat wordt weergegeven wanneer u de camera bedient.
 Taal	De taal selecteren waarin de menu-items, waarschuwingen en berichten worden weergegeven.
Initialiseren	Alle instellingen terugzetten op de standaardinstellingen.

### Setup 2

Bestandsnr.	De methode selecteren op basis waarvan bestandsnummers worden toegewezen aan beelden.
USB-aansl.	Met deze instelling kunt u de USB-functie selecteren die moet worden gebruikt wanneer de camera wordt aangesloten op een computer of een PictBridge-compatibele printer met de specifieke USB-kabel.
Video-uit	Het video-uitgangssignaal instellen overeenkomstig het televisiekleursysteem van de aangesloten videoapparatuur.

---

Klokinstel.

De datum en tijd instellen.

---

# De computer gebruiken

U kunt beelden die u met camera hebt opgenomen, weergeven op de computer. Met de software kunt u stilstande beelden en films van de camera ook optimaal benutten. Voor meer informatie, raadpleeg "Cyber-shot-handboek".

## Ondersteunde besturingssystemen voor USB-verbinding en software (bijgeleverd)

	Voor Windows-gebruikers	Voor Macintosh-gebruikers
USB-verbinding	Windows 2000 Professional, Windows XP Home Edition of Windows XP Professional	Mac OS 9.1/9.2/ Mac OS X (v10.1 tot v10.4)
Toepassing "Picture Motion Browser"	Windows 2000 Professional, Windows XP Home Edition of Windows XP Professional	niet compatibel

- Moet bij levering onder het bovenstaande besturingssysteem worden geïnstalleerd.
- Als uw besturingssysteem geen USB-aansluitingen ondersteunt, gebruik dan een Memory Stick-lezer/-schrijver.
- Raadpleeg het "Cyber-shot-handboek" voor meer informatie over de gebruiksomgeving voor Cyber-shot-software, "Picture Motion Browser".

NL

## Weergeven "Cyber-shot-handboek"

### Voor Windows-gebruikers

- 1 Schakel de computer in en plaats de CD-ROM (bijgeleverd) in het CD-ROM-station.  
Het onderstaande scherm wordt weergegeven.



Als u op de knop [Cyber-shot Handbook] klikt, wordt het scherm voor het kopiëren van het "Cyber-shot-handboek" weergegeven. Volg de instructies op het scherm om te kopiëren.

- 2 Nadat de installatie is voltooid, kunt u dubbelklikken op de snelkoppeling op het bureaublad.

### Voor Macintosh-gebruikers

- 1 Schakel de computer in en plaats de CD-ROM (bijgeleverd) in het CD-ROM-station.  
Selecteer de map "Handboek" en kopieer "Handbook.pdf" opgeslagen in de map "NL" naar uw computer.
- 2 Nadat het kopiëren is voltooid, dubbelklikt u op "Handbook.pdf".

# Levensduur van accu en geheugencapaciteit

## Levensduur van de accu en aantal beelden dat kan worden opgenomen/weergegeven

De tabellen tonen het aantal beelden dat bij benadering kan worden opgenomen/weergegeven en de levensduur van de accu wanneer u beelden opneemt in de stand [Normaal] met volledig opgeladen batterijen bij een omgevingstemperatuur van 25°C. Bij het aantal beelden dat kan worden opgenomen of weergegeven, wordt er rekening mee gehouden dat de "Memory Stick Duo" zo nodig moet worden verwisseld. Houd er rekening mee dat afhankelijk van de gebruiksomstandigheden de werkelijke aantallen lager kunnen liggen dan in de tabel wordt aangegeven.

- De batterijlading neemt af naarmate deze langer wordt gebruikt en tevens met het verstrijken van de tijd.
- Het aantal beelden dat kan worden opgenomen/weergegeven en de levensduur van de accu nemen af onder de volgende omstandigheden:
  - De omgevingstemperatuur is laag.
  - De flitser wordt vaak gebruikt.
  - De camera wordt vaak in- en uitgeschakeld.
  - De zoomfunctie wordt vaak gebruikt.
  - De helderheid van de achtergrondverlichting van het LCD-scherm is ingesteld op de maximale waarde.
  - De accu is bijna leeg.
- De waarden die voor alkalinebatterijen worden getoond, zijn gebaseerd op commerciële normen en zijn niet van toepassing op alkalinebatterijen in alle omstandigheden. De waarden kunnen verschillen afhankelijk van de fabrikant/het type van de batterij, de omstandigheden, productinstellingen, enz.
- De bijgeleverde alkalinebatterij is alleen voor proefgebruik. Het is mogelijk dat u een bijkomende batterij moet kopen wanneer u de camera regelmatig gebruikt.

## Bij opname van stilstaande beelden

Batterij	Aantal beelden	Levensduur accu (min.)
DSC-S650		
Alkaline	Ongeveer 100	Ongeveer 50
NH-AA-DB (Ni-MH)	Ongeveer 460	Ongeveer 230
DSC-S700		
Alkaline	Ongeveer 100	Ongeveer 50
NH-AA-DB (Ni-MH)	Ongeveer 460	Ongeveer 230

- Opnemen in de volgende situaties:
  -  (Beeldkwaliteit) is ingesteld op [Fijn].
  - Er wordt elke 30 seconden één keer opgenomen.
  - De zoomfunctie wordt beurtelings tussen de uiterste W- en T-kant geschakeld.
  - De flitser gaat elke twee keer eenmaal af.
  - De stroom wordt elke tien keer eenmaal in- en uitgeschakeld.
- De meetmethode is gebaseerd op de CIPA-norm.  
(CIPA: Camera & Imaging Products Association)
- Het aantal beelden/de levensduur van de accu is niet afhankelijk van het beeldformaat.

## Bij weergave van stilstaande beelden

Batterij	Aantal beelden	Levensduur accu (min.)
DSC-S650		
Alkaline	Ongeveer 7000	Ongeveer 350
NH-AA-DB (Ni-MH)	Ongeveer 10600	Ongeveer 530
DSC-S700		
Alkaline	Ongeveer 7000	Ongeveer 350
NH-AA-DB (Ni-MH)	Ongeveer 10600	Ongeveer 530

- Weergeven van afzonderlijke beelden op volgorde met intervallen van drie seconden

## Bij opname van films

Batterij	Levensduur accu (min.)
DSC-S650	
Alkaline	Ongeveer 50
NH-AA-DB (Ni-MH)	Ongeveer 200
DSC-S700	
Alkaline	Ongeveer 50
NH-AA-DB (Ni-MH)	Ongeveer 200

## Aantal stilstaande beelden en opnameduur voor films

Het aantal stilstaande beelden en de opnameduur voor films zijn afhankelijk van de opnameomstandigheden en de opnamemedia.

- Zie pagina 12 voor meer informatie over het beeldformaat.

### Het aantal stilstaande beelden (zie de bovenste regel voor de beeldkwaliteit [Fijn] en de onderste regel voor [Standaard].)

(Eenheden: beelden)

Capaciteit Formaat	Intern geheugen	"Memory Stick Duo" geformatteerd met deze camera						
	Ongeveer 24 MB	64MB	128MB	256MB	512MB	1GB	2GB	4GB
7M	6	18	37	67	137	279	573	1132
	13	36	73	132	268	548	1125	2223
3:2	6	18	37	67	137	279	573	1132
	13	36	73	132	268	548	1125	2223
5M	9	25	51	92	188	384	789	1559
	17	48	96	174	354	723	1482	2928
3M	15	41	82	148	302	617	1266	2501
	27	74	149	264	537	1097	2250	4447
2M	24	66	133	238	484	988	2025	4002
	45	123	246	446	907	1852	3798	7504
VGA	146	394	790	1428	2904	5928	12154	24014
	241	637	1276	2400	4802	9762	19661	39334
16:9	24	66	133	238	484	988	2025	4002
	45	123	246	446	907	1852	3798	7504

- Het vermelde aantal beelden is van toepassing als [Mode] is ingesteld op [Normaal].
- Als het aantal resterende opneembare beelden groter is dan 9.999, wordt de aanduiding ">9999" weergegeven.
- U kunt het formaat van de beelden later wijzigen ([Ander form.], pagina 18).
- Een "Memory Stick Duo" kan tot 40.000 beelden op deze camera bevatten. Als er al 40.000 beelden zijn opgeslagen op de "Memory Stick Duo", kunt u geen beelden meer opnemen met deze camera. Bovendien kan de "Memory Stick Duo" de beelden niet weergeven wanneer er meer dan 40.000 beelden op deze camera zijn opgeslagen.

## De opnameduur voor films bij benadering

(Eenheden: uur : minuten : seconden)

Capaciteit Formaat	Intern geheugen	"Memory Stick Duo" geformatteerd met deze camera						
	Ongeveer 24MB	64MB	128MB	256MB	512MB	1GB	2GB	4GB
320×240	0:01:00	0:02:50	0:05:50	0:10:40	0:21:40	0:44:20	1:31:00	3:00:00

- De beeldverhouding van het filmframe is 320×240.
- Op elk bestand kunt u voor ongeveer 2 GB films opnemen. Als er ongeveer 2 GB op het bestand wordt opgenomen, stopt de camera automatisch met opnemen.
- Wanneer beelden die zijn opgenomen met eerdere Sony-modellen, op deze camera worden weergegeven, kan de weergave afwijken van het werkelijke beeldformaat.

# Problemen oplossen

Als u problemen ondervindt met de camera, kunt u de volgende oplossingen proberen.

**1 Controleer de onderstaande items en raadpleeg het "Cyber-shot-handboek" (PDF).**

**2 Verwijder de batterijen uit de camera, plaats deze na ongeveer een minuut terug en schakel de camera in.**

**3 Herstel de standaardinstellingen (pagina 19).**

**4 Neem contact op met uw Sony-handelaar of de plaatselijke technische dienst van Sony.**

Wanneer u de camera opstuurt voor reparatie, stemt u er automatisch mee in dat de beeldgegevens in het interne geheugen worden gecontroleerd.

## Batterijen en stroomvoorziening

**De aanduiding voor resterende batterijlading is onjuist, of er wordt voldoende resterende batterijlading aangegeven, maar de lading wordt te snel verbruikt.**

- Dit kan gebeuren wanneer u de camera op een zeer warme of koude plaats gebruikt.
- Als u alkaline-/oxy-nikkelbatterijen (niet bijgeleverd) gebruikt, is het mogelijk dat de aanduiding voor de resterende acculading niet de juiste informatie weergeeft.
- De batterijen zijn leeg. Plaats nieuwe batterijen of geladen nikkel-metaalhydridebatterijen (niet bijgeleverd) (pagina 7).
- Als u nikkel-metaalhydridebatterijen gebruikt, zijn de polen van de batterijen of van de aansluitingen van de klep voor de batterijen vuil zodat de batterijen niet voldoende kunnen worden geladen. Maak deze schoon met bijvoorbeeld een wattenstaafje.
- Als u nikkel-metaalhydridebatterijen gebruikt, verschilt de weergegeven resterende tijdsduur van de werkelijke tijdsduur als gevolg van het geheugeneffect, enzovoort. Verbruik de batterijlading volledig en laad vervolgens de batterijen volledig op zodat de weergegeven tijdsduur juist is.
- De batterijen hebben het einde van de levensduur bereikt. Vervang de batterijen door nieuwe.

**De batterijen lopen te snel leeg.**

- U gebruikt de camera op een zeer koude plaats.
- De batterijen hebben het einde van de levensduur bereikt. Vervang de batterijen door nieuwe.
- Als u nikkel-metaalhydridebatterijen gebruikt, laad ze dan voldoende op.

**De camera wordt automatisch uitgeschakeld als u de klep voor de batterijen/"Memory Stick Duo" opent.**

- Dit is normaal. Schakel de camera uit voordat u de klep voor de batterijen/"Memory Stick Duo" opent.



---

## De camera kan niet worden ingeschakeld.

- Plaats de batterijen op de juiste manier (pagina 7).
- Sluit de netstroomadapter correct aan (niet bijgeleverd).
- De batterijen zijn leeg. Plaats nieuwe batterijen of geladen nikkel-metaalhydridebatterijen (pagina 7).
- De batterijen hebben het einde van de levensduur bereikt. Vervang de batterijen door nieuwe.









---

## De camera wordt plotseling uitgeschakeld.

- Als de camera is ingeschakeld en u deze gedurende drie minuten niet bedient, wordt de camera automatisch uitgeschakeld om te voorkomen dat de batterijen leeglopen. Schakel de camera opnieuw in (pagina 9).
- De batterijen zijn leeg. Plaats nieuwe batterijen of geladen nikkel-metaalhydridebatterijen (pagina 7).

## Stilstaande beelden/films opnemen

### De camera kan geen beelden opnemen.

- Controleer de resterende opslagcapaciteit van het interne geheugen of de "Memory Stick Duo" (pagina's 24, 25). Als deze vol is, voert u een van de volgende handelingen uit:
  - Verwijder overbodige beelden (pagina 13).
  - Plaats een andere "Memory Stick Duo".
- U gebruikt de "Memory Stick Duo" met de schrijfbeveiligingsschakelaar in de stand LOCK. Zet de schakelaar in de stand voor opnemen.
- Tijdens het opladen van de flitser kunt u geen beelden opnemen.
- Zet de modusknop op , P, , , , ,  of  als u stilstaande beelden opneemt.
- Zet de modusknop op  wanneer u films wilt opnemen.

---

### Er kunnen geen data aan de beelden worden toegevoegd.

- Met deze camera kunt u geen data toevoegen aan beelden. U kunt beelden printen of bewaren met de datum toegevoegd door de "Picture Motion Browser" te gebruiken.

## Beelden weergeven

### De camera kan geen beelden weergeven.

- Druk op  (Weergeven)-toets (pagina 13).
- De naam van de map of het bestand is gewijzigd op de computer.
- Wanneer een beeldbestand is bewerkt door een computer of wanneer het beeldbestand is opgenomen met een ander cameramodel dan het model van uw camera, kan weergave op uw camera niet worden gegarandeerd.
- De camera is ingesteld op de USB-functie. Annuleer de USB-verbinding.

# Voorzorgsmaatregelen

## Gebruik/bewaar de camera niet op de volgende plaatsen

- Op een zeer warme, koude of vochtige plaats  
Op plaatsen, zoals een in de zon geparkeerde auto, kan de behuizing van de camera door de hitte vervormen, waardoor een storing kan optreden.
- In direct zonlicht of in de buurt van een verwarmingsbron  
De behuizing van de camera kan verkleuren of vervormen, waardoor een storing kan optreden.
- Op plaatsen die worden blootgesteld aan trillingen
- In de buurt van sterke magnetische velden
- Op zanderige of stoffige plaatsen  
Let op dat er geen zand of stof in de camera terecht komt. Hierdoor kan in de camera een storing optreden en in bepaalde gevallen kan deze storing niet worden verholpen.

## Meenemen

Ga niet zitten terwijl u de camera in de achterzak van uw broek of rok hebt. Hierdoor kunnen storingen optreden of kan de camera worden beschadigd.

## Reiniging

### Het LCD-scherm reinigen

Veeg het schermoppervlak schoon met een LCD-reinigingsset (niet bijgeleverd) om vingerafdrukken, stof, enzovoort te verwijderen.

### De lens reinigen

Veeg de lens schoon met een zachte doek om vingerafdrukken, stof, enzovoort te verwijderen.

### De buitenkant van de camera reinigen

Maak de buitenkant van de camera schoon met een zachte doek bevochtigd met water en veeg het oppervlak vervolgens droog met een droge doek. Gebruik de onderstaande middelen niet, omdat deze de afwerking of de behuizing van de camera kunnen beschadigen.

- Chemische producten, zoals thinner, benzine, alcohol, reinigingsdoekjes, insectenspray, zonnebrandolie of insecticiden, enzovoort.
- Raak de camera niet aan als de bovenstaande middelen op uw handen zitten.
- Laat de camera niet langdurig in contact komen met rubber of vinyl.

## De bedrijfstemperatuur

De camera is ontworpen om te worden gebruikt bij temperaturen tussen 0 °C en 40 °C. U kunt beter geen foto's nemen op extreem warme of koude locaties, waar dit bereik wordt overschreden.

## Condensvorming

Als de camera rechtstreeks vanuit een koude naar een warme omgeving wordt overgebracht, kan vocht condenseren in of op de buitenkant van de camera. Deze condensvorming kan een storing in de camera veroorzaken.

### Als er condensvorming optreedt

Schakel de camera uit en wacht ongeveer een uur om het vocht te laten verdampen. Houd er rekening mee dat de opgenomen beelden niet helder zijn als u probeert op te nemen terwijl er nog vocht in de lens aanwezig is.

## Interne oplaadbare batterij voor back-up

Deze camera is uitgerust met een interne oplaadbare batterij waarmee de datum en tijd en andere instellingen blijven behouden, ongeacht of de camera is ingeschakeld.

Deze oplaadbare batterij wordt tijdens het gebruik van de camera voortdurend opgeladen. Als u de camera echter alleen voor korte perioden gebruikt, raakt deze batterij geleidelijk uitgeput. Als u de camera helemaal niet gebruikt, is de batterij na ongeveer één maand volledig uitgeput. In dat geval moet u deze oplaadbare batterij opladen voordat u de camera gaat gebruiken.

Zelfs als u de oplaadbare batterij niet oplaadt, kunt u de camera toch gebruiken zolang u de datum en tijd niet opneemt.

### Opladmethode voor de interne oplaadbare batterij voor back-up

Plaats de opgeladen batterijen in de camera of sluit de camera met de netspanningsadapter (niet bijgeleverd) aan op een stopcontact (wandcontactdoos) en laat de camera 24 uur of langer uitgeschakeld liggen.

# Technische gegevens

## Camera

### [Systeem]

Beeldsysteem: 7,20 mm (1/2,5 type) kleuren-

CCD, primaire kleurenfilter

Totale aantal pixels van de camera

Ongeveer 7 410 000 pixels

Effectief aantal pixels van de camera:

Ongeveer 7 201 000 pixels

Lens: 3x zoomlens f= 5,8 – 17,4 mm (35 – 105 mm omgerekend naar een 35 mm fotocamera) F2,8 ~ 4,8

Belichtingsregeling: Automatische belichting, Scènekeuze (7 functies)

Witbalans: Automatisch, Daglicht, Bewolkt, Fluorescerend, Gloeilamp, Flitser

Bestandsindeling (voldoet aan DCF):

Stilstaande beelden: Exif Ver. 2.21 JPEG-

compatibel, DPOF-compatibel

Films: AVI (Motion JPEG)

Opnamemedium: Intern geheugen (ongeveer 24 MB), "Memory Stick Duo"

Flits: Flitsbereik (ISO-gevoeligheid (aanbevolen belichtingsindex) ingesteld op Auto): ongeveer 0,5 tot 3,5 m (W)/ongeveer 0,5 tot 2,0 m (T)

### [Ingangs- en uitgangsaansluitingen]

• (USB) · A/V OUT-aansluiting :

Video, Audio (mono),

USB-communicatie

USB-communicatie:

Full Speed USB (voldoet aan USB 2.0)

### [LCD-scherm]

#### DSC-S650

LCD-scherm: 5,1 cm (2,0 type) TFT-aansturing

Totaal aantal beeldpunten: 115 200 (480x240) beeldpunten

#### DSC-S700

LCD-scherm: 6,0 cm (2,4 type) TFT-aansturing

Totaal aantal beeldpunten: 112 320 (480x234) beeldpunten

### [Stroomvoorziening, algemeen]

Stroomvoorziening: LR6-alkalinebatterijen (AA-formaat) (2), 3 V

HR15/51: HR6-nikkel-metaalhydridebatterijen (AA-formaat) (2) (niet bijgeleverd), 2,4 V

ZR6-oxy-nikkelbatterijen (AA-formaat) (2) (niet bijgeleverd), 3 V

Netspanningsadapter AC-LS5K (niet bijgeleverd), 4,2 V

Stroomverbruik (tijdens opname):

**DSC-S650**

1,2 W

**DSC-S700**

1,2 W

Bedrijfstemperatuur: 0 tot 40°C

Opslagtemperatuur: -20 tot +60°C

Afmetingen:

**DSC-S650**

91,0x61,0x26,5 mm (B/H/D, exclusief uitstekende delen)

**DSC-S700**

91,0x61,0x25,1 mm (B/H/D, exclusief uitstekende delen)

Gewicht:

**DSC-S650**

ongeveer 178 g (inclusief twee batterijen en polsriem, enz.)

**DSC-S700**

ongeveer 198 g (inclusief twee batterijen en polsriem, enz.)

Microfoon: mono

Zoemer

Exif Print: compatibel

PRINT Image Matching III: compatibel

PictBridge: compatibel

Wijzigingen in ontwerp en technische gegevens zijn voorbehouden zonder voorafgaande kennisgeving.

NL

## Handelsmerken

- **Cyber-shot** is een handelsmerk van Sony Corporation.
- "Memory Stick", , "Memory Stick PRO", **MEMORY STICK PRO**, "Memory Stick Duo", **MEMORY STICK DUO**, "Memory Stick PRO Duo", **MEMORY STICK PRO DUO**, "Memory Stick Micro", "MagicGate" en **MAGIC GATE** zijn handelsmerken van Sony Corporation.
- Microsoft, Windows en DirectX zijn gedeponeerde handelsmerken of handelsmerken van Microsoft Corporation in de Verenigde Staten en/of andere landen.
- Macintosh, Mac OS, iMac, iBook, PowerBook, Power Mac en eMac zijn handelsmerken of gedeponeerde handelsmerken van Apple Computer, Inc.
- Intel, MMX en Pentium zijn handelsmerken of gedeponeerde handelsmerken van Intel Corporation.
- Google is een gedeponeerd handelsmerk van Google Inc.
- Alle andere in deze handleiding vermelde systeem- en productnamen zijn in het algemeen handelsmerken of gedeponeerde handelsmerken van de betreffende ontwikkelaars of fabrikanten. In deze handleiding zijn de aanduidingen <sup>TM</sup> en ® echter niet in alle gevallen gebruikt.







Zusätzliche Informationen zu diesem Produkt und Antworten zu häufig gestellten Fragen können Sie auf unserer Kundendienst-Website finden.

Extra informatie over deze camera en antwoorden op veelgestelde vragen vindt u op onze Customer Support-website voor klantenondersteuning.

<http://www.sony.net/>



Gedruckt auf 70- oder höherprozentigem Recyclingpapier mit Druckfarbe auf Pflanzenölbasis ohne VOC (flüchtige organische Bestandteile).

Gedruckt op 70% of hoger kringlooppapier met VOC (vluchtige organische verbinding)-vrije inkt op basis van plantaardige olie.

Printed in China



2897955420