

EOS M10

Gebruikershandleiding

- Zorg dat u deze handleiding leest, inclusief het gedeelte "Veiligheidsmaatregelen" (14), voordat u de camera in gebruik neemt.
- Door deze handleiding te lezen, leert u de camera correct te gebruiken.
- Bewaar deze handleiding zodat u deze in de toekomst kunt gebruiken.
- Klik op de knoppen rechtsonder om andere pagina's te openen.
 - ▶ : Volgende pagina
 - ◀ : Vorige pagina
 - 🔍 : Pagina voordat u op een koppeling klikt
- Als u naar het begin van een hoofdstuk wilt gaan, klikt u op de hoofdstuktitel aan de rechterkant.

NEDERLANDS

Vóór gebruik

Basishandleiding

Handleiding voor gevorderden

Basishandelingen
van de camera

Auto-modus/Modus
Hybride automatisch

Andere opnamestanden

P-modus

Tv-, Av- en M-modus

Afspeelmodus

Wi-Fi-functies

Menu Instellingen

Accessoires

Bijlage

Index



Vóór gebruik

Informatie om te beginnen

Inhoud van de verpakking

Controleer, voordat u de camera in gebruik neemt, of de verpakking de onderstaande onderdelen bevat.

Indien er iets ontbreekt, kunt u contact opnemen met uw leverancier.

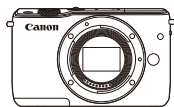

Camera
(met cameradop)



Accu
LP-E12
(met aansluitingklepje)



Acculader
LC-E12/LC-E12E

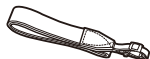

Nekriem
EM-200DB

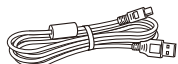

Interfacekabel
IFC-400PCU

- Gedrukt materiaal wordt ook meegeleverd.
- Controleer de informatie op de verpakking van de camera voor meer informatie over de lens in de lenzenet.
- Een geheugenkaart is niet bijgesloten.

Compatibele geheugenkaarten

De volgende geheugenkaarten (afzonderlijk verkrijgbaar) kunnen, ongeacht de capaciteit, worden gebruikt.

- SD-geheugenkaarten*¹
- SDHC-geheugenkaarten*¹⁺²
- SDXC-geheugenkaarten*¹⁺² 

*¹ Kaarten die voldoen aan de SD-normen. Niet voor alle geheugenkaarten is de werking in deze camera geverifieerd.

*² UHS-I-geheugenkaarten worden ook ondersteund.

Vóór gebruik

Basishandleiding

Handleiding voor gevorderden

Basishandelingen van de camera

Auto-modus/Modus Hybride automatisch

Andere opnamestanden

P-modus

Tv-, Av- en M-modus

Afspelmodus

Wi-Fi-functies

Menu Instellingen

Accessoires

Bijlage

Index



Opmerkingen vooraf en wettelijke informatie

- Maak enkele proefopnamen en bekijk deze om te controleren of de beelden goed zijn opgenomen. Canon Inc., dochterondernemingen van Canon en andere aangesloten bedrijven en distributeurs zijn niet aansprakelijk voor welke gevolgschade dan ook die voortvloeit uit enige fout in de werking van een camera of accessoire, inclusief kaarten, die ertoe leidt dat een opname niet kan worden gemaakt of niet kan worden gelezen door apparaten.
- Mogelijk verbiedt de wet op het auteursrecht in uw land het gebruik van opnamen of auteursrechtelijk beschermde muziek en beelden op de geheugenkaart voor andere doeleinden dan privégebruik. Zie af van het onbevoegd maken van opnamen dat een overtreding is van het auteursrecht, en denk eraan dat, ook al is de opname gemaakt voor persoonlijk gebruik, het fotograferen in strijd kan zijn met het auteursrecht of andere wettelijke rechten op bepaalde voorstellingen of tentoonstellingen, of in bepaalde commerciële omstandigheden.
- Meer informatie over de garantie voor uw camera of de Canon Klantenservice vindt u in de garantie-informatie in het pakket met het instructieboekje dat bij uw camera wordt geleverd.
- Hoewel het LCD-scherm onder productieomstandigheden voor uitzonderlijk hoge precisie is vervaardigd en meer dan 99,99% van de pixels voldoet aan de ontwerpspecificaties, kunnen pixels in zeldzame gevallen gebreken vertonen, of als rode en zwarte punten zichtbaar zijn. Dit is geen teken van beschadiging van de camera en heeft geen invloed op de opgenomen beelden.
- De camera kan warm worden als deze gedurende langere tijd wordt gebruikt. Dit is geen teken van beschadiging.

Vóór gebruik

Basishandleiding

Handleiding voor gevorderden

Basishandelingen van de camera

Auto-modus/Modus Hybride automatisch

Andere opnamestanden

P-modus

Tv-, Av- en M-modus

Afspelmodus

Wi-Fi-functies

Menu Instellingen

Accessoires

Bijlage

Index



Namen van onderdelen

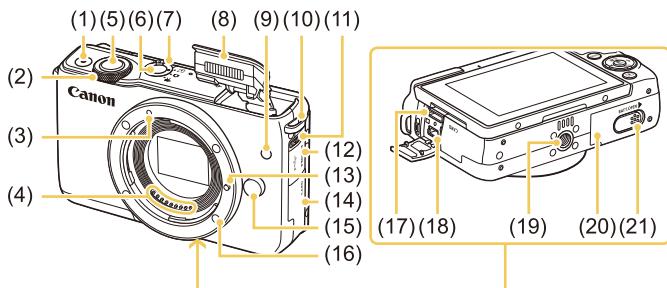

- | | |
|-------------------------------------|-------------------------------|
| (1) Filmknop | (12) Aansluitingenklepje |
| (2) Regelaar aan voorzijde | (13) Lensvergrendelingsstift |
| (3) EF-M-markering objectiefvatting | (14) Geheugenkaartklepje |
| (4) Contactpunten | (15) Lensontgrendelingsknop |
| (5) Ontspanknop | (16) Objectiefvatting |
| (6) ON/OFF-knop | (17) HDMI™-poort |
| (7) Modusschakelaar | (18) Digital-aansluiting |
| (8) Flitser | (19) Aansluiting statief |
| (9) Lampje | (20) Accuklepje |
| (10) Bevestigingspunt draagriem | (21) Afdekplaat DC-koppelstuk |
| (11) (opklapflitser)-schakelaar | |

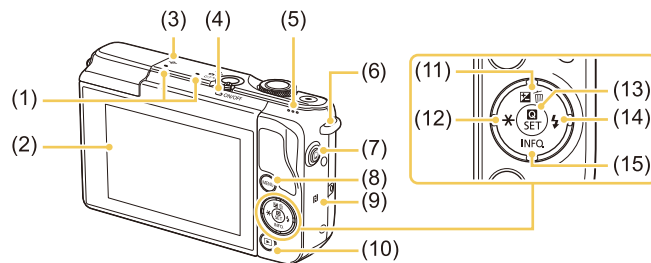

- | | |
|--|--|
| (1) Microfoon | (9) (N-markering)*1 |
| (2) Scherm (monitor)*2 / Touchscreen | (10) Knop (afspelen)] |
| (3) Scherpstelvlakmarkering | (11) Knop (belichtingscompensatie)]/
(één opname wissen)]/omhoog |
| (4) Indicator | (12) Knop (AE-vergrendeling)]/links |
| (5) Luidspreker | (13) Knop (menu Snelle instelling/
instellen)] |
| (6) Bevestigingspunt draagriem | (14) Knop (flitser)]/rechts |
| (7) Knop (mobiele
apparaatverbinding)] | (15) Knop (INFO, (informatie)]/omlaag |
| (8) MENU -knop | |

*1 Gebruikt bij NFC-functies (113).

*2 Gebaren worden mogelijk minder goed gedetecteerd wanneer u gebruik maakt van een schermbescherming. Verhoog in dit geval de gevoeligheid van het touchscreen (142).

Vóór gebruik

Basishandleiding

Handleiding voor gevorderden

Basishandleidingen van de camera

Auto-modus/Modus Hybride automatisch

Andere opnamestanden

P-modus

Tv-, Av- en M-modus

Afspelmodus

Wi-Fi-functies

Menu Instellingen

Accessoires

Bijlage

Index



Lens

EF-M-lens

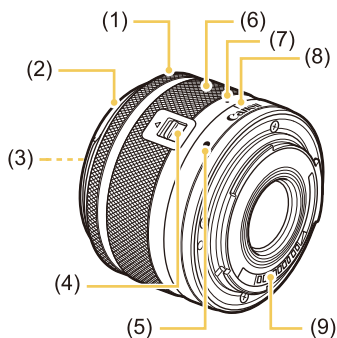

- (1) Scherpstelling
- (2) Bevestiging zonnekap
- (3) Filteraansluiting
- (4) Lensintrekschakelaar
- (5) Markering objectiefvatting
- (6) Zoomring
- (7) Lensintrekmarkering
- (8) Zoompositiemarkering
- (9) Contactpunten

Afspraken die in deze handleiding worden gebruikt

- In deze handleiding worden pictogrammen gebruikt om de bijbehorende cameraknoppen en schakelaars, waarop de pictogrammen zijn afgebeeld of die er op lijken, aan te duiden.
- De onderstaande cameraknoppen en bedieningselementen worden met de volgende pictogrammen aangeduid:



- Opnamestanden en pictogrammen en tekst op het scherm worden tussen haakjes weergegeven.
- ⓘ: Wat u beslist moet weten
- ⚡: Opmerkingen en tips voor deskundig cameragebruik
- ⚡: Geeft handelingen op het aanraakscherm aan
- 📖 xx: Pagina's met verwante informatie (in dit voorbeeld staat 'xx' voor een paginanummer)
- De instructies in deze handleiding gelden voor een camera die op de standaardinstellingen is ingesteld.
- Voor het gemak wordt er naar alle lenzen en vattingsadapters verwezen als "lenzen" en "vattingsadapters" ongeacht of ze worden meegeleverd in de lenzenset of los verkrijgbaar zijn.
- In de afbeeldingen in deze handleiding is een EF-M15-45mm f/3.5-6.3 IS STM-lens op de camera bevestigd als voorbeeld.
- Voor het gemak verwijst 'de geheugenkaart' naar alle ondersteunde geheugenkaarten.
- De symbolen "▶ Foto's" en "▶ Films" onder titels geven aan of de functie wordt gebruikt voor foto's of films.

Vóór gebruik

Basishandleiding

Handleiding voor gevorderden

Basishandelingen van de camera

Auto-modus/Modus Hybride automatisch

Andere opnamestanden

P-modus

Tv-, Av- en M-modus

Afspelmodus

Wi-Fi-functies

Menu Instellingen

Accessoires

Bijlage

Index



Inhoudsopgave

Vóór gebruik

Informatie om te beginnen	2
Inhoud van de verpakking	2
Compatibele geheugenkaarten	2
Opmerkingen vooraf en wettelijke informatie	3
Namen van onderdelen	4
Lens	5
Afspraken die in deze handleiding worden gebruikt	5
Algemene bediening camera	13
Veiligheidsmaatregelen	14

Basishandleiding

Basishandelingen	17
Voordat u begint	17
De riem bevestigen	17
De camera vasthouden	17
De accu opladen	18
De accu plaatsen	19
De accu verwijderen	19
Uw geheugenkaart plaatsen	19
De geheugenkaart verwijderen	20
De datum en tijd instellen	20
De datum en tijd wijzigen	21
Weergavetaal	21
Een lens bevestigen	22
Een lens verwijderen	22
Gebruiksaanwijzingen voor de lens	23
EF- en EF-S-lenzen bevestigen	23

Een lens verwijderen	24
Een statief gebruiken	24
Lensbeeldstabilisatie gebruiken	24
De camera testen	25
Opnamen maken (Automatisch/scène)	25
Bekijken	26
Beelden wissen	27

Handleiding voor gevorderden

Basishandelingen van de camera	28
Aan/Uit	28
Spaarstandfuncties (Automatisch Uit)	29
Spaarstand in de opnamemodus	29
Spaarstand in de afspeelmodus	29
Ontspanknop	29
De hoek van het scherm aanpassen	30
Opties opnameweergave	30
Het menu Snelle instelling gebruiken	31
Bediening via het aanraakscherm gebruiken om instellingen te configureren	31
Het menuscherm gebruiken	32
Touchscreenbewerkingen	33
Toetsenbord op het scherm	33
Indicatorweergave	34

Auto-modus/Modus Hybride automatisch	35
Opnamen maken met door de camera bepaalde instellingen	35
Opnamen maken (Automatisch/scène)	35
Opnamen maken in de modus Hybride automatisch	37
Digest-film afspelen	38
Foto's/films	38

Vóór gebruik

Basishandleiding

Handleiding voor gevorderden

Basishandelingen van de camera

Auto-modus/Modus Hybride automatisch

Andere opnamestanden

P-modus

Tv-, Av- en M-modus

Afspeelmodus

Wi-Fi-functies

Menu Instellingen

Accessoires

Bijlage

Index



Foto's.....	38
Films.....	38
Scène pictogrammen.....	39
Kaders op het scherm.....	40
Algemene, handige functies.....	40
De zelfontspanner gebruiken.....	40
Cameratrilling vermijden met de zelfontspanner.....	41
De zelfontspanner aanpassen.....	41
Opnamen maken door het scherm aan te raken (Touch Shutter).....	42
Continue opname.....	42
Functies voor de beeldaanpassing.....	43
Beeldkwaliteit wijzigen.....	43
Vastleggen in RAW-indeling.....	44
Via het menu.....	45
De aspect ratio wijzigen.....	45
Beeldkwaliteit van films wijzigen.....	46
De camerabewerkingen aanpassen.....	47
Het lampje voor rode-ogen-reductie uitschakelen.....	47
De weergaveduur van het beeld na opnamen wijzigen.....	47
Andere opnamestanden.....	48
Opnamen maken met uw favoriete instellingen (Creatieve hulp).....	48
Instellingen opslaan/laden.....	49
Instellingen opslaan.....	49
Instellingen laden.....	50
Instellingen van opnamen gebruiken.....	50
Instellingen bekijken.....	50
Het verband tussen de modus [★] en de instellingen van de Creatieve modi.....	50
Opnamen van uzelf maken met optimale instellingen (Zelfportret).....	51

Specifieke scènes.....	52
Speciale effecten toepassen.....	53
Kleuren verbeteren bij opnamen van voedsel (Voedsel).....	53
Opnamen met veel contrast maken (High Dynamic Range).....	54
Artistieke effecten toevoegen.....	54
Opnamen maken met een fisheye-lenseffect (Fisheye-effect)....	55
Opnamen die lijken op olieverfschilderijen (Effect kunst opvallend).....	55
Opnamen die lijken op aquarellen (Aquareleffect).....	56
Beelden die op miniatuurmodellen lijken (Miniatuureffect).....	56
Afspeelsnelheid en geschatte afspeeltijd (voor clips van één minuut).....	57
Opnamen maken met een speelgoedcamera-effect (Speelgoedcamera-effect).....	57
Opnamen maken met een soft-focus effect.....	58
Opnamen maken in monochroom (Korrelig Z/W).....	58
Films opnemen in de filmmodus.....	59
Foto's maken tijdens het opnemen van een film.....	59
De beeldhelderheid vergrendelen of wijzigen voordat u een opname maakt.....	60
Geluidsinstellingen.....	60
Het opnamevolume aanpassen.....	60
Het windfilter uitschakelen.....	61
De demper gebruiken.....	61

P-modus.....	62
Opnamen maken in AE-programma ([P]-modus).....	62
Opnamen vanaf een enkel scherm instellen.....	63
Helderheid van het beeld (Belichting).....	63
Helderheid van het beeld aanpassen (Belichtingscompensatie).....	63
Belichting en helderheid van beeld vergrendelen (AE Lock).....	64

Vóór gebruik
Basishandleiding
Handleiding voor gevorderden
Basishandelingen van de camera
Auto-modus/Modus Hybride automatisch
Andere opnamestanden
P-modus
Tv-, Av- en M-modus
Afspeelmodus
Wi-Fi-functies
Menu Instellingen
Accessoires
Bijlage
Index



De meetmethode wijzigen	64
De ISO-snelheid wijzigen	65
Automatische instellingen voor ISO aanpassen	65
Helderheid en contrast automatisch corrigeren (Auto optimalisatie helderheid)	66
Opnamen maken van heldere onderwerpen (Lichte tonen prioriteit)	66
Beeldkleuren	67
De witbalans aanpassen	67
Handmatige witbalans	67
De witbalans handmatig corrigeren	68
Kleuren aanpassen (Beeldstijl)	69
Beeldstijlen aanpassen	70
Aangepaste beeldstijlen opslaan	71
Scherpstellen	71
De AF-methode selecteren	71
Eén punt AF	71
📷+Tracking	72
Onderwerpen kiezen om op scherp te stellen (Touch AF)	72
Opnamen maken met Servo AF	73
De scherpstellingsinstelling veranderen	74
De scherpstelling verfijnen	74
Opnamen maken in de modus Handmatige scherpstelling	75
Het scherpstelgebied eenvoudig bepalen (MF-peaking)	76
Flitser	76
Flits mode wijzigen	76
Auto	77
Aan	77
Slow sync	77
Uit	77
De flitsbelichtingscompensatie aanpassen	77
Opnamen maken met FE-vergrendeling	78

De flitstiming wijzigen	78
Methode voor flitslichtmeting wijzigen	78
Flitsinstellingen opnieuw instellen	79
Overige instellingen	79
Instellingen van de IS modus wijzigen	79
Films opnemen met onderwerpen op hetzelfde formaat als waarop ze voor het filmen worden weergegeven	80
Vignettering/chromatische aberratie van de lens corrigeren	80
Het ruisonderdrukkingsniveau wijzigen	81
Ruisonderdrukking bij meerdere opnamen	81
Ruis onderdrukken bij lange sluitertijden	82

Tv-, Av- en M-modus 83

Specifieke sluitertijden (Modus [Tv])	83
Specifieke diafragmawaarden (Modus [Av])	84
Breedte-/dieptecontrole	85
Specifieke sluitertijden en diafragmawaarden (Modus [M])	85
De flits output aanpassen	86
Films opnemen met specifieke sluitertijden en diafragmawaarden	87
Bediening en weergave aanpassen	88
Weergegeven informatie aanpassen	88
Persoonlijke voorkeuze configureren	88
Functies aan knoppen toewijzen	90

Afspeelmodus 91

Bekijken	91
Touchscreenbewerkingen	92
Van Displaymodus wisselen	93
De weergegeven opname-informatie aanpassen	93
Overbelichtingswaarschuwing (voor highlights van beelden)	94
Helderheidshistogram	94

Vóór gebruik

Basishandleiding

Handleiding voor gevorderden

Basishandelingen van de camera

Auto-modus/Modus Hybride automatisch

Andere opnamestanden

P-modus

Tv-, Av- en M-modus

Afspeelmodus

Wi-Fi-functies

Menu Instellingen

Accessoires

Bijlage

Index



RGB-histogram.....	94
Korte films bekijken die zijn gemaakt bij het nemen van foto's (digest-films)	94
Op datum weergeven	95
Door beelden bladeren en beelden filteren	95
Bladeren door beelden in een index.....	95
Touchscreenbewerkingen.....	96
Vergroten door dubbeltikken	96
Beelden zoeken die voldoen aan opgegeven voorwaarden.....	96
De regelaar aan de voorzijde gebruiken om te schakelen tussen beelden	97
Opties voor het weergeven van foto's	98
Beelden vergroten	98
Touchscreenbewerkingen.....	98
Diavoorstellingen bekijken.....	99
Beelden beveiligen	99
Via het menu	100
Afzonderlijke beelden selecteren	100
Een reeks selecteren.....	100
Alle beelden in één keer beveiligen.....	101
De beveiliging van alle beelden in één keer verwijderen	101
Beelden wissen	102
Meerdere beelden tegelijk wissen	102
Een selectiemethode selecteren	102
Afzonderlijke beelden selecteren	103
Een reeks selecteren.....	103
Alle beelden in één keer opgeven	103
Beelden roteren.....	104
Via het menu	104
Automatisch draaien uitschakelen.....	104
Beeldenclassificatie (Classificatie)	105
Via het menu	105

Foto's bewerken	106
Het formaat van beelden wijzigen	106
Via het menu	106
Trimmen.....	107
Filtereffecten toepassen	108
Rode-ogencorrectie	108
Films bewerken	109
Bestandsgroottes verkleinen	110
Beeldkwaliteit van gecomprimeerde films	110
Digest-films bewerken	111
Wi-Fi-functies	112
Beschikbare Wi-Fi-functies.....	112
Beelden naar een smartphone importeren.....	113
Beelden verzenden naar een smartphone die NFC ondersteunt.....	113
Verbinding maken via NFC wanneer de camera uit of in de opnamemodus staat	113
Verbinding maken via NFC wanneer de camera in de afspeelmodus staat	115
Beelden verzenden naar een smartphone die is toegewezen aan de knop	115
Een smartphone toevoegen met het Wi-Fi-menu	117
Een ander toegangspunt gebruiken	118
Compatibiliteit van het toegangspunt vaststellen	118
WPS-compatibele toegangspunten gebruiken	119
Verbinding maken met toegangspunten in de lijst.....	120
Eerdere toegangspunten	121
Beelden verzenden naar een geregistreerde webservice....	121
Webservices registreren	121
CANON IMAGE GATEWAY registreren.....	121
Andere webservices registreren	123
Beelden uploaden naar webservices.....	124

Vóór gebruik
Basishandleiding
Handleiding voor gevorderden
Basishandelingen van de camera
Auto-modus/Modus Hybride automatisch
Andere opnamestanden
P-modus
Tv-, Av- en M-modus
Afspeelmodus
Wi-Fi-functies
Menu Instellingen
Accessoires
Bijlage
Index



Opnamen bekijken met een mediaspeler.....	125
Beelden draadloos afdrukken met een verbonden printer ...	126
Beelden naar een andere camera verzenden.....	128
Opties voor het verzenden van beelden.....	129
Meerdere beelden verzenden.....	129
Afzonderlijke beelden selecteren	129
Een reeks selecteren.....	129
Geclassificeerde beelden verzenden	130
Opmerkingen over het verzenden van beelden.....	130
De resolutie (het beeldformaat) kiezen.....	130
Opmerkingen toevoegen	131
Beelden automatisch verzenden (Beeldsynchronisatie)	131
Voordat u begint	131
De camera voorbereiden.....	131
De computer voorbereiden.....	132
Beelden verzenden.....	132
Beelden op een smartphone weergeven die zijn verzonden met Beeldsync.....	133
Opnamen maken op afstand.....	134
Wi-Fi-instellingen bewerken of wissen	135
Verbindingsinformatie bewerken	135
De bijnaam van een apparaat wijzigen	135
Verbindingsinformatie wissen.....	136
Beelden opgeven die weergegeven kunnen worden op smartphones.....	136
De bijnaam van de camera veranderen	137
De standaardinstellingen voor Wi-Fi herstellen	137
Menu Instellingen.....	138
Basisfuncties van de camera aanpassen.....	138
Beelden opslaan op datum.....	138
Bestandsnummering.....	138

Geheugenkaarten formatteren	139
Een Low Level Format uitvoeren.....	139
Het videosysteem wijzigen	139
Eco-modus gebruiken.....	140
Aanpassing voor energiebesparing	140
Schermhelderheid	140
Wereldklok.....	141
Datum en tijd	141
Weergavetaal	141
Camerageluiden dempen	141
Hints en tips verbergen.....	142
Opnamemodi per pictogram weergeven	142
Het touchscreen aanpassen.....	142
Het touchscreen automatisch vergrendelen	142
De beeldsensor reinigen.....	142
Automatische reiniging uitschakelen	142
Sensorreiniging activeren	143
De sensor handmatig reinigen	143
Certificatielogo's controleren	144
Copyrightinformatie instellen die in beelden moet worden opgenomen.....	144
Alle copyrightinformatie verwijderen.....	144
Andere instellingen aanpassen	145
Standaardinstellingen van de camera herstellen.....	145

Accessoires	146
Systeemschema.....	147
Optionele accessoires	148
Lenzen.....	148
Voedingen.....	148
Overige accessoires	148
Printers	149
Foto- en filmopslag	149

Vóór gebruik
Basishandleiding
Handleiding voor gevorderden
Basishandelingen van de camera
Auto-modus/Modus Hybride automatisch
Andere opnamestanden
P-modus
Tv-, Av- en M-modus
Afspeelmodus
Wi-Fi-functies
Menu Instellingen
Accessoires
Bijlage
Index



Optionele accessoires gebruiken	150
Afspelen op een tv	150
De camera voeden via het lichtnet	151
De software gebruiken	152
Software	152
Software-instructiehandleiding	152
De computeromgeving controleren	152
De software installeren	153
Beelden opslaan op een computer	153
Beelden afdrukken	154
Eenvoudig afdrukken	154
Afdrukinstellingen configureren	155
Beelden bijsnijden vóór het afdrukken	156
Het papierformaat en de indeling selecteren vóór het afdrukken	156
Beschikbare indelingsopties	157
Id-foto's afdrukken	157
Filmscènes afdrukken	157
Afdrukopties voor films	157
Beelden toevoegen aan de printlijst (DPOF)	158
Afdrukinstellingen configureren	158
Afdrukinstellingen voor afzonderlijke beelden	159
Afdrukinstellingen voor een reeks beelden	159
Afdrukinstellingen voor alle beelden	159
Alle beelden in de printlijst wissen	159
Beelden toevoegen aan een fotoboek	160
Een selectiemethode selecteren	160
Afzonderlijke beelden toevoegen	160
Alle beelden toevoegen aan een fotoboek	160
Alle beelden in de printlijst wissen	160
Bijlage	161
Problemen oplossen	161

Meldingen op het scherm	165
Informatie op het scherm	167
Tijdens Opname maken	167
Accuniveau	167
Tijdens het afspelen	168
Infoscherm 1	168
Infoscherm 2	168
Infoscherm 3	168
Infoscherm 4	168
Infoscherm 5	169
Infoscherm 6	169
Overzicht van filmbedieningspaneel	169
Functies en menutabellen	170
Beschikbare functies per opnamemodus	170
Menu Snelle instelling	172
Opnametabblad	174
Tabblad C.Fn	179
INFO. Snel instellen	180
Tabblad Instellen	180
Tabblad Afspelen	181
Menu Snel instellen in afspeelmodus	181
Tips en waarschuwingen voor het gebruik	182
Specificaties	183
Type	183
Beeldsensor	183
Opname-indeling	183
Beeldverwerking tijdens opname	184
Automatische scherpstelling	184
Belichting	184
Sluiter	185
Flitseenheid	185
Transport-/zelfontspanmodus	185

Vóór gebruik
Basishandleiding
Handleiding voor gevorderden
Basishandelingen van de camera
Auto-modus/Modus Hybride automatisch
Andere opnamestanden
P-modus
Tv-, Av- en M-modus
Afspeelmodus
Wi-Fi-functies
Menu Instellingen
Accessoires
Bijlage
Index



Foto's maken	185
Filmopnamen	185
ScherM (Monitor)	186
Afspeelfuncties	187
Naverwerking van beelden	187
Direct printen	187
Persoonlijke voorkeuze	187
Interfaces	187
Wi-Fi (draadloos LAN)	188
Netwerkfuncties	188
Voedingen	188
Afmetingen en gewicht	188
Gebuuksomgeving	188
Aantal opnamen per geheugenkaart	189
Opnametijd per geheugenkaart	189
Gemiddeld bereik ingebouwde flitser	190
Accu LP-E12	190
Acculader LC-E12/LC-E12E	190
Index	191
Voorzorgsmaatregelen Wi-Fi (draadloos LAN)	194
Voorzorgsmaatregelen voor storing van radiogolven	194
Veiligheidsmaatregelen	194
Handelsmerken en licenties	195
Vrijwaring	196

Vóór gebruik

Basishandleiding

Handleiding voor gevorderden

Basishandelingen van de camera

Auto-modus/Modus Hybride automatisch

Andere opnamestanden

P-modus

Tv-, Av- en M-modus

Afspeelmodus

Wi-Fi-functies

Menu Instellingen

Accessoires

Bijlage

Index



Algemene bediening camera

📷 Opnamen maken

- Door de camera bepaalde instellingen gebruiken (Auto-modus, modus Hybride automatisch)
 - 📖35, 📖37
- De gewenste effecten gebruiken (Creatieve hulp)
 - 📖48
- De achtergrond vervagen, scherpstellen op de achtergrond (Av-modus)
 - 📖84
- Beweging vastleggen; beweging vervangen (Tv-modus)
 - 📖83
- Een foto maken van uzelf met optimale instellingen (zelfportret)
 - 📖51
- Speciale effecten toepassen
 - 📖53
- Continue opnamen maken (Continue opname)
 - 📖42
- Opnamen maken op locaties waar flitsen verboden is (Flitser uit)
 - 📖36
- Een foto maken met uzelf erbij (Zelfontspanner)
 - 📖40

▶ Weergeven

- Beelden bekijken (Afspeelmodus)
 - 📖91
- Automatisch afspelen (Diavoorstelling)
 - 📖99
- Op een tv
 - 📖150

- Op een computer
 - 📖152
- Snel door beelden bladeren
 - 📖95
- Beelden wissen
 - 📖102

🎞️ Films opnemen/bekijken

- Films opnemen
 - 📖35, 📖59
- Films bekijken (Afspeelmodus)
 - 📖91

🖨️ Print

- Foto's printen
 - 📖154

💻 Opslaan

- Beelden opslaan op een computer
 - 📖153

🌐 Wi-Fi-functies gebruiken

- Beelden naar een smartphone verzenden
 - 📖113
- Beelden online delen
 - 📖121
- Beelden naar een computer verzenden
 - 📖131

Vóór gebruik

Basishandleiding

Handleiding voor gevorderden

Basishandelingen van de camera

Auto-modus/Modus Hybride automatisch

Andere opnamestanden

P-modus

Tv-, Av- en M-modus

Afspeelmodus

Wi-Fi-functies

Menu Instellingen

Accessoires

Bijlage

Index



Veiligheidsmaatregelen

- Lees de volgende veiligheidsmaatregelen goed door, voordat u het product gebruikt. Gebruik het product altijd op de juiste wijze.
- De veiligheidsmaatregelen die hier worden vermeld, zijn bedoeld om letsel bij uzelf en bij andere personen of schade aan eigendommen te voorkomen.
- Lees ook altijd de handleidingen van alle afzonderlijk aangeschafte accessoires die u gebruikt.



Waarschuwing

Hiermee wordt gewezen op het risico van ernstig letsel of levensgevaar.

- Gebruik de flitser niet dicht bij de ogen van mensen. Blootstelling aan de sterke lichtbron afkomstig van de flitser kan het gezichtsvermogen aantasten. Houd vooral bij kleine kinderen ten minste één meter afstand wanneer u de flitser gebruikt.
- Berg de apparatuur op buiten het bereik van kinderen. Een draagriem rond de nek van een kind wikkelen kan leiden tot verstikking. Als uw product een netsnoer gebruikt, bestaat er verstikkingsgevaar wanneer het snoer per ongeluk om de nek van een kind gewikkeld wordt.
- Gebruik alleen de aanbevolen energiebronnen voor stroomvoorziening.
- Demonteer, wijzig of verwarm het product niet.
- Verwijder het label niet van de accu.
- Laat het product niet vallen en voorkom harde schokken of stoten.
- Raak om letsel te voorkomen de binnenkant van het product niet aan als het kapot is, bijvoorbeeld wanneer het is gevallen.
- Stop onmiddellijk met het gebruik van het product als dit rook of een vreemde geur afgeeft of andere vreemde verschijnselen vertoont.
- Gebruik geen organische oplosmiddelen zoals alcohol, wasbenzine of thinner om het product schoon te maken.
- Voorkom contact met vloeistoffen en laat geen vloeistoffen of vreemde objecten in de camera binnendringen.

Dit kan leiden tot een elektrische schok of brand. Als het product nat wordt of als er vloeistoffen of vreemde voorwerpen in de camera komen, verwijdert u meteen de accu/accu's of haalt u onmiddellijk de stekker uit het stopcontact.

- Als uw model een zoeker of verwisselbare lens gebruikt, moet u niet door de zoeker of lens naar sterke lichtbronnen kijken (zoals de zon op een heldere dag of een sterke kunstmatige lichtbron).

Dit kan uw gezichtsvermogen aantasten.

- Als uw product een verwisselbare lens gebruikt, moet u de lens of de camera met daarop de lens bevestigd niet in de zon laten liggen zonder dat de lensdop is bevestigd.

Dit kan brand veroorzaken.

- Raak het product niet aan tijdens onweer als de stekker in het stopcontact zit.

Dit kan leiden tot een elektrische schok of brand. Stop onmiddellijk met het gebruik van het product en kom niet in de buurt van het product.

- Gebruik alleen de aanbevolen accu/accu's.

- Plaats de accu/accu's niet in de buurt van of in open vuur.

Dit kan ervoor zorgen dat de accu/accu's exploderen of lekken, wat kan leiden tot een elektrische schok, brand of letsel. Als ogen, mond, huid of kleding met lekkende accuvloeistof in aanraking komen, moet u deze onmiddellijk afspoelen met water.

- Als het product een acculader gebruikt, dient u de volgende voorzorgsmaatregelen in acht te nemen.
 - Verwijder het netsnoer regelmatig en veeg het stof en vuil dat zich heeft opgehoopt op de stekker, de buitenkant van het stopcontact en het gebied eromheen weg met een droge doek.
 - Steek of trek de stekker niet in of uit het stopcontact met natte handen.
 - Gebruik de apparatuur niet op een manier waarbij de nominale capaciteit van het stopcontact of de kabelaccessoires wordt overschreden. Gebruik de apparatuur niet als de stekker beschadigd is of als deze niet volledig in het stopcontact is gestoken.
 - Zorg ervoor dat stof of metalen objecten (zoals spelden of sleutels) niet in contact komen met de contactpunten of stekker.
 - Snijd, beschadig of wijzig het netsnoer niet als uw product een netsnoer gebruikt. Plaats geen zware voorwerpen op het netsnoer.

Dit kan leiden tot een elektrische schok of brand.

Vóór gebruik

Basishandleiding

Handleiding voor gevorderden

Basishandelingen van de camera

Auto-modus/Modus Hybride automatisch

Andere opnamestanden

P-modus

Tv-, Av- en M-modus

Afspelmodus

Wi-Fi-functies

Menu Instellingen

Accessoires

Bijlage

Index



- Zet de camera uit op plaatsen waar het gebruik van een camera niet is toegestaan.

De elektromagnetische golven uit de camera hinderen de werking van elektronische instrumenten en andere apparatuur. Denk goed na voordat u het product gebruikt op plaatsen waar het gebruik van elektronische apparatuur verboden is, zoals in vliegtuigen en medische instellingen.

- Laat de camera niet langdurig in contact komen met de huid. Zelfs als de camera niet warm aanvoelt kan dit leiden tot eerstegraads verbrandingen, die te herkennen zijn aan een rode huid of blaren. Gebruik een statief op warme plekken of als u een slechte bloedsomloop of ongevoelige huid hebt.

 **Voorzichtig** Hiermee wordt gewezen op het risico van letsel.

- Zorg dat het product niet tegen voorwerpen stoot, wordt blootgesteld aan schokken en stoten of achter voorwerpen blijft haken wanneer u het aan de polsriem draagt.
- Zorg dat u niet tegen de lens stoot of drukt. Dit kan verwondingen veroorzaken of de camera beschadigen.
- Zorg dat het scherm niet aan schokken wordt blootgesteld. Als het scherm barst, kunnen de splinters letsel veroorzaken.
- Zorg dat u de flitser niet per ongeluk met uw vingers of een kledingstuk bedekt wanneer u een foto maakt. Dit kan brandwonden of schade aan de flitser tot gevolg hebben.
- Gebruik, plaats of bewaar het product niet op de volgende plaatsen:
 - plaatsen die aan direct zonlicht blootstaan;
 - plaatsen die blootstaan aan temperaturen boven 40°C;
 - vochtige of stoffige plaatsen.

Hierdoor kan lekkage of oververhitting ontstaan of kan/kunnen de accu/accu's ontploffen, wat kan leiden tot elektrische schokken, brand, brandwonden of ander letsel. Oververhitting en schade kunnen leiden tot elektrische schokken, brand, brandwonden of ander letsel.

- Door langdurig naar overgangen voor diavoorstelling te kijken, kunt u zich onprettig gaan voelen.

- Wanneer u optionele lenzen, lensfilters of filteradapters (indien van toepassing) gebruikt, dient u ervoor te zorgen dat deze accessoires goed vastzitten.

Als het lensaccessoire losraakt en valt, kan het barsten waarna de glassplinters snijwonden kunnen veroorzaken.

- Let er bij producten die automatisch de flitser in- en opklappen op dat uw vinger niet bekneld raakt door de flitser als deze wordt ingeklapt. Dit kan letsel veroorzaken.

Voorzichtig Hiermee wordt gewezen op het risico van schade aan eigendommen.

- Richt de camera niet op sterke lichtbronnen, zoals de zon op een heldere dag of een sterke kunstmatige lichtbron. Als u dit wel doet, kan dit leiden tot schade aan de beeldsensor of andere interne onderdelen.
- Als u de camera gebruikt op een zandstrand of op een winderige plek, dient u erop te letten dat er geen zand of stof in het apparaat terecht komt.
- Druk de flitser niet omlaag en forceer deze niet open bij producten die automatisch de flitser in- en opklappen. Dit kan de werking van het product negatief beïnvloeden.
- Veeg eventueel stof, vuil of ander materiaal dat niet op de flitser thuishoort weg met een wattenstaafje of doek. De warmte die de flitser produceert, kan ervoor zorgen dat stoffen die niet op de flitser thuishoren rook afgeven. Ook kan de werking van het product verstoord raken.
- Verwijder de accu/accu's en berg deze op wanneer u het product niet gebruikt. Als de accu lekt kan het product beschadigd worden.
- Breng, voordat u de accu/accu's weggooit, tape of ander isolatiemateriaal aan over de polen van de accu/accu's. Contact met andere metalen kan leiden tot brand of een explosie.

Vóór gebruik
Basishandleiding
Handleiding voor gevorderden
Basishandelingen van de camera
Auto-modus/Modus Hybride automatisch
Andere opnamestanden
P-modus
Tv-, Av- en M-modus
Afspeelmodus
Wi-Fi-functies
Menu Instellingen
Accessoires
Bijlage
Index



- Haal een acculader die u voor het product gebruikt uit het stopcontact wanneer deze niet gebruikt wordt. Bedek de lader niet met een doek of andere voorwerpen wanneer deze gebruikt wordt.

Als u de lader gedurende een lange periode in het stopcontact laat, kan deze oververhit en beschadigd raken, waardoor brand kan ontstaan.

- Laat accu's voor het product niet in de buurt van huisdieren liggen. Als huisdieren op de accu kauwen kan dit leiden tot lekkage, oververhitting of een explosie, met schade aan het product of brand als gevolg.

- Als uw product meerdere accu's gebruikt, dient u geen combinatie van accu's te gebruiken met verschillende spanningsniveaus. Gebruik verder geen oude en nieuwe accu's samen. Let er bij het plaatsen van de accu's op dat u de + en – polen niet verwisselt. Dit kan de werking van het product negatief beïnvloeden.

- Ga niet zitten terwijl u de camera in uw broekzak hebt. Dit kan leiden tot storingen of schade aan het scherm.

- Let erop dat harde voorwerpen niet in contact komen met het scherm als u de camera in uw tas stopt. Doe ook het scherm dicht (zodat het naar de camerabody is gericht), als uw product een scherm heeft dat ingeklapt kan worden.

- Bevestig geen harde voorwerpen aan het product. Dit kan leiden tot storingen of schade aan het scherm.



Vóór gebruik

Basishandleiding

Handleiding voor gevorderden

Basishandelingen van de camera

Auto-modus/Modus Hybride automatisch

Andere opnamestanden

P-modus

Tv-, Av- en M-modus

Afspeelmodus

Wi-Fi-functies

Menu Instellingen

Accessoires

Bijlage

Index



Basishandleiding

Basishandelingen

Algemene informatie en instructies, van de eerste voorbereidingen tot opnamen maken en afspelen

Voordat u begint

Tref de volgende voorbereidingen voordat u opnamen maakt.

De riem bevestigen

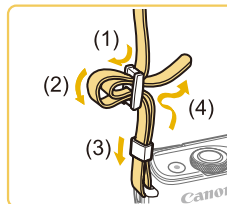

- Bevestig de meegeleverde riem aan de camera (zie afbeelding).
- Bevestig de riem op dezelfde wijze aan de andere kant van de camera.

De camera vasthouden

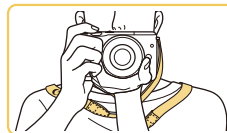

- Plaats de riem om uw nek.
- Houd, bij het maken van opnamen, uw armen dicht bij uw lichaam en houdt de camera stevig vast om te voorkomen dat deze beweegt. Laat niet uw vingers op de flitser rusten als u de flitser hebt opgeklapt.

Vóór gebruik

Basishandleiding

Handleiding voor gevorderden

Basishandelingen van de camera

Auto-modus/Modus Hybride automatisch

Andere opnamestanden

P-modus

Tv-, Av- en M-modus

Afspeelmodus

Wi-Fi-functies

Menu Instellingen

Accessoires

Bijlage

Index



De accu opladen

Laad voor gebruik de accu op met de meegeleverde oplader. Bij aankoop van de camera is de accu niet opgeladen. Zorg er daarom voor dat u de accu eerst oplaadt.

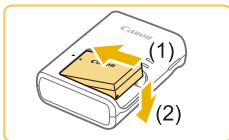

1 Plaats de accu.

- Verwijder het accuklepje en zorg dat de ▲-markering op de accu overeenkomt met die op de oplader. Plaats vervolgens de accu door deze naar binnen (1) en naar beneden (2) te drukken.

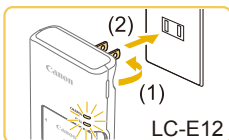

2 Laad de accu op.

- LC-E12: Kantel de stekker naar buiten (1) en steek de oplader in een stopcontact (2).
- LC-E12E: Sluit het netsnoer aan op de oplader en steek het andere uiteinde in een stopcontact.
- Het oplaadlampje gaat oranje branden en het opladen begint.
- Wanneer het opladen is voltooid, wordt het lampje groen.



3 Verwijder de accu.

- Haal het netsnoer van de acculader uit het stopcontact en verwijder de accu door deze naar binnen (1) en omhoog (2) te drukken.

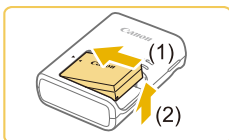

- Laad de accu niet langer dan 24 uur achtereen op, om de accu te beschermen en in goede staat te houden.
- Problemen met de acculader kunnen een beveiligingscircuit activeren die het laden onderbreekt en ervoor zorgt dat de lader oranje knippert. Haal de stekker van de lader uit het stopcontact en verwijder de accu wanneer dit gebeurt. Sluit de accu opnieuw aan op de lader en wacht een ogenblik voordat u de lader weer aansluit op een stopcontact.
- Bij acculaders die gebruik maken van een netsnoer mag u de lader of het snoer niet op andere voorwerpen aansluiten. Dit kan defect of schade aan het product tot gevolg hebben.



- Zie "Acculader LC-E12/LC-E12E" (190) voor informatie over de oplaadtijd en zie "Voedingen" (188) voor meer informatie over het aantal opnamen en de opnametijd met een volledig opgeladen accu.
- Opgeladen accu's verliezen geleidelijk hun lading, ook als ze niet worden gebruikt. Laad de accu op de dag dat u deze wilt gebruiken op, of vlak daarvoor.
- Als visueel geheugensteuntje kunt u het accuklepje zo plaatsen dat ▲ zichtbaar is bij een opgeladen accu en niet zichtbaar is bij een niet-opgeladen accu.
- De acculader kan worden gebruikt in gebieden met een wisselspanning van 100 – 240 V (50/60 Hz). Als de stekker niet in het stopcontact past, moet u een geschikte stekkeradapter gebruiken. Gebruik geen elektrische transformator die is bedoeld voor op reis, omdat deze de accu kan beschadigen.

Vóór gebruik

Basishandleiding

Handleiding voor gevorderden

Basishandleidingen van de camera

Auto-modus/Modus Hybride automatisch

Andere opnamestanden

P-modus

Tv-, Av- en M-modus

Afspelmodus

Wi-Fi-functies

Menu Instellingen

Accessoires

Bijlage

Index



De accu plaatsen

Plaats de accu.

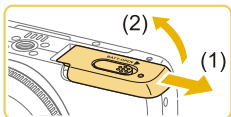

1 Open het klepje.

- Schuif het klepje naar buiten (1) en open het (2).

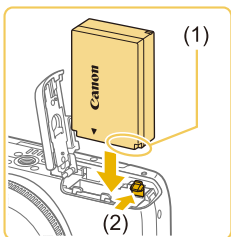

2 Plaats de accu.

- Houd de accu vast met de aansluitpunten (1) zoals weergegeven. Duw de accuvergrendeling (2) in de richting van de pijl en plaats de accu totdat de vergrendeling vastklikt.
- Als u de accu verkeerd om plaatst, kan deze niet in de juiste positie worden vergrendeld. Controleer altijd of de accu in de juiste richting is geplaatst en wordt vergrendeld.

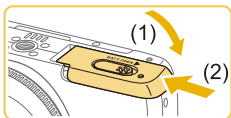

3 Sluit het klepje.

- Sluit het klepje (1) en duw het lichtjes aan terwijl u het naar binnen schuift, totdat het vastklikt (2).

De accu verwijderen

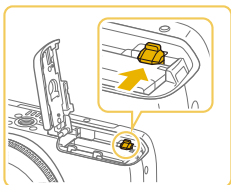

- Open het klepje en duw de accuvergrendeling in de richting van de pijl.
- De accu wijpt nu omhoog.

Uw geheugenkaart plaatsen

Plaats een geheugenkaart (afzonderlijk verkrijgbaar).

Denk eraan dat u, voordat u een geheugenkaart die nieuw is of die in een ander apparaat is geformatteerd gaat gebruiken, de geheugenkaart met deze camera moet formatteren (139).



1 Open het klepje.

- Open het klepje in de aangegeven richting.

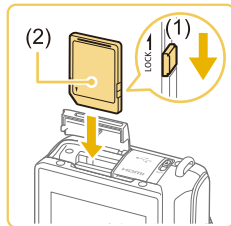

2 Controleer de schrijfveiligingsschuijfe van de kaart en plaats de geheugenkaart.

- Bij geheugenkaarten met een schrijfveiligingsschuijfe kunt u geen opnamen maken als de schakelaar is ingesteld op vergrendeld. Schuif de schakelaar in de ontgrendelde positie (1).
- Plaats de geheugenkaart met het label (2) in de getoonde richting totdat deze vastklikt.
- Controleer altijd of de geheugenkaart in de juiste richting geplaatst wordt. Als u de geheugenkaart in de verkeerde richting probeert te plaatsen, kunt u de camera beschadigen.



3 Sluit het klepje.

- Sluit het klepje in de aangegeven richting tot u een klik hoort.



- Zie "Aantal opnamen per geheugenkaart" (189) voor richtlijnen over hoeveel opnamen of opname-uren op een geheugenkaart kunnen worden opgeslagen.

Vóór gebruik

Basishandleiding

Handleiding voor gevorderden

Basishandelingen van de camera

Auto-modus/Modus Hybride automatisch

Andere opnamestanden

P-modus

Tv-, Av- en M-modus

Afspeelmodus

Wi-Fi-functies

Menu Instellingen

Accessoires

Bijlage

Index



De geheugenkaart verwijderen



- Open het klepje en duw de geheugenkaart naar binnen tot u een klik hoort, en laat vervolgens de geheugenkaart langzaam los.
- De geheugenkaart wipt nu omhoog.

De datum en tijd instellen

Stel de datum en tijd als volgt in als het venster [Datum/Tijd] verschijnt wanneer u de camera aanzet. Informatie die u op deze manier opgeeft, wordt opgeslagen in de beeld eigenschappen wanneer u een foto maakt en wordt gebruikt bij het beheer van uw foto's of wanneer u foto's afdrukt met de datum erop.

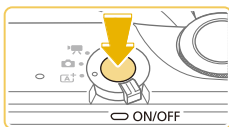

1 Schakel de camera in.

- Druk op de ON/OFF-knop.
- Het scherm [Datum/Tijd] verschijnt.

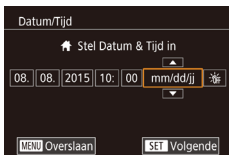

2 Stel de datum en tijd in.

- Druk op de knoppen [◀][▶] om een item te selecteren.
- Druk op de knoppen [▲][▼] om de datum en tijd op te geven.
- Als u klaar bent, drukt u op de knop [⊙].

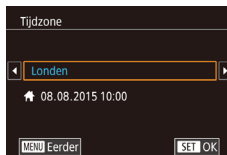

3 Geef uw thuishijdzone op.

- Druk op de knoppen [◀][▶] om de tijdzone thuis te selecteren.



4 Voltooi de instellingsprocedure.

- Als u klaar bent, drukt u op de knop [⊙]. Nadat een bevestigingsbericht is weergegeven, wordt het instellingscherm niet meer weergegeven.
- Druk op de ON/OFF-knop om de camera uit te schakelen.



- Het scherm [Datum/Tijd] verschijnt telkens wanneer u de camera inschakelt, tenzij u de datum, tijd en tijdzone al hebt ingesteld. Geef de juiste informatie op.



- Om de zomertijd in te stellen (normale tijd plus 1 uur), kiest u [☀️] bij stap 2. Kies vervolgens [☀️] door op de knoppen [▲][▼] te drukken.



- U kunt de datum en tijd ook instellen door op het gewenste item op het scherm in stap 2 te tikken en vervolgens op [▲][▼] te tikken, gevolgd door [SET]. U kunt op dezelfde manier ook uw tijdzone instellen door [◀][▶] aan te raken op het scherm in stap 3, gevolgd door [SET].

Vóór gebruik

Basishandleiding

Handleiding voor gevorderden

Basishandelingen van de camera

Auto-modus/Modus Hybride automatisch

Andere opnamestanden

P-modus

Tv-, Av- en M-modus

Afspelmodus

Wi-Fi-functies

Menu Instellingen

Accessoires

Bijlage

Index



De datum en tijd wijzigen

Wijzig de datum en tijd als volgt.



1 Open het menuscherm.

- Druk op de knop [MENU].

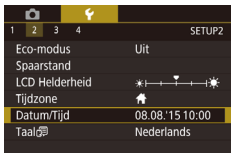

2 Kies [Datum/Tijd].

- Druk op de knoppen [◀][▶] of draai de regelaar [☀] om het tabblad [2] te selecteren.
- Druk op de knoppen [▲][▼] om [Datum/Tijd] te selecteren en druk vervolgens op de knop [OK].



3 De datum en tijd wijzigen

- Voer stap 2 uit bij "Datum en tijd instellen" (148) om de instellingen aan te passen.
- Druk op de knop [MENU] om het menuscherm te sluiten.



- Instellingen voor datum/tijd kunnen ongeveer 3 weken worden bewaard in de ingebouwde datum/tijd-accu nadat de accu is verwijderd.
- De datum/tijd-accu wordt in ongeveer 4 uur opgeladen nadat u een opgeladen accu hebt geplaatst of de camera hebt aangesloten op een voedingsadapterset (afzonderlijk verkrijgbaar, 148), zelfs als de camera is uitgeschakeld.
- Zodra de datum/tijd-accu leeg is, verschijnt het scherm [Datum/Tijd] als u de camera inschakelt. Stel de juiste datum en tijd in zoals beschreven in "De datum en tijd instellen" (148).

Weergavetaal

U kunt de weergavetaal desgewenst wijzigen.



1 Open de afspeelmodus.

- Druk op de knop [▶].



2 Open het instellingencherm.

- Houd de knop [OK] ingedrukt en druk op de knop [MENU].



3 Stel de taal van het LCD-scherm in.

- Druk op de knoppen [▲][▼][◀][▶] om een taal te selecteren en druk vervolgens op de knop [OK].
- Nadat u de taal van het LCD-scherm hebt ingesteld, wordt het instellingencherm niet langer weergegeven.



- U kunt de weergavetaal ook wijzigen door op de knop [MENU] te drukken en [Taal] (148) te selecteren op het tabblad [2].



- U kunt de taal van het LCD-scherm ook instellen door in stap 3 op een taal op het scherm te tikken en vervolgens nogmaals hierop te tikken.

Vóór gebruik

Basishandleiding

Handleiding voor gevorderden

Basishandleidingen van de camera

Auto-modus/Modus Hybride automatisch

Andere opnamestanden

P-modus

Tv-, Av- en M-modus

Afspeelmodus

Wi-Fi-functies

Menu Instellingen

Accessoires

Bijlage

Index



Een lens bevestigen

De camera is compatibel met EF-M-lenzen. Als u vattingsadapter EF-EOS M gebruikt, kunt u ook de EF- en EF-S-lenzen gebruiken (23).

1 Zorg dat de camera is uitgeschakeld.



2 Verwijder de doppen.

- Verwijder de lensdop en de cameradop door ze los te draaien in de richting die wordt aangegeven.

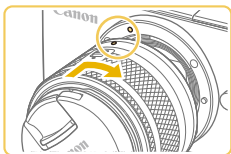

3 Bevestig de lens.

- Lijn de bevestigingsmarkeringen (de witte stippen) op de lens en camera uit en draai de lens in de aangegeven richting tot deze vastklikt.

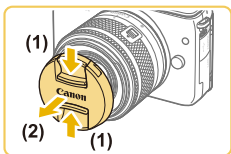

4 Verwijder de voorste lensdop.

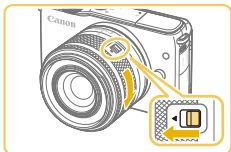

5 Bereid de opname voor.

- Zorg dat de lensintrekmarkering is uitgelijnd met de zoompositiemarkering, houd de lensintrekschakelaar naar [▲] terwijl u de zoomring een klein beetje in de aangegeven richting draait en laat de schakelaar los.
- Blijf de zoomring draaien tot deze klikt. Hiermee wordt aangegeven dat de lens gereed is voor het maken van opnamen.

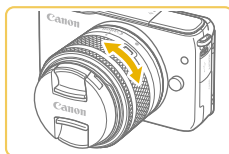

- U kunt de lens beschermen door de lensdop te bevestigen wanneer de camera niet wordt gebruikt.

Een lens verwijderen

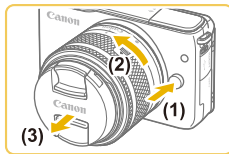

- Als u de lens wilt intrekken, houd u de lensintrekschakelaar richting [▲] terwijl u de zoomring draait. Lijn de lensintrekmarkering uit met de zoompositiemarkering en laat de schakelaar los.
- Als u wilt in-/uitzoomen, draait u de zoomring op de lens met uw vingers.
- Als u wilt in-/uitzoomen, moet u dit doen voordat u scherpstelt. Als u de zoomring draait nadat de scherpstelling is voltooid, wordt de scherpstelling mogelijk verstoord.



- Stof vermijden
 - Vervang lenzen zo snel mogelijk en op een plaats die zoveel mogelijk stofvrij is.
 - Bevestig de cameradop op de camera wanneer u deze zonder lens bewaart.
 - Verwijder stof van de cameradop voordat u deze bevestigt.

Vóór gebruik

Basishandleiding

Handleiding voor gevorderden

Basishandleiding van de camera

Auto-modus/Modus Hybride automatisch

Andere opnamestanden

P-modus

Tv-, Av- en M-modus

Afspeelmodus

Wi-Fi-functies

Menu Instellingen

Accessoires

Bijlage

Index





- Aangezien de grootte van de beeldsensor kleiner is dan het filmformaat 35 mm, lijkt het of de brandpuntsafstand van de lens wordt vergroot met ongeveer 1,6x. De brandpuntsafstand van een 15-45 mm lens is ongeveer gelijk aan een brandpuntsafstand van 24-72 mm op een 35 mm camera.

Gebruiksaanwijzingen voor de lens

Download lensgebruiksaanwijzingen op de volgende pagina.

<http://www.canon.com/icpd/>

EF- en EF-S-lenzen bevestigen

Als u vattingsadapter EF-EOS M gebruikt, kunt u ook de EF- en EF-S-lenzen gebruiken.

1 Zorg dat de camera is uitgeschakeld.

2 Verwijder de doppen.

- Voer stap 2 uit "Een lens bevestigen" (22) om de reeks te definiëren.



3 Bevestig de lens aan de adapter.

- Als u een EF-lens wilt bevestigen, lijnt u de bevestigingsmarkeringen (de witte cirkels) op de lens en adapter uit en draait u de lens in de aangegeven richting tot deze vastklikt.
- Als u een EF-S-lens wilt bevestigen, lijnt u de witte vierkanten op de lens en adapter uit en draait u de lens in de aangegeven richting tot deze vastklikt.

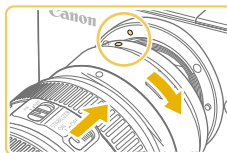

4 Bevestig de adapter op de camera.

- Lijn de bevestigingsmarkeringen (de witte stippen) op de adapter en camera uit en draai de lens in de aangegeven richting tot deze vastklikt.

Vóór gebruik

Basishandleiding

Handleiding voor gevorderden

Basishandleidingen van de camera

Auto-modus/Modus Hybride automatisch

Andere opnamestanden

P-modus

Tv-, Av- en M-modus

Afspeelmodus

Wi-Fi-functies

Menu Instellingen

Accessoires

Bijlage

Index





- Als u een camera vasthoudt of draagt met een lens die zwaarder is dan de camera, zorg dan dat de lens wordt ondersteund.
- Het gebruik van adapters kan de minimale opnameafstand van de lens vergroten of van invloed zijn op de maximale vergrotingsverhouding of opnamebereik.
- Als het voorste deel (de scherpstelring) van de lens tijdens het automatisch scherpstellen draait, raak het draaiende deel dan niet aan.
- De functies voor scherpstelling vooraf en powerzoom-functies op sommige supertelelenzen worden niet ondersteund.

Een lens verwijderen

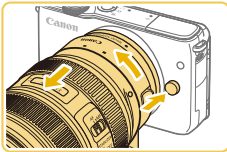

1 Verwijder de adapter.

- Zorg dat de camera is uitgeschakeld.
- Houd de lensontgrendelingsknop ingedrukt en draai de adapter (met lens bevestigd) in de aangegeven richting.
- Draai de adapter totdat deze niet meer verder kan en koppel deze vervolgens los.

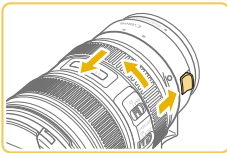

2 Verwijder de lens.

- Houd het lensontgrendelingsknopje ingedrukt en draai de lens naar links.
- Draai de lens totdat deze niet meer verder kan en koppel deze vervolgens los.
- Bevestig de lensdop op de losgekoppelde lens.

Een statief gebruiken

Als u de adapter gebruikt met een statief, gebruikt u de statiefvoet die bij de adapter wordt geleverd. Gebruik de statiefbevestiging van de camera niet.

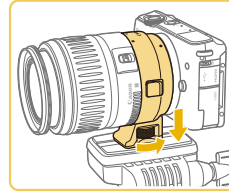

- Bevestig de statiefvoet aan de adapter. Draai de hendel van de statiefvoet om ervoor te zorgen dat deze stevig is bevestigd.
- Bevestig het statief aan de aansluiting van de statiefvoet.



- Met EF-lenzen die een statiefvoet gebruiken (zoals supertelelenzen), bevestigt u het statief op de statiefvoet op de lens.

Lensbeeldstabilisatie gebruiken

Corrigeer cameratrilling door het gebruik van een lens met ingebouwde beeldstabilisatie. Lenzen met ingebouwde beeldstabilisatie worden aangeduid met "IS".

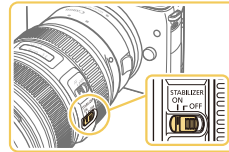

- Schuif de schakelaar voor beeldstabilisatie op de lens op [ON].

Vóór gebruik

Basishandleiding

Handleiding voor gevorderden

Basishandleidingen van de camera

Auto-modus/Modus Hybride automatisch

Andere opnamestanden

P-modus

Tv-, Av- en M-modus

Afspelmodus

Wi-Fi-functies

Menu Instellingen

Accessoires

Bijlage

Index



De camera testen

► Foto's ► Films

Volg deze instructies om de camera in te schakelen, foto- of filmpopnamen te maken en deze daarna te bekijken.

Opnamen maken (Automatisch/scène)

Laat de camera het onderwerp en de opnameomstandigheden bepalen voor volledig automatische selectie van de optimale instellingen voor specifieke composities.

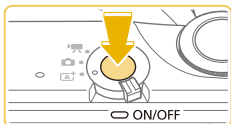

1 Schakel de camera in.

- Druk op de ON/OFF-knop.



2 Open de modus [A+].

- Stel de keuzeschakelaar in op [A+].
- Linksboven in het scherm verschijnt een compositiepictogram (1).



- In het bovenste gedeelte van het scherm wordt ook het aantal foto's (2) weergegeven en de lengte van de films (3) die de kaart kan bevatten.

- Kaders worden rond gezichten en onderwerpen weergegeven die zijn gedetecteerd, om aan te geven dat hierop is scherpgesteld.



3 Kies de compositie.

- Als u een zoomlens gebruikt, kunt u in-/uitzoomen door de zoomring op de lens met uw vingers te draaien.

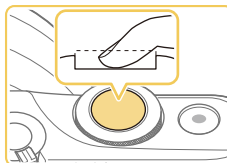
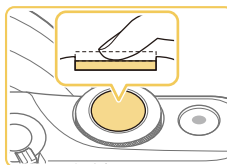

4 Maak de opname.

Foto's maken

1) Stel scherp.

- Druk de ontspanknop lichtjes half in. Nadat is scherpgesteld hoort u tweemaal een pieptoon en worden AF-kaders weergegeven om aan te geven op welke beeldgebieden is scherpgesteld.

- Als [Flitser Opklappen] wordt weergegeven, verplaatst u de [Flitser]-schakelaar om de flitser open te klappen. De flitser wordt geactiveerd wanneer u een opname maakt. Als u de flitser niet wilt gebruiken, duwt u deze omlaag met uw vinger.

2) Maak de opname.

- Druk de ontspanknop helemaal naar beneden om de opname te maken. (In omstandigheden met weinig licht, wordt de flitser automatisch geactiveerd wanneer deze is opgeklapt.)
- Uw opname wordt ongeveer twee seconden weergegeven op het scherm.
- Zelfs wanneer de opname nog op het scherm staat, kunt u de ontspanknop nogmaals indrukken om een volgende opname te maken.

Vóór gebruik

Basishandleiding

Handleiding voor gevorderden

Basishandelingen van de camera

Auto-modus/Modus Hybride automatisch

Andere opnamestanden

P-modus

Tv-, Av- en M-modus

Afspelmodus

Wi-Fi-functies

Menu Instellingen

Accessoires

Bijlage

Index



Films opnemen

1) Start met opnemen.

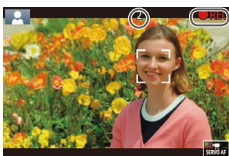
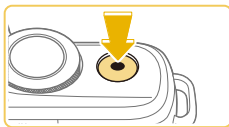

- Druk op de filmknop. De opname begint en op het scherm verschijnen [●REC] en de verstreken tijd.
- Zwarte balken aan de boven- en onderkant van het scherm geven aan welke gebieden niet worden opgenomen.
- Kaders rond gedetecteerde gezichten geven aan dat de camera daarop is scherpgesteld.
- Zodra de opname is begonnen, haalt u uw vinger van de filmknop.

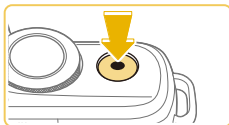

2) Voltooi de opname.

- Druk nogmaals op de filmknop om de filmopname te stoppen.



- Als de camera niet kan scherpstellen op onderwerpen wanneer u de ontspanknop lichtjes indrukt, wordt een oranje AF-kader weergegeven met [!], en er wordt geen foto gemaakt wanneer u de ontspanknop volledig indrukt.
- Wanneer het opnemen van een film met een Dynamic IS-compatible lens begint (1/80), wordt het beeldweergavegedeelte vernauwt en worden onderwerpen vergroot.

Bekijken

Na het maken van foto's of het opnemen van films kunt u deze als volgt op het scherm bekijken.



1 Open de afspeelmodus.

- Druk op de knop [▶].
- Uw laatste opname wordt weergegeven.



2 Selecteer de beelden.

- Druk op de knop [◀] om het vorige beeld weer te geven. Druk op de knop [▶] om het volgende beeld weer te geven.

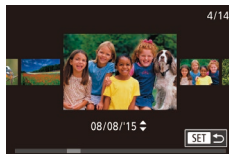

- Houd de knoppen [◀][▶] minstens een seconde ingedrukt om dit scherm te openen (Beeld scrollen). Druk in deze modus op de knoppen [◀][▶] om door de beelden te bladeren.
- Druk op de knop [⏪] om terug te keren naar de enkelvoudige weergave.
- Films zijn herkenbaar aan het pictogram [SET ▶]. Ga naar stap 3 als u films wilt afspelen.

Vóór gebruik

Basishandleiding

Handleiding voor gevorderden

Basishandelingen van de camera

Auto-modus/Modus Hybride automatisch

Andere opnamestanden

P-modus

Tv-, Av- en M-modus

Afspeelmodus

Wi-Fi-functies

Menu Instellingen

Accessoires

Bijlage

Index





3 Speel films af.

- Druk op de knop [⏏], druk op de knoppen [▲][▼] om [▶] te selecteren en druk vervolgens nogmaals op de knop [⏏].
- Het afspelen begint en nadat de film is voltooid, wordt [SET ▶] weergegeven.
- Om het volume aan te passen, drukt u op de knoppen [▲][▼] tijdens het afspelen.



- Als u wilt overschakelen naar de opnamemodus vanuit de afspelmodus, drukt u de ontspanknop half in (129), drukt u op de knop [▶] of verplaatst u de keuzeschakelaar.



- U kunt de afspelmodus ook starten door op [▶] te tikken. Als u het volume wilt aanpassen, sleept u tijdens het afspelen snel omhoog of omlaag over het scherm.

Beelden wissen

U kunt beelden die u niet meer nodig hebt één voor één selecteren en wissen. Wees voorzichtig bij het wissen van beelden, want ze kunnen niet worden hersteld.



1 Selecteer het beeld dat u wilt wissen.

- Druk op de knoppen [◀][▶] om een beeld te selecteren.

2 Wis de opname.

- Druk op de knop [▲].
- Als [Wissen?] verschijnt, drukt u op de knoppen [◀][▶] om [Wissen] te selecteren. Druk vervolgens op de knop [⏏].
- Het huidige beeld wordt nu gewist.
- Als u het wissen wilt annuleren, drukt u op de knoppen [◀][▶] om [Annuleer] te kiezen. Druk vervolgens op de knop [⏏].



- U kunt meerdere beelden selecteren om in één keer te wissen (102).



- U kunt het huidige beeld ook wissen door in stap 2 op [Wissen] op het scherm te tikken.

Vóór gebruik

Basishandleiding

Handleiding voor gevorderden

Basishandleidingen
van de camera

Auto-modus/Modus
Hybride automatisch

Andere opnamestanden

P-modus

Tv-, Av- en M-modus

Afspelmodus

Wi-Fi-functies

Menu Instellingen

Accessoires

Bijlage

Index



Handleiding voor gevorderden

Basishandelingen van de camera

Overige basishandelingen en meer manieren om van de camera te genieten, inclusief opties voor opnemen en afspeLEN

Aan/Uit

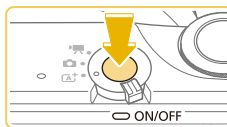

Opnamemodus

- Druk op de ON/OFF-knop om de camera in te schakelen en gereed te maken om op te nemen.
- Druk opnieuw op de ON/OFF-knop om de camera uit te schakelen.



Afspeelmodus

- Druk op de knop [▶] om de camera in te schakelen en uw foto's te bekijken.
- Druk nogmaals op de knop [▶] als u wilt overschakelen naar de opnamemodus.
- Druk op de ON/OFF-knop om de camera uit te schakelen.



- Als er een EF-M-lens op de camera is bevestigd en de camera is uitgeschakeld, wordt het diafragma verkleind om licht buiten te houden en om de interne onderdelen van de camera te beschermen. In dit geval maakt de camera bij het in- en uitschakelen een kort geluid, dat wordt veroorzaakt door het aanpassen van het diafragma.
- De sensor wordt schoongemaakt wanneer de camera wordt in- of uitgeschakeld. Dit kan ook een kort geluid maken. Zelfs wanneer de camera is uitgeschakeld, wordt [] weergegeven bij het schoonmaken van de sensor. Het pictogram [] wordt echter mogelijk niet weergegeven als u de camera snel achtereen in- en uitschakelt.
- Als u wilt overschakelen naar de opnamemodus vanuit de afspeelmodus, drukt u de ontspanknop half in (29), drukt u op de knop [▶] of verplaatst u de keuzeschakelaar.

Vóór gebruik

Basishandleiding

Handleiding voor gevorderden

Basishandelingen van de camera

Auto-modus/Modus Hybride automatisch

Andere opnamestanden

P-modus

Tv-, Av- en M-modus

Afspeelmodus

Wi-Fi-functies

Menu Instellingen

Accessoires

Bijlage

Index



Spaarstandfuncties (Automatisch Uit)

Om de accu te sparen worden het scherm (scherm uit) en de camera automatisch uitgeschakeld na een bepaalde inactieve periode.

Spaarstand in de opnamemodus

Het scherm wordt automatisch uitgeschakeld nadat het ongeveer één minuut inactief is geweest. Ongeveer na nog twee minuten wordt de lens ingetrokken en de camera uitgeschakeld. Als het scherm is uitgeschakeld en de indicator brandt, kunt u het scherm weer inschakelen en gereedmaken voor het maken van opnamen door de ontspanknop half in te drukken (129).

Spaarstand in de afspeelmodus

De camera wordt na ongeveer vijf minuten inactiviteit automatisch uitgeschakeld.



- U kunt desgewenst Automatisch Uit uitschakelen en de timing van Display uit aanpassen (140).
- Energiebesparing is niet actief wanneer de camera op andere apparaten is aangesloten via Wi-Fi (112) of wanneer de camera is aangesloten op een computer (153).

Ontspanknop

Houd de ontspanknop eerst half ingedrukt om ervoor te zorgen dat er op het onderwerp wordt scherpgesteld. Wanneer het scherpstellen is gelukt, drukt u de knop helemaal in om de opname te maken.

In deze handleiding wordt de bediening van de ontspanknop omschreven als de knop *half* of *helemaal* indrukken.

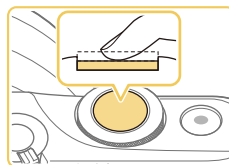

1 Druk half in. (Licht indrukken om scherp te stellen.)

- Druk de ontspanknop half in. De camera piept twee keer en er worden kaders weergegeven rond de beeldgebieden waarop is scherpgesteld.

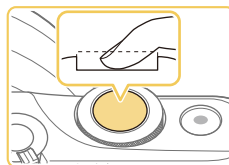

2 Druk helemaal in. (Druk, vanaf de positie halverwege, helemaal in om de opname te maken.)

- De camera maakt nu de opname.



- Onderwerpen worden mogelijk onscherp als u de opname maakt zonder eerst de ontspanknop half in te drukken.

Vóór gebruik

Basishandleiding

Handleiding voor gevorderden

Basishandelingen van de camera

Auto-modus/Modus
Hybride automatisch

Andere opnamestanden

P-modus

Tv-, Av- en M-modus

Afspeelmodus

Wi-Fi-functies

Menu Instellingen

Accessoires

Bijlage

Index



De hoek van het scherm aanpassen

U kunt de hoek en stand van het scherm aanpassen aan de scène of aan de manier waarop u opneemt.

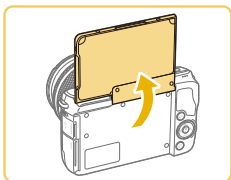

- Het scherm kan tot ongeveer 180 graden worden opengeklapt.
- Als u de camera op uzelf gericht houdt bij opnamen, kunt u een gespiegelde weergave van uzelf zien door het scherm naar de voorzijde van de camera te draaien.



- Houd het scherm gesloten wanneer de camera niet in gebruik is.
- Duw niet te ver door bij het openen van het scherm. Hierdoor kan de camera beschadigd raken.



- Als u de omkering van het beeld wilt annuleren, selecteert u MENU (p. 32) > tabblad [📷1] > [Beeldomkeren] > [Uit].

Opties opnameweergave

Druk op de knop [▼] om opname-informatie of het histogram weer te geven of te verbergen.

U kunt aanpassen wat er wordt weergegeven door tabblad [📷1] > [Opname-infoscherm] te openen (p. 88).



- Als u in een omgeving met weinig licht opnamen maakt, wordt met de nachtschermfunctie de helderheid van het scherm automatisch verhoogd. Zo kunt u de compositie van uw opnamen gemakkelijker controleren. Mogelijk komen de beeldhelderheid op het scherm en de helderheid van uw foto's niet overeen. Vervorming van het beeld op het scherm of schokkerige bewegingen van het onderwerp hebben geen invloed op vastgelegde beelden.
- Zie "Van Displaymodus wisselen" (p. 93) voor weergaveopties.

Vóór gebruik

Basishandleiding

Handleiding voor gevorderden

Basishandleidingen van de camera

Auto-modus/Modus
Hybride automatisch

Andere opnamestanden

P-modus

Tv-, Av- en M-modus

Af speelmodus

Wi-Fi-functies

Menu Instellingen



Accessoires

Bijlage

Index



Het menu Snelle instelling gebruiken

U kunt veelgebruikte functies configureren in het menu  (Snelle instelling). Menu-items en -opties zijn afhankelijk van de opnamemodus ( 172) of afspeelmodus ( 181).





1 Open het -menu.

- Druk op de knop .



(1) (2)

2 Selecteer een menu-item.

- Druk op de knoppen   om een menu-item te selecteren (1).
- De beschikbare opties (2) worden onder aan het scherm weergegeven.



3 Selecteer een optie.



- Druk op de knoppen   of draai de regelaar  om een optie te selecteren.
- Items met het pictogram  kunnen worden geconfigureerd door op de knop  te drukken.



4 Bevestig uw selectie en sluit af.

- Druk op de knop .
- Het scherm voordat u in stap 1 op de knop  drukte, wordt opnieuw weergegeven en toont de optie die u hebt geconfigureerd.



- Als u per ongeluk een instelling hebt gewijzigd, kunt u dat ongedaan maken door de standaardinstellingen van de camera te herstellen ( 145).
- U kunt ook afsluiten door bij de menu-items  te selecteren en op de knop  te drukken.

Bediening via het aanraakscherm gebruiken om instellingen te configureren



- Tik op  in de rechterbovenhoek van het scherm om het menu Snelle instellingen te openen.
- Tik op een menu-item en vervolgens op een optie om de instelling te voltooien.
- Als u naar het vorige scherm wilt terugkeren, tikt u op het menu-item  of tikt u nogmaals op de geselecteerde optie.
- U kunt het scherm voor opties die worden aangeduid met het pictogram  openen door op  te tikken.

Vóór gebruik

Basishandleiding

Handleiding voor gevorderden

Basishandleidingen van de camera

Auto-modus/Modus Hybride automatisch

Andere opnamestanden

P-modus

Tv-, Av- en M-modus

Afspeelmodus

Wi-Fi-functies

Menu Instellingen

Accessoires

Bijlage

Index



Het menuscherm gebruiken

Configureer verschillende camerafuncties als volgt via het menuscherm.



1 Open het menuscherm.

- Druk op de knop [MENU].

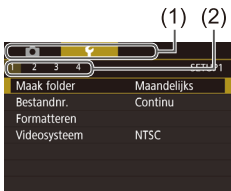

2 Selecteer een tabblad.

- Druk op de knoppen [◀][▶] of draai de regelaar [◀▶] om een tabblad te selecteren.
- Tabbladen hebben betrekking op functies (1), zoals opnemen ([RECORD]), afspelen ([PLAY]) of instellingen ([SETTINGS]), of op pagina's binnen de verschillende functies (2). In deze handleiding worden tabbladen aangeduid door de functie en de pagina te combineren, zoals bij [RECORD]1.



3 Selecteer een menu-item.

- Druk op de knoppen [▲][▼] om een item te selecteren en druk vervolgens op de knop [ENTER].
- Bij menu-items met opties die niet worden weergegeven, drukt u eerst op de knop [ENTER] om van scherm te wisselen. Daarna drukt u op de knoppen [▲][▼] om het menu-item te selecteren.
- Druk op de knop [MENU] om terug te keren naar het vorige scherm.



4 Selecteer een optie.

- Wanneer opties verticaal zijn gerangschikt, drukt u op de knoppen [▲][▼] om een optie te selecteren.
- Wanneer opties horizontaal zijn gerangschikt, drukt u op de knoppen [◀][▶] om een optie te selecteren.

5 Bevestig uw selectie en sluit af.

- Druk op de knop [ENTER] om uw selectie te bevestigen en terug te keren naar het scherm voor menu-itemselectie.
- Druk op de knop [MENU] om terug te gaan naar het scherm dat werd weergegeven voordat u bij stap 1 op de knop [MENU] drukt.



- Als u per ongeluk een instelling hebt gewijzigd, kunt u dat ongedaan maken door de standaardinstellingen van de camera te herstellen (145).
- De beschikbare menu-items verschillen afhankelijk van de geselecteerde opname- of afspelmodus (174 – 181).

Vóór gebruik

Basishandleiding

Handleiding voor gevorderden

Basishandleidingen van de camera

Auto-modus/Modus
Hybride automatisch

Andere opnamestanden

P-modus

Tv-, Av- en M-modus

Afspelmodus

Wi-Fi-functies

Menu Instellingen

Accessoires

Bijlage

Index



Touchscreenbewerkingen

- Als u tabbladen wilt selecteren, drukt u op de knop [MENU] om het menuscherm te openen en tikt u vervolgens op het gewenste functietabblad en paginatabloed.
- Tik op een item om het te selecteren en tik er vervolgens nogmaals op.
- Tik op een optie om de instelling te voltooien en terug te keren naar het scherm voor menu-itemselectie.
- Als u menu-items wilt configureren waarvoor geen opties worden weergegeven, tikt u eerst op het menu-item om het instellingscherm te openen. Tik op [MENU] om terug te keren naar het vorige scherm.
- U kunt ook op invoerelementen (zoals selectievakjes of tekstvelden) tikken om deze te selecteren en u kunt tekst opgeven door op het schermtoetsenbord te tikken.
- U bereikt hetzelfde effect door op [INFO], [MENU] of [SET] te tikken als door op respectievelijk de knoppen [▼], [MENU] of [Ⓢ] te drukken.
- Druk nogmaals op de knop [MENU] om het menu te sluiten.

Toetsenbord op het scherm

U gebruikt het schermtoetsenbord om Wi-Fi-instellingen (112) en andere gegevens in te voeren. De lengte en het soort informatie dat u kunt voeren hangt af van de functie die u gebruikt.

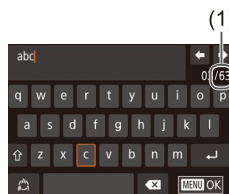

Tekens invoeren

- Tik op de tekens om ze in te voeren.
- De hoeveelheid informatie die u in kunt voeren (1) hangt af van de functie die u gebruikt.

Cursor verplaatsen

- Tik op [←] [→].

Regeleindes invoeren

- Tik op [↵].

Van invoerstand wisselen

- Als u wilt overschakelen naar getallen of symbolen, tikt u op [123].
- Tik op [⇧] om hoofdletters in te voeren.
- De beschikbare invoermethodes zijn afhankelijk van de functie die u gebruikt.

Tekens verwijderen

- Tik op [✕] om het vorige teken te verwijderen.
- Als u [✕] lang aanraakt, worden er vijf tekens tegelijkertijd verwijderd.

Vóór gebruik

Basishandleiding

Handleiding voor gevorderden

Basishandleidingen van de camera

Auto-modus/Modus Hybride automatisch

Andere opnamestanden

P-modus

Tv-, Av- en M-modus

Afspeelmodus

Wi-Fi-functies

Menu Instellingen

Accessoires

Bijlage

Index



Invoer bevestigen en terugkeren naar het vorige scherm

- Druk op de knop [MENU].



- Voor bepaalde functies wordt [↵] niet weergegeven en kan deze optie niet worden gebruikt.



- U kunt het toetsenbord ook bedienen door op de knoppen [▲][▼][◀][▶] te drukken om tekens of pictogrammen te selecteren en vervolgens op de knop [⊕] te drukken. U kunt de cursor ook verplaatsen door de regelaar [🔧] te draaien. Druk op de knop [MENU] om terug te keren naar het vorige scherm.

Indicatorweergave

De indicator op de achterkant van de camera (📷4) brandt of knippert afhankelijk van de status van de camera.

Kleur	Indicatorstatus	Camerastatus
Groen	Aan	Aangesloten op een computer (📖153) of het scherm is uitgeschakeld (📖29, 📖140, 📖140)
	Knippert	Bezig met opstarten, opnemen/lezen/verzenden van beelden, het maken van opnamen met lange sluitertijd (📖83, 📖85) of verbonden met/verzenden via Wi-Fi



- Als de indicator groen knippert, mag u de camera niet uitschakelen, het klepje van de geheugenkaart of accuhouder niet openen en de camera niet schudden of aanstoten, omdat hierdoor de beelden, camera of geheugenkaart beschadigd kunnen raken.

Vóór gebruik

Basishandleiding

Handleiding voor gevorderden

Basishandelingen van de camera

Auto-modus/Modus Hybride automatisch

Andere opnamestanden

P-modus

Tv-, Av- en M-modus

Afspeelmodus

Wi-Fi-functies

Menu Instellingen

Accessoires

Bijlage

Index



Auto-modus/Modus Hybride automatisch

Handige modus voor eenvoudige opnamen met een betere controle bij het maken van opnamen

Opnamen maken met door de camera bepaalde instellingen

Laat de camera het onderwerp en de opnameomstandigheden bepalen voor volledig automatische selectie van de optimale instellingen voor specifieke composities.

Opnamen maken (Automatisch/scène)

► Foto's ► Films

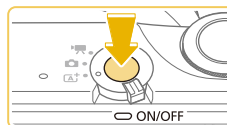

1 Schakel de camera in.

- Druk op de ON/OFF-knop.



2 Open de modus [A+].

- Stel de keuzeschakelaar in op [A+].
- Linksboven in het scherm verschijnt een scènepictogram (39).
- Kaders worden rond gezichten en onderwerpen weergegeven die zijn gedetecteerd, om aan te geven dat hierop is scherpgesteld.



3 Kies de compositie.

- Als u een zoomlens gebruikt, kunt u in-/uitzoomen door de zoomring op de lens met uw vingers te draaien.

Vóór gebruik

Basishandleiding

Handleiding voor gevorderden

Basishandleidingen van de camera

Auto-modus/Modus Hybride automatisch

Andere opnamestanden

P-modus

Tv-, Av- en M-modus

Afspeelmodus

Wi-Fi-functies

Menu Instellingen

Accessoires

Bijlage

Index



4 Maak de opname.

Foto's maken

1) Stel scherp.

- Druk de ontspanknop half in. Nadat is scherpgesteld hoort u tweemaal een pieptoon en worden AF-kaders weergegeven om aan te geven op welke beeldgebieden is scherpgesteld.

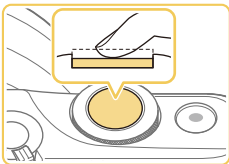

- Als [Flitser Opklappen] wordt weergegeven, verplaatst u de [Flitser]-schakelaar om de flitser open te klappen. De flitser wordt geactiveerd wanneer u een opname maakt. Als u de flitser niet wilt gebruiken, duwt u deze omhoog met uw vinger.

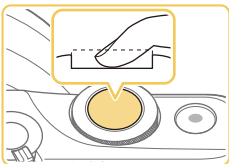

2) Maak de opname.

- Druk de ontspanknop helemaal naar beneden om de opname te maken. (In omstandigheden met weinig licht, wordt de flitser automatisch geactiveerd wanneer deze is opgeklapt.)
- Uw opname wordt ongeveer twee seconden weergegeven op het scherm.
- Zelfs wanneer de opname nog op het scherm staat, kunt u de ontspanknop nogmaals indrukken om een volgende opname te maken.

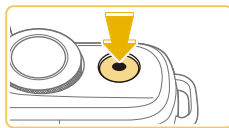
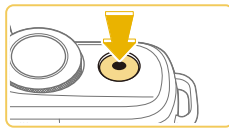

Films opnemen

1) Start met opnemen.

- Druk op de filmknop. De opname begint en op het scherm verschijnen [●REC] en de verstreken tijd.
- Zwarte balken aan de boven- en onderkant van het scherm geven aan welke gebieden niet worden opgenomen.
- Kaders rond gedetecteerde gezichten geven aan dat de camera daarop is scherpgesteld.
- Zodra de opname is begonnen, haalt u uw vinger van de filmknop.

2) Pas de grootte van het onderwerp aan en wijzig zo nodig de compositie van de opname.

- Om de grootte van het onderwerp te wijzigen, herhaalt u de bewerkingen in stap 3. Denk er echter wel aan dat het geluid van de camerabewerkingen ook wordt opgenomen.
- Als u tijdens de opname de compositie wijzigt, worden de focus, helderheid en kleurtoon automatisch aangepast.

3) Voltooi de opname.

- Druk nogmaals op de filmknop om de filmopname te stoppen.
- De camera stopt automatisch met opnemen zodra de geheugenkaart vol raakt.

Vóór gebruik

Basishandleiding

Handleiding voor gevorderden

Basishandleidingen van de camera

Auto-modus/Modus Hybride automatisch

Andere opnamestanden

P-modus

Tv-, Av- en M-modus

Afspelmodus

Wi-Fi-functies

Menu Instellingen

Accessoires

Bijlage

Index



Opnamen maken in de modus Hybride automatisch

► Foto's ► Films

U kunt eenvoudig een korte film van de dag maken door foto's te maken. De camera neemt voor elke opname clips van 2 - 4 seconden op van scènes, die later worden gecombineerd in een digest-film.

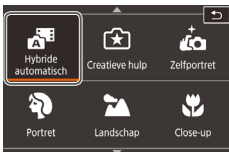

1 Open de modus [A].

- Stel de keuzeschakelaar in op [A].
- Tik op [A] en tik vervolgens op [A] (door de regelaar [A] te draaien, op [A][A] te tikken of omhoog of omlaag te slepen op het scherm om dit weer te geven).
- Tik op [OK] om uw keuze te bevestigen.

2 Kies de compositie.

- Volg stap 3 - 4 bij "Opnamen maken (Automatisch/scène)" (35) om de compositie te kiezen en scherp te stellen.
- Voor indrukwekkendere digest-films richt u de camera ongeveer vier seconden op onderwerpen voordat u foto's maakt.

3 Maak de opname.

- Volg stap 4 bij "Opnamen maken (Automatisch/scène)" (36) om een foto te maken.
- De camera maakt zowel een foto als een filmclip. De clip, die wordt beëindigd met de foto en een sluitergeluid, is één hoofdstuk in de digest-film.



- De accu gaat in deze modus minder lang mee dan in de modus [A], omdat er voor iedere opname digest-films worden opgenomen.
- Een digest-film wordt mogelijk niet opgenomen als u een foto maakt direct nadat u de camera hebt ingeschakeld, de modus [A] hebt geselecteerd of de camera op andere wijze bedient.
- Elk geluid en alle trillingen van de camera of lens worden opgenomen in digest-films.



- De beeldkwaliteit voor digest-films is [HD 29.97P] voor NTSC of [HD 25.00P] voor PAL. Dit is afhankelijk van de indeling van de video-uitvoer (139).
- Er worden geen geluiden afgespeeld wanneer u de ontspanknop half indrukt of de zelfontspanner instelt.
- In de volgende gevallen worden digest-films opgeslagen als aparte filmbestanden, zelfs als ze op dezelfde dag zijn gemaakt met de modus [A].
 - Het digest-filmbestand is ongeveer 4 GB groot of er is in totaal ongeveer 16 minuten en 40 seconden lang opgenomen.
 - De digest-film is beveiligd (99).
 - De instellingen voor zomertijd (20), videosysteem (139), tijdzone-instellingen (141) of copyrightinformatie (144) zijn gewijzigd.
 - Er wordt een nieuwe map gemaakt (138).
- Opgenomen sluitergeluiden kunnen niet worden aangepast of gewist.
- Als u liever digest-films opneemt zonder foto's, kunt u de instelling van tevoren aanpassen. Kies MENU (32) > tabblad [A] > [Digest-type] > [Geen foto's] (32).
- De verschillende hoofdstukken kunnen worden bewerkt (111).

Vóór gebruik

Basishandleiding

Handleiding voor gevorderden

Basishandleidingen van de camera

Auto-modus/Modus Hybride automatisch

Andere opnamestanden

P-modus

Tv-, Av- en M-modus

Afspeelmodus

Wi-Fi-functies

Menu Instellingen

Accessoires

Bijlage

Index



Digest-film afspelen

Geef een opname weer in de modus [📷] om de digest-film af te spelen die op dezelfde dag is gemaakt of om de datum op te geven van de digest-film om af te spelen (📖94).

Foto's/films



- Als de camera geen bedieningsgeluid maakt, is deze mogelijk ingeschakeld terwijl u de knop [MENU] ingedrukt hield. U activeert geluiden door op de knop [MENU] te drukken en [Pieptoon] te kiezen op het tabblad [🔊]. Druk vervolgens op de knoppen [▲][▼] om [Aan] te selecteren.

Foto's



- Als de camera niet kan scherpstellen op onderwerpen wanneer u de ontspanknop half indrukt, wordt er een oranje AF-kader weergegeven met [🔴]. Als u nu de ontspanknop volledig indrukt wordt er geen opname gemaakt.
- Het scherpstellen kan langer duren of onjuist zijn wanneer er geen mensen of andere onderwerpen worden gedetecteerd, wanneer de onderwerpen donker zijn of weinig contrast bevatten of in zeer heldere omstandigheden.
- Een knipperend [🔴] pictogram is een waarschuwing dat de beelden mogelijk onscherp worden door cameratrilling. Bevestig in dat geval de camera op een statief of neem andere maatregelen om de camera stil te houden.
- Zijn uw opnamen te donker, ondanks dat er is geflitst, ga dan dichterbij het onderwerp toe. Zie "Gemiddeld bereik ingebouwde flitser" (📖190) voor meer informatie over het flitsbereik.
- Het lampje wordt ingeschakeld bij opnamen in een omgeving met weinig licht om rode ogen te verminderen en om het scherpstellen te vergemakkelijken.
- Er kunnen vignettering of donkere beeldgebieden optreden bij bepaalde lenzen wanneer de flitser flitst.
- Als een knipperend [🔴] pictogram wordt weergegeven als u een opname probeert te maken, geeft dat aan dat u pas een opname kunt maken als de flitser klaar is met opladen. U kunt weer opnemen zodra de flitser gereed is. U kunt nu de ontspanknop helemaal indrukken en wachten, of u laat de knop los en drukt de ontspanknop opnieuw in.
- Hoewel u nog een opname kunt maken voordat het opnamescherm wordt weergegeven, worden de gebruikte focus, helderheid en kleuren mogelijk bepaald door uw vorige opname.



- Vignettering komt in het voorbeeld voor direct nadat u de opnamen maakt, voordat de uiteindelijke, opgeslagen beelden worden weergegeven.
- U kunt wijzigen hoelang beelden worden weergegeven na opnamen (📖47).

Films



- Kom tijdens het opnemen van films niet met uw vingers aan de microfoon (1). Het blokkeren van de microfoon kan verhinderen dat het geluid wordt opgenomen of het opgenomen geluid klinkt daardoor gedempt.

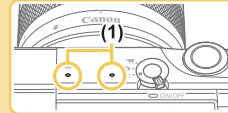

- Raak bij bediening van de camera alleen de filmknop en bediening op het touchscreen aan als u films opneemt, omdat geluiden die de camera maakt ook worden opgenomen. Als u de instellingen wilt aanpassen of andere bewerkingen wilt uitvoeren, kunt u indien mogelijk het beste de bediening op het touchscreen gebruiken.
- De mechanische geluiden van de lens en de camera worden ook opgenomen.
- Zodra het opnemen van films begint met een lens die Dynamic IS ondersteunt (📖80), wordt het weergavegebied smaller en worden onderwerpen vergroot zodat aanzienlijke bewegingen van de camera kunnen worden gecorrigeerd. Als u onderwerpen wilt filmen met hetzelfde formaat als waarop ze vóór het filmen worden weergegeven, wijzigt u de instelling voor beeldstabilisatie (📖79).

Vóór gebruik

Basishandleiding

Handleiding voor gevorderden

Basishandleidingen van de camera

Auto-modus/Modus Hybride automatisch

Andere opnamestanden

P-modus

Tv-, Av- en M-modus

Afspelmodus

Wi-Fi-functies

Menu Instellingen

Accessoires

Bijlage

Index





- Het geluid wordt in stereo opgenomen.
- Tijdens het opnemen van films kunnen de bedieningsgeluiden van automatisch scherpstellen worden opgenomen. Als u liever geen geluid opneemt, selecteert u MENU (📖32) > tabblad [📷5] > [Geluidsopname] > [Uitsch.].
- Als u de scherpstelling wilt vastzetten tijdens het opnemen van films, selecteert u MENU (📖32) > tabblad [📷5] > [Servo AF voor film] > [Uitsch.].
- Individuele films die groter zijn van 4 GB worden in meerdere bestanden opgedeeld. Ongeveer 30 seconden voordat de film 4 GB bereikt, begint de verstreken tijd te knippen op het opnamescherm om u hiervan op de hoogte te stellen. Als u doorgaat met opnemen en de 4 GB overschrijdt, maakt de camera automatisch een nieuw filmbestand en stopt het knippen. Onthoud dat automatisch achter elkaar afspelen van opgedeelde filmbestanden niet wordt ondersteund. Speel elke film afzonderlijk af.

Scènepictogrammen

► Foto's ► Films

In de modi [A+] en [A+] wordt de door de camera vastgestelde compositie aangeduid met een pictogram op het scherm. De bijbehorende instellingen voor optimale scherpstelling, helderheid en kleur van het onderwerp worden automatisch geselecteerd.

Achtergrond	Bij het maken van opnamen van mensen		Achtergrondkleur pictogram
	Mensen	In beweging	
Helder			Grijs
Helder en tegenlicht			
Met blauwe lucht			Lichtblauw
Blauwe lucht en tegenlicht			Donkerblauw
Spotlights		–	
Donker		–	
Donker, met statief		–	

Achtergrond	Bij het maken van opnamen van andere onderwerpen			Achtergrondkleur pictogram
	Overige onderwerpen	In beweging	Dichtbij	
Helder				Grijs
Helder en tegenlicht				
Met blauwe lucht				Lichtblauw
Blauwe lucht en tegenlicht				
Zonsondergangen		–	–	Oranje
Spotlights		–		Donkerblauw
Donker				
Donker, met statief		–	–	

- De pictogrammen "In beweging" worden niet weergegeven wanneer u opnamen maakt met de zelfontspanner (📖40), als de modus [A+] is geactiveerd of als u een film opneemt.
- De pictogrammen "Bij het maken van opnamen van mensen" en "In beweging" worden niet weergegeven wanneer de lens is ingesteld op MF of als u een lens gebruikt waarmee u niet automatisch kunt scherpstellen.



- Probeer om op te nemen in de modus [P] (📖62) als het scènepictogram niet bij de huidige opnameomstandigheden past of als het niet mogelijk is om een opname te maken met de effecten, kleuren of helderheid die u verwacht.

Vóór gebruik

Basishandleiding

Handleiding voor gevorderden

Basishandelingen van de camera

Auto-modus/Modus Hybride automatisch

Andere opnamestanden

P-modus

Tv-, Av- en M-modus

Afspelmodus

Wi-Fi-functies

Menu Instellingen

Accessoires

Bijlage

Index



Kaders op het scherm

► Foto's ► Films

Zodra de camera onderwerpen waarop u de camera richt, waarneemt, worden verschillende kaders weergegeven.

- Rond het onderwerp (of het gezicht) dat als hoofdonderwerp wordt vastgesteld, wordt een wit kader weergegeven. Het kader volgt bewegende onderwerpen binnen een bepaald bereik om er steeds op scherpgesteld te blijven.
- Het kader wordt groen nadat u de ontspanknop half indrukt en de camera zich scherp stelt.
- Het kader wordt blauw in de modus [A+] als er beweging in het onderwerp wordt gedetecteerd wanneer u de ontspanknop half indrukt. Zodra er is scherpgesteld op onderwerpen nadat de focus en helderheid zijn aangepast met Servo AF, wordt het kader groen.
- Een oranje AF-kader wordt weergegeven met [O] als de camera niet kan scherpstellen op onderwerpen wanneer u de ontspanknop half indrukt.



- Probeer in de [P]-modus (362) op te nemen als er geen kaders worden weergegeven, als er geen kaders om de gewenste onderwerpen worden weergegeven, of als kaders worden weergegeven op de achtergrond of dergelijke gebieden.



- Als u Servo AF wilt uitschakelen, stelt u [AF auto-schak.] in op [Uitsch.] op het tabblad [4]. Onthoud dat de pictogrammen "In beweging" (39) niet langer worden weergegeven. [AF auto-schak.] wordt automatisch ingesteld op [Uitsch.] en kan niet worden gewijzigd wanneer de zelfontspanner (40) op een andere optie dan [Uitsch.] wordt ingesteld.



- Om onderwerpen te selecteren waarop u wilt scherpstellen, tikt u op het gewenste onderwerp op het scherm. [A+] wordt weergegeven en de modus Touch AF wordt geactiveerd op de camera.

Algemene, handige functies

► Foto's ► Films

De zelfontspanner gebruiken

► Foto's ► Films

Met de zelfontspanner kunt u een groepsfoto maken waar u zelf ook op staat. De camera maakt de foto ongeveer 10 seconden nadat u de ontspanknop indrukt.



1 Configureer de instelling.

- Druk op de knop [O], kies [Uitsch.] in het menu en selecteer vervolgens [Uitsch.] (31).
- Zodra de instelling is voltooid, wordt [Uitsch.] weergegeven.

2 Maak de opname.

- Voor foto's: druk de ontspanknop half in om scherp te stellen op het onderwerp en druk de knop daarna helemaal naar beneden.
- Voor films: Druk op de filmknop.

Vóór gebruik

Basishandleiding

Handleiding voor gevorderden

Basishandelingen
van de camera

Auto-modus/Modus
Hybride automatisch

Andere opnamestanden

P-modus

Tv-, Av- en M-modus

Afspeelmodus

Wi-Fi-functies

Menu Instellingen

Accessoires

Bijlage

Index



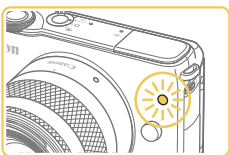

- Zodra u de zelfontspanner start, gaat het lampje knipperen en speelt de camera het geluid van de zelfontspanner af.
- Twee seconden voor de opname versnellen het knipperen en het geluid. (In het geval dat de flitser afgaat, blijft de lamp branden.)
- Om het maken van opnamen met de zelfontspanner te annuleren nadat u deze hebt ingesteld, drukt u op de knop [MENU].
- Als u wilt terugkeren naar de oorspronkelijke instelling, selecteert u [C] bij stap 1.

Cameratrilling vermijden met de zelfontspanner

► Foto's ► Films

Met deze optie reageert de sluitersnelheid nadat u de ontspanknop indrukt met een vertraging van ongeveer twee seconden. Zou de camera dan bewegen terwijl u de ontspanknop indrukt, dan heeft dat geen invloed op uw opname.



- Voer stap 1 in "De zelfontspanner gebruiken" uit (40) en kies [C].
- Zodra de instelling is voltooid, wordt [C] weergegeven.
- Voer stap 2 uit in "De zelfontspanner gebruiken" (40) om de opname te maken.

De zelfontspanner aanpassen

► Foto's ► Films

U kunt een vertraging (0 - 30 seconden) en het aantal opnamen (1 - 10) opgeven.



1 Selecteer [C].

- Voer stap 1 in "De zelfontspanner gebruiken" (40) uit, selecteer [C] en druk op de knop [MENU].



2 Configureer de instelling.

- Druk op de knoppen [▲][▼] om de vertragingstijd of het aantal opnamen te selecteren.
- Druk op de knoppen [◀][▶] om een waarde te selecteren en druk vervolgens op de knop [MENU].
- Zodra de instelling is voltooid, wordt [C] weergegeven.
- Voer stap 2 uit in "De zelfontspanner gebruiken" (40) om de opname te maken.



- Voor het opnemen van films met de zelfontspanner begint het opnemen na uw opgegeven vertragingstijd, maar als u het aantal opnamen opgeeft, heeft dit geen effect.



- Wanneer u meerdere opnamen opgeeft, worden de helderheid en de witbalans bepaald aan de hand van de eerste opname. Er meer tijd vereist tussen de opnamen wanneer de flitser actief is of wanneer u hebt opgegeven dat een groot aantal opnamen moet worden gemaakt. De camera stopt automatisch met het maken van opnamen zodra de geheugenkaart vol raakt.
- Bij een vertraging van meer dan twee seconden gaat de lamp twee seconden voor de opname sneller knipperen en het geluid van de zelfontspanner sneller lopen. (In het geval dat de flitser afgaat, blijft de lamp branden.)

Vóór gebruik

Basishandleiding

Handleiding voor gevorderden

Basishandelingen van de camera

Auto-modus/Modus Hybride automatisch

Andere opnamestanden

P-modus

Tv-, Av- en M-modus

Afspelmodus

Wi-Fi-functies

Menu Instellingen

Accessoires

Bijlage

Index



Opnamen maken door het scherm aan te raken (Touch Shutter)

► Foto's ► Films

Met deze optie kunt u gewoon het scherm aanraken en uw vinger wegnemen om de opname te maken, in plaats van de ontspanknop in te drukken. De camera stelt automatisch scherp op onderwerpen en past automatisch de beeldhelderheid aan.



1 Schakel de Touch Shutter-functie in.

- Tik op [SE] en wijzig dit naar [Touch Shutter].

2 Maak de opname.

- Raak het onderwerp op het scherm aan om de foto te nemen.
- Als u Touch Shutter wilt annuleren, tikt u op [Touch Shutter] en wijzigt u dit naar [SE].



- Een oranje AF-kader geeft aan dat de camera niet kon scherpstellen op onderwerpen. Er wordt geen opname genomen.



- Zelfs wanneer de opname nog wordt weergegeven, kunt u voorbereidingen treffen voor de volgende opname door op [Touch Shutter] te tikken.
- U kunt ook de instellingen voor Touch Shutter configureren door MENU (32) > tabblad [Camera] tab > [Touch Shutter] te selecteren. Als u het pictogram voor de Touch Shutter-instellingen wilt verbergen, stelt u [Pict. sluiters aanraken] in op [Uit].

Continue opname

► Foto's ► Films

Houd in de modus [A+] de ontspanknop volledig ingedrukt om continue opnamen te maken.

Zie "Transport-/zelfontspanmodus" (185) voor meer informatie over de snelheid van continue opnamen.

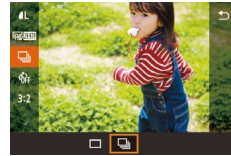

1 Configureer de instelling.

- Druk op de knop [SE], kies [Touch Shutter] in het menu en selecteer vervolgens [Touch Shutter] (31).
- Zodra de instelling is voltooid, wordt [Touch Shutter] weergegeven.

2 Maak de opname.

- Houd de ontspanknop volledig ingedrukt om continue opnamen te maken.

Vóór gebruik

Basishandleiding

Handleiding voor gevorderden

Basishandelingen van de camera

Auto-modus/Modus Hybride automatisch

Andere opnamestanden

P-modus

Tv-, Av- en M-modus

Afspeelmodus

Wi-Fi-functies

Menu Instellingen

Accessoires

Bijlage

Index





- o Tijdens continue opnamen zijn de scherpstelling, belichting en kleuren vergrendeld op de positie/het niveau die/dat wordt vastgesteld wanneer u de ontspanknop half indrukt.
- o Kan niet worden gebruikt met de zelfontspanner (140).
- o Opnamen kunnen tijdelijk onderbroken worden of continue opnamen kunnen langzamer worden, afhankelijk van de opnameomstandigheden, camera-instellingen en zoompositie.
- o Opnamen maken kan langzamer worden wanneer meer opnamen worden gemaakt.
- o Er is mogelijk een vertraging voordat u opnieuw opnamen kunt maken, afhankelijk van de opnameomstandigheden, het type geheugenkaart en hoeveel opnamen u achter elkaar hebt genomen.
- o Als u flitst, kan de opnamesnelheid afnemen.
- o Met Touch Shutter (142) neemt de camera continu beelden op als u het scherm aanraakt. Scherpstelling, belichting en kleurtoon blijven gelijk tijdens continu-opnamen, nadat ze zijn vastgesteld tijdens de eerste opname.
- o De schermweergave bij continue opnamen is anders dan de beelden die in werkelijkheid worden vastgelegd en kan onscherp lijken. Bepaalde lenzen kunnen ook de schermweergave donkerder maken bij continue opnamen, terwijl de beelden met standaardhelderheid worden vastgelegd.



- o Wanneer er negen of minder opnamen achter elkaar kunnen worden genomen, wordt het beschikbare aantal weergegeven rechts van het totaal aantal resterende opnamen boven aan het scherm (167). Dit wordt niet weergegeven wanneer er 10 of meer opnamen kunnen worden genomen.
- o Mogelijk zijn er minder continue opnamen beschikbaar bij bepaalde opnameomstandigheden of camera-instellingen.

Funcities voor de beeldaanpassing

Beeldkwaliteit wijzigen

► Foto's ► Films

Kies uit 8 combinaties van formaat (aantal pixels) en compressie (beeldkwaliteit). Geef ook op of beelden moeten worden vastgelegd in RAW-indeling (144). Raadpleeg "Aantal opnamen per geheugenkaart" (189) voor richtlijnen over hoeveel beelden van elke indeling op een geheugenkaart passen.



- o Druk op de knop [Q] en kies [1] in het menu. Kies vervolgens de gewenste optie (31).
- o De optie die u hebt ingesteld, wordt nu weergegeven.
- o Als u wilt terugkeren naar de oorspronkelijke instelling, herhaalt u deze procedure, maar selecteert u [1].



- o [1] en [2] geven verschillende niveaus van beeldkwaliteit aan afhankelijk van de mate van compressie. Bij hetzelfde formaat (aantal pixels), biedt [1] een hogere beeldkwaliteit. Hoewel [2]-beelden een enigszins lagere beeldkwaliteit hebben, passen er meer van op een geheugenkaart. Onthoud dat de beeldkwaliteit [1] is voor formaten van [S2] of [S3].
- o Niet beschikbaar in de modus [A].
- o U kunt deze instelling ook configureren door MENU (32) > tabblad [1] > [Beeldkwalit.] te selecteren.

Vóór gebruik

Basishandleiding

Handleiding voor gevorderden

Basishandleidingen van de camera

Auto-modus/Modus Hybride automatisch

Andere opnamestanden

P-modus

Tv-, Av- en M-modus

Afspelmodus

Wi-Fi-functies

Menu Instellingen

Accessoires

Bijlage

Index



Wanneer u het aantal pixels bepaald op basis van afdrukformaat, kunt u de volgende tabel gebruiken als een richtlijn voor beelden met een aspect ratio van 3:2.

L	A2 (420 x 594 mm)
M	A3 (297 x 420 mm)
S1	A4 (210 x 297 mm)
S2	90 x 130 mm, 130 x 180 mm, briefkaartformaat
S3	Voor e-mail en vergelijkbare doeleinden

Vastleggen in RAW-indeling

De camera kan beelden vastleggen in JPEG- en RAW-indeling.

JPEG-beelden	Deze beelden worden in de camera verwerkt voor optimale beeldkwaliteit en gecomprimeerd om de bestandsgrootte te verkleinen. Dit compressieproces is echter onomkeerbaar en beelden kunnen niet kunnen worden teruggebracht naar de oorspronkelijke, onbewerkte staat. Beeldbewerking kan ook een klein verlies aan beeldkwaliteit veroorzaken.
RAW-beelden	De "raw" (niet-verwerkte) gegevens, opgenomen met zo goed als geen verlies aan beeldkwaliteit door beeldverwerking van de camera. De gegevens kunnen in deze indeling niet worden bekeken via een computer of worden afgedrukt. Gebruik eerst de software (Digital Photo Professional, 152) om beelden te converteren naar normale JPEG- of TIFF-bestanden. Beelden kunnen worden aangepast met een minimaal verlies aan beeldkwaliteit.



- Druk op de knop en selecteer in het menu (131).
- Selecteer de optie om alleen in RAW-indeling vast te leggen.
- Selecteer de JPEG-beeldkwaliteit en druk vervolgens op de knop **[MENU]** om beelden in zowel JPEG- als RAW-indeling vast te leggen. De markering wordt naast **[RAW]** weergegeven. Als u deze instelling ongedaan wilt maken, voert u dezelfde stappen uit en verwijdert u de markering naast **[RAW]**.



- Gebruik altijd de daarvoor bedoelde software "EOS Utility" (152) voor de overdracht van RAW-beelden (of RAW- en JPEG-beelden samen) naar een computer.



- Zie "Aantal opnamen per geheugenkaart" (189) voor meer informatie over de relatie tussen de resolutie en het aantal opnamen dat op een kaart past.
- De bestandsextensie voor JPEG-beelden is .JPG en de extensie voor RAW-beelden is .CR2. Bestandsnamen van JPEG- of RAW-beelden die samen zijn genomen, hebben hetzelfde beeldnummer.
- Zie "Software" (152) voor meer informatie over de toepassingen Digital Photo Professional en EOS Utility.

Vóór gebruik

Basishandleiding

Handleiding voor gevorderden

Basishandelingen van de camera

Auto-modus/Modus Hybride automatisch

Andere opnamestanden

P-modus

Tv-, Av- en M-modus

Afspeelmodus

Wi-Fi-functies

Menu Instellingen

Accessoires

Bijlage

Index



Via het menu

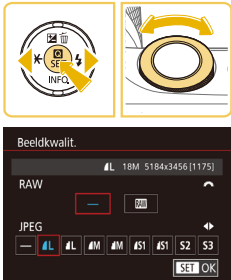

- Druk op de knop [MENU], selecteer [Beeldkwalit.] op het tabblad [1] en druk op de knop [INFO] (32).
- Als u tegelijkertijd in RAW-indeling wilt vastleggen, draait u de regelaar [] en selecteert u [RAW] onder [RAW]. Onthoud dat alleen JPEG-beelden worden vastgelegd wanneer [-] is geselecteerd.
- Druk op de knoppen [] om [JPEG] te selecteren en selecteer vervolgens het beeldformaat en de kwaliteit. Onthoud dat alleen RAW-beelden worden vastgelegd wanneer [-] is geselecteerd.
- Als u klaar bent, drukt u op de knop [INFO] om terug te keren naar het menu scherm.



- [RAW] en [JPEG] kunnen niet tegelijkertijd worden ingesteld op [-].

De aspect ratio wijzigen

► Foto's ► Films

Wijzig de aspect ratio (breedte-hoogteverhouding) als volgt:



- Druk op de knop [INFO] en kies [3:2] in het menu. Kies vervolgens de gewenste optie (31).
- Zodra de instelling is voltooid, wordt de aspect ratio van het scherm gewijzigd.
- Als u wilt terugkeren naar de oorspronkelijke instelling, herhaalt u deze procedure, maar selecteert u [3:2].

16:9	Wordt gebruikt voor de weergave op breedbeeld hdtv's of vergelijkbare weergaveapparatuur.
3:2	Oorspronkelijke aspect ratio van het camerascherm, equivalent aan 35mm-film. Gebruikt voor het afdrukken van afbeeldingen op 130 x 180 mm of briefkaartformaat.
4:3	Gebruikt voor het afdrukken van afbeeldingen op 90 x 130 mm of diverse A-papierformaten.
1:1	Vierkante verhouding.



- Niet beschikbaar in de modus [].
- U kunt deze instelling ook configureren door MENU (32) > tabblad [1] > [Hoogte/breedte foto] te selecteren.

Vóór gebruik

Basishandleiding

Handleiding voor gevorderden

Basishandelingen
van de camera

Auto-modus/Modus
Hybride automatisch

Andere opnamestanden

P-modus

Tv-, Av- en M-modus

Afspelmodus

Wi-Fi-functies

Menu Instellingen

Accessoires

Bijlage

Index



Beeldkwaliteit van films wijzigen

► Foto's ► Films

Pas de beeldkwaliteit van films aan (beeldformaat en framerate). De framerate geeft aan hoeveel frames worden opgenomen per seconde. Dit wordt automatisch bepaald op basis van NTSC- of PAL-instelling (📖139). Raadpleeg "Opnametijd per geheugenkaart" (📖189) voor richtlijnen over de totale opnamedeuur op elk niveau beeldkwaliteit dat op een geheugenkaart past.



- Druk op de knop [📷], kies [Movie-opn.formaat] in het menu en kies de gewenste optie (📖31).
- De optie die u hebt ingesteld, wordt nu weergegeven.

Voor NTSC-video

Beeldkwaliteit	Resolutie	Framerate	Details
📺HD 29.97P	1920 x 1080	29,97 fps	Voor opnamen in Full-HD-kwaliteit.
📺HD 23.98P	1920 x 1080	23,98 fps	📺HD 23.98P maakt bioscoopframerate mogelijk.
📺HD 59.94P	1280 x 720	59,94 fps	Voor opnamen in HD.
📺GA 29.97P	640 x 480	29,97 fps	Voor opnamen in SD-kwaliteit.

Voor PAL-video

Beeldkwaliteit	Resolutie	Framerate	Details
📺HD 25.00P	1920 x 1080	25,00 fps	Voor opnamen in Full-HD-kwaliteit.
📺HD 50.00P	1280 x 720	50,00 fps	Voor opnamen in HD.
📺GA 25.00P	640 x 480	25,00 fps	Voor opnamen in SD-kwaliteit.



- Zwarte balken (links en rechts weergegeven in de modi 📺GA 29.97P en 📺GA 25.00P), en bovenaan en onderaan in de modi 📺HD 29.97P, 📺HD 23.98P, 📺HD 59.94P, 📺HD 25.00P en 📺HD 50.00P) geven aan dat de beeldgebieden niet worden opgenomen.
- U kunt deze instelling ook configureren door MENU (📖32) > tabblad [📷5] > [Movie-opn.formaat] te selecteren.

Vóór gebruik

Basishandleiding

Handleiding voor gevorderden

Basishandelingen van de camera

Auto-modus/Modus Hybride automatisch

Andere opnamestanden

P-modus

Tv-, Av- en M-modus

Afspelmodus

Wi-Fi-functies

Menu Instellingen

Accessoires

Bijlage

Index



De camerabewerkingen aanpassen

Pas de opnamefuncties als volgt aan op het tabblad [CAM] van het menu scherm.

Zie "Het menu scherm gebruiken" (32) voor instructies over menufuncties.

Het lampje voor rode-ogen-reductie uitschakelen

► Foto's ► Films

U kunt het lampje voor rode-ogenreductie uitschakelen, dat gaat branden om het effect van rode ogen te verminderen dat optreedt wanneer u opnamen maakt met de flitser in een omgeving met weinig licht.

1 Open het scherm [Flitsbesturing].

- Druk op de knop [MENU], kies [Flitsbesturing] op het tabblad [CAM] en druk op de knop [CAM] (32).



2 Configureer de instelling.

- Kies [R.ogen Aan/Uit] en kies vervolgens [Uit] (32).
- Als u wilt terugkeren naar de oorspronkelijke instelling, herhaalt u deze procedure, maar selecteert u [Aan].

De weergaveduur van het beeld na opnamen wijzigen

► Foto's ► Films

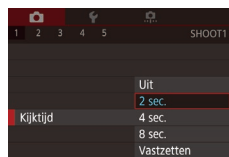

- Druk op de knop [MENU], kies [Kijktijd] op het tabblad [CAM] en kies de gewenste optie.
- Als u wilt terugkeren naar de oorspronkelijke instelling, herhaalt u deze procedure, maar selecteert u [2 sec.].

2 sec., 4 sec., 8 sec.	Beelden worden gedurende de opgegeven tijd weergegeven. Zelfs wanneer de foto nog op het scherm staat, kunt u de ontspanknop al half indrukken om een volgende foto te maken.
Vastzetten	Beelden worden weergegeven totdat u de ontspanknop half indrukt.
Uit	Na de opname worden geen beelden weergegeven.



- U kunt de scherm informatie wijzigen door op de knop [▼] te drukken terwijl na de opname een beeld wordt weergegeven.

Vóór gebruik

Basishandleiding

Handleiding voor gevorderden

Basishandelingen van de camera

Auto-modus/Modus Hybride automatisch

Andere opnamestanden

P-modus

Tv-, Av- en M-modus

Afspelmodus

Wi-Fi-functies

Menu Instellingen

Accessoires

Bijlage

Index



Andere opnamestanden

Maak effectiever opnamen in verschillende composities en maak betere opnamen met unieke beeldeffecten of vastgelegd met speciale functies

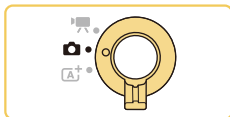

Opnamen maken met uw favoriete instellingen (Creatieve hulp)

Maak de opnamen die u in uw hoofd hebt, zonder dat u kennis hoeft te hebben van fotografietermen. U kiest uit eenvoudig te begrijpen opties voor het vervagen van de achtergrond, het aanpassen van de helderheid of het maken van andere aanpassingen terwijl u naar het scherm kijkt. Als u de instellingen die u bevallen eenmaal hebt opgeslagen, kunt u ze later eenvoudig opnieuw toepassen. U kunt ook instellingen van eerdere opnamen die u in de modus [☆] hebt gemaakt, toepassen.

Deze modus maakt het eenvoudiger om de Creatieve modi ([P], [Tv], [Av] en [M]) te leren kennen, omdat u de overeenkomende instellingen in deze modi kunt controleren wanneer u opnamen bekijkt die u in de modus [☆] hebt gemaakt.

U kunt opnamen op de volgende manieren aanpassen.

Achtergrond	Hiermee past u de achtergrondvervaging aan. Kies voor hogere waarden als u de achtergrond scherper wilt maken, of voor lagere waarden als u meer vervaging wilt.
Helderheid	Hiermee past u de beeldhelderheid aan. Kies voor hogere waarden als u beelden helderder wilt maken.
Contrast	Hiermee past u het contrast aan. Kies voor hogere waarden als u het contrast wilt vergroten.
Verzadiging	Hiermee past u de kleurverzadiging aan. Kies voor hogere waarden als u de kleuren levendiger wilt maken, of voor lagere waarden als u ze wilt verzachten.
Kleurtoon	Hiermee past u de kleurtoon aan. Kies voor hogere waarden als u de kleuren warmer wilt maken, of voor lagere waarden als u ze koeler wilt hebben.
Monochroom	U kunt kiezen uit vijf monochroomopties: [BW Zwart/wit], [S Sepia], [B Blauw], [P Paars] of [G Groen]. Kies voor de instelling [OFF] om in kleur op te nemen. Opmerking: [Verzadiging] en [Kleurtoon] zijn alleen beschikbaar als u de optie [OFF] hebt geselecteerd.

Vóór gebruik

Basishandleiding

Handleiding voor gevorderden

Basishandleidingen van de camera

Auto-modus/Modus
Hybride automatisch

Andere opnamestanden

P-modus

Tv-, Av- en M-modus

Afspeelmodus

Wi-Fi-functies

Menu Instellingen

Accessoires

Bijlage

Index



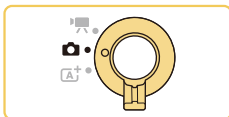

1 Open de modus [⊕].

- Voer stap 1 van "Opnamen maken in de modus Hybride automatisch" (📖37) uit en selecteer [⊕].

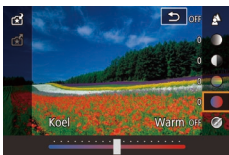

2 Configureer de instellingen.

- Druk op de knop [⊕], selecteer een item door op de knoppen [▲][▼] te drukken en pas vervolgens de instelling aan door op de knoppen [◀][▶] te drukken of de regelaar [☀️] te draaien (📖31).
- Wanneer u klaar bent met het aanpassen van de items, drukt u op de knop [MENU] om terug te keren naar het opnamescherm.

3 Maak de opname.



- [Achtergrond] is niet beschikbaar bij flitsopnamen.



- Als u wilt voorkomen dat uw instellingen worden gereset wanneer de camera wordt uitgeschakeld, stelt u [Houd ⊕ inst.] op het tabblad [📷4] in op [Insch.].



- U kunt het instellingscherm ook openen door op [Q] te tikken in de rechterbovenhoek, en u kunt op items op het instellingscherm tikken om ze aan te passen. Tik op [↵] om terug te keren naar het opnamescherm.

Instellingen opslaan/laden

U kunt uw favoriete instellingen opslaan en later opnieuw gebruiken.

Instellingen opslaan



- Voer stappen 1 – 2 van "Opnamen maken met uw favoriete instellingen (Creatieve hulp)" (📖49) uit om [⊕] te selecteren en de instellingen naar wens te configureren.
- Druk op de knop [⊕], druk op de knoppen [▲][▼] om [⊕] te selecteren en selecteer vervolgens een profiel om de instellingen in op te slaan. Dit doet u door op de knoppen [◀][▶] te drukken of de regelaar [☀️] te draaien.
- U kunt instellingen in maximaal zes profielen opslaan.
- [MENU Vergelijk] wordt weergegeven als u al instellingen hebt toegewezen aan het geselecteerde profiel. Terwijl dit profiel is geselecteerd, kunt u op de knop [MENU] drukken om de eerdere instellingen te bekijken en ze met uw nieuwe instellingen te vergelijken.
- Druk op de knop [⊕], druk op de knoppen [◀][▶] om [OK] te selecteren na het bevestigingsbericht en druk vervolgens op de knop [⊕].

Vóór gebruik

Basishandleiding

Handleiding voor gevorderden

Basishandleidingen van de camera

Auto-modus/Modus Hybride automatisch

Andere opnamestanden

P-modus

Tv-, Av- en M-modus

Afspelmodus

Wi-Fi-functies

Menu Instellingen

Accessoires

Bijlage

Index



Instellingen laden



- Voer stap 1 van "Opnamen maken met uw favoriete instellingen (Creatieve hulp)" (49) uit om [Creative help] te selecteren.
- Druk op de knop [Creative help], druk op de knoppen [Up] [Down] om [Creative help] te selecteren en selecteer vervolgens het profiel dat u wilt laden. Dit doet u door op de knoppen [Left] [Right] te drukken of de regelaar [Dial] te draaien.
- Druk op de knop [Creative help] om de opgeslagen instellingen toe te passen.
- Als u terug wilt gaan zonder instellingen toe te passen, selecteert u [-] en drukt u op de knop [Creative help].

Instellingen van opnamen gebruiken

Als u instellingen van opnamen die u in de modus [Creative] hebt gemaakt voor nieuwe opnamen wilt gebruiken, kunt u deze laden.



- Voer stap 1 van "Opnamen maken met uw favoriete instellingen (Creatieve hulp)" (49) uit om [Creative help] te selecteren.
- Druk op de knop [Apply] om de afspeelmodus te activeren en selecteer vervolgens een beeld dat is gemaakt in de modus [Creative] om dit weer te geven.
- Druk op de knop [Creative help], kies [Creative] in het menu en druk nogmaals op de knop [Creative help].
- De instellingen worden toegepast en de camera schakelt over naar de opnamemodus.



- Instellingen kunnen niet worden toegepast in andere modi dan [Creative]. Er wordt een bericht weergegeven als u dit probeert zonder dat de modus [Creative] is ingeschakeld. Stel de opnamemodus in op [Creative] om instellingen toe te passen.
- [Creative] wordt niet weergegeven voor opnamen die niet in de modus [Creative] zijn gemaakt.

Instellingen bekijken

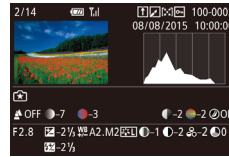

- Als u bij het bekijken van opnamen die u in de modus [Creative] hebt gemaakt de gebruikte instellingen wilt controleren, drukt u op de knop [Down]. Het scherm aan de linkerkant wordt weergegeven.

Het verband tussen de modus [Creative] en de instellingen van de Creatieve modi

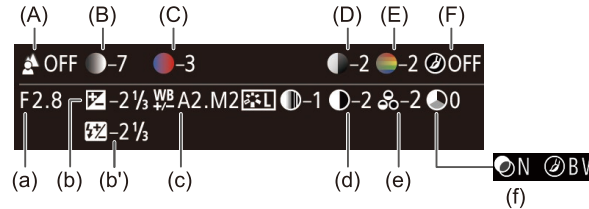

Instelling modus [Creative]	Instelling Creatieve modi
(A) Achtergrond	(a) Diafragma waarde (84)
(B) Helderheid	(b) Belichtingscompensatie (63) Bij opnamen met de flitser staat dit echter in verband tot (b') Flitsbelichtingscompensatie (77)
(C) Kleurtoon	(c) Witbalanscorrectie (67)
(D) Contrast	(d) Beeldstijlcontrast (70)
(E) Verzadiging	(e) Beeldstijlverzadiging (70)
(F) Monochroom	(f) Beeldstijl [Creative help] filter- en toningeffect (70)

Vóór gebruik

Basishandleiding

Handleiding voor gevorderden

Basishandleidingen van de camera

Auto-modus/Modus Hybride automatisch

Andere opnamestanden

P-modus

Tv-, Av- en M-modus

Afspeelmodus

Wi-Fi-functies

Menu Instellingen

Accessoires

Bijlage

Index



Opnamen van uzelf maken met optimale instellingen (Zelfportret)

► Foto's ► Films

Bij het maken van zelfportretten kunt u diverse beeldverwerkingsinstellingen aanpassen. Zo kunt u uw huid egaler laten lijken op het beeld of de helderheid en de achtergrond aanpassen zodat u beter opvalt.

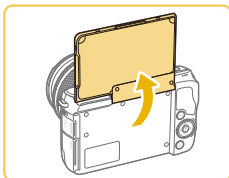

1 Open het scherm.

- Open het scherm zoals weergegeven.



2 Selecteer [camera].

- Tik op [camera].



3 Configureer de instelling.

- Tik op het scherm op het pictogram van de instelling die u wilt configureren.



- Selecteer de gewenste optie.
- Tik op [↶] om terug te keren naar het vorige scherm.

4 Maak de opname.

Optie	Details
	U kunt kiezen uit [AUTO] of een van de vijf achtergrondvervagningsniveaus.
	U kunt kiezen uit vijf helderheidsniveaus.
	U kunt kiezen uit drie huidegaliseringsniveaus. De egalisering van de huid wordt geoptimaliseerd voor het gezicht van het belangrijkste onderwerp van de opname.



- [camera] wordt niet weergegeven wanneer de keuzeschakelaar is ingesteld op [camera] (p. 59), of wanneer u zich in de modus [camera] (p. 51) bevindt.
- Als u wilt terugkeren naar de vorige modus nadat u op [camera] hebt getikt om de modus [camera] te openen, sluit u het scherm of kantelt u het naar een hoek die kleiner is dan 180 graden.
- Het is mogelijk dat andere gebieden dan de huid van mensen worden aangepast, afhankelijk van de opnameomstandigheden.
- Probeer eerst een aantal testopnamen te maken om zeker te zijn dat u het gewenste resultaat verkrijgt.



- U kunt de modus [camera] ook openen door stap 1 van "Opnamen maken in de modus Hybride automatisch" (p. 37) uit te voeren.
- In flitsmodus [camera] is [camera] ingesteld op [AUTO] en kunt u hierin geen wijzigingen aanbrengen.
- In de modus [camera] wordt de resterende tijd vóór de opname boven aan het scherm weergegeven wanneer u de zelfontspanner activeert door [camera] te selecteren of door [camera] te selecteren en de tijd op 3 seconden of meer in te stellen.

Vóór gebruik

Basishandleiding

Handleiding voor gevorderden

Basishandelingen van de camera

Auto-modus/Modus Hybride automatisch

Andere opnamestanden

P-modus

Tv-, Av- en M-modus

Af speelmodus

Wi-Fi-functies

Menu Instellingen

Accessoires

Bijlage

Index



Specifieke scènes

Kies een modus die past bij de opnamelocatie en de camera maakt automatisch de instellingen voor optimale foto's.

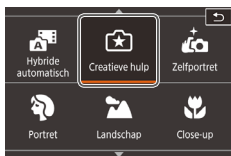

1 Selecteer een opnamemodus.

- Voer stap 1 van "Opnamen maken in de modus Hybride automatisch" (37) uit en selecteer een opnamemodus.

2 Maak de opname.

Portretopnamen maken (Portret)

► Foto's ► Films



- Mensen fotograferen met een verzachtend effect.

Landschapsopnamen maken (Landschap)

► Foto's ► Films



- Leg weidse landschappen of vergelijkbare scènes scherp vast, van de voorgrond tot aan de horizon, waarbij blauwe lichten en het groen in levendige tinten worden gereproduceerd.

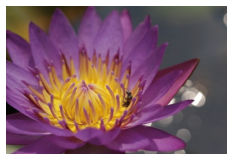

Close-upopnamen maken (Close-up)

► Foto's ► Films

- Maak close-ups van bloemen of andere kleine voorwerpen om ze in uw opnamen groter weer te geven.
- Gebruik een macrolens (afzonderlijk verkrijgbaar) om kleine onderwerpen veel groter te laten uitkomen.
- Controleer de minimale scherpstelafstand van de bevestigde lens om te bepalen van hoe dichtbij u onderwerpen kunt fotograferen. De minimale scherpstelafstand van de lens wordt gemeten vanaf de markering $[-\infty]$ (scherpstelvlak) boven op de camera tot het onderwerp.



Bewegende onderwerpen (Sport)

► Foto's ► Films

- Lenzen met "STM" in de naam ondersteunen continue aanpassing van de scherpstelling bij het maken van continue opnamen. Bij continue opname met andere lenzen wordt de scherpstelling in het begin bepaald, wanneer u de ontspanknop half indrukt.



Avondcomposities maken zonder statief (Nachtopnamen uit hand)

► Foto's ► Films

- Fraaie opnamen van composities of portretten in avondlicht, zonder dat u de camera heel stil hoeft te houden (zoals met een statief).
- Eén beeld wordt gemaakt door opeenvolgende foto's te combineren, waardoor cameratrilling en beeldruis worden verminderd.

Vóór gebruik

Basishandleiding

Handleiding voor gevorderden

Basishandleidingen van de camera

Auto-modus/Modus Hybride automatisch

Andere opnamestanden

P-modus

Tv-, Av- en M-modus

Af speelmodus

Wi-Fi-functies

Menu Instellingen

Accessoires

Bijlage

Index





- Onderwerpen lijken in de modus [P] groter dan in andere standen.
- In de modus [S] en [P] kunnen de beelden korrelig lijken omdat de ISO-snelheid (65) wordt verhoogd om bij de opnameomstandigheden te passen.
- Stabiliseer de camera aangezien deze in de modus [P] continue opnamen maakt.
- In de modus [P] kunnen overmatige onscherpte door beweging of bepaalde opnameomstandigheden ervoor zorgen dat u mogelijk niet het verwachte resultaat verkrijgt.



- Wanneer u een statief gebruikt voor avondscènes, krijgt u betere resultaten als u opnamen maakt in de modus [A] in plaats van de modus [P] (35).

Speciale effecten toepassen

Diverse effecten toevoegen aan uw opnamen.

Kleuren verbeteren bij opnamen van voedsel (Voedsel)

► Foto's ► Films

Pas de kleurtonen aan om voedsel er vers en kleurrijk uit te laten zien.



1 Selecteer [P].

- Voer stap 1 van "Opnamen maken in de modus Hybride automatisch" (37) uit en selecteer [P].

2 Pas de kleurtoon aan.

- Draai de regelaar [S] om de kleurtoon aan te passen.

3 Maak de opname.



- Deze kleurtonen geven mogelijk geen goed resultaat wanneer ze worden toegepast op mensen.
- Bij opnamen met de flitser worden kleurtonen automatisch op de standaardinstelling ingesteld.

Vóór gebruik

Basishandleiding

Handleiding voor gevorderden

Basishandleidingen
van de camera

Auto-modus/Modus
Hybride automatisch

Andere opnamestanden

P-modus

Tv-, Av- en M-modus

Afspelmodus

Wi-Fi-functies

Menu Instellingen

Accessoires

Bijlage

Index



Opnamen met veel contrast maken (High Dynamic Range)

► Foto's ► Films

Steeds als u een opname maakt, worden drie opeenvolgende beelden met verschillende helderheidsniveaus gemaakt, en de camera combineert vervolgens de beeldgebieden met optimale helderheid tot één beeld. Deze modus vermindert de vervaagde highlights en het verlies van details in schaduwgebieden die vaak voorkomen bij opnamen met veel contrast.

1 Selecteer [HDR].

- Voer stap 1 van "Opnamen maken in de modus Hybride automatisch" (📖37) uit en selecteer [HDR].



2 Maak de opname.

- Houd de camera stil terwijl u een opname maakt. De camera neemt drie opnamen en combineert deze wanneer u de ontspanknop volledig indrukt.



- Overmatige onscherpte door beweging of bepaalde opnameomstandigheden kunnen ervoor zorgen dat u mogelijk niet het verwachte resultaat verkrijgt.



- Wanneer overmatige cameratrilling voorkomt dat u opnamen kunt maken, plaatst u de camera op een statief of neemt u andere maatregelen om de camera stil te houden. Schakel in dit geval ook beeldstabilisatie uit (📖79).
- Enige beweging van het onderwerp resulteert in onscherpe beelden.
- Er treedt een vertraging op voordat u opnieuw een opname kunt maken, omdat de camera de foto's verwerkt en combineert.

Artistieke effecten toevoegen



- Voer stap 1 van "Opnamen maken in de modus Hybride automatisch" (📖37) uit en selecteer [HDR].
- Draai de regelaar [🌞] om een effect te selecteren.
- U ziet een voorbeeld van uw foto waarop het effect is toegepast.

Natuurlijk	Afbeeldingen zijn natuurlijk en organisch.
Kunst	Afbeeldingen lijken op schilderijen, met verminderd contrast.
Kunst helder	Afbeeldingen lijken op heldere illustraties.
Kunst oliev.	Afbeeldingen lijken op olieverfschilderijen, met duidelijke randen.
Kunst emb.	Afbeeldingen lijken op oude foto's, met duidelijke randen en een donkere sfeer.

Vóór gebruik

Basishandleiding

Handleiding voor gevorderden

Basishandelingen
van de camera

Auto-modus/Modus
Hybride automatisch

Andere opnamestanden

P-modus

Tv-, Av- en M-modus

Af speelmodus

Wi-Fi-functies

Menu Instellingen

Accessoires

Bijlage

Index



Opnamen maken met een fisheye-lenseffect (Fisheye-effect)

► Foto's ► Films

Opnamen maken met het vervormende effect van een visioog lens.

1 Selecteer [📷].

- Voer stap 1 van "Opnamen maken in de modus Hybride automatisch" (📖37) uit en selecteer [📷].



2 Kies een effectniveau.

- Draai de regelaar [🔧] om een effectniveau te selecteren.
- U ziet een voorbeeld van uw foto waarop het effect is toegepast.

3 Maak de opname.



- Probeer eerst een aantal testopnamen te maken om zeker te zijn dat u het gewenste resultaat verkrijgt.

Opnamen die lijken op olieverfschilderijen (Effect kunst opvallend)

► Foto's ► Films

Geef onderwerpen een meer solide uitstraling, net als onderwerpen in olieverfschilderijen.

1 Selecteer [📷].

- Voer stap 1 van "Opnamen maken in de modus Hybride automatisch" (📖37) uit en selecteer [📷].



2 Kies een effectniveau.

- Draai de regelaar [🔧] om een effectniveau te selecteren.
- U ziet een voorbeeld van uw foto waarop het effect is toegepast.

3 Maak de opname.

Vóór gebruik

Basishandleiding

Handleiding voor gevorderden

Basishandelingen van de camera

Auto-modus/Modus Hybride automatisch

Andere opnamestanden

P-modus

Tv-, Av- en M-modus

Afspeelmodus

Wi-Fi-functies

Menu Instellingen

Accessoires

Bijlage

Index



Opnamen die lijken op aquarellen (Aquareleffect)

► Foto's ► Films

Maak de kleuren zachter, voor foto's die op aquarellen lijken.

1 Selecteer [👉].

- Voer stap 1 van "Opnamen maken in de modus Hybride automatisch" (📖37) uit en selecteer [👉].



2 Kies een effectniveau.

- Draai de regelaar [☀️] om een effectniveau te selecteren.
- U ziet een voorbeeld van uw foto waarop het effect is toegepast.

3 Maak de opname.

Beelden die op miniatuurmodellen lijken (Miniatureffect)

► Foto's ► Films

Geeft het effect van een miniatuurmodel door beeldgebieden boven en onder uw geselecteerde gebied te vervagen.

U kunt ook films maken die lijken op scènes in miniatuurmodellen door de afspeelsnelheid te kiezen voordat de film wordt opgenomen. Mensen en onderwerpen in de scène zullen tijdens het afspelen snel bewegen. Het geluid wordt niet opgenomen.

1 Selecteer [👉].

- Voer stap 1 van "Opnamen maken in de modus Hybride automatisch" (📖37) uit en selecteer [👉].
- Op het scherm verschijnt een wit kader dat het beeldgebied aangeeft dat scherp blijft.



2 Kies het gebied waarop u wilt scherpstellen.

- Druk op de knop [▼].
- Tik op [📐] om het formaat van het kader aan te passen en druk op de knoppen [▲][▼] om het kader te verplaatsen.

3 Selecteer voor films de afspeelsnelheid van de film.

- Draai de regelaar [☀️] om de snelheid te selecteren.

4 Ga terug naar het opnamescherm en maak de opname.

- Druk op de knop [👉] om terug te keren naar het opnamescherm en maak de opname.

Vóór gebruik

Basishandleiding

Handleiding voor gevorderden

Basishandelingen van de camera

Auto-modus/Modus Hybride automatisch

Andere opnamestanden

P-modus

Tv-, Av- en M-modus

Afspelmodus

Wi-Fi-functies

Menu Instellingen

Accessoires

Bijlage

Index



Afspeelsnelheid en geschatte afspeeltijd (voor clips van één minuut)

Snelheid	Afspeeltijd
5x	Circa 12 sec.
10x	Circa 6 sec.
20x	Circa 3 sec.



- Probeer eerst een aantal testopnamen te maken om zeker te zijn dat u het gewenste resultaat verkrijgt.



- Als u bij stap 2 op de knoppen [◀][▶] drukt, wordt de richting van het kader verticaal. Om het kader te verplaatsen drukt u nogmaals op de knoppen [◀][▶]. Om de richting van het kader weer horizontaal te zetten, drukt u op de knoppen [▲][▼].
- Houd de camera verticaal om de richting van het kader te wijzigen.
- De filmkwaliteit varieert afhankelijk van het videosysteem (139) en de aspect ratio van de foto (45).
 - Bij [NTSC] is de filmkwaliteit [4HD 29.97P] voor een aspect ratio van [16:9] en [4VGA 23.97P] voor een aspect ratio van [4:3].
 - Bij [PAL] is de filmkwaliteit [4HD 25.00P] voor een aspect ratio van [16:9] en [4VGA 25.00P] voor een aspect ratio van [4:3].



- U kunt het kader ook verplaatsen door op het kader te tikken of dit over het scherm te slepen.

Opnamen maken met een speelgoedcamera-effect (Speelgoedcamera-effect)

► Foto's ► Films

Met dit effect lijkt het alsof het beeld is gemaakt met een speelgoedcamera doordat vignetvorming optreedt (donkerder, vage hoeken) en de algehele kleur wordt aangepast.

1 Selecteer [📷].

- Voer stap 1 van "Opnamen maken in de modus Hybride automatisch" (37) uit en selecteer [📷].



2 Selecteer een kleurtoon.

- Draai de regelaar [☀️] om een kleurtoon te kiezen.
- U ziet een voorbeeld van uw foto waarop het effect is toegepast.

3 Maak de opname.

Standaard	Foto's die lijken op opnamen die zijn gemaakt met een speelgoedcamera.
Warm	Beelden hebben een warmere tint dan met [Standaard].
Koel	Beelden hebben een koelere tint dan met [Standaard].



- Probeer eerst een aantal testopnamen te maken om zeker te zijn dat u het gewenste resultaat verkrijgt.

Vóór gebruik

Basishandleiding

Handleiding voor gevorderden

Basishandelingen
van de camera

Auto-modus/Modus
Hybride automatisch

Andere opnamestanden

P-modus

Tv-, Av- en M-modus

Afspeelmodus

Wi-Fi-functies

Menu Instellingen

Accessoires

Bijlage

Index



Opnamen maken met een soft-focuseffect

► Foto's ► Films

Met deze functie kunt u opnamen maken alsof er een soft-focusfilter op de camera is gemonteerd. U kunt het effectniveau naar wens instellen.

1 Selecteer [👤].

- Voer stap 1 van "Opnamen maken in de modus Hybride automatisch" (📖37) uit en selecteer [👤].



2 Kies een effectniveau.

- Draai de regelaar [☀️] om een effectniveau te selecteren.
- U ziet een voorbeeld van uw foto waarop het effect is toegepast.

3 Maak de opname.

- ⚠️ Probeer eerst een aantal testopnamen te maken om zeker te zijn dat u het gewenste resultaat verkrijgt.

Opnamen maken in monochroom (Korreilig Z/W)

► Foto's ► Films

Maak monochroomfoto's met een grijzige, ruwe uitstraling.

1 Selecteer [📷].

- Voer stap 1 van "Opnamen maken in de modus Hybride automatisch" (📖37) uit en selecteer [📷].



2 Kies een effectniveau.

- Draai de regelaar [☀️] om een effectniveau te selecteren.
- U ziet een voorbeeld van uw foto waarop het effect is toegepast.

3 Maak de opname.

Vóór gebruik

Basishandleiding

Handleiding voor gevorderden

Basishandleidingen van de camera

Auto-modus/Modus Hybride automatisch

Andere opnamestanden

P-modus

Tv-, Av- en M-modus

Afspelmodus

Wi-Fi-functies

Menu Instellingen

Accessoires

Bijlage

Index



Films opnemen in de filmmodus

► Foto's ► Films



1 Open de modus [F].

- Stel de keuzeschakelaar in op [F].
- Zwarte balken aan de boven- en onderkant van het scherm geven aan welke gebieden niet worden opgenomen.
- Tik op [F], draai de regelaar [S] om [F] te selecteren en tik vervolgens op [F].
- Tik op [OK] om uw keuze te bevestigen.

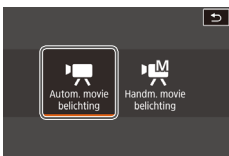

2 Configureer de instellingen zo dat ze passen bij de film (170).

3 Maak de opname.

- Druk op de filmknop.
- Druk nogmaals op de filmknop om de filmopname te stoppen.



- Het weergavegebied wordt versmald en onderwerpen worden vergroot in de modus [F] wanneer er een lens met Dynamic IS-compatibiliteit is bevestigd (180).



- Als u wilt schakelen tussen opnamen met automatische scherpstelling en met een vaste scherpstelling, tikt u voor of tijdens de opname op [SERVO AF] op het scherm. (Automatische scherpstelling wordt aangeduid door een groene [O] in de linkerbovenhoek van het pictogram [SERVO AF].) Opmerking: dit pictogram wordt niet weergegeven wanneer [Servo AF voor film] (138) is ingesteld op [Uitsch.] op het tabblad [5] van het menu.

Foto's maken tijdens het opnemen van een film

► Foto's ► Films

U maakt op de volgende manier foto's tijdens het opnemen van een film.

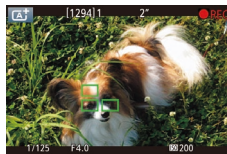

1 Stel scherp op een onderwerp terwijl u een film opneemt.

- Druk de ontspanknop half in om de scherpstelling en belichting aan te passen. (De camera geeft geen pieptoon.)
- De filmopname gaat verder.

2 Maak de opname.

- Druk de ontspanknop helemaal naar beneden.
- Uw foto wordt genomen.



- U kunt wellicht geen foto's maken wanneer u opneemt op een geheugenkaart met een lage snelheid, of wanneer er niet voldoende intern geheugen vrij is.
- Sluitergeluiden worden opgenomen bij het maken van films.
- Als de camera niet kan scherpstellen op onderwerpen wanneer u de ontspanknop half indrukt, wordt er een oranje AF-kader weergegeven met [!]. Als u nu de ontspanknop volledig indrukt wordt er geen opname gemaakt.
- De flitser flitst niet.
- Als het interne geheugen vol raakt door de foto's, kan de filmopname stoppen.

Vóór gebruik

Basishandleiding

Handleiding voor gevorderden

Basishandleidingen van de camera

Auto-modus/Modus
Hybride automatisch

Andere opnamestanden

P-modus

Tv-, Av- en M-modus

Afspeelmodus

Wi-Fi-functies

Menu Instellingen

Accessoires

Bijlage

Index





- Als u ervoor wilt zorgen dat er tijdens opnamen niet wordt scherpgesteld wanneer de ontspanknop half wordt ingedrukt, selecteert u MENU (32) > tabblad [5] > [AF met ontspanknop tijdens AF] > [Uitsch.].
- Tijdens de opname van films in de opnameformaten [29.97P], [23.98P], [59.94P], [25.00P] of [50.00P] (met een aspect ratio van 16:9) krijgen foto's een aspect ratio van [16:9].
- Tijdens de opname van films in de opnameformaten [29.97P] of [25.00P] (met een aspect ratio van 4:3) krijgen foto's een aspect ratio van [4:3].

De beeldhelderheid vergrendelen of wijzigen voordat u een opname maakt

► Foto's ► Films

Voor of tijdens het maken van een opname kunt u de belichting vergrendelen of aanpassen met stappen van 1/3 in een bereik van -3 tot +3.



- Druk op de knop [◀] om de belichting te vergrendelen. Druk nogmaals op de knop [◀] om de belichting te ontgrendelen.
- Druk op de knop [▲]. Kijk naar het scherm en draai de regelaar [☀] om de belichting aan te passen.



- U kunt de belichting ook vergrendelen of ontgrendelen door op [X] te tikken.
- Tijdens opnamen kunt u de belichting ook aanpassen door op de belichtingscompensatiebalk onder aan het scherm te tikken en vervolgens op [◀] [▶] te tikken.

Geluidsinstellingen

► Foto's ► Films

Het opnamevolume aanpassen

Hoewel het opnameniveau (volume) automatisch wordt aangepast, kunt u het geluidsniveau ook handmatig instellen, zodat dit bij de opnamecompositie past.

1 Open het scherm [Geluidsoopname].

- Druk op de knop [MENU], kies [Geluidsoopname] op het tabblad [5] en druk op de knop [32] (32).



2 Configureer de instelling.

- Selecteer [Geluidsoopname], druk op de knop [32], druk op de knoppen [▲][▼] op het volgende scherm om [Handmatig] te selecteren, en druk vervolgens op de knop [32].
- Druk op de knop [▼] om [Opname niveau] te selecteren en druk op de knop [32]. Druk in het volgende scherm op de knoppen [◀][▶] om het niveau aan te passen. Druk daarna op de knop [32].
- Als u wilt terugkeren naar de oorspronkelijke instelling, herhaalt u deze procedure, maar selecteert u [Auto].

Vóór gebruik

Basishandleiding

Handleiding voor gevorderden

Basishandleidingen van de camera

Auto-modus/Modus Hybride automatisch

Andere opnamestanden

P-modus

Tv-, Av- en M-modus

Afspeelmodus

Wi-Fi-functies

Menu Instellingen

Accessoires

Bijlage

Index



Het windfilter uitschakelen

Geluid veroorzaakt door harde wind kan worden verminderd. Als er geen wind is, kan het opgenomen geluid bij gebruik van deze optie echter onnatuurlijk gaan klinken. In dit geval kunt u het windfilter uitschakelen.

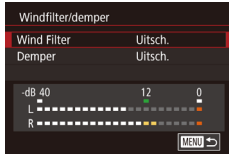

- Open het scherm [Geluidsopname] zoals beschreven in stap 1 van "Het opnamevolume aanpassen" (60).
- Selecteer [Windfilter/demper] en druk vervolgens op de knop [M].
- Selecteer [Wind Filter] en selecteer vervolgens [Uitsch.].

De demper gebruiken

De demper kan geluidsvervinging verminderen in lawaaige omgevingen. In stille omgevingen zorgt de demper echter voor een lager geluidsoptimieniveau.

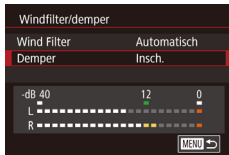

- Open het scherm [Geluidsopname] zoals beschreven in stap 1 van "Het opnamevolume aanpassen" (60).
- Selecteer [Windfilter/demper] en druk vervolgens op de knop [M].
- Selecteer [Demper] en selecteer vervolgens [Insch.].

Vóór gebruik

Basishandleiding

Handleiding voor gevorderden

Basishandelingen van de camera

Auto-modus/Modus Hybride automatisch

Andere opnamestanden

P-modus

Tv-, Av- en M-modus

Af speelmodus

Wi-Fi-functies

Menu Instellingen

Accessoires

Bijlage

Index



P-modus

Meer onderscheidende foto's in de opnamestijl van uw voorkeur



- De instructies in dit hoofdstuk zijn van toepassing wanneer de keuzeschakelaar is ingesteld op en de modus is ingesteld op **P**.
- P**: AE-programma; AE: Automatische belichting
- Voordat u een in dit hoofdstuk beschreven functie gebruikt in een andere modus dan **P**, dient u te controleren of de functie in die modus beschikbaar is (170).

Opnamen maken in AE-programma ([P]-modus)

► Foto's ► Films

U kunt tal van functie-instellingen aanpassen aan uw favoriete opnamestijl.



- Open de modus **P**.
 - Voer stap 1 van "Opnamen maken in de modus Hybride automatisch" (37) uit en selecteer **P**.
- Pas de instellingen naar wens aan (63 – 82) en maak een opname.



- U kunt ook films opnemen in de modus **P** door op de filmknop te drukken. Sommige menu-instellingen (31, 32) kunnen echter automatisch worden aangepast voor filmopnamen.

Vóór gebruik

Basishandleiding

Handleiding voor gevorderden

Basishandleidingen van de camera

Auto-modus/Modus Hybride automatisch

Andere opnamestanden

P-modus

Tv-, Av- en M-modus

Afspelmodus

Wi-Fi-functies

Menu Instellingen

Accessoires

Bijlage

Index



Opnamen vanaf een enkel scherm instellen

In het scherm INFO. Snel instellen kunt u eenvoudig een aantal verschillende opname-instellingen openen in een enkel scherm.



1 Ga naar het scherm INFO. Snel Instellen.

- Druk een paar keer op de knop [▼] om het scherm INFO. Snel instellen weer te geven.

2 Selecteer een instelling om te configureren.

- Als u een beschrijving wilt weergeven, drukt u op de knop [ⓘ] en selecteert u een item door op de knoppen [▲][▼][◀][▶] te drukken.
- Als u een instelling wilt aanpassen, draait u de regelaar [☀].
- Tik op [↩] om de instelling te voltooien.

- De items die worden weergegeven en configureerbaar zijn, kunnen verschillen per opnamemodus.

- Bepaalde instellingen worden geconfigureerd op een ander scherm dat u kunt openen door de instelling te selecteren en op de knop [ⓘ] te drukken. Items met [INFO] op het tweede scherm kunnen worden geconfigureerd door op de knop [▼] te drukken. Als u wilt terugkeren naar het scherm INFO. Snel instellen, drukt u op de knop [ⓘ].

- U kunt ook instellingsschermen openen door op een instelling te tikken op het scherm INFO. Snel instellen en vervolgens opnieuw op de instelling te tikken. Als u wilt terugkeren naar het scherm INFO. Snel instellen, tikt u op [↩].
- Als u de beschrijving van een instelling wilt sluiten, tikt u op [✕] linksboven in de beschrijving.

Helderheid van het beeld (Belichting)

Helderheid van het beeld aanpassen (Belichtingscompensatie)

► Foto's ► Films

U kunt de standaardbelichting die door de camera wordt ingesteld, aanpassen in stappen van 1/3 in een bereik van -3 tot +3.



- Druk op de knop [▲]. Kijk naar het scherm en draai de regelaar [☀] om de helderheid aan te passen.

- U kunt deze instelling ook configureren door MENU [32] > tabblad [3] > [Bel.comp.] te selecteren.

- U kunt deze instelling ook configureren door op het picogram van de belichtingscompensatie te tikken aan de onderkant van het opnamescherm en vervolgens op de weergegeven balk te tikken of deze te slepen, of door op [-][+] te tikken.

Vóór gebruik

Basishandleiding

Handleiding voor gevorderden

Basishandelingen
van de camera

Auto-modus/Modus
Hybride automatisch

Andere opnamestanden

P-modus

Tv-, Av- en M-modus

Afspeelmodus

Wi-Fi-functies

Menu Instellingen

Accessoires

Bijlage

Index



Belichting en helderheid van beeld vergrendelen (AE Lock)

► Foto's ► Films

Voordat u een opname maakt, kunt u de belichting vergrendelen, of u kunt de focus en belichting afzonderlijk instellen.



1 Vergrendel de belichting.

- Richt de camera met vergrendelde belichting op het onderwerp waarvan u een opname wilt maken en druk op de knop [AE-L].
- [✱] wordt weergegeven en de belichting wordt vergrendeld.
- Druk nogmaals op de knop [AE-L] om AE te ontgrendelen. [✱] wordt niet meer weergegeven.

2 Kies de compositie en maak een opname.



- AE: Automatische belichting
- Nadat u de belichting hebt vergrendeld, kunt u de combinatie van sluitertijd en diafragma waarde wijzigen door de regelaar [Z] te draaien (Programmakeuze).

De meetmethode wijzigen

► Foto's ► Films

U kunt op de volgende manier de meetmethode (functie voor meten van helderheid) aanpassen aan de opnameomstandigheden.



- Druk op de knop [MENU] en kies [METERING] in het menu. Kies vervolgens de gewenste optie [31].
- De optie die u hebt ingesteld, wordt nu weergegeven.

Meervlaks meting	Voor standaard opnameomstandigheden, inclusief onderwerpen die van achteren worden belicht. Behoud standaardbelichting van onderwerpen via automatische aanpassing aan de opnameomstandigheden.
Deelmeting	Deze methode is effectief als de achtergrond veel helderder is dan het onderwerp (bijvoorbeeld bij tegenlicht). Meting wordt beperkt tot het gebied in het cirkelvormige meetkader dat wordt weergegeven in het midden van het scherm.
Spotmeting	Hiermee kunt u een lichtmeting uitvoeren voor een specifiek gedeelte van het onderwerp. Meting wordt beperkt tot het gebied in het cirkelvormige meetkader in het midden van het scherm.
Centrum gew. gemiddeld	Bepaalt de gemiddelde helderheid van het gehele beeldgebied. Dit wordt berekend door de helderheid in het centrumgebied als het belangrijkste te behandelen.



- Met [METERING] wordt de belichting vergrendeld op het niveau dat wordt vastgesteld wanneer u de ontspanknop half indrukt. Met [METERING], [METERING] of [METERING] wordt de belichting niet vergrendeld op dat moment, maar wordt deze bepaald op het moment dat u de opname neemt.
- U kunt deze instelling ook configureren door MENU [32] > tabblad [3] > [Meetmethode] te selecteren.

Vóór gebruik

Basishandleiding

Handleiding voor gevorderden

Basishandleidingen van de camera

Auto-modus/Modus
Hybride automatisch

Andere opnamestanden

P-modus

Tv-, Av- en M-modus

Afspeelmodus

Wi-Fi-functies

Menu Instellingen

Accessoires

Bijlage

Index



De ISO-snelheid wijzigen

► Foto's ► Films

Stel de ISO-snelheid in op [AUTO] voor automatische aanpassing aan de opnamemodus en opnameomstandigheden. U kunt ook een hogere ISO-snelheid instellen voor hogere gevoeligheid of een lagere waarde voor lagere gevoeligheid.



- Tik op [ISO], selecteer de ISO-snelheid (druk op de knoppen [◀][▶]) of draai de regelaar [⚙️] en druk vervolgens op de knop [OK].
- De optie die u hebt ingesteld, wordt nu weergegeven.



- Kiezen voor een lagere ISO-snelheid levert wel scherpere beelden, maar onder bepaalde opnameomstandigheden neemt de kans op een onscherp onderwerp en bewogen beelden toe.
- De keuze voor een hogere ISO-snelheid zal de sluitertijd versnellen, wat cameratrilling en bewogen onderwerpen vermindert en het flitserbereik vergroot. Foto's kunnen er echter wel korrelig uitzien.
- U kunt de ISO-snelheid ook instellen door MENU (📖32) > tabblad [📷3] > [ISO-snelheid] > [ISO-waarde] te openen.
- Als u versnellen naar [H] (equivalent aan ISO 25600) wilt selecteren, selecteert u MENU (📖32) > tabblad [📷1] tab > [C.Fn 1: Belichting] > [ISO vergroten] > [1:Aan] (📖89).



- U kunt deze instelling ook configureren door op de balk op het opnamescherm te tikken of deze te slepen, of door op [◀][▶] te tikken.

Automatische instellingen voor ISO aanpassen

► Foto's ► Films

U kunt de ISO-snelheid beperken wanneer de ISO-snelheid is ingesteld op [AUTO].

1 Open het instellingenscherm.

- Druk op de knop [MENU], kies [ISO-snelheid] op het tabblad [📷3] en druk vervolgens op de knop [OK] (📖32).

2 Configureer de instelling.

- Selecteer [ISO auto] en selecteer vervolgens een optie (📖32).

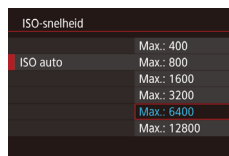

Vóór gebruik

Basishandleiding

Handleiding voor gevorderden

Basishandleidingen van de camera

Auto-modus/Modus Hybride automatisch

Andere opnamestanden

P-modus

Tv-, Av- en M-modus

Afspelmodus

Wi-Fi-functies

Menu Instellingen

Accessoires

Bijlage

Index



Helderheid en contrast automatisch corrigeren (Auto optimalisatie helderheid)

► Foto's ► Films

Corrigeer de helderheid en het contrast automatisch om te voorkomen dat beelden te donker zijn en te weinig contrast bevatten.



- Druk op de knop en kies in het menu. Kies vervolgens de gewenste optie 31).



- Deze functie kan de ruis in bepaalde opnameomstandigheden verhogen.
- Als het effect van de Auto optimalisatie helderheid te sterk is zodat het beeld te helder wordt, stelt u het in op [Laag] of [Uitsch.].
- De beelden kunnen nog altijd helder zijn of het effect van de belichtingscompensatie kunnen zwak zijn bij een andere instelling dan [Uitsch.] als u een donkerdere instelling voor belichtingscorrectie of flitsbelichtingscompensatie gebruikt. Stel deze functie in op [Uitsch.] om opnamen te maken op met de door u opgegeven helderheid.



- U kunt deze instelling ook configureren door MENU 32 > tabblad 3 > [Auto optimalisatie helderheid] te selecteren.

Opnamen maken van heldere onderwerpen (Lichte tonen prioriteit)

► Foto's ► Films

Verbeter de gradatie in heldere beeldgebieden om te voorkomen dat details verloren gaan in de lichte tonen van het onderwerp.

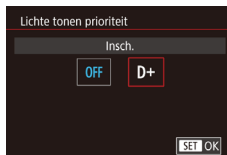

- Druk op de knop **[MENU]**, selecteer [Lichte tonen prioriteit] op het tabblad 3 en selecteer vervolgens [D+] 32).



- Met [D+] is een ISO-snelheid van 100 niet beschikbaar. In dit geval is Auto optimalisatie helderheid ook uitgeschakeld.

Vóór gebruik

Basishandleiding

Handleiding voor gevorderden

Basishandleidingen
van de camera

Auto-modus/Modus
Hybride automatisch

Andere opnamestanden

P-modus

Tv-, Av- en M-modus

Afspelmodus

Wi-Fi-functies

Menu Instellingen

Accessoires

Bijlage

Index



Beeldkleuren

De witbalans aanpassen

► Foto's ► Films

Door de witbalans aan te passen kunt u beeldkleuren natuurlijker laten lijken voor de compositie waarvan u een opname maakt.



- Druk op de knop [WB] en kies [AWB] in het menu. Kies vervolgens de gewenste optie (131).
- De optie die u hebt ingesteld, wordt nu weergegeven.

[AWB]	Auto	Hiermee wordt de optimale witbalans automatisch ingesteld voor de opnameomstandigheden.
[Sun]	Dag Licht	Voor opnamen buitenshuis bij mooi weer.
[Shade]	Schaduw	Voor opnamen in de schaduw.
[Cloud]	Bewolkt	Voor opnamen bij bewolkt weer of in de schemering.
[Light]	Kunstlicht	Voor opnamen bij licht van normale lampen.
[TL]	Wit TL licht	Voor opnamen bij TL licht.
[Flash]	Flitser	Voor het maken van opnamen met de flitser.
[Custom]	Custom	Voor handmatig instellen van een handmatige witbalans.

Handmatige witbalans

Pas de witbalans aan de lichtbron aan terwijl u opnamen maakt voor beeldkleuren die natuurlijk lijken in het licht van uw opname. Stel de witbalans in onder dezelfde lichtbron die uw opname zal verlichten.

1 Fotografeer een wit object.

- Richt de camera op een blad papier of andere volledig wit onderwerp, zodat het wit het scherm vult.
- Stel handmatig scherp en maak de opname (75).



2 Selecteer [Handmatige witbalans].

- Selecteer [Handmatige witbalans] op het tabblad [4] en druk vervolgens op de knop [WB].
- Het scherm voor handmatige aanpassing van de witbalans wordt weergegeven.



3 Laad de witbalansgegevens.

- Selecteer uw beeld uit stap 1 en druk vervolgens op [WB].
- Druk in het bevestigingsscherm op de knoppen [Left] [Right] om [OK] te selecteren, druk op de knop [WB] en druk vervolgens opnieuw op de knop [WB].
- Druk op de knop [MENU] om het menu te sluiten.



4 Selecteer [WB].

- Voer de stappen in "De witbalans aanpassen" uit (67) om [WB] te selecteren.

Vóór gebruik

Basishandleiding

Handleiding voor gevorderden

Basishandleidingen van de camera

Auto-modus/Modus Hybride automatisch

Andere opnamestanden

P-modus

Tv-, Av- en M-modus

Afspeelmodus

Wi-Fi-functies

Menu Instellingen

Accessoires

Bijlage

Index





- Opnamen in stap 1 die te helder of te donker zijn, kunnen ervoor zorgen dat u de witbalans niet goed instelt.
- Er wordt een bericht weergegeven wanneer u in stap 3 een beeld opgeeft dat niet geschikt is voor het laden van witbalansgegevens. Selecteer [Annuleer] om een andere beeld te kiezen. Selecteer [OK] om dit beeld te gebruiken voor het laden van de witbalansgegevens, maar onthoud dat dit mogelijk geen geschikte witbalans oplevert.
- Als het bericht [Niet selecteerbaar beeld.] in stap 3 wordt weergegeven, selecteert u [OK] om het bericht te wissen en geeft u een ander beeld op.
- Als het bericht [WB instellen op " "] in stap 3 wordt weergegeven, drukt u op de knop [] om terug te gaan naar het menu scherm en selecteert u [].



- In plaats van een wit object kan een grijskaart of een reflector met 18% grijs (in de handel verkrijgbaar) een nauwkeurigere witbalans opleveren.
- De huidige witbalans en gerelateerde instellingen worden genegeerd wanneer u opnamen maakt in stap 1.

De witbalans handmatig corrigeren

► Foto's ► Films

U kunt de witbalans handmatig aanpassen. Deze aanpassing kan overeenkomen met effect dat u zou krijgen bij gebruik van een in de winkel verkrijgbaar kleurtemperatuurconversiefilter of kleurcompensatiefilter.



1 Configureer de instelling.

- Volg de stappen bij "De witbalans aanpassen" (67) om de witbalansoptie te kiezen.
- Draai de regelaar [] om het correctielevel voor B en A aan te passen.



2 Configureer geavanceerde instellingen.

- Als u meer geavanceerde instellingen wilt configureren, drukt u op de knop [MENU] en drukt u op de knoppen [][][][] om het correctieniveau aan te passen.
- Als u de mate van correctie wilt resetten, tikt u op [Reset].
- Druk op de knop [] om de instelling te voltooien.



- Elk correctieniveau dat u instelt, wordt behouden, zelfs als u de optie voor witbalans in stap 1 wijzigt.



- B: blauw; A: geel; M: magenta; G: groen
- Eén niveau van de blauw/amber-correctie staat gelijk aan ongeveer 5 mireds van een kleurtemperatuurconversiefilter. (Mired: eenheid voor kleurtemperatuur die de densiteit van een kleurtemperatuurconversiefilter weergeeft.)
- U kunt deze instelling ook configureren door MENU (32) > tabblad [4] > [WB-correctie] te selecteren.



- U kunt het correctieniveau ook selecteren door op de balk in stap 1 of het kader in stap 2 te tikken of de balk of het kader te slepen.
- U kunt het scherm in stap 2 ook openen door in stap 1 op [MENU] te tikken.

Vóór gebruik

Basishandleiding

Handleiding voor gevorderden

Basishandelingen van de camera

Auto-modus/Modus Hybride automatisch

Andere opnamestanden

P-modus

Tv-, Av- en M-modus

Afspelmodus

Wi-Fi-functies

Menu Instellingen

Accessoires

Bijlage

Index



Kleuren aanpassen (Beeldstijl)

► Foto's ► Films

Selecteer een Beeldstijl met kleurinstellingen die goed de stemmingen of onderwerpen uitdrukt. Er zijn zeven Beeldstijlen beschikbaar en elke beeldstijl kan verder worden aangepast.



- Druk op de knop en kies in het menu. Kies vervolgens de gewenste optie (31).

Auto	De kleurtoon wordt automatisch aangepast aan de omstandigheden. In natuur- en buitenopnamen en opnamen van zonsondergangen zien de kleuren er levendig uit, met name voor blauwe luchten, bomen en struiken en zonsondergangen.
Standaard	Het beeld ziet er levendig, scherp en helder uit. Voor de meeste opnamen geschikt.
Portret	Voor egale huidtinten. Het beeld heeft zachtere kleuren. Geschikt voor portretten in close-up. Als u de huidtinten wilt bewerken, past u [Kleurtoon] (70) aan.
Landschap	Voor levendige blauwe en groene tinten en zeer scherpe en heldere opnamen. Gebruik deze instelling voor indrukwekkende landschappen.
Neutraal	Om later op een computer te retoucheren. Natuurlijke kleurtonen en een ingetogen uitstraling.
Natuurlijk	Om later op een computer te retoucheren. Reproduceert de werkelijke kleuren van onderwerpen natuurgetrouw, zoals gemeten in omgevingslicht met een kleurtemperatuur van 5200K. Levendige kleuren worden onderdrukt om ingetogen opnamen te produceren.
Monochroom	Voor zwart-witbeelden.



Gebruiker

Voeg een nieuwe stijl toe op basis van vooraf ingestelde opties zoals [Portret] of [Landschap] of op basis van een Beeldstijlbestand. Pas dit vervolgens zoals gewenst aan (69).



- De standaardinstellingen [Auto] worden gebruikt voor , en totdat u een Beeldstijl toevoegt.
- U kunt deze instelling ook configureren door MENU (32) > tabblad 4 > [Beeldstijl] te openen.

Vóór gebruik

Basishandleiding

Handleiding voor gevorderden

Basishandelingen van de camera

Auto-modus/Modus
Hybride automatisch

Andere opnamestanden

P-modus

Tv-, Av- en M-modus

Afspelmodus

Wi-Fi-functies

Menu Instellingen

Accessoires







Bijlage

Index



Beeldstijlen aanpassen

Pas de parameters van Beeldstijlen zoals gewenst aan.

 Scherpheid	Pas de scherpheid van het onderwerp aan. Kies lagere waarden om onderwerpen zachter te maken (vervagen) of kies hogere waarden om onderwerpen scherper te maken.
 Contrast	Pas het contrast aan. Kies lagere waarden om het contrast te verminderen en hogere waarden om het contrast te vergroten.
 Verzadiging* ¹	Pas de intensiteit van de kleuren aan. Kies lagere waarden om de kleuren te vervagen of kies hogere waarden om de kleuren dieper te maken.
 Kleurtoon* ¹	Pas de kleurtoon van de huid aan. Kies lagere waarden voor roedere tinten of hogere waarden voor gelere tinten.
 Filtereffect* ²	Leg de nadruk op witte wolken, op het groen van bomen of op andere kleuren in monochrome beelden. N: Normaal zwart-witbeeld zonder filtereffecten. Ye: De blauwe lucht ziet er natuurlijker uit en witte wolken lijken scherper. Or: De blauwe lucht ziet er iets donkerder uit. De zonsopgang ziet er stralender uit. R: De blauwe lucht ziet er behoorlijk donker uit. Herfstbladeren zien er scherper en helderder uit. G: Huidtinten en lippen zien er zachter uit. Groene bladeren van bomen zien er levendiger en helderder uit.
 Toningeffect* ²	Selecteer een van de volgende monochrome tinten: [N:Geen], [S:Sepia], [B:Blauw], [P:Paars] of [G:Groen].

*¹ Niet beschikbaar bij .

*² Alleen beschikbaar bij .



- Resultaten voor [Filtereffect] zijn eerder merkbaar bij hoge waarden voor [Contrast].

1 Open het instellingenschermb.

- Selecteer een Beeldstijl zoals beschreven in "Kleuren aanpassen (Beeldstijl)" (69).
- Tik op [Instellingen].

2 Configureer de instelling.

- Druk op de knoppen [][] om een item te selecteren en selecteer vervolgens een optie door op de knoppen [][] te drukken of de regelaar [] te draaien.
- Als u wijzigingen ongedaan wilt maken, tikt u op [Stand.inst.].
- Als u klaar bent, drukt u op de knop [].

Vóór gebruik

Basishandleiding

Handleiding voor gevorderden

Basishandleidingen van de camera

Auto-modus/Modus
Hybride automatisch

Andere opnamestanden

P-modus

Tv-, Av- en M-modus

Afspelmodus

Wi-Fi-functies

Menu Instellingen

Accessoires

Bijlage

Index



Aangepaste beeldstijlen opslaan

Sla vooraf ingestelde opties (zoals [AF-1] of [AF-2]) op die u hebt aangepast als nieuwe stijlen. U kunt meerdere beeldstijlen maken met verschillende instellingen voor parameters zoals scherpte of contrast.



1 Selecteer een door de gebruiker gedefinieerd stijlnummer.

- Selecteer [AF-1], [AF-2] of [AF-3] zoals beschreven in "Kleuren aanpassen (Beeldstijl)" (169).

2 Selecteer een stijl om te bewerken.

- Tik op [Detail-inst.].
- Druk op de knoppen [◀][▶] of draai de regelaar [☀] om de Beeldstijl te selecteren die u als basis wilt gebruiken.

3 Pas de stijl aan.

- Druk op de knoppen [▲][▼] om een item voor bewerking te selecteren en pas dit vervolgens aan door op de knoppen [◀][▶] te drukken of de regelaar [☀] te draaien.
- Als u klaar bent, drukt u op de knop [Ⓜ].



- U kunt in stap 2 ook stijlen selecteren die u aan de camera hebt toegevoegd via EOS Utility (152).

Scherpstellen

De AF-methode selecteren

► Foto's ► Films

Selecteer een methode voor automatisch scherpstellen (AF) voor het onderwerp en de scène waarvan u een opname maakt.



- Druk op de knop [Ⓜ] en kies [AF-1] in het menu. Kies vervolgens de gewenste optie (132).



- Het scherpstellen kan in zeer heldere omstandigheden of met bepaalde EF- of EF-S-lenzen langer duren of niet juist zijn wanneer de onderwerpen donker zijn of weinig contrast bevatten. Ga naar de Canon-website voor meer informatie over lenzen.



- U kunt deze instelling ook configureren door MENU (132) > tabblad [2] > [AF-methode] te openen.

Eén punt AF

- De camera stelt zich scherp met een enkel AF-kader. Effectief voor betrouwbaar scherpstellen.
- Het kader wordt groen nadat u de ontspanknop half indrukt en de camera zich scherp stelt.

Vóór gebruik

Basishandleiding

Handleiding voor gevorderden

Basishandleidingen van de camera

Auto-modus/Modus
Hybride automatisch

Andere opnamestanden

P-modus

Tv-, Av- en M-modus

Afspeelmodus

Wi-Fi-functies

Menu Instellingen

Accessoires

Bijlage

Index





- Verplaats het frame indien nodig (72). Om composities te maken met de onderwerpen aan de rand of in een hoek zonder het kader te verplaatsen, richt u de camera eerst zo dat u het onderwerp in het AF-kader ziet. Vervolgens houdt u de ontspanknop half ingedrukt. Houd de ontspanknop half ingedrukt terwijl u een nieuwe compositie maakt en druk vervolgens de ontspanknop volledig in (Scherpstelvergrendeling).
- Voer de stappen 2 - 4 in "Opnamen maken in de modus Handmatig scherpstellen" (75) uit om het AF-kader te vergroten. Onthoud dat Touch Shutter op dit moment niet beschikbaar is.

Tracking

- Als u de camera op het onderwerp richt, wordt er een wit kader weergegeven rond het gezicht van de persoon die door de camera als hoofdonderwerp is gekozen. U kunt de onderwerpen ook zelf kiezen (72).
- Wanneer de camera beweging detecteert, volgen de kaders de bewegende onderwerpen binnen een bepaald bereik.
- Het kader wordt groen nadat u de ontspanknop half indrukt en de camera zich scherp stelt.
- Als u de ontspanknop half indrukt wanneer er geen gezichten worden gedetecteerd, worden er groene kaders weergegeven rondom andere onderdelen in het scherpgestelde gebied.



- Voorbeelden van gezichten die niet kunnen worden gedetecteerd:
 - = Onderwerpen die ver weg zijn of extreem dichtbij
 - = Onderwerpen die donker of licht zijn
 - = Gezichten en profiel, vanuit een hoek of gedeeltelijk verborgen
- De camera kan niet-menselijke onderwerpen identificeren als gezichten.
- Een oranje AF-kader wordt weergegeven met (1) als de camera niet kan scherpstellen op onderwerpen wanneer u de ontspanknop half indrukt.
- Scherpstellen is niet mogelijk op gezichten die aan de rand van het scherm zijn gedetecteerd (deze worden met grijze kaders aangegeven), zelfs wanneer u de ontspanknop half indrukt.



- Het maximale aantal kaders hangt af van de aspect ratio (45).

Onderwerpen kiezen om op scherp te stellen (Touch AF)

► Foto's ► Films

U kunt een opname maken nadat de camera heeft scherpgesteld op het onderwerp, gezicht of de locatie zoals weergegeven op het scherm.



1 Kies een onderwerp, gezicht of locatie waarop u wilt scherpstellen.

- Tik op het onderwerp of de persoon op het scherm.
- Wanneer de AF-methode is ingesteld op [AF], wordt een AF-kader weergegeven op de plaats waar u het scherm aanraakt.
- Wanneer de AF-methode is ingesteld op [AF], wordt [AF] weergegeven zodra er een gezicht wordt gedetecteerd. De scherpstelling blijft behouden, zelfs als het onderwerp beweegt. Tik op [↵] om Touch AF te annuleren.

2 Maak de opname.

- Druk de ontspanknop half in. Nadat de camera heeft scherpgesteld, wordt [] in groen weergegeven.
- Druk de ontspanknop helemaal naar beneden om de opname te maken.



- Als de camera een opname maakt als u het scherm aanraakt, kunt u op [] tikken om dit te wijzigen naar [OFF] of de optie MENU (32) > tabblad [1] > [Touch Shutter] > [Uitsch.] selecteren.
- Mogelijk kan de camera het onderwerp niet volgen als dit te klein is, te snel beweegt of als het contrast tussen het onderwerp en de achtergrond te klein is.

Vóór gebruik

Basishandleiding

Handleiding voor gevorderden

Basishandleidingen van de camera

Auto-modus/Modus Hybride automatisch

Andere opnamestanden

P-modus

Tv-, Av- en M-modus

Afspeelmodus

Wi-Fi-functies

Menu Instellingen

Accessoires

Bijlage

Index





- Als u het AF-kader terug naar het midden wilt plaatsen in de modus [AF □], tikt u op [L].
- U kunt het AF-kader ook verplaatsen in de modus [AF □] door het kader te slepen.

Opnamen maken met Servo AF

► Foto's ► Films

Deze modus helpt u om te voorkomen dat u foto's mist van bewegende onderwerpen, omdat de camera blijft scherpstellen op het onderwerp en de belichting aanpast zolang u de ontspanknop half ingedrukt houdt.

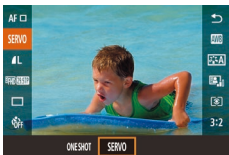

1 Configureer de instelling.

- Druk op de knop [L], selecteer [ONE SHOT] en selecteer vervolgens [SERVO] (☰31).



2 Stel scherp.

- Druk de ontspanknop half in. Als de camera heeft scherpgesteld, wordt er een groen AF-kader weergegeven.
- Het AF-kader wordt blauw wanneer de scherpstelling wordt aangepast als u de compositie aanpast of als het onderwerp beweegt. Zodra het onderwerp is scherpgesteld, wordt het kader opnieuw in groen weergegeven.



- De camera kan mogelijk geen opname maken terwijl er wordt scherpgesteld, zelfs niet als u de ontspanknop helemaal indrukt. Er kan een opname worden gemaakt zodra het onderwerp is scherpgesteld, dus houd de ontspanknop ingedrukt terwijl u het onderwerp volgt.
- Er wordt een oranje AF-kader weergegeven wanneer de camera niet is scherpgesteld op onderwerpen.
- Het gebruik van de zelfontspanner (☰40) beperkt de AF-modus tot [ONE SHOT].



- Wanneer u de ontspanknop half indrukt in de Servo AF-modus, blijft de scherpstelling op het kader in het midden van het scherm, wanneer er geen gezicht wordt gedetecteerd. Dit gebeurt zelfs wanneer [L+Volgen] is geactiveerd (☰72).
- De belichting is niet vergrendeld in de Servo AF-modus wanneer u de ontspanknop half indrukt, maar wordt bepaald op het moment dat u een opname maakt, ongeacht de instelling van de meetmethode (☰64).
- Continue opname (☰42) met automatisch scherpstellen is mogelijk met een lens met de naam "STM" in de Servo AF-modus. Onthoud dat continue opname op dit moment langzamer is. Onthoud ook dat de scherpstelling verloren kan gaan wanneer u in- of uitzoomt tijdens continue opname.
- Bij andere lenzen wordt de scherpstelling vergrendeld na de tweede opname in continue opname, zelfs in de Servo AF-modus en is continue opname langzamer.
- Afhankelijk van de gebruikte lens, de afstand tot het onderwerp en de snelheid van het onderwerp kan de camera mogelijk niet goed scherpstellen.
- U kunt deze instelling ook configureren door MENU (☰32) > tabblad [L2] > [AF-bediening] te openen.

Vóór gebruik

Basishandleiding

Handleiding voor gevorderden

Basishandleidingen van de camera

Auto-modus/Modus Hybride automatisch

Andere opnamestanden

P-modus

Tv-, Av- en M-modus

Afspelmodus

Wi-Fi-functies

Menu Instellingen

Accessoires

Bijlage

Index



De scherpstellingsinstelling veranderen

► Foto's ► Films

U kunt de standaardwaarden van de camera zo instellen dat deze constant scherpstelt op de onderwerpen waarop deze wordt gericht, zelfs wanneer de ontspanknop niet wordt ingedrukt. U kunt in plaats hiervan de camera beperken tot scherpstellen op het moment waarop u de ontspanknop half indrukt.

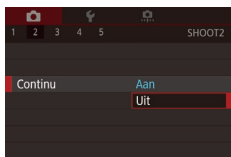

- Druk op de knop [MENU], kies [Continu] op het tabblad [CAM] en kies vervolgens [Uit] (73).

Aan	Helpt te voorkomen dat u onverwachte fotokansen mist, doordat de camera continu scherpstelt op onderwerpen totdat u de ontspanknop half indrukt.
Uit	De camera stelt niet continu scherp, zodat de accu minder snel leeg is. Dit kan echter het scherpstellen vertragen.

De scherpstelling verfijnen

► Foto's ► Films

Verfijn de automatische scherpstelling bij een gekoppelde EF-M-lens door aan de scherpstelling te draaien.

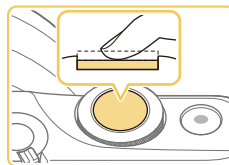
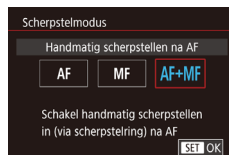

1 Configureer de instelling.

- Druk op de knop [MENU], selecteer [Scherpstelmodus] op het tabblad [CAM] en selecteer vervolgens [AF+MF] (73).

2 Stel scherp.

- Druk de ontspanknop half in om scherp te stellen op het onderwerp en blijf de knop half ingedrukt houden.

3 Pas de scherpstelling verder aan.

- Draai de scherpstelling op de lens om de scherpstelling aan te passen.
- [MF] knippert op het scherm.
- Als u het scherpstellen wilt annuleren, laat u de ontspanknop los.

4 Maak de opname.

- Druk de ontspanknop helemaal naar beneden om de opname te maken.



- Dit kan niet worden gebruikt met Servo AF (73).
- Niet beschikbaar bij andere lenzen dan EF-M-lenzen.

Vóór gebruik

Basishandleiding

Handleiding voor gevorderden

Basishandleidingen van de camera

Auto-modus/Modus Hybride automatisch

Andere opnamestanden

P-modus

Tv-, Av- en M-modus

Af speelmodus

Wi-Fi-functies

Menu Instellingen

Accessoires

Bijlage

Index



Opnamen maken in de modus Handmatige scherpstelling

► Foto's ► Films

Gebruik handmatig scherpstellen wanneer scherpstellen in de AF-modus niet mogelijk is. Vergroot de weergave om het scherpstellen makkelijker te maken.

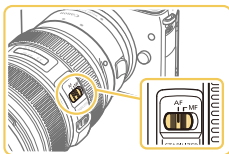

1 Selecteer [MF].

- EF-M-lenzen: Druk op de knop [MENU] en selecteer tabblad [Q2] tab > [Scherpstelmodus] > [MF] (32).
- Andere lenzen: Schakel de camera uit, stel de lensschakelaar in op [MF] en schakel de camera opnieuw in.
- [MF] wordt weergegeven.

2 Geef het vergrotingskader weer.

- Tik op [Q] rechtsonderin.
- Het vergrotingskader wordt gecentreerd op het scherm weergegeven. Rechtsonderin worden de vergrotingsverhouding en het vergrote gebied weergegeven.

3 Selecteer het gebied dat u wilt vergroten.

- Sleep het frame om dit te verplaatsen naar een gebied dat u wilt vergroten.
- Druk op de knop [▼] om het kader te centreren.



4 Activeer de vergroting.

- Tik op [Q] om de vergroting te schakelen tussen 1x (geen vergroting), 5x en 10x.

5 Stel scherp.

- Draai terwijl u naar het vergrote beeld kijkt aan de scherpstelling van de lens om scherp te stellen.

6 Maak de opname.



- U kunt het kader ook terugplaatsen in het midden van het scherm door op [INFO] te tikken in het scherm in stap 3.

Vóór gebruik

Basishandleiding

Handleiding voor gevorderden

Basishandelingen van de camera

Auto-modus/Modus Hybride automatisch

Andere opnamestanden

P-modus

Tv-, Av- en M-modus

Afspelmodus

Wi-Fi-functies

Menu Instellingen

Accessoires

Bijlage

Index



Het scherpstelgebied eenvoudig bepalen (MF-peaking)

► Foto's ► Films

Randen van onderwerpen waarop is scherpgesteld worden in kleur weergegeven om handmatig scherpstellen te vereenvoudigen. U kunt de kleuren en de gevoeligheid (niveau) van de randdetectie aanpassen.

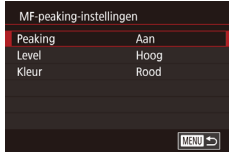

1 Open het instellingenscherf.

- Druk op de knop [MENU], selecteer [MF-peaking-instellingen] op het tabblad [2] en stel [Peaking] vervolgens in op [Aan] (32).

2 Configureer de instelling.

- Kies het menu-item dat u wilt configureren en kies de gewenste optie (32).



- Kleuren die worden weergegeven voor MF-peaking worden niet opgeslagen in uw afbeeldingen.

Flitser

Flits mode wijzigen

► Foto's ► Films

U kunt de flits mode wijzigen en aanpassen aan de opnamecompositie. Zie "Gemiddeld bereik ingebouwde flitser" (190) voor meer informatie over het flitsbereik.

1 Klap de flitser op.

- Verschuif de schakelaar [⚡].

2 Configureer de instelling.

- Druk op de knop [▶], druk op de knoppen [◀][▶] om een flits mode te selecteren en druk vervolgens op de knop [⊗].
- De optie die u hebt ingesteld, wordt nu weergegeven.

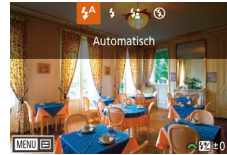

- Als de flitser is ingeklapt, kan het instellingenscherf niet worden geopend door op de knop [▶] te drukken. Verschuif de schakelaar [⚡] om de flitser op te klappen en configureer de instelling.
- Als u flitst, kan vignettering optreden. Er kunnen ook gebieden met vignettering of donkere beeldgebieden optreden, wanneer de flitser werkt, afhankelijk van de lens.

Vóór gebruik

Basishandleiding

Handleiding voor gevorderden

Basishandleidingen van de camera

Auto-modus/Modus
Hybride automatisch

Andere opnamestanden

P-modus

Tv-, Av- en M-modus

Afspelmodus

Wi-Fi-functies

Menu Instellingen

Accessoires

Bijlage

Index





- Wanneer de kans op overbelichting bestaat, past de camera voor opnamen met flitser automatisch de sluitertijd of ISO-snelheid aan om vervaagde highlights te verminderen en opnamen te maken met een optimale belichting. Daarom kunnen sluitertijden en ISO-snelheden die worden weergegeven als u de ontspanknop half indrukt, niet overeenkomen met de instellingen van opnamen met flitser.
- U kunt deze instelling ook configureren door MENU (63) > tabblad [3] > [Flitsbesturing] > [Flitsen] te selecteren.

Auto

Als er weinig licht is, wordt er automatisch geflitst.

Aan

Er wordt bij elke opname geflitst.

Slow sync

Er wordt geflitst om de helderheid van het hoofdonderwerp (zoals mensen) te verbeteren terwijl er opnamen gemaakt worden met een langere sluitertijd, zodat de achtergrond buiten het flitsbereik verlicht wordt.



- Plaats de camera op een statief of neem andere maatregelen om de camera stil te houden en cameratrilling te voorkomen in de modus [4]. Schakel in dit geval ook beeldstabilisatie uit (79).
- In de modus [4] mag het hoofdonderwerp niet bewegen totdat het geluid van de ontspanknop stopt, zelfs nadat de flitser geflitst heeft.

Uit

Voor het maken van opnamen zonder flitser.

De flitsbelichtingscompensatie aanpassen

► Foto's ► Films

Net als bij de normale belichtingscompensatie (63) kunt u de flitsbelichting aanpassen met stappen van 1/3 in een bereik van -2 tot +2.

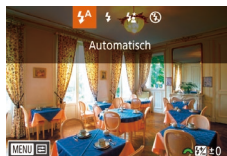

- Klap de flitser op, druk op de knop [▶] en draai meteen daarna de regelaar [☀] om het compensatieniveau te kiezen. Druk vervolgens op de knop [⊕].
- Het correctieniveau dat u hebt opgegeven wordt nu weergegeven.



- U kunt de flitsbelichtingscompensatie ook instellen door MENU (63) te openen en tabblad [3] > [Flitsbesturing] > [Func. inst. int. flitser] > [bel. comp.] te selecteren.
- Wanneer de flitser is uitgeklaapt, kunt u het scherm [Flitsbesturing] (63) ook openen door op de knop [▶] te drukken en meteen daarna op de knop [MENU] te drukken.



- U kunt het scherm [Flitsbesturing] (63) ook openen door op de knop [▶] te drukken en op [MENU] te tikken.

Vóór gebruik

Basishandleiding

Handleiding voor gevorderden

Basishandelingen van de camera

Auto-modus/Modus Hybride automatisch

Andere opnamestanden

P-modus

Tv-, Av- en M-modus

Af speelmodus

Wi-Fi-functies

Menu Instellingen

Accessoires

Bijlage

Index



Opnamen maken met FE-vergrendeling

► Foto's ► Films

Net als met de AE-vergrendeling (76) kunt u de belichting vergrendelen voor het maken van opnamen met de flitser.

1 Klap de flitser op en stel deze in op [F] (76).

2 Vergrendel de flitsbelichting.

- Richt de camera met vergrendelde belichting op het onderwerp waarvan u een opname wilt maken en druk op de knop [M].
- De flitser gaat af en wanneer [F] wordt weergegeven, blijft het flitssterkeniveau behouden.
- Druk nogmaals op de knop [M] om FE te ontgrendelen. [F] wordt niet meer weergegeven.

3 Kies de compositie en maak een opname.



- FE: Flitsbelichting
- Het meetbereik wordt weergegeven door een cirkel in het midden van het scherm wanneer FE is vergrendeld.
- [F] knippert wanneer standaardbelichting niet mogelijk is (zelfs als de flitser werkt in stap 2). Voer stap 2 uit wanneer onderwerpen zich binnen het bereik voor opnamen met flitser bevinden.

De flitstiming wijzigen

► Foto's ► Films

Wijzig de timing van de flitser en de sluitser als volgt.

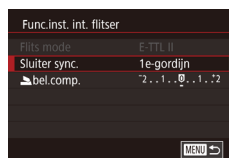

- Druk op de knop [MENU], kies [Flitsbesturing] op het tabblad [3] en selecteer vervolgens [Func.inst. int. flitser].
- Kies [Sluiter sync.] en kies vervolgens de gewenste optie (32).

1e-gordijn	De flitser flitst direct nadat de sluitser opengaat.
2e-gordijn	De flitser flitst direct voordat de sluitser dichtgaat.



- [1e-gordijn] wordt gebruikt wanneer de sluitertijd 1/100 of sneller is, zelfs wanneer u [2e-gordijn] selecteert.

Methode voor flitslichtmeting wijzigen

► Foto's ► Films

De flitslichtmeting [Deelmeting], waarmee standaardflitsbelichting wordt ingeschakeld, kan worden gewijzigd maar gemiddelde flitslichtmeting over het meetgebied, zoals wanneer een extern gemeten flitser wordt gebruikt.

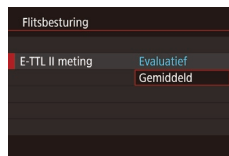

- Druk op de knop [MENU] en selecteer [Flitsbesturing] op het tabblad [3]. Selecteer [E-TTL II meting] en vervolgens [Gemiddeld].

Vóór gebruik

Basishandleiding

Handleiding voor gevorderden

Basishandelingen van de camera

Auto-modus/Modus Hybride automatisch

Andere opnamestanden

P-modus

Tv-, Av- en M-modus

Afspeelmodus

Wi-Fi-functies

Menu Instellingen

Accessoires

Bijlage

Index





- Wanneer u [Gemiddeld] gebruikt, moet de flitsbelichtingscompensatie worden aangepast aan de opnameomstandigheden.

Flitsinstellingen opnieuw instellen

► Foto's ► Films

Stel [Func.inst. int. flitser] opnieuw in op de standaardwaarden.

- Druk op de knop [MENU], kies [Flitsbesturing] op het tabblad [3] en selecteer vervolgens [Wis instellingen].
- Druk op de knoppen [◀][▶] om [OK] te selecteren en druk vervolgens op de knop [⏏].

Overige instellingen

Instellingen van de IS modus wijzigen

► Foto's ► Films

Configureer de beeldstabilisatie via het cameramenu wanneer u een EF-M-lens met beeldstabilisatie gebruikt.

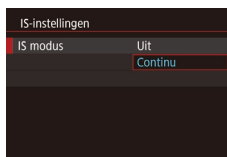

1 Open het instellingenscherf.

- Druk op de knop [MENU], selecteer [IS-instellingen] op het tabblad [2] en druk daarna op de knop [⏏] (32).

2 Configureer de instelling.

- Kies [IS modus] en kies vervolgens de gewenste optie (32).

Continu	Corrigeert beweging of trilling van de camera met gebruik van de interne beeldstabilisatie van de lens.
Uit	Schakelt de beeldstabilisatie uit.



- Wanneer beeldstabilisatie cameratrilling niet kan voorkomen, plaatst u de camera op een statief of neemt u andere maatregelen om de camera stil te houden. In dit geval is de [IS modus] ingesteld op [Uit].
- [IS modus] wordt niet weergegeven bij andere lenzen dan EF-M-lenzen. Gebruik in plaats daarvan de schakelaar voor beeldstabilisatie op de lens (24).



- Lenzen met ingebouwde beeldstabilisatie worden aangeduid met "IS". IS betekent Image Stabilizer (beeldstabilisatie).

Vóór gebruik

Basishandleiding

Handleiding voor gevorderden

Basishandleidingen van de camera

Auto-modus/Modus Hybride automatisch

Andere opnamestanden

P-modus

Tv-, Av- en M-modus

Afspelmodus

Wi-Fi-functies

Menu Instellingen

Accessoires

Bijlage

Index



Films opnemen met onderwerpen op hetzelfde formaat als waarop ze voor het filmen worden weergegeven

► Foto's ► Films

Zodra de filmopname begint, wijzigt normaal gesproken het beeldgebied dat wordt weergegeven en worden onderwerpen uitvergroet. Op deze manier worden vervormingen gecorrigeerd die bijvoorbeeld ontstaan door een sterke cameratrilling. Als u onderwerpen wilt filmen op hetzelfde formaat als waarop ze voor het filmen worden weergegeven, kunt u ervoor kiezen om sterke camerabeweging niet te corrigeren.

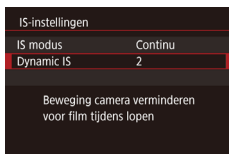

- Volg de stappen bij "Instellingen van de IS modus wijzigen" (📖79) om het scherm [IS-instellingen] te openen.
- Selecteer [Dynamic IS] en selecteer [2] (📖32).



- [Dynamic IS] wordt alleen weergegeven voor lenzen die deze functie ondersteunen.



- U kunt ook [IS modus] op [Uit] zetten, zodat onderwerpen op hetzelfde formaat worden opgenomen als waarop ze voor het filmen worden weergegeven.

Vignettering/chromatische aberratie van de lens corrigeren

► Foto's ► Films

Corrigeer zowel vignettering als randverkleuring rondom onderwerpen die wordt veroorzaakt door de kenmerken van de lens.

Er staan al correctiewaarden voor 30 lenzen op de camera. U kunt EOS Utility gebruiken om deze waarden te controleren en indien nodig waarden voor andere lenzen toe te voegen. Raadpleeg de EOS Utility Instructiehandleiding (📖152) voor meer informatie.

* Onthoud dat het niet nodig is EF-M-lenzen toe te voegen.

1 Selecteer [Lensafwijkiingscorrectie].

- Druk op de knop [MENU], kies [Lenschicorrectiegegevens] op het tabblad [2] en selecteer vervolgens een item (📖32).

2 Bevestig dat de correctiegegevens beschikbaar zijn.

- Zorg ervoor dat [Correctiegegevens beschikbaar] wordt weergegeven onder de lensnaam.

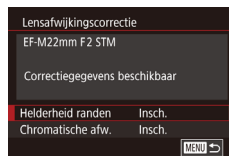

3 Pas de correctie toe.

- Selecteer een item en druk op de knop [2] om de instelling toe te passen (📖31).

Vóór gebruik

Basishandleiding

Handleiding voor gevorderden

Basishandelingen van de camera

Auto-modus/Modus Hybride automatisch

Andere opnamestanden

P-modus

Tv-, Av- en M-modus

Afspelmodus

Wi-Fi-functies

Menu Instellingen

Accessoires

Bijlage

Index





- Correctie helderheid randen en correctie chromatische aberratie kunnen niet worden toegepast op JPEG-opnamen die al zijn gemaakt.
- Wanneer u een lens van een ander merk dan Canon gebruikt, wordt het aanbevolen om de correcties in te stellen op [Uit], zelfs als [Correctiegegevens beschikbaar] wordt weergegeven.
- Gebruik Digital Photo Professional (152) om RAW-beelden te corrigeren.
- Er kan ruis optreden aan de randen van beelden die in bepaalde omstandigheden worden genomen als u [Helderheid randen] instelt op [Insch.].
- De camera kan niet worden gebruikt om het effect van de correctie van chromatische aberratie in RAW-beelden te controleren. Gebruik in plaats daarvan Digital Photo Professional (152) om dit te controleren.



- Uw instellingen worden behouden, zelfs nadat u de lenzen wisselt, maar de beelden worden niet gecorrigeerd tenzij de camera correctiegegevens bevat voor de nieuwe lens. Als [Correctiegeg. niet beschikbaar] wordt weergegeven in stap 2, gebruikt u EOS Utility (152) om correctiegegevens voor de lens toe te voegen aan de camera.
- Als het effect van de correctie niet goed zichtbaar is, vergroot u de afbeelding en controleert u deze opnieuw.
- De correcties worden ook toegepast wanneer er een extender of een Life-Size Converter is bevestigd.
- Wanneer een lens niet over afstandsinformatie beschikt, is de mate van correctie lager.
- De mate van correctie van de helderheid van de randen is iets minder dan het maximum in Digital Photo Professional.
- Hoe hoger de ISO-snelheid, hoe lager de mate van correctie helderheid randen.

Het ruisonderdrukkingsniveau wijzigen

► Foto's ► Films

U kunt uit 3 niveaus van ruisonderdrukking kiezen: [Standaard], [Hoog], [Laag]. Deze functie is met name effectief bij het maken van opnamen met hoge ISO-snelheden.

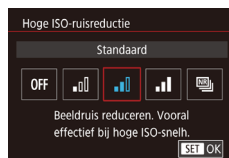

- Druk op de knop [MENU], kies [Hoge ISO-ruisreductie] op het tabblad [4] en kies de gewenste optie (132).

Ruisonderdrukking bij meerdere opnamen

Combineer automatisch vier vastgelegde beelden tegelijkertijd voor ruisonderdrukking met de optie [Sterk] in [Hoge ISO-ruisreductie].

1 Selecteer [NR].

- Voer de stappen in "Het ruisonderdrukkingsniveau wijzigen" uit om [NR] te selecteren.

2 Maak de opname.

- Houd de camera stil terwijl u een opname maakt. De camera neemt vier opnamen en combineert deze wanneer u de ontspanknop volledig indrukt.

Vóór gebruik

Basishandleiding

Handleiding voor gevorderden

Basishandelingen van de camera

Auto-modus/Modus Hybride automatisch

Andere opnamestanden

P-modus

Tv-, Av- en M-modus

Afspeelmodus

Wi-Fi-functies

Menu Instellingen

Accessoires

Bijlage

Index





- Er kunnen onverwachte resultaten optreden wanneer beelden behoorlijk verkeerd zijn uitgelijnd (bijvoorbeeld door cameratrilling). Plaats de camera indien mogelijk op een statief of neem andere maatregelen om de camera stil te houden.
- Als u een bewegend onderwerp fotografeert, kan de beweging van het onderwerp nabebelden achterlaten en kan het gebied om het onderwerp heen donker worden.
- Afhankelijk van de opnameomstandigheden kan er mogelijk ruis aan de randen van het beeld ontstaan.
- Niet beschikbaar bij [Ruisred. lange sluitertijd] of wanneer u RAW-beelden maakt. Het instellen van deze functies voorkomt dat u [Ruisond. bij meer. opn.] kunt gebruiken.
- Flitsopname is niet mogelijk.
- Het opslaan van de opname op de kaart duurt langer dan bij normale opnamen. U kunt pas weer andere opname maken als het proces is voltooid.

Ruis onderdrukken bij lange sluitertijden

► Foto's ► Films

Onderdruk ruis van lange belichting bij sluitertijden van één seconde of langzamer.



- Druk op de knop [MENU], kies [Ruisred. lange sluitertijd] op het tabblad [4] en kies een optie (32).

OFF	Schakelt ruisonderdrukking uit voor lange belichting.
AUTO	Deze optie past ruisonderdrukking toe als er ruis wordt gedetecteerd, die ontstaat bij lange belichting door sluitertijden van één seconde of langer.
ON	Deze optie past altijd ruisonderdrukking toe bij sluitertijden van één seconde of langer.



- Er treedt mogelijk een vertraging op voordat u opnieuw een opname kunt maken, omdat de camera de ruis in beelden onderdrukt.
- Beelden die zijn genomen bij ISO-snelheden van 1600 of hoger, kunnen korreliger zijn wanneer deze optie is ingesteld op [ON] dan bij [OFF] of [AUTO].

Vóór gebruik

Basishandleiding

Handleiding voor gevorderden

Basishandelingen van de camera

Auto-modus/Modus Hybride automatisch

Andere opnamestanden

P-modus

Tv-, Av- en M-modus

Afspeelmodus

Wi-Fi-functies

Menu Instellingen

Accessoires

Bijlage

Index



Tv-, Av- en M-modus

Maak slimmere en geraffineerdere opnamen



- De instructies in dit hoofdstuk zijn van toepassing op de respectievelijke opnamemodi, wanneer de keuzeschakelaar is ingesteld op [Tv].

Specifieke sluitertijden (Modus [Tv])

► Foto's ► Films

Stel de gewenste sluitertijd in voordat u met het opnemen begint. Op de camera wordt de diafragma-waarde automatisch aangepast aan de ingestelde sluitertijd.

Zie "Sluiter" (📖185) voor informatie over de beschikbare sluitertijden.



1 Open de modus [Tv].

- Voer stap 1 van "Opnamen maken in de modus Hybride automatisch" (📖37) uit en selecteer [Tv].

2 Stel de sluitertijd in.

- Draai de regelaar [☀️] om de sluitertijd in te stellen.



- Er is mogelijk sprake van enige vertraging voordat u opnieuw een opname kunt maken wanneer [Ruisred. lange sluitertijd] is ingesteld op [ON] of [AUTO] en de sluitertijd 1 seconde of langzamer is, omdat beelden worden bewerkt om ruis te verwijderen.
- We raden aan om de beeldstabilisatie uit te schakelen wanneer u opnamen maakt met lange sluitertijden en een statief (📖79).
- De kortste sluitertijd voor het maken van opnamen met een flits is 1/200 seconde. Als u een kortere sluitertijd selecteert, wordt de sluitertijd voordat u opnamen kunt maken automatisch ingesteld op 1/200 seconde.
- Als de diafragma-waarde oranje wordt weergegeven wanneer u de ontspanknop half indrukt, betekent dit dat de standaardbelichting niet is bereikt. Pas de sluitertijd aan totdat de diafragma-waarde wit wordt weergegeven. U kunt ook veiligheidsshift gebruiken (📖88).

Vóór gebruik

Basishandleiding

Handleiding voor gevorderden

Basishandelingen
van de camera

Auto-modus/Modus
Hybride automatisch

Andere opnamestanden

P-modus

Tv-, Av- en M-modus

Afspeelmodus

Wi-Fi-functies

Menu Instellingen

Accessoires

Bijlage

Index





o [Tv]: Tijdwaarde

Specifieke diafragmawaarden (Modus [Av])

► Foto's ► Films

Stel de gewenste diafragmawaarde in voordat u begint met opnemen. Op de camera wordt de sluitertijd automatisch aangepast aan de ingestelde diafragmawaarde.

De beschikbare diafragmawaarden verschillen per lens.



1 Open de modus [Av].

- o Voer stap 1 van "Opnamen maken in de modus Hybride automatisch" (837) uit en selecteer [Av].

2 Stel de diafragmawaarde in.

- o Draai de regelaar [☀️] om de diafragmawaarde in te stellen.



- o Als de sluitertijd oranje wordt weergegeven wanneer u de ontspanknop half indrukt, betekent dit dat de standaardbelichting niet is bereikt. Pas de diafragmawaarde aan totdat de sluitertijd wit wordt weergegeven. U kunt ook Safety Shift gebruiken (88)
- o De kortste sluitertijd voor het maken van opnamen met een flitser is 1/200 seconde. Om ervoor te zorgen dat deze tijd van 1/200 seconde niet wordt overschreden bij opnamen met de flitser, past de camera mogelijk de diafragmawaarde aan.



- o [Av]: Diafragmawaarde (de grootte van de diafragmaopening in de lens)

Vóór gebruik

Basishandleiding

Handleiding voor gevorderden

Basishandelingen van de camera

Auto-modus/Modus Hybride automatisch

Andere opnamestanden

P-modus

Tv-, Av- en M-modus

Af speelmodus

Wi-Fi-functies

Menu Instellingen

Accessoires

Bijlage

Index



Breedte-/dieptecontrole

Het diafragma wordt alleen gewijzigd op het moment van de opname en blijft de rest van de tijd openstaan. Daarom ziet de breedte/diepte op het scherm er smal of ondiep uit. Als u de daadwerkelijke breedte/diepte wilt controleren, wijst u [Breedte-/dieptecontrole] toe aan de filmknop (190) en drukt u op deze knop.

Specifieke sluitertijden en diafragmawaarden (Modus [M])

► Foto's ► Films

Voer voordat u opnamen maakt de volgende stappen uit voor het instellen van de gewenste sluitertijd en diafragmawaarde, zodat u de gewenste belichting krijgt.

Zie "Sluiter" (185) voor informatie over de beschikbare sluitertijden. De beschikbare diafragmawaarden verschillen per lens.

1 Open de modus [M].

- Voer stap 1 van "Opnamen maken in de modus Hybride automatisch" (37) uit en selecteer [M].

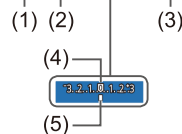

2 Configureer de instelling.

- Druk op de knop [▲] en kies voor aanpassing van de sluitertijd (1) of de diafragmawaarde (2). Wanneer [⚙️] wordt weergegeven, draait u de regelaar [⚙️] om een waarde in te stellen.
- Tik op [ISO AUTO] en tik op/sleep de balk of tik op [◀] of [▶] om de ISO-snelheid in te stellen (3).
- Wanneer de ISO-snelheid is vastgezet, wordt er een belichtingsniveaumarkering (5), gebaseerd op de door u opgegeven waarden, weergegeven op de indicator van het belichtingsniveau ter vergelijking met het standaard belichtingsniveau (4). De markering van het belichtingsniveau wordt weergegeven als [◀] of [▶] als de afwijking van de standaard belichtingsniveau groter is dan drie stops.

Vóór gebruik

Basishandleiding

Handleiding voor gevorderden

Basishandelingen van de camera

Auto-modus/Modus Hybride automatisch

Andere opnamestanden

P-modus

Tv-, Av- en M-modus

Afspeelmodus

Wi-Fi-functies

Menu Instellingen

Accessoires

Bijlage

Index



- De ISO-snelheid wordt bepaald en de helderheid van het scherm verandert wanneer u de ontspanknop half indrukt nadat u de ISO-snelheid hebt ingesteld op [AUTO]. Als standaardbelichting niet kan worden bereikt met de door u opgegeven sluitertijd en diafragma waarde, wordt de ISO-snelheid weergegeven in oranje.



- Na het instellen van de sluitertijd en diafragma waarde kan het belichtingsniveau wijzigen als u de zoom aanpast of een nieuwe compositie voor de opname maakt.
- Als de ISO-snelheid is vastgezet, wordt de helderheid van het scherm mogelijk aangepast, afhankelijk van de ingestelde sluitertijd en diafragma waarde. De helderheid van het scherm wijzigt echter niet als de flitser is uitgeklapt en de modus [M] is ingesteld.
- De beeldhelderheid kan worden beïnvloed door Auto optimalisatie helderheid (p. 66). Als u Auto optimalisatie helderheid uitgeschakeld wilt houden in de modus [M], tikt u op [] op het instellingenschermb van Auto optimalisatie helderheid om de markering [✓] toe te voegen aan [Uitsch. bij handm. bel.].



- [M]: Handmatig
- De standaardbelichting wordt berekend op basis van de opgegeven meetmethode (p. 64).
- De volgende bedieningsfuncties zijn beschikbaar als de ISO-snelheid is ingesteld op [AUTO].
 - Draai de regelaar [] wanneer bij stap 2 [] op de belichtingscompensatiebalk wordt weergegeven om de belichting aan te passen.
 - Druk op de knop [] om de ISO-snelheid te vergrendelen. De helderheid van het scherm verandert mee.



- U kunt de instellingsitems onder aan het scherm ook aanpassen door op een item te tikken om het te selecteren en vervolgens op de balk te tikken/slepen of op [] [] te tikken.

De flits output aanpassen

► Foto's ► Films

Maak een keuze uit de drie flitsniveaus in de modi [Tv][Av][M].

1 Stel de flits mode in op [Manual flash].

- Druk op de knop [MENU] en selecteer [Flitsbesturing] op het tabblad [3]. Stel bij [Func.inst. int. flitser] de [Flits mode] in op [Manual flash] (p. 32).

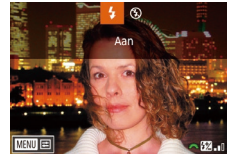

2 Configureer de instelling.

- Klap de flitser op, druk op de knop [] en draai meteen daarna de regelaar [] om het flitsniveau te kiezen. Druk vervolgens op de knop [].
- Als de instelling is voltooid, wordt het flitssterkteniveau weergegeven. []: Minimum, []: Middel, []: Maximaal



- U kunt het flitsniveau ook instellen door MENU (p. 32) te openen en tabblad [3] > [Flitsbesturing] > [Func.inst. int. flitser] > [flitsoutput] te selecteren.
- Wanneer de flitser is uitgeklapt, kunt u het scherm [Flitsbesturing] (p. 32) ook openen door op de knop [] te drukken en meteen daarna op de knop [MENU] te drukken.



- U kunt het scherm [Flitsbesturing] (p. 32) ook openen door op de knop [] te drukken en op [MENU] te tikken.

Vóór gebruik

Basishandleiding

Handleiding voor gevorderden

Basishandelingen van de camera

Auto-modus/Modus Hybride automatisch

Andere opnamestanden

P-modus

Tv-, Av- en M-modus

Afspeelmodus

Wi-Fi-functies

Menu Instellingen

Accessoires

Bijlage

Index



Films opnemen met specifieke sluitertijden en diafragmawaarden

► Foto's ► Films

Stel de gewenste sluitertijd, diafragma waarde, belichting en ISO-snelheid in. Zie "Sluiter" (185) voor informatie over de beschikbare sluitertijden. De beschikbare diafragma waarden verschillen per lens.

1 Open de modus [P].

- Voer stap 1 van "Films opnemen in de filmmodus" (59) uit en selecteer [P].



2 Configureer de instelling.

- Druk op de knop [▲] om een item voor configuratie te selecteren en draai vervolgens de regelaar [☀] om een waarde in te stellen.



- Bij bepaalde sluitertijden kan het scherm gaan flikkeren wanneer u opnamen maakt bij tl-licht of ledverlichting, en dit kan ook worden opgenomen.
- Grote diafragma waarden kunnen het scherpstellen vertragen of verhinderen dat er goed wordt scherpgesteld.



- Wanneer de ISO-snelheid is vastgezet, wordt er een belichtingsniveaumarkering, gebaseerd op de door u opgegeven waarde, weergegeven op de indicator van het belichtingsniveau ter vergelijking met het standaard belichtingsniveau. De marking van het belichtingsniveau wordt weergegeven als [◀] of [▶] als de afwijking van de het standaard belichtingsniveau groter is dan drie stops.
- De ISO-snelheid wordt bepaald en de helderheid van het scherm verandert wanneer u de ontspanknop half indrukt nadat u de ISO-snelheid hebt ingesteld op [AUTO]. Als standaardbelichting niet kan worden bereikt met de door u opgegeven sluitertijd en diafragma waarde, wordt de ISO-snelheid weergegeven in oranje.



- U kunt de instellingsitems onder aan het scherm ook aanpassen door op een item te tikken om het te selecteren en vervolgens op de balk te tikken/slepen of op [◀] [▶] te tikken.

Vóór gebruik

Basishandleiding

Handleiding voor gevorderden

Basishandelingen van de camera

Auto-modus/Modus Hybride automatisch

Andere opnamestanden

P-modus

Tv-, Av- en M-modus

Afspeelmodus

Wi-Fi-functies

Menu Instellingen

Accessoires

Bijlage

Index



Bediening en weergave aanpassen

Weergegeven informatie aanpassen

► Foto's ► Films

Kies welk scherm wordt weergegeven wanneer u op de knop [▼] op het opnamescherm drukt.

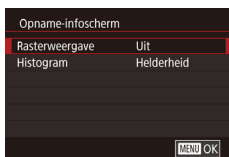

1 Open het instellingenscherm.

- Selecteer [Opname-infoscherm] op het tabblad [1] en druk vervolgens op de knop [32].

2 Configureer de instelling.

- Druk op de knoppen [▲][▼] om een weergave-item te selecteren en druk vervolgens op de knop [32]. Druk op de knoppen [▲][▼] om een optie te selecteren en druk vervolgens op de knop [32].



- Als u het rasterpatroon kleiner wilt maken, selecteert u [Opname-infoscherm] > [Rasterweergave].
- Als u wilt overschakelen van een helderheidshistogram naar een RGB-histogram, selecteert u [Opname-infoscherm] > [Histogram].

Persoonlijke voorkeuze configureren

► Foto's ► Films

Configureer persoonlijke voorkeuzen op het tabblad [1] van het menu [32] om de werking van de camera aan te passen aan uw opnamevoorkeuren. U kunt ook veelgebruikte functies toewijzen aan specifieke knoppen.



1 Selecteer het type functie dat u wilt aanpassen.

- Druk op de knop [MENU] en selecteer het tabblad [1] [32].
- Druk op de knoppen [▲][▼] om een type functie te selecteren ([Belichting], [Autofocus] of [Overige]) en druk vervolgens op de knop [32].



2 Selecteer de functie.

- [Belichting] of [Overige]: Selecteer de functie (druk op de knoppen [◀][▶] of draai de regelaar [32]) en druk daarna op de knop [32].

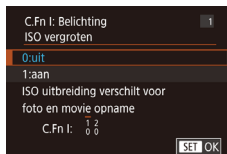

3 Selecteer een optie.

- Druk op de knoppen [▲][▼] om een optie te selecteren.
- Als u klaar bent, drukt u op de knop [32] om terug te keren naar het vorige scherm.

Vóór gebruik

Basishandleiding

Handleiding voor gevorderden

Basishandelingen van de camera

Auto-modus/Modus Hybride automatisch

Andere opnamestanden

P-modus

Tv-, Av- en M-modus

Afspeelmodus

Wi-Fi-functies

Menu Instellingen

Accessoires

Bijlage

Index



Type functie	Functie	Beschrijving
Belichting	ISO vergroten	Stel dit in op [1:Inschakelen] om de ISO-snelheid in te kunnen stellen op [H]. [H] komt overeen met ISO 25600 of, in de modus [P], ISO 12800.
	Veiligheidsshift	Stel dit in op [1:Inschakelen] voor automatische aanpassing van de sluitertijd en de diafragma waarde om het belichtingsniveau dichterbij de standaardbelichting te brengen in het geval dat standaardbelichting anders niet mogelijk is met uw gespecificeerde sluitertijd of diafragma waarde in de modus [Tv] of [Av].
Autofoc.	AF-hulplicht (LED)	Stel dit in op [1:Uitschakelen] om het AF-hulplicht uit te schakelen.
Overige	Aangepaste bediening	Wijs veelgebruikte functies toe aan specifieke knoppen (90).
	Ontspan sluiters zonder lens	Stel dit in op [1:Inschakelen] om zonder bevestigde lens opnamen te kunnen maken, door op de ontspanknop of de filmknop te drukken.
	Trek lens in bij uitschakelen	Geef aan of de lens automatisch moet worden ingetrokken wanneer u de camera uitschakelt.



- Als u alle wijzigingen op het tabblad [1] wilt annuleren en de standaardinstellingen wilt herstellen, selecteert u [Wis pers. voorkeuze(C.Fn)] op het scherm in stap 1 en drukt u op de knop [G].
- [H] is niet beschikbaar wanneer [Lichte tonen prioriteit] is ingesteld op [D+] (66), zelfs niet wanneer [ISO vergroten] is ingesteld op [1:Inschakelen].
- Veiligheidsshift is echter uitgeschakeld wanneer de flitser flitst.
- AF-hulplicht: licht van de lamp aan de voorzijde, dat aangaat wanneer de ontspanknop half wordt ingedrukt in omstandigheden met weinig licht. Dit helpt bij het scherpstellen.
- Automatisch intrekken van de lens bij uitschakelen is beschikbaar voor lenzen die deze functie ondersteunen.

Vóór gebruik

Basishandleiding

Handleiding voor gevorderden

Basishandelingen van de camera

Auto-modus/Modus Hybride automatisch

Andere opnamestanden

P-modus

Tv-, Av- en M-modus

Afspeelmodus

Wi-Fi-functies

Menu Instellingen

Accessoires

Bijlage

Index



Functies aan knoppen toewijzen

Wijs veelgebruikte functies toe aan de ontspanknop, [◀] (knop [⌘]) of de filmknop.



1 Open het scherm om functies toe te wijzen.

- Voer stap 1 van "Persoonlijke voorkeuze configureren" (88) uit en selecteer [Aangepaste bediening] in [Overige].

2 Wijs de functie toe.

- Druk op de knoppen [▲][▼] om de gewenste knop voor de functie te selecteren en druk vervolgens op de knop [⌘].
- Druk op de knoppen [▲][▼] om de functie te selecteren.
- Als u klaar bent, drukt u op de knop [⌘] om terug te keren naar het vorige scherm.



Ontspanknop	Stel [AE/AF, geen AE vergrendel] in om te kunnen scherpstellen door op de knop [◀] te drukken. Opmerking: hierdoor wordt de normale AE-vergrendelingsfunctie van de knop [◀] uitgeschakeld. Houd er ook rekening mee dat de camera de scherpstelling niet aanpast voor het opnemen bij het gebruik van Touch Shutter.
[◀] (⌘-knop)	
Filmknop	Druk op de knop om de toegewezen functie te activeren.



- Als u de standaardinstelling van de filmknop wilt herstellen, selecteert u [Films].
- Als u liever geen functies toewijst aan de filmknop, selecteert u [Niet toegekend].
- Als u een voorbeeld van de breedte/diepte bij uw opgegeven diafragma waarde wilt zien wanneer u een knop ingedrukt houdt, wijst u [Breedte-/dieptecontrole] toe aan de knop.

Vóór gebruik

Basishandleiding

Handleiding voor gevorderden

Basishandleidingen van de camera

Auto-modus/Modus
Hybride automatisch

Andere opnamestanden

P-modus

Tv-, Av- en M-modus

Afspeelmodus

Wi-Fi-functies

Menu Instellingen

Accessoires

Bijlage

Index



Afspeelmodus

Veel plezier bij het bekijken van uw opnamen. U kunt ze op tal van manieren doorbladeren en bewerken

- Druk op de knop [▶] om de afspeelmodus te openen en de camera voor te bereiden op deze handelingen.



- Beelden die zijn bewerkt op een computer, beelden waarvan de bestandsnaam is gewijzigd en beelden die met een andere camera zijn gemaakt, kunnen mogelijk niet worden afgespeeld of bewerkt.

Bekijken

▶ Foto's ▶ Films

Na het maken van foto's of het opnemen van films kunt u deze als volgt op het scherm bekijken.



1 Open de afspeelmodus.

- Druk op de knop [▶].
- Uw laatste opname wordt weergegeven.



2 Selecteer de beelden.

- Druk op de knop [◀] om het vorige beeld weer te geven. Druk op de knop [▶] om het volgende beeld weer te geven.
- Houd de knoppen [◀][▶] ingedrukt om snel door beelden te bladeren.

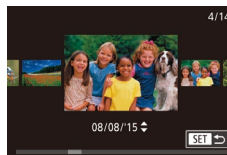

- Houd de knoppen [◀][▶] minstens een seconde ingedrukt om dit scherm te openen (Beeld scrollen). Druk in deze modus op de knoppen [◀][▶] om door de beelden te bladeren.
- Druk op de knop [⊞] om terug te keren naar de enkelvoudige weergave.
- Druk in de modus Beeld scrollen op de knoppen [▲][▼] om door beelden te bladeren die per opnamedatum gegroepeerd zijn.

Vóór gebruik

Basishandleiding

Handleiding voor gevorderden

Basishandelingen van de camera

Auto-modus/Modus Hybride automatisch

Andere opnamestanden

P-modus

Tv-, Av- en M-modus

Afspeelmodus

Wi-Fi-functies

Menu Instellingen

Accessoires

Bijlage

Index





- Films zijn herkenbaar aan het pictogram [SET ▶]. Ga naar stap 3 als u films wilt afspelen.



3 Speel films af.

- Druk op de knop [⊞], druk op de knoppen [▲][▼] om [▶] te selecteren en druk nogmaals op de knop [⊞] om het afspelen te starten.



4 Pas het volume aan.

- Druk op de knoppen [▲][▼] om het volume aan te passen.
- Om het volume aan te passen wanneer de volumeaanduiding (1) niet langer wordt weergegeven, drukt u op de knoppen [▲][▼].

5 Onderbreek het afspelen.

- Druk op de knop [⊞] als u het afspelen wilt onderbreken of hervatten.
- Na de film verschijnt [SET ▶].



- Om vanuit de afspeelmodus naar de opnamemodus te gaan, drukt u de ontspanknop half in.
- Als u Beeld scrollen wilt uitschakelen, kiest u MENU (⊞32) > tabblad [▶3] > [Beeld scrollen] > [Uit].
- Als u de meest recente opname wilt weergeven wanneer de afspeelstand geopend wordt, kiest u MENU (⊞32) > tabblad [▶3] > [Ga verder] > [Laatste f.].
- Als u de weergegeven overgang tussen beelden wilt wijzigen, opent u MENU (⊞32) en vervolgens kiest u het door u gewenste effect op het tabblad [▶3] > [Overgangseff.].

Touchscreenbewerkingen

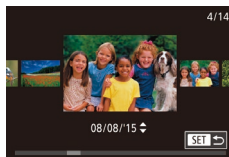

- Sleep van rechts naar links om het volgende beeld te bekijken en sleep van links naar rechts om het vorige beeld te bekijken.

- Als u de modus Beeld scrollen wilt openen, veegt u met uw vinger herhaaldelijk snel naar links of rechts.
- U kunt door beelden bladeren in de modus Beeld scrollen door met uw vinger naar links of rechts te vegen.
- Als u op het centrale beeld tikt, wordt de weergave van één opname hersteld.
- Als u in de modus Beeld scrollen wilt bladeren door beelden die op opnamedatum zijn gegroepeerd, sleept u snel omhoog of omlaag.
- Als u movieweergave wilt starten, tikt u op [⊞] in stap 2 van "Bekijken" (⊞91).
- Als u het volume wilt aanpassen tijdens filmweergave, sleept u met uw vinger snel omhoog of omlaag op het scherm.

Vóór gebruik

Basishandleiding

Handleiding voor gevorderden

Basishandleidingen van de camera

Auto-modus/Modus Hybride automatisch

Andere opnamestanden

P-modus

Tv-, Av- en M-modus

Afspeelmodus

Wi-Fi-functies

Menu Instellingen

Accessoires

Bijlage

Index



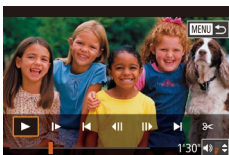

- Tik op het scherm als u de filmweergave wilt stoppen. Het hier getoonde scherm wordt weergegeven en de camera is klaar voor uw volgende bediening.
 - Tik op [🔊] om het volumepaneel weer te geven. Tik vervolgens op [▲][▼] om het volume aan te passen.
 - Om een ander frame weer te geven, tikt u op de schuifbalk of sleept u deze naar links of naar rechts.
 - Tik op [▶] als u het afspelen wilt hervatten.
 - Tik op [↶] om terug te keren naar het scherm bij stap 2 van "Bekijken" (📖91).

Van Displaymodus wisselen

Druk op de knop [▼] in de afspelstand om te schakelen tussen "geen infoscherm", "infoscherm 1" (basisinformatie) en "infoscherm 2" (details).



- Het is niet mogelijk om van displaymodus te wisselen terwijl de camera draadloos via Wi-Fi is verbonden met apparaten die geen printer zijn.

De weergegeven opname-informatie aanpassen

De informatie aanpassen die op elk scherm wordt weergegeven. Raadpleeg "Tijdens het afspelen" (📖168) voor meer beschikbare informatie.

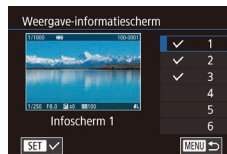
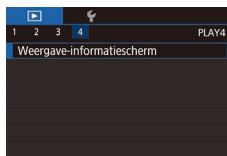

1 Open het instellingenscherf.

- Selecteer [Weergave-informatiescherm] op het tabblad [▶4] en druk vervolgens op de knop [🔍].

2 Selecteer de informatie die u wilt weergeven.

- Druk op de knoppen [▲][▼] om de informatie te selecteren die u wilt weergegeven en druk vervolgens op de knop [🔍] om een markering [✓] toe te voegen.
- Druk op de knop [MENU] om terug te gaan naar het menuscherm.



- Een weergavevoorbeeld met de opties geselecteerd in stap 2 wordt links ter referentie weergegeven.
- Als u de instellingsdetails van de modus [🌟] wilt weergeven, voegt u een markering [✓] toe aan [Infoscherm 2]. Deze instellingsinformatie, gevolgd door [Infoscherm 2], wordt weergegeven wanneer u op de knop [▼] drukt.

Vóór gebruik

Basishandleiding

Handleiding voor gevorderden

Basishandelingen van de camera

Auto-modus/Modus Hybride automatisch

Andere opnamestanden

P-modus

Tv-, Av- en M-modus

Afspelmodus

Wi-Fi-functies

Menu Instellingen

Accessoires

Bijlage

Index



Overbelichtingswaarschuwing (voor highlights van beelden)

► Foto's ► Films

Infoschermen 2 - 6 (📖93) kunnen u helpen vervaagde highlights te vermijden. Deze schermen knipperen ter waarschuwing.

Helderheidshistogram

► Foto's ► Films

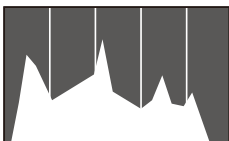

- Infoschermen 2 - 6 bevatten bovenaan een diagram, dat het helderheidshistogram wordt genoemd. In dit histogram wordt de verdeling van de helderheid in beelden weergegeven. Op de horizontale as staat de helderheidsgraad en de verticale geeft aan welk gedeelte van het beeld zich op elk helderheidsniveau bevindt. Het histogram bekijken is een manier om de belichting te controleren.

RGB-histogram

► Foto's ► Films

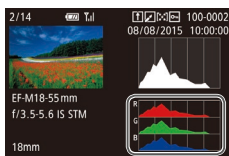

- Op informatieweergave 3 wordt een RGB-histogram weergegeven waarin de distributie in de beelden met rood, groen en blauw wordt aangegeven. De horizontale as toont de helderheidsgraad van R, G of B en de verticale as geeft aan welk gedeelte van het beeld zich op dat helderheidsniveau bevindt. Dankzij dit histogram kunt u de kleurkenmerken van het beeld controleren.



- U kunt het histogram ook openen tijdens het maken van opnamen (📖167).

Korte films bekijken die zijn gemaakt bij het nemen van foto's (digest-films)

► Foto's ► Films

Digest-films bekijken die automatisch zijn opgenomen in de modus (📖37) op een dag waarop u foto's hebt genomen.

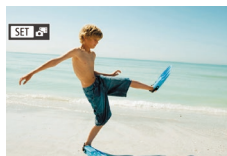

1 Selecteer een beeld.

- Kies een foto met de aanduiding [SET] en druk op de knop [📖].



2 Speel de film af.

- Druk op de knop [📖] en selecteer [📖] in het menu (📖31).
- De film die automatisch is opgenomen op de dag dat de foto's zijn gemaakt, wordt vanaf het begin afgespeeld.



- Na een kort moment wordt [SET] niet meer weergegeven wanneer u de camera gebruikt met uitgeschakelde informatieweergave (📖6).



- U kunt digest-films ook afspelen door op [SET] te tikken op het scherm in stap 1 en op [SET] te tikken op het scherm in stap 2.

Vóór gebruik

Basishandleiding

Handleiding voor gevorderden

Basishandelingen van de camera

Auto-modus/Modus Hybride automatisch

Andere opnamestanden

P-modus

Tv-, Av- en M-modus

Afspeelmodus

Wi-Fi-functies

Menu Instellingen

Accessoires

Bijlage

Index



Op datum weergeven

Digest-films kunnen op datum worden bekeken.



1 Selecteer een film.

- Druk op de knop [MENU], kies [Digest-films weerg./afsp.] op het tabblad [▶] 1 en kies vervolgens een datum (📖32).

2 Speel de film af.

- Druk op de knop [⏪] als u het afspelen wilt starten.

Door beelden bladeren en beelden filteren

Bladeren door beelden in een index

▶ Foto's ▶ Films

U kunt snel de beelden vinden die u zoekt door meerdere beelden in een index weer te geven.

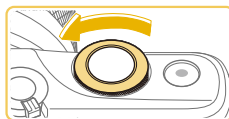

1 Geef beelden weer in een index.

- Draai de regelaar [🔧] linksom als u beelden in een index wilt weergeven. Draai de regelaar nogmaals om meer beelden tegelijkertijd weer te geven.
- Draai de regelaar [🔧] rechtsom om minder beelden tegelijkertijd weer te geven. Elke keer dat u de regelaar draait, worden er minder beelden weergegeven.



2 Selecteer een beeld.

- Druk op de knoppen [▲][▼][◀][▶] om door beelden te bladeren en een beeld te selecteren.
- Er wordt een oranje kader rond het geselecteerde beeld weergegeven.
- Druk op de knop [⏪] om het geselecteerde beeld in de weergave van één opname te bekijken.



- Als u het 3D-weergave-effect wilt uitschakelen (wordt weergegeven als u de knoppen [▲][▼] ingedrukt houdt), kiest u MENU (📖32) > tabblad [▶] 3 > [Indexeffect] > [Uit].

Vóór gebruik

Basishandleiding

Handleiding voor gevorderden

Basishandelingen
van de camera

Auto-modus/Modus
Hybride automatisch

Andere opnamestanden

P-modus

Tv-, Av- en M-modus

Afspeelmodus

Wi-Fi-functies

Menu Instellingen

Accessoires

Bijlage

Index



Touchscreenbewerkingen



- Knijp uw vingers samen om van de enkelvoudige weergave over te schakelen naar de indexweergave.
- Als u meer miniatures per scherm wilt weergeven, knijpt u uw vingers nogmaals samen.
- Sleep omhoog of omlaag over het scherm om door de weergegeven afbeeldingen te bladeren.
- Als u minder miniatures per scherm wilt weergeven, spreidt u uw vingers.
- Tik op een beeld om dit te selecteren en tik er nogmaals op om het beeld in de enkelvoudige weergave te bekijken.



Vergroten door dubbeltikken



- Tik tweemaal snel op het scherm om het beeld ongeveer drie keer te vergroten.
- Als u wilt terugkeren naar de weergave van één opname, tikt u tweemaal snel op het scherm.

Beelden zoeken die voldoen aan opgegeven voorwaarden

► Foto's ► Films

Vind snel de gewenste beelden op een geheugenkaart vol beelden door de beeldweergave te filteren op de door u opgegeven voorwaarden. U kunt deze beelden ook allemaal tegelijk beveiligen (🔒99) of verwijderen (🗑️102).

★ Classificatie	Geeft de beelden weer die u hebt geclassificeerd (📖105).
🕒 Opnamedatum	Geeft beelden weer die op een bepaalde datum zijn opgenomen.
👤 Mensen	Geeft beelden met gedetecteerde gezichten weer.
📷 Foto/film	Geeft foto's, films of films die zijn opgenomen in de modus [📷] weer (📖37).



1 Selecteer de eerste voorwaarde.

- Druk op de knop [📷], selecteer [👤] in het menu en druk op de knop [📷]. Druk op de knoppen [▲][▼] om een voorwaarde te selecteren.
- Wanneer [👤] is geselecteerd, kunt u alleen beelden weergeven die aan deze voorwaarde voldoen door op de knoppen [◀][▶] te drukken. Om voor al deze beelden samen een handeling uit te voeren, drukt u op de knop [📷] en gaat u naar stap 3.

2 Selecteer de tweede voorwaarde.

- Wanneer u [★], [🕒] of [📷] hebt geselecteerd als de eerste voorwaarde, kunt u de tweede voorwaarde kiezen door op de knoppen [◀][▶] te drukken.

Vóór gebruik

Basishandleiding

Handleiding voor gevorderden

Basishandelingen van de camera

Auto-modus/Modus Hybride automatisch

Andere opnamestanden

P-modus

Tv-, Av- en M-modus

Afspelmodus

Wi-Fi-functies

Menu Instellingen

Accessoires

Bijlage

Index





3 Bekijk de gefilterde beelden.

- Beelden die voldoen aan uw voorwaarden, worden in gele kaders weergegeven. Druk op de knoppen [◀][▶] om alleen deze beelden weer te geven.
- Druk op de knop [🔍], kies [🔍] in het menu en druk vervolgens op de knop [🔍] om de gefilterde weergave te annuleren.



- Als op de camera voor bepaalde voorwaarden geen overeenkomende beelden zijn gevonden, zijn die voorwaarden niet beschikbaar.



- Opties voor het bekijken van de gevonden beelden (stap 3) zijn "Bladeren door beelden in een index" (195), "Beelden vergroten" (198) en "Diavoorstellingen bekijken" (199). U kunt ook beeldbewerkingen toepassen op alle gevonden beelden door [Alle beelden in zoekopdr. bev.] te selecteren in "Beelden beveiligen" (199) of door [Alle beelden zoekopdr. sel.] te selecteren in "Meerdere beelden tegelijk wissen" (102), "Beelden toevoegen aan de printlijst (DPOF)" (158) of "Beelden toevoegen aan een fotoboek" (160).
- Als u beelden bewerkt en opslaat als nieuwe beelden (106 – 108) wordt een bericht weergegeven en worden de gevonden beelden niet meer weergegeven.
- Dezelfde bewerkingen zijn beschikbaar als u op de knop [MENU] drukt en het tabblad [1] > [Beeld zoeken] selecteert.



- U kunt ook voorwaarden selecteren door op de schermen te tikken in stap 1 en 2.

De regelaar aan de voorzijde gebruiken om te schakelen tussen beelden

► Foto's ► Films

Gebruik de regelaar aan de voorzijde om de gewenste beelden snel te vinden en ertussen te bladeren door de beeldweergave te filteren op uw aangegeven voorwaarden.

	Geeft de beelden weer die u hebt geclassificeerd (105).
	Springt naar het eerste beeld in de groep beelden die op dezelfde datum zijn genomen.
	Springt met 10 beelden tegelijk.
	Springt met 100 beelden tegelijk.



1 Selecteer een voorwaarde.

- Sleep met twee vingers naar links of naar rechts in een weergave van één opname.
- Druk op de knoppen [▲][▼] aan de linkerzijde van het scherm om een voorwaarde (of verspringmethode) te kiezen.

2 Bekijk de beelden die overeenkomen met de door u opgegeven voorwaarde, of spring met het opgegeven aantal.

- Draai de regelaar [🔍] om alleen beelden te bekijken die overeenkomen met de voorwaarde of om met het opgegeven aantal beelden vooruit of achteruit te springen.



- De omstandigheden [🔍], [🔍], [🔍], [🔍] of [🔍] worden alleen weergegeven wanneer bepaalde beelden deze classificaties bevatten. De omstandigheden [🔍] or [🔍] worden op dezelfde wijze alleen weergegeven wanneer bepaalde beelden deze classificaties bevatten.
- Gebruik [🔍] om tussen de beelden met een classificatie te schakelen.

Vóór gebruik

Basishandleiding

Handleiding voor gevorderden

Basishandelingen van de camera

Auto-modus/Modus Hybride automatisch

Andere opnamestanden

P-modus

Tv-, Av- en M-modus

Afspeelmodus

Wi-Fi-functies

Menu Instellingen

Accessoires

Bijlage

Index



Opties voor het weergeven van foto's

Beelden vergroten

► Foto's ► Films

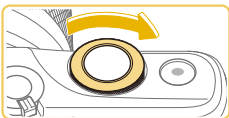

(1)

1 Vergroot een beeld.

- Draai de regelaar [🔧] rechtsonder om in te zoomen en beelden te vergroten. U kunt beelden tot 10 keer vergroten door aan de regelaar te blijven draaien.
- Voor de duidelijkheid wordt het weergegeven gebied (1) bij benadering getoond.
- Als u wilt uitzoomen, draait u de regelaar [🔧] linksom. Als u de weergave van één opname wilt herstellen, drukt u op de knop [MENU].

2 Verschuif de weergavelocatie en schakel indien nodig tussen beelden.

- Als u de weergavepositie wilt verschuiven, drukt u op de knoppen [▲][▼][◀][▶].
- Terwijl [SET] wordt weergegeven, kunt u schakelen naar [SET] door op de knop [🔍] te drukken. Druk op de knoppen [◀][▶] om te schakelen naar andere beelden terwijl er ingezoomd is. Druk op de knop [🔍] om terug te keren naar de oorspronkelijke instelling.



- U kunt direct van de vergrote weergave naar de enkelvoudige weergave gaan door op de knop [MENU] te drukken.

Touchscreenbewerkingen



- Spreid uw vinger om in te zoomen.
- U kunt beelden tot ongeveer 10x vergroten door deze actie te herhalen.
- Sleep over het scherm om de weergavelocatie te verschuiven.
- Knijp uw vingers samen om uit te zoomen.
- Tik op [MENU] om terug te keren naar de enkelvoudige weergave.

Vóór gebruik

Basishandleiding

Handleiding voor gevorderden

Basishandleidingen van de camera

Auto-modus/Modus Hybride automatisch

Andere opnamestanden

P-modus

Tv-, Av- en M-modus

Af speelmodus

Wi-Fi-functies

Menu Instellingen

Accessoires

Bijlage

Index



Diavoorstellingen bekijken

► Foto's ► Films

Beelden die zijn opgeslagen op een geheugenkaart, kunt u als volgt automatisch afspelen.



- Druk op de knop [MENU] en kies [Diavoorstelling] op het tabblad [1] (132).
- Druk op de knoppen [▲][▼] om [Start] te kiezen en druk op de knop [⊕].
- De diavoorstelling begint nadat [Laden van beeld] enkele seconden wordt weergegeven.
- Druk op de knop [MENU] om de diavoorstelling te beëindigen.



- De spaarstandfuncties van de camera (129) werken niet tijdens diavoorstellingen.



- Druk op de knop [⊕] als u het afspelen van diavoorstellingen wilt onderbreken of hervatten.
- Tijdens het afspelen kunt u naar andere beelden gaan als u op de knoppen [◀][▶] drukt. Houd voor vooruitspoelen of achteruitspoelen de knoppen [◀][▶] ingedrukt.
- U kunt een herhaling van de diavoorstelling, de weergaveduur per beeld en de overgang tussen beelden op het scherm configureren door [Stel in] te selecteren en op de knop [⊕] (132) te drukken.



- U kunt diavoorstellingen ook stoppen door op het scherm te tikken.

Beelden beveiligen

► Foto's ► Films

Beveilig belangrijke beelden, zodat ze niet per ongeluk kunnen worden gewist (102).



- Druk op de knop [⊕], kies [On] in het menu en kies vervolgens [On] (druk op de knoppen [◀][▶] of draai aan de regelaar [⚙]). [On] wordt weergegeven.
- Kies [OFF] om de beveiliging te annuleren. [On] wordt niet meer weergegeven.



- Beveiligde beelden op een geheugenkaart worden gewist als u de kaart formatteert (139).



- Beveiligde beelden kunnen niet worden gewist met de wisfunctie van de camera. Als u het ze wel op die manier wilt wissen, moet u eerst de beveiliging opheffen.

Vóór gebruik

Basishandleiding

Handleiding voor gevorderden

Basishandelingen van de camera

Auto-modus/Modus
Hybride automatisch

Andere opnamestanden

P-modus

Tv-, Av- en M-modus

Afspelmodus

Wi-Fi-functies

Menu Instellingen

Accessoires

Bijlage

Index



Via het menu

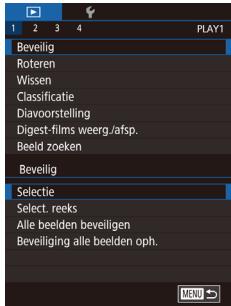

1 Open het instellingenscherf.

- Druk op de knop [MENU] en selecteer [Beveilig] op het tabblad [▶] 1 (📖32).

2 Selecteer een selectiemethode.

- Selecteer de gewenste optie (📖32).
- Druk op de knop [MENU] om terug te gaan naar het menuscherm.

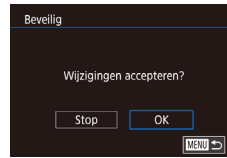

3 Beveilig de opname.

- Druk op de knop [MENU]. Er verschijnt een bevestigingsbericht op het scherm.
- Druk op de knoppen [◀][▶] om [OK] te selecteren en druk vervolgens op de knop [📷].



- Als u overschakelt naar de opnamemodus of de camera uitschakelt voordat u de instellingsprocedure in stap 3 hebt voltooid, worden de beelden niet beveiligd.



- U kunt beelden ook selecteren of wissen door op het scherm te tikken in stap 2 en u kunt het bevestigingsscherf openen door op [MENU] te tikken.
- U kunt beelden ook beveiligen door op [OK] te tikken op het scherm in stap 3.

Afzonderlijke beelden selecteren

1 Selecteer [Selectie].

- Selecteer [Selectie] volgens stap 2 in "Via het menu" (📖100) en druk op de knop [📷].



2 Selecteer een beeld.

- Druk op de knoppen [◀][▶] om een beeld te selecteren en druk vervolgens op de knop [📷]. [📷] wordt weergegeven.
- Druk nogmaals op de knop [📷] als u de selectie wilt opheffen. [📷] wordt niet meer weergegeven.
- Herhaal deze procedure om andere beelden op te geven.

Een reeks selecteren



1 Selecteer [Select. reeks].

- Selecteer [Select. reeks] volgens stap 2 in "Via het menu" (📖100) en druk op de knop [📷].

2 Selecteer het eerste beeld.

- Druk op de knop [📷].

Vóór gebruik

Basishandleiding

Handleiding voor gevorderden

Basishandelingen van de camera

Auto-modus/Modus Hybride automatisch

Andere opnamestanden

P-modus

Tv-, Av- en M-modus

Afspelmodus

Wi-Fi-functies

Menu Instellingen

Accessoires

Bijlage

Index





- Druk op de knoppen [◀][▶] om een beeld te selecteren en druk vervolgens op de knop [⊕].

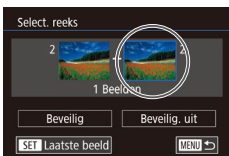

3 Selecteer het laatste beeld.

- Druk op de knop [▶] om [Laatste beeld] te selecteren en druk op de knop [⊕].

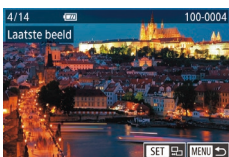

- Druk op de knoppen [◀][▶] om een beeld te selecteren en druk vervolgens op de knop [⊕].
- Beelden vóór het eerste beeld kunt u niet als het laatste beeld selecteren.



4 Beveilig de beelden.

- Druk op de knop [▼] om [Beveilig] te kiezen en druk op de knop [⊕].



- Selecteer [Beveilig. uit] in stap 4 als u de beveiliging wilt opheffen voor groepen beelden.



- U kunt het scherm waarmee u het eerste of het laatste beeld selecteert ook weergeven door op een beeld te tikken in het bovenste scherm in stap 2 of 3.
- U kunt beelden ook beveiligen door op [Beveilig] te tikken op het scherm in stap 4.

Alle beelden in één keer beveiligen

1 Selecteer [Alle beelden beveiligen].

- Selecteer [Alle beelden beveiligen] volgens stap 2 in "Via het menu" (📖100) en druk op de knop [⊕].

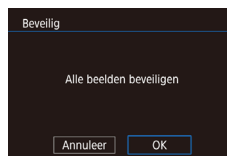

2 Beveilig de beelden.

- Druk op de knoppen [◀][▶] om [OK] te selecteren en druk vervolgens op de knop [⊕].

De beveiliging van alle beelden in één keer verwijderen

U kunt de beveiliging van alle beelden tegelijk verwijderen.

Als u de beveiliging wilt verwijderen, selecteert u [Beveiliging alle beelden oph.] in stap 1 van "Alle beelden in één keer beveiligen" en voert u stap 2 uit.

Vóór gebruik

Basishandleiding

Handleiding voor gevorderden

Basishandleidingen van de camera

Auto-modus/Modus Hybride automatisch

Andere opnamestanden

P-modus

Tv-, Av- en M-modus

Af speelmodus

Wi-Fi-functies

Menu Instellingen

Accessoires

Bijlage

Index



Beelden wissen

► Foto's ► Films

U kunt beelden die u niet meer nodig hebt één voor één selecteren en wissen. Wees voorzichtig bij het wissen van beelden, want ze kunnen niet worden hersteld. Beveiligde beelden (🔒99) kunnen echter niet worden gewist.

1 Selecteer het beeld dat u wilt wissen.

- Druk op de knoppen [◀][▶] om een beeld te selecteren.



2 Wis de opname.

- Druk op de knop [▲].
- Als [Wissen?] verschijnt, drukt u op de knoppen [◀][▶] om [Wissen] te selecteren. Druk vervolgens op de knop [🔑].
- Het huidige beeld wordt nu gewist.
- Als u het wissen wilt annuleren, drukt u op de knoppen [◀][▶] om [Annuleer] te kiezen. Druk vervolgens op de knop [🔑].



- Voor beelden die zowel in RAW- als in JPEG-indeling zijn vastgelegd, kunt u de knop [▲] indrukken terwijl het beeld wordt weergegeven zodat u kunt kiezen voor de opties [Wissen 📷], [Wissen JPEG] of [Wissen 📷 +JPEG].



- U kunt het huidige beeld ook wissen door in stap 2 op [Wissen] op het scherm te tikken.

Meerdere beelden tegelijk wissen

U kunt meerdere beelden selecteren om in één keer te wissen. Wees voorzichtig bij het wissen van beelden, want ze kunnen niet worden hersteld. Beveiligde beelden (🔒99) kunnen echter niet worden gewist.

Een selectiemethode selecteren



1 Open het instellingenscherf.

- Druk op de knop [MENU] en selecteer [Wissen] op het tabblad [▶] 1 (📖32).

2 Selecteer een selectiemethode.

- Druk op de knoppen [▲][▼] om een selectiemethode te kiezen en druk vervolgens op de knop [🔑].
- Druk op de knop [MENU] om terug te gaan naar het menuscherf.

Vóór gebruik

Basishandleiding

Handleiding voor gevorderden

Basishandelingen
van de camera

Auto-modus/Modus
Hybride automatisch

Andere opnamestanden

P-modus

Tv-, Av- en M-modus

Afspeelmodus

Wi-Fi-functies

Menu Instellingen

Accessoires

Bijlage

Index



Afzonderlijke beelden selecteren

1 Selecteer [Selectie].

- Volg stap 2 bij "Een selectiemethode selecteren" (102) om [Selectie] te selecteren en druk op de knop [OK].



2 Selecteer een beeld.

- Nadat u een beeld hebt gekozen in stap 2 in "Afzonderlijke beelden selecteren" (100), wordt [✓] weergegeven.
- Druk nogmaals op de knop [OK] als u de selectie wilt opheffen. [✓] wordt niet meer weergegeven.
- Herhaal deze procedure om andere beelden op te geven.

3 Wis de beelden.

- Druk op de knop [MENU]. Er verschijnt een bevestigingsbericht op het scherm.
- Druk op de knoppen [◀][▶] om [OK] te selecteren en druk vervolgens op de knop [OK].

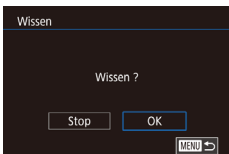

- Wanneer u een beeld selecteert dat zowel in RAW- als in JPEG-indeling is vastgelegd, worden beide versies gewist.

Een reeks selecteren

1 Selecteer [Select. reeks].

- Volg stap 2 bij "Een selectiemethode selecteren" (102) om [Select. reeks] te selecteren en druk op de knop [OK].

2 Selecteer de beelden.

- Voer de stappen 2 - 3 in "Een reeks selecteren" (100) uit om beelden op te geven.

3 Wis de beelden.

- Druk op de knop [▼] om [Wissen] te kiezen en druk vervolgens op de knop [OK].

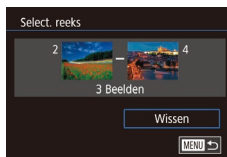

Alle beelden in één keer opgeven

1 Selecteer [Sel. alle beelden].

- Voer stap 2 uit bij "Een selectiemethode selecteren" (102), kies [Sel. alle beelden] en druk op de knop [OK].

2 Wis de beelden.

- Druk op de knoppen [◀][▶] om [OK] te selecteren en druk vervolgens op de knop [OK].

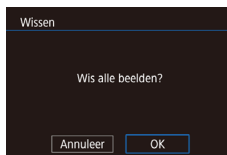

Vóór gebruik

Basishandleiding

Handleiding voor gevorderden

Basishandelingen van de camera

Auto-modus/Modus Hybride automatisch

Andere opnamestanden

P-modus

Tv-, Av- en M-modus

Afspelmodus

Wi-Fi-functies

Menu Instellingen

Accessoires

Bijlage

Index



Beelden roteren

► Foto's ► Films

Wijzig de stand van beelden en sla ze als volgt op.

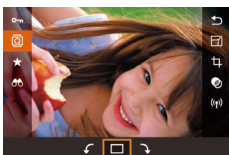

1 Selecteer [Roter].

- Druk op de knop [Roter] en selecteer [Roter] in het menu (103).

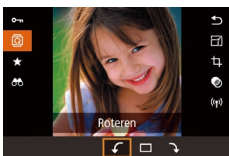

2 Draai de opname.

- Druk op de knoppen [Left][Right] of draai de regelaar [Volume] om [Left] of [Right] te selecteren, waardoor het beeld 90° in de opgegeven richting draait. Druk op de knop [Roter] om de instelling te voltooien.



- Rotatie is niet mogelijk als [Autom. draaien] is ingesteld op [Uit] (104).

Via het menu



1 Selecteer [Roteren].

- Druk op de knop [MENU] en selecteer [Roteren] op het tabblad [1] (103).



2 Draai de opname.

- Druk op de knoppen [Left][Right] om een beeld te selecteren.
- Druk op de knop [Roter] om het beeld 90° rechtsom te draaien. Druk nogmaals op de knop om het beeld 90° linksom te draaien. Druk een derde keer op de knop om de oorspronkelijke stand te herstellen.
- Druk op de knop [MENU] om terug te gaan naar het menuscherm.



- Op het scherm in stap 2 kunt u ook op [SET] tikken om beelden te roteren of op [MENU] tikken om terug te keren naar het menuscherm.

Automatisch draaien uitschakelen

Voer deze stappen uit om automatisch draaien van beelden uit te schakelen. Bij automatisch draaien worden beelden gedraaid, afhankelijk van de huidige oriëntatie van de camera.

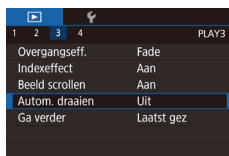

- Druk op de knop [MENU] om [Autom. draaien] te selecteren op het tabblad [3]. Selecteer vervolgens [Uit] (103).



- Beelden kunnen niet worden geroteerd (104) als u [Autom. draaien] instelt op [Uit]. Daarnaast worden reeds geroteerde beelden ook in hun oorspronkelijke richting weergegeven.

Vóór gebruik

Basishandleiding

Handleiding voor gevorderden

Basishandelingen van de camera

Auto-modus/Modus Hybride automatisch

Andere opnamestanden

P-modus

Tv-, Av- en M-modus

Afspeelmodus

Wi-Fi-functies

Menu Instellingen

Accessoires

Bijlage

Index



Beeldenclassificatie (Classificatie)

► Foto's ► Films

Organiseer beelden door deze een classificatie te geven op een schaal van 1 - 5 ([OFF], [1], [2], [3], [4] of [5]). Door alleen beelden weer te geven met een specifieke classificatie, kunt u de volgende bewerkingen beperken tot alle beelden met die classificatie.

- "Bekijken" (📖91), "Diavoorstellingen bekijken" (📖99), "Beelden beveiligen" (📖99), "Beelden wissen" (📖102), "Beelden toevoegen aan de printlijst (DPOF)" (📖158), "Beelden toevoegen aan een fotoboek" (📖160)



- Druk op de knop [📖], selecteer [★] in het menu en geef het beeld vervolgens een classificatie (📖31).
- Als u classificaties wilt verwijderen, herhaalt u deze bewerking, maar selecteert u [OFF] en drukt u op de knop [📖].

Via het menu



1 Selecteer [Classificatie].

- Druk op de knop [MENU] en selecteer [Classificatie] op het tabblad [1] (📖32).

2 Selecteer een beeld en geef dit een classificatie.

- Druk op de knoppen [◀][▶] om een beeld te selecteren. Druk vervolgens op de knoppen [▲][▼] om een classificatie te selecteren.

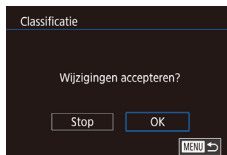

3 Voltooi de instelling.

- Druk op de knop [MENU]. Er verschijnt een bevestigingsbericht op het scherm.
- Druk op de knoppen [◀][▶] om [OK] te selecteren en druk vervolgens op de knop [📖].



- Als u overschakelt naar de opnamemodus of de camera uitschakelt voordat u de instellingsprocedure in stap 3 hebt voltooid, worden de classificaties niet toegepast.



- U kunt beelden ook een classificatie geven door op [▲][▼] onder in het scherm te tikken in stap 2.

Vóór gebruik

Basishandleiding

Handleiding voor gevorderden

Basishandelingen van de camera

Auto-modus/Modus Hybride automatisch

Andere opnamestanden

P-modus

Tv-, Av- en M-modus

Afspeelmodus

Wi-Fi-functies

Menu Instellingen

Accessoires

Bijlage

Index



Foto's bewerken

- ! Beeldbewerking (106 – 108) is alleen mogelijk als er op de geheugenkaart voldoende vrije ruimte is.

- ☞ Wanneer [SET] wordt weergegeven op een het scherm, kunt u desgewenst op [SET] tikken in plaats van op de knop [SET] te drukken.
- ☞ Wanneer [MENU] wordt weergegeven op een het scherm, kunt u desgewenst op [MENU] tikken in plaats van op de knop [MENU] te drukken.

Het formaat van beelden wijzigen

▶ Foto's ▶ Films

Bewaar een kopie van beelden op een lagere resolutie.



1 Selecteer een beeldformaat.

- ☞ Druk op de knop [SET], selecteer [F] in het menu en selecteer vervolgens een beeldformaat (31).
- ☞ Druk op de knop [SET].



2 Sla het nieuwe beeld op.

- ☞ Als [Nieuw beeld opslaan?] wordt weergegeven, drukt u op de knoppen [◀][▶] om [OK] te selecteren. Druk vervolgens op de knop [SET].



3 Bekijk het nieuwe beeld.

- ☞ Druk op de knoppen [◀][▶] om [ja] te selecteren en druk vervolgens op de knop [SET].
- ☞ Het opgeslagen beeld wordt nu weergegeven.

- ! Beelden die zijn vastgelegd met een resolutie-instelling van [S3] (43) kunnen niet worden bewerkt.
- ☞ RAW-beelden kunnen niet worden bewerkt.

- ☞ Het formaat van beelden kan niet worden gewijzigd in een hogere resolutie.

Via het menu

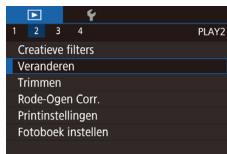

1 Selecteer [Veranderen].

- ☞ Druk op de knop [MENU] en selecteer [Veranderen] op het tabblad [▶]2 (32).

2 Selecteer een beeld.

- ☞ Druk op de knoppen [◀][▶] om een beeld te selecteren en druk vervolgens op de knop [SET].



3 Selecteer een beeldformaat.

- ☞ Druk op de knoppen [◀][▶] om het formaat te selecteren en druk vervolgens op de knop [SET].

Vóór gebruik

Basishandleiding

Handleiding voor gevorderden

Basishandelingen van de camera

Auto-modus/Modus Hybride automatisch

Andere opnamestanden

P-modus

Tv-, Av- en M-modus

Afspelmodus

Wi-Fi-functies

Menu Instellingen

Accessoires

Bijlage

Index



4 Sla het beeld op als een nieuw beeld en bekijk dit.

- Voer stap 2 in "Het formaat van beelden wijzigen" (106) uit.
- Druk op de knop [MENU] en voer stap 3 in "Het formaat van beelden wijzigen" uit (106).

Trimmen

► Foto's ► Films

U kunt een gedeelte van een beeld opgeven om als afzonderlijk beeldbestand op te slaan.

1 Open het instellingenscherf.

- Druk op de knop [OK], selecteer [T] in het menu en druk op de knop [OK] (31).



2 De aspect ratio van het bijsnijdkader vergroten, verplaatsen en aanpassen.

- Knijp uw vingers samen of spreid deze om het formaat van het kader te wijzigen (98) op het scherm.
- Als u het kader wilt verplaatsen, versleept u het of drukt u op de knoppen [▲][▼][◀][▶].
- Als u de stand van het kader wilt wijzigen, draait u de regelaar [S] om [L] te selecteren en drukt u op de knop [OK].
- Als u de aspect ratio van het kader wilt wijzigen, draait u de regelaar [S] om [L] te selecteren. Als u wilt schakelen tussen aspect ratio's ([3:2], [16:9], [4:3] en [1:1]), drukt u meerdere keren op de knop [OK].



3 Controleer het bijgesneden beeld.

- Draai de regelaar [S] om de [L] te selecteren
- Als u wilt schakelen tussen het bijgesneden beeld en het bijsnijdkader, drukt u meerdere keren op de knop [OK].

4 Sla het beeld op als een nieuw beeld en bekijk dit.

- Draai de regelaar [S] om [L] te selecteren. Druk vervolgens op de knop [OK].
- Voer de stappen 2 - 3 in "Het formaat van beelden wijzigen" (106) uit.



- Beelden die zijn vastgelegd met een resolutie-instelling van [S3] kunnen niet worden bewerkt.
- RAW-beelden kunnen niet worden bewerkt.
- Bijgesneden beelden kunnen niet opnieuw worden bijgesneden.
- Het formaat van bijgesneden beelden kan niet worden aangepast en de Creatieve filters zijn erop van toepassing.



- Bijgesneden beelden hebben een lagere resolutie dan niet-bijgesneden beelden.
- Wanneer u een voorbeeld van het bijgesneden beeld bekijkt in stap 3, kunt u het formaat van het bijsnijdkader en de aspect ratio aanpassen en het bijsnijdkader verplaatsen.
- De bewerkingen in stap 2 zijn ook mogelijk door op de knop [MENU] te drukken, het tabblad [2] > [Trimmen] te selecteren, op de knop [OK] te drukken en een beeld te selecteren. Vervolgens drukt u opnieuw op de knop [OK].



- De bewerkingen kunnen ook worden uitgevoerd door op [L], [L] en [L] te tikken boven in het scherm in stap 2.

Vóór gebruik

Basishandleiding

Handleiding voor gevorderden

Basishandelingen van de camera

Auto-modus/Modus Hybride automatisch

Andere opnamestanden

P-modus

Tv-, Av- en M-modus

Afspeelmodus

Wi-Fi-functies

Menu Instellingen

Accessoires

Bijlage

Index



Filtereffecten toepassen

Pas effecten toe die gelijk zijn aan opnamen maken in de modi [L], [S], [A], [V], [C], [M] en sla deze bewerkte opnamen op als afzonderlijke beelden.

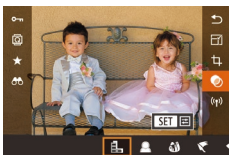

1 Kies een effect.

- Druk op de knop [F], selecteer [C] in het menu en selecteer vervolgens het effect (131).
- Druk op de knop [F].

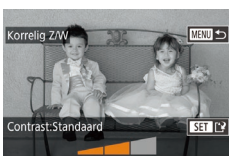

2 Pas indien nodig het effect aan.

- [L]: Druk op de knoppen [◀][▶] om het contrast aan te passen.
- [A]: Druk op de knoppen [◀][▶] om de vervaging aan te passen.
- [S] of [V]: Druk op de knoppen [◀][▶] om het niveau van het effect aan te passen.
- [C]: Druk op de knoppen [◀][▶] om de kleurverzadiging aan te passen.
- [M]: Druk op de knoppen [◀][▶] om de kleurtoon aan te passen.
- [F]: Draai de regelaar [R] om het formaat van het kader aan te passen en druk op de knoppen [▲][▼] om het te verplaatsen.

3 Sla het beeld op als een nieuw beeld en bekijk dit.

- Druk op de knop [F].
- Voer de stappen 2 - 3 in "Het formaat van beelden wijzigen" (106) uit.



- [F]: Als u bij stap 2 op de knoppen [◀][▶] in het scherm drukt, wordt de richting van het kader verticaal. Om het kader te verplaatsen drukt u nogmaals op de knoppen [◀][▶]. Om de richting van het kader weer horizontaal te zetten, drukt u op de knoppen [▲][▼].
- Dezelfde bewerkingen zijn beschikbaar wanneer u op de knop [MENU] drukt en het tabblad [2] > [Creatieve filters] selecteert, een beeld selecteert en op de knop [F] drukt.
- Als u het toepassen van effecten op het scherm in stap 1 wilt annuleren, selecteert u [OFF].



- U kunt het effect ook aanpassen door de balk onder in het scherm in stap 2 aan te raken of te slepen. Voor [F] kunt u ook het kader verplaatsen door erop te tikken of dit over het scherm te slepen.

Rode-ogencorrectie

► Foto's ► Films

Hiermee corrigeert u automatisch beelden met rode ogen. U kunt het gecorrigeerde beeld opslaan als een afzonderlijk bestand.



1 Selecteer [Rode-Ogen Corr.].

- Druk op de knop [MENU] en selecteer [Rode-Ogen Corr.] op het tabblad [2] (132).

2 Selecteer een beeld.

- Druk op de knoppen [◀][▶] om een beeld te selecteren.

Vóór gebruik

Basishandleiding

Handleiding voor gevorderden

Basishandelingen van de camera

Auto-modus/Modus Hybride automatisch

Andere opnamestanden

P-modus

Tv-, Av- en M-modus

Af speelmodus

Wi-Fi-functies

Menu Instellingen

Accessoires

Bijlage

Index



3 Corrigeer het beeld.

- Druk op de knop [REDE OGEN].
- Het gebied met rode ogen dat door de camera wordt gedetecteerd, wordt nu gecorrigeerd en er worden kaders weergegeven om de gecorrigeerde gedeelten op het beeld.
- Vergroot of verklein de beelden naar wens. Volg de stappen in "Beelden vergroten" (106).



4 Sla het beeld op als een nieuw beeld en bekijk dit.

- Druk op de knoppen [▲][▼][◀][▶] om [Nieuw bestand] te selecteren en druk vervolgens op de knop [REDE OGEN].
- Het beeld wordt nu opgeslagen als een nieuw bestand.
- Druk op de knop [MENU] en voer stap 3 in "Het formaat van beelden wijzigen" uit (106).



- Sommige beelden worden mogelijk niet juist gecorrigeerd.
- Als u bij stap 4 [Overschrijven] selecteert, wordt het oorspronkelijke beeld overschreven door het gecorrigeerde beeld. Het oorspronkelijke beeld wordt dan gewist.
- Beveiligde beelden kunnen niet worden overschreven.
- RAW-beelden kunnen niet op deze manier worden bewerkt.
- Rode-ogencorrectie kan worden toegepast op JPEG-beelden die ook zijn vastgelegd als RAW-beelden, maar het oorspronkelijke beeld kan niet worden overschreven.



- U kunt beelden ook opslaan door op [Nieuw bestand] of [Overschrijven] te tikken in het scherm in stap 4.

Films bewerken

► Foto's ► Films

U kunt overbodige delen van het begin en eind van films verwijderen (behalve bij digest-films, 37).

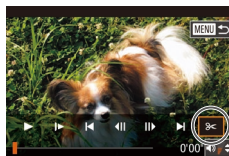

1 Selecteer [REDE OGEN].

- Voer stap 1 – 5 bij "Bekijken" (91) uit, selecteer [REDE OGEN] en druk op de knop [REDE OGEN].
- Het filmbewerkingspaneel en de bewerkingsbalk worden nu weergegeven.

2 Geef aan welke delen u eruit wilt knippen.

- (1) is het filmbewerkingspaneel en (2) is de bewerkingsbalk.
- Druk op de knoppen [▲][▼] en selecteer [MARKEREN] of [WISSEN].
- Als u een gedeelte voor bijsnijden wilt opgeven (aangegeven door [WISSEN]), drukt u op de knoppen [◀][▶] om het oranje pictogram [WISSEN] of [MARKEREN] te verplaatsen. Snijd het begin van de film af (vanaf [WISSEN]) door [WISSEN] te selecteren en snijd het einde van de film af met behulp van [WISSEN].
- Als u [WISSEN] of [MARKEREN] verplaatst naar een andere plaats dan de markering [WISSEN], wordt bij [WISSEN] alleen het gedeelte voor het dichtstbijzijnde markering [WISSEN] aan de linkerzijde afgesneden en wordt bij [MARKEREN] alleen het gedeelte na het dichtstbijzijnde [WISSEN] aan de rechterzijde afgesneden.

3 Bekijk de bewerkte film.

- Druk op de knoppen [▲][▼] om [▶] te selecteren en druk vervolgens op de knop [REDE OGEN]. De bewerkte film wordt nu afgespeeld.

Vóór gebruik

Basishandleiding

Handleiding voor gevorderden

Basishandelingen van de camera

Auto-modus/Modus
Hybride automatisch

Andere opnamestanden

P-modus

Tv-, Av- en M-modus

Afspeelmodus

Wi-Fi-functies

Menu Instellingen

Accessoires

Bijlage

Index



- Herhaal stap 2 als u de film nog een keer wilt bewerken.
- Als u het bewerken wilt annuleren, drukt u op de knop [MENU]. Daarna drukt u op de knoppen [◀][▶] om [OK] te selecteren en drukt u vervolgens nogmaals op de knop [⊞].



4 Sla de bewerkte film op.

- Druk op de knoppen [▲][▼] om [▶] te selecteren en druk vervolgens op de knop [⊞].
- Druk op de knoppen [▲][▼][◀][▶] om [Nieuw bestand] te selecteren en druk vervolgens op de knop [⊞].
- Selecteer [Opsl. -compr.] en druk op de knop [⊞].
- De film wordt nu opgeslagen als een nieuw bestand.



- Als u bij stap 4 [Overschrijven] selecteert, wordt de oorspronkelijke film overschreven door de ingekorte film. De oorspronkelijke film wordt dan gewist.
- Als er op de geheugenkaart onvoldoende vrije ruimte is, is alleen [Overschrijven] beschikbaar.
- Als de accu halverwege het opslaan leeg raakt worden films mogelijk niet opgeslagen.
- Gebruik tijdens het bewerken van films een volledig opgeladen accu of een voedingsadapterset (afzonderlijk verkrijgbaar, 148).

Bestandsgroottes verkleinen

Het formaat van bestanden kan worden verkleind door films als volgt te comprimeren.



- Selecteer in het scherm in stap 2 van "Films bewerken" de optie [▶]. Selecteer [Nieuw bestand] en druk op de knop [⊞].
- Selecteer [Compr. & Opsl.] en druk op de knop [⊞].

Beeldkwaliteit van gecompresseerde films

Voor compressie	Na compressie
4K UHD 29.97P	4K HD 29.97P
4K FHD 23.98P	4K HD 23.98P
4K HD 59.94P	4K HD 29.97P
4K FHD 25.00P	4K HD 25.00P
4K HD 50.00P	4K HD 25.00P



- Films van het type 4K FHD 29.97P/4K FHD 25.00P kunnen niet worden gecompriemeerd.
- Bewerkte films kunnen niet worden opgeslagen in gecompriemeerd formaat als u [Overschrijven] kiest.

Vóór gebruik

Basishandleiding

Handleiding voor gevorderden

Basishandelingen van de camera

Auto-modus/Modus Hybride automatisch

Andere opnamestanden

P-modus

Tv-, Av- en M-modus

Af speelmodus

Wi-Fi-functies

Menu Instellingen

Accessoires

Bijlage

Index



Digest-films bewerken

► Foto's ► Films

Afzonderlijke hoofdstukken (clips) (📖37) die zijn opgenomen in de modus [📷] kunnen eventueel worden gewist. Wees voorzichtig bij het wissen van clips, want ze kunnen niet worden hersteld.



1 Selecteer de clip die u wilt wissen.

- Voer de stappen 1 – 2 uit bij "Korte films bekijken die zijn gemaakt bij het nemen van foto's (digest-films)" (📖94) om een film af te spelen die is gemaakt in de modus [📷] en druk vervolgens op de knop [🔍] om het filmbedieningspaneel te openen.
- Druk op de knoppen [◀][▶] om [⏪] of [⏩] te selecteren en druk vervolgens op de knop [🔍].

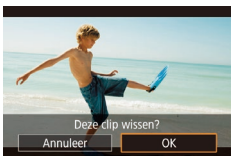

2 Selecteer [🔍].

- Druk op de knoppen [◀][▶] om [🔍] te selecteren en druk vervolgens op de knop [🔍].
- De geselecteerde clip wordt meerdere malen afgespeeld.

3 Bevestig het wissen.

- Druk op de knoppen [◀][▶] om [OK] te selecteren en druk vervolgens op de knop [🔍].
- De clip wordt gewist en de korte film wordt overschreven.



- [🔍] wordt niet weergegeven als u een hoofdstuk selecteert wanneer de camera is aangesloten op een printer.

Vóór gebruik

Basishandleiding

Handleiding voor gevorderden

Basishandelingen
van de camera

Auto-modus/Modus
Hybride automatisch

Andere opnamestanden

P-modus

Tv-, Av- en M-modus

Afspeelmodus

Wi-Fi-functies

Menu Instellingen

Accessoires

Bijlage

Index



Wi-Fi-functies

U kunt beelden draadloos vanaf de camera naar tal van compatibele apparaten verzenden en de camera gebruiken met webservices



- Zorg dat u "Voorzorgsmaatregelen Wi-Fi (draadloos LAN)" (194) hebt gelezen voordat u Wi-Fi gebruikt.

Beschikbare Wi-Fi-functies

U kunt beelden verzenden en ontvangen of de camera op afstand bedienen door de camera via Wi-Fi aan te sluiten op deze apparaten en diensten.

- Smartphones en tablets
Verzend beelden naar smartphones en tablets die beschikken over Wi-Fi-functies. U kunt ook op afstand opnamen maken vanaf een smartphone of tablet. Voor het gemak worden in deze handleiding smartphones, tablets en andere compatibele apparaten gezamenlijk aangeduid met de term 'smartphones'.
- Webservices
Voeg uw accountinformatie voor de online fotograafservice CANON iMAGE GATEWAY of andere webservices toe aan de camera om camerabeelden te verzenden naar deze services. Niet-verzonden beelden op de camera kunnen ook naar een computer of webservice worden verzonden via CANON iMAGE GATEWAY.
- Mediaspeler
Bekijk beelden op tv's of andere apparaten die DLNA* ondersteunen.
* Digital Living Network Alliance
- Printers
Verzend beelden draadloos naar een printer die PictBridge ondersteunt (DPS over IP wordt ondersteund) om deze beelden af te drukken.
- Een andere camera
Verzend beelden draadloos tussen Canon-camera's die Wi-Fi ondersteunen.

Vóór gebruik

Basishandleiding

Handleiding voor gevorderden

Basishandelingen
van de camera

Auto-modus/Modus
Hybride automatisch

Andere opnamestanden

P-modus

Tv-, Av- en M-modus

Afspelmodus

Wi-Fi-functies

Menu Instellingen

Accessoires

Bijlage

Index



Beelden naar een smartphone importeren

Importeer als volgt beelden naar een smartphone.

- Maak verbinding via NFC (113)
Houd een Android-smartphone die NFC ondersteunt (OS-versie 4.0 of hoger) tegen de camera om de apparaten met elkaar te verbinden.
- Maak verbinding met een apparaat dat is toegewezen aan de knop (115)
Druk op de knop om de apparaten te verbinden. Hierdoor wordt het verzenden van beelden naar smartphones eenvoudiger (115). Onthoud dat slechts één smartphone kan worden toegewezen aan de knop.
- Maak verbinding via het Wi-Fi-menu (117)
Voordat u verbinding maakt met de camera, moet u eerst de speciale gratis app Camera Connect installeren op de smartphone. Raadpleeg de website van Canon voor details over deze toepassing (ondersteunde smartphones en functies).



- Eigenaars van Wi-Fi-ondersteunende Canon-camera's die EOS Remote gebruiken om hun camera via Wi-Fi met een smartphone te verbinden, kunnen overwegen om over te stappen op de mobiele app Camera Connect.

Beelden verzenden naar een smartphone die NFC ondersteunt

Gebruik NFC van een Android-smartphone (OS-versie 4.0 of hoger) om het installeren van Camera Connect en het maken van verbinding met de camera gemakkelijker te maken.

Wanneer de apparaten voor de eerste keer via NFC verbonden worden, kan de werking afwijken afhankelijk van de cameramodus op het moment dat de apparaten tegen elkaar worden gehouden.

- Als de camera uit of in de Opnamemodus staat wanneer de apparaten tegen elkaar aan worden gehouden, kunt u de smartphone gebruiken om beelden van de camera te importeren. Zodra de apparaten zijn verbonden, kunt u ook vanaf een afstand opnamen maken (134). Het is eenvoudig om opnieuw verbinding te maken met apparaten waar u recentelijk verbinding mee heeft gemaakt. Deze apparaten worden weergegeven in het Wi-Fi-menu.
- Als de camera uit of in de afspelerstand staat wanneer de apparaten tegen elkaar aan worden gehouden, kunt u beelden selecteren en verzenden van de indexweergave die wordt weergegeven voor het selecteren van beelden.

Verbinding maken via NFC wanneer de camera uit of in de opnamemodus staat

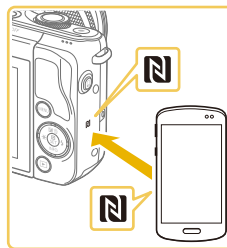

1 Installeer Camera Connect.

- Activeer NFC op de smartphone en houd de apparaten bij de N-markeringen tegen elkaar (N). Google Play wordt vervolgens automatisch op de smartphone geopend. Zodra de downloadpagina van Camera Connect wordt weergegeven, downloadt en installeert u de app.

Vóór gebruik

Basishandleiding

Handleiding voor gevorderden

Basishandelingen
van de camera

Auto-modus/Modus
Hybride automatisch

Andere opnamestanden

P-modus

Tv-, Av- en M-modus

Afspelmodus

Wi-Fi-functies

Menu Instellingen

Accessoires

Bijlage

Index



2 Breng de verbinding tot stand.

- Houd de N-markering (N) van de smartphone waarop Camera Connect is geïnstalleerd tegen de N-markering van de camera.
- De camera gaat automatisch aan.
- Als de [Bijnaam apparaat] wordt weergegeven, drukt u op de knoppen [▲][▼] om [OK] te selecteren. Vervolgens drukt u op de knop [OK].
- Camera Connect wordt gestart op de smartphone en de apparaten maken automatisch verbinding.



3 Pas de privacyinstelling aan.

- Als dit scherm wordt weergegeven, drukt u op de knoppen [▲][▼] om [Alle beelden] te selecteren. Vervolgens drukt u op de knop [OK].
- Dit scherm wordt niet langer dan ongeveer één minuut weergegeven nadat de apparaten zijn verbonden.

4 Importeer beelden.

- Gebruik de smartphone om beelden te importeren van de camera naar de smartphone.



- Houd rekening met het volgende als u NFC gebruikt.
 - Voorkom dat u de camera en de smartphone hard tegen elkaar slaat. Dit kan de apparaten beschadigen.
 - Afhankelijk van de smartphone kan het voorkomen dat de apparaten elkaar niet meteen herkennen. Probeer in dat geval de apparaten in iets andere posities tegen elkaar te houden. Als de verbinding niet tot stand komt, houdt u de apparaten tegen elkaar aan tot het scherm van de camera is bijgewerkt.
 - Als u probeert een verbinding te maken wanneer de camera uitgeschakeld is, wordt er mogelijk een bericht op de smartphone weergegeven waarin u wordt herinnerd de camera in te schakelen. Als u dit bericht ontvangt, schakelt u de camera in en houdt u de apparaten opnieuw tegen elkaar aan.
 - Plaats geen andere voorwerpen tussen de camera en smartphone. Houd er ook rekening mee dat camera- of smartphonehoezes of gelijksoortige accessoires de communicatie kunnen blokkeren.
- Selecteer [Alle beelden] in stap 3 wanneer u opnamen op afstand maakt.
- Alle beelden op de camera kunnen worden bekeken op de verbonden smartphone wanneer u [Alle bldn] kiest in stap 3. Selecteer een andere optie in stap 3 (136) als u de beelden van de camera wilt beperken die op de smartphone kunnen worden weergegeven. Zodra u een smartphone hebt geregistreerd, kunt u de bijbehorende privacyinstelling op de camera aanpassen (136).



- Om verbinding te kunnen maken moet er een geheugenkaart in de camera zitten.
- U kunt ook de bijnaam van de camera veranderen in het scherm in stap 2 (137).
- Niet alle smartphones die NFC ondersteunen, hebben een N-markering (N). Raadpleeg de handleiding van de smartphone voor meer informatie.
- Als u NFC-verbindingen wilt uitschakelen, selecteert u MENU (32) > tabblad [4] > [Instellingen Wi-Fi] > [NFC] > [Uit].

Vóór gebruik

Basishandleiding

Handleiding voor gevorderden

Basishandelingen van de camera

Auto-modus/Modus Hybride automatisch

Andere opnamestanden

P-modus

Tv-, Av- en M-modus

Afspeelmodus

Wi-Fi-functies

Menu Instellingen

Accessoires

Bijlage

Index



Verbinding maken via NFC wanneer de camera in de afspeelmodus staat

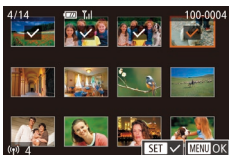

- Druk op de knop [▶] om de camera aan te zetten.
- Houd de N-markering (N) van de smartphone waarop Camera Connect is geïnstalleerd (113) tegen de N-markering van de camera (N).
- Druk op de knoppen [▲][▼][◀][▶] om een beeld dat u wilt verzenden te selecteren en druk vervolgens op de knop [⊞]. [✓] wordt weergegeven.
- Druk nogmaals op de knop [⊞] als u de selectie wilt opheffen. [✓] wordt niet meer weergegeven.
- Herhaal deze procedure als u meerdere beelden wilt selecteren.
- Wanneer u klaar bent met het selecteren van beelden, drukt u op de knop [MENU].
- Druk op de knoppen [◀][▶] om [OK] te selecteren en druk vervolgens op de knop [⊞].
- Druk op de knoppen [◀][▶] om [Verzenden] te kiezen en druk vervolgens op de knop [⊞].
- De beelden worden nu verzonden.
- Als u de verbinding wilt verbreken, wist u [✓] van alle beelden en drukt u op de knop [MENU]. Vervolgens drukt u op de knoppen [◀][▶] om [OK] te selecteren.



- Als u in een bericht op de camera of smartphone gevraagd wordt om de bijnaam in te voeren, volgt u stap 2 bij "Verbinding maken via NFC wanneer de camera uit of in de opnamemodus staat" (113) om deze in te voeren.
- De camera houdt niet bij met welke smartphones u NFC-verbindingen maakt in de afspeelmodus.

Beelden verzenden naar een smartphone die is toegewezen aan de knop

Zodra u voor het eerst verbinding hebt gemaakt met een smartphone door op de knop [⊞] te drukken, kunt u daarna gewoon op de knop [⊞] drukken om opnieuw verbinding te maken en beelden op uw verbonden apparaat te bekijken en op te slaan.

Deze stappen leggen uit hoe u de camera als toegangspunt kunt gebruiken, maar u kunt ook een bestaand toegangspunt gebruiken (118).



1 Installeer Camera Connect.

- Als u een iPhone of iPad gebruikt, zoekt u Camera Connect in de App Store en downloadt en installeert u de app.
- Als u een Android-smartphone gebruikt, zoekt u Camera Connect in Google Play en downloadt en installeert u de app.

2 Druk op de knop [⊞].

- Druk op de knop [⊞].

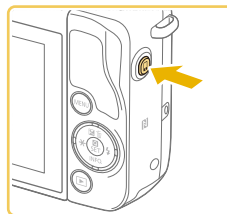

- Als de [Bijnaam apparaat] wordt weergegeven, drukt u op de knoppen [▲][▼] om [OK] te selecteren. Vervolgens drukt u op de knop [⊞].

Vóór gebruik

Basishandleiding

Handleiding voor gevorderden

Basishandelingen van de camera

Auto-modus/Modus Hybride automatisch

Andere opnamestanden

P-modus

Tv-, Av- en M-modus

Afspeelmodus

Wi-Fi-functies

Menu Instellingen

Accessoires



Bijlage

Index





3 Selecteer .

- Druk op de knoppen [◀][▶] om  te selecteren en druk vervolgens op de knop .



- De SSID en het wachtwoord van de camera worden weergegeven.



4 Verbind de smartphone met het netwerk.

- Kies in het menu met Wi-Fi-instellingen van de smartphone de SSID (netwerknaam) die op de camera wordt weergegeven om de verbinding tot stand te brengen.
- Vul in het wachtwoordveld het wachtwoord in dat op de camera wordt weergegeven.



5 Open Camera Connect.

- Open Camera Connect op de smartphone.



6 Selecteer de camera waarmee u verbinding wilt maken.







- Selecteer de camera op het scherm dat op de smartphone wordt weergegeven om het koppelen te starten.



7 Importeer beelden.

- Gebruik de smartphone om beelden te importeren van de camera naar de smartphone.
- Gebruik de smartphone om de verbinding te verbreken. De camera wordt automatisch uitgeschakeld.



- Om verbinding te kunnen maken moet er een geheugenkaart in de camera zitten.
- U kunt ook de bijnaam van de camera veranderen in het scherm in stap 2 (137).
- De wachtwoordinvoer kan worden uitgeschakeld door MENU (32) > tabblad 4 > [Instellingen Wi-Fi] > [Wachtwoord] > [Uit] te selecteren, maar we raden aan deze instelling op [Aan] te laten staan voor betere beveiliging.
- Er kan één smartphone worden geregistreerd op de knop . Als u een andere smartphone wilt toewijzen, moet u eerst de huidige smartphone wissen in MENU (32) > tabblad 4 > [Mobiële apparaatverbinding].

Vóór gebruik

Basishandleiding

Handleiding voor gevorderden

Basishandelingen van de camera

Auto-modus/Modus Hybride automatisch

Andere opnamestanden

P-modus

Tv-, Av- en M-modus

Afspelmodus

Wi-Fi-functies

Menu Instellingen

Accessoires

Bijlage

Index



Een smartphone toevoegen met het Wi-Fi-menu

Deze stappen leggen uit hoe u de camera als toegangspunt kunt gebruiken, maar u kunt ook een bestaand toegangspunt gebruiken (118).



1 Installeer Camera Connect.

- Als u een Android-smartphone gebruikt, zoekt u Camera Connect in Google Play en downloadt en installeert u de app.
- Als u een iPhone of iPad gebruikt, zoekt u Camera Connect in de App Store en downloadt en installeert u de app.



2 Open het Wi-Fi-menu.

- Druk op de knop [Wi-Fi] om de camera aan te zetten.
- Druk op de knop [Wi-Fi] en selecteer [Wi-Fi] in het menu (131).
- Als het scherm [Bijnaam apparaat] wordt weergegeven, selecteert u [OK] (115).



3 Selecteer [Apparaat].

- Druk op de knoppen [Up][Down][Left][Right] om [Apparaat] te selecteren en druk vervolgens op de knop [Apparaat toevoegen].



4 Kies [Apparaat toevoegen].

- Druk op de knoppen [Up][Down] om [Apparaat toevoegen] te selecteren en druk vervolgens op de knop [Apparaat toevoegen].
- De SSID en het wachtwoord van de camera worden weergegeven.

5 Verbind de smartphone met het netwerk.

- Kies in het menu met Wi-Fi-instellingen van de smartphone de SSID (netwerknnaam) die op de camera wordt weergegeven om de verbinding tot stand te brengen.
- Vul in het wachtwoordveld het wachtwoord in dat op de camera wordt weergegeven.

6 Open Camera Connect.

- Open Camera Connect op de smartphone.

7 Selecteer de camera waarmee u verbinding wilt maken.

- Selecteer de camera op het scherm dat op de smartphone wordt weergegeven om het koppelen te starten.

Vóór gebruik

Basishandleiding

Handleiding voor gevorderden

Basishandleidingen van de camera

Auto-modus/Modus Hybride automatisch

Andere opnamestanden

P-modus

Tv-, Av- en M-modus

Afspeelmodus

Wi-Fi-functies

Menu Instellingen

Accessoires

Bijlage

Index





8 Pas de privacyinstelling aan.

- Als dit scherm wordt weergegeven, drukt u op de knoppen [▲][▼] om [Alle beelden] te selecteren. Vervolgens drukt u op de knop [OK].
- Dit scherm wordt niet langer dan ongeveer één minuut weergegeven nadat de apparaten zijn verbonden.



9 Importeer beelden.

- Gebruik de smartphone om beelden te importeren van de camera naar de smartphone.



- Selecteer [Alle beelden] in stap 8 wanneer u opnamen op afstand maakt.
- Alle beelden op de camera kunnen worden bekeken op de verbonden smartphone wanneer u [Alle beelden] kiest in stap 8. Selecteer een andere optie in stap 8 (136) als u de beelden van de camera wilt beperken die op de smartphone kunnen worden weergegeven. Zodra u een smartphone hebt geregistreerd, kunt u de bijbehorende privacyinstelling op de camera aanpassen (136).



- Om verbinding te kunnen maken moet er een geheugenkaart in de camera zitten.
- U kunt ook de bijnaam van de camera veranderen in het scherm in stap 2 (137).
- Als u verbinding wilt maken zonder een wachtwoord in te voeren in stap 5, selecteert u MENU (32) > tabblad [4] > [Instellingen Wi-Fi] > [Wachtwoord] > [Uit]. [Wachtwoord] wordt niet meer weergegeven in het SSID-scherm (in stap 4).
- Zodra u eerder verbinding hebt gemaakt met apparaten, worden recente bestemmingen als eerste vermeld wanneer u het Wi-Fi-menu opent. U kunt eenvoudig opnieuw verbinding maken door op de knoppen [▲][▼] te drukken om het apparaat te kiezen en vervolgens op de knop [OK] te drukken. Als u een nieuw apparaat wilt toevoegen, opent u het scherm voor apparaatselectie door op de knoppen [◀][▶] te drukken. Configureer vervolgens de instelling.
- Als u liever geen recente doelapparaten wilt weergeven, kiest u MENU (32) > tabblad [4] > [Instellingen Wi-Fi] > [Doelhistorie] > [Uit].

Een ander toegangspunt gebruiken

Wanneer de camera verbinding maakt met een smartphone via de knop [Wi-Fi] of via het Wi-Fi-menu, kunt u ook een bestaand toegangspunt gebruiken.

Raadpleeg ook de gebruikshandleiding van het toegangspunt.

Compatibiliteit van het toegangspunt vaststellen

Controleer of de Wi-Fi-router of het basisstation voldoet aan de Wi-Fi-normen in "Wi-Fi (draadloos LAN)" (188).

Er zijn verschillende verbindingsmethoden, afhankelijk van of het toegangspunt WPS (Wi-Fi Protected Setup, 119) ondersteunt of niet (120). Bij toegangspunten die WPS niet ondersteunen controleert u de volgende gegevens.

- Netwerknnaam (SSID/ESSID)
De SSID of ESSID van het toegangspunt dat u gebruikt. Dit wordt ook wel de "naam van het toegangspunt" of de "netwerknnaam" genoemd.

Vóór gebruik

Basishandleiding

Handleiding voor gevorderden

Basishandleidingen van de camera

Auto-modus/Modus Hybride automatisch

Andere opnamestanden

P-modus

Tv-, Av- en M-modus

Afspeelmodus

Wi-Fi-functies

Menu Instellingen

Accessoires

Bijlage

Index



- Netwerkauthenticatie / gegevenscodering (coderingsmethode/coderingsmodus)
De methode om gegevens te coderen gedurende draadloze overdracht. Controleer welke beveiligingsinstelling gebruikt wordt: WPA2-PSK (AES), WPA2-PSK (TKIP), WPA-PSK (AES), WPA-PSK (TKIP), WEP (open systeemauthenticatie) of geen beveiliging.
- Wachtwoord (versleutelingscode/netwerksleutel)
De sleutel die gebruikt wordt om gegevens te coderen gedurende draadloze overdracht. Ook wel "versleutelingscode" of "netwerksleutel" genoemd.
- Sleutelindex (overdrachtssleutel)
De ingestelde sleutel wanneer WEP wordt gebruikt voor netwerkverificatie/gegevenscodering. Gebruik "1" als instelling.



- Indien systeembeheerderrechten nodig zijn om netwerkinstellingen aan te passen, moet u contact opnemen met de systeembeheerder voor meer informatie.
- Deze instellingen zijn erg belangrijk voor netwerkbeveiliging. Wees voorzichtig wanneer u deze instellingen wijzigt.



- Raadpleeg de handleiding van het toegangspunt voor informatie over WPS-compatibiliteit en instructies voor het controleren van de netwerkinstellingen.
- Een router is een apparaat dat een netwerkstructuur (LAN) maakt om meerdere computers met elkaar te verbinden. Een router die een interne Wi-Fi-functie bevat, wordt een "Wi-Fi-router" genoemd.
- In deze handleiding worden alle Wi-Fi-routers en basisstations "toegangspunten" genoemd.
- Zorg dat u het MAC-adres van de camera toevoegt aan het toegangspunt als u MAC-adressen filtert in uw Wi-Fi-netwerk. U kunt het MAC-adres van uw camera controleren door MENU [4] > tabblad [4] > [Instellingen Wi-Fi] > [MAC-adres controleren] te selecteren.

WPS-compatibele toegangspunten gebruiken

Met WPS is het eenvoudig instellingen te voltooien wanneer u apparaten via Wi-Fi verbindt. U kunt ofwel de Push Button configuratiemethode gebruiken of de PIN-methode voor instellingen op een apparaat dat WPS ondersteunt.



1 Verbind de smartphone met het toegangspunt.

2 Bereid de verbinding voor.

- Open het scherm [Wachten op verbinding] door de stappen 1 - 4 in "Een smartphone toevoegen met het Wi-Fi-menu" ([117]) uit te voeren.

3 Selecteer [Ander netwerk].

- Druk op de knoppen [◀][▶] om [Ander netwerk] te selecteren en druk vervolgens op de knop [OK].
- Er wordt een lijst met waargenomen toegangspunten weergegeven.

4 Kies [WPS-verbinding].

- Druk op de knoppen [▲][▼] om [WPS-verbinding] te selecteren en druk vervolgens op de knop [OK].

5 Kies [PBC-methode].

- Druk op de knoppen [▲][▼] om [PBC-methode] te selecteren en druk vervolgens op de knop [OK].

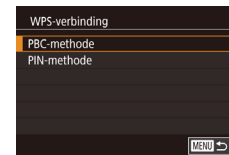
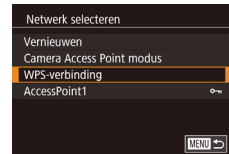

Vóór gebruik

Basishandleiding

Handleiding voor gevorderden

Basishandleidingen van de camera

Auto-modus/Modus
Hybride automatisch

Andere opnamestanden

P-modus

Tv-, Av- en M-modus

Afspelmodus

Wi-Fi-functies

Menu Instellingen

Accessoires

Bijlage

Index





6 Breng de verbinding tot stand.

- Houd op het toegangspunt de WPS-verbindingknop enkele seconden ingedrukt.
- Druk op de camera op de knop [📷] om naar de volgende stap te gaan.



7 Importeer beelden.

- Volg de stappen 6 - 9 in "Een smartphone toevoegen met het Wi-Fi-menu" (📖 117) om de smartphone te selecteren, pas de privacyinstelling aan en importeer de beelden.



- Als u [PIN-methode] kiest bij stap 5 wordt een pincode op het scherm weergegeven. Stel deze code in bij het toegangspunt. Kies een apparaat in het scherm [Apparaat selecteren]. Raadpleeg voor meer details de gebruikershandleiding die is meegeleverd met uw toegangspunt.

Verbinding maken met toegangspunten in de lijst

1 Bekijk de lijst met toegangspunten.

- Geef de lijst met netwerken (toegangspunten) weer, zoals wordt beschreven bij stap 1 - 3 in "WPS-compatibele toegangspunten gebruiken" (📖 119).

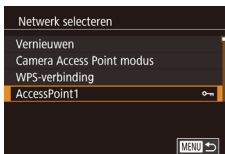

2 Kies een toegangspunt.

- Druk op de knoppen [▲][▼] om een netwerk (toegangspunt) te selecteren en druk vervolgens op de knop [📷].



3 Voer het wachtwoord in voor het toegangspunt.

- Druk op de knop [📷] om het toetsenbord te openen en voer vervolgens het wachtwoord in (📖 33).
- Druk op de knoppen [▲][▼] om [Volgende] te selecteren en druk vervolgens op de knop [📷].



4 Kies [Auto].

- Druk op de knoppen [▲][▼] om [Auto] te selecteren en druk vervolgens op de knop [📷].

5 Importeer beelden.

- Volg de stappen 6 - 9 in "Een smartphone toevoegen met het Wi-Fi-menu" (📖 117) om de smartphone te selecteren, pas de privacyinstelling aan en importeer de beelden.

Vóór gebruik

Basishandleiding

Handleiding voor gevorderden

Basishandelingen van de camera

Auto-modus/Modus Hybride automatisch

Andere opnamestanden

P-modus

Tv-, Av- en M-modus

Afspeelmodus

Wi-Fi-functies

Menu Instellingen

Accessoires

Bijlage

Index





- Kijk op het toegangspunt zelf of in de gebruikershandleiding als u het wachtwoord van het toegangspunt wilt vaststellen.
- Er kunnen maximaal 16 toegangspunten worden weergegeven. Als er geen toegangspunten gevonden worden nadat u [Vernieuwen] hebt geselecteerd in stap 2 om de lijst bij te werken, selecteert u [Handmatige instellingen] in stap 2 om de instellingen voor de toegangspunten handmatig te voltooien. Volg de instructies op het scherm en voer een SSID, beveiligingsinstellingen en een wachtwoord in.
- Wachtwoorden van toegangspunten waarmee u al eerder verbonden bent geweest worden in stap 3 weergegeven als [*]. Als u hetzelfde wachtwoord wilt gebruiken, drukt u op de knoppen [▲][▼] om [Volgende] te selecteren en drukt u vervolgens op de knop [Ⓜ].

Eerdere toegangspunten

Voer stap 3 in "Beelden verzenden naar een smartphone die is toegewezen aan de knop" (📖 115) of stap 4 in "Een smartphone toevoegen met het Wi-Fi-menu" (📖 117) uit om automatisch opnieuw verbinding te maken met een eerder toegangspunt.

- Als u de camera als toegangspunt wilt gebruiken, selecteert u [Ander netwerk] in het scherm dat wordt getoond wanneer de verbinding tot stand wordt gebracht. Kies vervolgens [Camera Access Point modus].
- Als u een ander toegangspunt wilt gebruiken, selecteert u [Ander netwerk] in het scherm dat wordt getoond wanneer de verbinding tot stand wordt gebracht en volgt u de procedure in "WPS-compatibele toegangspunten gebruiken" (📖 119) vanaf stap 4 of de procedure in "Verbinding maken met toegangspunten in de lijst" (📖 120) vanaf stap 2.

Beelden verzenden naar een geregistreeerde webservice

Webservices registreren

Gebruik een smartphone of computer om webservices die u wilt gebruiken toe te voegen aan de camera.

- Een smartphone of computer met browser en internettoegang is nodig om de camera-instellingen voor CANON iIMAGE GATEWAY en andere webservices in te voeren.
- Raadpleeg de CANON iIMAGE GATEWAY-website voor meer informatie over de browservereisten (Microsoft Internet Explorer, enzovoort), inclusief instellingen en versiegegevens.
- Voor informatie over landen en regio's waar CANON iIMAGE GATEWAY beschikbaar is, raadpleegt u de website van Canon (<http://www.canon.com/cig/>).
- Raadpleeg de help-informatie voor CANON iIMAGE GATEWAY voor instructies en informatie over de instellingen van CANON iIMAGE GATEWAY.
- U moet een account hebben bij andere webservices dan CANON iIMAGE GATEWAY als u deze wilt gebruiken. Voor meer informatie gaat u naar de website van elke webservice die u wilt registreren.
- Mogelijk worden kosten in rekening gebracht voor een internetverbinding en het gebruik van een toegangspunt.



- CANON iIMAGE GATEWAY biedt ook gebruikershandleidingen die u kunt downloaden.

CANON iIMAGE GATEWAY registreren

Nadat u de camera en CANON iIMAGE GATEWAY hebt gekoppeld, voegt u CANON iIMAGE GATEWAY toe als bestemmingswebservice op de camera.

Vóór gebruik

Basishandleiding

Handleiding voor gevorderden

Basishandelingen van de camera

Auto-modus/Modus
Hybride automatisch

Andere opnamestanden

P-modus

Tv-, Av- en M-modus

Afspeelmodus

Wi-Fi-functies

Menu Instellingen

Accessoires

Bijlage

Index





1 Meld u aan bij CANON IMAGE GATEWAY en open de pagina met instellingen voor het koppelen van de camera.

- Ga op een computer of smartphone naar <http://www.canon.com/cig/> om naar CANON iMAGE GATEWAY te gaan.
- Wanneer het aanmeldscherm wordt weergegeven, voert u uw gebruikersnaam en wachtwoord in om u aan te melden. Als u nog geen CANON iMAGE GATEWAY-account hebt, volgt u de instructies om de lidmaatschapsregistratie te voltooien (gratis).
- Open de pagina met camera-instellingen.



2 Open de pagina voor het invoeren van de verificatiecode.

- Wanneer u [Verificatiecode hier invoeren] hebt geselecteerd, wordt een pagina weergegeven waar u de verificatiecode kunt invoeren. Op deze pagina in stap 7 voert u de verificatiecode in die wordt weergegeven op de camera na stap 3 - 6.



3 Open het Wi-Fi-menu.

- Druk op de knop [] om de camera aan te zetten.
- Druk op de knop [] en selecteer [] in het menu (131).
- Als het scherm [Bijnaam apparaat] wordt weergegeven, selecteert u [OK] (114).



4 Selecteer [].

- Druk op de knoppen [][][][] om [] te selecteren en druk vervolgens op de knop [].



5 Selecteer [Verifiëren].

- Druk op de knoppen [][] om [Verifiëren] te selecteren en druk vervolgens op de knop [].

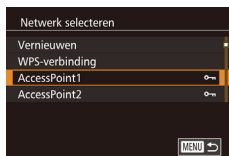

6 Maak verbinding met een toegangspunt.

- Maak verbinding met het toegangspunt zoals wordt beschreven bij stap 4 - 6 van "WPS-compatibele toegangspunten gebruiken" (119) of stap 2 - 4 van "Verbinding maken met toegangspunten in de lijst" (120).
- Zodra de camera is verbonden met CANON iMAGE GATEWAY via het toegangspunt, wordt een verificatiecode weergegeven.
- Houd dit scherm geopend totdat u stap 7 hebt voltooid.

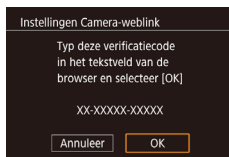

Vóór gebruik

Basishandleiding

Handleiding voor gevorderden

Basishandleidingen van de camera

Auto-modus/Modus
Hybride automatisch

Andere opnamestanden

P-modus

Tv-, Av- en M-modus

Afspeelmodus

Wi-Fi-functies

Menu Instellingen

Accessoires

Bijlage

Index





7 Voer de verificatiecode in.

- Voer op de smartphone of computer de verificatiecode in die wordt weergegeven op de camera en ga verder met de volgende stap.
- Er verschijnt een zescijferig bevestigingsnummer op het scherm.



8 Controleer het bevestigingsnummer om het installatieproces te voltooien.

- Controleer het bevestigingsnummer op het tweede scherm in stap 6 (weergegeven nadat u de knoppen [◀][▶] hebt ingedrukt om [OK] te selecteren en vervolgens op de knop [Ⓜ] hebt gedrukt).
- Zorg ervoor dat het bevestigingsnummer op de camera overeenkomt met het nummer op de smartphone of computer.
- Druk op de knoppen [◀][▶] om [OK] te selecteren en druk vervolgens op de knop [Ⓜ].
- Voltooi het installatieproces op de smartphone of computer.



- CANON iMAGE GATEWAY en [Ⓜ] (131) worden nu als bestemmingen toegevoegd en het pictogram [📶] verandert in [📶].
- Het scherm met de Webservice-instellingen wordt weergegeven op de smartphone of computer.

Als u nog meer webservices wilt registreren, volgt u de procedure in "Andere webservices registreren" (123) vanaf step 2.



- U kunt ook de bijnaam van de camera veranderen in het scherm in stap 3 (137).
- Zodra u verbinding hebt gemaakt met apparaten via het Wi-Fi-menu, worden recente bestemmingen als eerste vermeld wanneer u het menu opent. Druk op de knoppen [◀][▶] om het scherm voor apparaatselectie te openen en configureer vervolgens de instellingen.

Andere webservices registreren

U kunt ook andere webservices naast CANON iMAGE GATEWAY toevoegen aan de camera. CANON iMAGE GATEWAY dient eerst te worden geregistreerd op de camera (121).



1 Open het scherm waarmee u instellingen voor webservices invoert.

- Volg stap 1 bij "CANON iMAGE GATEWAY registreren" (121) om in te loggen bij CANON iMAGE GATEWAY en open vervolgens het scherm voor instellingen van webservices.



2 Stel de webservice in die u wilt gebruiken.

- Volg de instructies die op de computer of smartphone worden weergegeven om de webservice in te stellen.

Vóór gebruik

Basishandleiding

Handleiding voor gevorderden

Basishandelingen van de camera

Auto-modus/Modus Hybride automatisch

Andere opnamestanden

P-modus

Tv-, Av- en M-modus

Afspeelmodus

Wi-Fi-functies

Menu Instellingen

Accessoires

Bijlage

Index





3 Selecteer [📶].

- Druk in de afspreekstand op de knop [📷], kies [📶] in het menu en druk nogmaals op de knop [📷].
- Druk op de knoppen [▲][▼][◀][▶] om [📶] te selecteren en druk vervolgens op de knop [📷].
- De instellingen voor de webservice zijn nu bijgewerkt.



- Als geconfigureerde instellingen worden gewijzigd, voert u deze stappen nogmaals uit om de camera-instellingen bij te werken.

Beelden uploaden naar webservices



1 Open het Wi-Fi-menu.

- Druk op de knop [▶] om de camera aan te zetten.
- Druk op de knop [📷] en selecteer [📶] in het menu (📖31).



2 Kies de bestemming.

- Druk op de knoppen [▲][▼][◀][▶] om het pictogram van de webservice te kiezen waarmee u verbinding wilt maken en druk vervolgens op de knop [📷].
- Als meerdere ontvangers of opties om te delen worden gebruikt voor een webservice, kiest u het gewenste item op het scherm [Ontvanger selecteren] door op de knoppen [▲][▼] te drukken en vervolgens drukt u op de knop [📷].



3 Verzend een beeld.

- Druk op de knoppen [▲][▼][◀][▶] om [Dit beeld verz.] te kiezen en druk vervolgens op de knop [📷].
- Wanneer u uploadt naar YouTube, leest u de servicevoorwaarden, kiest u [Akkoord] en drukt u op de knop [📷].
- De beeldoverdracht wordt gestart. Tijdens het overbrengen van beelden wordt het scherm donker.
- Nadat het beeld is verzonden, wordt [OK] weergegeven. Druk op de knop [📷] om terug te keren naar het afspeelscherm.



- Om verbinding te kunnen maken moet in de camera een geheugenkaart met opgeslagen beelden zitten.
- U kunt ook meerdere beelden in een keer verzenden en het formaat van beelden wijzigen of opmerkingen toevoegen voordat u beelden verzendt (📖129).

Vóór gebruik

Basishandleiding

Handleiding voor gevorderden

Basishandelingen van de camera

Auto-modus/Modus Hybride automatisch

Andere opnamestanden

P-modus

Tv-, Av- en M-modus

Afspeelmodus

Wi-Fi-functies

Menu Instellingen

Accessoires

Bijlage

Index



Opnamen bekijken met een mediaspeler

U kunt de beelden op de geheugenkaart van uw camera bekijken op een televisie of een ander apparaat.

Voor deze functie is een tv of andere mediaspeler vereist die DLNA ondersteunt, zoals een spelcomputer of een smartphone. In deze handleiding wordt de term "mediaspeler" gebruikt om naar al deze apparaten te verwijzen.

Volg deze instructies pas nadat de mediaspeler verbonden is met een toegangspunt. Raadpleeg de gebruikershandleiding van het apparaat voor relevante instructies.

1 Open het Wi-Fi-menu.

- Open het Wi-Fi-menu zoals wordt beschreven bij stap 2 in "Een smartphone toevoegen met het Wi-Fi-menu" (117).



2 Selecteer [TV].

- Druk op de knoppen [▲][▼][◀][▶] om [TV] te selecteren en druk vervolgens op de knop [OK].

3 Maak verbinding met een toegangspunt.

- Maak verbinding met het toegangspunt zoals wordt beschreven bij stap 4 - 6 van "WPS-compatibele toegangspunten gebruiken" (119) of stap 2 - 4 van "Verbinding maken met toegangspunten in de lijst" (120).

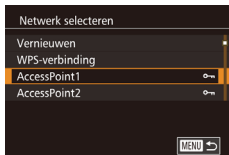

- Zodra de camera klaar is voor de verbinding met de mediaspeler, wordt dit scherm weergegeven. Na een tijdje vervaagt het scherm.

- Nadat de apparaten zijn verbonden, kunt u de mediaspeler gebruiken om beelden weer te geven. Raadpleeg de gebruikershandleiding van de mediaspeler voor meer informatie.

4 Geef het instellingenscherm van de mediaspeler op uw televisie weer.

- Open [Canon EOS M10] op de mediaspeler.
- Er kan een ander pictogram worden weergegeven. Dit is afhankelijk van de mediaspeler. Zoek het pictogram met de naam [Canon EOS M10].

5 Geef beelden weer.

- Kies [Canon EOS M10] > geheugenkaart (SD-kaart of andere kaart) > map > beelden.
- Selecteer een beeld om op de mediaspeler weer te geven. Raadpleeg de gebruikershandleiding van de mediaspeler voor meer informatie.
- Wanneer u klaar bent, drukt u op de knop [OK] op de camera om de verbinding te beëindigen. Als het scherm is vervaagd, kunt u op een willekeurige knop drukken. Zodra het tweede scherm in stap 3 wordt weergegeven, drukt u op de knop [OK].

Vóór gebruik

Basishandleiding

Handleiding voor gevorderden

Basishandelingen van de camera

Auto-modus/Modus Hybride automatisch

Andere opnamestanden

P-modus

Tv-, Av- en M-modus

Afspelmodus

Wi-Fi-functies

Menu Instellingen

Accessoires

Bijlage

Index





- Om verbinding te kunnen maken moet in de camera een geheugenkaart met opgeslagen beelden zitten.
- Zodra u verbinding hebt gemaakt met apparaten via het Wi-Fi-menu, worden recente bestemmingen als eerste vermeld wanneer u het Wi-Fi-menu opent. U kunt eenvoudig opnieuw verbinding maken door op de knoppen [▲][▼] te drukken om het apparaat te kiezen en vervolgens op de knop [📶] te drukken. Als u een nieuw apparaat wilt toevoegen, opent u het scherm voor apparaatselectie door op de knoppen [◀][▶] te drukken. Configureer vervolgens de instelling.
- Eerdere verbindingen met mediaspelers worden aangeduid als "MediaServ."
- RAW-beelden en films worden niet weergegeven.
- Informatie-overlays en details die worden weergegeven op de televisie kunnen variëren. Dit is afhankelijk van de mediaspeler. Bepaalde mediaspelers geven mogelijk de beeldinformatie niet weer of geven verticale beelden horizontaal weer.
- Pictogrammen die gelabeld zijn met een nummerbereik zoals "1-100" bevatten opnamen die zijn gegroepeerd op bestandsnummer in de geselecteerde map.
- De datums die worden weergegeven voor kaarten of mappen, kunnen de datum zijn waarop de beelden voor het laatst weergegeven zijn op de camera.

Beelden draadloos afdrucken met een verbonden printer

Verbind de camera als volgt met een printer via Wi-Fi.

Deze stappen leggen uit hoe u de camera als toegangspunt kunt gebruiken, maar u kunt ook een bestaand toegangspunt gebruiken (📖118).



1 Open het Wi-Fi-menu.

- Open het Wi-Fi-menu zoals wordt beschreven bij stap 2 in "Een smartphone toevoegen met het Wi-Fi-menu" (📖117).

2 Selecteer [📶].

- Druk op de knoppen [▲][▼][◀][▶] om [📶] te selecteren en druk vervolgens op de knop [📶].

3 Kies [Apparaat toevoegen].

- Druk op de knoppen [▲][▼] om [Apparaat toevoegen] te selecteren en druk vervolgens op de knop [📶].
- De SSID en het wachtwoord van de camera worden weergegeven.

Vóór gebruik

Basishandleiding

Handleiding voor gevorderden

Basishandleidingen van de camera

Auto-modus/Modus Hybride automatisch

Andere opnamestanden

P-modus

Tv-, Av- en M-modus

Afspelmodus

Wi-Fi-functies

Menu Instellingen

Accessoires

Bijlage

Index





4 Laat de printer verbinding maken met het netwerk.

- Kies in het menu met Wi-Fi-instellingen van de printer de SSID (netwerknaam) die op de camera wordt weergegeven om de verbinding tot stand te brengen.



5 Selecteer de printer.

- Druk op de knoppen [▲][▼] om de printernaam te selecteren en druk vervolgens op de knop [OK].

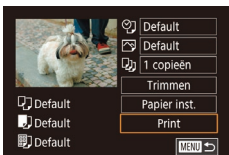

6 Selecteer een beeld om af te drukken.

- Druk op de knoppen [◀][▶] om een beeld te selecteren.
- Druk op de knop [OK], kies [Print] en druk nogmaals op de knop [OK].
- Druk op de knoppen [▲][▼] om [Print] te selecteren en druk vervolgens op de knop [OK].
- Zie "Beelden afdrukken" (154) voor gedetailleerde instructies voor afdrukken.
- Druk op de knop [OK], druk op de knoppen [▲][▼] om [OK] te selecteren, druk op de knop [OK], druk op de knoppen [◀][▶] om [OK] te selecteren en druk vervolgens op de knop [OK] om de verbinding te verbreken.



- Om verbinding te kunnen maken moet in de camera een geheugenkaart met opgeslagen beelden zitten.
- Zodra u verbinding hebt gemaakt met apparaten via het Wi-Fi-menu, worden recente bestemmingen als eerste vermeld wanneer u het Wi-Fi-menu opent. U kunt eenvoudig opnieuw verbinding maken door op de knoppen [▲][▼] te drukken om het apparaat te kiezen en vervolgens op de knop [OK] te drukken. Als u een nieuw apparaat wilt toevoegen, opent u het scherm voor apparaatselectie door op de knoppen [◀][▶] te drukken. Configureer vervolgens de instelling.
- Als u liever geen recente doelapparaten wilt weergeven, kiest u MENU (32) > tabblad [4] > [Instellingen Wi-Fi] > [Doelhistorie] > [Uit].
- Raadpleeg "Een ander toegangspunt gebruiken" (118) wanneer u een ander toegangspunt gebruikt.

Vóór gebruik

Basishandleiding

Handleiding voor gevorderden

Basishandleidingen van de camera

Auto-modus/Modus Hybride automatisch

Andere opnamestanden

P-modus

Tv-, Av- en M-modus

Afspelmodus

Wi-Fi-functies

Menu Instellingen

Accessoires

Bijlage

Index



Beelden naar een andere camera verzenden

U kunt als volgt twee camera's via Wi-Fi verbinden en beelden van en naar de twee camera's verzenden.

- Een draadloze verbinding kan alleen tot stand worden gebracht bij camera's van Canon met een Wi-Fi-functie. U kunt geen camera's van Canon verbinden die niet beschikken over een Wi-Fi-functie, zoals als deze camera's Eye-Fi-kaarten ondersteunen. U kunt geen DIGITAL IXUS WIRELESS-camera's verbinden met deze camera.

1 Open het Wi-Fi-menu.

- Open het Wi-Fi-menu zoals wordt beschreven bij stap 2 in "Een smartphone toevoegen met het Wi-Fi-menu" (117).



2 Selecteer [Camera].

- Druk op de knoppen [▲][▼][◀][▶] om [Camera] te selecteren en druk vervolgens op de knop [OK].



3 Kies [Apparaat toevoegen].

- Druk op de knoppen [▲][▼] om [Apparaat toevoegen] te selecteren en druk vervolgens op de knop [OK].
- Volg stap 1 - 3 ook op de doelcamera.
- Er wordt informatie over de verbinding met de camera toegevoegd als [Verbinding op doel-camera starten] wordt weergegeven op beide camera'schermen.



4 Verzend een beeld.

- Druk op de knoppen [▲][▼][◀][▶] om [Dit beeld verz.] te kiezen en druk vervolgens op de knop [OK].
- De beeldoverdracht wordt gestart. Tijdens het overbrengen van beelden wordt het scherm donker.
- Nadat het beeld is verzonden, wordt [Transfer gereed] weergegeven en wordt het scherm voor beeldoverdracht opnieuw weergegeven.
- Druk op de knop [MENU], druk op de knoppen [◀][▶] op het bevestigingsscherm om [OK] te selecteren en druk vervolgens op de knop [OK] om de verbinding te verbreken.



- Om verbinding te kunnen maken moet er een geheugenkaart in de camera zitten.
- Zodra u verbinding hebt gemaakt met apparaten via het Wi-Fi-menu, worden recente bestemmingen als eerste vermeld wanneer u het Wi-Fi-menu opent. U kunt eenvoudig opnieuw verbinding maken door op de knoppen [▲][▼] te drukken om het apparaat te kiezen en vervolgens op de knop [OK] te drukken. Als u een nieuw apparaat wilt toevoegen, opent u het scherm voor apparaatselectie door op de knoppen [◀][▶] te drukken. Configureer vervolgens de instelling.
- Als u liever geen recente doelapparaten wilt weergeven, kiest u MENU (32) > tabblad [4] > [Instellingen Wi-Fi] > [Doelhistorie] > [Uit].
- U kunt ook meerdere beelden in een keer verzenden en het beeldformaat wijzigen voordat u verzendt (129).

Vóór gebruik

Basishandleiding

Handleiding voor gevorderden

Basishandelingen van de camera

Auto-modus/Modus Hybride automatisch

Andere opnamestanden

P-modus

Tv-, Av- en M-modus

Afspelmodus

Wi-Fi-functies

Menu Instellingen

Accessoires

Bijlage

Index



Opties voor het verzenden van beelden

U kunt meerdere beelden selecteren om in een keer te verzenden en de beeldresolutie (het formaat) wijzigen voor het verzenden. Met sommige webservices is het ook mogelijk om opmerkingen toe te voegen aan de beelden die u wilt verzenden.

Meerdere beelden verzenden



1 Kies [Select. en verz.].

- Druk op het scherm voor beeldoverdracht op de knoppen [◀][▶] om [Select. en verz.] te kiezen en druk daarna op de knop [📷].



2 Selecteer een selectiemethode.

- Druk op de knoppen [▲][▼] om een selectiemethode te selecteren.

Afzonderlijke beelden selecteren

1 Selecteer [Selectie].

- Selecteer [Selectie] volgens stap 2 in "Meerdere beelden verzenden" (📖129) en druk op de knop [📷].



2 Selecteer een beeld.

- Druk op de knoppen [▲][▼][◀][▶] om een beeld dat u wilt verzenden te selecteren en druk vervolgens op de knop [📷]. [✓] wordt weergegeven.
- Druk nogmaals op de knop [📷] als u de selectie wilt opheffen. [✓] wordt niet meer weergegeven.
- Herhaal deze procedure als u meerdere beelden wilt selecteren.
- Wanneer u klaar bent met het selecteren van beelden, drukt u op de knop [MENU].
- Druk op de knoppen [◀][▶] om [OK] te selecteren en druk vervolgens op de knop [📷].

3 Verzend de beelden.

- Druk op de knoppen [◀][▶] om [Verzenden] te kiezen en druk vervolgens op de knop [📷].

Een reeks selecteren

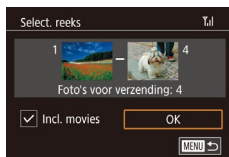

1 Selecteer [Select. reeks].

- Selecteer [Select. reeks] volgens stap 2 in "Meerdere beelden verzenden" (📖129) en druk op de knop [📷].

2 Selecteer de beelden.

- Voer de stappen 2 - 3 in "Een reeks selecteren" (📖103) uit om beelden op te geven.
- Als u films wilt opgeven, drukt u op de knoppen [▲][▼][◀][▶] om [Incl. movies] te selecteren en drukt u vervolgens op de knop [📷] om de optie als geselecteerd te markeren (✓).
- Druk op de knoppen [▲][▼][◀][▶] om [OK] te selecteren en druk vervolgens op de knop [📷].

Vóór gebruik

Basishandleiding

Handleiding voor gevorderden

Basishandelingen van de camera

Auto-modus/Modus Hybride automatisch

Andere opnamestanden

P-modus

Tv-, Av- en M-modus

Afspeelmodus

Wi-Fi-functies

Menu Instellingen

Accessoires

Bijlage

Index



3 Verzend de beelden.

- Druk op de knoppen [◀][▶] om [Verzenden] te kiezen en druk vervolgens op de knop [⊕].

Geclassificeerde beelden verzenden

Verzend meerdere beelden met dezelfde classificatie (📖105).

1 Selecteer [Beeldenclassificatie].

- Selecteer [Beeldenclassificatie] volgens stap 2 in "Meerdere beelden verzenden" (📖129) en druk op de knop [⊕].
- Druk op de knoppen [▲][▼] om een classificatie te selecteren en druk vervolgens op de knop [⊕]. Er wordt een selectiescherm voor beelden weergegeven waarop alleen beelden met die classificatie worden weergegeven.
- U kunt ook beelden uit de verzendgroep verwijderen door een beeld te selecteren en op de knop [⊕] drukken om de markering [✓] te wissen.
- Wanneer u klaar bent met het selecteren van beelden, drukt u op de knop [MENU].
- Druk op de knoppen [◀][▶] om [OK] te selecteren en druk vervolgens op de knop [⊕].

2 Verzend de beelden.

- Druk op de knoppen [◀][▶] om [Verzenden] te kiezen en druk vervolgens op de knop [⊕].

Opmerkingen over het verzenden van beelden

- Afhankelijk van de eigenschappen van het netwerk dat u gebruikt, kan het lang duren om films te verzenden. Houd het accuniveau van de camera in het oog.
- Webservices kunnen het aantal beelden dat of de lengte van films die u kunt versturen beperken.
- Houd er rekening mee dat wanneer u films verzendt naar smartphones, de ondersteunde beeldkwaliteit kan variëren afhankelijk van de smartphone. Raadpleeg de handleiding van de smartphone voor meer informatie.
- Op het scherm wordt de sterkte van het draadloze signaal aangegeven met de volgende pictogrammen.
[📶] hoog, [📶] middel, [📶] laag, [📶] zwak
- Afbeeldingen verzenden naar webservices kost minder tijd wanneer u beelden opnieuw verzendt die al eerder zijn verzonden en die nog op de CANON IMAGE GATEWAY-server staan.

De resolutie (het beeldformaat) kiezen

Kies op het scherm voor beeldoverdracht [📷] door op de knoppen [▲][▼] te drukken. Druk daarna op de knop [⊕]. Kies op het getoonde scherm de instelling voor pixels opnemen (beeldformaat) door op de knoppen [▲][▼] te drukken en daarna op de knop [⊕] te drukken.

- Als u beelden met het oorspronkelijke formaat wilt verzenden, selecteert u [Nee] als optie voor het wijzigen van het formaat.
- Als u [S2] selecteert, wordt het formaat van beelden die groter zijn dan het geselecteerde formaat, gewijzigd voordat ze worden verzonden.
- De grootte van films kan niet worden aangepast.

Vóór gebruik

Basishandleiding

Handleiding voor gevorderden

Basishandelingen
van de camera

Auto-modus/Modus
Hybride automatisch

Andere opnamestanden

P-modus

Tv-, Av- en M-modus

Af speelmodus

Wi-Fi-functies

Menu Instellingen

Accessoires

Bijlage

Index



Opmerkingen toevoegen

U kunt met de camera opmerkingen toevoegen aan beelden die u naar e-mailadressen, sociale netwerkservices en dergelijke verzendt. Hoeveel ruimte u voor uw opmerkingen hebt, is afhankelijk van de webservice.



- 1 **Open het scherm om opmerkingen toe te voegen.**
 - Kies op het scherm voor beeldoverdracht door op de knoppen te drukken. Druk daarna op de knop .
- 2 **Voeg een opmerking toe** 33).
- 3 **Verzend het beeld.**



- Wanneer u geen opmerking hebt ingevoerd, wordt automatisch de opmerking verzonden die in CANON iMAGE GATEWAY is ingesteld.
- U kunt ook meerdere beelden van een opmerking voorzien voordat u ze verzendt. Dezelfde opmerking wordt toegevoegd aan alle beelden wanneer ze verzonden worden.

Beelden automatisch verzenden (Beeldsynchronisatie)

Beelden op de geheugenkaart die nog niet zijn overgezet kunnen ook naar een computer of webservices worden verzonden via CANON iMAGE GATEWAY.

Houd er rekening mee dat beelden niet alleen naar webservices kunnen worden verzonden.

Voordat u begint

De camera voorbereiden

Registreer als de bestemming. U kunt ook toewijzen aan de knop zodat u alleen de knop hoeft in te drukken om niet-verzonden beelden op de geheugenkaart naar een computer te verzenden via CANON iMAGE GATEWAY. Op de bestemmingscomputer moet u Image Transfer Utility installeren en configureren. Dit is een gratis softwareprogramma dat Beeldsync. ondersteunt.



- 1 **Voeg toe als bestemming.**
 - Voeg toe als bestemming, zoals wordt beschreven bij "CANON iMAGE GATEWAY registreren" 121).
 - Als u een webservice als de bestemming wilt toevoegen, meldt u zich aan bij CANON iMAGE GATEWAY 123). Selecteer vervolgens uw cameramodel, open het scherm met de Webservice-instellingen en selecteert u de webservice als bestemming in de instellingen voor Beeldsync. Raadpleeg de CANON iMAGE GATEWAY-hulp voor meer informatie.
- 2 **Kies het type beelden dat u wilt verzenden (alleen wanneer u ook films verzendt).**
 - Druk op de knop [MENU] en kies [Instellingen Wi-Fi] op het tabblad 4 32).

Vóór gebruik

Basishandleiding

Handleiding voor gevorderden

Basishandleidingen van de camera

Auto-modus/Modus Hybride automatisch

Andere opnamestanden

P-modus

Tv-, Av- en M-modus

Afspeelmodus

Wi-Fi-functies

Menu Instellingen

Accessoires

Bijlage

Index



- Druk op de knoppen [▲][▼] om [Beeldsync.] te selecteren en selecteer vervolgens [Foto's/films] (132).

3 Wijs [] toe aan de knop [] (alleen wanneer beelden worden verzonden door op de knop [] te drukken).

- Wis de knopinstelling [] als er al een smartphone aan de knop is toegewezen (115).
- Druk op de knop [] om het scherm voor mobiele verbindingen te openen, selecteer [] door op de knoppen [◀][▶] te drukken en druk vervolgens op de knop [].

De computer voorbereiden

Installeer en configureer de software op de doelcomputer.



1 Installeer Image Transfer Utility.

- Installeer Image Transfer Utility op een computer met internetverbinding (153).
- Image Transfer Utility kan ook worden gedownload van de pagina met instellingen voor Beeldsync. van CANON iMAGE GATEWAY (131).

2 Registreer de camera.

- Windows: klik met de rechtermuisknop in de taakbalk op [] en klik op [Add new camera/Nieuwe camera toevoegen].
- Mac OS: klik in de menubalk op [] en klik vervolgens op [Add new camera/Nieuwe camera toevoegen].

- Er wordt een lijst weergegeven met camera's die zijn gekoppeld aan CANON iMAGE GATEWAY. Kies de camera waar u beelden vandaan wilt sturen.

- Zodra de camera is geregistreerd en de computer gereed is om beelden te ontvangen, wordt het pictogram gewijzigd in [].

Beelden verzenden

Beelden die worden verzonden vanaf de camera, worden automatisch opgeslagen op de computer.

Als de computer waarnaar u beelden wilt verzenden is uitgeschakeld, worden de beelden tijdelijk op de CANON iMAGE GATEWAY-server opgeslagen. Opgeslagen beelden worden regelmatig gewist. Zorg er daarom voor dat u de computer aanzet en de beelden opslaat.

1 Verzend de beelden.

- Voer de stappen 1 - 2 van "Beelden uploaden naar webservices" (124) uit en selecteer [].
- Zodra de verbinding tot stand is gebracht worden de beelden verzonden. Wanneer de beelden naar de CANON iMAGE GATEWAY-server zijn verzonden, wordt [] op het scherm weergegeven.

2 Beelden opslaan op de computer.

- Beelden worden automatisch op de computer opgeslagen wanneer u deze aanzet.
- De verzonden beelden worden aangeduid met een []-pictogram.

Vóór gebruik

Basishandleiding

Handleiding voor gevorderden

Basishandelingen van de camera

Auto-modus/Modus
Hybride automatisch

Andere opnamestanden

P-modus

Tv-, Av- en M-modus

Afspeelmodus

Wi-Fi-functies

Menu Instellingen

Accessoires

Bijlage

Index





- Gebruik tijdens het verzenden van beelden een volledig opgeladen accu of een voedingsadapterset (afzonderlijk verkrijgbaar, 148).



- Zelfs als beelden met een andere methode op de computer zijn geïmporteerd, worden alle beelden naar de computer verzonden die niet via CANON iMAGE GATEWAY naar de computer zijn verzonden.
- Het verzenden wordt sneller uitgevoerd als de bestemming op een computer is op hetzelfde netwerk als de camera, omdat beelden worden verzonden via het toegangspunt in plaats van via CANON iMAGE GATEWAY. Beelden die worden opgeslagen op de computer worden verzonden naar CANON iMAGE GATEWAY, daarom dient de computer verbonden te zijn met internet.

Beelden op een smartphone weergeven die zijn verzonden met Beeldsync.

Wanneer u de Canon Online Photo Album (Canon OPA)-app installeert, kunt u uw smartphone gebruiken om beelden weer te geven en te downloaden die via Beeldsync zijn verzonden terwijl deze tijdelijk op de CANON iMAGE GATEWAY-server zijn opgeslagen.

Maak ter voorbereiden de toegang tot smartphone als volgt mogelijk.

- Zorg dat u de instellingen hebt ingesteld zoals beschreven in "De computer voorbereiden" (132).
- Download en installeer Canon Online Photo Album-app voor iPhones of iPads van de App Store of voor Android-apparaten van Google Play.
- Meld u aan bij CANON iMAGE GATEWAY (121) en selecteer uw cameramodel. Open het scherm met de webservice-instellingen en schakel weergeven en downloaden vanaf een smartphone in de instellingen van Beeldsync. in. Raadpleeg de CANON iMAGE GATEWAY-hulp voor meer informatie.



- Zodra beelden die tijdelijk op de CANON iMAGE GATEWAY-server zijn opgeslagen, worden verwijderd, kunnen deze niet meer worden weergegeven.
- Beelden die u hebt verzonden voor weergave en downloaden op de smartphone in te schakelen in de instellingen van Beeldsync. kunnen niet op deze manier worden geopend.



- Raadpleeg de Help van Canon Online Photo Album voor instructies over Canon Online Photo Album.

Vóór gebruik

Basishandleiding

Handleiding voor gevorderden

Basishandleidingen van de camera

Auto-modus/Modus Hybride automatisch

Andere opnamestanden

P-modus

Tv-, Av- en M-modus

Afspeelmodus

Wi-Fi-functies

Menu Instellingen

Accessoires

Bijlage

Index



Opnamen maken op afstand

Terwijl u een opnamescherm bekijkt op uw smartphone, kunt u de smartphone gebruiken om op afstand een opname te maken.



- Privacyinstellingen moeten van tevoren worden geconfigureerd om het weergeven van alle beelden van de smartphone toe te staan (📖114, 📖136).

1 Zet de camera vast.

- Om de camera stil te houden, plaatst u deze op een statief of neemt u andere maatregelen.

2 Verbind de camera en de smartphone (📖113, 📖115).

- Kies [Alle beelden] in de privacyinstellingen.

3 Selecteer opnamen maken op afstand.

- Selecteer opnamen maken op afstand in Camera Connect op de smartphone.
- Zodra de camera klaar is voor opnamen maken op afstand, wordt een livebeeld van de camera weergegeven op de smartphone.
- Er wordt dan een bericht weergegeven op de camera en alle bedieningsfuncties worden uitgeschakeld. De ON/OFF-knop kan wel worden ingedrukt.

4 Maak de opname.

- Gebruik de smartphone om een opname te maken.



- Filmopnamen maken is niet beschikbaar.
- Scherpstellen kan langer duren.
- Het weergeven van het beeld of de timing van de sluiten kunnen mogelijk worden vertraagd, afhankelijk van de verbindingstatus.



- Eventuele schokkerige bewegingen die op de smartphone worden getoond en die het gevolg zijn van de verbindingkwaliteit, hebben geen invloed op vastgelegde beelden.
- Vastgelegde beelden worden niet overgebracht naar de smartphone. Gebruik de smartphone om door beelden te bladeren en vanaf de camera te importeren.

Vóór gebruik

Basishandleiding

Handleiding voor gevorderden

Basishandleidingen van de camera

Auto-modus/Modus
Hybride automatisch

Andere opnamestanden

P-modus

Tv-, Av- en M-modus

Af speelmodus

Wi-Fi-functies

Menu Instellingen

Accessoires

Bijlage

Index



Wi-Fi-instellingen bewerken of wissen

U kunt Wi-Fi-instellingen als volgt bewerken of wissen.

Verbindingsinformatie bewerken



1 Open het Wi-Fi-menu en kies het apparaat dat u wilt bewerken.

- Druk op de knop [▶] om de camera aan te zetten.
- Druk op de knop [⊕] en selecteer [(☎)] in het menu (131).
- Druk op de knoppen [◀][▶] om het scherm voor apparaatselectie te openen, druk op de knoppen [▲][▼][◀][▶] om het pictogram van een apparaat te selecteren voor bewerken en druk vervolgens op de knop [⊕].



2 Kies [Apparaat bewerken].

- Druk op de knoppen [▲][▼] om [Apparaat bewerken] te selecteren en druk vervolgens op de knop [⊕].



3 Kies het apparaat om te bewerken.

- Druk op de knoppen [▲][▼] om het apparaat te bewerken en druk vervolgens op de knop [⊕].

4 Kies het item om te bewerken.

- Druk op de knoppen [▲][▼] om het item te bewerken en druk vervolgens op de knop [⊕].
- Welke items u kunt wijzigen, hangt af van het apparaat of de service.

Configureerbare items	Verbinding				
					Webservices
Bijnaam apparaat veranderen (135)	○	○	○	–	–
Instell. tonen (136)	–	○	–	–	–
Verbindingsinfo wissen (136)	○	○	○	–	–

O: Configureerbaar – : Niet configureerbaar

De bijnaam van een apparaat wijzigen

U kunt de bijnaam van het apparaat (weergavenaam) die op de camera wordt weergegeven, wijzigen.



- Voer stap 4 bij "Verbindingsinformatie bewerken" (135) uit, kies [Bijnaam apparaat veranderen] en druk op de knop [⊕].
- Selecteer het invoerveld en druk op de knop [⊕]. Gebruik het weergegeven toetsenbord om een nieuwe bijnaam in te voeren (133).

Vóór gebruik

Basishandleiding

Handleiding voor gevorderden

Basishandelingen van de camera

Auto-modus/Modus Hybride automatisch

Andere opnamestanden

P-modus

Tv-, Av- en M-modus

Afspelmodus

Wi-Fi-functies

Menu Instellingen

Accessoires

Bijlage

Index



Verbindingsinformatie wissen

U kunt verbindinginformatie (over apparaten waarmee u verbinding hebt gemaakt) als volgt wissen.

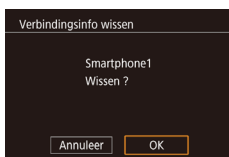

- Voer stap 4 bij "Verbindingsinformatie bewerken" (📖135) uit, kies [Verbindingsinfo wissen] en druk op de knop [🔍].
- Als [Wissen?] verschijnt, drukt u op de knoppen [⏪][⏩] om [OK] te selecteren. Druk vervolgens op de knop [🔍].
- De verbindinginformatie wordt gewist.

Beelden opgeven die weergegeven kunnen worden op smartphones

Geef op welke beelden op de geheugenkaart van de camera kunnen worden weergegeven op smartphones die met de camera zijn verbonden.

Instellingsoptie	Beelden die weergegeven kunnen worden op smartphones
Alle beelden	Alle beelden op de geheugenkaart
Vandaag gemaakte beelden	Op bepaalde dag gemaakte beelden
Afgel. dgn gem. beelden	Beelden die zijn gemaakt in een opgegeven aantal dagen
Selecteer op classificatie	Beeld met de opgegeven classificatie (📖105)
Bestandsnummerreeks	Beelden binnen de opgegeven bestandsnummerreeks

Dezelfde instructies kunnen worden uitgevoerd wanneer het scherm in stap 2 wordt weergegeven nadat u verbinding met de smartphone maakt.



1 Open het instellingscherm.

- Voer stap 4 in "Verbindingsinformatie bewerken" (📖135) uit, kies [Instell. tonen] en druk vervolgens op de knop [🔍].



2 Selecteer een optie en stel deze in.

- Druk op de knoppen [▲][▼] om een optie te selecteren.
- Nadat u [Alle beelden] of [Vandaag gemaakte beelden] hebt geselecteerd: Druk op de knop [🔍].
- Nadat u [Afgel. dgn gem. beelden] hebt geselecteerd: Druk op de knop [🔍], druk op de knoppen [▲][▼] in het volgende scherm om het aantal dagen op te geven en druk vervolgens op de knop [🔍].
- Nadat u [Selecteer op classificatie] hebt geselecteerd: Druk op de knop [🔍], druk op de knoppen [▲][▼] in het volgende scherm om de classificatie te selecteren en druk vervolgens op de knop [🔍].
- Nadat u [Bestandsnummerreeks] hebt geselecteerd: Druk op de knop [🔍], geef het eerste en laatste nummer op in het volgende scherm, selecteer [OK] en druk vervolgens op de knop [🔍]. Zie stappen 2 - 3 in "Een bereik selecteren" (📖100) voor instructies over het opgeven van het bereik.



- Selecteer [Alle beelden] wanneer u opnamen op afstand maakt.

Vóór gebruik

Basishandleiding

Handleiding voor gevorderden

Basishandleidingen van de camera

Auto-modus/Modus Hybride automatisch

Andere opnamestanden

P-modus

Tv-, Av- en M-modus

Afspeelmodus

Wi-Fi-functies

Menu Instellingen

Accessoires

Bijlage

Index



De bijnaam van de camera veranderen

Verander de bijnaam van de camera (weergegeven op verbonden apparaten) zoals u dat wilt.



1 Kies [Instellingen Wi-Fi].

- Druk op de knop [MENU] en kies [Instellingen Wi-Fi] op het tabblad [4] (132).



2 Kies [Bijnaam apparaat veranderen].

- Druk op de knoppen [▲][▼] om [Bijnaam apparaat veranderen] te selecteren en druk vervolgens op de knop [OK].



3 Verander de bijnaam.

- Druk op de knop [OK] om het toetsenbord (133) te openen en voer vervolgens een bijnaam in.



- Er wordt een bericht weergegeven als de bijnaam die u invoert, met een symbool of spatie begint. Druk op de knop [OK] en voer een andere bijnaam in.
- U kunt de bijnaam ook wijzigen op het scherm [Bijnaam apparaat] dat wordt weergegeven wanneer u voor het eerst Wi-Fi gebruikt. Selecteer in dit geval het tekstvak, druk op de knop [OK] om het toetsenbord te openen en voer vervolgens een nieuwe bijnaam in.

De standaardinstellingen voor Wi-Fi herstellen

Zet de standaardinstellingen van Wi-Fi terug als u niet meer eigenaar bent van de camera of als u deze weggooit.

Door de Wi-Fi-instellingen te resetten worden ook alle instellingen voor webservices gewist. Als u deze optie wilt gebruiken, moet u zeker weten dat u alle Wi-Fi-instellingen wilt resetten.



1 Kies [Instellingen Wi-Fi].

- Druk op de knop [MENU] en kies [Instellingen Wi-Fi] op het tabblad [4] (132).



2 Kies [Instellingen resetten].

- Druk op de knoppen [▲][▼] om [Instellingen resetten] te selecteren en druk vervolgens op de knop [OK].

3 Herstel de standaardinstellingen.

- Druk op de knoppen [◀][▶] om [OK] te selecteren en druk vervolgens op de knop [OK].
- De standaardinstellingen van Wi-Fi zijn nu gereset.



- Om andere standaardinstellingen te resetten (behalve Wi-Fi), kiest u [Wis alle camera-instellingen] op het tabblad [4] (145).

Vóór gebruik

Basishandleiding

Handleiding voor gevorderden

Basishandleidingen van de camera

Auto-modus/Modus Hybride automatisch

Andere opnamestanden

P-modus

Tv-, Av- en M-modus

Afspelmodus

Wi-Fi-functies

Menu Instellingen

Accessoires

Bijlage

Index



Menu Instellingen

Basisfuncties van de camera aanpassen voor meer gebruiksgemak

Basisfuncties van de camera aanpassen

De functies van MENU (📖32) op de tabbladen [👉1], [👉2], [👉3] en [👉4] kunnen worden geconfigureerd. Voor meer gebruiksgemak kunt u handige en veelgebruikte functies naar wens aanpassen.

Beelden opslaan op datum

U kunt beelden opslaan in mappen die elke maand worden gemaakt, maar u kunt de camera ook mappen laten maken voor elke dag waarop u opnamen maakt.

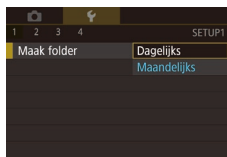

- Selecteer [Maak folder] op het tabblad [👉1] en selecteer vervolgens [Dagelijks].
- Beelden worden nu opgeslagen in mappen die op de opnamedatum worden gemaakt.

Bestandsnummering

Uw opnamen worden automatisch opeenvolgend genummerd (0001 - 9999) en opgeslagen in mappen die elk maximaal 2000 opnamen kunnen bevatten. U kunt de toewijzing van de bestandsnummers wijzigen.



- Selecteer [Bestandsnr.] op het tabblad [👉1] en selecteer vervolgens een optie.

Continu	Ook als u een andere geheugenkaart gebruikt, worden de beelden opeenvolgend genummerd totdat u een opname maakt en opslaat met het nummer 9999.
Auto reset	Als u een andere geheugenkaart gebruikt of een nieuwe map maakt, begint de bestandsnummering weer bij 0001.

Vóór gebruik

Basishandleiding

Handleiding voor gevorderden

Basishandelingen van de camera

Auto-modus/Modus Hybride automatisch

Andere opnamestanden

P-modus

Tv-, Av- en M-modus

Af speelmodus

Wi-Fi-functies

Menu Instellingen

Accessoires

Bijlage

Index





- Ongeacht welke optie u bij deze instelling selecteert, kunnen de opnamen olopend worden genummerd na het laatste nummer van bestaande beelden, als u een andere geheugenkaart in de camera plaatst. Als u opnamen wilt opslaan met nummers vanaf 0001, gebruikt u een lege (of geformatteerde (📖139)) geheugenkaart.

Geheugenkaarten formatteren

Voordat u een nieuwe geheugenkaart of een geheugenkaart die is geformatteerd in een ander apparaat gaat gebruiken, moet u de kaart formatteren met deze camera.

Bij het formatteren worden alle gegevens op de geheugenkaart verwijderd. Voordat u gaat formatteren, kopieert u eerst de beelden van de geheugenkaart naar een computer, of stelt u de beelden op een andere manier veilig.

1 Open het scherm [Formatteren].

- Selecteer [Formatteren] op het tabblad [📁] en druk vervolgens op de knop [📖].



2 Selecteer [OK].

- Druk op de knoppen [◀][▶] om [OK] te selecteren en druk vervolgens op de knop [📖].
- De kaart wordt nu geformatteerd.



- Door het formatteren van de geheugenkaart of het wissen van de gegevens op de geheugenkaart wordt alleen de bestandsbeheer informatie op de kaart gewijzigd. Hiermee wordt dus niet de volledige inhoud gewist. Tref voorzorgsmaatregelen wanneer u een geheugenkaart weggooit, zoals het fysiek vernietigen van de kaart, om te voorkomen dat persoonlijke informatie wordt verspreid.



- De totale capaciteit van de geheugenkaart die bij het formatteren wordt weergegeven op het scherm, kan minder zijn dan de aangegeven capaciteit.

Een Low Level Format uitvoeren

Voer een Low Level Format uit in de volgende gevallen: [Geheugenkaart fout] wordt weergegeven, de camera functioneert niet goed, beelden op de kaart worden trager gelezen of opgeslagen, het maken van continue opnamen gaat langzamer of het opnemen van een film wordt plotseling afgebroken. Bij het uitvoeren van een Low Level Format worden alle gegevens op de geheugenkaart gewist. Voordat u een Low Level Format uitvoert, kopieert u eerst de beelden van de geheugenkaart naar een computer, of stelt u de beelden op een andere manier veilig.



- Druk in het scherm in stap 2 van "Geheugenkaarten formatteren" (📖139) op de knop [▼] om [Low Level Format] te selecteren. Een [✓]-pictogram wordt weergegeven.
- Voer stap 2 in "Geheugenkaarten formatteren" (📖139) uit om door te gaan met het formatteren.



- Een Low Level Format duurt langer dan "Geheugenkaarten formatteren" (📖139), omdat de gegevens in alle opslaggebieden van de geheugenkaart worden gewist.
- U kunt een Low Level Format van een geheugenkaart annuleren door [Annuleer] te selecteren. In dat geval zijn de gegevens gewist maar kunt u de geheugenkaart normaal blijven gebruiken.

Het videosysteem wijzigen

Stel het videosysteem in voor elke televisie die wordt gebruikt voor weergave. Deze instelling wijzigt ook de opties voor beeldkwaliteit (framesrate) die beschikbaar zijn voor films.

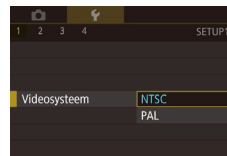

- Selecteer [Videosysteem] op het tabblad [📁] en selecteer vervolgens een optie.

Vóór gebruik

Basishandleiding

Handleiding voor gevorderden

Basishandleidingen van de camera

Auto-modus/Modus Hybride automatisch

Andere opnamestanden

P-modus

Tv-, Av- en M-modus

Afspelmodus

Wi-Fi-functies

Menu Instellingen

Accessoires

Bijlage

Index



Eco-modus gebruiken

Met deze functie kunt u accuvermogen sparen in de opnamemodus. Wanneer de camera niet in gebruik is, wordt het scherm snel donker om het accuverbruik te beperken.

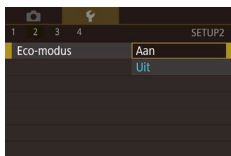

1 Configureer de instelling.

- Selecteer [Eco-modus] op het tabblad [F2] en selecteer vervolgens [Aan].
- [ECO] verschijnt nu op het opnamescherm (167).
- Het scherm wordt donkerder wanneer de camera gedurende ongeveer twee seconden niet wordt gebruikt. Daarna gaat het scherm na ongeveer tien seconden uit. De camera wordt na ongeveer drie minuten inactiviteit uitgeschakeld.

2 Maak de opname.

- Als het scherm is uitgeschakeld maar het lampje (op de achterzijde) nog is ingeschakeld, kunt u het scherm weer inschakelen en gereedmaken voor het maken van opnamen door de ontspanknop half in te drukken.

Aanpassing voor energiebesparing

U kunt desgewenst de timing voor het automatisch uitschakelen van de camera en het scherm (respectievelijk Automatisch Uit en Display uit) aanpassen (29).



- Selecteer [Spaarstand] op het tabblad [F2] en druk vervolgens op de knop [OK].
- Selecteer een item en druk op de knop [OK]. Druk op de knoppen [▲][▼] om de instelling te wijzigen en druk vervolgens nogmaals op de knop [OK].



- Om de accu te sparen, kiest u gewoonlijk [Aan] voor [Automatisch Uit] en [1 min] of minder voor [Display Uit].



- De instelling van [Display Uit] wordt ook toegepast als u [Automatisch Uit] instelt op [Uit].
- Deze energiebesparende functies zijn niet beschikbaar wanneer u Eco-modus (140) op [Aan] hebt gezet.

Schermhelderheid

Pas de helderheid van het scherm als volgt aan.

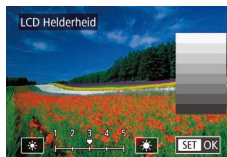

- Selecteer het [F2]-tabblad > [LCD Helderheid], druk op de knop [OK] en druk vervolgens op de knoppen [◀][▶] om de helderheid aan te passen.



- Voor maximale helderheid houdt u de knop [▼] minstens een seconde ingedrukt terwijl het opnamescherm wordt weergegeven of wanneer de weergave van één opname is ingeschakeld. (Hiermee negeert u de instelling van [LCD Helderheid] op het tabblad [F2].) Druk nogmaals minstens een seconde op de knop [▼] of herstart de camera om de oorspronkelijke helderheid van het scherm te herstellen.

Vóór gebruik

Basishandleiding

Handleiding voor gevorderden

Basishandleidingen van de camera

Auto-modus/Modus Hybride automatisch

Andere opnamestanden

P-modus

Tv-, Av- en M-modus

Afspelmodus

Wi-Fi-functies

Menu Instellingen

Accessoires

Bijlage

Index



Wereldklok

Als u in het buitenland bent en wilt dat uw foto's de juiste lokale tijd en datum krijgen, moet u gewoon uw bestemming van tevoren registreren en naar die tijdzone overschakelen. Deze handige functie maakt het onnodig om de datum/tijd-instelling handmatig te wijzigen.

Voordat u de wereldklok gebruikt, moet u de datum en tijd in uw tijdzone thuis instellen, zoals wordt beschreven in "De datum en tijd instellen" (120).

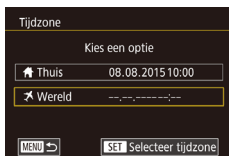

1 Geef uw bestemming op.

- Selecteer [Tijdzone] op het tabblad [F2] en druk vervolgens op de knop [G].
- Druk op de knoppen [▲][▼] om [✕ Wereld] te selecteren en druk vervolgens op de knop [G].
- Druk op de knoppen [◀][▶] om de bestemming te selecteren.
- Om de zomertijd in te stellen (normale tijd plus 1 uur), kiest u [☀] door op de knoppen [▲][▼]. Kies vervolgens [☀] door op de knoppen [◀][▶] te drukken.
- Druk op de knop [G].

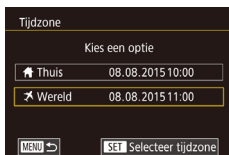

2 Schakel over naar de tijdzone van uw bestemming.

- Druk op de knoppen [▲][▼] om [✕ Wereld] te selecteren en druk vervolgens op de knop [MENU].
- [✕] verschijnt nu op het opnamescherm (167).



- Als u in de modus [✕] de datum of tijd wijzigt (121), worden de datum en tijd voor de optie [Thuis] automatisch bijgewerkt.

Datum en tijd

Wijzig de datum en tijd als volgt.



- Selecteer [Datum/Tijd] op het tabblad [F2] en druk vervolgens op de knop [G].
- Druk op de knoppen [◀][▶] om een item te selecteren en druk vervolgens op de knoppen [▲][▼] om de instelling te wijzigen.

Weergavetaal

U kunt de weergavetaal desgewenst wijzigen.



- Selecteer [Taal] op het tabblad [F2] en druk vervolgens op de knop [G].
- Druk op de knoppen [▲][▼][◀][▶] om een taal te selecteren en druk vervolgens op de knop [G].



- U kunt het scherm [Taal] ook openen in de Afspeelmodus door de knop [G] ingedrukt te houden en vervolgens op de knop [MENU] te drukken.

Camerageluiden dempen

De camerageluiden kunnen worden gedempt wanneer u de ontspannknop half indrukt of de zelfontspanner instelt.



- Selecteer [Pieptoon] op het tabblad [F3] en selecteer vervolgens [Uit].

Vóór gebruik

Basishandleiding

Handleiding voor gevorderden

Basishandelingen van de camera

Auto-modus/Modus Hybride automatisch

Andere opnamestanden

P-modus

Tv-, Av- en M-modus

Afspeelmodus

Wi-Fi-functies

Menu Instellingen

Accessoires

Bijlage

Index



Hints en tips verbergen

Richtlijnen worden normaalgesproken weergegeven als u items selecteert in het menu Snelle instelling (31) of in het opnamescherm (63). U kunt deze informatie desgewenst uitschakelen.



- Selecteer [Hints en tips] op het tabblad [3] en selecteer vervolgens [Uit].

Opnamemodi per pictogram weergeven

Opnamemodi alleen per pictogram weergeven, zonder namen van modi, voor snellere selectie.

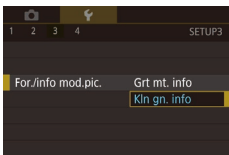

- Selecteer [Formaat/info moduspictogram] op het tabblad [3] en kies vervolgens [Kln. gn. info].

Het touchscreen aanpassen

De gevoeligheid van het touchscreenpaneel kan worden vergroot, zodat de camera op een lichtere aanraking reageert.



- Selecteer [Aanraakbed.] op het tabblad [3] en selecteer vervolgens [Gevoelig].

Het touchscreen automatisch vergrendelen

U kunt automatisch vergrendelen van het touchscreen instellen om onbedoelde handelingen te voorkomen.

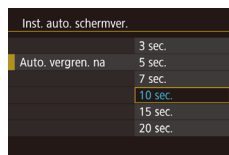

- Selecteer [Inst. auto. schermver.] op het tabblad [3], selecteer [Auto. schermver.] en selecteer vervolgens [Insch.].
- Selecteer [Auto. vergren. na] en kies vervolgens een optie.
- Druk de ontspanknop half in om het touchscreen te ontgrendelen.



- Het aanraakscherm is niet vergrendeld wanneer het scherm ongeveer 180° open is.
- Het aanraakscherm kan ook worden ontgrendeld door te drukken op of draaien aan bedieningselementen, zoals de [MENU]-knop of [Wiel]-regelaar.

De beeldsensor reinigen

De beeldsensor wordt automatisch gereinigd om stof te verwijderen wanneer u de camera in- of uitschakelt, of wanneer de camera in de spaarstand gaat. U kunt automatisch reinigen zo nodig uitschakelen.

Automatische reiniging uitschakelen

1 Open het instellingencherm.

- Als u de camera hebt ingeschakeld in de opnamemodus, selecteert u [Sensorreiniging] op het tabblad [3] en drukt u op de knop [OK].
- Druk op de knoppen [▲][▼] om [Auto. reiniging] te selecteren en druk vervolgens op de knop [OK].

Vóór gebruik

Basishandleiding

Handleiding voor gevorderden

Basishandelingen van de camera

Auto-modus/Modus Hybride automatisch

Andere opnamestanden

P-modus

Tv-, Av- en M-modus

Afspelmodus

Wi-Fi-functies

Menu Instellingen

Accessoires

Bijlage

Index





2 Configureer de instelling.

- Druk op de knoppen [◀][▶] om [Uitsch.] te selecteren en druk vervolgens op de knop [ⓘ].

Sensorreiniging activeren

1 Open het instellingenscherf.

- Als u de camera hebt ingeschakeld in de opnamemodus, selecteert u [Sensorreiniging] op het tabblad [f3] en drukt u op de knop [ⓘ].
- Druk op de knoppen [▲][▼] om [Reinig nu] te selecteren en druk vervolgens op de knop [ⓘ].



2 Start het reinigen.

- Druk op de knoppen [◀][▶] om [OK] te selecteren en druk vervolgens op de knop [ⓘ].
- Een bericht wordt weergegeven dat aangeeft dat het reinigen in uitvoering is. Er klinkt een sluitergeluid, maar er wordt geen foto gemaakt.



- Sensorreiniging wordt ook uitgevoerd als er geen lens is bevestigd. Als er geen lens is bevestigd, mag u uw vinger of een blaasbuisje niet verder dan de objectiefvatting in de camera steken. Dit is om schade aan de sluitergordijnen te voorkomen.



- Plaats de camera recht op een bureau of een ander oppervlak voor u begint te reinigen, voor de beste reinigingsresultaten.
- Het herhaaldelijk uitvoeren van sensorreiniging leidt niet tot zichtbaar betere resultaten. [Reinig nu] is direct na het reinigen mogelijk niet beschikbaar voor selectie.
- Neem contact op met een helpdesk van Canon Klantenservice als er stof of ander materiaal op de beeldsensor zit dat niet kan worden verwijderd met sensorreiniging.

De sensor handmatig reinigen

Als er na de automatische reiniging nog stof zichtbaar is, kan dit ook worden verwijderd met een optioneel blaasbuisje of ander gespecialiseerd hulpstuk. Het oppervlak van de beeldsensor is zeer gevoelig. Wanneer de sensor handmatig moet worden gereinigd, raden we aan om een serviceverzoek in te dienen bij een helpdesk van Canon Klantenservice.

1 Zorg dat de camera is uitgeschakeld.

2 Verwijder de lens.

3 Reinig de sensor.



- De beeldsensor is een zeer teer onderdeel. Maak de sensor zorgvuldig schoon.
- Gebruik een blaasbuisje waar geen borstel aan is bevestigd. Een borstel kan krassen veroorzaken op de sensor.
- Steek het blaasbuisje niet verder dan de objectiefvatting in de camera. Dit kan de sluitergordijnen beschadigen.
- Gebruik nooit perslucht of gas om de sensor te reinigen. De blaaskracht kan de sensor beschadigen of de spray kan bevriezen op de sensor.
- Wanneer een verontreiniging achterblijft die niet kan worden verwijderd met een blaasbuisje, wordt het aanbevolen om de sensor te laten reinigen door een Canon Service Center.

Vóór gebruik

Basishandleiding

Handleiding voor gevorderden

Basishandelingen van de camera

Auto-modus/Modus Hybride automatisch

Andere opnamestanden

P-modus

Tv-, Av- en M-modus

Afspelmodus

Wi-Fi-functies

Menu Instellingen

Accessoires

Bijlage

Index



Certificatielogo's controleren

Sommige logo's voor certificatievereisten waaraan de camera voldoet, kunnen op het scherm worden bekeken. Andere certificaatlogo's staan in deze handleiding afgedrukt, op de verpakking van de camera, of op de camerabehuizing.



- Selecteer [Certificaatlogo weergeven] op het tabblad [4] en druk vervolgens op de knop [OK].

Copyrightinformatie instellen die in beelden moet worden opgenomen

Als u de naam van de maker en copyrightdetails in beelden wilt opnemen, stelt u deze informatie als volgt op voorhand in.



- Selecteer [Copyrightinformatie] op het tabblad [4] en druk vervolgens op de knop [OK].
- Druk op de knoppen [▲][▼] om [Voer naam van auteur in] of [Voer copyrightdetails in] te selecteren. Druk op de knop [OK] om het toetsenbord te openen en voer de naam in (133).
- Druk op de knop [MENU]. Als [Wijzigingen accepteren?] verschijnt, drukt u op de knoppen [◀][▶] om [Ja] te selecteren. Druk vervolgens op de knop [OK].
- De hier ingestelde informatie wordt nu in beelden opgenomen.



- Als u de ingevoerde informatie wilt controleren, kiest u [Geef copyrightinfo weer] op het bovenstaande scherm en drukt u op de knop [OK].
- U kunt ook EOS Utility (152) gebruiken om copyrightinformatie in te voeren, te wijzigen of te verwijderen. Mogelijk worden bepaalde tekens die met de software zijn ingevoerd niet weergegeven. Deze worden echter wel correct in de beelden vastgelegd.
- U kunt copyrightinformatie die in beelden is vastgelegd controleren met de software, zodra u de beelden op een computer hebt opgeslagen.

Alle copyrightinformatie verwijderen

Ga als volgt te werk als u tegelijkertijd de naam van de maker en de copyrightdetails wilt verwijderen.



- Doorloop de stappen bij "Copyrightinformatie instellen die in beelden moet worden opgenomen" (144) en kies [Verwijder copyrightinfo].
- Druk op de knoppen [◀][▶] om [OK] te selecteren en druk vervolgens op de knop [OK].



- De copyrightinformatie die al in beelden is opgenomen, wordt niet verwijderd.

Vóór gebruik

Basishandleiding

Handleiding voor gevorderden

Basishandelingen van de camera

Auto-modus/Modus Hybride automatisch

Andere opnamestanden

P-modus

Tv-, Av- en M-modus

Afspelmodus

Wi-Fi-functies

Menu Instellingen

Accessoires

Bijlage

Index



Andere instellingen aanpassen

De volgende instellingen kunnen ook worden aangepast.

- [Instellingen Wi-Fi] (tabblad [4]) (112)
- [Mobiële apparaatverbinding] (tabblad [4]) (115)
- [Firmwareversie] (tabblad [4]) (gebruikt om de firmware te updaten)



- Tijdens firmware-updates wordt het touchscreen uitgeschakeld om onbedoelde handelingen te voorkomen.

Standaardinstellingen van de camera herstellen

Als u per ongeluk een instelling hebt gewijzigd, kunt u de standaardinstellingen van de camera herstellen.



1 Open het scherm [Wis alle camera-instellingen].

- Selecteer [Wis alle camera-instellingen] op het tabblad [4] en druk vervolgens op de knop [OK].

2 Herstel de standaardinstellingen.

- Druk op de knoppen [◀][▶] om [OK] te selecteren en druk vervolgens op de knop [OK].
- De standaardinstellingen zijn nu hersteld.



- De volgende functies worden niet hersteld naar de standaardinstellingen.
 - Tabblad [1] instelling [Videosysteem] (139)
 - Tabblad [2] instelling [Tijdzone] (141), [Datum/Tijd] (141) en [Taal] (141)
 - Tabblad [1]
 - Opnamemodus (52)
 - Wi-Fi-instellingen (112)
 - Copyrightinformatie (144)

Vóór gebruik

Basishandleiding

Handleiding voor gevorderden

Basishandleidingen van de camera

Auto-modus/Modus Hybride automatisch

Andere opnamestanden

P-modus

Tv-, Av- en M-modus

Afspeelmodus

Wi-Fi-functies

Menu Instellingen

Accessoires

Bijlage

Index



Accessoires

Haal meer uit uw camera met optionele Canon-accessoires en andere apart verkrijgbare, compatibele accessoires

Gebruik van originele Canon-accessoires wordt aanbevolen.

Dit product is ontworpen om een uitstekende prestatie neer te zetten wanneer het wordt gebruikt in combinatie met accessoires van het merk Canon.

Canon is niet aansprakelijk voor eventuele schade aan dit product en/of ongelukken zoals brand, enzovoort, die worden veroorzaakt door de slechte werking van accessoires van een ander merk (bijvoorbeeld lekkage en/of explosie van een accu). Houd er rekening mee dat deze garantie niet van toepassing is op reparaties die voortvloeien uit een slechte werking van accessoires die niet door Canon zijn vervaardigd, hoewel u dergelijke reparaties wel tegen betaling kunt laten uitvoeren.

Vóór gebruik

Basishandleiding

Handleiding voor gevorderden

Basishandelingen
van de camera

Auto-modus/Modus
Hybride automatisch

Andere opnamestanden

P-modus

Tv-, Av- en M-modus

Af speelmodus

Wi-Fi-functies

Menu Instellingen

Accessoires

Bijlage

Index



Systemschema

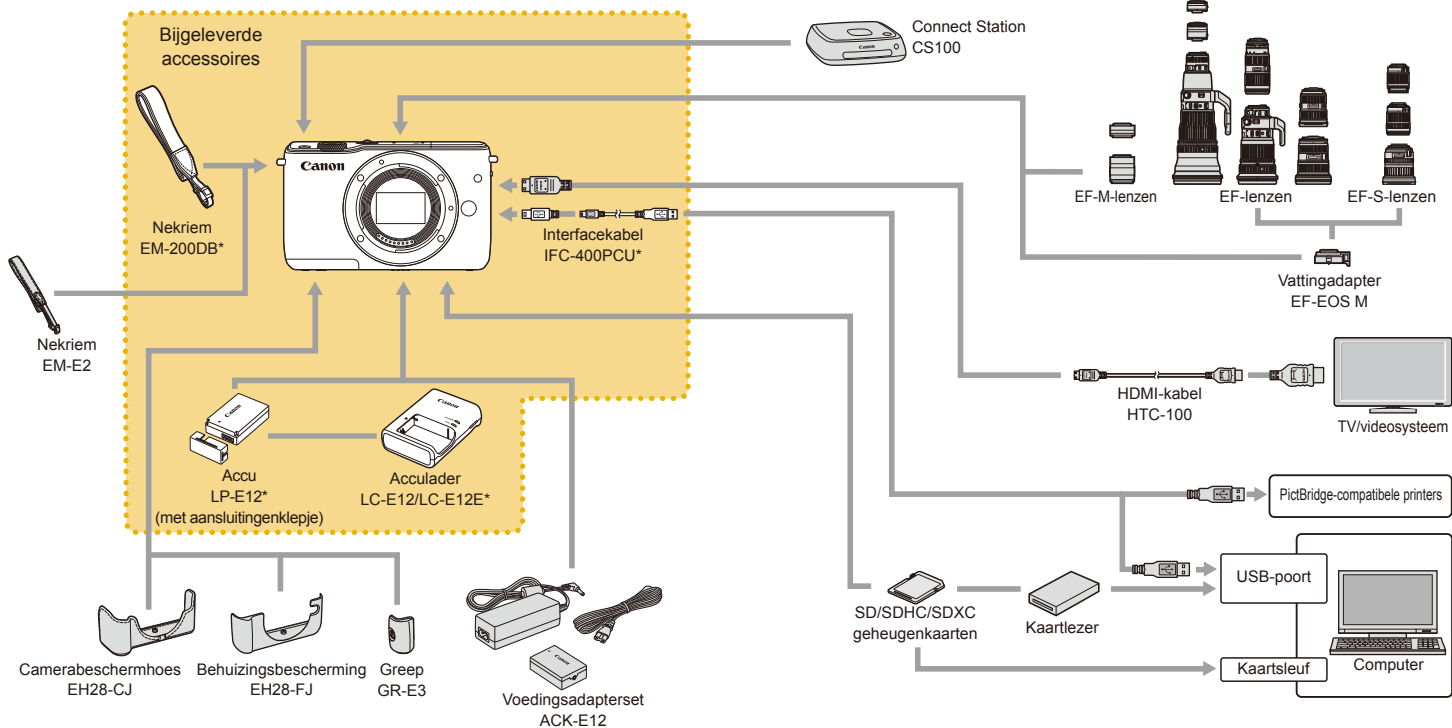

* Ook apart verkrijgbaar.

Vóór gebruik

Basishandleiding

Handleiding voor gevorderden

Basishandleidingen van de camera

Auto-modus/Modus Hybride automatisch

Andere opnamestanden

P-modus

Tv-, Av- en M-modus

Afspelmodus

Wi-Fi-functies

Menu Instellingen

Accessoires

Bijlage

Index



Optionele accessoires

De volgende camera-accessoires worden apart verkocht. De verkrijgbaarheid varieert per gebied, en sommige accessoires zijn wellicht niet meer verkrijgbaar.

Lenzen

EF-M-, EF-en EF-S-lenzen

- Schakel tussen lenzen zodat deze aansluiten op het onderwerp of uw favoriete opnamestijl. Let op dat de EF- en EF-S-lenzen de vattingadapter EF-EOS M vereisen.

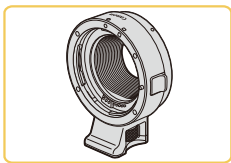

Vattingadapter EF-EOS M

- Gebruik deze vattingadapter voor het bevestigen van EF- of EF-S-lenzen.

Voedingen

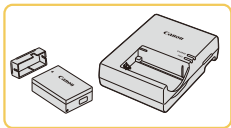

Accu LP-E12

- Oplaadbare lithium-ionaccu

Acculader LC-E12/LC-E12E

- Lader voor accu LP-E12

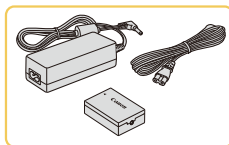

Voedingsadapterset ACK-E12

- Hiermee kunt u de camera aansluiten op een gewoon stopcontact. Dit wordt aanbevolen wanneer u de camera gedurende langere tijd wilt gebruiken of wanneer u de camera aansluit op een printer of computer. U kunt op deze manier niet de accu in de camera opladen.



- De acculader en de voedingsadapterset kunnen worden gebruikt in gebieden met een wisselspanning van 100 – 240 V (50/60 Hz).
- Als de stekker niet in het stopcontact past, moet u een geschikte stekkeradapter gebruiken. Gebruik geen elektrische transformator die is bedoeld voor op reis, omdat deze de accu kan beschadigen.

Overige accessoires

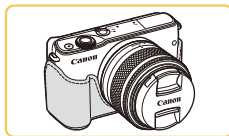

Camerabeschermhoes EH28-CJ

- Hiermee kunt u de camera beschermen tegen stof en krassen.



Camerabeschermhoes EH28-FJ

- Bevestigen aan de camera om deze een nieuw uiterlijk te geven.

Vóór gebruik

Basishandleiding

Handleiding voor gevorderden

Basishandleidingen van de camera

Auto-modus/Modus Hybride automatisch

Andere opnamestanden

P-modus

Tv-, Av- en M-modus

Afspeelmodus

Wi-Fi-functies

Menu Instellingen

Accessoires

Bijlage

Index





Grip GR-E3

- Hiermee kunt u de camera met meer zekerheid vasthouden. Wanneer u de greep gebruikt, draait u de schroef vast om de greep stevig aan de camera te bevestigen.



Nekriem EM-E2

- Een zachte en comfortabele nekriem.

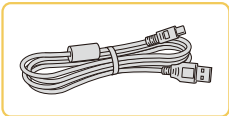

Interfacekabel IFC-400PCU

- Om de camera op een computer of printer aan te sluiten.
- IFC-200U en IFC-500U zijn ook compatibel.

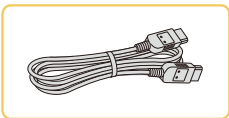

HDMI-kabel HTC-100

- Hiermee kunt u de camera aansluiten op een HDMI-aansluiting van een hdtv.

Printers

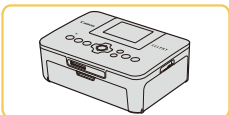

PictBridge-compatibele printers van het merk Canon

- Zelfs zonder een computer te gebruiken, kunt u beelden afdrukken door de camera rechtstreeks aan te sluiten op een printer. Ga voor meer informatie naar een Canon-verkoper bij u in de buurt.

Foto- en filmopslag

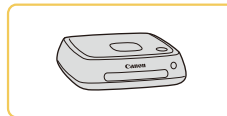

Connect Station CS100

- Een mediahub voor het opslaan van camerabeelden, deze bekijken op een aangesloten tv, draadloos afdrukken op een Wi-Fi-compatibele printer, delen via het internet en meer.

Vóór gebruik

Basishandleiding

Handleiding voor gevorderden

Basishandleidingen van de camera

Auto-modus/Modus Hybride automatisch

Andere opnamestanden

P-modus

Tv-, Av- en M-modus

Afspeelmodus

Wi-Fi-functies

Menu Instellingen

Accessoires

Bijlage

Index



Optionele accessoires gebruiken

Afspelen op een tv

► Foto's ► Films

Als u de camera op een HD-tv aansluit met de HDMI-kabel HTC-100 (afzonderlijk verkrijgbaar), kunt u uw opnamen bekijken op het grotere tv-scherm. Films die zijn opgenomen met een beeldkwaliteit van [EFD 23.97P], [EFD 23.98P], [EFD 59.94P], [EFD 25.00P] of [EHD 50.00P] kunnen in HD-kwaliteit worden bekeken.

Raadpleeg de handleiding van de tv voor meer informatie over de aansluiting en over het wijzigen van de ingangen.

1 Zorg dat de camera en de tv zijn uitgeschakeld.

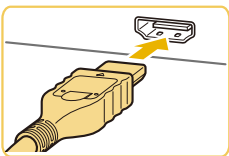

2 Sluit de camera aan op de tv.

- Steek de kabelstekker volledig in de HDMI-aansluiting van de tv zoals weergegeven.

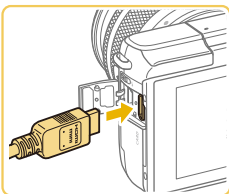

- Open het klepje van de camera-aansluiting en steek de kabelstekker er volledig in.

3 Schakel de tv in en stel deze in op de externe ingang.

- Stel de tv-ingang in op de externe ingang waarop u in stap 2 de kabel hebt aangesloten.

4 Schakel de camera in.

- Druk op de knop [▶] om de camera aan te zetten.
- De camerabeelden worden nu weergegeven op de tv. (Het camerascherm blijft leeg.)
- Als u klaar bent, schakelt u de camera en de tv uit en verwijdt u daarna de kabel.



- Bediening via het touchscreen wordt niet ondersteund als de camera is aangesloten op een tv.



- Als de camera is aangesloten op een televisie, kunt u ook opnamen maken terwijl u de beelden bekijkt op het grotere tv-scherm. Opnamen maken werkt op dezelfde manier als via het camerascherm. MF-Point Zoom (75) en MF Peaking (76) zijn echter niet beschikbaar.

Vóór gebruik

Basishandleiding

Handleiding voor gevorderden

Basishandleidingen van de camera

Auto-modus/Modus Hybride automatisch

Andere opnamestanden

P-modus

Tv-, Av- en M-modus

Af speelmodus

Wi-Fi-functies

Menu Instellingen

Accessoires

Bijlage

Index



De camera voeden via het lichtnet

► Foto's ► Films

Als u de camera voedt via de afzonderlijk verkrijgbare voedingsadapterset ACK-E12, hoeft u niet meer te letten op het resterende accuniveau.

1 Zorg dat de camera is uitgeschakeld.

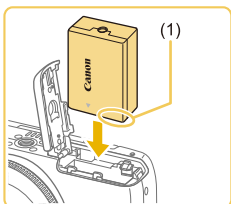

2 Plaats de koppeling.

- Voer stap 1 in "De accu en geheugenkaart plaatsen" (19) uit om het klepje te openen.
- Houd het koppelstuk met de aansluitpunten (1) in de aangegeven richting en plaats het koppelstuk alsof het een accu is (doorloop stap 2 bij "De accu plaatsen" (19)).
- Voer stap 3 in "De accu plaatsen" (19) uit om het klepje te sluiten.

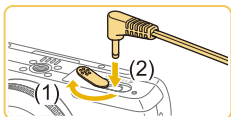

3 Sluit de adapter aan op de koppeling.

- Open het klepje en steek de stekker van de adapter helemaal in de koppeling.

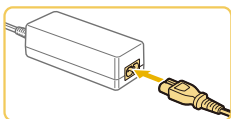

4 Sluit het netsnoer aan.

- Sluit het ene uiteinde van het netsnoer aan op de compacte voedingsadapter en steek vervolgens het andere uiteinde in een stopcontact.
- Schakel de camera in en gebruik deze zoals u wilt.
- Als u klaar bent, schakelt u de camera uit en haalt u het netsnoer uit het stopcontact.



- Haal de adapter of het netsnoer niet weg terwijl de camera nog is ingeschakeld. Daarmee kunt u de opnamen wissen of de camera beschadigen.
- Sluit de adapter of het adaptersnoer niet aan op andere voorwerpen. Dit kan defect of schade aan het product tot gevolg hebben.

Vóór gebruik

Basishandleiding

Handleiding voor gevorderden

Basishandleidingen van de camera

Auto-modus/Modus Hybride automatisch

Andere opnamestanden

P-modus

Tv-, Av- en M-modus

Afspelmodus

Wi-Fi-functies

Menu Instellingen

Accessoires

Bijlage

Index



De software gebruiken

De software die als download beschikbaar is op de website van Canon komt hieronder aan bod, met instructies voor de installatie en het opslaan van beelden op een computer.

Software

Nadat u de software geïnstalleerd, kunt u het volgende op uw computer doen.

- EOS Utility
 - Beelden importeren en de camera-instellingen wijzigen
- Digital Photo Professional
 - Door foto's bladeren, deze verwerken en bewerken, inclusief RAW-beelden.
- Picture Style Editor
 - Beeldstijlen bewerken en originele beeldstijlbestanden maken en opslaan
- Image Transfer Utility
 - Beeldsynchronisatie (📖131) instellen en beelden ontvangen



- Als u films bekijkt of bewerkt op een computer, gebruikt u software die standaard op uw computer is geïnstalleerd of software die algemeen verkrijgbaar is die ondersteuning biedt voor de films die zijn gemaakt met uw camera.



- Image Transfer Utility kan ook worden gedownload vanaf de pagina Instellingen voor beeldsynchronisatie van CANON IMAGE GATEWAY.

Software-instructiehandleiding

Download software-instructiehandleidingen op de website van Canon.



- Ga met een computer met internetverbinding naar "http://www.canon.com/icpd/".
- Ga naar de site voor uw land of regio.

De computeromgeving controleren

De software kan op de volgende computers gebruikt worden. Voor uitgebreide informatie over systeemvereisten en compatibiliteit, inclusief ondersteuning door nieuwe besturingssystemen, gaat u naar de website van Canon.

	Windows	Mac OS
Besturingssysteem	Windows 8/8.1 Windows 7 SP1	Mac OS X 10.10 Mac OS X 10.9



- Ga naar de Canon-website voor informatie over de recentste systeemvereisten, inclusief ondersteunde versies van besturingssystemen.

Vóór gebruik

Basishandleiding

Handleiding voor gevorderden

Basishandelingen van de camera

Auto-modus/Modus Hybride automatisch

Andere opnamestanden

P-modus

Tv-, Av- en M-modus

Afspelmodus

Wi-Fi-functies

Menu Instellingen

Accessoires

Bijlage

Index



De software installeren

1 Download de software.

- Ga met een computer met internetverbinding naar "http://www.canon.com/icpd/".
- Ga naar de site voor uw land of regio.
- Download de software.

2 Klik op [Easy Installation/Eenvoudige installatie] en volg de instructies op het scherm.

- Dubbelklik op het gedownloade bestand en klik op [Easy Installation/Eenvoudige installatie] wanneer het installatiescherm verschijnt.
- Volg de instructies op het scherm om het installatieproces te voltooien.
- De installatie kan enige tijd duren, afhankelijk van de prestaties van de computer en de internetverbinding.
- Klik op [Finish/Voltoeien] of [Restart/Herstarten] op het scherm dat na de installatie wordt getoond.

Beelden opslaan op een computer

Gebruik een interfacekabel (2) om uw camera aan te sluiten en beelden op te slaan op een computer.

Bij wijze van illustratie zijn hier Windows 7 en Mac OS X 10.10 gebruikt.

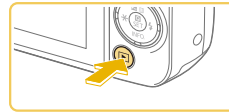
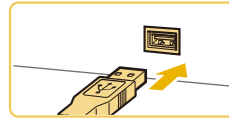
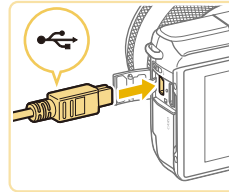

1 Sluit de camera aan op de computer.

- Open het klepje (1) terwijl de camera is uitgeschakeld. Steek de kleinste stekker van de kabel in de aangegeven richting helemaal in de aansluiting van de camera (2).
- Steek de grote stekker van de kabel in de USB-poort van de computer. Raadpleeg de computerhandleiding voor meer informatie over USB-aansluitingen op de computer.

2 Schakel de camera in en open EOS Utility.

- Druk op de knop [] om de camera aan te zetten.
- Windows: Dubbelklik op het EOS Utility-pictogram op het bureaublad.
- Mac OS: Klik op het EOS Utility-pictogram in het Dock (de balk onderaan het bureaublad).
- Vanaf nu wordt EOS Utility automatisch gestart wanneer u de camera op de computer aansluit en de camera inschakelt.

Vóór gebruik

Basishandleiding

Handleiding voor gevorderden

Basishandleidingen van de camera

Auto-modus/Modus Hybride automatisch

Andere opnamestanden

P-modus

Tv-, Av- en M-modus

Afspelmodus

Wi-Fi-functies

Menu Instellingen

Accessoires

Bijlage

Index



3 Beelden opslaan op de computer.

- Klik op [Download images to computer/ Beelden downloaden naar de computer] > [Start automatic download/ Downloaden automatisch starten].
- Zodra beelden zijn opgeslagen in de map Afbeeldingen op de computer (in aparte mappen met de datum als naam), start Digital Photo Professional automatisch op en de geladen beelden worden weergegeven.
- Wanneer de beelden zijn opgeslagen, sluit u EOS Utility en drukt u op de ON/OFF-knop om de camera uit te schakelen. Koppel vervolgens de kabel los.
- Gebruik Digital Photo Professional om afbeeldingen te bekijken die u opslaat op een computer. Als u films bekijkt, gebruikt u software die standaard op uw computer is geïnstalleerd of software die algemeen verkrijgbaar is die ondersteuning biedt voor de films die zijn gemaakt met uw camera.

- Nadat u de camera voor het eerst op de computer hebt aangesloten, worden er stuurprogramma's geïnstalleerd. Daarom kan het enkele minuten duren voordat u camerabeelden kunt openen.
- U kunt uw camerabeelden zelfs zonder de software op uw computer opslaan door uw camera op de computer aan te sluiten, maar daarvoor gelden wel de volgende beperkingen.
 - Nadat u de camera hebt aangesloten op de computer, kan het enkele minuten duren voordat u beelden kunt openen.
 - Beelden die verticaal zijn opgenomen, worden mogelijk horizontaal opgeslagen.
 - RAW-beelden (of JPEG-beelden die tegelijk met RAW-beelden zijn opgenomen) worden wellicht niet opgeslagen.
 - Beveiligingsinstellingen voor beelden kunnen bij het opslaan van de beelden op de computer worden verwijderd.
 - Er kunnen bepaalde problemen ontstaan bij het opslaan van beelden of beeldgegevens, afhankelijk van de versie van het besturingssysteem, de gebruikte software of de grootte van de beeldbestanden.

Beelden afdrukken

► Foto's ► Films

U kunt uw foto's eenvoudig afdrukken door de camera aan te sluiten op een printer. Op de camera kunt u beelden opgeven voor afdrukken in serie, bestellingen bij fotozaken voorbereiden en bestellingen voorbereiden of beelden afdrukken voor fotoboeken.

Hier wordt een compacte fotoprinter van de Canon SELPHY CP-serie gebruikt als voorbeeld. Afhankelijk van de printer kunnen de weergegeven schermen en beschikbare functies verschillen. Lees ook de handleiding van de printer voor aanvullende informatie.

Eenvoudig afdrukken

► Foto's ► Films

U kunt uw foto's eenvoudig afdrukken als u de camera aansluit op een PictBridge-compatibele printer (afzonderlijk verkrijgbaar) met behulp van de meegeleverde interfacekabel (2).

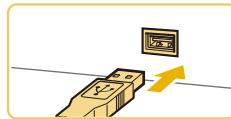
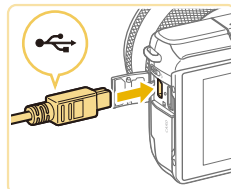

1 Zorg dat de camera en de printer zijn uitgeschakeld.

2 Sluit de camera aan op de printer.

- Open het aansluitingenklepje. Houd de kleinste kabelstekker in de getoonde richting, en steek de stekker volledig in de aansluiting op de camera.
- Sluit de grote kabelstekker aan op de printer. Raadpleeg de handleiding van de printer voor meer informatie over de aansluiting.

3 Schakel de printer in.

Vóór gebruik

Basishandleiding

Handleiding voor gevorderden

Basishandleidingen van de camera

Auto-modus/Modus Hybride automatisch

Andere opnamestanden

P-modus

Tv-, Av- en M-modus

Afspelmodus

Wi-Fi-functies

Menu Instellingen

Accessoires

Bijlage

Index





4 Schakel de camera in.

- Druk op de knop [▶] om de camera aan te zetten.

5 Selecteer een beeld.

- Druk op de knoppen [◀][▶] om een beeld te selecteren.



6 Open het afdruckscherm.

- Druk op de knop [⊕], kies [▶] en druk nogmaals op de knop [⊕].

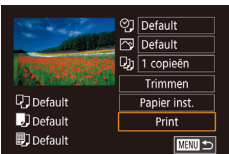

7 Druk het beeld af.

- Druk op de knoppen [▲][▼] om [Print] te selecteren en druk vervolgens op de knop [⊕].
- Het afdrukken start nu.
- Om andere beelden af te drukken, herhaalt u na het afdrukken de bovenstaande procedures vanaf stap 5.
- Wanneer u klaar bent met afdrukken, schakelt u de camera en de printer uit en verwijdert u de kabel.



- Zie "Printers" (149) voor PictBridge-compatibele printers van het merk Canon (afzonderlijk verkrijgbaar).

Afdrukinstellingen configureren

► Foto's ► Films

1 Open het afdruckscherm.

- Voer stap 1 - 6 bij "Eenvoudig afdrukken" (154) uit om dit scherm te openen.

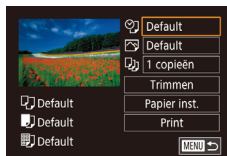

2 Configureer de instellingen.

- Druk op de knoppen [▲][▼] om een item te selecteren en druk vervolgens op de knop [⊕]. Druk in het volgende scherm op de knoppen [▲][▼] om een optie te selecteren. Druk daarna op de knop [⊕] om terug te keren naar het afdruckscherm.

👤	Default	Hiermee worden de huidige printerinstellingen gebruikt.
	Datum	Hiermee worden de beelden afgedrukt met een datum.
	File No.	Hiermee worden de beelden afgedrukt met een bestandsnummer.
	Beide	Hiermee worden de beelden afgedrukt met een datum en een bestandsnummer.
🖼️	Uit	–
	Default	Hiermee worden de huidige printerinstellingen gebruikt.
	Uit	–
	Aan	Hiermee wordt opname-informatie gebruikt om de afdrukinstellingen te optimaliseren.
	Rode-Ogen 1	Corrigeert rode ogen.
📄	Aantal exemplaren	Hiermee selecteert u het aantal af te drukken exemplaren.
Trimmen	–	Hiermee kunt u een beeldgebied opgeven dat u wilt afdrukken (156).
Papier inst.	–	Hiermee geeft u het papierformaat, de indeling en andere gegevens op (156).

Vóór gebruik

Basishandleiding

Handleiding voor gevorderden

Basishandleidingen van de camera

Auto-modus/Modus
Hybride automatisch

Andere opnamestanden

P-modus

Tv-, Av- en M-modus

Afspelmodus

Wi-Fi-functies

Menu Instellingen

Accessoires

Bijlage

Index



Beelden bijsnijden vóór het afdrukken

► Foto's ► Films

Als u vóór het afdrukken de beelden bijsnijdt, kunt u het gewenste beeldgebied afdrukken in plaats van het hele beeld.

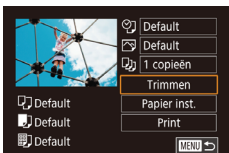

1 Selecteer [Trimmen].

- Voer eerst stap 1 bij "Afdrukinstellingen configureren" (155) uit om het afdrukscherm te openen, kies [Trimmen] en druk op de knop [OK].
- Er verschijnt een kader voor bijsnijden dat het af te drukken beeldgebied aanduidt.



2 Pas het kader naar wens aan.

- Knijp uw vingers samen of spreid deze om het formaat van het kader te wijzigen (98) op het scherm.
- Als u het kader wilt verplaatsen, drukt u op de knoppen [▲][▼][◀][▶].
- Om het kader te draaien, draait u de regelaar [g].
- Als u klaar bent, drukt u op de knop [OK].

3 Druk het beeld af.

- Voer stap 7 in "Eenvoudig afdrukken" (154) uit om af te drukken.



- Bijsnijden is wellicht niet mogelijk bij kleine beeldformaten of bij bepaalde verhoudingen.

Het papierformaat en de indeling selecteren vóór het afdrukken

► Foto's ► Films

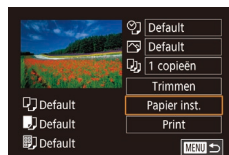

1 Selecteer [Papier inst.]

- Voer eerst stap 1 bij "Afdrukinstellingen configureren" (155) uit om het afdrukscherm te openen, kies [Papier inst.] en druk op de knop [OK].



2 Selecteer een papierformaat.

- Druk op de knoppen [▲][▼] om een optie te selecteren en druk vervolgens op de knop [OK].

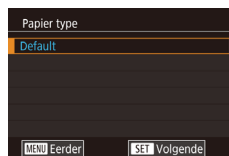

3 Selecteer een papiersoort.

- Druk op de knoppen [▲][▼] om een optie te selecteren en druk vervolgens op de knop [OK].

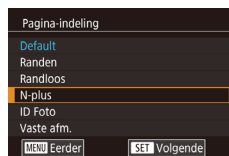

4 Selecteer een indeling.

- Druk op de knoppen [▲][▼] om een optie te selecteren en druk vervolgens op de knop [OK].
- Als u [N-plus] kiest, drukt u op de knop [OK]. Druk in het volgende scherm op de knoppen [▲][▼] om het aantal beelden te selecteren per vel, en druk vervolgens op de knop [OK].

5 Druk het beeld af.

Vóór gebruik

Basishandleiding

Handleiding voor gevorderden

Basishandelingen van de camera

Auto-modus/Modus
Hybride automatisch

Andere opnamestanden

P-modus

Tv-, Av- en M-modus

Afspelmodus

Wi-Fi-functies

Menu Instellingen

Accessoires

Bijlage

Index



Beschikbare indelingsopties

Default	Hiermee worden de huidige printerinstellingen gebruikt.
Randen	Hiermee worden de beelden afgedrukt met een lege ruimte eromheen.
Randloos	Hiermee maakt u randloze afdrukken.
N-plus	Hiermee geeft u het aantal beelden per vel op.
ID Foto	Hiermee drukt u foto's af voor identiteitsbewijzen. Alleen beschikbaar voor beelden met instelling voor pixels opnemen van L en een aspect ratio van 3:2.
Vaste afm.	Hiermee wordt het afdrukformaat geselecteerd. U kunt kiezen uit 90 x 130 mm, briefkaart en brede afdrukformaten.

Id-foto's afdrukken

► Foto's ► Films

1 Selecteer [ID Foto]

- Voer stap 1 - 4 bij "Het papierformaat en de indeling selecteren vóór het afdrukken" (156) uit, kies [ID Foto] en druk op de knop [OK].



2 Selecteer de lengte van de lange en de korte zijde.

- Druk op de knoppen [▲][▼] om een item te selecteren en druk vervolgens op de knop [OK]. Druk in het volgende scherm op de knoppen [▲][▼] om de lengte te selecteren. Druk daarna op de knop [OK].

3 Selecteer het afdrukgebied.

- Druk op de knoppen [▲][▼] op het scherm in stap 2 om [Trimmen] te selecteren.

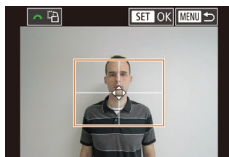

- Voer stap 2 in "Beelden bijnijden vóór het afdrukken" (156) uit om het afdrukgebied te selecteren.

4 Druk het beeld af.

Filmscènes afdrukken

► Foto's ► Films

1 Open het afdrukscherm.

- Voer stap 1 - 6 bij "Eenvoudig afdrukken" (154) uit om een film te kiezen. Het scherm aan de linkerkant wordt weergegeven.

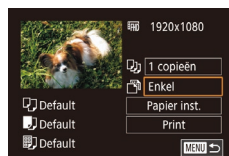

2 Selecteer een afdrukmethode.

- Druk op de knoppen [▲][▼] om [Enkel] te selecteren en druk vervolgens op de knop [OK]. Druk in het volgende scherm op de knoppen [▲][▼] om een optie te selecteren. Druk daarna op de knop [OK] om terug te keren naar het afdrukscherm.

3 Druk het beeld af.

Afdrukopties voor films

Enkel	Hiermee wordt de huidige scène afgedrukt als een foto.
Reeks	Hiermee wordt een reeks scènes met een bepaald interval afgedrukt op een enkel vel papier. Als u [Onderschrift] instelt op [Aan], kunt u ook het mapnummer, bestandsnummer en de verstreken tijd voor het kader afdrukken.

Vóór gebruik

Basishandleiding

Handleiding voor gevorderden

Basishandleidingen van de camera

Auto-modus/Modus Hybride automatisch

Andere opnamestanden

P-modus

Tv-, Av- en M-modus

Afspeelmodus

Wi-Fi-functies

Menu Instellingen

Accessoires

Bijlage

Index





- Als u het afdrucken wilt annuleren, drukt u op de knop [⏏], kiest u [OK] en drukt u nogmaals op de knop [⏏].
- Nadat een scene wordt weergegeven om af te drukken zoals beschreven in de stappen 2 - 5 van "Bekijken" (191), kunt u het scherm in stap 1 ook openen door te drukken op de knoppen [◀] [▶] om [⏏] in het filmbedieningspaneel te selecteren en vervolgens op de knop [⏏] te drukken.

Beelden toevoegen aan de printlijst (DPOF)

► Foto's ► Films

U kunt op de camera instellingen kiezen voor afdrucken in serie (160) en bestellingen bij fotozaken. Selecteer maximaal 998 beelden op een geheugenkaart en configureer de nodige instellingen, zoals het aantal exemplaren, als volgt. De afdrukinformatie die u op deze wijze voorbereidt, voldoet aan de DPOF-normen (Digital Print Order Format).



- U kunt geen RAW-beelden opnemen in een afdruklijst.

Afdrukinstellingen configureren

► Foto's ► Films

U kunt de instellingen, zoals de afdrukindeling, toevoegen van datum of bestandsnummer, en de overige instellingen, als volgt opgeven. Deze instellingen worden toegepast op alle beelden in de printlijst.

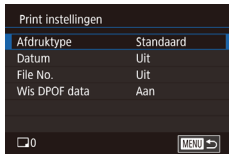

- Druk op de knop [MENU] en selecteer [Printinstellingen] op het tabblad [2]. Druk vervolgens op de knop [⏏].
- Druk op de knoppen [▲] [▼] om [Print instellingen] te selecteren en druk vervolgens op de knop [⏏]. Selecteer en configureer items naar wens op het volgende scherm (32).

Afdruktype	Standaard	Hiermee drukt u één foto per vel af.
	Index	Hiermee drukt u meerdere verkleinde beelden per vel af.
	Beide	Hiermee worden zowel standaard- als indexformaten afgedrukt.
Datum	Aan	Hiermee worden de beelden afgedrukt met de opnamedatum.
	Uit	–
File No.	Aan	Hiermee worden de beelden afgedrukt met het bestandsnummer.
	Uit	–
Wis DPOF data	Aan	Alle instellingen voor printlijsten worden na het afdrucken verwijderd.
	Uit	–



- Sommige printers of fotozaken zijn wellicht niet in staat om alle DPOF-instellingen toe te passen bij het afdrucken.
- [!] kan verschijnen op de camera om u te waarschuwen dat de geheugenkaart afdrukinstellingen bevat die zijn geconfigureerd op een andere camera. Als u de afdrukinstellingen wijzigt met deze camera, worden alle bestaande instellingen wellicht overschreven.
- Als u [Datum] instelt op [Aan], drukken sommige printers de datum wellicht tweemaal af.



- Als u [Index] opgeeft, kunt u wellicht niet tegelijkertijd [Aan] kiezen voor zowel [Datum] als [File No.].
- Indexafdrucken zijn niet beschikbaar op sommige PictBridge-compatibele printers van het merk Canon (afzonderlijk verkrijgbaar).
- De datum wordt afgedrukt in een indeling die overeenkomt met de instellingen in MENU (32) > tabblad [2] > [Datum/Tijd] (20).

Vóór gebruik

Basishandleiding

Handleiding voor gevorderden

Basishandelingen van de camera

Auto-modus/Modus Hybride automatisch

Andere opnamestanden

P-modus

Tv-, Av- en M-modus

Afspeelmodus

Wi-Fi-functies

Menu Instellingen

Accessoires

Bijlage

Index



Afdrukinstellingen voor afzonderlijke beelden

► Foto's ► Films



1 Selecteer [Sel. beeld & aantal].

- Druk op de knop [MENU] en selecteer [Printinstellingen] op het tabblad [2]. Druk vervolgens op de knop [G].
- Druk op de knoppen [▲][▼] om [Sel. beeld & aantal] te selecteren en druk vervolgens op de [G]-knop (32).

2 Selecteer een beeld.

- Druk op de knoppen [◀][▶] om een beeld te selecteren en druk vervolgens op de knop [G].
- U kunt nu het aantal af te drukken exemplaren opgeven.
- Als u indexafdrukken opgeeft voor het beeld, wordt hierbij een pictogram [✓] geplaatst. Druk nogmaals op de knop [G] om indexafdrukken te annuleren voor het beeld. [✓] wordt niet meer weergegeven.

3 Geef het aantal afdrukken op.

- Druk op de knoppen [▲][▼] om het aantal afdrukken op te geven (maximaal 99).
- Herhaal stap 2 en 3 om het afdrukken van andere beelden in te stellen en het aantal afdrukken van elk beeld op te geven.
- Voor indexafdrukken kunt u het aantal afdrukken niet instellen. U kunt alleen via stap 2 de af te drukken beelden selecteren.
- Als u klaar bent, drukt u op de knop [MENU] om terug te keren naar het menu scherm.



Afdrukinstellingen voor een reeks beelden

► Foto's ► Films

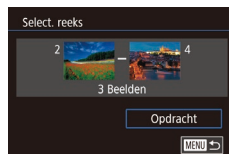

- Voer stap 1 bij "Afdrukinstellingen voor afzonderlijke beelden" (159) uit om [Select. reeks] te kiezen en druk op de knop [G].
- Voer de stappen 2 - 3 in "Een reeks selecteren" (100) uit om beelden op te geven.
- Druk op de knoppen [▲][▼] om [Opdracht] te kiezen en druk op de knop [G].

Afdrukinstellingen voor alle beelden

► Foto's ► Films



- Voer stap 1 bij "Afdrukinstellingen voor afzonderlijke beelden" (159) uit om [Sel. alle beelden] te kiezen en druk op de knop [G].
- Druk op de knoppen [◀][▶] om [OK] te selecteren en druk vervolgens op de knop [G].

Alle beelden in de printlijst wissen

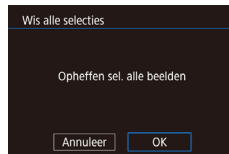

- Voer stap 1 bij "Afdrukinstellingen voor afzonderlijke beelden" (159) uit om [Wis alle selecties] te selecteren en druk op de knop [G].
- Druk op de knoppen [◀][▶] om [OK] te selecteren en druk vervolgens op de knop [G].

Vóór gebruik

Basishandleiding

Handleiding voor gevorderden

Basishandleidingen van de camera

Auto-modus/Modus Hybride automatisch

Andere opnamestanden

P-modus

Tv-, Av- en M-modus

Afspeelmodus

Wi-Fi-functies

Menu Instellingen

Accessoires

Bijlage

Index



Beelden toevoegen aan een fotoboek

► Foto's ► Films

U kunt fotoboeken instellen op de camera door maximaal 998 beelden te selecteren op een geheugenkaart en deze te importeren in de software op uw computer, waar ze in een aparte map worden opgeslagen. Deze functie is handig wanneer u online afgedrukte fotoboeken bestelt of wanneer u fotoboeken afdrukt op uw eigen printer.

Een selectiemethode selecteren

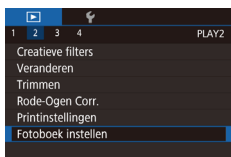

- Druk op de knop [MENU], selecteer [Fotoboek instellen] op het tabblad [2] en bepaal hoe u de beelden wilt selecteren.



- [!] kan verschijnen op de camera om u te waarschuwen dat de geheugenkaart afdrুকinstellingen bevat die zijn geconfigureerd op een andere camera. Als u de afdrুকinstellingen wijzigt met deze camera, worden alle bestaande instellingen wellicht overschreven.

Afzonderlijke beelden toevoegen

► Foto's ► Films



1 Selecteer [Selectie].

- Selecteer [Selectie] volgens de procedure bij "Een selectiemethode selecteren" (160) en druk op de knop [OK].



2 Selecteer een beeld.

- Druk op de knoppen [◀][▶] om een beeld te selecteren en druk vervolgens op de knop [OK].
- [✓] wordt weergegeven.
- Druk nogmaals op de knop [OK] om het beeld te verwijderen uit het fotoboek. [✓] wordt niet meer weergegeven.
- Herhaal deze procedure om andere beelden op te geven.
- Als u klaar bent, drukt u op de knop [MENU] om terug te keren naar het menu scherm.

Alle beelden toevoegen aan een fotoboek

► Foto's ► Films



- Volg de procedure bij "Een selectiemethode selecteren" (160), selecteer [Sel. alle beelden] en druk op de knop [OK].
- Druk op de knoppen [◀][▶] om [OK] te selecteren en druk vervolgens op de knop [OK].

Alle beelden in de printlijst wissen

► Foto's ► Films



- Volg de procedure bij "Een selectiemethode selecteren" (160), selecteer [Wis alle selecties] en druk op de knop [OK].
- Druk op de knoppen [◀][▶] om [OK] te selecteren en druk vervolgens op de knop [OK].

Vóór gebruik

Basishandleiding

Handleiding voor gevorderden

Basishandleidingen van de camera

Auto-modus/Modus
Hybride automatisch

Andere opnamestanden

P-modus

Tv-, Av- en M-modus

Afspeelmodus

Wi-Fi-functies

Menu Instellingen

Accessoires

Bijlage

Index



Bijlage

Nuttige informatie over het gebruik van de camera

Problemen oplossen

Controleer eerst het volgende als u denkt dat er een probleem is met de camera. Als u met de onderstaande tips uw probleem niet kunt verhelpen, neemt u contact op met de helpdesk van Canon Klantenservice.

Voeding

Er gebeurt niets als u op de ON/OFF-knop drukt.

- Controleer of de accu is opgeladen (18).
- Controleer of de accu in de juiste richting is geplaatst (19).
- Controleer of het klepje van de geheugenkaart en de accuhouder goed zijn gesloten (19, 19).
- Als de accupolen vuil zijn, nemen de prestaties van de accu af. Reinig de polen met een wattenstaafje en plaats de accu enige malen opnieuw.

De accu raakt snel leeg.

- Bij lage temperaturen nemen de prestaties van accu's af. Maak de accu een beetje warm, bijvoorbeeld door deze in uw zak te houden. Zorg dat de polen niet in contact komen met metalen voorwerpen.
- Als de accupolen vuil zijn, nemen de prestaties van de accu af. Reinig de polen met een wattenstaafje en plaats de accu enige malen opnieuw.
- Als dit niet helpt en de accu weer snel leeg is na het opladen, is de levensduur verstreken. Koop dan een nieuwe accu.

De accu is opgezwollen.

- Het is normaal dat accu's een beetje zwellen. Dit is niet gevaarlijk. Als de accu echter zodanig opzwellt dat deze niet meer in de camera past, dient u contact op te nemen met de helpdesk van Canon Klantenservice.

De camera maakt een geluid wanneer deze wordt in- of uitgeschakeld met gekoppelde EF-M-lens.

- Als u de camera uitschakelt, wordt het diafragma smaller zodat er geen licht in de camera kan komen. Hierdoor worden de interne onderdelen beschermd.

Vóór gebruik

Basishandleiding

Handleiding voor gevorderden

Basishandelingen
van de camera

Auto-modus/Modus
Hybride automatisch

Andere opnamestanden

P-modus

Tv-, Av- en M-modus

Afspeelmodus

Wi-Fi-functies

Menu Instellingen

Accessoires

Bijlage

Index



Opnamen maken

Er kunnen geen opnamen worden gemaakt.

- De camera kan geen opnamen maken tenzij de onderwerpen zijn scherpgesteld. Wacht terwijl u de ontspanknop half indrukt tot het kader groen wordt en geef de camera de tijd om scherp te stellen voordat u probeert een opname te maken.
- Druk in de afspeelmodus (📖91) de ontspanknop half in (📖29).

Vreemde weergave op het scherm bij weinig licht (📖30).

Vreemde weergave op het scherm bij opnamen.

- Houd er rekening mee dat de volgende weergaveproblemen niet op foto's worden vastgelegd, maar wel in films worden opgenomen.
 - Als u opnamen maakt bij TL- of LED-verlichting kan het scherm fllikeren en kan een horizontale band verschijnen.

📷 knippert op het scherm wanneer de ontspanknop wordt ingedrukt en opnemen is niet mogelijk (📖38).

📷 verschijnt wanneer de ontspanknop half wordt ingedrukt (📖38).

- Opnamen maken met beeldstabilisatie (📖79)
- Klap de flitser uit en stel de flitsmodus in op 📷 (📖76).
- Verhoog de ISO-snelheid (📖65).
- Plaats de camera op een statief of neem andere maatregelen om de camera stil te houden. Schakel in dit geval ook beeldstabilisatie uit (📖79).

De opnamen zijn niet scherp.

- Opnamen maken met automatisch scherpstellen (AF).
- Druk de ontspanknop half in om scherp te stellen op het onderwerp en druk de knop daarna volledig in om een opname te maken (📖29).
- Scherpstellen is niet mogelijk als u dichterbij het onderwerp staat dan de minimale scherpstelafstand van de lens. Controleer de lens voor de minimale scherpstelafstand. De minimale scherpstelafstand van de lens wordt gemeten vanaf de markering [∞] (scherpstelvlak) boven op de camera tot het onderwerp.
- Stel [AF-hulplicht (LED)] in op [0: Inschakelen] (📖89).
- Controleer of u alle functies hebt uitgeschakeld die u niet wilt gebruiken, zoals handmatig scherpstellen.
- Probeer op te nemen met de focusvergrendeling (📖72).

Opnamen zijn wazig.

- Afhankelijk van de omstandigheden tijdens de opname kan vervaging van beelden optreden wanneer Touch Shutter wordt gebruikt. Houd de camera stil tijdens de opname.

AF-kaders zijn oranje en onderwerpen blijven onscherp wanneer ik de ontspanknop half indruk,

- Probeer de delen met hoog contrast van onderwerpen te centreren voordat u de ontspanknop half indrukt. Of probeer de ontspanknop meerdere malen half in te drukken. Deze handelingen kunnen helpen bij het scherpstellen van de camera. Dit wordt aangegeven met een groen AF-kader.

De onderwerpen in de opnamen zijn te donker.

- Klap de flitser uit en stel de flitsmodus in op 📷 (📖76).
- Pas de helderheid aan met behulp van belichtingscompensatie (📖63).
- Pas de helderheid aan met behulp van Auto optimalisatie helderheid (📖66).
- Gebruik AE-vergrendeling of deelmeting (📖63, 📖64).

De onderwerpen zijn te helder, de highlights zijn vervaagd.

- Klap de flitser in en stel de flitsmodus in op 📷 (📖36).
- Pas de helderheid aan met behulp van belichtingscompensatie (📖63).
- Gebruik AE-vergrendeling of deelmeting (📖63, 📖64).
- Verminder de belichting van het onderwerp.

De opnamen zijn te donker, ondanks dat er is geflitst (📖38).

- Maak de opname binnen het bereik van de flits (📖190).
- Pas de helderheid aan met behulp van flitsbelichtingscompensatie of door het flitsuitvoerniveau te wijzigen (📖77, 📖86).
- Verhoog de ISO-snelheid (📖65).

De onderwerpen in geflitste foto's zijn te helder, de highlights zijn vervaagd.

- Maak de opname binnen het bereik van de flits (📖190).
- Klap de flitser in en stel de flitsmodus in op 📷 (📖36).
- Pas de helderheid aan met behulp van flitsbelichtingscompensatie of door het flitsuitvoerniveau te wijzigen (📖77, 📖86).

Er verschijnen witte stipjes op flitsopnames.

- Dit komt doordat het licht van de flitser wordt weerspiegeld door stof- of andere deeltjes in de lucht.

Opnamen zien er korrelig uit.

- Verlaag de ISO-snelheid (📖65).
- Hoge ISO-snelheden kunnen in sommige opnamestanden leiden tot korrelige beelden (📖52).

Vóór gebruik

Basishandleiding

Handleiding voor gevorderden

Basishandelingen van de camera

Auto-modus/Modus Hybride automatisch

Andere opnamestanden

P-modus

Tv-, Av- en M-modus

Afspeelmodus

Wi-Fi-functies

Menu Instellingen

Accessoires

Bijlage

Index



Opnamen bevatten strepen of moiré.

- Bepaalde onderwerpen zorgen ervoor dat opnamen eerder strepen of moiré bevatten. Dit kan nog eerder voorkomen onder de volgende omstandigheden.
 - Onderwerpen bevatten dunne horizontale strepen of ruitjespatronen.
 - De zon, lichten of andere heldere lichtbronnen zijn zichtbaar op het opnamescherm of zijn dichtbij.
- In dit geval kunnen de volgende stappen de strepen of moiré verminderen.
- Pas de grootte van het onderwerp aan door de scherpstelafstand te wijzigen of in of uit te zoomen.
 - Maak een nieuwe compositie waarbij u de heldere lichtbronnen buiten het opnamescherm houdt.
 - Bevestig een lenskap zodat het heldere licht niet in de lens schijnt.
- Opnamen kunnen ook worden beïnvloed door strepen of moiré als u een TS-E-lens verplaatst of kantelt.

De onderwerpen hebben rode ogen.

- Stel [R.ogen Aan/Uit] in op [Aan] (147). Het licht voor rode-ogenreductie (14) gaat branden bij foto's die met de flitser worden gemaakt. U krijgt de beste resultaten als uw onderwerpen naar het licht voor rode-ogenreductie kijken. Probeer ook om de verlichting binnenshuis te verbeteren of dichterbij het onderwerp te gaan staan.
- Bewerk beelden met Rode-ogencorrectie (108).

Het schrijven naar een geheugenkaart duurt te lang of het maken van continue opnamen gaat langzamer.

- Voer via de camera een low-level format van de geheugenkaart uit (139).

Continue opname stopt plotseling.

- Continue opname stopt automatisch om de camera te beschermen nadat in één ronde ongeveer 1000 opnamen zijn genomen. Laat de ontspanknop even los voordat u verdergaat met opnamen maken.

De Opname-instellingen of het menu Snelle instelling zijn niet beschikbaar.

- Beschikbare instellingen variëren per opnamemodus. Raadpleeg "Beschikbare functies per opnamemodus", "Menu Snelle instelling", "Opnametabblad", "Tabblad C.Fn Tab", "INFO. Snel instellen" en "Tabblad Instellen" (170 – 180).

Touch AF of touch shutter werkt niet.

- Touch AF of touch shutter werken niet als u de randen van het scherm aanraakt. Raak het scherm aan op een punt dichterbij het midden.

Films opnemen

De verstreken tijd wordt verkeerd weergegeven, of de opname wordt onderbroken.

- Formateer de geheugenkaart via de camera of gebruik een geheugenkaart die hogesnelheidsopnamen ondersteunt. Denk erom dat ook als de verstreken tijd verkeerd wordt weergegeven, de lengte van de films op de geheugenkaart overeenstemt met de werkelijke opnametijd.

Er verschijnt een waarschuwing dat de buffer vol is (167) en de opname stopt automatisch.

- De interne geheugenbuffer van de camera raakt vol omdat de camera niet snel genoeg naar de geheugenkaart kan schrijven. Probeer een van de volgende maatregelen:
 - Voer via de camera een low-level format van de geheugenkaart uit (139).
 - Verlaag de beeldkwaliteit (146).
 - Gebruik een geheugenkaart die hogesnelheidsopnamen ondersteunt.

Onderwerpen lijken vervormd.

- Onderwerpen die tijdens het opnemen snel langs de camera bewegen, kunnen vervormd lijken. Dit is niet het gevolg van een storing.

De film bevat stilstaande beelden.

- Bij sommige lenzen kan het lijken alsof films af en toe beelden missen wanneer de helderheid aanzienlijk verandert.

Afspelen

Afspelen is niet mogelijk.

- U kunt mogelijk geen beelden of films afspelen als u de bestandsnaam of mapstructuur hebt gewijzigd via een computer.

Het afspelen stopt of het geluid hapert.

- Gebruik een geheugenkaart waarop u via de camera een low-level format hebt uitgevoerd (139).
- Korte onderbrekingen zijn mogelijk als u films afspeelt die zijn gekopieerd naar geheugenkaarten met trage leesnelheden.
- Als u films afspeelt op een computer met onvoldoende capaciteit, kunnen er kaders wegvallen en kan het geluid haperen.

Geluid wordt niet weergegeven tijdens films.

- Pas het volume aan (191) als het geluid van de film zwak is.
- Bij films die zijn opgenomen in de modus [LBS] (156) wordt geen geluid weergegeven, omdat in deze modus geen geluid wordt opgenomen.

Vóór gebruik

Basishandleiding

Handleiding voor gevorderden

Basishandleidingen van de camera

Auto-modus/Modus Hybride automatisch

Andere opnamestanden

P-modus

Tv-, Av- en M-modus

Afspelmodus

Wi-Fi-functies

Menu Instellingen

Accessoires

Bijlage

Index



Computer

Kan geen beelden overdragen naar een computer.

- Als u beelden wilt overdragen naar de computer via een kabel, probeert u als volgt de overdrachtsnelheid te verlagen:
 - Druk op de knop [] om de afspeelmodus in te schakelen. Houd de knop [MENU] ingedrukt terwijl u tegelijkertijd op de knoppen [] en [] drukt. Druk in het volgende scherm op de knoppen [] om [B] te selecteren. Druk daarna op de knop [].

Wi-Fi

Het Wi-Fi-menu kan niet worden geopend.

- Het Wi-Fi-menu is niet beschikbaar in de opnamemodus. Ga naar de afspeelmodus en probeer het opnieuw.
- In de afspeelmodus kan het Wi-Fi-menu niet worden geopend tijdens vergrote weergave of indexweergave. Ga naar de enkelvoudige weergave en probeer het opnieuw. Het Wi-Fi-menu kan ook niet worden geopend in gefilterde beeldweergave op basis van opgegeven voorwaarden. Annuleer het gefilterd afspelen van beelden.
- Het Wi-Fi-menu kan niet worden geopend wanneer de camera via een kabel is aangesloten op een printer. Koppel de kabel los.

Kan geen apparaat/bestemming toevoegen.

- Er kunnen in totaal 20 items van verbindinginformatie aan de camera worden toegevoegd. Wis eerst overbodige verbindinginformatie van de camera en voeg daarna nieuwe apparaten/bestemmingen toe (136).
- Gebruik een computer of smartphone om webservices te registreren (121).
- Installeer eerst de toepassing op uw smartphone om een smartphone toe te voegen (113).
- Vermijd het gebruik van de Wi-Fi-functie van de camera in de buurt van storingsbronnen, zoals magnetrons, Bluetooth-apparaten en andere apparaten die op de 2,4 GHz band werken.
- Plaats de camera dicht bij het apparaat waarmee u verbinding wilt maken (zoals het toegangspunt) en zorg ervoor dat er geen voorwerpen tussen de apparaten zijn.

Kan geen verbinding maken met het toegangspunt.

- Controleer of het toegangspunt is ingesteld op een kanaal dat wordt ondersteund door de camera (188). In plaats van automatisch kanaaltoewijzing kunt u het beste handmatig een ondersteund kanaal toewijzen.

Kan geen beelden verzenden.

- Het bestemmingsapparaat heeft onvoldoende opslagruimte. Vergroot de opslagruimte op het bestemmingsapparaat en verzend de afbeeldingen opnieuw.
- Het lipje voor de schrijfbeveiliging van de geheugenkaart van de bestemmingscamera staat in de vergrendelde positie. Schuif het lipje voor de schrijfbeveiliging in de ontgrendelde positie.
- RAW-beelden kunnen niet worden verzonden naar de camera of worden weergegeven op tv's. Geselecteerde RAW-beelden voor importeren naar een smartphone worden als JPEG-beelden geïmporteerd. Houd er rekening mee dat beeldsynchronisatie kan ook RAW-beelden verzenden.
- Beelden worden niet verzonden naar CANON iMAGE GATEWAY of andere webservices als u beeldbestanden of mappen verplaatst of een andere naam geeft op de computer waarop beelden zijn ontvangen die zijn verzonden met beeldsynchronisatie via een toegangspunt (131). Voordat u deze beeldbestanden of mappen verplaatst of hernoemt op de computer, dient u te controleren of de beelden al zijn verzonden naar CANON iMAGE GATEWAY of andere webservices.

Kan de beeldgrootte niet wijzigen voor verzending.

- De afbeeldingsgrootte kan niet aangepast worden naar een hogere resolutie dan de oorspronkelijke resolutie.
- De grootte van films kan niet worden aangepast.

Het verzenden van beelden duurt lang./De draadloze verbinding is verbroken.

- Het kan lang duren om meerdere afbeeldingen te verzenden. Probeer de beeldgrootte te wijzigen om het verzenden te versnellen (130).
- Het kan lang duren om films te verzenden.
- Vermijd het gebruik van de Wi-Fi-functie van de camera in de buurt van storingsbronnen, zoals magnetrons, Bluetooth-apparaten en andere apparaten die op de 2,4 GHz band werken. Het verzenden van beelden kan lang duren, zelfs als [] wordt weergegeven.
- Plaats de camera dicht bij het apparaat waarmee u verbinding wilt maken (zoals het toegangspunt) en zorg ervoor dat er geen voorwerpen tussen de apparaten zijn.

Wis de gegevens van de Wi-Fi-verbinding voordat u de camera weggooit of aan iemand anders geeft.

- Reset de instellingen voor Wi-Fi (137).

Vóór gebruik

Basishandleiding

Handleiding voor gevorderden

Basishandleidingen van de camera

Auto-modus/Modus Hybride automatisch

Andere opnamestanden

P-modus

Tv-, Av- en M-modus

Afspeelmodus

Wi-Fi-functies

Menu Instellingen

Accessoires

Bijlage

Index



Meldingen op het scherm

Indien er een foutmelding verschijnt op het scherm, reageert u als volgt.

Opname maken of afspelen

Geen geheugenkaart

- Wellicht is de geheugenkaart in de verkeerde richting geplaatst. Plaats de geheugenkaart opnieuw en in de juiste richting (119).

Geheugenkaart op slot

- Het lipje voor schrijfbeveiliging van de geheugenkaart is vergrendeld. Schuif het lipje voor de schrijfbeveiliging in de ontgrendelde positie (119).

Kan niet opnemen

- U probeert een opname te maken zonder geheugenkaart in de camera. Plaats de geheugenkaart in de juiste richting om opnamen te maken (119).

Geheugenkaart fout (119)

- Neem contact op met een helpdesk voor klanten van Canon als dezelfde foutmelding blijft verschijnen nadat u een ondersteunde geheugenkaart (12) hebt geformatteerd en correct hebt geplaatst (119).

Te weinig kaartruimte

- Er is onvoldoende ruimte vrij op de geheugenkaart om opnamen te maken (135, 148, 162) of beelden te bewerken (106). Wis overbodige beelden (102) of plaats een geheugenkaart met voldoende vrije ruimte (119).

Touch AF niet beschikbaar

- Touch AF is niet beschikbaar in de huidige opnamemodus (170).

Touch AF geannuleerd

- Het onderwerp dat u voor Touch AF hebt geselecteerd, kan niet meer worden gedetecteerd (172).

Laad de accu op (18)

Geen beeld.

- De geheugenkaart bevat geen beelden die kunnen worden weergegeven.

Beveiligd! (199)

Onbekend beeld/Incompatible JPEG/Beeld te groot./Kan geen MOV afspelen/Kan geen MP4 afspelen

- Niet-ondersteunde of beschadigde beelden kunnen niet worden weergegeven.
- Beelden die zijn bewerkt op een computer, beelden waarvan de bestandsnaam is gewijzigd en beelden die met een andere camera zijn gemaakt, kunnen mogelijk niet worden afgespeeld.

Kan niet vergroten!/Kan niet roteren/Kan beeld niet wijzigen/Kan Niet Wijzigen/Niet selecteerbaar beeld.

- De volgende functies zijn wellicht niet beschikbaar voor beelden waarvan de bestandsnaam is gewijzigd of die al zijn bewerkt op een computer, of beelden die met een andere camera zijn gemaakt. Houd er rekening mee dat functies met een sterretje (*) niet beschikbaar zijn voor films. Vergroten* (198), Draaien* (104), Classificatie (105), Bewerken* (106), Afdruklijst* (158) en Fotoboek instellen* (160).

Ongeldig selectiebereik

- U wilde een bereik opgeven voor beeldselectie (100, 103, 159) en u probeerde als eerste beeld een beeld te kiezen dat na het laatste beeld komt of omgekeerd.

Selectielimiet bereikt

- U hebt meer dan 998 beelden geselecteerd voor de printlijst (158) of fotoboekinstellingen (160). Selecteer 998 beelden of minder.
- De instellingen voor de printlijst (158) of voor de fotoboekinstellingen (160) konden niet correct worden opgeslagen. Verminder het aantal geselecteerde beelden en probeer het opnieuw.
- U probeerde 500 beelden of meer te kiezen bij Beveilig (199), Wissen (102), Classificatie (105), Printlijst (158) of Fotoboek instellen (160).

Fout in benaming.

- De map kon niet worden gemaakt of opnamen konden niet worden gemaakt, omdat het maximum aantal mappen (999) voor de opslag van beelden op de kaart en het maximum aantal beelden (9999) voor beelden in mappen zijn bereikt. Wijzig [Bestandnr.] in [Auto reset] (138) of formatteer de geheugenkaart (139) op het tabblad [1] van het menu (132).

Lens fout

- Er is een communicatieprobleem tussen de camera en de lens. Reinig de lenscontactpunten en bevestig de lens correct op de camera.
- Als deze foutmelding vaak verschijnt, kan dit duiden op schade aan de camera. Neem contact op met de helpdesk van Canon Klantenondersteuning.

Vóór gebruik

Basishandleiding

Handleiding voor gevorderden

Basishandelingen van de camera

Auto-modus/Modus Hybride automatisch

Andere opnamestanden

P-modus

Tv-, Av- en M-modus

Afspelmodus

Wi-Fi-functies

Menu Instellingen

Accessoires

Bijlage

Index



Camerafout gedetecteerd (*foutnummer*)

- Als deze foutmelding verschijnt direct nadat u een opname hebt gemaakt, is het beeld mogelijk niet opgeslagen. Ga naar de afspeelmodus om dit te controleren.
- Als deze foutmelding vaak verschijnt, kan dit duiden op schade aan de camera. Schrijf in dat geval de foutcode op (*Exx*) en neem contact op met de helpdesk van Canon Klantenondersteuning.

Bestandsfout

- Foto's die met een andere camera zijn gemaakt of beelden die zijn gewijzigd met computersoftware, kunt u wellicht niet correct afdrucken (1154), zelfs als de camera is aangesloten op de printer.

Print fout

- Controleer de instelling voor het papierformaat (1156). Als dit bericht wordt weergegeven terwijl de instelling correct is, herstart u de printer en maakt u de instellingen opnieuw op de camera.

Absorptiekussens inkt vol

- Neem contact op met een helpdesk van Canon Klantenondersteuning en vraag om een vervangend inktabsorptiekussen.

Wi-Fi

Verbinding mislukt

- Er zijn geen toegangspunten herkend. Controleer de instellingen van de toegangspunten (1118).
- Een apparaat wordt niet gevonden. Zet de camera uit en weer aan en probeer opnieuw verbinding te maken.
- Controleer het apparaat waarmee u verbinding wilt maken en zorg dat het klaar is om verbinding te maken.

Kan toegangspunt niet bepalen

- De WPS-knoppen van meerdere toegangspunten zijn gelijktijdig ingedrukt. Probeer opnieuw verbinding te maken.

Geen toegangspunten gevonden

- Controleer of het toegangspunt is ingeschakeld.
- Zorg dat u de juiste SSID invoert als u handmatig verbinding maakt met een toegangspunt.

Wachtwoord is onjuist/Onjuiste beveiligingsinstellingen Wi-Fi

- Controleer de beveiligingsinstellingen van de toegangspunten (1118).

IP-adresconflict

- Stel het IP-adres opnieuw in zodat er geen conflict is met een ander IP-adres.

Verbinding verbroken/Bestand(en) niet ontvangen/Bestand(en) niet verzonden

- Mogelijk worden in uw omgeving Wi-Fi-signalen belemmerd.
- Vermijd het gebruik van de Wi-Fi-functie van de camera in de buurt van magnetrons, Bluetooth-apparaten en andere apparaten die op de 2,4 GHz band werken.
- Plaats de camera dichterbij het apparaat waarmee u verbinding wilt maken (zoals het toegangspunt) en zorg ervoor dat er geen voorwerpen tussen de apparaten zijn.
- Controleer het verbonden apparaat om te zien of er geen fouten zijn.

Bestand(en) niet verzonden

Geheugenkaart fout

- Neem contact op met een helpdesk van de klantenondersteuning van Canon indien dezelfde foutmelding blijft verschijnen nadat u een geformatteerde geheugenkaart correct hebt geplaatst.

Bestand(en) niet ontvangen

Te weinig kaartruimte

- Er is onvoldoende vrije ruimte op de geheugenkaart van de doelcamera om beelden te ontvangen. Wis beelden om ruimte vrij te maken op de geheugenkaart of plaats een geheugenkaart met voldoende ruimte.

Bestand(en) niet ontvangen

Geheugenkaart op slot

- Het lipje voor de schrijfbeveiliging van de geheugenkaart in de camera staat in de vergrendelde positie. Schuif het lipje voor de schrijfbeveiliging in de ontgrendelde positie.

Bestand(en) niet ontvangen

Fout in benaming.

- Als het hoogste mapnummer (999) en het hoogste afbeeldingsnummer (9999) zijn bereikt op de ontvangende camera, kunnen er geen afbeeldingen worden ontvangen.

Onvoldoende ruimte op server

- Verwijder overbodige afbeeldingen die u naar CANON iIMAGE GATEWAY hebt geüpload om ruimte vrij te maken.
- Sla de beelden die via Beeldsynchronisatie (1131) zijn verzonden op uw computer op.

Controleer netwerkinstellingen

- Controleer of uw computer met de huidige netwerkinstellingen verbinding kan maken met internet.

Vóór gebruik

Basishandleiding

Handleiding voor gevorderden

Basishandelingen van de camera

Auto-modus/Modus Hybride automatisch

Andere opnamestanden

P-modus

Tv-, Av- en M-modus

Afspeelmodus

Wi-Fi-functies

Menu Instellingen

Accessoires

Bijlage

Index



Informatie op het scherm

Tijdens Opname maken

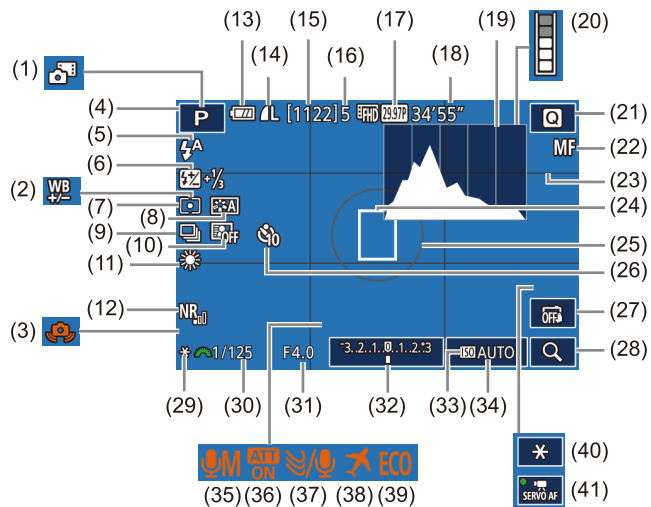

- (1) Modus Hybride automatisch (137)
- (2) Witbalanscorrectie (68)
- (3) Waarschuwing voor cameratrilling (38)
- (4) Opnamemodus (170), scènepictogram (39)
- (5) Flits mode (76)
- (6) Flitsbelichtingscompensatie/ flitsuitvoerniveau (77, 86)
- (7) Meetmethode (64)
- (8) Beeldstijl (69)
- (9) Continue opname (42)
- (10) Auto optimalisatie helderheid (66)
- (11) Witbalans (67)

- (12) Hoge ISO-ruisreductie (81)
- (13) Accuniveau (167)
- (14) Kwaliteit van foto's (compressie, resolutie) (43)
- (15) Resterende opnamen
- (16) Maximum continue opnamen
- (17) Filmkwaliteit (resolutie, framesnelheid) (46)
- (18) Resterende tijd
- (19) Histogram (94)
- (20) Bufferwaarschuwing (163)
- (21) Menu Snelle instelling (31)
- (22) Handmatig scherpstellen (75)
- (23) Raster (30)
- (24) AF frame (71)
- (25) Meetkader (64)
- (26) Zelfontspanner (40)
- (27) Touch Shutter (42)
- (28) Vergroten (75)
- (29) AE-vergrendeling (64)
- (30) Sluittijd (83)
- (31) Diafragma waarde (84)
- (32) Belichtingscompensatie (63)
- (33) Lichte tonen prioriteit (66)
- (34) ISO-snelheid (65)
- (35) Audio-opnamemodus (60)
- (36) Demper (61)
- (37) Windfilter (61)
- (38) Tijdzone (141)
- (39) Eco-modus (140)
- (40) AE-vergrendeling film (60)
- (41) Servo AF voor film (60)

Accuniveau

Op het scherm verschijnt een pictogram of bericht dat het resterende niveau van de accu aangeeft.

Scherm	Details
	Voldoende opgeladen
	Iets leeggelopen, maar nog voldoende opgeladen
	Bijna helemaal leeg, laad de accu snel op
[Laad de accu op]	Leeg, laad de accu onmiddellijk op

Vóór gebruik

Basishandleiding

Handleiding voor gevorderden

Basishandleidingen van de camera

Auto-modus/Modus Hybride automatisch

Andere opnamestanden

P-modus

Tv-, Av- en M-modus

Afspelmodus

Wi-Fi-functies

Menu Instellingen

Accessoires

Bijlage

Index



Tijdens het afspelen

Infoscherm 1

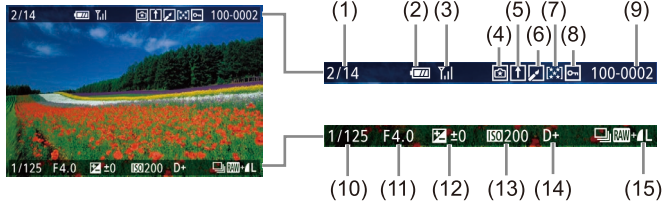

- | | |
|--|-----------------------------------|
| (1) Huidig beeld/totaal aantal beelden | (8) Bescherming |
| (2) Accuniveau | (9) Mapnummer - bestandsnummer |
| (3) Signaalsterkte Wi-Fi | (10) Sluittijd |
| (4) Instellingen kunnen worden toegepast op de modus [x] | (11) Diafragma waarde |
| (5) Beeldsynchronisatie voltooid | (12) Belichtingscompensatieniveau |
| (6) Bewerkt*1 | (13) ISO-snelheid |
| (7) Classificatie | (14) Lichte tonen prioriteit |
| | (15) Beeldkwaliteit*2 |

*1 Weergegeven op beelden waarop een Creatief filter, formaat wijzigen, bijsnijden of rode-ogen correctie is toegepast.

*2 Bijgesneden beelden worden aangegeven met [□].

Infoscherm 2

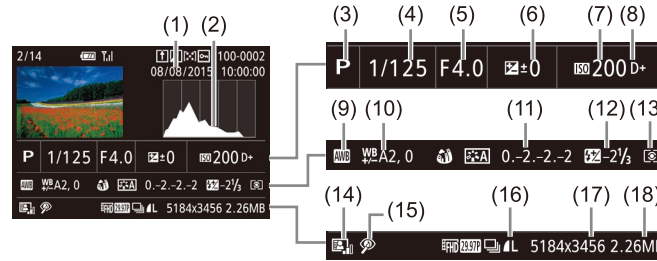

- | | |
|----------------------------------|---------------------------------------|
| (1) Opnamedatum/-tijd | (10) Witbalanscorrectie |
| (2) Histogram | (11) Details van beeldstijlinstelling |
| (3) Opnamemodus | (12) Flitsbelichtingscompensatie |
| (4) Sluittijd | (13) Meetmethode |
| (5) Diafragma waarde | (14) Auto optimalisatie helderheid |
| (6) Belichtingscompensatieniveau | (15) Rode-ogen correctie |
| (7) ISO-snelheid | (16) Beeldkwaliteit* |
| (8) Lichte tonen prioriteit | (17) Resolutie |
| (9) Witbalans | (18) Beeldformaat |

* Bijgesneden beelden worden aangegeven met [□].

Infoscherm 3

Geeft de lensnaam, brandpuntsafstanden en een RGB-histogram weer. Onthoud dat lange lensnamen mogelijk niet volledig worden weergegeven. De informatie boven aan het scherm is hetzelfde als Infoscherm 2.

Infoscherm 4

Geeft de informatie over de beeldstijl weer. De informatie boven aan het scherm is hetzelfde als Infoscherm 2.

Vóór gebruik

Basishandleiding

Handleiding voor gevorderden

Basishandleidingen van de camera

Auto-modus/Modus Hybride automatisch

Andere opnamestanden

P-modus

Tv-, Av- en M-modus

Afspelmodus

Wi-Fi-functies

Menu Instellingen

Accessoires

Bijlage

Index



Infoscherm 5









Geeft instellingen voor ruisreductie weer voor lange belichtingen en hoge ISO-snelheden. De informatie boven aan het scherm is hetzelfde als Infoscherm 2.

Infoscherm 6

Geeft de correctiegegevens van de lens en informatie over helderheid en chromatische aberratie weer. De informatie boven aan het scherm is hetzelfde als Infoscherm 2.

Overzicht van filmbedieningspaneel

De volgende bewerkingen zijn beschikbaar op het filmbedieningspaneel. Dit paneel kan worden geopend volgens de instructies in "Bekijken" (191).

	Verschijnt als de camera is aangesloten op een PictBridge-compatibele printer (154).
	Afspelen
	Slow Motion (druk op de knoppen [◀][▶] om de afspeelsnelheid aan te passen. Er wordt geen geluid afgespeeld.)
	Achteruit springen* of Vorige clip (111) (Om verder terug te springen, houdt u de knop [⏮] ingedrukt.)
	Vorig beeld (Om snel terug te spoelen, houdt u de knop [⏪] ingedrukt.)
	Volgend beeld (Om snel vooruit te spoelen, houdt u de knop [⏩] ingedrukt.)
	Vooruit springen* of Volgende clip (111) (Om verder vooruit te springen, houdt u de knop [⏭] ingedrukt.)
	Clip wissen (verschijnt alleen wanneer u een digest-film hebt geselecteerd, 111)
	Bewerken (109)

* Geeft het beeld ongeveer 4 seconden voor of na het huidige beeld weer.



- Tijdens het afspelen van films kunt u vooruit of achteruit springen (of naar de vorige of volgende clip) door op de knoppen [◀][▶] te drukken.
- Om een ander frame weer te geven, tikt u op de schuifbalk of sleept u deze naar links of naar rechts.

Vóór gebruik

Basishandleiding

Handleiding voor gevorderden

Basishandleidingen van de camera

Auto-modus/Modus Hybride automatisch

Andere opnamestanden

P-modus

Tv-, Av- en M-modus

Afspeelmodus

Wi-Fi-functies

Menu Instellingen

Accessoires





















Bijlage

Index



Functies en menutabellen

Beschikbare functies per opnamemodus

Functie	Opnamemodus																										
		M	Av	Tv	P																						
Bel. comp. (63)		-	o	o	o	o	-	*1	*1	o	o	o	o	o	o	o	o	o	o	o	o	o	o	o	o	o	o
ISO-waarde (65)	AUTO	o	o	o	o	o	o	o	o	o	o	o	o	o	o	o	o	o	o	o	o	o	o	o	o	o	o
	100 – 6400	-	o	o	o	o	-	-	-	-	-	-	-	-	-	-	-	-	-	-	-	-	-	-	-	-	o
	12800	-	o	o	o	o	-	-	-	-	-	-	-	-	-	-	-	-	-	-	-	-	-	-	-	-	-
Flitser (76)	Auto	o	-	-	-	o	o	o	-	o	-	o	-	o	-	-	o	o	o	o	o	o	o	o	o	-	-
	Aan	-	o	o	o	o	-	o	o	o	-	o	-	o	o	-	o	o	o	o	o	o	o	o	o	-	-
	Slow sync	*2	-	o	-	o	*2	o	-	-	-	-	-	*2	-	-	-	-	-	-	-	-	-	-	-	-	-
	Uit	o	o	o	o	o	o	o	o	o	o	o	o	o	o	o	o	o	o	o	o	o	o	o	o	o	o
Flitsbelichtingscompensatie (77)		-	o	o	o	o	-	*1	*1	-	-	-	-	-	-	-	-	-	-	-	-	-	-	-	-	-	-
Flitssterkeniveau (86)		-	o	o	o	-	-	-	-	-	-	-	-	-	-	-	-	-	-	-	-	-	-	-	-	-	-
Diafragmawaarde (84)		-	o	o	-	-	-	-	-	-	-	-	-	-	-	-	-	-	-	-	-	-	-	-	-	-	o
Sluittijd (83)		-	o	-	o	-	-	-	-	-	-	-	-	-	-	-	-	-	-	-	-	-	-	-	-	-	o
Program Shift (64)		-	-	-	-	o	-	-	-	-	-	-	-	-	-	-	-	-	-	-	-	-	-	-	-	-	-
AE lock (60, 64), FE-lock (78)		-	o	o	o	o	-	-	-	-	-	-	-	-	-	-	-	-	-	-	-	-	-	-	-	-	*3 *3
AE lock (tijdens opnemen), Bel. comp. (60)		-	o	o	o	o	-	-	-	o	o	o	o	o	o	o	o	o	o	o	o	o	o	o	o	o	o

*1 Aangepast aan de instelling [Helderheid].

o Beschikbaar of wordt automatisch ingesteld. – Niet beschikbaar.

*2 Niet beschikbaar, maar schakelt in sommige gevallen naar [4].

*3 Alleen AE-vergrendeling.

Vóór gebruik

Basishandleiding

Handleiding voor gevorderden

Basishandleidingen van de camera

Auto-modus/Modus Hybride automatisch

Andere opnamestanden

P-modus

Tv-, Av- en M-modus

Afspeelmodus

Wi-Fi-functies

Menu Instellingen

Accessoires

Bijlage

Index



Functie	Opnamemodus																								
			M	Av	Tv	P									YI	HDR									
AF Frame verplaatsen (72)		-	○	○	○	○	-	○	-	○	○	○	○	○	○	○	-	○	○	-	-	-	○	○	○
Touch AF (72)		○	○	○	○	○	○	-	○	○	○	○	○	○	○	○	-	○	○	-	-	-	○	○	○
Vergrote weergave (75)		-	○	○	○	○	-	○	-	○	○	○	○	-	○	-	-	-	-	-	-	-	-	-	-
Touch Shutter (42)		○	○	○	○	○	○	○	○	○	○	○	○	○	○	*4	○	○	-	○	○	○	-	-	-
Foto's maken tijdens opnemen van films (59)*5		○	○	○	○	○	○	○	○	○	○	○	○	○	○	○	○	○	-	○	○	○	○	○	○
Display wijzigen (30, 63)	Infoscherm 1/geen infoscherm	○	○	○	○	○	○	○	○	○	○	○	○	○	○	○	○	○	○	○	○	○	○	○	○
	Infoscherm 2/INFO. Snel instellen	-	○	○	○	○	-	-	-	-	-	-	-	-	-	-	-	-	-	-	-	-	-	○	○

*4 Alleen beschikbaar voor opnamen maken. Onderwerpaanduiding niet beschikbaar.

○ Beschikbaar of wordt automatisch ingesteld. - Niet beschikbaar.

*5 Foto's worden niet gemaakt met dezelfde aspect ratio als films.

Vóór gebruik

Basishandleiding

Handleiding voor gevorderden

Basishandleidingen van de camera

Auto-modus/Modus Hybride automatisch

Andere opnamestanden

P-modus

Tv-, Av- en M-modus

Afspelmodus

Wi-Fi-functies

Menu Instellingen

Accessoires

Bijlage

Index



Menu Snelle instelling

Functie	Opnamemodus																									
		M	Av	Tv	P										HDR											
AF-methode (171)	AF	0	0	0	0	0	0	*1	0	0	0	0	0	0	0	0	0	0	0	0	0	0	0			
	AF	-	0	0	0	0	-	*1	-	0	0	0	0	0	0	0	0	0	0	0	0	0	0			
AF-bediening (173)	ONE SHOT	0	0	0	0	0	0	*1	0	0	0	0	-	0	0	0	0	0	0	0	0	0	0			
	SERVO	-	0	0	0	0	-	*1	-	-	-	-	0	-	-	0	-	0	0	-	0	-	-			
Beeldkwalit. (143)		Raadpleeg "Opnametabblad" (174) voor meer informatie.																								
Movie-opn. formaat (146)	Wanneer ingesteld op NTSC		0	0	0	0	0	0	*2	0	0	0	0	0	0	0	0	0	0	0	-	0	0	0	0	
			0	0	0	0	0	0	*2	0	0	0	0	0	0	0	0	0	0	0	0	*3	0	0	0	0
	Wanneer ingesteld op PAL		0	0	0	0	0	0	*2	0	0	0	0	0	0	0	0	0	0	0	0	-	0	0	0	0
			0	0	0	0	0	0	*2	0	0	0	0	0	0	0	0	0	0	0	0	*3	0	0	0	0
Transport mode (142)		0	0	0	0	0	0	0	0	0	0	0	0	0	0	0	0	0	0	0	0	0	0	0		
		0	0	0	0	0	-	-	-	0	0	0	-	0	-	-	-	-	-	-	-	-	0	0		
Zelfontspanner (140)		0	0	0	0	0	0	0	0	0	0	0	0	0	0	0	0	0	0	0	0	0	0	0		
Instellingen zelfontspanner		0	0	0	0	0	0	-	-	0	0	0	0	0	0	0	0	0	0	0	0	0	0	0		
Witbalans (167)		0	0	0	0	0	0	0	0	0	0	0	0	0	0	0	0	0	0	0	0	0	0	0		
		-	0	0	0	0	-	-	-	-	-	-	-	-	-	-	-	-	-	-	-	-	-	0		
		-	0	0	0	0	-	-	-	-	-	-	-	-	-	-	-	-	-	-	-	-	-	-		
WB-correctie (168)		-	0	0	0	0	-	-	-	-	-	-	-	-	-	-	-	-	-	-	-	-	0	0		

*1 Functies kunnen worden geconfigureerd op het tabblad 2.

*2 Functies kunnen worden geconfigureerd op het tabblad 5.

*3 Synchroniseert met de instellingen van de aspect ratio en wordt automatisch ingesteld (156).

0 Beschikbaar of wordt automatisch ingesteld. - Niet beschikbaar.

Vóór gebruik

Basishandleiding

Handleiding voor gevorderden

Basishandleidingen van de camera

Auto-modus/Modus Hybride automatisch

Andere opnamestanden

P-modus

Tv-, Av- en M-modus

Afspelmodus

Wi-Fi-functies



































Menu Instellingen

Accessoires

Bijlage

Index



Functie	Opnamemodus																								
		M	Av	Tv	P										HDR										
Beeldstijl (69)		0	0	0	0	0	0	-	-	0	0	0	0	-	0	-	-	-	-	-	-	-	0	0	
		-	0	0	0	0	-	0	0	-	-	-	-	0	-	0	0	0	0	0	0	0	0	0	0
	 /  / 	-	0	0	0	0	-	-	-	-	-	-	-	-	-	-	-	-	-	-	-	-	-	0	0
	 /  / 	-	0	0	0	0	-	-	-	-	-	-	-	-	-	-	-	-	-	-	-	-	-	0	0
Auto optimalisatie helderheid (66)		-	0	0	0	0	-	0	0	-	-	-	-	0	-	0	0	0	0	0	0	0	0	0	
		-	0	0	0	0	-	-	-	-	-	-	-	-	-	-	-	-	-	-	-	-	0	0	
		0	0	0	0	0	0	-	-	0	0	0	0	-	0	-	-	-	-	-	-	-	0	0	
Meetmethode (64)		0	0	0	0	0	0	0	0	0	0	0	0	0	0	0	0	0	0	0	0	0	0	0	
		-	0	0	0	0	-	-	-	-	-	-	-	-	-	-	-	-	-	-	-	-	-	-	
Hoogte/breedte foto (45)	3:2	0	0	0	0	0	0	*3	-	0	0	0	0	0	0	0	0	0	0	0	0	0	0	-	
	4:3/16:9	0	0	0	0	0	0	-	*3	0	0	0	0	0	0	0	0	0	0	0	0	0	0	*4	
	1:1	0	0	0	0	0	0	-	*3	-	0	0	0	0	0	0	0	0	0	0	0	0	0	-	

*3 Functies kunnen worden geconfigureerd op het tabblad .

0 Beschikbaar of wordt automatisch ingesteld. - Niet beschikbaar.

*4 Automatisch ingesteld, afgestemd op aspect ratio van het filmopnameformaat.

Vóór gebruik

Basishandleiding

Handleiding voor gevorderden

Basishandleidingen van de camera

Auto-modus/Modus Hybride automatisch

Andere opnamestanden

P-modus

Tv-, Av- en M-modus

Afspelmodus

Wi-Fi-functies

Menu Instellingen

Accessoires

Bijlage

Index



Opnametabblad

Functie		Opnamemodus	A+																							
				M	Av	Tv	P																			
	Opname Mode		-	O	O	O	O	O	O	O	O	O	O	O	O	O	O	O	O	O	O	O	O	O	O	
	Beeldkwaliteit:	RAW	-	O	O	O	O	O	O	O	O	O	O	O	O	O	O	O	O	O	O	O	O	O	O	
			RAW	O	O	O	O	O	-	-	-	O	-	-	O	-	-	-	-	-	-	-	-	-	O	O
	JPG		-	O	O	O	O	O	-	-	-	O	-	-	O	-	-	-	-	-	-	-	-	O	O	
				O	O	O	O	O	O	O	O	O	O	O	O	O	O	O	O	O	O	O	O	O	O	O
				O	O	O	O	O	-	O	O	O	O	O	O	O	O	O	O	O	O	O	O	O	O	O
	Hoogte/breedte foto		Zie "Menu Snelle instelling" .																							
	Opname-infoscherm		O	O	O	O	O	O	O	O	O	O	O	O	O	O	O	O	O	O	O	O	O	O	O	
	Beeldomkeren		Aan	O	O	O	O	O	O	O	O	O	O	O	O	O	O	O	O	O	O	O	O	O	O	
			Uit	O	O	O	O	O	O	-	O	O	O	O	O	O	O	O	O	O	O	O	O	O	O	O
Kijktijd		Uit/2 sec./ 4 sec./8 sec./ Vastzetten	O	O	O	O	O	O	O	O	O	O	O	O	O	O	O	O	O	O	O	O	O	O		
Touch Shutter	Touch Shutter	Insch.	O	O	O	O	O	O	O	O	O	O	O	O	O	O	O	O	O	O	-	O	O	O	-	-
		Uitsch.	O	O	O	O	O	O	O	O	O	O	O	O	O	O	O	O	O	O	O	O	O	O	O	O
	Pict. sluiters aanraken	Aan	O	O	O	O	O	O	O	O	O	O	O	O	O	O	O	O	O	O	-	O	O	O	-	-
		Uit	O	O	O	O	O	O	O	O	O	O	O	O	O	O	O	O	O	O	O	O	O	O	O	O

*1 Ingesteld op [Uit] en kan niet worden aangepast wanneer zowel als [SERVO] is geselecteerd.

O Beschikbaar of wordt automatisch ingesteld. – Niet beschikbaar.

Vóór gebruik

Basishandleiding

Handleiding voor gevorderden

Basishandleidingen van de camera

Auto-modus/Modus Hybride automatisch

Andere opnamestanden

P-modus

Tv-, Av- en M-modus

Afspeelmodus

Wi-Fi-functies

Menu Instellingen

Accessoires

Bijlage

Index



Functie		Opnamemodus																					
	AF-bediening (73)		Zie "Menu Snelle instelling" (172).																				
	AF-methode (71)		Zie "Menu Snelle instelling" (172).																				
	Continu (74)	Aan	O	O	O	O	O	O	O	O	O	O	O	O	O	O	O	O	O	O	O	O	O
		Uit	O	O	O	O	O	O	O	O	O	O	O	O	O	O	O	O	O	O	O	O	O
	Scherpstelmodus (74)	AF	O	O	O	O	O	O	O	O	O	O	O	O	O	O	O	O	O	O	O	O	O
		MF/AF+MF	–	O	O	O	O	–	O	–	O	O	O	–	O	O	O	O	O	O	O	O	O
	MF-peaking-instellingen (76)		–	O	O	O	O	–	O	–	O	O	O	–	O	O	O	O	O	O	O	O	O
	IS-instellingen (79)	IS modus*2	Uit	–	O	O	O	O	O	O	O	O	O	O	–	O	O	O	O	O	O	O	O
			Continu	O	O	O	O	O	O	O	O	O	O	O	O	O	O	O	O	O	O	O	O
		Dynamic IS*3	1	O	O	O	O	O	O	O	O	O	O	O	O	O	O	O	O	O	–	O	O
2	O		O	O	O	O	O	O	O	O	O	O	O	–	O	O	O	O	O	O	O	O	
Lensafwijkingscorrectie (80)		O	O	O	O	O	O	O	O	O	O	O	O	O	O	O	O	O	O	O	O	O	

*2 Wordt niet weergegeven als een EF-lens of EF-S-lens, of een EF-M-lens zonder beeldstabilisatie wordt gebruikt.

O Beschikbaar of wordt automatisch ingesteld. – Niet beschikbaar.

*3 Wordt alleen weergegeven voor lenzen die Dynamic IS ondersteunen.

Vóór gebruik

Basishandleiding

Handleiding voor gevorderden

Basishandleidingen van de camera

Auto-modus/Modus Hybride automatisch

Andere opnamestanden

P-modus

Tv-, Av- en M-modus

Afspelmodus

Wi-Fi-functies

Menu Instellingen

Accessoires

Bijlage

Index



Functie		Opnamemodus																							
	Bel.comp. (63)		Zie "Menu Snelle instelling" (172).																						
	ISO-snelheid (65)	ISO-waarde	Zie "Beschikbare functies per opnamemodus" (170).																						
		ISO auto	-	O	O	O	O	-	-	-	-	-	-	-	-	-	-	-	-	-	-	-	O		
	Lichte tonen prioriteit (66)		-	O	O	O	O	-	-	-	-	-	-	-	-	-	-	-	-	-	-	-	O	O	
	Auto optimalisatie helderheid (66)		Zie "Menu Snelle instelling" (172).																						
	Meetmethode (64)		Zie "Menu Snelle instelling" (172).																						
	Flitsbesturing	Flitsen (76)		Zie "Beschikbare functies per opnamemodus" (170).																					
		E-TTL II meting (78)	Deelmeting/Gemiddeld	-	O	O	O	O	-	-	-	-	-	-	-	-	-	-	-	-	-	-	-	-	
		R.ogen Aan/Uit (47)	Aan/Uit	O	O	O	O	O	O	O	O	O	-	O	-	O	O	-	O	O	O	O	O	O	-
		Func:inst. int. flitser	Flits mode (86)	E-TTL II	O	O	O	O	O	O	O	O	-	O	-	O	O	-	O	O	O	O	O	O	-
				Manual flash	-	O	O	O	-	-	-	-	-	-	-	-	-	-	-	-	-	-	-	-	-
			Sluiter sync. (78)	1e-gordijn	O	O	O	O	O	O	O	O	O	-	O	-	O	O	-	O	O	O	O	O	O
		2e-gordijn		-	O	O	O	O	-	O	-	-	-	-	-	-	-	-	-	-	-	-	-	-	-
bel. comp.		Zie "Beschikbare functies per opnamemodus" (170).																							
flitsoutput		Zie "Beschikbare functies per opnamemodus" (170).																							
Wis instellingen (79)		-	O	O	O	O	-	O	-	-	-	-	-	-	-	-	-	-	-	-	-	-	-		

O Beschikbaar of wordt automatisch ingesteld. – Niet beschikbaar.

Vóór gebruik

Basishandleiding

Handleiding voor gevorderden

Basishandelingen van de camera

Auto-modus/Modus Hybride automatisch

Andere opnamestanden

P-modus

Tv-, Av- en M-modus

Afspelmodus

Wi-Fi-functies

Menu Instellingen

Accessoires

Bijlage

Index



Functie	Opnamemodus																										
			M	Av	Tv	P										HDR											
	Handmatige witbalans (867)	-	○	○	○	○	-	-	-	-	-	-	-	-	-	-	-	-	-	-	-	-	-	○	○		
	WB-correctie (868)	Zie "Menu Snelle instelling" (8172).																									
	Beeldstijl (869)	Zie "Menu Snelle instelling" (8172).																									
	Ruisred. lange sluitertijd (882)	Uitsch.	○	○	○	○	○	○	○	○	○	○	○	○	○	○	○	○	○	○	○	○	○	○	○	○	○
		Auto/Insch.	-	○	○	○	○	-	-	-	-	-	-	-	-	-	-	-	-	-	-	-	-	-	-	-	-
	Hoge ISO-ruisreductie (881)	Standaard	○	○	○	○	○	○	○	○	○	○	○	○	○	○	○	○	○	○	○	○	○	○	○	○	○
		Uitsch./Zwak/Sterk/Ruisond. bij meerd. opn.	-	○	○	○	○	-	-	-	-	-	-	-	-	-	-	-	-	-	-	-	-	-	-	-	-
	Digest-type (837)	Met foto's/Geen foto's	-	-	-	-	-	○	-	-	-	-	-	-	-	-	-	-	-	-	-	-	-	-	-	-	-
AF auto-schak. (840)		Insch.	○	-	-	-	-	-	-	-	-	-	-	-	-	-	-	-	-	-	-	-	-	-	-	-	-
	Uitsch.	○	○	○	○	○	○	○	○	○	○	○	○	○	○	○	○	○	○	○	○	○	○	○	○	○	
Houd instelling (848)	Uitsch./Insch.	-	-	-	-	-	-	○	-	-	-	-	-	-	-	-	-	-	-	-	-	-	-	-	-	-	

*4 Items van het tabblad worden in de volgende modi weergegeven op het tabblad : , en .

○ Beschikbaar of wordt automatisch ingesteld. – Niet beschikbaar.

Vóór gebruik

Basishandleiding

Handleiding voor gevorderden

Basishandelingen van de camera

Auto-modus/Modus Hybride automatisch

Andere opnamestanden

P-modus

Tv-, Av- en M-modus

Afspeelmodus

Wi-Fi-functies





















Menu Instellingen

Accessoires

Bijlage

Index



Functie		Opnamemodus																									
						M	Av	Tv	P										HDR								
		Movie-opn.formaat (146)		Zie "Menu Snelle instelling" (172).																							
 5	Geluidsoptname (160)	Geluidsoptname	Auto/Insch.	○	○	○	○	○	○	○	○	○	○	○	○	○	○	○	○	○	-	○	○	○	○	○	
			Handmatig	-	○	○	○	○	-	-	-	-	-	-	-	-	-	-	-	-	-	-	-	-	-	○	○
			Uitsch.	○	○	○	○	○	○	○	○	○	○	○	○	○	○	○	○	○	○	○	○	○	○	○	○
	Opname niveau			-	○	○	○	○	-	-	-	-	-	-	-	-	-	-	-	-	-	-	-	-	○	○	
	Windfilter/ demper	Wind Filter	Auto	○	○	○	○	○	○	○	○	○	○	○	○	○	○	○	○	○	○	-	○	○	○	○	○
			Uitsch.	-	○	○	○	○	-	-	-	-	-	-	-	-	-	-	-	-	-	○	-	-	-	○	○
		Demper	Uitsch.	○	○	○	○	○	○	○	○	○	○	○	○	○	○	○	○	○	○	○	○	○	○	○	○
			Insch.	-	○	○	○	○	-	-	-	-	-	-	-	-	-	-	-	-	-	-	-	-	-	○	○
	Servo AF voor film (159)		Insch.	○	○	○	○	○	○	○	○	○	○	○	○	○	○	○	○	○	○	-	○	○	○	○	○
			Uitsch.	○	○	○	○	○	○	○	○	○	○	○	○	○	○	○	○	○	○	○	○	○	○	○	○
AF met ontspanknop tijdens (159)		ONE SHOT/ Uitsch.	○	○	○	○	○	○	○	○	○	○	○	○	○	○	○	○	○	○	○	○	○	○	○	○	

○ Beschikbaar of wordt automatisch ingesteld. – Niet beschikbaar.

Vóór gebruik

Basishandleiding

Handleiding voor gevorderden

Basishandleidingen van de camera

Auto-modus/Modus Hybride automatisch

Andere opnamestanden

P-modus

Tv-, Av- en M-modus

Afspelmodus

Wi-Fi-functies

Menu Instellingen

Accessoires

Bijlage

Index



Tabblad C.Fn

Functie			Opnamemodus																							
C.Fn I: Belichting 	ISO vergroten	0: Uitsch.	O	O	O	O	O	O	O	O	O	O	O	O	O	O	O	O	O	O	O	O	O	O	O	
		1: Insch.	-	O	O	O	O	-	-	-	-	-	-	-	-	-	-	-	-	-	-	-	-	-	-	O
	Veiligheidshift	0: Uitsch.	O	O	O	O	O	O	O	O	O	O	O	O	O	O	O	O	O	O	O	O	O	O	O	O
		1: Insch.	-	-	O	O	-	-	-	-	-	-	-	-	-	-	-	-	-	-	-	-	-	-	-	-
C.Fn II: Autofoc 	AF-hulplicht (LED)	0: Insch.	O	O	O	O	O	-	O	O	O	O	O	-	O	O	O	O	O	O	O	O	O	O	O	
		1: Uitsch.	-	O	O	O	O	O	-	-	-	-	-	O	-	-	-	-	-	-	-	-	-	-	-	O
C.Fn III: Overig 	Aangepaste bediening	Sluiter/AE-vergr.	-	O	O	O	O	-	-	-	-	-	-	-	-	-	-	-	-	-	-	-	-	-	O	
		Knop	-	O	O	O	O	-	-	-	-	-	-	-	-	-	-	-	-	-	-	-	-	-	-	-
	Ontspan sluit zonder lens	0: Uitsch.	O	O	O	O	O	O	O	O	O	O	O	O	O	O	O	O	O	O	O	O	O	O	O	O
		1: Insch.	-	O	O	O	O	-	-	-	-	-	-	-	-	-	-	-	-	-	-	-	-	-	-	O
	Trek lens in bij uitschakelen	0: Insch.	O	O	O	O	O	O	O	O	O	O	O	O	O	O	O	O	O	O	O	O	O	O	O	O
		1: Uitsch.	-	O	O	O	O	-	-	-	-	-	-	-	-	-	-	-	-	-	-	-	-	-	-	O
Wis persoonlijke voorkeuze (C.Fn)			-	O	O	O	O	-	-	-	-	-	-	-	-	-	-	-	-	-	-	-	-	-	O	

O Beschikbaar of wordt automatisch ingesteld. – Niet beschikbaar.

Vóór gebruik

Basishandleiding

Handleiding voor gevorderden

Basishandleidingen
van de camera

Auto-modus/Modus
Hybride automatisch

Andere opnamestanden

P-modus

Tv-, Av- en M-modus

Afspeelmodus

Wi-Fi-functies

Menu Instellingen

Accessoires

Bijlage

Index



INFO. Snel instellen

In het scherm INFO. Het scherm Snel instellen (63) is niet beschikbaar in de volgende modi: [M], [Av], [Tv], [P], [P], [P], [P], [P], [P], [P], [P], [P], [P], [P], [P], [P] en [P].

Functie	Opnamemodus					
	M	Av	Tv	P	[P]	[P]
Opnamemodus	-	-	-	-	○	○
Sluiterijd	○	-	○	-	-	○
Diafragma waarde	○	○	-	-	-	○
ISO-snelheid	○	○	○	○	-	○
Bel.comp.	○	○	○	○	○	○
Flitsbelichtingscompensatie	○	○	○	○	-	-
Flitsen	○	○	○	○	-	-
Beeldstijl	○	○	○	○	○	○
Witbalans	○	○	○	○	○	○
WB-correctie	○	○	○	○	○	○
Auto optimalisatie helderheid	○	○	○	○	○	○
Meetmethode	○	○	○	○	-	-
Transport mode	○	○	○	○	-	-
Zelfontspanner	○	○	○	○	○	○
Movie-opn.formaat	○	○	○	○	○	○
Beeldkwalit.	○	○	○	○	○	○
Geluidsopname	-	-	-	-	○	○
Wind Filter	-	-	-	-	○	○
Demper	-	-	-	-	○	○

○ Beschikbaar of wordt automatisch ingesteld. – Niet beschikbaar.

Tabblad Instellen

Tabblad	Optie	Referentiepagina
1	Maak folder	138
	Bestandnr.	138
	Formatteren	139
	Videosysteem	139
2	Eco-modus	140
	Spaarstand	29
	LCD Helderheid	140
	Tijdzone	141
	Datum/Tijd	141
	Taal	141
	Pieptoon	141
3	Hints en tips	142
	Formaat/info van moduspictogram	142
	Aanraakbed.	142
	Inst. auto. schermver.	142
	Sensorreiniging	142
	Instellingen Wi-Fi	112
	Knop Mobilele apparaatverbinding	115
4	Certificaatlogo weergeven	144
	Copyrightinformatie	144
	Wis alle camera-instellingen	145
	Firmwareversie: *.*.*	145

* Alleen beschikbaar in de volgende modi: [M], [Av], [Tv], [P], [P] en [P].

Vóór gebruik

Basishandleiding

Handleiding voor gevorderden

Basishandleidingen van de camera

Auto-modus/Modus Hybride automatisch

Andere opnamestanden

P-modus

Tv-, Av- en M-modus

Afspelmodus

Wi-Fi-functies

Menu Instellingen

Accessoires

Bijlage

Index



Tabblad Afspelen

Tabblad	Optie	Referentiepagina
▶ 1	Beveilig	99
	Roteren	104
	Wissen	102
	Classificatie	105
	Diavoorstelling	99
	Digest-films weerg./afsp.	94
	Beeld zoeken	96
▶ 2	Creatieve filters	108
	Veranderen	106
	Trimmen	107
	Rode-Ogen Corr.	108
	Printinstellingen	155
	Fotoboek instellen	160
▶ 3	Overgangseff.	92
	Indexeffect	95
	Beeld scrollen	92
	Autom. draaien	104
	Ga verder	92
▶ 4	Weergave-informatiescherm	93

Menu Snel instellen in afspeelmodus

Optie	Referentiepagina
Beveilig	99
Roteren	104
Classificatie	105
Beeld zoeken	96
Film afspelen	92
Gekopp. Digest-film afsp.	94
Print	154
Veranderen	106
Trimmen	107
Creatieve filters	108
★-instellingen toepassen*	50
Wi-Fi-functie	112

* In andere opnamemodi dan [📷]: [Instellingen toepassen op 📷]

Vóór gebruik

Basishandleiding

Handleiding voor gevorderden

Basishandleidingen
van de camera

Auto-modus/Modus
Hybride automatisch

Andere opnamestanden

P-modus

Tv-, Av- en M-modus

Afspeelmodus

Wi-Fi-functies

Menu Instellingen

Accessoires

Bijlage

Index



Tips en waarschuwingen voor het gebruik

- De camera is een apparaat met zeer geavanceerde elektronica. Laat de camera niet vallen en stel deze niet bloot aan schokken of stoten.
- Houd de camera nooit in de buurt van magneten, motoren of andere apparaten die sterke elektromagnetische velden genereren. Deze velden kunnen storingen veroorzaken of beeldgegevens wissen.
- Als er waterdruppels of vuil vastzitten op de camera of het scherm, wrijft u dit af met een droge zachte doek, zoals een brillendoekje. Niet hard wrijven of hard drukken.
- Gebruik nooit reinigingsmiddelen die organische oplosmiddelen bevatten om de camera of het scherm schoon te maken.
- Gebruik een lensblazer om stof en vuil te verwijderen van de lens. Als het schoonmaken niet goed lukt, kunt u contact opnemen met de helpdesk van Canon Klantenservice.
- Voorkom condensvorming op de camera na plotselinge temperatuurveranderingen (wanneer de camera van koude naar warme omgevingen wordt verplaatst) door deze in een luchtdichte, hersluitbare plastic tas te plaatsen. Laat temperatuur van de camera vervolgens geleidelijk aanpassen aan de omgevingstemperatuur voordat u de camera uit de tas haalt.
- Sluit ongebruikte accu's op in een plastic tas of een andere houder. Voor het behoud van accuprestaties wanneer u de accu voor langere tijd niet wordt gebruikt, moet de accu ongeveer één keer per jaar worden opgeladen en vervolgens worden gebruikt tot de accu volledig leeg is, voordat deze wordt opnieuw wordt opgeslagen.
- Staaft het gebruik van de camera onmiddellijk als er condensatie ontstaat. Als u de camera in deze toestand toch blijft gebruiken, kan deze beschadigd raken. Verwijder de lens, accu en geheugenkaart en wacht tot het vocht is verdampt voordat u de camera weer in gebruik neemt.
- Raak de camera of lenscontactpunten niet aan. Dit kan een storing in de camera veroorzaken.

- Voor het voorkomen van schade aan de beeldsensor mag u de beeldsensor niet aanraken wanneer deze blootligt nadat een lens is verwijderd.
- Blokkeer het sluitmechanisme niet met uw vinger of iets anders. Als u dit toch doet, kan er een storing worden veroorzaakt.
- Nadat u de lens hebt losgedraaid van de camera, plaatst u de lens met de achterkant naar boven en bevestigt u de lensdoppen om krassen op het lensoppervlak en de elektrische contactpunten te voorkomen.
- Behalve dat er stof van buitenaf de camera kan binnendringen, kan er in zeldzame gevallen ook smeermiddel van de interne onderdelen van de camera op de sensor terecht komen. Als er vlekken zichtbaar zijn op de beelden na het reinigen van de sensor, kunt u contact opnemen met de helpdesk van Canon Klantenservice om een sensorreiniging aan te vragen.
- Het wordt aanbevolen de behuizing en objectiefvatting van de camera regelmatig schoon te vegen met een zachte lensreinigingsdoek.

Vóór gebruik

Basishandleiding

Handleiding voor gevorderden

Basishandelingen van de camera

Auto-modus/Modus Hybride automatisch

Andere opnamestanden

P-modus

Tv-, Av- en M-modus

Afspeelmodus

Wi-Fi-functies

Menu Instellingen

Accessoires

Bijlage

Index



Specificaties

Type

Type	Spiegelloze digitale AF/AE-camera met één lens
Opnamemedia	SD-geheugenkaart, SDHC-geheugenkaart, SDXC-geheugenkaart <ul style="list-style-type: none">• UHS-I compatibel
Grootte beeldsensor	Ongeveer 22,3 x 14,9 mm (APS-C-formaat)
Compatibele lenzen	Canon EF-M-, EF*- en EF-S*-lenzen (De effectieve brandpuntsafstand (kleinbeeldequivalent) is de brandpuntsafstand van de lens vermenigvuldigd met ongeveer 1,6) * Vereist vattingsadapter EF-EOS M
Objectiefvatting	Canon EF-M-vatting

Beeldsensor

Type	CMOS-sensor (ter ondersteuning van Hybrid CMOS AF II)
Effectieve pixels	Circa 18,0 megapixels
Totaal aantal pixels	Circa 18,5 megapixels
Aspect ratio	3:2
Stofwisfunctie	Auto/handmatig

Opname-indeling

Bestandsindeling	Design rule for Camera File system 2.0
Gegevenstype	JPEG, RAW (14-bits Canon-origineel), gelijktijdige opnamen van RAW+JPEG mogelijk
Resolutie	L (Groot): circa 17,9 megapixels (5184 x 3456) M (Middelgroot): circa 12,4 megapixels (4320 x 2880) S1 (Klein 1): circa 5,5 megapixels (2880 x 1920) S2 (Klein 2): circa 3,5 megapixel (2304 x 1536) S3 (Klein 3): circa 350.000 megapixel (720 x 480) RAW: circa 17,9 megapixels (5184 x 3456)
Mapinstelling	Maandelijks en dagelijks kunnen worden geselecteerd
File No.	Continu, Auto reset

Vóór gebruik

Basishandleiding

Handleiding voor gevorderden

Basishandleidingen van de camera

Auto-modus/Modus Hybride automatisch

Andere opnamestanden

P-modus

Tv-, Av- en M-modus

Afspelmodus

Wi-Fi-functies

Menu Instellingen

Accessoires

Bijlage

Index



Beeldverwerking tijdens opname

Beeldstijl	Auto, Standaard, Portret, Landschap, Neutraal, Natuurlijk, Monochroom, Gebruiker 1 - 3
Witbalans	Auto, Vooraf ingesteld (Daglicht, Schaduw, Bewolkt, Kunstlicht, Wit TL licht, Flitser), correctiefunctie voor Handmatige witbalans beschikbaar
Ruisreductie	Van toepassing op lange belichtingstijden en opnamen met een hoge ISO-snelheid
Automatische helderheidscorrectie	Auto optimalisatie helderheid
Lichte tonen prioriteit	Beschikbaar
Lensafwijkingcorrectie	Correctie helderheid randen, Correctie chromatische aberratie
Creative hulp	Achtergrond (Onscherp–Scherp), Helderheid (Donker–Licht), Contrast (Laag–Hoog), Verzadiging (Neutraal–Levendig), Kleurtoon (Koel–Warm), Monochroom

Automatische scherpstelling

Type	Hybrid CMOS AF II systeem (Eén punt AF, gezicht + trackingprioriteit AF)
AF-punten	49 punten (maximaal)
Bereik helderheid scherpstelling	EV 1 - 18 (bij kamertemperatuur, ISO 100, met EF-M22mm f/2 STM)
AF-bediening	1-beeld AF, Servo AF
AF-hulplicht	Ingebouwd (ledlamp)

Belichting

Meetmethoden	Realtime meting met beeldsensor Evaluerende meting Deelmeting Spotmeting Gem. centrummeting
Bereik helderheid lichtmeting	EV 1 - 20 (bij kamertemperatuur, ISO 100)
Belichting	AE-programma (andere modi dan Tv, Av en M), AE met sluitervoorkeur, AE met diafragma voorkeur, Handmatige belichting
ISO-snelheid (Aanbevolen belichtingsindex)	Automatisch of handmatig ingesteld binnen een bereik van ISO 100–12800 (equivalent aan 25600 wanneer uitgebreid) Maximale automatische ISO-snelheid kan worden geconfigureerd wanneer het programmakeuzewiel is ingesteld op de modi P, Tv, Av, M of Film
Belichtingscompensatie	Handmatig: ± 3 stops met tussenstappen van 1/3 stop
AE-vergrendeling	Auto/handmatig

Vóór gebruik

Basishandleiding

Handleiding voor gevorderden

Basishandelingen van de camera

Auto-modus/Modus Hybride automatisch

Andere opnamestanden

P-modus

Tv-, Av- en M-modus

Afspeelmodus

Wi-Fi-functies

Menu Instellingen

Accessoires

Bijlage

Index



Sluiter

Type	Elektronisch ingestelde focal-planesluiter
Sluiter tijd	1/4000 sec. tot 30 sec. (totale sluitertijdenbereik; beschikbaar bereik varieert per opnamemodus), X-synchronisatie bij 1/200 sec.

Flitseenheid

Ingebouwde flitser	Inklapbare, automatische flitser Geleidingsnr. circa 5 (ISO 100 m) Ondersteunt kijkhoek equivalent aan brandpuntsafstand van ongeveer 15 mm (35-mm filmequivalent: ongeveer 24 mm) Laadtijd ongeveer 3 sec.
Flits meetmethode	Automatische E-TTL II-flits
Flitsbelichtingscompensatie	± 2 stops met tussenstappen van 1/3 stop
FE-lock	Beschikbaar

Transport-/zelfontspanmodus

Transport mode	Enkelbeeld, continue opname
Continu-opnamesnelheid	Max. circa 4,6 fps
Maximale opnamereeks	JPEG: Circa 1000 beelden RAW: Circa 7 beelden RAW+JPEG Groot/Fijn: Circa 4 beelden • Berekeningen met teststandaarden van Canon (ISO 200, Beeldstijl: met standaardinstellingen), met een 16 GB UHS-I-geheugenkaart, die voldoet aan de teststandaarden van Canon.
Modus zelfontspanner	Uit, zelfontspanner op 2 seconde, zelfontspanner op 10 seconde, aangepaste zelfontspanner

Foto's maken

Aspect ratio instellingen	3:2, 4:3, 16:9, 1:1
Scherpstelmodus	AF, MF, AF+MF (MF en MF in AF+MF-modus: circa 5x/10x vergroting and MF-peaking ondersteund)
Continu	Beschikbaar
Touch Shutter	Beschikbaar
Rasterweergave	Twee typen
Breedte-/dieptecontrole	Beschikbaar

Filmopnamen

Opname-indeling	MP4
Film	MPEG-4 AVC/H.264 Variabele (gemiddelde) bitsnelheid
Audio	MPEG-4 AAC-LC
Grootte en framesnelheid van opname	1920x1080 (Full HD): 29,97 fps (NTSC)/23,98 fps* (NTSC)/25,00 fps (PAL) 1280x720 (HD): 59,94 fps (NTSC)/50,00 fps (PAL) 640x480 (SD): 29,97 fps (NTSC)/25,00 fps (PAL) * Werkelijke framesnelheid: 23,976 fps.
Bestandsgrootte	1920x1080 (29,97 fps/23,98 fps/25,00 fps): 172,6 MB/min. 1280x720 (59,94 fps/50,00 fps): 115,4 MB/min. 640x480 (29,97 fps/25,00 fps): 22,4 MB/min.

Vóór gebruik

Basishandleiding

Handleiding voor gevorderden

Basishandleidingen van de camera

Auto-modus/Modus Hybride automatisch

Andere opnamestanden

P-modus

Tv-, Av- en M-modus

Af speelmodus

Wi-Fi-functies

Menu Instellingen

Accessoires

Bijlage

Index



Scherpstellen	Hybrid CMOS AF II systeem (Eén punt AF, gezicht + trackingprioriteit AF)
Scherpstelmodus	AF, MF, AF+MF (Handmatig scherpstellen na 1-beeld AF) (MF, en MF in AF+MF-modus: MF-peaking ondersteund)
Servo AF	Kan worden gepauzeerd en hervat.
Bereik helderheid lichtmeting	EV 1 - 20 (bij kamertemperatuur, ISO 100)
Meetmethode	Evaluerende meting
Belichting	Modus Automatische belichting film, modus Miniatureffectmovie, modus Foto: Sluitersnelheid van 1/30 tot 1/4000 sec.*, met diafragma en ISO-snelheid automatisch ingesteld. Modus Handmatige belichting film: Sluitersnelheid van 1/30 tot 1/4000 sec.*, met diafragma en ISO-snelheid handmatig ingesteld. * De minimale sluitersnelheid is beperkt tot 1/30 sec. bij 24/25/30 fps of 1/60 sec. bij 50/60 fps.
Belichtingscompensatie	± 3 stops met tussenstappen van 1/3 stop
ISO-snelheid (Aanbevolen belichtingsindex)	Automatisch of handmatig ingesteld binnen een bereik van ISO 100 – 6400 (equivalent aan 12800 wanneer uitgebreid)* * Alleen handmatige modus
Miniatureffectmovie	Beschikbaar
Foto's maken	Beschikbaar
Rasterweergave	Twee typen
Geluidsopname	Ingebouwde stereomicrofoon, aanpasbaar opnameniveau, geleverd windfilter, geleverde demper

Schermb (Monitor)

Type	TFT LCD-kleurenscherm
Scherfmaat/ beeldpunten	Breedte 7,5 cm (3,0 inch) touchscreen (3:2)/circa 1,04 miljoen beeldpunten
Helderheid aanpassen	Handmatig (5 niveaus)
Hoekaanpassing	Kanteltype: Circa 180° omhoog
Interfacetalen	Engels, Duits, Frans, Nederlands, Deens, Portugees, Fins, Italiaans, Noors, Zweeds, Spaans, Grieks, Russisch, Pools, Tsjechisch, Hongaars, Roemeens, Oekraïens, Turks, Arabisch, Thai, Vereenvoudigd Chinees, Traditioneel Chinees, Koreaans en Japans
Hints en tips	Kan worden weergegeven

Vóór gebruik

Basishandleiding

Handleiding voor gevorderden

Basishandleidingen van de camera

Auto-modus/Modus Hybride automatisch

Andere opnamestanden

P-modus

Tv-, Av- en M-modus

Afspeelmodus

Wi-Fi-functies

Menu Instellingen

Accessoires

Bijlage

Index



Afspeelfuncties

Weergaveformaten voor opnamen	Een beeld weergeven, Een beeld + infoscherm (basisinformatie, opname-informatie, histogram, lensinformatie, Beeldstijl, ruisreductie, correctiegegevens), beeldindex (6/12/42/110), beeld draaien mogelijk
Zoomvergroting	Circa 1,5x tot 10x
Overbelichtingswaarschuwing	Overbelichte gedeelten knippen
Navigatiemethoden voor opnamen	Enkele opname, opnamesprong met 10 of 100 beelden, beelden filteren (op opnamedatum, op personen, op films, op foto's, op classificatie), Beeld scrollen
Beeld roteren	Beschikbaar
Classificatie	Beschikbaar
Beeld zoeken	Classificatie, Opnamedatum, Mensen, Foto's, Movie, Digest
Movieweergave	Ingeschakeld
Beveilig beelden	Beschikbaar
Diavoorstelling	Alle beelden <ul style="list-style-type: none">Afspelen is ook mogelijk nadat beelden zijn gefilterd met Beeld zoeken

Naverwerking van beelden

Alleen mogelijk met beelden die zijn gemaakt met hetzelfde model

Creatieve filters	Korrelig Z/W, Softfocus, Fisheye-effect, Effect kunst opvallend, Aquarel-effect, Speelgoedcamera-effect, Miniatureffect
Veranderen	Beschikbaar
Rode-Ogen Corr.	Beschikbaar

Direct printen

Type	PictBridge (USB en draadloos LAN)
Opnamen die kunnen worden afgedrukt:	JPEG- en RAW-beelden (RAW-beelden kunnen worden afgedrukt als JPEG, maar alleen als beelden zijn gemaakt met hetzelfde model), MP4
Printopties opgeven	Voldoet aan DPOF Versie 1.1

Persoonlijke voorkeuze

Persoonlijke voorkeuze	6 typen
Copyrightinformatie	Invoer en invoegen mogelijk

Interfaces

Digital-aansluiting	Voor communicatie met een computer en PictBridge (Hi-Speed USB equivalent)
HDMI mini OUT-aansluiting	Type C (schakelt automatisch de resolutie)

Vóór gebruik

Basishandleiding

Handleiding voor gevorderden

Basishandleidingen van de camera

Auto-modus/Modus Hybride automatisch

Andere opnamestanden

P-modus

Tv-, Av- en M-modus

Afspeelmodus

Wi-Fi-functies

Menu Instellingen

Accessoires

Bijlage

Index



Wi-Fi (draadloos LAN)

Compatibiliteit met standaarden	IEEE 802.11b/g/n
Verzendmethode	DS-SS-modulatie (IEEE 802.11b), OFDM-modulatie (IEEE 802.11g/n)
Verzendbereik	Circa 15 m • Wanneer verbonden met een smartphone of tablet • Zonder obstakels tussen de verzendende en ontvangende antennes en zonder radiostoring
Overdrachtsfrequentie (centrale frequentie)	Frequentie: 2412-2462 MHz Kanalen: 1-11 kanalen
Verbindingsmethode	Infrastructuurmodus*, Camera access point modus, ad-hocmodus *Wi-Fi Protected Setup wordt ondersteund
Beveiliging	Verificatiemethode: Open systeem, WPA-PSK, WPA2-PSK Encryptie: WEP, TKIP, AES

Netwerkfuncties

Opnamen naar een andere camera overbrengen	Een beeld overzetten, geselecteerde beelden overzetten, gewijzigde beelden overzetten
Verbinding met smartphones	Beelden bekijken, beheren, ontvangen met een smartphone Beelden naar een smartphone verzenden die is verbonden via NFC De camera op afstand bedienen met een smartphone
Afdrukken met Wi-Fi-printers	Beelden kunnen worden afgedrukt met een printer die Wi-Fi ondersteunt
Beelden naar een webservice verzenden.	Beelden op de camera of koppelingen naar beelden kunnen naar geregistreerde webservices worden verzonden
Beelden bekijken met een mediaspeler	Beelden kunnen worden bekeken met een DLNA-mediaspeler

Voedingen

Accu	Eén accu: LP-E12 • Wisselstroom via de voedingsadapterset ACK-E12.
Maximum aantal opnamen	Kamertemperatuur (23°C) circa 255 beelden; lage temperatuur (0°C) circa 210 beelden
Opneembare filmtijd	Kamertemperatuur (23°C) circa 1 uur 45 min.; lage temperatuur (0°C) circa 1 uur 40 min. (Als een volledig opgeladen accu LP-E12 wordt gebruikt)

Afmetingen en gewicht

Afmetingen	Circa 108,0 (B) x 66,6 (H) x 35,0 (D) mm
Gewicht	Circa 301 g (inclusief camerabehuizing + accu + kaart) Circa 265 g (alleen camerabehuizing, exclusief lensdop)

Gebruiksomgeving

Bedrijfstemperatuur	0°C - 40°C
Luchtvochtigheid tijdens gebruik	85% of lager

Vóór gebruik

Basishandleiding

Handleiding voor gevorderden

Basishandelingen van de camera

Auto-modus/Modus Hybride automatisch

Andere opnamestanden

P-modus

Tv-, Av- en M-modus

Afspeelmodus

Wi-Fi-functies

Menu Instellingen

Accessoires









Bijlage

Index



Aantal opnamen per geheugenkaart







Met een 16 GB geheugenkaart

Beeldkwaliteit	Bestandsgrootte (circa in MB)	Aantal opnamen (circa)	Maximale opnamereeks (circa)
 L	6,8	2208	1000
 L	4,4	3397	1000
 M	5,8	2612	1000
 M	3,6	4152	1000
 S1	3,0	5061	1000
 S1	2,0	7592	1000
 S2	1,8	8377	1000
 S3	0,3	48592	1000
 RAW	22,7	666	7
RAW+JPEG	RAW en JPEG totaal	512	4

- Bestandsgrootte beeld, aantal mogelijke opnamen en maximaal aantal seriebeelden tijdens continue opname worden gemeten op basis van de teststandaarden van Canon (aspect ratio van 3:2, ISO 200 en beeldstijl ingesteld op Standaard), met een 16 GB UHS-I-geheugenkaart, die voldoet aan de teststandaarden van Canon. Deze waarden kunnen afwijken afhankelijk van de omstandigheden tijdens het opnamen maken.

Opnametijd per geheugenkaart

Met een 16 GB geheugenkaart

Beeldkwaliteit	Totale opnameduur (circa)	Bestandsgrootte (circa)
  	1 uur 26 min. 5 sec.	172,6 MB/min.
 	2 uur 8 min. 27 sec.	115,4 MB/min.
 	10 uur 22 min. 35 sec.	22,4 MB/min.

- Continue opname is mogelijk tot de geheugenkaart vol is of tot de opnametijd circa 29 minuten 59 seconden bereikt.
- Op bepaalde geheugenkaarten kan de opname stoppen voordat deze tijd is verstreken. Er zijn snellere geheugenkaarten vereist wanneer u foto's maakt tijdens het opnemen van een film.

Vóór gebruik

Basishandleiding

Handleiding voor gevorderden

Basishandelingen van de camera

Auto-modus/Modus Hybride automatisch

Andere opnamestanden

P-modus

Tv-, Av- en M-modus

Af speelmodus

Wi-Fi-functies

Menu Instellingen

Accessoires

Bijlage

Index



Gemiddeld bereik ingebouwde flitser

(circa m)

ISO-waarde	Met een EF-M15-45mm f/3.5-6.3 IS STM-lens	
	Groothoek: 15 mm	Telefoto: 45 mm
100	0.5 - 1.4	0.5 - 0.9
200	0.5 - 2.0	0.5 - 1.3
400	0.5 - 2.9	0.5 - 1.8
800	0.7 - 4.0	0.5 - 2.5
1600	1.0 - 5.7	0.5 - 3.6
3200	1.5 - 8.1	0.8 - 5.1
6400	2.1 - 11.4	1.2 - 7.1
12800	2.9 - 16.2	1.6 - 10.1
H (equivalent aan 25600)	4.1 - 22.9	2.4 - 14.3

Accu LP-E12

Type	Opladbare lithium-ionaccu
Nominale spanning	7,2 V gelijkstroom
Vermogen	875 mAh
Bedrijfstemperatuur	Opladen: 5°C - 40°C Opnamen maken: 0°C - 40°C
Luchtvochtigheid tijdens gebruik	85% of lager

Acculader LC-E12/LC-E12E

Compatibele accu	Accu LP-E12
Oplaadtijd	Circa 2 uur (bij kamertemperatuur)
Nominaal ingangsvermogen	100 - 240 V AC (50/60 Hz)
Nominaal uitgangsvermogen	8,4 V DC/540 mA
Bedrijfstemperatuur	5°C - 40°C
Luchtvochtigheid tijdens gebruik	85% of lager

- Alle gegevens zijn gebaseerd op de teststandaarden van Canon.
- De hierboven genoemde gegevens voor aantal mogelijke opnamen, afmetingen en gewicht (voor alleen camerabehuizing en inclusief accu en geheugenkaart) zijn gebaseerd op de CIPA-teststandaarden en -richtlijnen.
- De specificaties of het uiterlijk van de camera kunnen zonder voorafgaande kennisgeving worden gewijzigd.
- Als zich een probleem voordoet met een lens van een ander merk dat is bevestigd op de camera, dient u contact op te nemen met de fabrikant van de lens.

Vóór gebruik

Basishandleiding

Handleiding voor gevorderden

Basishandelingen van de camera

Auto-modus/Modus Hybride automatisch

Andere opnamestanden

P-modus

Tv-, Av- en M-modus

Afspelmodus

Wi-Fi-functies

Menu Instellingen

Accessoires

Bijlage

Index



Index

Cijfers

1-punts AF (modus AF Frame) 71

A

Aan 77

Aansluiting 150, 151, 154

Accessoires 148

Accu

Eco-modus 140

Niveau 167

Opladen 18

Spaarstand 29

Accu's → Datum/Tijd (datum/tijd-accu)

Acculader 2, 148

AE-programma 62

AF Frames 71

Afdrukken 154

Afspelen → Bekijken

Alles wissen 103

Aquareleffect (opnamemodus) 56

Aspect ratio 45

Auto optimalisatie helderheid 66

Auto-modus (opnamemodus) 25, 35

Autom. draaien 104

B

B/W (Monochroom) 69

Beelden

Afspelen → Bekijken

Beveiligen 99

Weergaveduur 47

Wissen 102

Beelden naar een andere camera verzenden 128

Beelden naar een smartphone verzenden 113

Beelden naar webservices verzenden 124

Beelden opslaan op een computer 132, 153

Beelden verzenden 121

Beeldkwaliteit
→ Compressieverhouding
(beeldkwaliteit)

Beeldstabilisatie 79

Beeldstijl 69

Beeldsynchronisatie 131

Bekijken 26

Beeld zoeken 96

Diavoorstelling 99

Indexweergave 95

Springweergave 97

Tv-weergave 150

Vergroot beeld 98

Weergave van één opname 26

Belichting

AE-vergrendeling 64

Compensatie 63

FE-vergrendeling 78

Bestandsnummering 138

Beveiligen 99

Bewerken

Formaat wijzigen 106

Rode-Ogen Corr. 108

Trimmen 107

C

Camera

Reset alle 145

Camera Access Point modus 121

Camera Connect 113

CANON IMAGE GATEWAY 121

Classificatie 106

Close-up (opnamemodus) 52

Compressie 43

Contrast 70

Correctie chromatische aberratie 80

Correctie helderheid randen 80

Creatieve hulp (opnamemodus) 48

D

Datum/tijd

Datum/tijd-accu 21

Instellingen 20

Vervangen 21

Wereldklok 141

DC-koppelstuk 151

Reiniging (beeldsensor) 142

Diavoorstelling 99

Direct printen 187

DLNA 112

DPOF 158

E

Eco-modus 140

Effect kunst opvallend
(opnamemodus) 55

F

Favorieten 105

FE-lock 78

Films

Beeldkwaliteit
(resolutie/framerate) 43, 51

Bewerken 109

Filtereffect 70

Firmware 145

Fisheye-effect (opnamemodus) 55

Flitsbelichtingscompensatie 77

Vóór gebruik

Basishandleiding

Handleiding voor gevorderden

Basishandleidingen van de camera

Auto-modus/Modus Hybride automatisch

Andere opnamestanden

P-modus

Tv-, Av- en M-modus

Afspeelmodus

Wi-Fi-functies

Menu Instellingen

Accessoires

Bijlage

Index



Flitser
Aan 76
Flitsbelichtingscompensatie 77
Flitser uitschakelen 77
Slow sync 77

Flitser uitschakelen 77
Formaat wijzigen 106
Fotoboeken instellen 160
Foutmeldingen 165

G
Geheugenkaarten 2
Geluiden 138
Gezicht+Volgen
(modus AF Frame) 72

H
Handmatige scherpstelling 75
Handmatige WB 67
Handmatige witbalans 67
HDMI-kabel 150
High Dynamic Range
(opnamemodus) 54
Hoge ISO-ruisonderdrukking 81
Hybride automatisch
(opnamemodus) 37

I
Indexweergave 95
Indicator 34, 47
Inhoud van de verpakking 2

Installatie 135, 153
Interfacekabel 2, 153
ISO-snelheid 65

K
Kleur (witbalans) 67
Kleurtemperatuur 68
Knop Mobiele
apparaatverbinding 115, 134
Korrelijg Z/W (opnamemodus) 58

L
Landschap (opnamemodus) 52
Lens 22
Ontgrendeling 22
Lichtnet 151

M
M (opnamemodus) 85
Macrofotografie 52
Meetmethode 64
Menu
Basishandelingen 32
Tabel 170
Menu Snelle instelling
Basishandelingen 31
Tabel 172
MF (Handmatige scherpstelling) 75
MF-peaking 76
Miniatureffect (opnamemodus) 56

N
Nachtscène handmatig
(opnamemodus) 52
Natuurlijk 69
Nekriem → Riem
Niveau 167
O
Opladen 18
Opnamen
Opname-informatie 167
Opnamen maken op afstand 134

P
P (opnamemodus) 62
Persoonlijke voorkeuze 88
PictBridge 149, 154
Pictogrammen 167, 168
Portret (opnamemodus) 52
Prioriteit voor tinten 66
Problemen oplossen 161

Q
Q-menu → Menu Snelle instelling

R
Rasterlijnen 30
RAW 44
Reizen met de camera 141
Reset alle 145
Resolutie (beeldformaat) 43
Riem 17

Rode-Ogen Corr. 108
Roteren 104
Ruisonderdrukking
Hoge ISO-snelheid 81
Lange belichtingstijd 82
Ruisonderdrukking bij meerdere
opnamen 81
Ruisonderdrukking lange sluitertijd 82

S
Scherm
Menu → Menu Snelle instelling,
Menu
Pictogrammen 167, 168
Weergavetaal 21
Scherpstelbereik
Handmatig scherpstellen 75
Scherpstellen
AF Frames 71
MF-peaking 76
Servo AF 73
Touch AF 72

Scherpstelvergrendeling 72
Scherpte 70
SD/SDHC/SDXC-geheugenkaarten
→ Geheugenkaarten
Sensorreiniging 142
Servo AF 73
Slow sync 77
Sofffocus (opnamemodus) 58

Vóór gebruik

Basishandleiding

Handleiding voor gevorderden

Basishandelingen
van de camera

Auto-modus/Modus
Hybride automatisch

Andere opnamestanden

P-modus

Tv-, Av- en M-modus

Afspelmodus

Wi-Fi-functies

Menu Instellingen

Accessoires

Bijlage

Index



Software

- Beelden opslaan op een computer 132, 153
- Gebruikershandleiding 152
- Installatie 153
- Spaarstand 29
- Speelgoedcamera-effect (opnamemodus) 57
- Sport (opnamemodus) 52
- Springweergave 97
- Standaardwaarden → Reset alle
- Statiefbevestiging 4
- Stof op beelden voorkomen 142

T

- Toningeffect 70
- Touch AF 72
- Touch Shutter 42
- Trimmen 107, 156
- Tv (opnamemodus) 83
- Tv-weergave 150

V

- Verbindingsinformatie bewerken of wissen 135
- Vergrote weergave 98
- Verzadiging 70
- Voeding 148 → Accu, → Acculader, → Voedingsadapterset
- Voedingsadapterset 148, 151
- Voedsel (opnamemodus) 53

W

- Weergave van één opname 26
- Weergaveduur 47
- Weergavetaal 21
- Wereldklok 141
- Wi-Fi-functies 112
- Wind Filter 61
- Wissen 102
- Witbalans (kleur) 67

Z

- Zelfontspanner 40
 - Zelfontspanner aanpassen 41
 - zelfontspanner op 2 seconde 41
- Zelfportret (opnamemodus) 51
- Zoeken 96
- Zoomen 25
- Zoomen AF-punt 75
- Zwart-witbeelden 58

Vóór gebruik

Basishandleiding

Handleiding voor gevorderden

Basishandelingen van de camera

Auto-modus/Modus Hybride automatisch

Andere opnamestanden

P-modus

Tv-, Av- en M-modus

Afspelmodus

Wi-Fi-functies

Menu Instellingen

Accessoires

Bijlage

Index



Vorzorgsmaatregelen Wi-Fi (draadloos LAN)

- Het modelnummer is PC2179 (inclusief WLAN-module model WM227).
- Landen en regio's waarin WLAN-gebruik is toegestaan
 - Gebruik van WLAN is beperkt in bepaalde landen en regio's en illegaal gebruik kan strafbaar zijn volgens nationale of lokale voorschriften. Om te voorkomen dat u de voorschriften met betrekking tot WLAN schendt, controleert u op de website van Canon waar het gebruik is toegestaan. Houd er rekening mee dat Canon niet aansprakelijk kan worden gehouden voor problemen die voortkomen uit het gebruik van WLAN in andere landen en regio's.
- Indien u één van de volgende handelingen uitvoert, kan dit juridische gevolgen hebben:
 - Het product wijzigen of aanpassen
 - De certificeringslabels van het product verwijderen
- Volgens de regelgeving van buitenlandse handelswetten is een exportvergunning (of vergunning voor een servicetransactie) van de Japanse regering nodig om strategische hulpmiddelen of services (waaronder dit product) uit Japan te exporteren.
- Aangezien dit product Amerikaanse coderingssoftware bevat, valt het onder de regelgeving van de VS Exportadministratie en mag het dus niet worden geëxporteerd naar of binnengebracht worden in een land waarop een VS-handelsembargo van toepassing is.
- Noteer de draadloze LAN-instellingen die u gebruikt. De draadloze LAN-instellingen die op dit product zijn opgeslagen kunnen worden gewijzigd of gewist door foutief gebruik van het product, de gevolgen van radiogolven of statische elektriciteit, of een ongeval of fout. Noteer de draadloze LAN-instellingen als voorzorgsmaatregel. Houd er rekening mee dat Canon niet verantwoordelijk is voor directe of indirecte schade of verlies van inkomsten als gevolg van het verslechteren of verdwijnen van inhoud.
- Noteer de draadloze LAN-instellingen en zet de standaardinstellingen terug (instellingen wissen) indien nodig wanneer u dit product aan iemand anders geeft, het weggooit of opstuurt voor herstelling.

- Canon compenseert geen schade als gevolg van verlies of diefstal van dit product. Canon is niet verantwoordelijk voor schade of verlies als gevolg van ongeoorloofde toegang tot of gebruik van doelapparaten die op dit product zijn geregistreerd doordat het product is verloren of gestolen.
- Gebruik het product zoals aangegeven in deze handleiding. Gebruik de draadloze LAN-functie van dit product volgens de richtlijnen die in deze handleiding staan beschreven. Canon is niet aansprakelijk voor schade of verlies als de functie en het product op een andere manier worden gebruikt dan in deze handleiding wordt beschreven.
- Gebruik de draadloze LAN-functie niet in de buurt van medische apparatuur of andere elektronische apparatuur. Het gebruik van de draadloze LAN-functie in de buurt van medische apparatuur of andere elektronische apparatuur kan de werking van deze apparaten beïnvloeden.

Vorzorgsmaatregelen voor storing van radiogolven

- Dit product kan storing ondervinden van andere apparaten die radiogolven uitzenden. Om storing te vermijden, moet u dit product zo ver mogelijk van dergelijke apparaten gebruiken of probeert u de apparaten niet op hetzelfde moment als dit product te gebruiken.

Veiligheidsmaatregelen

Aangezien Wi-Fi radiogolven gebruikt om signalen te verzenden, zijn er strengere veiligheidsmaatregelen nodig dan wanneer u een LAN-kabel gebruikt.

Houd rekening met de volgende punten wanneer u Wi-Fi gebruikt.

Vóór gebruik

Basishandleiding

Handleiding voor gevorderden

Basishandelingen van de camera

Auto-modus/Modus Hybride automatisch

Andere opnamestanden

P-modus

Tv-, Av- en M-modus

Afspeelmodus

Wi-Fi-functies

Menu Instellingen

Accessoires

Bijlage

Index



- Gebruik alleen netwerken die u mag gebruiken. Dit product zoekt naar Wi-Fi-netwerken in de buurt en geeft de resultaten op het scherm weer. Netwerken waarvoor u geen toestemming hebt (onbekende netwerken), worden mogelijk ook weergegeven. Als u probeert verbinding te maken met deze netwerken of deze probeert te gebruiken, kan dit echter als ongeoorloofde toegang worden beschouwd. Gebruik alleen netwerken die u mag gebruiken en probeer geen verbinding te maken met andere onbekende netwerken.

Als de veiligheidsinstellingen niet correct zijn ingesteld, kunnen zich de volgende problemen voordoen.

- Bekijken van de overdracht
Derden met slechte bedoelingen kunnen Wi-Fi-overdrachten opsporen en proberen om de gegevens op te halen die u verzendt.
- Ongeoorloofde netwerktoegang
Derden met slechte bedoelingen kunnen ongeoorloofde toegang krijgen tot het netwerk dat u gebruikt en informatie stelen, wijzigen of vernietigen. U kunt daarnaast ook het slachtoffer worden van andere ongeoorloofde toegang zoals imitatie (waarbij iemand een andere identiteit aanneemt om ongeoorloofde toegang te krijgen tot informatie) of springplankaanvallen (waarbij iemand ongeoorloofde toegang krijgt tot uw netwerk als een springplank om hun sporen uit te wissen terwijl ze in andere systemen inbreken).

Beveilig dus uw Wi-Fi-netwerk voldoende om dit soort problemen te vermijden.

Gebruik de Wi-Fi-functie van deze camera alleen met voldoende kennis van Wi-Fi-beveiliging en zorg voor een goede balans tussen risico en gemak wanneer u de veiligheidsinstellingen aanpast.



De camera kan via Wi-Fi afdrucken naar PictBridge-compatibele printers. Dankzij de technische PictBridge-normen kunnen digitale camera's, printers en andere apparaten gemakkelijk rechtstreeks met elkaar verbinding maken. Daarnaast maakt de nieuwe norm DPS over IP PictBridge-verbindingen in netwerkomgevingen mogelijk. De camera is ook compatibel met deze norm.

Handelsmerken en licenties

- Microsoft en Windows zijn handelsmerken of gedeponeerde handelsmerken van Microsoft Corporation in de Verenigde Staten en/of andere landen.
- Macintosh en Mac OS zijn handelsmerken van Apple Inc., gedeponeerd in de U.S. en andere landen.
- App Store, iPhone en iPad zijn handelsmerken van Apple Inc.
- Het SDXC-logo is een handelsmerk van SD-3C, LLC.
- HDMI, het HDMI-logo en High-Definition Multimedia Interface zijn handelsmerken of gedeponeerde handelsmerken van HDMI Licensing, LLC.
- Wi-Fi®, Wi-Fi Alliance®, WPA™, WPA2™ en Wi-Fi Protected Setup™ zijn handelsmerken of geregistreerde handelsmerken van de Wi-Fi Alliance.
- Het N-teken is een handelsmerk of gedeponeerd handelsmerk van NFC Forum, Inc. in de Verenigde Staten en in andere landen.
- Alle andere handelsmerken zijn eigendom van hun respectieve eigenaren.
- Dit apparaat gebruikt exFAT-technologie die in licentie is gegeven door Microsoft.
- This product is licensed under AT&T patents for the MPEG-4 standard and may be used for encoding MPEG-4 compliant video and/or decoding MPEG-4 compliant video that was encoded only (1) for a personal and non-commercial purpose or (2) by a video provider licensed under the AT&T patents to provide MPEG-4 compliant video. No license is granted or implied for any other use for MPEG-4 standard.*

* Kennisgeving in Engels weergegeven, zoals vereist.

Vóór gebruik
Basishandleiding
Handleiding voor gevorderden
Basishandelingen van de camera
Auto-modus/Modus Hybride automatisch
Andere opnamestanden
P-modus
Tv-, Av- en M-modus
Afspeelmodus
Wi-Fi-functies
Menu Instellingen
Accessoires
Bijlage
Index



Vrijwaring

- Onrechtmatige vereenvoudiging van deze handleiding is verboden.
- Alle metingen zijn gebaseerd op teststandaarden van Canon.
- Deze informatie, de productspecificaties en het uiterlijk kunnen zonder voorafgaande kennisgeving worden gewijzigd.
- De illustraties en schermafbeeldingen in deze handleiding kunnen enigszins afwijken van het werkelijke apparaat.
- Niettegenstaande het bovenstaande kan Canon niet aansprakelijk worden gehouden voor eventuele schade die ontstaat door het gebruik van dit product.

Vóór gebruik

Basishandleiding

Handleiding voor gevorderden

Basishandelingen
van de camera

Auto-modus/Modus
Hybride automatisch

Andere opnamestanden

P-modus

Tv-, Av- en M-modus

Af speelmodus

Wi-Fi-functies

Menu Instellingen

Accessoires

Bijlage

Index

