



SAMSUNG

User Manual

ST65/ST67

In deze gebruiksaanwijzing vindt u uitgebreide aanwijzingen voor het gebruik van uw camera. Lees deze gebruiksaanwijzing aandachtig door.

 *Klik op een onderwerp*

Basisprobleemoplossing

Beknopt overzicht

Inhoud

Basisfuncties

Geavanceerde functies

Opnameopties

Afspelen/bewerken

Instellingen

Aanvullende informatie

Index

Informatie over gezondheid en veiligheid

Houd u altijd aan de volgende voorzorgsmaatregelen en gebruikstips om gevaarlijke situaties te vermijden en ervoor te zorgen dat de camera optimaal werkt.



Waarschuwing: situaties die bij u of anderen letsel kunnen veroorzaken

Haal de camera niet uit elkaar en probeer de camera niet te repareren.

Dit kan een schok veroorzaken of de camera beschadigen.

Gebruik de camera niet dichtbij ontvlambare of explosieve gassen en vloeistoffen.

Dit kan brand of een schok veroorzaken.

Plaats geen ontvlambare materialen in de camera en bewaren dergelijke materialen niet in de buurt van de camera.

Dit kan brand of een schok veroorzaken.

Raak de camera niet met natte handen aan.

Dit kan een schok veroorzaken.

Voorkom oogletsel bij het nemen van foto's.

Gebruik de flitser van de camera niet vlakbij (op minder dan 1 m afstand van) de ogen van mensen of dieren. Als u de flitser dicht bij de ogen van het onderwerp gebruikt, kunt u tijdelijke of permanente schade aan het gezichtsvermogen veroorzaken.

Houd de camera buiten het bereik van kleine kinderen en huisdieren.

Houd de camera en alle bijbehorende onderdelen en accessoires buiten het bereik van kleine kinderen en huisdieren. Kleine onderdelen vormen verstikkingsgevaar of kunnen schadelijk zijn wanneer deze wordeningeslikt. Bewegende onderdelen en accessoires kunnen ook fysiek gevaar opleveren.

Stel de camera niet gedurende lange tijd aan direct zonlicht of hoge temperaturen bloot.

Langdurige blootstelling aan zonlicht of extreme temperaturen kan permanente schade aan interne onderdelen van het toestel veroorzaken.

Voorkom dat de camera of oplader wordt bedekt voor kleden of kleding.

Dit kan oververhitting van de camera of brand veroorzaken.

Als er vloeistoffen of vreemde voorwerpen in de camera komen, moet u meteen alle voedingsbronnen, zoals de batterij of oplader, loskoppelen en vervolgens contact opnemen met een servicecenter van Samsung.



Voorzichtig: situaties die schade aan de camera of andere apparatuur kunnen veroorzaken

Haal de batterijen uit de camera wanneer u deze voor langere tijd opbergt.

Batterijen in het batterijvak kunnen na verloop van tijd gaan lekken of roesten en ernstige schade aan uw camera veroorzaken.

Gebruik uitsluitend authentieke, door de fabrikant aanbevolen lithium-ionbatterijen ter vervanging. Zorg dat u de batterij niet beschadigt of verhit.

Dit kan brand ontstaan of persoonlijk letsel veroorzaken.

Gebruik alleen door Samsung goedgekeurde batterijen, opladers, kabels en accessoires.

- Niet-goedgekeurde batterijen, opladers, kabels of accessoires kunnen de camera beschadigen, letsel veroorzaken of ertoe leiden dat batterijen exploderen.
- Samsung is niet aansprakelijk voor schade of letsel veroorzaakt door niet-goedgekeurde batterijen, opladers, kabels of accessoires.

Gebruik batterijen niet voor doeleinden waarvoor de batterijen niet zijn bedoeld.

Dit kan brand of een schok veroorzaken.

Raak de flitser niet aan wanneer deze wordt gebruikt.

De flitser wordt zeer heet en kan brandwonden veroorzaken.

Als u de AC-oplader gebruikt, moet u de camera uitschakelen voor u de voedingsbron van de AC-oplader loskoppelt.

Anders kunt u brand of een schok veroorzaken.

Laat de stekker van de oplader niet in het stopcontact zitten als u de oplader niet gebruikt.

Anders kunt u brand of een schok veroorzaken.

Gebruik voor het opladen van de batterijen geen elektriciteits snoeren of stekkers die beschadigd zijn, of een loshangend stopcontact.

Dit kan brand of een schok veroorzaken.

Zorg dat de AC-oplader niet in contact komt met de plus- en minpolen van de batterij.

Dit kan brand of een schok veroorzaken.

Forceer de cameraonderdelen niet en oefen geen kracht uit op de camera.

Dit kan leiden tot camerastoringen.

Wees voorzichtig bij het aansluiten van snoeren en adapters en het plaatsen van batterijen en geheugenkaarten.

Door het forceren van aansluitingen, het niet op de juiste manier aansluiten van snoeren of het niet op de juiste manier plaatsen van batterijen en geheugenkaarten kunt u poorten, aansluitingen en accessoires beschadigen.

Houd kaarten met magnetische stroken uit de buurt van het camera-etui.

Informatie die is opgeslagen op de kaart kan worden beschadigd of gewist.

Gebruik nooit een beschadigde oplader, batterij of geheugenkaart.

Dit kan een schok, camerastoring of brand veroorzaken.

Controleer voor gebruik of de camera naar behoren functioneert.

De fabrikant is niet verantwoordelijk voor verlies van bestanden of schade die kan voortkomen uit defecten aan de camera of onjuist gebruik.

Sluit het uiteinde van de kabel met het indicatielampje (▲) op de camera aan.

Als u de kabel omgekeerd aansluit, kunnen de bestanden beschadigen. De fabrikant is niet verantwoordelijk voor enig verlies van gegevens.

Copyrightinformatie

- Microsoft Windows en het Windows-logo zijn geregistreerde handelsmerken van Microsoft Corporation.
- micro SD™, micro SDHC™ zijn gedeponeerde handelsmerken van de SD Association.
- Mac is een geregistreerd handelsmerk van Apple Corporation.
- Handelsmerken en handelsnamen die in deze gebruiksaanwijzing worden gebruikt, zijn eigendom van de betreffende eigenaar.

- Camerascpecificaties of de inhoud van deze gebruiksaanwijzing kunnen zonder kennisgeving worden gewijzigd bij veranderde camerafuncties.
- Het is niet toegestaan om enig deel van deze gebruiksaanwijzing zonder vooraf gegeven toestemming te hergebruiken of verspreiden.
- Voor informatie over Open Source-licenties raadpleegt u het bestand "OpenSourceInfo.pdf" op de meegeleverde cd-rom.

Indeling van de gebruiksaanwijzing

Basisfuncties

11

Hier vindt u informatie over de indeling van de camera en basisfuncties voor het maken van opnamen.

Geavanceerde functies

26

Hier vindt u informatie over hoe u foto's maakt door een modus te selecteren en hoe u video's of spraakmemo's opneemt.

Opnameopties

35

Hier vindt u informatie over de instellingen waarvoor u in de opnamemodus kunt kiezen.

Afspelen/bewerken

53

Hier vindt u informatie over hoe u foto's, video's en spraakmemo's kunt weergeven of afspelen en hoe u foto's en video's kunt bewerken. Ook leest u hier hoe u de camera op een computer, fotoprinter of televisie aansluit.

Instellingen

76





Raadpleeg opties voor het configureren van de camera-instellingen.

Aanvullende informatie

82

Hier vindt u informatie over foutmeldingen, specificaties en onderhoud.

Pictogrammen in deze gebruiksaanwijzing

Opnamemodus	Pictogram
Smart Auto	
Programma	
DIS	
Scène	
Film	

Pictogrammen in de opnamemodus

Deze pictogrammen geven aan dat een bepaalde functie in de desbetreffende modi beschikbaar is. De  modus ondersteunt wellicht bepaalde functies niet voor alle scènes.

Voorbeeld:

De belichting handmatig aanpassen (EV)   

Afhankelijk van de intensiteit van het omgevingslicht kunnen foto's te licht of te donker uitvallen. U kunt dan de belichting aanpassen om een beter resultaat te krijgen.





Donkerder (-) Neutraal (0) Helderder (+)

Beschikbaar in de modi Programma, DIS en Film

Symbolen in deze gebruiksaanwijzing

Pictogram	Functie
	Aanvullende informatie
	Veiligheidsvoorschriften en waarschuwingen
[]	Camératoetsen; bijvoorbeeld: [Ontspanknop] (staat voor de ontspanknop)
()	Paginnummer van verwante informatie
→	De volgorde van de opties of menu's die u moet selecteren om een stap uit te voeren, bijvoorbeeld: Selecteer Opname → Witbalans (dit betekent selecteer Opname en vervolgens Witbalans)
*	Voetnoot

Afkortingen in deze gebruiksaanwijzing

Afkorting	Betekenis
ACB	Auto Contrast Balance (automatische contrastverbetering)
AEB	Auto Exposure Bracket (opnamereeks met verschillende belichtingen)
AF	Auto Focus (autofocus)
DIS	Digital Image Stabilization (digitale beeldstabilisatie)
DPOF	Digital Print Order Format (digitale afdrukbestelling)
EV	Exposure Value (belichtingswaarde)
ISO	International Organization for Standardization (Internationale organisatie voor standaardisatie)
WB	White Balance (witbalans)

Uitdrukkingen in deze gebruiksaanwijzing

Op de ontspanknop drukken

- Druk [**Ontspanknop**] half in: druk de ontspanknop half in
- Druk op [**Ontspanknop**]: druk de ontspanknop volledig in



Onderwerp, achtergrond en compositie

- **Onderwerp**: het belangrijkste object in een scène, zoals een persoon, dier of stilleven
- **Achtergrond**: de objecten rondom het onderwerp
- **Compositie**: de combinatie van onderwerp en achtergrond

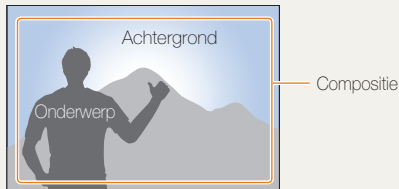

Belichting (Helderheid)

De hoeveelheid licht die de camera binnenkomt bepaalt de belichting. De belichting kan worden aangepast met behulp van sluitertijd, diafragma en ISO-waarde. Wanneer u de belichting verandert, worden de foto's donkerder of lichter.



Normale belichting

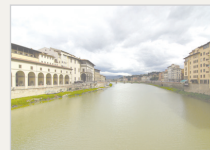

Overbelicht (te helder)

Basisprobleemoplossing

Hier vindt u antwoorden op bekende problemen. Met behulp van opname-instellingen hebt u veel problemen snel opgelost.

	De ogen van de gefotografeerde zijn rood.	<p>Dit wordt veroorzaakt door een reflectie van de flitser van de camera.</p> <ul style="list-style-type: none">• Stel de flitsoptie in op  Rode ogen of  Anti-rote ogen. (pag. 38)• Als de foto al is gemaakt, selecteert u  Anti-rote ogen in het bewerkingsmenu. (pag. 65)
	Foto's bevatten stofvlekjes.	<p>Stofdeeltjes die in de lucht zweven kunnen worden vastgelegd op foto's als u de flitser gebruikt.</p> <ul style="list-style-type: none">• Schakel de flitser uit of neem geen foto's op stoffige plaatsen.• Pas de ISO-waarde aan. (pag. 39)
	Foto's zijn wazig.	<p>Dit kan worden veroorzaakt doordat u foto's neemt bij weinig licht of doordat u de camera niet goed stil houdt.</p> <ul style="list-style-type: none">• Druk [Ontspanknop] half in om te zorgen dat er wordt scherpgesteld op het onderwerp. (pag. 24)• Gebruik de -modus. (pag. 31)
	Foto's zijn wazig bij avondopnamen.	<p>Om meer licht binnen te laten, gebruikt de camera een langere sluitertijd. Het kan dan lastig zijn de camera stil te houden, waardoor de foto's bewogen kunnen worden.</p> <ul style="list-style-type: none">• Schakel de flitser in. (pag. 38)• Pas de ISO-waarde aan. (pag. 39)• Gebruik een statief om te voorkomen dat de camera beweegt.• Selecteer  Nacht in de modus . (pag. 30)
	Het onderwerp is te donker door tegenlicht.	<p>Als de lichtbron zich achter het onderwerp bevindt of als er een groot contrast is tussen de lichte en donkere gebieden, kan het onderwerp donker worden.</p> <ul style="list-style-type: none">• Maak geen foto's tegen de zon in.• Selecteer  Tegenl. in de modus . (pag. 28)• Stel de flitsoptie in op  Inverflits. (pag. 38)• Stel de optie Automatische contrastbalans (ACB) in. (pag. 46)• Pas de belichting aan. (pag. 46)• Stel de lichtmeting in op  Spot als er een helder onderwerp in het midden van het kader staat. (pag. 47)

Beknopt overzicht



Foto's van mensen maken

- -modus > Beautyshot ▶ 29
- -modus > Portret ▶ 28
- Rode ogen, Anti-rode ogen (rode ogen voorkomen of verwijderen) ▶ 38
- Gezichtsdetectie ▶ 43



's Nachts of in het donker foto's maken

- -modus > Nacht ▶ 30
- -modus > Zon onder, Dageraad, Vuurwerk ▶ 28
- Flitseropties ▶ 38
- ISO-waarde (de lichtgevoeligheid aanpassen) ▶ 39



Actiefoto's maken

- Continu, Bewegingsopname ▶ 49



Foto's maken van tekst, insecten en bloemen

- -modus > Close-up, Tekst ▶ 28
- Macro, Auto macro (om foto's van dichtbij te maken) ▶ 40
- Witbalans (de tint wijzigen) ▶ 47



De belichting aanpassen (helderheid)

- EV (de belichting aanpassen) ▶ 46
- ACB (compenseren voor onderwerpen tegen een heldere achtergrond) ▶ 46
- L-meting ▶ 47
- AEB (om drie foto's met verschillende belichtingen te maken van dezelfde scène) ▶ 49



Een speciaal effect toepassen

- Fotostijlen (om een speciale tint aan te brengen) ▶ 50
- Intelligente filtereffecten ▶ 51
- Beeld aanpassen (om kleurverzadiging, scherpte en contrast bij te stellen) ▶ 52



Bewegingsonscherpte voorkomen

- -modus ▶ 31

- Bestanden op categorie bekijken in Smart Album ▶ 55
- Alle bestanden op de geheugenkaart wissen ▶ 57
- Foto's als diavertoning weergeven ▶ 58
- Bestanden op een tv weergeven ▶ 67
- De camera op een computer aansluiten ▶ 68
- Geluid en volume aanpassen ▶ 78
- De helderheid van het scherm aanpassen ▶ 78
- De schermtaal wijzigen ▶ 79
- De datum en tijd instellen ▶ 79
- De geheugenkaart formatteren ▶ 79
- Problemen oplossen ▶ 92

Inhoud

Basisfuncties	11	Een spraakmemo opnemen	34
Uitpakken	12	Een spraakmemo aan een foto toevoegen	34
Onderdelen en functies	13	Opnameopties	35
De batterij en geheugenkaart plaatsen	15	Resolutie en beeldkwaliteit selecteren	36
De batterij opladen en de camera inschakelen	16	De resolutie selecteren	36
De batterij opladen	16	De beeldkwaliteit selecteren	36
De camera inschakelen	16	De timer gebruiken	37
De eerste instelling uitvoeren	17	Opnamen in het donker maken	38
Uitleg over de pictogrammen	18	Rode ogen voorkomen	38
Opties selecteren	19	De flitser gebruiken	38
Display en geluid instellen	21	De ISO-waarde aanpassen	39
Het displaytype wijzigen	21	De scherpstelling aanpassen	40
Het geluid instellen	21	Macro gebruiken	40
Foto's maken	22	Autofocus gebruiken	40
Zoomen	23	Meebewegende autofocus gebruiken	41
Tips om betere foto's te maken	24	Het scherpstelgebied aanpassen	42
Geavanceerde functies	26	Gezichtsdetectie gebruiken	43
Opnamemodi	27	Gezichten detecteren	43
De Smart Auto-modus gebruiken	27	Een zelfportret maken	44
De Scènemodus gebruiken	28	Een foto van een lachend gezicht maken	44
De Beautyshot-modus gebruiken	29	Knipperende ogen detecteren	45
De kadergids gebruiken	30	Helderheid en kleur aanpassen	46
De Nachtmodus gebruiken	30	De belichting handmatig aanpassen (EV)	46
De DIS-modus gebruiken	31	Compenseren voor tegenlicht (ACB)	46
De Programmamodus gebruiken	32	De lichtmeetmethode wijzigen	47
Een video opnemen	32	Een lichtbron selecteren (Witbalans)	47
Spraakmemo's opnemen	34	Serieopname	49
		Uw foto's mooier maken	50

Fotostijlen toepassen	50	Het instellingenmenu openen	77
Intelligente filtereffecten toepassen	51	Geluid	78
Uw foto's aanpassen	52	Display	78
Afspelen/bewerken	53	Instellingen	79
Weergeven	54	Aanvullende informatie	82
De weergavemodus starten	54	Foutmeldingen	83
Foto's weergeven	58	Onderhoud van de camera	84
Een video afspelen	59	De camera reinigen	84
Sprakmemo's afspelen	60	De camera gebruiken of opbergen	85
Foto's bewerken	62	Geheugenkaarten	86
Foto's in grootte aanpassen	62	De batterij	88
Een foto draaien	62	Voordat u contact opneemt met een servicecenter ...	92
Fotostijlen toepassen	63	Cameraspecificaties	95
Intelligente filtereffecten toepassen	64	Woordenlijst	99
Belichtingsproblemen corrigeren	65	Index	103
Een afdrukbestelling maken (DPOF)	66		
Bestanden op een tv weergeven	67		
Bestanden naar de computer overbrengen (Windows) ..	68		
Bestanden overbrengen met behulp van Intelli-studio	70		
Bestanden overbrengen door de camera als een			
wisselbare schijf aan te sluiten	72		
De camera loskoppelen (Windows XP)	73		
Bestanden naar de computer overbrengen (Macintosh) ..	74		
Foto's met een fotoprinter afdrukken (PictBridge)	75		
Instellingen	76		
Camera-instellingenmenu	77		

Basisfuncties

Hier vindt u informatie over de indeling van de camera en basisfuncties voor het maken van opnamen.

Uitpakken	12
Onderdelen en functies	13
De batterij en geheugenkaart plaatsen	15
De batterij opladen en de camera inschakelen	16
De batterij opladen	16
De camera inschakelen	16
De eerste instelling uitvoeren	17
Uitleg over de pictogrammen	18
Opties selecteren	19
Display en geluid instellen	21
Het displaytype wijzigen	21
Het geluid instellen	21
Foto's maken	22
Zoomen	23
Tips om betere foto's te maken	24

Uitpakken

Controleer of de doos de volgende artikelen bevat:



Camera

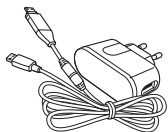

AC-adapter/USB-kabel

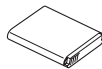

Oplaadbare batterij



Polslus

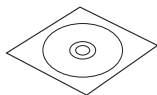

Cd-rom met
gebruiksaanwijzing

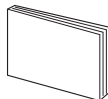

Snelstartgids

Als optie verkrijgbare accessoires



Camera-etui

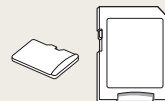

Geheugenkaart/
Geheugenkaartadapter

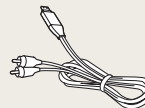

AV-kabel

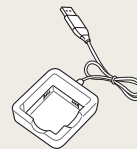

Batterijoplader



De illustraties kunnen afwijken van de werkelijke artikelen.

Onderdelen en functies

Maak u vertrouwd met de diverse onderdelen en functies van de camera voordat u begint.

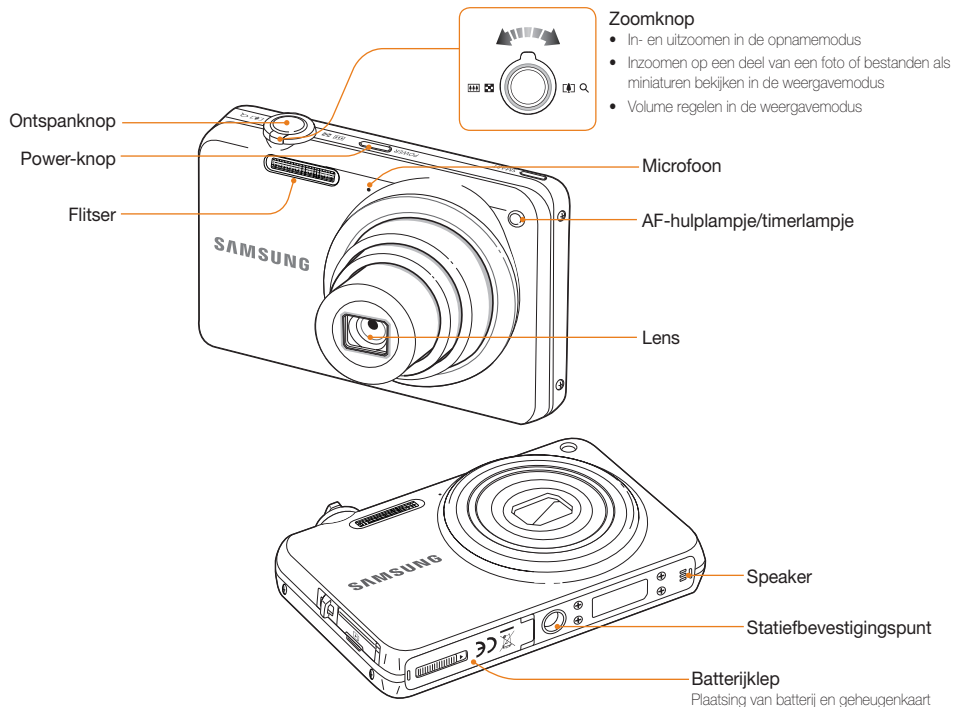

Smart-knop
Instellen op Smartmodus (SMART)

Statuslampje

- **Knippert:** Bij opslaan van een foto of video, uitlezen door een computer of printer of bij een onscherp onderwerp
- **Brandt:** Bij aansluiting op een computer of wanneer de camera is scherpgesteld

Scherm

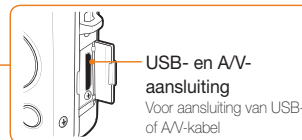
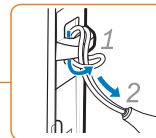
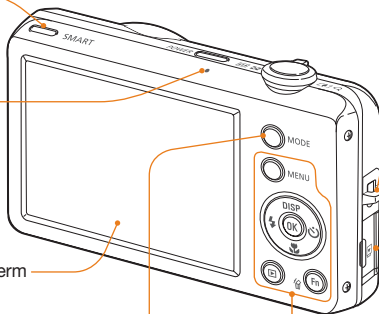

Modus-knop: De lijst met opnamemodi openen.

Pictogram	Modus	Beschrijving
	Smart Auto	Een foto maken door de camera een geschikte modus voor de scène te laten selecteren
	Programma	Een foto maken met instelling van opties
	DIS	Een foto maken met opties die geschikt zijn om bewegingsonscherpte te voorkomen
	Scène	Een foto maken met vooraf ingestelde opties voor een specifieke scène
	Film	Een video opnemen

Knop	Beschrijving															
	MENU Naar opties of menu's															
	Navigatie															
	<table border="1"> <tr> <td></td> <td>In de opnamemodus</td> <td>Bij instellen</td> </tr> <tr> <td></td> <td>Weergaveoptie wijzigen</td> <td>Omhoog</td> </tr> <tr> <td></td> <td>Macro-optie wijzigen</td> <td>Omlaag</td> </tr> <tr> <td></td> <td>Flitseroptie wijzigen</td> <td>Naar links</td> </tr> <tr> <td></td> <td>Timeroptie wijzigen</td> <td>Naar rechts</td> </tr> </table>		In de opnamemodus	Bij instellen		Weergaveoptie wijzigen	Omhoog		Macro-optie wijzigen	Omlaag		Flitseroptie wijzigen	Naar links		Timeroptie wijzigen	Naar rechts
	In de opnamemodus	Bij instellen														
	Weergaveoptie wijzigen	Omhoog														
	Macro-optie wijzigen	Omlaag														
	Flitseroptie wijzigen	Naar links														
	Timeroptie wijzigen	Naar rechts														
	OK Gemarkeerde optie of menu bevestigen															
	Afspelen Naar de weergavemodus															
	Functie <ul style="list-style-type: none"> • Toegang tot opties in de opnamemodus • Bestanden verwijderen in de weergavemodus 															

De batterij en geheugenkaart plaatsen

Hier vindt u informatie over het in de camera plaatsen van de batterij en van een optionele geheugenkaart.



Plaats de geheugenkaart met de goudkleurige contactpunten omhoog gericht.

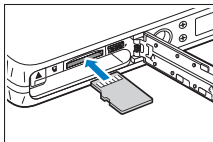

Plaats de batterij met het Samsung-logo omlaag gericht.

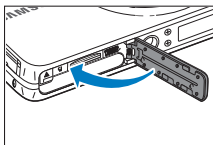
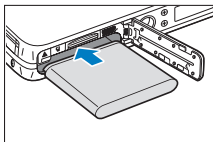

De batterij en geheugenkaart verwijderen

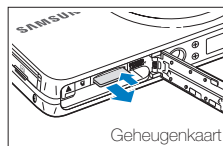

Geheugenkaart

Duw voorzichtig tegen de kaart totdat deze uit de camera loskomt en trek de kaart vervolgens uit de sleuf.

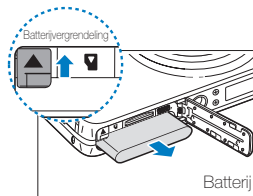

Batterijvergrendeling

Batterij

Druk op de vergrendeling om de batterij los te maken.



- Het interne geheugen kan worden gebruikt als tijdelijk opslagmedium als er geen geheugenkaart is geplaatst.
- Plaats een geheugenkaart in de juiste richting. Als u een geheugenkaart in de verkeerde richting plaatst, kan dit uw camera en geheugenkaart beschadigen.

De batterij opladen en de camera inschakelen

De batterij opladen

Zorg ervoor dat u de batterij oplaadt voordat u de camera gebruikt. Koppel de USB-kabel aan de AC-adaptor en sluit vervolgens het uiteinde van de kabel met het indicatielampje op de camera aan.

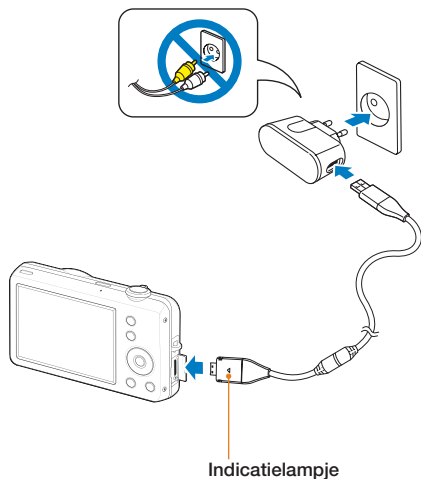

- **Rood:** bezig met opladen
- **Groen:** volledig opgeladen

De camera inschakelen

Druk op **[POWER]** om de camera in of uit te schakelen.

- Het scherm voor de eerste instelling verschijnt wanneer u de camera voor het eerst inschakelt. (pag. 17)

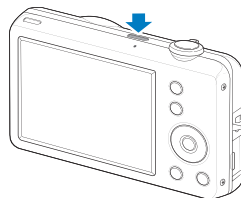

De camera inschakelen in de weergavemodus

Druk op **[▶]**. De camera wordt ingeschakeld en gaat direct naar de weergavemodus.

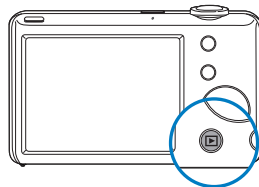

Als u uw camera inschakelt door **[▶]** ongeveer 5 seconden ingedrukt te houden, geeft de camera geen enkel cameragekluid.

De eerste instelling uitvoeren

Het scherm voor de eerste instelling verschijnt, waar u de basisinstellingen van de camera kunt configureren.

1 Druk op [POWER].

- Het scherm voor de eerste instelling verschijnt wanneer u de camera voor het eerst inschakelt.

2 Druk op [☺] om **Language** te selecteren en druk vervolgens op [☺] of [OK].

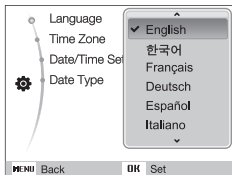

3 Druk op [DISP] of [🌸] om een taal te selecteren en druk vervolgens op [OK].

4 Druk op [DISP] of [🌸] om **Time Zone** (Tijdzone) te selecteren en druk vervolgens op [☺] of [OK].

5 Druk op [⚡] of [☺] om een tijdzone te selecteren en druk vervolgens op [OK].

- Als u zomer-wintertijd wilt instellen, drukt u op [DISP].



6 Druk op [DISP] of [🌸] om **Date/Time Set** (Datum/tijd aanpassen) te selecteren en druk op [☺] of [OK].

7 Druk op [⚡] of [☺] om een onderdeel te selecteren.

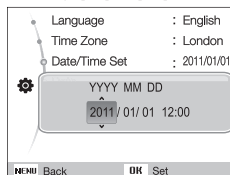

8 Druk op [DISP] of [🌸] om de datum en tijd in te stellen en druk op [OK].

9 Druk op [DISP] of [🌸] om **Date Type** (Datumtype) te selecteren en druk op [☺] of [OK].

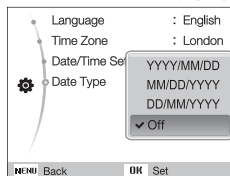

10 Druk op [DISP] of [🌸] om een datumnotatie te selecteren en druk op [OK].

11 Druk op [MENU] om naar de opnamemodus te gaan.

Uitleg over de pictogrammen

Welke pictogrammen worden weergegeven, is afhankelijk van de geselecteerde modus of de ingestelde opties.

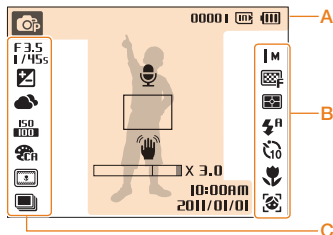

A. Informatie

Pictogram	Beschrijving
	Geselecteerde opnamemodus
00001	Resterend aantal foto's
00:00:20	Beschikbare opnametijd
	Geheugenkaart geplaatst
	<ul style="list-style-type: none"> : Volledig opgeladen : Deels opgeladen : Opladen noodzakelijk
	Spraakmemo (Aan)

Pictogram	Beschrijving
	Autofocuskader
	Bewegingsonscherpte
	Zoomverhouding
10:00AM 2011/01/01	Huidige datum en tijd

B. Pictogrammen rechts

Pictogram	Beschrijving
1 M	Fotoresolutie
640	Videoresolutie
	Framesnelheid
	Fotokwaliteit
	Lichtmeting
	Flitsoptie
	Zelfontspannerinstelling
	Autofocusinstelling
	Gezichtsdetectie

C. Pictogrammen links

Pictogram	Beschrijving
F3.5 1/45s	Diafragma en sluitertijd
LT	Lange sluitertijd
	Belichtingswaarde
	Witbalans
	Gezichttint
	Gezicht retoucheren
ISO 1000	ISO-waarde
	Fotostijl
	Beeldaanpassing (scherpte, contrast, kleurverzadiging)
	Videostabilisator
	Intelligent filtereffect
	Spraakopname is beschikbaar tijdens video-opnamen
	Type serieopname

Opties selecteren

U kunt opties selecteren door te drukken op **[MENU]** en door gebruik te maken van de navigatieknoppen (**[DISP]**, **[↑]**, **[↶]**, **[↷]**, **[↓]**).



U kunt de opnameopties ook openen door op **[Fn]** te drukken, maar dan zijn sommige opties niet beschikbaar.

- 1 Druk in de opnamemodus op **[MENU]**.
- 2 Gebruik de navigatieknoppen om naar een optie of menu te scrollen.
 - Druk op **[DISP]** of **[↑]** om omhoog of omlaag te gaan.
 - Druk op **[↶]** of **[↷]** om naar links of rechts te gaan.

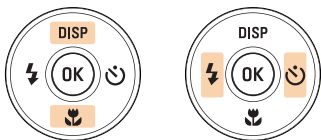

- 3 Druk op **[OK]** om de gemarkeerde keuze te bevestigen.

Teruggaan naar het vorige menu

Druk op **[MENU]** om naar het vorige menu terug te gaan.



Druk **[Sluiter]** half in om terug te keren naar de opnamemodus.

Voorbeeld: in de P-modus de witbalans selecteren

- 1 Druk in de opnamemodus op [MODE].
- 2 Druk op [DISP] of [📷] om naar **Programma** te bladeren en druk vervolgens op [OK].

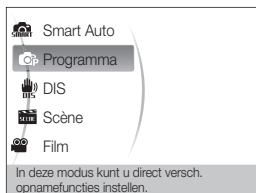

- 3 Druk op [MENU].

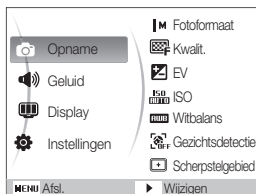

- 4 Druk op [DISP] of [📷] om naar **Opname** te bladeren en druk vervolgens op [👉] of [OK].

- 5 Druk op [DISP] of [📷] om naar **Witbalans** te bladeren en druk vervolgens op [👉] of [OK].

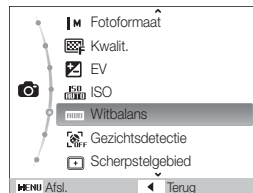

- 6 Druk op [⚡] of [👉] om naar een witbalansoptie te bladeren.

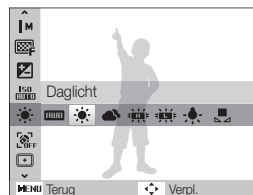

- 7 Druk op [OK].

Display en geluid instellen

Hier vindt u informatie over hoe u de basisinstellingen van het display en het geluid naar wens kunt aanpassen.

Het displaytype wijzigen

U kunt een weergavestijl voor de opname- of afspelmodes selecteren.

Druk meerdere keren op [**DISP**] om een displaytype te wijzigen.



Modus	Beschrijving
Opname	<ul style="list-style-type: none">• Alle opname-informatie weergeven• Opname-informatie verbergen, behalve het aantal resterende foto's (of de resterende opnametijd) en het batterijpictogram
Afspelen	<ul style="list-style-type: none">• Informatie over de huidige foto weergeven• Informatie over de huidige foto verbergen• Informatie over het huidige bestand weergeven, behalve de opname-instellingen en de opnamedatum

Het geluid instellen

Hiermee stelt u in of de camera een bepaald geluid laat klinken wanneer u de camera bedient.

- 1 Druk in de opname- of weergavemodus op [**MENU**].
- 2 Selecteer **Geluid** → **Piepjes** → een optie.

Optie	Beschrijving
Uit	De camera laat geen geluid klinken.
1/2/3	De camera laat een geluid klinken.

Foto's maken

Hier vindt u informatie over basishandelingen om in de modus Smart Auto snel en eenvoudig foto's te maken.

- 1 Druk in de opnamemodus op [MODE].
- 2 Druk op [DISP] of  om naar **Smart Auto** te bladeren en druk vervolgens op [OK].

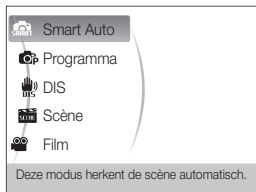

- 3 Kadreer het onderwerp.

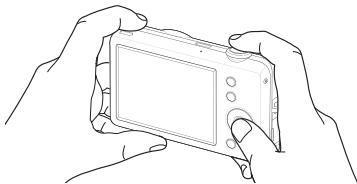

- 4 Druk [Ontspanknop] half in om scherp te stellen.
 - Een groen kader betekent dat het onderwerp scherp in beeld is.
 - Een rood kader betekent dat het onderwerp niet scherp in beeld is.

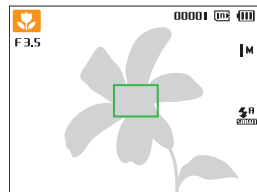

- 5 Druk [Ontspanknop] volledig in om een foto te maken.



Zie pagina 24 voor tips om betere foto's te maken.

Zoomen

U kunt close-upfoto's maken door in te zoomen. De camera heeft 5X optische zoom en 3X digitale zoom. Door beide te gebruiken, kunt u tot 15 keer inzoomen.

Draai de **[Zoomknop]** naar rechts om op het onderwerp in te zoomen. Draai de **[Zoomknop]** naar links om uit te zoomen.

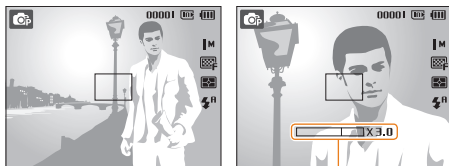

Zoomverhouding

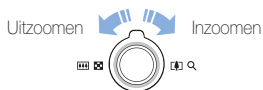

Digitale zoom

Als de zoomindicator zich in het digitale bereik bevindt, gebruikt de camera de digitale zoomfunctie. De beeldkwaliteit kan bij het gebruik van digitale zoom achteruitgaan.

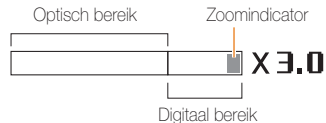

- De digitale zoomfunctie is niet beschikbaar voor de opties voor Gezichtsdetectie, het effect Smart filter en de optie Tracking AF.
- Bij gebruik van de digitale zoomfunctie kan het langer duren voordat een foto is opgeslagen.

Tips om betere foto's te maken

😊 De camera op de juiste manier vasthouden

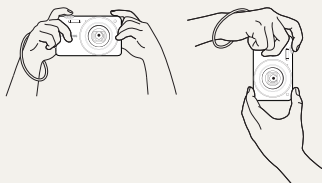

Controleer of er niets voor de lens zit.

😊 De ontspanknop half indrukken

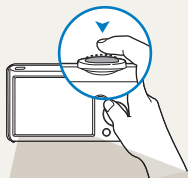

Druk [Ontspanknop] half in en pas de scherpsstelling aan. De scherpsstelling en belichting worden automatisch aangepast.

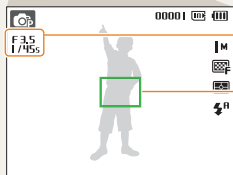

Diafragma en sluitertijd worden automatisch ingesteld.

Scherpstelkader

- Druk op [Ontspanknop] om een foto te maken als het kader groen is.
- Pas de compositie aan en druk de [Ontspanknop] nogmaals half in als het scherpstelkader rood is.

😊 Bewegingsonscherpte voorkomen



Selecteer de modus  om bewegingsonscherpte digitaal te verminderen. (pag. 31)

😊 Als wordt weergegeven

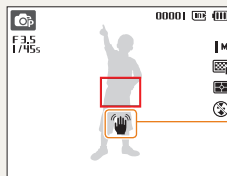

Bewegingsonscherpte

Zorg dat bij opnamen in het donker de flitser niet op **Langz sync** of **Uit** staat ingesteld. Het diafragma blijft dan langer open, waardoor het moeilijker is om de camera stil te houden.

- Gebruik een statief of stel de flitser in op **Invalflits**. (pag. 38)
- Pas de ISO-waarde aan. (pag. 39)

Voorkomen dat het onderwerp niet scherp is

In de volgende gevallen kan het moeilijk zijn om op het onderwerp scherp te stellen:

- er is weinig contrast tussen het onderwerp en de achtergrond (als het onderwerp bijvoorbeeld kleren draagt met kleuren die lijken op de achtergrondkleur)
- de lichtbron achter het onderwerp is te fel
- het onderwerp glanst of weerspiegelt
- het onderwerp heeft horizontale patronen, zoals jaloeziën
- het onderwerp bevindt zich niet in het midden van het beeld

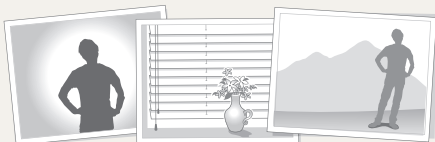

Gebruik de scherpstelvergrendeling

Druk **[Ontspanknop]** half in om scherp te stellen. Wanneer het onderwerp scherp in beeld is, kunt u het kader verschuiven om de compositie aan te passen. Druk wanneer u klaar bent op **[Ontspanknop]** om een foto te maken.

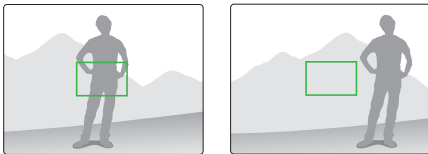

- Wanneer u foto's maakt bij weinig licht



Schakel de flitser in.
(pag. 38)

- Wanneer onderwerpen snel bewegen

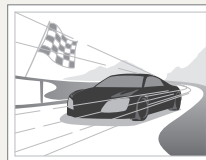

Gebruik de functie
Continu of Bew.
detectie. (pag. 49)

Geavanceerde functies

Hier vindt u informatie over hoe u foto's maakt door een modus te selecteren en hoe u video's of spraakmemo's opneemt.

Opnamemodi	27
De Smart Auto-modus gebruiken	27
De Scènemodus gebruiken	28
De Beautyshot-modus gebruiken	29
De kadergids gebruiken	30
De Nachtmodus gebruiken	30
De DIS-modus gebruiken	31
De Programmamodus gebruiken	32
Een video opnemen	32
Spraakmemo's opnemen	34
Een spraakmemo opnemen	34
Een spraakmemo aan een foto toevoegen	34

Opnamemodi

Maak foto's en video's door de beste opnamemodus voor de omstandigheden te selecteren.

De Smart Auto-modus gebruiken

In deze modus kiest de camera automatisch camera-instellingen die bij het gedetecteerde type scène passen. Dit is handig als u niet bekend bent met de camera-instellingen voor de diverse scènes.

- 1 Druk in de opnamemodus op **[MODE]**.
- 2 Selecteer **Smart Auto**.
- 3 Kadreer het onderwerp.
 - De camera selecteert automatisch een scène. Het pictogram voor de desbetreffende modus wordt linksboven in het scherm weergegeven.

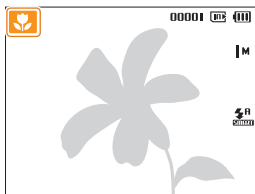



Pictogram	Beschrijving
	Verschijnt bij foto's van landschappen.
	Verschijnt bij foto's met een heldere witte achtergrond.

Pictogram	Beschrijving
	Verschijnt bij nachtfoto's van landschappen. Alleen beschikbaar wanneer de flitser uitstaat.
	Verschijnt bij nachtelijke portretfoto's.
	Verschijnt bij foto's van landschappen met tegenlicht.
	Verschijnt bij portretfoto's met tegenlicht.
	Verschijnt bij portretfoto's.
	Verschijnt bij close-upfoto's van objecten.
	Verschijnt bij close-upfoto's van tekst.
	Verschijnt bij foto's van zonsopgangen.
	Verschijnt bij foto's van heldere luchten.
	Verschijnt bij foto's van beboste gebieden.
	Verschijnt bij close-upfoto's van kleurrijke onderwerpen.
	Verschijnt wanneer camera en onderwerp een tijdje stabiel zijn. Dit is alleen beschikbaar als u foto's in het donker maakt.
	Verschijnt bij foto's van actief bewegende onderwerpen.

- 4 Druk **[Ontspanknop]** half in om scherp te stellen.
- 5 Druk **[Ontspanknop]** volledig in om een foto te maken.



- Als de camera geen scènemodus herkent, wordt  weergegeven en worden de standaardinstellingen gebruikt.
- Ook als er een gezicht wordt gedetecteerd, is het mogelijk dat de camera geen portretmodus selecteert. Dit hangt af van de positie van het onderwerp en de lichtval.
- Door verscheidene opnameomstandigheden kan het gebeuren dat de camera de juiste scène niet kan selecteren, bijvoorbeeld door het trillen van de camera, de lichtval en de afstand tot het onderwerp.
- Zelfs als u een statief gebruikt, wordt de modus  mogelijk niet herkend, afhankelijk van de bewegingen van het onderwerp.
- In de modus  mode verbruikt de camera meer stroom van de batterij omdat de instellingen vaker worden gewijzigd om de juiste scènes te kiezen.

De Scènemodus gebruiken

Maak een foto met vooraf ingestelde opties voor een specifieke scène.

- 1 Druk in de opnamemodus op **[MODE]**.
- 2 Selecteer **Scène** → een scène.

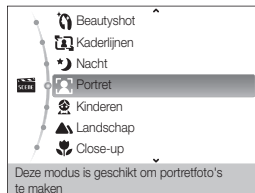

- Als u de scènemodus wilt wijzigen, drukt u op **[MODE]** en selecteert u **Scène** → een scène.
 - Voor de Beautyshotmodus, zie "De Beautyshot-modus gebruiken" op bladzijde 29.
 - Voor de Kadergidsmodus, zie "De kadergids gebruiken" op pagina 30.
 - Voor de Nachtmodus, zie "De Nachtmodus gebruiken" op pagina 30.
- 3 Kadreer het onderwerp en druk **[Ontspanknop]** half in om scherp te stellen.
 - 4 Druk **[Ontspanknop]** volledig in om een foto te maken.

De Beautyshot-modus gebruiken

Een foto van iemand nemen met opties om onvolkomenheden in het gezicht te verbergen.

- 1 Druk in de opnamemodus op [**MODE**].
- 2 Selecteer **Scène** → **Beautyshot**.
- 3 Als u de huidtint van het onderwerp lichter wilt laten lijken (alleen het gezicht), drukt u op [**MENU**].
- 4 Selecteer **Opname** → **Gezichtstint** → een optie.
 - Selecteer een hogere instelling om de huidtint lichter te laten lijken.



- 5 Druk op [**MENU**] om onvolkomenheden in het gezicht te verbergen.

- 6 Selecteer **Opname** → **Gezichtretouch**. → een optie.
 - Selecteer een hogere instelling om een groter aantal onvolkomenheden te verbergen.

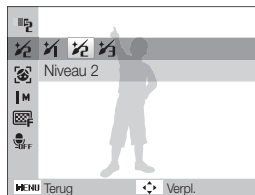

- 7 Kadreer het onderwerp en druk [**Ontspanknop**] half in om scherp te stellen.
- 8 Druk [**Ontspanknop**] volledig in om een foto te maken.



De scherpstelafstand wordt op **Auto macro** ingesteld.

De kadergids gebruiken

Wanneer u iemand anders een foto van u wilt laten maken, kunt u deze in scène zetten met behulp van de kadergids. De kadergids helpt degene die een foto van u maakt door het gedeelte van de vooraf gekadreeerde scène te laten zien.

- 1 Druk in de opnamemodus op **[MODE]**.
- 2 Selecteer **Scène** → **Kaderlijnen**.
- 3 Kadreer het onderwerp en druk op **[Ontspanknop]**.
 - Aan de linker- en rechterkant van het beeld verschijnen doorzichtige lijnen.



- 4 Vraag een andere persoon om een foto te maken.
 - Deze persoon kan het onderwerp kadreeren met behulp van de kaderlijnen en vervolgens op **[Ontspanknop]** drukken om de foto te maken.
- 5 Druk op **[OK]** om de kadergids op te heffen.

De Nachtmodus gebruiken

Gebruik de Nachtmodus om een foto te nemen met opties voor nachtelijke opnamen. Gebruik een statief om te voorkomen dat de camera beweegt.

- 1 Druk in de opnamemodus op **[MODE]**.
- 2 Selecteer **Scène** → **Nacht**.
- 3 Kadreer het onderwerp en druk de **[Ontspanknop]** half in om scherp te stellen.
- 4 Druk de **[Ontspanknop]** volledig in om een foto te maken.

De belichting in de Nachtmodus aanpassen

In de nachtmodus kunt u een lange sluitertijd gebruiken om de sluitertijd langer open te laten staan. Gebruik een hogere diafragma waarde om overbelichting te voorkomen.

- 1 Druk in de opnamemodus op **[MODE]**.
- 2 Selecteer **Scène** → **Nacht**.
- 3 Druk op **[MENU]**.
- 4 Selecteer **Opname** → **Lange sluitert.**

5 Selecteer de diafragma waarde of sluitersnelheid.

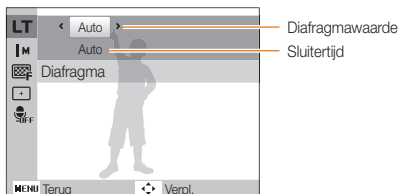

6 Selecteer een optie.

- Als u **Auto** selecteert, worden diafragma en sluitertijd automatisch aangepast.

7 Kadreer het onderwerp en druk [Ontspanknop] half in om scherp te stellen.

8 Druk [Ontspanknop] volledig in om een foto te maken.



Gebruik een statief om te voorkomen dat de foto's onscherp worden.

De DIS-modus gebruiken

Voorkom vage foto's als gevolg van bewegingsonscherpte met de functies voor Digitale beeldstabilisatie (DIS).

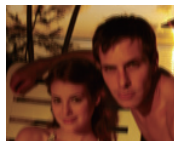

Vóór correctie

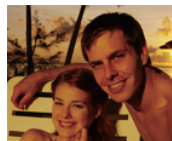

Na correctie

- Druk in de opnamemodus op [MODE].
- Selecteer **DIS**.
- Kadreer het onderwerp en druk [Ontspanknop] half in om scherp te stellen.
- Druk [Ontspanknop] volledig in om een foto te maken.



- De digitale zoomfunctie werkt in deze modus niet.
- Als het onderwerp snel beweegt, kan de foto onscherp worden.
- De DIS-functie werkt mogelijk niet op een plek met belichting die helderder is dan een tl-lamp.

De Programmamodus gebruiken

In de Programmamodus kunt u diverse opties instellen (met uitzondering van de sluitertijd en diafragmawaarde).

- 1 Druk in de opnamemodus op [**MODE**].
- 2 Selecteer **Programma**.
- 3 Stel opties in. (Voor een lijst met opties, zie "Opnameopties".)

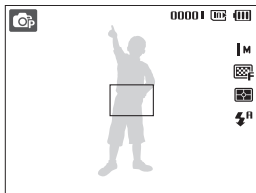

- 4 Kadreer het onderwerp en druk [**Ontspanknop**] half in om scherp te stellen.
- 5 Druk [**Ontspanknop**] volledig in om een foto te maken.

Een video opnemen

In de stand Film kunt u high-definition video's opnemen met een resolutie van 1280 X 720 HQ. U kunt tot 2 GB (circa 9 minuten) opnemen met een resolutie van 1280 X 720 HQ en opgenomen video's worden in de camera opgeslagen als MJPEG-bestanden.



Sommige geheugenkaarten ondersteunen mogelijk geen opname met High Definition-kwaliteit. Stel in dit geval een lagere resolutie in. (pag. 36)

- 1 Druk in de opnamemodus op [**MODE**].
- 2 Selecteer **Film**.
- 3 Druk op [**MENU**].
- 4 Selecteer **Film** → **Framesnelheid** → een framesnelheid (het aantal frames per seconde).
 - Bij een hoger aantal frames doet de actie natuurlijker aan, maar wordt het bestand ook groter.



- **60 fps** is alleen beschikbaar bij de videoresolutie 320 X 240.
- De zoomverhouding en beeldhoek kunnen afnemen tijdens video-opnamen.
- **24 fps** is alleen beschikbaar bij de videoresolutie 1280 X 720 HQ.

5 Druk op **[MENU]**.

6 Selecteer **Film** → **Spraak** → een geluidsoptie.

Optie	Beschrijving
	Aan : een video met geluid opnemen.
	Uit : een video zonder geluid opnemen.
	Zoom gedempt : Tijdens in-/uitzoomen wordt de geluidsoptname onderbroken.

7 Druk op **[MENU]**.

8 Selecteer **Film** → **Stabilisator** → een stabilisatoroptie.

Optie	Beschrijving
	Uit : een video opnemen met de beeldstabilisatiefunctie uitgeschakeld.
	Aan : een video opnemen met de beeldstabilisatiefunctie ingeschakeld, om onscherpe beelden te voorkomen.

9 Stel naar wens andere opties in.

(Voor een lijst met opties, zie "Opnameopties".)

10 Druk op **[Ontspanknop]** om de opname te starten.

11 Druk nogmaals op **[Ontspanknop]** om de opname te stoppen.

Het opnemen onderbreken

U kunt tijdens het opnemen van een video de opname tijdelijk onderbreken. Met deze functie kunt u uw favoriete scènes in één video opnemen.

Druk op **[OK]** om tijdens het opnemen te pauzeren. Druk nogmaals om de opname te hervatten.

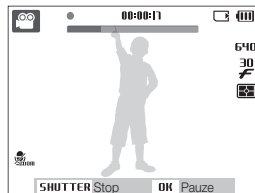

Spraakmemo's opnemen



Hier vindt u informatie over hoe u een spraakmemo opneemt die u op elk gewenst moment kunt afspelen. U kunt een spraakmemo aan een foto toevoegen als een korte herinnering aan de opnameomstandigheden.



U bereikt de beste geluidskwaliteit als u op 40 cm afstand van de camera opneemt.

Een spraakmemo opnemen

- 1 Druk in de opnamemodus op [**MENU**].
- 2 Selecteer **Opname** → **Spraak** → **Opname**.
- 3 Druk op [**Ontspanknop**] om de opname te starten.
 - U kunt spraakmemo's van maximaal 10 uur opnemen.
 - Druk op [**OK**] als u de opname wilt onderbreken of hervatten.



- 4 Druk op [**Ontspanknop**] om de opname te stoppen.
 - Druk nogmaals op de [**Ontspanknop**] om een nieuwe spraakmemo op te nemen.
- 5 Druk op [**MENU**] om naar de opnamemodus te gaan.

Een spraakmemo aan een foto toevoegen

- 1 Druk in de opnamemodus op [**MENU**].
- 2 Selecteer **Opname** → **Spraak** → **Memo**.
- 3 Kadreer het onderwerp en maak een foto.
 - Direct nadat de foto is gemaakt, begint u met het opnemen van een spraakmemo.
- 4 Neem een korte spraakmemo op (maximaal 10 seconden).
 - Druk op [**Ontspanknop**] om de opname van de spraakmemo te stoppen.



U kunt geen spraakmemo's toevoegen aan foto's als u de opties **Continu**, **Bewegingsopname** of **AEB** hebt ingesteld.

Opnameopties

Hier vindt u informatie over de instellingen waarvoor u in de opnamemodus kunt kiezen.

Resolutie en beeldkwaliteit selecteren	36	Helderheid en kleur aanpassen	46
De resolutie selecteren	36	De belichting handmatig aanpassen (EV) ...	46
De beeldkwaliteit selecteren	36	Compenseren voor tegenlicht (ACB)	46
De timer gebruiken	37	De lichtmeetmethode wijzigen	47
Opnamen in het donker maken	38	Een lichtbron selecteren (Witbalans)	47
Rode ogen voorkomen	38	Serieopname	49
De flitser gebruiken	38	Uw foto's mooier maken	50
De ISO-waarde aanpassen	39	Fotostijlen toepassen	50
De scherpstelling aanpassen	40	Intelligente filtereffecten toepassen	51
Macro gebruiken	40	Uw foto's aanpassen	52
Autofocus gebruiken	40		
Meebewegende autofocus gebruiken	41		
Het scherpstelgebied aanpassen	42		
Gezichtsdetectie gebruiken	43		
Gezichten detecteren	43		
Een zelfportret maken	44		
Een foto van een lachend gezicht maken ...	44		
Knipperende ogen detecteren	45		

Resolutie en beeldkwaliteit selecteren

Hier vindt u informatie over hoe u instellingen voor de beeldresolutie en -kwaliteit kunt aanpassen.

De resolutie selecteren



Als u de resolutie verhoogt, zullen de foto's en video's meer pixels bevatten en daardoor groter worden afgedrukt en weergegeven. Bij een hoge resolutie neemt ook de bestandsgrootte toe.

Bij het maken van een foto

- 1 Druk in de opnamemodus op **[MENU]**.
- 2 Selecteer **Opname** → **Fotoformaat** → een optie.

Optie	Beschrijving
14M	4320 X 3240: Afdrukken op A1-formaat.
	4224 X 2816: Afdrukken op A1-formaat in brede verhouding (3:2).
12M	4000 X 3000: Afdrukken op A1-formaat.
	4224 X 2376: Afdrukken op A2-formaat in panoramaverhouding (16:9) of weergeven op een HDTV.
8M	3264 X 2448: Afdrukken op A3-formaat.
5M	2592 X 1944: Afdrukken op A4-formaat.
	1920 X 1080: Afdrukken op A5-formaat in panoramaverhouding (16:9) of weergeven op een HDTV.
1M	1024 X 768: Voor e-mailbijlagen.

Bij het maken van een video

- 1 Druk in de -modus op **[MENU]**.
- 2 Selecteer **Film** → **Filmformaat** → een optie.

Optie	Beschrijving
	1280 X 720 HQ: Bestanden met hoge kwaliteit weergeven op een HDTV.
640	640 X 480: Weergeven op een algemene tv.
320	320 X 240: Op een webpagina plaatsen.

De beeldkwaliteit selecteren



De foto's die u maakt, worden gecomprimeerd en in JPEG-indeling opgeslagen. Een hogere kwaliteit resulteert in grotere bestanden.

- 1 Druk in de opnamemodus op **[MENU]**.
- 2 Selecteer **Opname** → **Kwalit.** → een optie.

Optie	Beschrijving
	Superhoog: Foto's maken met superhoge kwaliteit.
	Hoog: Foto's maken met hoge kwaliteit.
	Normaal: Foto's maken met normale kwaliteit.

Afhankelijk van de opnamemodus kunnen de opties verschillen.

De timer gebruiken



Hier vindt u informatie over hoe u de timer instelt om de opname met een vertraging te maken.

1 Druk in de opnamemodus op [ON].

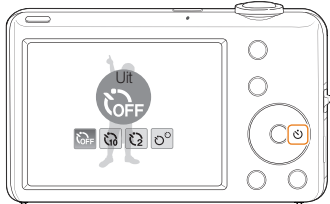

2 Selecteer een optie.

Optie	Beschrijving
	Uit: De timer is uitgeschakeld.
	10 sec: Over 10 seconden een foto maken.
	2 sec: Over 2 seconden een foto maken.
	Dubbel: Over 10 seconden een foto maken en twee seconden later nog een.

Afhankelijk van de opnamemodus kunnen de opties verschillen.

3 Druk op [Ontspanknop] om de timer te starten.

- Het AF-hulpplampje/timerlampje gaat knipperen en de camera maakt na de ingestelde tijdsduur automatisch een foto.



- Druk op [ON] om de timer te annuleren.
- Afhankelijk van de geselecteerde gezichtsdetectie-optie is de timer niet beschikbaar of zijn sommige timeropties niet beschikbaar.
- Wanneer u opties voor reeksopnamen instelt, kan de zelfontspanner niet worden gebruikt.

Opnamen in het donker maken

Hier vindt u informatie over hoe u 's nachts of bij weinig licht foto's kunt maken.

Rode ogen voorkomen

Als u in het donker een foto van iemand maakt met gebruik van de flitser, kan er een rode gloed in de ogen van het onderwerp verschijnen. U kunt dit voorkomen door **Rode ogen** of **Anti-rode ogen** te selecteren. Voor de flitseropties, zie "De flitser gebruiken".



De flitser gebruiken



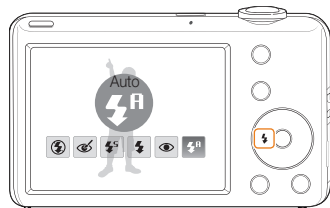

Gebruik de flitser wanneer u foto's in het donker maakt of wanneer u meer licht in de foto's wilt hebben.

1 Druk in de opnamemodus op [].



2 Selecteer een optie.

Optie	Beschrijving
	Uit: <ul style="list-style-type: none">De flitser gaat niet af.De waarschuwing voor bewegingsonscherpte () wordt weergegeven wanneer u bij weinig licht opnamen maakt.
	Auto: De camera selecteert een geschikte flitsinstelling voor de gedetecteerde scène in de modus  .

Optie	Beschrijving
	<p>Anti-rodde ogen*:</p> <ul style="list-style-type: none"> De flitser gaat af wanneer het onderwerp of de achtergrond donker is. De camera corrigeert rode ogen door middel van geavanceerde softwarematige analyse van de opname.
	<p>Langz sync:</p> <ul style="list-style-type: none"> Er wordt geflitst en de sluitser blijft langer open. Deze optie wordt aanbevolen wanneer u het omgevingslicht wilt gebruiken om meer detail in de achtergrond zichtbaar te maken. Gebruik een statief om te voorkomen dat de foto's onscherp worden. De camera geeft een waarschuwing weer dat de camera beweegt (👉) wanneer u foto's neemt bij weinig licht.
	<p>Involflits:</p> <ul style="list-style-type: none"> De flitser gaat altijd af. De lichtintensiteit wordt automatisch bijgesteld.
	<p>Rode ogen*:</p> <ul style="list-style-type: none"> De flitser gaat af wanneer het onderwerp of de achtergrond donker is. De camera gaat rode ogen tegen.
	<p>Auto: De flitser gaat automatisch af wanneer het onderwerp of de achtergrond donker is.</p>

Afhankelijk van de opnamemodus kunnen de opties verschillen.

* Er zit een korte tijd tussen twee flitsen. Beweeg de camera niet totdat de tweede flits is afgegaan.



- Er zijn geen flitseropties beschikbaar als u de opties **Continu**, **Bewegingsopname** of **AEB** hebt ingesteld of als u **Zelfportret** of **Knipperen** hebt geselecteerd.
- Zorg dat uw onderwerp zich binnen de aanbevolen afstand van de flitser bevindt. (pag. 95)
- Als er licht wordt gereflecteerd of er te veel stof in de lucht is, kunnen er kleine spijkels op de foto zichtbaar zijn.

De ISO-waarde aanpassen

De ISO-waarde is een eenheid voor de mate waarin film gevoelig is voor licht, zoals gedefinieerd door de International Organisation for Standardisation (ISO). Hoe hoger de ISO-waarde, des te gevoeliger wordt de camera voor licht. Met een hogere ISO-waarde kunt u gemakkelijker foto's zonder flits maken.

- Druk in de opnamemodus op **[MENU]**.
- Selecteer **Opname** → **ISO** → een optie.
 - Selecteer  om een geschikte ISO-waarde te gebruiken op basis van de helderheid van het onderwerp en de lichtval.



- Hoe hoger de ISO-waarde, des te meer beeldruis kan er optreden.
- Wanneer **Bewegingsopname** is ingesteld, wordt de ISO-waarde ingesteld op **Auto**.
- Wanneer  wordt geselecteerd, is de opnamegrootte minder dan 5M.

De scherpstelling aanpassen

Hier vindt u informatie over hoe u de manier waarop de camera scherpstelt voor diverse onderwerpen kunt aanpassen.

Macro gebruiken

Gebruik macro om close-upfoto's te maken van onderwerpen zoals bloemen en insecten. Voor de macro-opties, zie "Autofocus gebruiken".



- Probeer de camera heel stil te houden, om te voorkomen dat de foto's onscherp worden.
- Schakel de flitser uit als de afstand tot het onderwerp minder dan 40 cm bedraagt.

Autofocus gebruiken

Om scherpe foto's te maken, selecteert u de scherpsteloptie die bij de afstand tot het onderwerp past.

1 Druk in de opnamemodus op [].

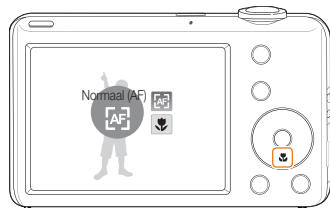

2 Selecteer een optie.

Optie	Beschrijving
	Normaal (AF): Scherpstellen op een onderwerp op meer dan 80 cm afstand (meer dan 100 cm bij het gebruik van de zoomfunctie).
	Macro: Scherpstellen op een onderwerp op 5 cm - 80 cm afstand (100 cm - 150 cm bij het gebruik van de zoomfunctie).
	Auto macro: Scherpstellen op een onderwerp op meer dan 5 cm afstand (meer dan 100 cm bij het gebruik van de zoomfunctie).

Afhankelijk van de opnamemodus kunnen de opties verschillen.

Meebewegende autofocus gebruiken



Met Tracking AF kunt u het onderwerp volgen en automatisch scherp in beeld houden, ook wanneer u beweegt.

- 1 Druk in de opnamemodus op **[MENU]**.
- 2 Selecteer **Opname** → **Scherpstelgebied** → **Tracking AF**.
- 3 Stel scherp op het onderwerp dat u wilt volgen en druk op **[OK]**.

- Er verschijnt een scherpstelkader rond het onderwerp dat het onderwerp volgt als u de camera beweegt.

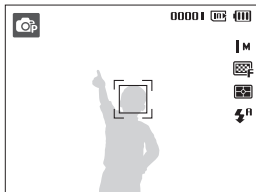

- Een wit kader betekent dat de camera het onderwerp volgt.
- Een groen kader wanneer u de **[Ontspanknop]** half indrukt, betekent dat het onderwerp scherp in beeld is.



- Als u geen enkel gedeelte van het scherm aanraakt, verschijnt het scherpstelkader midden in het beeld.
- Het volgen van een onderwerp kan in de volgende gevallen mislukken:
 - het onderwerp is te klein of verplaatst zich vaak
 - er is sprake van tegenlicht of u maakt foto's op een donkere plaats
 - kleuren of patronen van het onderwerp komen met de achtergrond overeen
 - de camera trilt enormIn deze gevallen ziet het scherpstelkader eruit als een kader met één witte lijn (□).
- Als de camera het onderwerp niet volgt, moet u het te volgen onderwerp opnieuw selecteren.
- Als de camera er niet in slaagt om scherp te stellen, wordt het scherpstelkader een kader met één rode lijn (□).
- Als u deze functie gebruikt, is het niet mogelijk om de opties voor zelfontspanning, gezichtsherkenning, fotostijlopties en smart-filtereffecten in te stellen.

Het scherpstelgebied aanpassen



U kunt betere foto's krijgen door een scherpstelgebied te kiezen op basis van de locatie van het onderwerp in de scène.

- 1 Druk in de opnamemodus op **[MENU]**.
- 2 Selecteer **Opname** → **Scherpstelgebied** → een optie.

Optie	Beschrijving
	Centrum AF: Scherpstelling op het midden (geschikt voor onderwerpen in het midden van het beeld).
	Multi AF: Scherpstelling op een of meer van de 9 mogelijke gebieden.
	Tracking AF: Stel scherp op en beweeg mee met het onderwerp. (pag. 41)

Afhankelijk van de opnamemodus kunnen de opties verschillen.

Gezichtsdetectie gebruiken

Wanneer u de gezichtsdetectiefunctie gebruikt, herkent de camera automatisch gezichten van mensen. Wanneer u op een gezicht scherpstelt, past de camera de belichting automatisch aan. Maak snel en eenvoudig foto's met **Knipperen** om gesloten ogen op de foto te voorkomen en **Smile shot** om een lachend gezicht vast te leggen.



- De camera volgt automatisch het geregistreerde gezicht.
- Gezichtsdetectie is mogelijk in de volgende gevallen niet effectief:
 - het onderwerp bevindt zich te ver van de camera af (het scherpstelkader kleurt bij **Smile shot** en **Knipperen** oranje)
 - het is te licht of te donker
 - het onderwerp kijkt niet in de richting van de camera
 - het onderwerp draagt een zonnebril of een masker
 - het onderwerp heeft tegenlicht of de lichtomstandigheden zijn veranderlijk
 - de gezichtsuitdrukking van het onderwerp wijzigt drastisch
- Gezichtsherkenning is niet beschikbaar bij het gebruik van een fotostijl, een intelligent foto-effect, een beeldaanpassingsoptie of als **Tracking AF** wordt gebruikt.
- Gezichtsherkenning is niet beschikbaar bij gebruik van digitale zoom.
- Afhankelijk van de geselecteerde gezichtsdetectie-optie is de timer niet beschikbaar of zijn sommige timeropties niet beschikbaar.
- Afhankelijk van de geselecteerde gezichtsdetectieoptie zijn bepaalde opties voor reeksopnamen niet beschikbaar.

Gezichten detecteren

De camera detecteert automatisch menselijke gezichten (maximaal 10 gezichten).

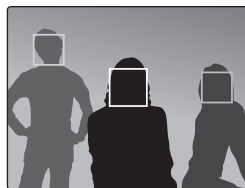

- 1 Druk in de opnamemodus op [**MENU**].
- 2 Selecteer **Opname** → **Gezichtsdetectie** → **Normaal**.
 - Het dichtstbijzijnde gezicht wordt in een wit scherpstelkader gevangen, de andere gezichten in grijze kaders.



Hoe dichter u bij het onderwerp bent, des te sneller detecteert de camera gezichten.

Een zelfportret maken

U kunt foto's van uzelf maken. De scherpstelafstand wordt op close-up ingesteld en de camera laat een piepsignaal horen.

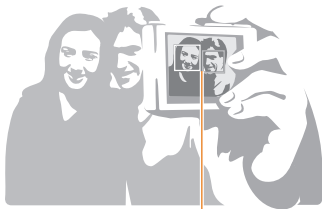

Wanneer gezichten zich in het midden bevinden, piept de camera snel.

- 1 Druk in de opnamemodus op [**MENU**].
- 2 Selecteer **Opname** → **Gezichtsdetectie** → **Zelfportret**.
- 3 Wanneer u een piep hoort, drukt u op [**Sluiter**].



Als u **Volume** uitschakelt in de geluidsinstellingen, zal de camera geen piepie laten klinken. (pag. 78)

Een foto van een lachend gezicht maken

De camera maakt automatisch een foto wanneer er een lachend gezicht wordt gedetecteerd.

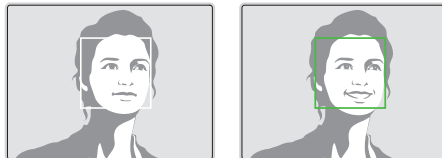

- 1 Druk in de opnamemodus op [**MENU**].
- 2 Selecteer **Opname** → **Gezichtsdetectie** → **Smile shot**.
 - De camera herkent de lach eerder wanneer het onderwerp breeduit lacht.

Knipperende ogen detecteren

Als de camera gesloten ogen detecteert, worden er automatisch 2 foto's na elkaar gemaakt.

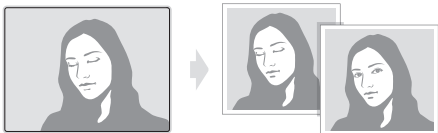

- 1 Druk in de opnamemodus op **[MENU]**.
- 2 Selecteer **Opname** → **Gezichtsdetectie** → **Knipperen**.



- Houd de camera stil terwijl **"Bezig met vastleggen"** op het scherm wordt weergegeven.
- Als de knipperdetectie niet heeft gewerkt, wordt de melding **"Foto gemaakt met gesloten ogen"** weergegeven. Neem in dat geval nog een foto.

Helderheid en kleur aanpassen

Hier vindt u informatie over hoe u instellingen voor de helderheid en kleur kunt aanpassen om een betere beeldkwaliteit te bereiken.

De belichting handmatig aanpassen

(EV)   

Afhankelijk van de intensiteit van het omgevingslicht kunnen foto's te licht of te donker uitvallen. U kunt dan de belichting aanpassen om een beter resultaat te krijgen.



Donkerder (-)



Neutraal 0



Helderder (+)

- 1 Druk in de opnamemodus op [MENU].
- 2 Selecteer **Opname** of **Film** → **EV**.
- 3 Selecteer een waarde om de belichting aan te passen.



- Nadat u de belichting hebt aangepast, blijft deze instelling van kracht. Mogelijk moet dit later weer worden bijgesteld om onder- of overbelichting te voorkomen.
- Als u niet weet wat de juiste belichting zou zijn, selecteert u **AEB** (Auto Exposure Bracket). De camera maakt dan een reeks foto's met verschillende belichtingen: normaal, onderbelicht en overbelicht. (pag. 49)

Compenseren voor tegenlicht (ACB)

Wanneer de lichtbron zich achter het onderwerp bevindt, of als er een groot contrast is tussen het onderwerp en de achtergrond, komt het onderwerp waarschijnlijk donker op de foto. Schakel in dat geval de optie Auto Contrast Balance (ACB) in.



Zonder ACB



Met ACB

- 1 Druk in de opnamemodus op [MENU].
- 2 Selecteer **Opname** → **ACB** → een optie.

Optie	Beschrijving
 Off	Uit: ACB is uitgeschakeld.
 Aan	Aan: ACB is ingeschakeld.



De functie ACB is niet beschikbaar als u **Continu**, **Bewegingsopname**, **AEB**-opties instelt.

De lichtmeetmethode wijzigen

De lichtmeetmethode is de manier waarop de camera de hoeveelheid opvallend licht meet. De helderheid en belichting van de foto's varieert met de gekozen lichtmeetmethode.

- 1 Druk in de opnamemodus op **[MENU]**.
- 2 Selecteer **Opname** of **Film** → **L.meting** → een optie.

Optie	Beschrijving
	<p>Multi:</p> <ul style="list-style-type: none"> • De camera verdeelt het beeld onder in diverse gebieden en meet de lichtintensiteit in elk gebied. • Geschikt voor algemene foto's.
	<p>Spot:</p> <ul style="list-style-type: none"> • De camera meet alleen de lichtintensiteit in het uiterste midden van het kader. • Als een onderwerp zich niet midden in het beeld bevindt, kan de foto verkeerd belicht worden. • Geschikt voor een onderwerp met tegenlicht.
	<p>Centr. gewogen:</p> <ul style="list-style-type: none"> • De camera bepaalt een gemiddelde voor de lichtmeting van het gehele beeld, maar met nadruk op het midden. • Geschikt voor foto's waarbij het onderwerp zich in het midden van het beeld bevindt.

Een lichtbron selecteren (Witbalans)

De kleuren in een foto zijn afhankelijk van het soort lichtbron en de kwaliteit daarvan. Als u wilt dat uw foto's realistische kleuren hebben, selecteert u een passende lichtomstandigheid om de witbalans mee te kalibreren, zoals Auto witbalans, Daglicht, Bewolkt of Kunstlicht.



 (Auto witbalans)



 (Daglicht)



 (Bewolkt)



 (Kunstlicht)

- 1 Druk in de opnamemodus op **[MENU]**.
- 2 Selecteer **Opname** of **Film** → **Witbalans** → een optie.

Pictogram	Beschrijving
	Auto witbalans: Gebruik automatische instellingen op basis van de lichtomstandigheden.
	Daglicht: Selecteer deze optie voor buitenfoto's op een zonnige dag.
	Bewolkt: Selecteer deze optie voor buitenfoto's op een bewolkte dag of in de schaduw.
	TL-licht H: Selecteer deze optie voor foto's bij daglichtlampen of drie-wegfluorescentielampen.
	TL-licht L: Selecteer deze optie voor foto's bij wit TL-licht.
	Kunstlicht: Selecteer deze optie wanneer u binnenfoto's maakt bij licht van gloeilampen of halogeenlampen.
	Aangep. instelling: Hiermee gebruikt u uw eigen, vooraf geconfigureerde instellingen.

Uw eigen witbalansinstelling configureren

- 1 Druk in de opnamemodus op **[MENU]**.
- 2 Selecteer **Opname** of **Film** → **Witbalans** → **Aangep. instelling**.
- 3 Richt de lens op een wit stuk papier.

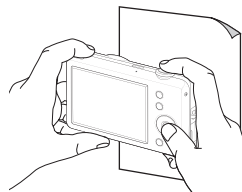

- 4 Druk op **[Ontspanknop]**.

Serieopname



Het kan soms moeilijk zijn om foto's van snelbewegende onderwerpen te maken en om de natuurlijke gezichtsuitdrukkingen en gebaren van uw onderwerpen op de foto vast te leggen. Selecteer in dergelijke gevallen een van de modi voor serieopname.



- U kunt de flitser, timer, ACB en intelligente filter alleen gebruiken als u **1 opname** selecteert.
- Als u **Bewegingsopname** selecteert, wordt de resolutie ingesteld op VGA en de ISO-instelling op **Auto** gezet.
- Afhankelijk van de geselecteerde gezichtsdetectieoptie zijn bepaalde opties voor reeksopnamen niet beschikbaar.

1 Druk in de opnamemodus op [**MENU**].

2 Selecteer **Opname** → **Snelheid** → een optie.

Optie	Beschrijving
	1 opname: Eén foto maken.
	Continu: <ul style="list-style-type: none">• Terwijl u [Ontspanknop] ingedrukt houdt, blijft de camera achter elkaar foto's maken.• Maximaal 3 foto's
	Bewegingsopname: <ul style="list-style-type: none">• Terwijl u de [Ontspanknop] ingedrukt houdt, maakt de camera VGA-foto's (6 foto's per seconde, met een maximum van 30 foto's).
	AEB: <ul style="list-style-type: none">• Maak 3 foto's met een verschillende belichting: normaal, onderbelicht en overbelicht.• Gebruik een statief om onscherpe foto's te voorkomen.

Afhankelijk van de opnamemodus kunnen de opties verschillen.

Uw foto's mooier maken

Hier vindt u informatie over hoe u uw foto's mooier kunt maken door fotostijlen, kleuren of Intelligente filtereffecten toe te passen en door aanpassingen uit te voeren.

Fotostijlen toepassen

Pas verschillende stijlen op uw foto's toe, zoals Zacht, Helder en Bos.



Zacht



Helder



Bos

- 1 Druk in de opnamemodus op [**MENU**].
- 2 Selecteer **Opname** of **Film** → **Fotostijlkeuze** → een optie.
 - Selecteer **Aangep. RGB** om uw eigen RGB-tint te definiëren.



Als u fotostijlen toepast, kunt u geen gezichtsdetectie, smart filter of beeldaanpassing instellen.

Uw eigen RGB-tint definiëren

- 1 Druk in de opnamemodus op [**MENU**].
- 2 Selecteer **Opname** of **Film** → **Fotostijlkeuze** → **Aangep. RGB**.
- 3 Selecteer een kleur (R: rood, G: groen, B: blauw).

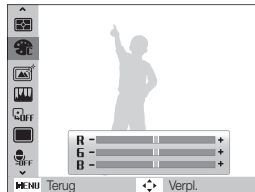

- 4 Pas de hoeveelheid van de geselecteerde kleur aan.
(-: minder of +: meer)

Intelligente filtereffecten toepassen

Pas allerlei filtereffecten op uw foto's toe om unieke beelden te maken.



Miniatuur



Vignetten



Visoog



Schets

- 1 Druk in de opnamemodus op **[MENU]**.
- 2 Selecteer **Opname** of **Film** → **Smart filter**.
- 3 Selecteer een effect.

Optie	Beschrijving
	Normaal: Geen effect.
	Miniatuur: Een tilt/shift-effect toepassen om een onderwerp als miniatuur weer te geven.
	Vignetten: De effecten retrokleuren, groot contrast en sterk vignet van Lomo-camera's toepassen.
	Visoog: Objecten die in de buurt zijn, vervormen om de visuele effecten van een vissenog lens te imiteren.
	Schets: Een schetseffect toepassen.
	Anti-nevel: Een foto helderder maken.



- Als u **Miniatuur** selecteert wanneer u een video opneemt, neemt de camera geen geluid op.
- Als u een smart-filtereffect toepast terwijl u een video opneemt, wordt de opnamesnelheid ingesteld op **1/5** en wordt de opnameresolutie ingesteld op een waarde lager dan **640**.
- Als u smart-filtereffecten instelt, kunt u de opties voor gezichtsherkenning, fotostijlopties, ACB, reeksopnamen, beeldaanpassing of Tracking AF niet gebruiken.

Uw foto's aanpassen

Pas het contrast, de scherpte en de kleurverzadiging van uw foto's aan.

- 1 Druk in de opnamemodus op **[MENU]**.
- 2 Selecteer **Opname** → **Beeld aanpassen**.
- 3 Selecteer een aanpassingsoptie.
 - Contrast
 - Scherpte
 - Kleurverz.
- 4 Selecteer een waarde om het geselecteerde onderdeel aan te passen.

Contrastoptie	Beschrijving
-	Verminder kleuren en helderheid.
+	Verhoog kleuren en helderheid.

Scherpteoptie	Beschrijving
-	Verzacht randen in de foto (geschikt voor fotobewerking op de computer).
+	Verscherp randen om de foto duidelijker te maken. Hierdoor kan ook de beeldruis in de foto's toenemen.

Kleurverzadigingsoptie	Beschrijving
-	Verminder de kleurverzadiging.
+	Verhoog de kleurverzadiging.



- Selecteer **0** als u geen effect wilt toepassen (geschikt voor afdrukken).
- Als u deze functie gebruikt, is het niet mogelijk om de fotostijl en intelligente filtereffecten in te stellen.

Afspelen/bewerken

Hier vindt u informatie over hoe u foto's, video's en spraakmemo's kunt weergeven of afspelen en hoe u foto's en video's kunt bewerken. Ook leest u hier hoe u de camera op een computer, fotoprinter of televisie aansluit.

Weergeven	54	Bestanden naar de computer overbrengen	
De weergavemodus starten	54	(Windows)	68
Foto's weergeven	58	Bestanden overbrengen met behulp van	
Een video afspelen	59	Intelli-studio	70
Spraakmemo's afspelen	60	Bestanden overbrengen door de camera	
Foto's bewerken	62	als een verwisselbare schijf aan te sluiten ...	72
Foto's in grootte aanpassen	62	De camera loskoppelen (Windows XP)	73
Een foto draaien	62	Bestanden naar de computer overbrengen	
Fotostijlen toepassen	63	(Macintosh)	74
Intelligente filtereffecten toepassen	64	Foto's met een fotoprinter afdrukken	
Belichtingsproblemen corrigeren	65	(PictBridge)	75
Een afdrukbestelling maken (DPOF)	66		
Bestanden op een tv weergeven	67		

Weergeven

Hier vindt u informatie over hoe u foto's, video's en spraakmemo's kunt weergeven of afspelen en hoe u bestanden beheert.

De weergavemodus starten

Bekijk foto's en video's en beluister spraakmemo's die in de camera zijn opgeslagen.

1 Druk op [▶].

- Het recentste bestand wordt weergegeven.
- Als de camera is uitgeschakeld, wordt deze ingeschakeld en wordt het recentste bestand weergegeven.

2 Druk op [⚡] of [☺] om door de bestanden te bladeren.

- Houd de knop ingedrukt om snel door de bestanden te bladeren.



- Als u bestanden in het interne geheugen wilt weergeven, verwijdert u de geheugenkaart.
- Bestanden die te groot zijn of die met een camera van een ander fabrikant zijn gemaakt, kunnen niet goed door de camera worden weergegeven.

Het scherm in de weergavemodus

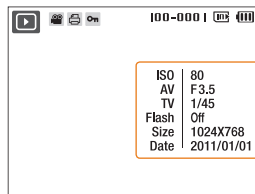

Informatie

Pictogram	Beschrijving
	Foto heeft een spraakmemo
	Videobestand
	Afdrukbestelling ingesteld (DPOF)
	Beveiligd bestand
100-0001	Mapnaam – Bestandsnaam



Om bestandsinformatie op het scherm weer te geven, drukt u op [DISP].

Bestanden op categorie bekijken in Smart Album

Bekijk en beheer bestanden op categorie, zoals datum, week of bestandstype.

- 1 Draai in de Weergavemodus de **[Zoomknop]** naar links.
- 2 Druk op **[MENU]**.
- 3 Selecteer een categorie.

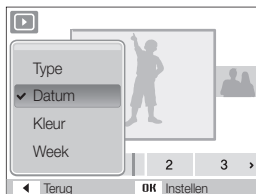

Optie	Beschrijving
Type	Geef bestanden gesorteerd op bestandstype weer.
Datum	Geef bestanden op volgorde van de opslagdatum weer.
Kleur	Geef bestanden gesorteerd op de dominante kleur in het beeld weer.
Week	Geef bestanden weer op volgorde van de weekdag waarop ze zijn opgeslagen.



- Wanneer u **Kleur** selecteert, wordt **Etc** weergegeven als er geen kleur is opgehaald.
- Het kan enige tijd duren voordat Smart Album op de camera is geopend of de categorie is gewijzigd en de bestanden opnieuw zijn geïndexed.

- 4 Druk op **[⚡]** of **[☺]** om door de bestanden te bladeren.
 - Houd de knop ingedrukt om snel door de bestanden te bladeren.
- 5 Druk op **[OK]** om terug te gaan naar de normale weergave.

Bestanden als miniatuur weergeven

Blader vlug door miniaturen van bestanden heen.



Draai in de weergavemodus de **[Zoomknop]** naar links om 9 of 20 miniaturen weer te geven (draai de **[Zoomknop]** naar rechts om naar de vorige modus terug te keren).

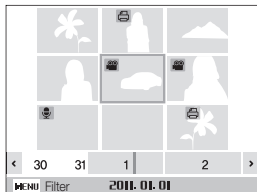

Functie	Actie
Door bestanden scrollen	Druk op [DISP] , [ZOOM] , [ZOOM] of [ZOOM] .
Bestanden wissen	Druk op [Fn] en selecteer Ja .

Bestanden beveiligen

Beveilig uw bestanden om te voorkomen dat ze per ongeluk worden gewist.

- 1 Druk in de weergavemodus op **[MENU]**.
- 2 Selecteer **Bestandsopties** → **Beveiligen** → **Select..**
 - Als u alle bestanden wilt beveiligen, selecteert u **Alles** → **Vergrendel**.
- 3 Selecteer het bestand dat u wilt beveiligen en druk op **[OK]**.
 - Druk nogmaals op **[OK]** om uw selectie op te heffen.

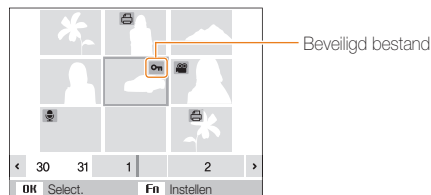

- 4 Druk op **[Fn]**.



U kunt een beveiligd bestand niet verwijderen of draaien.

Bestanden wissen

Wis afzonderlijke bestanden of alle bestanden tegelijk. Beveiligde bestanden kunnen niet worden gewist.

Afzonderlijke bestanden wissen:

- 1 Selecteer een bestand in de weergavemodus en druk op [**Fn**].
- 2 Selecteer **Ja** om het bestand te wissen.

Meerdere bestanden tegelijk wissen:

- 1 Druk in de weergavemodus op [**Fn**].
- 2 Selecteer **Meer wissen**.
- 3 Selecteer de bestanden die u wilt wissen en druk op [**OK**].
 - Druk nogmaals op [**OK**] om uw selectie op te heffen.
- 4 Druk op [**Fn**].
- 5 Selecteer **Ja**.

Alle bestanden wissen:

- 1 Druk in de weergavemodus op [**MENU**].
- 2 Selecteer **Bestandopties** → **Wissen** → **Alles** → **Ja**.

Bestanden naar de geheugenkaart kopiëren

U kunt bestanden van het interne geheugen naar een geheugenkaart kopiëren.

- 1 Druk in de weergavemodus op [**MENU**].
- 2 Selecteer **Bestandopties** → **Kopie**.
- 3 Selecteer **Ja** om bestanden te kopiëren.

Foto's weergeven

Inzoomen op een deel van een foto of foto's als diavoorstelling bekijken.

Een foto vergroten



Draai in de weergavemodus de **[Zoomknop]** naar rechts om een foto te vergroten (draai de **[Zoomknop]** naar links om een foto te verkleinen).

Boven aan het scherm worden het vergrote gedeelte en de zoomverhouding weergegeven. De maximale zoomverhouding kan per resolutie verschillen.

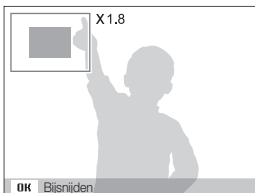

Functie	Actie
Het vergrote gebied verplaatsen	Druk op [DISP] , [W] , [L] of [C] .
De vergrote foto bijsnijden	Druk op [OK] (de foto wordt opgeslagen als een nieuw bestand).

Een diavoorstelling starten

U kunt de diavoorstelling van geluid en effecten voorzien.

- 1 Druk in de weergavemodus op **[MENU]**.
- 2 Selecteer **Diashow**.
- 3 Selecteer een effect voor de diavoorstelling.
 - Ga naar stap 5 als u een diavoorstelling zonder effect wilt.

Optie	Beschrijving
Starten	instellen of de diashow wordt herhaald. (Afspelen, Herhalen)
Foto's	Kies de foto's die u in een diavoorstelling wilt weergeven. <ul style="list-style-type: none"> • Alles: Alle foto's in een diavoorstelling weergeven. • Datum: Alle foto's van een specifieke datum in een diavoorstelling weergeven. • Select.: Geselecteerde foto's in een diavoorstelling weergeven.
Interval	<ul style="list-style-type: none"> • Het interval tussen foto's instellen. • Dit is alleen mogelijk als Uit is geselecteerd in het menu Effect.
Muziek	Achtergrondmuziek selecteren.
Effect	<ul style="list-style-type: none"> • Selecteer een overgangseffect. • Selecteer Uit als u geen effect wilt.

4 Stel het effect voor de diavertoning in.

5 Selecteer **Starten** → **Afspelen**.

- Selecteer **Herhalen** om de diavoorstelling continu af te spelen.
- Druk op [**OK**] om de diavoorstelling te pauzeren of te hervatten.



Als u de diavertoning wilt stoppen en terug wilt naar de Weergavemodus, drukt u op [**OK**] en vervolgens op [**⏏**] of [**⏮**].

Een video afspelen

U kunt video's afspelen, afzonderlijke beelden uit video's opslaan en video's bijsnijden.

1 Selecteer in de weergavemodus een video en druk op [**OK**].

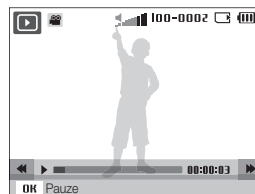

2 Gebruik de volgende knoppen voor de bediening:

Druk op	Functie
[⏏]	Terugspoelen
[OK]	Het afspelen onderbreken of hervatten
[⏮]	Vooruitspoelen
[Zoomknop] naar links of rechts	Het volume regelen

Een video tijdens het afspelen bijsnijden

- 1 Druk op **[OK]** op het punt waar u de videoclip wilt laten beginnen en draai de **[Zoomknop]** naar rechts.
- 2 Druk op **[OK]** om het afspelen te hervatten.
- 3 Druk op **[OK]** op het punt waar u de videoclip wilt laten eindigen en draai de **[Zoomknop]** naar rechts.
- 4 Selecteer **Ja**.



- De oorspronkelijke video moet ten minste 10 seconden lang zijn.
- De bewerkte video wordt als nieuw bestand opgeslagen.

Een beeld vastleggen tijdens het afspelen

- 1 Druk op **[OK]** op het punt waarop u een foto wilt opslaan.
- 2 Druk op **[🌸]**.



Atzonderlijke beelden die worden bewaard hebben dezelfde grootte als het oorspronkelijke videobestand en worden als een nieuw bestand opgeslagen.

Spraakmemo's afspelen

Een spraakmemo afspelen

- 1 Selecteer in de weergavemodus een spraakmemo en druk op **[OK]**.
- 2 Gebruik de volgende knoppen voor de bediening:

Druk op	Functie
[⏮]	Terugspoelen
[OK]	Het afspelen onderbreken of hervatten
[⏭]	Vooruitspoelen
[🌸]	Het afspelen stoppen
[Zoomknop] naar links of rechts	Het volume regelen

Een spraakmemo aan een foto toevoegen

- 1 Selecteer een foto in de weergavemodus en druk op **[MENU]**.
- 2 Selecteer **Bestandopties** → **Spraakmemo** → **Aan**.
- 3 Druk op **[Ontspanknop]** om een korte spraakmemo op te nemen (maximaal 10 seconden).
 - Druk op **[Ontspanknop]** om de opname van de spraakmemo te stoppen.



U kunt geen spraakmemo toevoegen aan beveiligde bestanden.

Een aan een foto toegevoegde spraakmemo afspelen

Selecteer in de weergavemodus een spraakmemo met een spraakmemo en druk op **[OK]**.

- Druk op **[OK]** als u het afspelen wilt onderbreken of hervatten.

Foto's bewerken

Bewerk foto's door ze te draaien, in grootte aan te passen, rode ogen te verwijderen en de helderheid, het contrast en de kleurverzadiging aan te passen.



- Bewerkte foto's worden als nieuw bestand opgeslagen.
- Wanneer u foto's bewerkt, converteert de camera deze automatisch naar een lagere resolutie. Foto's die handmatig worden gedraaid of waar het formaat handmatig wordt aangepast, worden niet automatisch geconverteerd naar een lagere resolutie.

Foto's in grootte aanpassen

- 1 Selecteer een foto in de weergavemodus en druk op **[MENU]**.
- 2 Selecteer **Wijzigen** → **Res.wijz** → een optie.
 - Selecteer  om de foto als beginafbeelding op te slaan. (pag. 78)

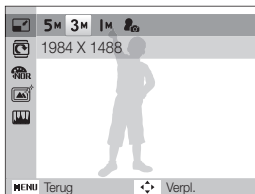

De beschikbare opties verschillen, afhankelijk van de grootte van de geselecteerde foto.

Een foto draaien

- 1 Selecteer een foto in de weergavemodus en druk op **[MENU]**.
- 2 Selecteer **Wijzigen** → **Draaien** → een optie.



De gedraaide foto wordt opgeslagen als hetzelfde bestand, niet als een nieuw bestand.

Fotostijlen toepassen

Pas verschillende stijlen op de foto toe, zoals Zacht, Helder en Bos.



Zacht



Helder



Bos

- 1 Selecteer een foto in de weergavemodus en druk op **[MENU]**.
- 2 Selecteer **Wijzigen** → **Fotostijlkeuze** → een optie.
 - Selecteer **Aangep. RGB** om uw eigen RGB-tint te definiëren.

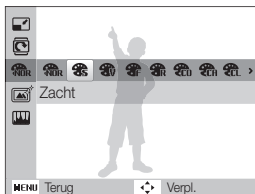

Uw eigen RGB-tint definiëren

- 1 Selecteer een foto in de weergavemodus en druk op **[MENU]**.
- 2 Selecteer **Wijzigen** → **Fotostijlkeuze** → **Aangep. RGB**.
- 3 Selecteer een kleur (R: rood, G: groen, B: blauw).

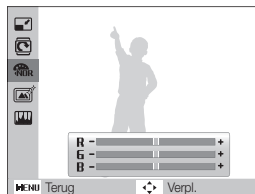

- 4 Pas de hoeveelheid van de geselecteerde kleur aan.
(-: minder of +: meer)

Intelligente filtereffecten toepassen

Pas allerlei filtereffecten op uw foto's toe om unieke beelden te maken.



Miniatuur



Vignetten



Visoog



Schets

- 1 Selecteer een foto in de weergavemodus en druk op **[MENU]**.
- 2 Selecteer **Wijzigen** → **Smart filter**.
- 3 Selecteer een effect.

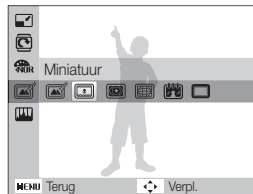

Belichtingsproblemen corrigeren

U kunt ACB (automatische contrastbalans), helderheid, contrast en kleurverzadiging aanpassen, rode ogen wegwerken, onvolkomenheden in het gezicht verbergen of ruis toevoegen aan de foto.

ACB (automatische contrastbalans) aanpassen

- 1 Selecteer een foto in de weergavemodus en druk op **[MENU]**.
- 2 Selecteer **Wijzigen** → **Beeld aanpassen** → **ACB**.

Rode ogen verwijderen

- 1 Selecteer een foto in de weergavemodus en druk op **[MENU]**.
- 2 Selecteer **Wijzigen** → **Beeld aanpassen** → **Anti-rode ogen**.

Onvolmaaktheden in het gezicht verbergen

- 1 Selecteer een foto in de weergavemodus en druk op **[MENU]**.

- 2 Selecteer **Wijzigen** → **Beeld aanpassen** → **Gezichtretouch..**

- 3 Selecteer een niveau.
 - Het gezicht wordt egalier naarmate u het getal verhoogt.

Helderheid/contrast/kleurverzadiging aanpassen

- 1 Selecteer een foto in de weergavemodus en druk op **[MENU]**.
- 2 Selecteer **Wijzigen** → **Beeld aanpassen**.
- 3 Selecteer een aanpassingsoptie.
 - : Helderheid
 - : Contrast
 - : Kleurverz.
- 4 Selecteer een waarde om het geselecteerde onderdeel aan te passen. (-: minder of +: meer)

Ruis aan de foto toevoegen

- 1 Selecteer een foto in de weergavemodus en druk op **[MENU]**.
- 2 Selecteer **Wijzigen** → **Beeld aanpassen** → **Ruis toevoegen**.

Een afdrubbestelling maken (DPOF)

Selecteer foto's om af te drukken en stel opties in zoals het aantal afdrucken en het papierformaat.



- De geheugenkaart kan naar een printshop die DPOF (Digital Print Order Format) ondersteunt worden gebracht, maar u kunt ook uw foto's thuis rechtstreeks op een DPOF-compatibele printer afdrucken.
- Brede foto's worden mogelijk met verlies van de linker- en rechterkant afgedrukt, dus houd rekening met de afmetingen van de foto's.
- Voor de foto's in het interne geheugen kunt u geen DPOF gebruiken.

- 1 Druk in de weergavemodus op [**MENU**].
- 2 Selecteer **Bestandopties** → **DPOF** → **Standaard** → een optie.

Optie	Beschrijving
Select.	De geselecteerde foto's afdrucken.
Alles	Alle foto's afdrucken.
Reset	De instellingen terugzetten.

- 3 Als u **Select.**, selecteert, bladert u naar een foto en draait u de [**Zoomknop**] naar links of rechts om het aantal exemplaren te selecteren. Herhaal dit voor de gewenste foto's en druk op [**Fn**].
 - Als u **Alles** selecteert, drukt u op [**DISP**] of [] om het aantal exemplaren te selecteren en drukt u op [**OK**].

- 4 Druk op [**MENU**].
- 5 Selecteer **Bestandopties** → **DPOF** → **Formaat** → een optie.

Optie	Beschrijving
Select.	Het afdrukformaat van de geselecteerde foto opgeven.
Alles	Het afdrukformaat van alle foto's opgeven.
Reset	De instellingen terugzetten.

- 6 Als u **Select.**, selecteert, bladert u naar een foto en draait u de [**Zoomknop**] naar links of rechts om het afdrukformaat te selecteren. Herhaal dit voor de gewenste foto's en druk op [**Fn**].
 - Als u **Alles** selecteert, drukt u op [**DISP**] of [] om het afdrukformaat te selecteren en drukt u op [**OK**].

Foto's afdrucken als miniaturen

Druk de foto's af als miniaturen om alle foto's in een keer te controleren.

- 1 Druk in de weergavemodus op [**MENU**].
- 2 Selecteer **Bestandopties** → **DPOF** → **Index** → **Ja**.



Als u het afdrukformaat opgeeft, kunt u alleen foto's afdrucken met DPOF 1.1-compatibele printers.

Bestanden op een tv weergeven

Geef foto's en video's weer door de camera met behulp van de A/V-kabel op een televisie aan te sluiten.

- 1 Druk in de opname- of weergavemodus op [**MENU**].
- 2 Selecteer **Instellingen** → **Video**.
- 3 Selecteer een video-uitgang voor uw land of regio.
- 4 Schakel de camera en de televisie uit.
- 5 Sluit de camera met behulp van de A/V-kabel op de televisie aan.

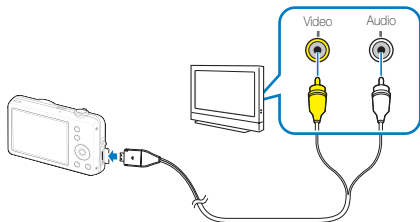

- Bij bepaalde televisies kan er digitale ruis optreden of kan het gebeuren dat het beeld niet geheel wordt weergegeven.
- Afhankelijk van de televisie-instellingen kan het voorkomen dat de beelden niet gecentreerd op het scherm worden weergegeven.
- Terwijl de camera op de televisie is aangesloten, kunt u gewoon foto's en video's maken.

- 6 Schakel de televisie in en selecteer de videouitvoermodus met de afstandsbediening van de televisie.
- 7 Schakel de camera in en druk op [**▶**].
- 8 Bekijk foto's of speel video's af met behulp van de knoppen op de camera.

Bestanden naar de computer overbrengen (Windows)

U kunt bestanden overbrengen door de camera op een pc aan te sluiten.

Vereisten voor Intelli-studio

Onderdeel	Vereisten
Processor	Intel Pentium 4, 3,2 GHz of hoger/ AMD Athlon™ FX 2,6 GHz of hoger
RAM	Minimaal 512 MB RAM (1 GB of meer aanbevolen)
Besturingssysteem	Windows XP SP2/Vista/7
Schijfruimte	250 MB of meer (1 GB of meer aanbevolen)
Overig	<ul style="list-style-type: none">• Cd-romstation• nVIDIA Geforce 7600GT of hoger/ATI X1600 series of hoger• 1024 x 768 pixels, monitor met ondersteuning voor 16-bits kleuren (1280 x 1024 pixels, ondersteuning voor 32-bits kleuren aanbevolen)• USB 2.0-poort, Microsoft DirectX 9.0c of nieuwer

* De programma's werken mogelijk niet goed onder de 64-bits versies van Windows XP, Windows Vista en Windows 7.



- Het is mogelijk dat Intelli-studio op bepaalde computers niet naar behoren werkt, ook niet als de computer in kwestie aan de vereisten voldoet.
- Als uw computer niet aan de vereisten voldoet, worden video's mogelijk niet naar behoren afgespeeld of duurt het langer om video's te bewerken.
- Installeer DirectX 9.0c of een nieuwere versie alvorens het programma te gebruiken.
- U moet Windows XP/Vista/7 of Mac OS 10.4 of hogere versies gebruiken om de camera als een verwisselbare schijf aan te sluiten.



Het gebruik van een zelfgemonteerde pc of een niet-ondersteunde pc en besturingssysteem kan tot gevolg hebben dat uw garantie vervalt.

Intelli-studio installeren

- 1 Plaats de installatie-cd in een compatibel cd-romstation.
- 2 Wanneer het installatiescherm wordt weergegeven, klikt u op **Samsung Digital Camera Installer** om de installatie te starten.

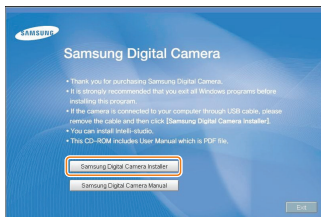

- 3 Selecteer de programma's die u wilt installeren en volg de aanwijzingen op het scherm.
- 4 Klik op **Exit** om de installatie te voltooien en start de computer opnieuw op.



Bestanden overbrengen met behulp van Intelli-studio

U kunt eenvoudig met behulp van Intelli-studio bestanden van uw camera overzetten op uw computer.

- 1 Schakel de camera uit.
- 2 Sluit de camera op de computer aan met de USB-kabel.



Sluit het uiteinde van de kabel met het indicatielampje (▲) op de camera aan. Als u de kabel omgekeerd aansluit, kunnen de bestanden beschadigen. De fabrikant is niet verantwoordelijk voor enig verlies van gegevens.

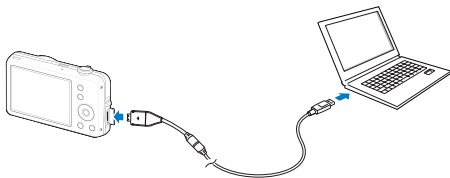

Terwijl de camera met de USB-kabel op de computer is aangesloten, wordt de batterij opgeladen.

- 3 Intelli-studio op uw computer uitvoeren.
- 4 Schakel de camera in.

- De camera wordt automatisch herkend.



Als de camera geen verbinding maakt, verschijnt er een pop-upvenster. Selecteer **Computer**.

- 5 Selecteer een map op de computer waarin u de bestanden wilt opslaan.
 - Als de camera geen nieuwe bestanden bevat, zal het pop-upvenster voor het opslaan van nieuwe bestanden niet verschijnen.
- 6 Selecteer **Ja**.
 - Nieuwe bestanden worden automatisch naar de computer overgebracht.

Intelli-studio gebruiken

Met Intelli-studio kunt u bestanden afspelen en bewerken. U kunt er ook bestanden mee uploaden naar websites zoals Flickr of YouTube. Selecteer **Help** → **Help** in het programma voor meer informatie.

-  Als u nog andere functies wilt gebruiken, zoals het maken van diavoorstellingen op basis van sjablonen, installeert u de volledige versie van Intelli-studio door **Web Support** → **Update Intelli-studio** → **Start Update** te selecteren in de werkbalk van het programma.
- Bestanden kunnen niet in de camera worden bewerkt. Breng bestanden naar een map op de computer over om ze te bewerken.
- Intelli-studio ondersteunt de volgende bestandstypen:
 - Video's: MP4 (Video: H.264, Audio: AAC), WMV (WMV 7/8/9), AVI (MJPEG)
 - Foto's: JPG, GIF, BMP, PNG, TIFF

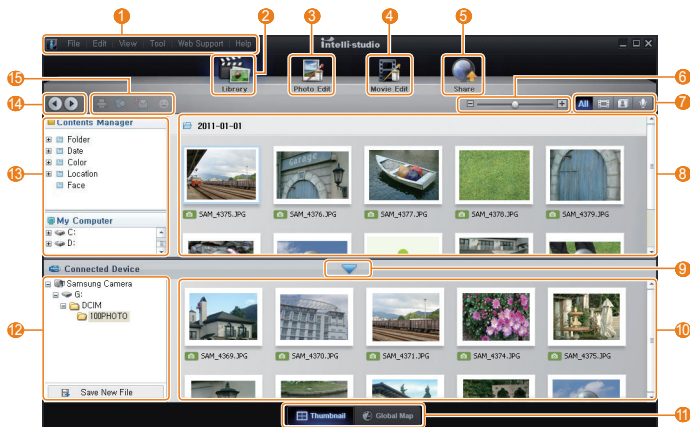

Pictogram	Beschrijving
1	Hiermee opent u menu's
2	Hiermee geeft u bestanden in de geselecteerde map weer
3	Naar de Fotobewerkmingsmodus gaan
4	Naar de Videobewerkmingsmodus gaan
5	Hiermee gaat u naar de modus Sharing om foto's te delen (u kunt bestanden per e-mail versturen of naar websites zoals Flickr en YouTube uploaden.)
6	Hiermee vergroot of verkleint u de miniaturen in de lijst
7	Een bestandstype selecteren
8	Hiermee geeft u bestanden in de geselecteerde map op de computer weer
9	Bestanden van de aangesloten camera weergeven of verbergen
10	Hiermee geeft u bestanden in de geselecteerde map op de camera weer
11	Hiermee geeft u bestanden weer als miniaturen of op een kaart
12	Hiermee bladert u door de mappen op het aangesloten apparaat
13	Hiermee bladert u door mappen op de computer
14	Naar de vorige of volgende pagina gaan
15	Bestanden afdrukken, bestanden op een kaart weergeven, bestanden opslaan in Mijn map of gezichten registreren

Bestanden overbrengen door de camera als een verwisselbare schijf aan te sluiten

Sluit de camera aan op de computer als een verwisselbare schijf.

- 1 Schakel de camera uit.
- 2 Sluit de camera op de computer aan met de USB-kabel.



Sluit het uiteinde van de kabel met het indicatielampje (▲) op de camera aan. Als u de kabel omgekeerd aansluit, kunnen de bestanden beschadigen. De fabrikant is niet verantwoordelijk voor enig verlies van gegevens.

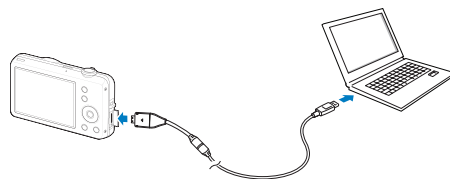

3 Schakel de camera in.

- De camera wordt automatisch herkend.



Als de camera geen verbinding maakt, verschijnt er een pop-upvenster.
Selecteer **Computer**.

4 Selecteer op de computer **Deze computer** → **Verwisselbare schijf** → **DCIM** → **100PHOTO**.

5 Selecteer de gewenste bestanden en sleep deze naar de computer of sla ze daar op.

De camera loskoppelen (Windows XP)

De USB-kabel wordt onder Windows Vista/7 op soortgelijke wijze losgekoppeld.

- 1 Als het statuslampje op de camera knippert, wacht u tot het knipperen ophoudt.
- 2 Klik op  op de werkbalk rechtsonder in het scherm van de computer.



- 3 Klik op het pop-upbericht.
- 4 Klik op het berichtvenster om aan te geven dat de camera veilig is verwijderd.
- 5 Verwijder de USB-kabel.



De camera kan niet veilig worden verwijderd zolang Intelli-studio actief is.
Sluit het programma af alvorens de camera los te koppelen.

Bestanden naar de computer overbrengen (Macintosh)

Wanneer u de camera op een Apple Macintosh-computer aansluit, wordt de camera automatisch door de computer herkend. U kunt de bestanden rechtstreeks van de camera naar de computer overbrengen, zonder dat het nodig is om programma's te installeren.



Mac OS 10.4 of hoger wordt ondersteund.

- 1 Schakel de camera uit.
- 2 Sluit de camera met de USB-kabel op een Macintosh-computer aan.



Sluit het uiteinde van de kabel met het indicatielampje (▲) op de camera aan. Als u de kabel omgekeerd aansluit, kunnen de bestanden beschadigen. De fabrikant is niet verantwoordelijk voor enig verlies van gegevens.

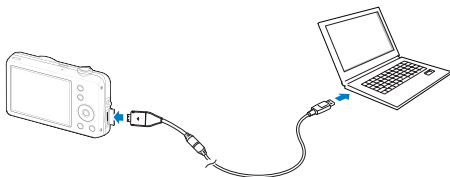

- 3 Schakel de camera in.
 - De computer herkent de camera automatisch en geeft op het beeldscherm een pictogram van een verwisselbare schijf weer.



Als de camera geen verbinding maakt, verschijnt er een pop-upvenster. Selecteer **Computer**.

- 4 Dubbelklik op het pictogram van de verwisselbare schijf.
- 5 Breng foto's of video's naar de computer over.

Foto's met een fotoprinter afdrukken (PictBridge)

Druk foto's op een PictBridge-compatibele printer af door de camera rechtstreeks op de printer aan te sluiten.

- 1 Druk in de opname- of weergavemodus op [**MENU**].
- 2 Selecteer **Instellingen** → **USB**.
- 3 Selecteer **Printer**.
- 4 Schakel de printer in en sluit de camera er met een USB-kabel op aan.

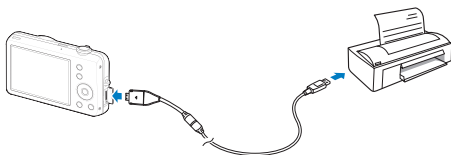

- 5 Schakel de camera in.
 - De camera wordt automatisch herkend door de printer.
- 6 Druk op [**⚡**] of [**☺**] om een foto te selecteren.
 - Druk op [**MENU**] om afdrukopties in te stellen. Zie "Afdrukopties instellen".
- 7 Druk op [**OK**] om af te drukken.
 - Het afdrukken begint. Druk op [**⚡**] om het afdrukken te annuleren.

Afdrukopties instellen

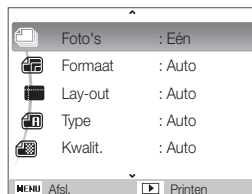

Optie	Beschrijving
	Foto's: kiezen of alleen de huidige foto dan wel alle foto's moeten worden afgedrukt.
	Formaat: geef de afdruggrootte op.
	Lay-out: maak indexprints.
	Type: selecteer de papiersoort.
	Kwalit.: stel de afdrukkwaliteit in.
	Datum: stel in dat de datum wordt afgedrukt.
	Best. naam: stel in dat de bestandsnaam wordt afgedrukt.
	Reset: stel de afdrukopties op de beginwaarden terug.



Bepaalde opties worden niet door alle printers ondersteund.

Instellingen

Raadpleeg opties voor het configureren van de camera-instellingen.

Camera-instellingenmenu	77
Het instellingenmenu openen	77
Geluid	78
Display	78
Instellingen	79

Camera-instellingenmenu

Hier vindt u informatie over de verschillende instellingen die u op de camera kunt doen.

Het instellingenmenu openen

- 1 Druk in de opname- of weergavemodus op [**MENU**].
- 2 Selecteer een menu.

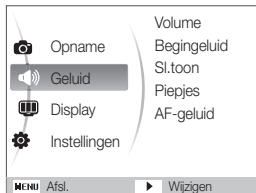

Menu	Beschrijving
	Geluid: Hier stelt u de geluiden van de camera en het volume in. (pag. 78)
	Display: Hier past u de scherminstellingen aan, zoals startafbeelding en helderheid. (pag. 78)
	Instellingen: Hier wijzigt u de instellingen voor het camerasysteem, zoals geheugenformaat, standaardbestandsnaam en de USB-modus. (pag. 79)

- 3 Selecteer een optie en sla de instellingen op.

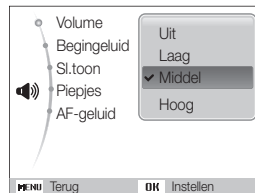

- 4 Druk op [**MENU**] om naar het vorige scherm terug te keren.

Geluid

* Standaard

Onderdeel	Beschrijving
Volume	Hiermee past u het volume van alle geluiden aan. (Uit, Laag, Middel*, Hoog)
Begingeluid	Hier selecteert u een geluidssignaal voor het inschakelen van de camera. (Uit*, 1, 2, 3)
Sl.toon	Hier selecteert u een geluid voor het indrukken van de ontspanknop. (Uit, 1*, 2, 3)
Piepjes	Kiezen welk geluid bij het indrukken van knoppen of het wisselen van modi wordt geproduceerd. (Uit, 1*, 2, 3)
AF-geluid	Hier stelt u in of er een geluid klinkt bij het half indrukken van de ontspanknop. (Uit, Aan*)

Display

* Standaard

Onderdeel	Beschrijving
Functiebeschrijving	Een korte beschrijving van een optie of menu weergegeven. (Uit, Aan*)
Beginafbeelding	Een afbeelding instellen die wordt weergegeven wanneer de camera wordt ingeschakeld. <ul style="list-style-type: none"> • Uit*: Er wordt geen afbeelding weergegeven. • Logo: Er wordt een standaardafbeelding uit het interne geheugen weergegeven. • Gebr.afb: Een afbeelding naar keuze weergegeven. (pag. 62) <ul style="list-style-type: none"> •  Er wordt slechts een gebruikersafbeelding in het geheugen opgeslagen. • Als u een nieuwe foto selecteert als gebr.afb of de camera opnieuw instelt, wordt de huidige afbeelding verwijderd.
Helderh. scherm	De helderheid van het scherm aanpassen. (Auto*, Donker, Normaal, Licht) <ul style="list-style-type: none"> •  Normaal staat voor de weergavemodus vast, zelfs als Auto is geselecteerd.
Snel tonen	Hier stelt u de weergaveduur voor een gemaakte foto in, voordat naar de opnamemodus wordt teruggekeerd. (Uit, 0,5 sec*, 1 sec, 3 sec)

* Standaard

Onderdeel	Beschrijving
Spaarstand	<p>Als u 30 seconden lang geen bewerkingen uitvoert, schakelt de camera automatisch over op de energiespaarstand (druk op een knop om deze modus weer te deactiveren). (Uit*, Aan)</p> <p> Als de Spaarstand is uitgeschakeld, gaat, als u langer dan ongeveer 30 seconden geen handelingen verricht, de verlichting van het hoofdscherm uit om de levensduur van de batterij te verlengen.</p>

Instellingen



* Standaard

Onderdeel	Beschrijving
Formatt.	<p>Het interne geheugen en de geheugenkaart formatteren (alle bestanden, ook beveiligde, worden gewist). (Ja, Nee)</p> <p> Geheugenkaarten die in een camera van een andere fabrikant of in een geheugenkaartlezer zijn gebruikt, of die met een computer zijn geformatteerd, kunnen door de camera mogelijk niet correct worden gelezen. Formateer dergelijke kaarten in de camera alvorens ze te gebruiken.</p>
Reset	Menu's en opnameopties op de beginwaarden instellen (instellingen voor datum en tijd, taal en video-uitvoer worden niet gereset). (Ja, Nee)
Language	Een taal selecteren voor de schermtekst.
Tijdzone	Een regio selecteren en zomer-wintertijd instellen.
Datum/tijd aanpassen	Stel de datum en tijd in.
Datumtype	Een datumnotatie selecteren. (jjjj/mm/dd, mm/dd/jjjj, dd/mm/jjjj, Uit*)

* Standaard

Onderdeel	Beschrijving
	<p>De naamgeving van bestanden instellen.</p> <ul style="list-style-type: none"> • Op nul: instellen dat de bestandsnummering weer bij 0001 begint wanneer er een nieuwe geheugenkaart wordt geplaatst, een geheugenkaart wordt geformatteerd of alle bestanden worden gewist. • Serie*: instellen dat de bestandsnummering doorloopt wanneer er een nieuwe geheugenkaart wordt geplaatst, een geheugenkaart wordt geformatteerd of alle bestanden worden gewist.
Bestandsnr.	 <ul style="list-style-type: none"> • De standaardnaam van de eerste map is 100PHOTO en de standaardnaam van het eerste bestand is SAM_0001. • Het bestandsnummer wordt steeds met een opgehoogd, van SAM_0001 tot SAM_9999. • Het mapnummer wordt steeds met een opgehoogd, van 100PHOTO tot 999PHOTO. • Het maximaal aantal bestanden dat in een map kan worden opgeslagen, is 9999. • De camera definieert bestandsnamen volgens de Digital rule for Camera File system-norm (DCF). Als u bestandsnamen wijzigt, kan de camera deze bestanden mogelijk niet meer weergeven.

* Standaard

Onderdeel	Beschrijving
Afdruk	<p>Instellen of de datum en tijd op de foto's worden afgedrukt. (Uit*, Datum, Datum/tijd)</p>  <ul style="list-style-type: none"> • De datum en tijd worden in de rechteronderhoek geel weergegeven. • Bij bepaalde printermodellen worden de datum en tijd niet afgedrukt. • Als u Tekst selecteert in de modus , worden de datum en tijd niet weergegeven
Automatisch uit	<p>Instellen dat de camera automatisch wordt uitgeschakeld wanneer u deze niet gebruikt. (Uit, 1 min, 3 min*, 5 min, 10 min)</p>  <ul style="list-style-type: none"> • Bij vervanging van de batterij blijven deze instellingen behouden. • De camera schakelt in de volgende gevallen niet automatisch uit: <ul style="list-style-type: none"> - wanneer deze op een computer of printer is aangesloten - wanneer u een diavertoning of video's afspeelt - wanneer u een spraakmemo opneemt
AF-lamp	<p>Een hulplampje instellen ter ondersteuning van het scherpe stellen in donkere omgevingen. (Uit, Aan*)</p>

* Standaard

Onderdeel	Beschrijving
Video	<p>Het video-uitgangssignaal voor uw land of regio instellen.</p> <ul style="list-style-type: none"> • NTSC*: VS, Canada, Japan, Korea, Taiwan, Mexico. • PAL (ondersteunt alleen BDGHI): Australië, Oostenrijk, België, China, Denemarken, Finland, Duitsland, Engeland, Italië, Koeweit, Maleisië, Nieuw Zeeland, Singapore, Spanje, Zweden, Zwitserland, Thailand, Noorwegen.
USB	<p>Instellen om via een USB-verbinding met een computer of printer te communiceren.</p> <ul style="list-style-type: none"> • Auto*: Instellen dat de camera automatisch een USB-modus selecteert. • Computer: De camera op een computer aansluiten om bestanden over te brengen. • Printer: De camera op een printer aansluiten om bestanden af te drukken.

Aanvullende informatie

Hier vindt u informatie over foutmeldingen, specificaties en onderhoud.

Foutmeldingen	83
Onderhoud van de camera	84
De camera reinigen	84
De camera gebruiken of opbergen	85
Geheugenkaarten	86
De batterij	88
Voordat u contact opneemt met een servicecenter ...	92
Cameraspecificaties	95
Woordenlijst	99
Index	103

Foutmeldingen

Als een van de volgende foutmeldingen verschijnt, kunt u de onderstaande oplossingen proberen.

Foutmelding	Mogelijke oplossing
Kaartfout	<ul style="list-style-type: none">• Schakel de camera uit en weer in.• Verwijder de geheugenkaart en plaats deze weer terug.• Formateer de geheugenkaart. (pag. 79)
Kaart wordt niet ondersteund.	De geplaatste geheugenkaart is niet beschikbaar voor uw camera. Plaats een microSD, microSDHC geheugenkaart.
DCF-fout	Bestandsnamen komen niet met de DCF-norm overeen. Breng de bestanden op de geheugenkaart naar een computer over en formateer de kaart. (pag. 79)
Bestandsfout	Wis het beschadigde bestand of neem contact op met een servicecenter.
Batterij bijna leeg	Plaats een opgeladen batterij of laad de batterij op.
Geheugen vol	Wis onnodige bestanden of plaats een nieuwe geheugenkaart.
Geen foto	Maak foto's of plaats en geheugenkaart met foto's.

Onderhoud van de camera

De camera reinigen

Cameralens en -scherm

Verwijder stof met behulp van een blaaskwastje en veeg de lens met een zachte doek voorzichtig af. Voor eventuele achtergebleven stof brengt u lensreinigingsvloeistof op een stuk reinigingspapier aan en veegt u de lens voorzichtig schoon.

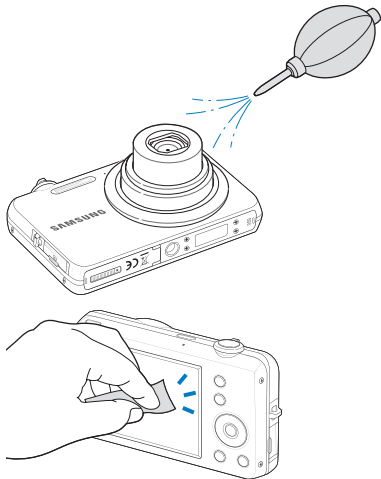

Cameralenshuizing

Veeg deze voorzichtig met een zachte droge doek af.

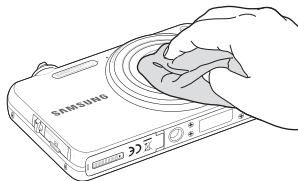

- Gebruik nooit benzeen, thinner of alcohol om het toestel te reinigen. Deze oplosmiddelen kunnen de camera beschadigen of defecten veroorzaken.
- Druk niet op de lenskap en gebruik geen blaasborsteltje op de lenskap.

De camera gebruiken of opbergen

Ongeschikte plaatsen voor het gebruiken of opbergen van de camera

- Stel de camera niet bloot aan zeer hoge of lage temperaturen.
- Gebruik de camera niet in zeer vochtige omgevingen of omgevingen waar de luchtvochtigheid snel verandert.
- Stel de camera niet bloot aan direct zonlicht en bewaar de camera niet op warme locaties met slechte ventilatie, bijvoorbeeld een auto die in de zon staat.
- Bescherm de camera en het scherm tegen stoten, ruw gebruik en sterke trillingen om ernstige schade te voorkomen.
- Gebruik of bewaar de camera niet op stoffige, vuile, vochtige of slecht-geventileerde plaatsen, om schade aan bewegende en interne onderdelen te voorkomen.
- Gebruik de camera niet in de buurt van brandstoffen, brandbare stoffen of ontvlambare chemicaliën. Bewaar geen ontvlambare vloeistoffen, gassen en explosief materiaal in dezelfde ruimte als de camera of de accessoires van de camera.
- Berg de camera niet op met mottenballen.

Gebruik op het strand of aan de waterkant

- Bescherm de camera tegen zand en vuil wanneer u deze op het strand of in een andere, soortgelijke omgeving gebruikt.
- Uw camera is niet waterbestendig. Gebruik de batterij, adapter of geheugenkaart niet met natte handen. Als u de camera gebruikt met natte handen kan de camera beschadigd raken.

Camera voor langere tijd opbergen

- Als u de camera voor langere tijd opbergt, moet u de camera samen met absorberend materiaal, bijvoorbeeld silicagel, in een afgesloten houder plaatsen.
- Haal de batterijen uit de camera wanneer u deze voor langere tijd opbergt. Batterijen in het batterijvak kunnen na verloop van tijd gaan lekken of roesten en ernstige schade aan uw camera veroorzaken.
- Batterijen die niet worden gebruikt, ontladen zich na verloop van tijd en moeten voor gebruik opnieuw worden opgeladen.

Wees voorzichtig bij gebruik in vochtige omgevingen

Als u de camera overbrengt van een koude omgeving naar een warme, kan er condensvorming optreden op de lens of de interne onderdelen van de camera. In dit geval moet u de camera uitschakelen en minstens 1 uur wachten. Als er condensvorming optreedt op de geheugenkaart, moet u de kaart verwijderen uit de camera en wachten tot al het vocht is verdampt voordat u de kaart terugplaatst.

Overige aandachtspunten

- Zwaai de camera niet aan de polsus heen en weer. Hierdoor kunt u uzelf of anderen verwonden of schade aan uw camera veroorzaken.
- Verf de camera niet, omdat verf tussen de bewegende onderdelen kan gaan zitten en de werking van het apparaat kan beïnvloeden.
- Schakel de camera uit als u deze niet gebruikt.
- De camera bevat kwetsbare onderdelen. Zorg daarom dat u de camera niet blootstelt aan schokken.
- Bewaar de camera in het etui om het scherm te bescherm tegen externe krachten. Houd de camera uit de buurt van zand, scherp gereedschap of kleingeld om te voorkomen dat er krassen op de camera komen.
- Stel de lens niet aan direct zonlicht bloot. Hierdoor kan de beeldsensor verkleuren of defect raken.
- Bescherm de lens tegen vingerafdrukken en krassen. Reinig de lens met een zachte, schone doek.
- Als de camera een schok opvangt, wordt de camera mogelijk uitgeschakeld. Dit gebeurt om de geheugenkaart te beschermen. Schakel de camera weer in om de camera te gebruiken.
- De camera kan warm worden tijdens het gebruik. Dit is normaal en is niet van invloed op de levensduur of prestaties van uw camera.
- Bij lage temperaturen kan het langer duren voor de camera is ingeschakeld, kunnen kleuren tijdelijk veranderen of kunnen nabeelden worden weergegeven. Deze omstandigheden duiden niet op defecten en worden verholpen als u de camera weer bij normale temperaturen gebruikt.

- Verf of metaal aan de buitenzijde van de camera kan allergieën, jeuk, eczeem of bultjes veroorzaken bij mensen met een gevoelige huid. Als u last hebt van een van deze symptomen, stop dan onmiddellijk met het gebruik van de camera en raadpleeg een arts.
- Steek geen vreemde voorwerpen in de compartimenten, sleuven en toegangspunten van de camera. Schade als gevolg van onjuist gebruik wordt mogelijk niet door de garantie gedekt.
- Laat geen ongekwalificeerd personeel reparatie- of onderhoudswerkzaamheden aan de camera uitvoeren en probeer dit ook niet zelf te doen. Alle schade die voortvloeit uit ongekwalificeerd onderhoud of reparatie wordt niet door de garantie gedekt.

Geheugenkaarten

Geheugenkaarten voor deze camera

Uw camera ondersteunt microSD-geheugenkaarten (Secure Digital) of microSDHC-geheugenkaarten (Secure Digital High Capacity).

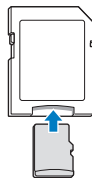

Als u de gegevens wilt lezen met een pc of geheugenkaartlezer, plaatst u de geheugenkaart in een geheugenkaartadapter.

Capaciteit van de geheugenkaart

De geheugencapaciteit verschilt, afhankelijk van de opnamemodus en de opnameomstandigheden. De volgende capaciteiten zijn op een 1-GB microSD-kaart gebaseerd:

	Grootte	Superhoog	Hoog	Normaal	60 fps	30 fps	24 fps	15 fps
F o t o s	14M	138	272	401	-	-	-	-
	12M	160	315	464	-	-	-	-
	12M	162	318	468	-	-	-	-
	10M	191	374	549	-	-	-	-
	8M	239	465	678	-	-	-	-
	5M	373	714	1025	-	-	-	-
	2M	851	1539	2108	-	-	-	-
* V i d e o s	1280 HD	-	-	-	-	-	Circa 05 min 32 sec	Circa 08 min 49 sec
	640	-	-	-	-	Circa 13 min 10 sec	-	Circa 25 min 52 sec
	320	-	-	-	Circa 13 min 50 sec	Circa 27 min 10 sec	-	Circa 52 min 20 sec

* Bij gebruik van de zoomfunctie kan de opnametijd van de hier gegeven waarden afwijken. Om de totale opnametijd te bepalen, zijn er verschillende video's achter elkaar opgenomen.

Aandachtspunten bij gebruik van geheugenkaarten

- Plaats een geheugenkaart in de juiste richting. Als u een geheugenkaart in de verkeerde richting plaatst, kunnen zowel camera als geheugenkaart hierdoor beschadigen.
- Gebruik geen geheugenkaarten die in een andere camera of door een computer zijn geformatteerd. Formateer een dergelijke geheugenkaart opnieuw in uw eigen camera.
- Schakel de camera uit wanneer u een geheugenkaart plaatst of verwijdert.
- Verwijder de geheugenkaart niet en schakel uw camera niet uit wanneer het lampje knippert. Hierdoor kunnen de gegevens beschadigen.
- Wanneer de levensduur van een geheugenkaart is verlopen, kunt u geen foto's meer op de kaart opslaan. Gebruik een nieuwe geheugenkaart.
- Zorg dat geheugenkaarten niet buigen, vallen of aan zware klappen of druk worden blootgesteld.
- Zorg dat u geheugenkaart niet gebruikt of opbergt in de buurt van krachtige magnetische velden.
- Zorg dat u geheugenkaarten niet gebruikt op locaties met hoge temperaturen of luchtvochtigheid of in de buurt van bijtende stoffen.
- Voorkom dat geheugenkaarten in contact komen met vloeistoffen, vuil of vreemde stoffen. Veeg zo nodig de geheugenkaart met een zachte doek schoon voor u de geheugenkaart in de camera plaatst.
- Voorkom dat geheugenkaarten, of de sleuf voor geheugenkaarten, in contact komen met vloeistoffen, vuil of vreemde stoffen. Dergelijke stoffen kunnen ervoor zorgen dat geheugenkaarten of de camera niet goed meer werken.

- Wanneer u een geheugenkaart bij u draagt, moet u een hoesje gebruiken om de kaart tegen elektrostatische ontlading te beschermen.
- Breng belangrijke gegevens over naar andere dragers, zoals een harde schijf of cd/dvd.
- Als u de camera langere tijd gebruikt, kan de geheugenkaart warm worden. Dit is normaal en wijst niet op een defect.



De fabrikant is niet verantwoordelijk voor enig verlies van gegevens.

De batterij

Gebruik alleen door Samsung goedgekeurde batterijen.

Batterijspecificaties

Specificatie	Beschrijving
Model	BP70A
Type	Lithium-ionbatterij
Capaciteit	740 mAh (Minimaal 700 mAh)
Voltage	3,7 V
Oplaaadtijd (wanneer de camera is uitgeschakeld)	Circa 150 min

* Het opladen van de batterij door de USB-kabel aan te sluiten op een pc en uw camera duurt mogelijk langer.

Levensduur van de batterij

Opnametijd/ Aantal foto's	Opnameomstandigheden (wanneer de batterij volledig is geladen)
Foto's Circa 90 min/ Circa 180	Dit is onder de volgende omstandigheden gemeten: in modus Op , resolutie 14M en kwaliteit Hoog. <ol style="list-style-type: none">1. Stel de flitser in op Uit, maak één foto en zoom in of uit.2. Stel de flitser in op Invalflits, maak één foto en zoom in of uit.3. Voer stap 1 en 2 gedurende 30 seconden uit en herhaal dit 5 minuten lang. Schakel de camera vervolgens 1 minuut uit.4. Herhaal stap 1 tot 3.
Video's Circa 60 min	Neem video's op bij een resolutie van 1280 X 720 HQ en met 24 fps.

- De bovenstaande cijfers zijn volgens de normen van Samsung gemeten en kunnen afwijken van resultaten bij daadwerkelijk gebruik.
- Om de totale opnametijd te bepalen, zijn er verschillende video's achter elkaar opgenomen.

Melding Batterij bijna leeg

Als de batterij volledig is ontladen, wordt het batterijpictogram rood en verschijnt de melding **'Batterij bijna leeg'**.

De batterij gebruiken

- Stel batterijen of geheugenkaart niet bloot aan zeer hoge of lage temperaturen (onder 0 °C of boven 40 °C). Door extreme temperaturen kan de capaciteit van batterijen verminderen en kunnen geheugenkaarten minder goed werken.
- Als u de camera langere tijd gebruikt, kan het gebied rond de batterijklep warm worden. Dit heeft geen invloed op de normale werking van de camera.
- Trek niet aan het netsnoer om de stekker uit het stopcontact te halen om te voorkomen dat u brand of een schok veroorzaakt.
- Bij temperaturen onder 0 °C kunnen de capaciteit en levensduur van de batterij afnemen.
- Bij lage temperaturen kan de batterijcapaciteit afnemen, maar de gewone capaciteit wordt hersteld bij gebruik bij hogere temperaturen.

Aandachtspunt voor het gebruik van de batterij

Bescherm batterijen, opladers en geheugenkaarten tegen schade

Voorkom dat batterijen in aanraking komen met metalen voorwerpen. Dit kan een verbinding vormen tussen de plus- en minpolen van uw batterijen en tijdelijke of permanente schade aan de batterijen en brand of een schok veroorzaken.

De batterij opladen

- Controleer als het indicatielampje uit is of de batterij op de juiste wijze is geplaatst.
- Als camera tijdens het opladen is ingeschakeld, wordt de batterij mogelijk niet volledig opgeladen. Schakel de camera uit alvorens de batterij op te laden.
- Gebruik de camera niet als de batterij wordt opgeladen. Dit kan brand of een schok veroorzaken.
- Trek niet aan het netsnoer om de stekker uit het stopcontact te halen om te voorkomen dat u brand of een schok veroorzaakt.
- Wacht minstens tien minuten voor u de camera inschakelt nadat de batterij is opgeladen.
- Als u de camera aansluit op een externe voedingsbron terwijl de batterij helemaal leeg is, wordt de camera uitgeschakeld wanneer u bepaalde functies gebruikt die veel stroom verbruiken. Laad de batterij op om de camera op normale wijze te gebruiken.
- De batterij kan niet worden opgeladen wanneer de temperatuur lager dan 0 °C of hoger dan 40 °C is.

- Met het gebruik van de flitser en het opnemen van video's raakt de batterij snel leeg. Laad de batterij op totdat het indicatielampje groen wordt.
- Als het indicatielampje oranje knippert of niet brandt, sluit u de kabel opnieuw aan of verwijdert u de batterij en plaatst u deze opnieuw in de camera.
- Als u de batterij oplaadt wanneer de kabel oververhit is of de temperatuur te hoog is, kan het indicatielampje oranje worden. Nadat de batterij is afgekoeld, wordt met opladen begonnen.
- Te lang opladen van batterijen kan de levensduur daarvan bekorten. Wanneer het opladen is voltooid, dient u de kabel van de camera los te koppelen.
- Knik de voedingskabel niet en plaats er geen zware voorwerpen op. Hierdoor zou de kabel kunnen beschadigen.

De batterij opladen terwijl er een computer is aangesloten

- Gebruik alleen de meegeleverde USB-kabel.
- De batterij wordt mogelijk in de volgende gevallen niet opgeladen:
 - wanneer u een USB-hub gebruikt
 - wanneer er andere USB-apparaten op de computer zijn aangesloten
 - wanneer u de kabel op de poort aan de voorzijde van de computer aansluit
 - wanneer de USB-poort van de computer de stroomuitvoernorm niet ondersteunt (5V, 500mA)

Behandel batterijen en oplader voorzichtig en voer deze af volgens de voorschriften

- Gooi batterijen nooit in open vuur. Houd u aan alle lokale regelgevingen bij het weggooien van gebruikte batterijen.
- Leg batterijen of camera's nooit in of op verwarmingsapparaten, zoals een magnetron, kachel of radiator. Batterijen kunnen exploderen als ze te heet worden.



Onzorgvuldig of verkeerd gebruik van de batterij kan persoonlijk letsel of de dood tot gevolg hebben. Volg voor uw eigen veiligheid de onderstaande instructies voor het juiste gebruik van de batterij:

- De batterij kan ontbranden of exploderen als deze niet op de juiste wijze wordt gebruikt. Als u vervormingen, scheuren of andere afwijkingen in de batterij opmerkt, stopt u onmiddellijk het gebruik hiervan en neemt u contact op met de producent.
- Gebruik alleen authentieke, door de producent aanbevolen, batterijopladers en –adapters en laad de batterij alleen op de in deze gebruiksaanwijzing voorgeschreven wijze op.
- Plaats de batterij niet te dicht bij warmtebronnen en stel de batterij niet bloot aan extreem warme omgevingen, zoals een gesloten auto in de zomer.
- Plaats de batterij niet in een magnetron.
- Bewaar of gebruik de batterij niet in een hete, vochtige omgeving, zoals badkamer of douche.
- Plaats de batterij niet voor langere tijd op ontvlambare oppervlakken, zoals matrassen, tapijten of elektrische dekens.
- Laat het apparaat, als het is ingeschakeld, niet voor langere tijd in een afgesloten ruimte.
- Zorg ervoor dat de polen van de batterij niet in contact komen met metalen voorwerpen, zoals halskettingen, munten, sleutels of horloges.

- Gebruik uitsluitend authentieke, door de producent aanbevolen, Lithium-ionbatterijen ter vervanging.
- Haal de batterij niet uit elkaar te halen of maak er geen gat in met een scherp voorwerp.
- Stel de batterij niet bloot aan hoge druk of extreme krachten.
- Stel de batterij niet bloot aan hevige klappen, bijvoorbeeld door deze van grote hoogte te laten vallen
- Stel de batterij niet bloot aan temperaturen boven de 60 °C (140 °F).
- Stel de batterij niet bloot aan vocht of vloeistoffen.
- De batterij mag niet worden blootgesteld aan overmatige hitte, zoals die van de zon, vuur en dergelijke.

Verwijderingrichtlijnen

- Verwijder de batterij met zorg.
- Werp de batterij nooit in een open vuur.
- Afhankelijk van uw land of regio kan de regelgeving met betrekking tot de afvoer verschillen. Voer de batterij af volgens de lokale en federale regelgeving.

Richtlijnen voor het opladen van de batterij

Laad de batterij alleen op volgens de procedure in deze gebruiksaanwijzing. De batterij kan ontbranden of exploderen als deze niet op de juiste wijze wordt opgeladen.

Voordat u contact opneemt met een servicecenter

Wanneer u problemen met de camera ondervindt, kunt u eerst de volgende procedures uitvoeren voordat u contact opneemt met een servicecenter. Als u hebt geprobeerd een oplossing te vinden met behulp van deze suggesties, maar nog steeds problemen ondervindt, kunt u contact opnemen met uw plaatselijke dealer of servicecenter.



Wanneer u uw camera naar een servicecenter brengt, moet u ook de andere onderdelen meenemen die mogelijk hebben bijgedragen aan de storing, zoals de geheugenkaart en de batterij..

Situatie	Mogelijke oplossing
De camera kan niet worden ingeschakeld	<ul style="list-style-type: none">Controleer of de batterij in de camera is geplaatst.Controleer of de batterij op de juiste wijze is geplaatst.Laad de batterij op.
De camera wordt plotseling uitgeschakeld	<ul style="list-style-type: none">Laad de batterij op.De camera bevindt zich mogelijk in de Spaarstand. (pag. 79)De camera wordt mogelijk uitgeschakeld om te voorkomen dat de geheugenkaart door een harde schok beschadigd raakt. Schakel de camera weer in.
De batterij raakt snel leeg	<ul style="list-style-type: none">De batterij raakt bij lage temperaturen (onder 0 °C) sneller leeg. Houd de batterij warm door deze in uw zak te steken.Met het gebruik van de flitser en het opnemen van video's raakt de batterij snel leeg. Laad de batterij indien nodig weer op.Batterijen zijn verbruiksgoederen die na verloop van tijd moeten worden vervangen. Haal een nieuwe batterij als de levensduur drastisch afneemt.

Situatie	Mogelijke oplossing
Er kunnen geen foto's worden gemaakt	<ul style="list-style-type: none">Er is geen ruimte op de geheugenkaart. Wis onnodige bestanden of plaats een nieuwe kaart.Formateer de geheugenkaart. (pag. 79)De geheugenkaart is defect. Koop een nieuwe geheugenkaart.Controleer of de camera is ingeschakeld.Laad de batterij op.Controleer of de batterij op de juiste wijze is geplaatst.
De camera loopt vast	Verwijder de batterij en plaats deze weer terug.
De camera wordt warm	De camera kan warm worden tijdens het gebruik. Dit is normaal en is niet van invloed op de levensduur of prestaties van uw camera.
De flitser werkt niet	<ul style="list-style-type: none">Mogelijk is de flitser op Uit ingesteld. (pag. 38)U kunt de flitser in sommige modi niet gebruiken.

Situatie	Mogelijke oplossing
De flitser gaat onverwachts af	De flitser gaat mogelijk af vanwege statische elektriciteit. Dit is geen defect van de camera.
De datum en tijd kloppen niet	Stel in het scherminstellingenmenu de datum en tijd in. (pag. 79)
Het display of de knoppen werken niet	Verwijder de batterij en plaats deze weer terug.
Het camerascherm werkt niet goed	Als u de camera bij zeer lage temperaturen gebruikt, kan het camerascherm hierdoor niet goed werken of verkleuren. Voor betere prestaties van het scherm moet de camera bij normale temperaturen worden gebruikt.
De geheugenkaart heeft een fout	De geheugenkaart is niet gereset. Formateer de kaart. (pag. 79)
Er kunnen geen bestanden worden afgespeeld of weergegeven	Als u de naam van een bestand wijzigt, kan de camera dit bestand mogelijk niet afspelen of weergeven (de bestandsnaam moet aan de DCF-normen voldoen). In dergelijke gevallen kunt u de bestanden op een computer afspelen of weergeven.
De foto's zijn onscherp	<ul style="list-style-type: none"> Controleer of de ingestelde scherpsteloptie voor close-upfoto's geschikt is. (pag. 40) Reinig de lens indien nodig. (pag. 84) Zorg dat het onderwerp zich binnen het bereik van de flitser bevindt. (pag. 95) Controleer of de lens schoon is.

Situatie	Mogelijke oplossing
De kleuren in de foto zijn anders dan de daadwerkelijke kleuren	Een onjuiste witbalans kan voor onrealistische kleuren zorgen. Selecteer de juiste witbalansoptie voor de lichtbron. (pag. 47)
De foto is te licht	<ul style="list-style-type: none"> Schakel de flitser uit. (pag. 38) De foto is overbelicht. Pas de belichtingswaarde aan. (pag. 46)
De foto is te donker	De foto is onderbelicht. <ul style="list-style-type: none"> Schakel de flitser in. (pag. 38) Pas de ISO-waarde aan. (pag. 39) Pas de belichtingswaarde aan. (pag. 46)
De foto's worden niet op de televisie weergegeven	<ul style="list-style-type: none"> Controleer of de camera goed met de A/V-kabel op de externe monitor is aangesloten. Controleer of de geheugenkaart foto's bevat.
De computer herkent de camera niet	<ul style="list-style-type: none"> Controleer of de USB-kabel op de juiste wijze is geplaatst. Controleer of de camera is ingeschakeld. Controleer of het besturingssysteem wordt ondersteund. (pag. 68,74)
Tijdens het overbrengen van bestanden verbreekt de computer de verbinding	De bestandsoverdracht kan door statische elektriciteit worden gestoord. Koppel de USB-kabel los en sluit deze weer aan.

Situatie	Mogelijke oplossing
Uw computer kan geen video's afspelen	<ul style="list-style-type: none">• Het hangt af van de programma's die u gebruikt voor het afspelen van video's, of de videobestanden kunnen worden afgespeeld. Installeer en gebruik het programma Intelli-studio op uw computer voor het afspelen van videobestanden die u met uw camera hebt opgenomen. (pag. 71)• Controleer of de USB-kabel op de juiste wijze is aangesloten.
Intelli-studio werkt niet naar behoren	<ul style="list-style-type: none">• Sluit Intelli-studio af en start het programma opnieuw.• Intelli-studio kan niet op Macintosh-computers worden gebruikt.• Afhankelijk van de specificaties en instellingen van de computer wordt het programma mogelijk niet automatisch gestart. Klik in dat geval op de computer op start → Deze computer → Intelli-studio → iStudio.exe.

Cameraspecificaties

Beeldsensor													
Type	1/2,3 inch (circa 7,76 mm) CCD												
Effectieve pixels	Circa 14,22 megapixels												
Totaal aantal pixels	Circa 14,54 megapixels												
Lens													
Brandpuntsafstand	Samsung 5X Zoom Lens f = 4,9 - 24,5 mm (35-mm equivalent: 27 - 135 mm)												
Diaframbereik	f/3,5 (G) - f/5,9 (T)												
Digitale zoom	<ul style="list-style-type: none">Fotomodus: 1,0x - 3,0xWeergavemodus: 1,0x - 13,5x (afhankelijk van het beeldformaat)												
Scherm													
Type	TFT LCD												
Eigenschap	2,7 inch (circa 6,9 cm), 230K												
Scherpstelling													
Type	TTL-autofocus (Multi AF, Centrum AF, Gezichtsherkenning-AF, Tracking AF voor objecten)												
Bereik	<table><thead><tr><th></th><th>Groothoek (G)</th><th>Tele (T)</th></tr></thead><tbody><tr><td>Normaal</td><td>80 cm - oneindig</td><td>100 cm - oneindig</td></tr><tr><td>Macro</td><td>5 cm - 80 cm</td><td>100 cm - 150 cm</td></tr><tr><td>Auto macro</td><td>5 cm - oneindig</td><td>100 cm - oneindig</td></tr></tbody></table>		Groothoek (G)	Tele (T)	Normaal	80 cm - oneindig	100 cm - oneindig	Macro	5 cm - 80 cm	100 cm - 150 cm	Auto macro	5 cm - oneindig	100 cm - oneindig
		Groothoek (G)	Tele (T)										
	Normaal	80 cm - oneindig	100 cm - oneindig										
	Macro	5 cm - 80 cm	100 cm - 150 cm										
Auto macro	5 cm - oneindig	100 cm - oneindig											

Sluittijd	
<ul style="list-style-type: none">Smart Auto: 1/8 - 1/2000 secondeProgramma: 1 - 1/2000 secondeNacht: 8 - 1/2000 secondeVuurwerk: 2 seconden	
Belichting	
Bediening	Programma AE
Lichtmeting	Multi, Spot, Centr. gewogen, Gezichtsherkenning-AE
Compensatie	±2 BW (in stappen van 1/3 BW)
ISO-equivalent	Auto, 80, 100, 200, 400, 800, 1600, 3200 (5M of lager selecteerbaar)
Flitser	
Modus	Uit, Auto, Rode ogen, Invulflits, Langz sync, Anti-rode ogen
Bereik	<ul style="list-style-type: none">Groothoek: 0,4 m - 3,5 m (ISO Auto)Tele: 0,5 m - 2,0 m (ISO Auto)
Oplaadtijd	Circa 4 sec. (afhankelijk van de toestand van de batterij)
Trillingsreductie	
Digitale beeldstabilisatie (DIS)	

Effect	
Opnamemodus	<ul style="list-style-type: none"> Fotostylerkeuze: Normaal, Zacht, Helder, Bos, Retro, Koel, Rustig, Klassiek, Negatief, Aangep. RGB Smart Filter: Normaal, Miniatuur, Vignetten, Visoog, Schets, Anti-nevel Beeld aanpassen: Scherppte, Contrast, Kleurverz.
Witbalans	
Auto witbalans, Daglicht, Bewolkt, TL-licht H, TL-licht L, Kunstlicht, Aangep. instelling	
Datering	
Uit, Datum, Datum/tijd	
Opname	
Foto's	<ul style="list-style-type: none"> Modi: Smart Auto (Wit, Macro kleur, Portret, Nachtportret, Portret met tegenlicht, Tegenlicht, Kinderen, Landschap, Actie, Statief, Nacht, Macro, Macro tekst, Blauwe lucht, Zonsondergang, Natuurlijk groen), Programma, DIS, Scène (Beautyshot, Kaderlijnen, Nacht, Portret, Kinderen, Landschap, Close-up, Tekst, Zon onder, Dageraad, Tegenl., Vuurwerk, Strand/sneeuw) Snelheid: 1 opname, Continu, Bewegingsopname, AEB Timer: Uit, 10 sec, 2 sec, Dubbel









Video's	<ul style="list-style-type: none"> Bestandsindeling: AVI (MJPEG) Formaat: 1280 X 720 HQ (Per bestand: max. 2GB), 640 X 480, 320 X 240 Framesnelheid: 60 fps (Alleen 320 X 240), 30 fps, 24 fps (Alleen 1280 X 720 HQ), 15 fps Spraak: Aan/Uit/Zoom gedempt Video bewerken (intern): Filmstabilisatie, Pauzeren tijdens opnemen, Foto's maken, Blijsnijden
Weergave	
Type	Eén foto, Miniaturen, Diavoorstelling met muziek en effecten, Video, Smart Album* * Smart Album-categorie: Type, Datum, Kleur, Week
Bewerken	Res.wijz, Draaien, Fotostylerkeuze, Beeld aanpassen
Effect	<ul style="list-style-type: none"> Fotostylerkeuze: Normaal, Zacht, Helder, Bos, Retro, Koel, Rustig, Klassiek, Negatief, Aangep. RGB Smart Filter: Normaal, Miniatuur, Vignetten, Visoog, Schets, Anti-nevel Beeld aanpassen: ACB, Anti-rode ogen, Gezichtretouch., Helderheid, Contrast, Kleurverz., Ruis toevoegen

Spraakopname

- Spraakopname (max. 10 uur)
- Spraakmemo in een foto (max. 10 sec.)

Opslag

Media	<ul style="list-style-type: none"> • Intern geheugen: circa 19 MB • Extern geheugen (optioneel): <ul style="list-style-type: none"> - microSD-kaart (tot 2 GB gegarandeerd) - microSDHC-kaart (tot 8 GB gegarandeerd) <p>De interne geheugencapaciteit kan van deze specificaties afwijken.</p>
Bestandsindeling	<ul style="list-style-type: none"> • Foto: JPEG (DCF), EXIF 2.21, DPOF 1.1, PictBridge 1.0 • Video: AVI (MJPEG) • Audio: PCM

		Voor 1 GB microSD		
		Superhoog	Hoog	Normaal
Beeldformaat	 4320 X 3240	138	272	401
	 4224 X 2816	160	315	464
	 4000 X 3000	162	318	468
	 4224 X 2376	191	374	549
	 3264 X 2448	239	465	678
	 2592 X 1944	373	714	1025
	 1920 X 1080	851	1539	2108
	 1024 X 768	1913	3091	3889
Deze waarden zijn gemeten onder standaardcondities en kunnen variëren, afhankelijk van opnameomstandigheden en camera-instellingen.				
Interface				
Digitale uitvoer	USB 2.0			
Audio-uitvoer	Mono (interne speaker), Mono (microfoon)			
Video-uitvoer	NTSC, PAL (keuze)			
Gelijkstroom-aansluiting	4,2 V			

Energiebron

Oplaadbare batterij	Lithium-ionbatterij (BP70A) (740 mAh, Minimaal 700 mAh)
---------------------	--

Type aansluiting	20-pins (USB/AV out)
------------------	----------------------

Afhankelijk van uw regio kan de energiebron verschillen.

Afmetingen (B x H x D)

92,4 × 55,6 × 17,0 mm (exclusief uitstekende onderdelen)

Gewicht

110 g (zonder batterij en geheugenkaart)

Bedrijfstemperatuur

0 - 40 °C

Bedrijfsluchtvochtigheid

5 - 85 %

Software

Intelli-studio

Specificaties kunnen zonder voorafgaande kennisgeving worden gewijzigd.

Automatische contrastverbetering (ACB)

Deze functie verbetert automatisch het contrast van uw beelden wanneer het onderwerp tegenlicht heeft of als er veel contrast is tussen uw onderwerp en de achtergrond.

Opnamereeks met verschillende belichtingen (AEB)

Deze functie maakt automatisch meerdere beelden met verschillende belichtingen om u te helpen een goedbelicht beeld te maken.

Autofocus (AF)

Een systeem dat automatisch de cameraleens scherpstelt op het onderwerp. Uw camera gebruikt het contrast om automatisch scherp te stellen.

Diafragma

Het diafragma bepaalt de hoeveelheid licht die de sensor van de camera bereikt.

Bewegingsonscherpte (vaag)

Als de camera wordt bewogen wanneer de sluit is geopend, kan het volledige beeld vaag lijken. Dit komt vaker voor wanneer de sluitertijd laag is. Voorkom bewegingsonscherpte door de gevoeligheid te verhogen, de flitsers te gebruiken of een hogere sluitertijd. U kunt ook een statief en de functie DIS gebruiken om de camera te stabiliseren.

Compositie

Met compositie wordt de plaatsing van de verschillende elementen in het beeld bedoeld. Meestal levert een compositie volgens de regel van derden een plezierig resultaat.

DCF (Design rule for Camera File system)

Een specificatie voor het definiëren van een bestandsindeling en bestandssysteem voor digitale camera's die is gemaakt door de Japan Electronics and Information Technology Industries Association (JEITA).

Scherptediepte

De afstand tussen het dichtstbijzijnde en verste punt waarop kan worden scherpgesteld in een foto. De scherptediepte verschilt per diafragma, brandpuntsafstand en afstand tussen de camera en het onderwerp. Als u bijvoorbeeld een kleiner diafragma selecteert, wordt de scherptediepte vergroot en wordt de achtergrond van een compositie vaag.

Digitale zoom

Een functie die op kunstmatige wijze de beschikbare hoeveelheid zoom met de zoomlens vergroot (optische zoom). Als u de digitale zoomfunctie gebruikt, wordt de beeldkwaliteit minder wanneer de vergroting wordt verhoogd.

Digitale afdrukbestelling (DPOF)

Een indeling voor het schrijven van afdrukgegevens, zoals geselecteerde beelden en het aantal afdrukken, op een geheugenkaart. Printers die compatibel zijn met DPOF, soms verkrijgbaar in fotowinkels, kunnen de informatie lezen van de kaart voor eenvoudig afdrukken.

Belichtingswaarde (EV)

Alle combinaties van de camera sluitertijd en diafragma die resulteren in dezelfde belichting.

EV-compensatie

Met deze functie kunt u snel de belichtingswaarde aanpassen die wordt berekend door de camera, in beperkte stappen, om de belichting van uw foto's te verbeteren. Stel de EV-compensatie in op -1,0 EV om de waarde een stap donkerder in te stellen en op 1,0 EV om de waarde een stap lichter te maken.

Exif (Exchangeable Image File Format)

Een specificatie voor het definiëren van een beeldbestandindeling voor digitale camera's die is gemaakt door de Japan Electronic Industries Development Association (JEIDA).

Belichting

De hoeveelheid licht die de sensor van de camera mag bereiken. Belichting wordt bepaald door een combinatie van sluitertijd, diafragma en ISO-waarde.

Flitser

Een flitslamp die ervoor zorgt dat er voldoende belichting is in omstandigheden met weinig licht.

Brandpuntsafstand

De afstand van het brandpunt van de lens tot het beeldvlak (in millimeters). Grotere brandpuntsafstanden resulteren in een kleinere beeldhoek en een grotere weergave van het onderwerp. Kleinere brandpuntsafstanden resulteren in een grotere beeldhoek.

Beeldsensor

Het fysieke deel van een digitale camera die een fotosite bevat voor elke pixel in het beeld. Elke fotosite neemt de helderheid van het licht op dat de fotosite bereikt tijdens een belichting. Algemene sensortypen zijn CCD (Charge-coupled Device) en CMOS (Complementary Metal Oxide Semiconductor).

ISO-waarde

De gevoeligheid van een camera voor licht, gebaseerd op de equivalente filmsnelheid gebruikt in een filmcamera. Met hogere ISO-waarden gebruikt de camera een hogere sluitertijd, waardoor vervaging kan worden verminderd die wordt veroorzaakt door het bewegen van de camera en weinig licht. Beelden met een hoge gevoeligheid zijn echter veel gevoeliger voor ruis.

JPEG (Joint Photographic Experts Group)

Een lossy-methode van compressie voor digitale beelden. JPEG-beelden worden gecomprimeerd om de algehele bestandsgrootte te verminderen met minimale afname van de beeldresolutie.

LCD (Liquid Crystal Display)

Een visuele display die algemeen wordt gebruikt in consumenten elektronica. Dit display heeft een aparte achtergrondverlichting nodig zoals CCFL of LED, om kleuren te kunnen reproduceren.

Macro

Met deze functie kunt u close-upfoto's maken van zeer kleine voorwerpen. Als u de macrofunctie gebruikt, kan de camera goed scherpstellen op kleine voorwerpen met een verhouding op bijna ware grootte (1:1).

Lichtmeting

De lichtmeting heeft betrekking op de manier waarop een camera de hoeveelheid licht meet om de belichting in te stellen.

MJPEG (Motion JPEG)

Een video-indeling die wordt gecomprimeerd als een JPEG-beeld.

Ruis

Verkeerd geïnterpreteerde pixels in een digitaal beeld die mogelijk worden weergegeven als verkeerd geplaatste of willekeurige, heldere pixels. Ruis treedt meestal op wanneer foto's worden gemaakt met een hoge gevoeligheid of wanneer de gevoeligheid automatisch wordt ingesteld op een donkere locatie.

Optische zoom

Dit is een algemene zoomfunctie waarmee beelden kunnen worden vergroot met een lens en waarmee de beeldkwaliteit niet vermindert.

Kwaliteit

Een uitdrukking van het compressieniveau dat is gebruikt in een digitaal beeld. Beelden met een hogere kwaliteit hebben een lager compressieniveau, wat meestal resulteert in grotere bestanden.

Resolutie

Het aantal pixels in een digitaal beeld. Beelden met hoge resolutie bevatten meer pixels en bevatten meer details dan beelden met lage resolutie.

Sluittijd

De sluitertijd is de hoeveelheid tijd die nodig is om de sluiters te openen en te sluiten. Dit is een belangrijke factor voor de helderheid van een foto, aangezien hiermee de hoeveelheid licht wordt geregeld die door het diafragma op de beeldsensor valt. Met een kortere sluitertijd valt er minder licht naar binnen en wordt de foto donkerder, maar is het ook eenvoudiger om de beweging van het onderwerp te bevroren.

Vignetten

Een vermindering van de helderheid of de verzadiging van een beeld bij de randen in vergelijking met het midden van het beeld. Vignetten kan de aandacht richten op onderwerpen die in het midden van een beeld zijn geplaatst.

Witbalans (kleurbalans)

Een aanpassing van de intensiteit van kleuren (meestal de primaire kleuren rood, groen en blauw) in een beeld. Het doel van het aanpassen van de witbalans, of kleurbalans, is de kleuren van een beeld correct weergeven.



Correcte verwijdering van dit product (elektrische & elektronische afvalapparatuur)

Dit merkteken op het product, de accessoires of het informatiemateriaal duidt erop dat het product en zijn elektronische accessoires (bv. lader, headset, USB-kabel) niet met ander huishoudelijk afval verwijderd mogen worden aan het einde van hun gebruiksduur. Om mogelijke schade aan het milieu of de menselijke gezondheid door ongecontroleerde afvalverwijdering te voorkomen, moet u deze artikelen van andere soorten afval scheiden en op een verantwoorde manier recyclen, zodat het duurzame hergebruik van materiaalbronnen wordt bevorderd. Huishoudelijke gebruikers moeten contact opnemen met de winkel waar ze dit product hebben gekocht of met de gemeente waar ze wonen om te vernemen waar en hoe ze deze artikelen milieuvriendelijk kunnen laten recyclen. Zakelijke gebruikers moeten contact opnemen met hun leverancier en de algemene voorwaarden van de koopovereenkomst nalezen. Dit product en zijn elektronische accessoires mogen niet met ander bedrijfsafval voor verwijdering worden gemengd.



Correcte behandeling van een gebruikte accu uit dit product

(Van toepassing op de Europese Unie en andere Europese landen met afzonderlijke inzamelingsystemen voor accu's en batterijen)

Dit merkteken op de accu, gebruiksaanwijzing of verpakking geeft aan dat de accu in dit product aan het einde van de levensduur niet samen met ander huishoudelijk afval mag worden weggegooid. De chemische symbolen Hg, Cd of Pb geven aan dat het kwik-, cadmium- of loodgehalte in de accu hoger is dan de referentieniveaus in de Richtlijn 2006/66/EC. Indien de gebruikte accu niet op de juiste wijze wordt behandeld, kunnen deze stoffen schadelijk zijn voor de gezondheid van mensen of het milieu.

Ter bescherming van de natuurlijke hulpbronnen en ter bevordering van het hergebruik van materialen, verzoeken wij u afgedankte accu's en batterijen te scheiden van andere soorten afval en voor recycling aan te bieden bij het gratis inzamelingsstelsel voor accu's en batterijen in uw omgeving.



PlanetFirst duidt op het streven van Samsung Electronics naar een duurzame ontwikkeling en sociale verantwoordelijkheid door middel van milieubewuste bedrijfsvoering.

A

Aanpassen

- Contrast
 - in de opnamemodus 52
 - in de weergavemodus 65
- Helderheid 65
- Kleurverzadiging
 - in de opnamemodus 52
 - In de weergavemodus 65
- Scherpte 52

ACB

- in de opnamemodus 46
- in de weergavemodus 25

Afdruk 80

Afdrukbestelling 66

AF-geluid 78

AF-lamp 80

Afzonderlijke beelden opslaan van een video 60

Automatische contrastverbetering (ACB) 46

B

Batterij

- Levensduur 88
- Opladen 89
- Specificaties 88

Beautyshot-modus 29

Beeld aanpassen

- ACB 65
- Anti-rode ogen 65
- Contrast 65
- Gezichtretouch 65
- Helderheid 65
- Kleurverzadiging 65
- Ruis toevoegen 65

Beginafbeelding 62, 78

Belichting 46

Bestanden beveiligen 56

Bestanden overbrengen

- voor Mac 74
- voor Windows 68

Bestanden weergeven

- als miniatuur 56

Diavertoning 58

- op categorie 55
- op televisie 67

Bestanden wissen 57

Bewegingsonscherpte 24

Bewerken 62

D

Datum/tijd aanpassen 79

Datumtype 79

Diafragma 30

Diavertoning 58

Digitale zoom 23

Digital Image Stabilization (digitale beeldstabilisatie) 31

DIS modus 31

DPOF 66

Draaien 62

F

Filmmodus 32

Flitser

- Anti-rode ogen 39
- Auto 39
- Invulflits 39
- Langz. sync 39
- Rode ogen 39
- Uit 38

Format 79

Fotokwaliteit 36

Foto's afdrukken 75

Fotostijlen

- in de opnamemodus 50
- in de weergavemodus 63

Foutmeldingen 83

Framesnelheid 32

Functiebeschrijving 78

Functieknop 14

G**Geheugenkaart**

- Capaciteit 87
- microSD 86
- microSDHC 86

Geluid uitschakelen

- Camera 16
- Video 33

Gezichtsdetectie

- Knipperen 45
- Normaal 43
- Smile shot 44
- Zelfportret 44

Grootte aanpassen 62**H****Half indrukken 6****Helderheid scherm 78****Helderheid van het gezicht 29****Het apparaat loskoppelen 73****I****Instellingen**

- Camera 79
- Display 78
- Geluid 78
- Openen 77

Intelli-studio 71**ISO-waarde 39****K****Kadergids 30****Knipperen 45****L****Lange sluitertijd 30****Lichtbron (Witbalans) 47****L.meting**

- Centr. gewogen 47
- Multi 47
- Spot 47

M**Macro 40****Meebewegende focus 41****Menuknop 14****MJPEG 96****Modus-knop 14****N****Nachtmodus 30****Navigatieknop 14****O****Onderhoud 84****Onvolkomenheden in het gezicht 29****Opnamemodus**

- DIS 31
- Film 32
- Programma 32
- Scène 28
- Smart Auto 27

Opnemen

- Spraakmemo 34
- Video 32

P**Pictbridge 75****Pictogrammen 18****Programmamodus 32****R****Reinigen**

- Behuizing 84
- Display 84
- Lens 84

Reset 79**Resolutie**

- Foto 36
- Video 36

RGB-tint

- in de opnamemodus 50
- in de weergavemodus 63

Rode ogen

in de opnamemodus 38
in de weergavemodus 65

S

Scènemodus 28

Scherpstelafstand

Auto Macro 40
Macro 40
Normaal (AF) 40

Scherpstelgebied

Centrum AF 42
Meebewegende AF 42
Multi AF 42

Serie-opname

Auto Exposure Bracket (AEB)
49
Bewegingsopname 49
Continu 49

Servicecenter 92

Sluiterijd 30

Smart Album 55

Smart Auto-modus 27

Smart filter

in de opnamemodus 51
in de weergavemodus 64

Smart-knop 14

Smile shot 44

Snel tonen 78

Spraakmemo

Afspelen 60
Opnemen 34

Stabilisator 33

T

Timer 37

Type weergave 21

V

Vergroten 58

Video 81

Afspelen 59
Opnemen 32

Volume 78

W

Weergaveknop 16

Weergavemodus 54

Witbalans 47

Woordenlijst 99

Z

Zelfportret 44

Zoomen 23

Zoomknop 13



Raadpleeg voor klantenservice of bij vragen de garantie-informatie die met het product is meegeleverd of bezoek onze website <http://www.samsung.com/>.

