



SA3214

SA3215

SA3216

SA3224

SA3225

SA3226

SA3244

SA3245

SA3246

SA3265

SA3285

Gefeliciteerd met uw aankoop en
welkom bij Philips!
Wilt u volledig profiteren van de
ondersteuning die Philips u kan
bieden? Registreer dan uw product
op www.philips.com/welcome

Audio-video speler

Hulp nodig?

Ga naar

www.philips.com/welcome

waar u toegang heeft tot uitgebreide documentatie, waaronder een gebruiksaanwijzing, de nieuwste software-upgrades, en antwoorden op veelgestelde vragen.

Inhoud

1	Belangrijke veiligheidsvoorschriften	5
2	Uw nieuwe speler	8
2.1	Wat zit in de verpakking	8
2.2	Registreer uw product	8
3	Beginnen	9
3.1	Overzicht van bedieningstoetsen en aansluitingen	9
3.2	Hoofdmenu	10
3.3	Installeren	10
3.4	Aansluiten en opladen	11
3.4.1	Gebruik de meegeleverde USB-kabel	11
3.4.2	Batterijniveau-indicator	11
3.5	Muziek, foto's en tekst overbrengen	12
3.6	Video overzetten	12
3.7	Opgelet bij het loskoppelen van de speler	14
3.8	Genieten	14
3.8.1	In- en uitschakelen	14
3.8.2	Gebruik van het menu	14
3.8.3	Schuifslot	14
4	Gedetailleerde aanwijzingen	15
4.1	Muziekmodus	15
4.1.1	Bedieningstoetsen	15
4.1.2	Uw muziek zoeken	16
4.1.3	Het volume begrenzen	17
4.2	Fotobibliotheek	18
4.2.1	Foto's overzetten van uw computer naar uw speler	18
4.2.2	Foto's bekijken	18
4.2.3	Diavoorstelling	18
4.3	Video	19
4.3.1	Videoweergave	19
4.4	Radio	20
4.4.1	Automatische afstemmen	20
4.4.2	Op een voorkeuzenden afstemmen	20
4.4.3	Manueel op een radiozender afstemmen	21
4.4.4	Een nieuwe frequentie onder een preset opslaan	21
4.4.5	Opnemen van radio wanneer de radio aan het spelen is	21
4.4.6	Opnemen van radio wanneer de radio niet aan het spelen is	21
4.5	Opnames	22
4.5.1	Opnames afspelen	22
4.5.2	Wissen van uw opnames	22
4.5.3	Opname uploaden naar uw computer	23
4.6	Instellingen	24
4.6.1	Aangepaste instellingen equalizer	25

Inhoud

4.7	Databestanden op uw speler opslaan	25
5	Uw speler bijwerken	26
5.1	Handmatig controleren of uw firmware actueel is	26
6	Technische gegevens	27
7	Veel gestelde vragen	29

I Belangrijke veiligheidsvoorschriften

Algemeen onderhoud

Om schade of storingen te voorkomen:

- Het toestel niet blootstellen aan warmtebronnen zoals verwarmingsapparatuur of aan direct zonlicht.
- Laat uw speler niet vallen en laat geen voorwerpen op uw speler vallen.
- De speler niet aan water blootstellen. De hoofdtelefoonaansluiting of het batterijkak niet aan water blootstellen om mogelijk schade te voorkomen.
- Geen schoonmaakmiddelen gebruiken die alcohol, ammoniak, benzine of schuurmiddelen bevatten omdat hierdoor het apparaat beschadigd kan worden.
- Gebruik van mobiele telefoons in de nabijheid van het toestel kan storing veroorzaken.
- Maak een reservekopie van uw bestanden. Altijd een kopie van de originele bestanden die u hebt gedownload naar het apparaat beschikbaar houden. Philips is niet verantwoordelijk voor gegevensverlies door beschadiging van het apparaat of door het onleesbaar worden van de vaste schijf.
- Uw bestanden alleen via de meegeleverde muzieksoftware beheren (overzetten, wissen, enz.) om problemen te voorkomen!

Informatie over de werktemperatuur en de opslagtemperatuur

- Gebruik het apparaat bij temperaturen tussen 0 en 35° C (32 tot 95° F).
- Het apparaat niet blootstellen aan temperaturen onder -20 of boven 45° C (-4 tot 113° F).
- Bij lagere temperaturen gaat de batterij van het apparaat minder lang mee.

Vervangende onderdelen/ accessoires

Ga naar www.philips.com/support, om vervangende onderdelen/ accessoires te bestellen.

Bescherm uw gehoor

Luister met een redelijk volume.

- Het gebruik van een hoofdtelefoon met hoog volume kan uw gehoor beschadigen. Dit toestel kan geluid met een uiterst hoog volume opwekken dat schade aan het gehoor kan veroorzaken, zelfs bij gebruik van minder dan een minuut. Het hogere geluidsniveau dat beschikbaar is op dit toestel is voor degenen die slechthorend zijn.
- Het geluidsniveau kan misleidend zijn. Na verloop van tijd kan uw gehoor zich “aanpassen” aan een hoger volumenniveau. Het volume dat na verloop van tijd “normaal” lijkt te zijn, kan feitelijk te hoog en schadelijk zijn voor het gehoor. Zet om dit te voorkomen het volume op een veilig niveau voordat uw gehoor zich aanpast, en houd deze instelling aan.



Het bepalen van een veilig geluidsniveau:

- Stel het volume op een laag niveau in.
- Het volume geleidelijk verhogen totdat u het geluid duidelijk en zonder vervorming goed kunt horen.

Beperk het luisteren tot redelijke periodes:

- Langdurig gebruik, ook bij een “veilig” geluidsniveau, kan het gehoor beschadigen.
- Beperk het gebruik van uw toestel, en onderbreek het luisteren regelmatig.

Neem de volgende richtlijnen in acht bij het gebruik van uw hoofdtelefoon.

- Luister bij redelijke volumes en beperk het gebruik tot redelijke periodes.
- Zorg ervoor het volume niet te verhogen als uw gehoor zich aanpast.
- Het volume niet dusdanig verhogen dat uw omgevingsgeluiden niet te horen zijn.
- Neem voorzichtigheid in acht of onderbreek het gebruik tijdelijk in situaties die mogelijk gevaar opleveren.
- De hoofdtelefoon niet gebruiken bij het besturen van een voertuig, fiets, skateboard, en dergelijk; dit kan verkeersgevaarlijk zijn en is in sommige gevallen illegaal.

Belangrijk (voor modellen met meegeleverde hoofdtelefoon):

Philips garandeert uitsluitend dat de originele hoofdtelefoon die wordt meegeleverd voldoet aan de normen inzake maximaal geluidsniveau zoals voorgeschreven door de regelgevende instanties. Als de originele hoofdtelefoon vervangen moet worden, raden wij u aan een identiek origineel model van Philips te bestellen bij uw dealer.

Copyrightinformatie

Alle handelsnamen en producten waarnaar wordt verwezen zijn het servicemerk, handelsmerk of de gedeponeerde handelsmerken van hun respectievelijke eigenaren.

Ongeoorloofde duplicatie en distributie van opnames die vanaf een CD of het internet zijn gedownload is schending van het auteursrecht en internationale verdragen.

Het zonder toestemming vervaardigen van kopieën van auteursrechtelijk beschermde werken, inclusief computer bestanden, bestanden, uitzendingen en geluidsopnames, kan een inbreuk op auteursrechten en een strafbaar feit zijn. De apparatuur dient niet voor dergelijke doeleinden gebruikt te worden.

Het Windows Media- en Windows-logo zijn handelsmerken of gedeponeerde handelsmerken van Microsoft Corporation in de Verenigde Staten en/of andere landen.

Loggen van gegevens

Philips wil de kwaliteit van uw product voortdurend verbeteren, zodat u nog meer van uw product kunt genieten. Om het gebruik van dit apparaat in kaart te brengen, logt dit apparaat informatie/gegevens in het niet-vluchtige geheugengedeelte van dit apparaat. Deze gegevens worden gebruikt om fouten of problemen te identificeren en detecteren die u als gebruiker kunt ervaren tijdens het gebruik van het apparaat. De opgeslagen gegevens hebben betrekking op ondermeer de duur van afspelelen in muziekmmodus, duur van afspelelen in radiomodus, hoeveel keer de batterij bijna leeg was, enz. De geregistreeerde gegevens bevatten geen informatie over de inhoud of media die op het apparaat gebruikt worden of de bronnen vanwaar gedownload wordt. De opgeslagen gegevens op het apparaat worden ALLEEN opgehaald en gebruikt als de gebruiker het apparaat terugbrengt naar een onderhoudspunt van Philips en ALLEEN om het opsporen en voorkomen van defecten te vereenvoudigen. De opgeslagen gegevens worden direct beschikbaar gesteld aan de gebruiker als hij hierom vraagt.

Hergebruik van uw oude product



Uw product is ontworpen met en vervaardigd van kwalitatief hoogwaardige materialen en onderdelen, welke gerecycled en opnieuw gebruikt kunnen worden.

Producten die voorzien zijn van een symbool met een doorgestreepte afvalcontainer op wieltjes vallen onder EU-richtlijn 2002/96/EC.

Laat u voorlichten over de manier waarop elektrische en elektronische producten in uw regio gescheiden worden ingezameld.

Neem bij het verwijderen van oude producten de lokale wetgeving in acht, en plaats deze niet bij het gewone huishoudelijke afval. Als u oude producten op de juiste wijze verwerkt, dan voorkomt u negatieve gevolgen voor het milieu en de volksgezondheid.

De ingebouwde batterij bevat bestanddelen die het milieu kunnen vervuilen. Breng het toestel terug naar een officieel inzamelpunt om de batterij te laten verwijderen alvorens u zich van het toestel te ontdoen. Men moet zich van de batterij ontdoen op een officieel inzamelpunt.

Modificaties

Modificaties die niet door de fabrikant zijn geautoriseerd kunnen tot gevolg hebben dat het recht om dit toestel te gebruiken vervalt.

Mededeling voor Europese Unie

Dit apparaat voldoet aan de radio-ontstoringseisen van de Europese Unie.

2 Uw nieuwe speler

Met uw nieuwe speler kunt u genieten van de onderstaande functies:

- Video's afspelen
- MP3- en WMA-audiobestanden afspelen
- Foto's en albumhoes bekijken
- Teksten lezen
- Naar FM-radio luisteren
- Spraak/geluid opnemen

2.1 Wat zit in de verpakking

De volgende accessoires zijn met uw speler bijgeleverd:



Speler



Hoofdtelefoon



USB-kabel



Gids voor een snelle start



CD-ROM met Philips Device Manager, Media Converter, Gebruikershandleiding en Veel gestelde vragen

2.2 Registreer uw product

Wij raden u sterk aan uw product te registreren om toegang te krijgen tot gratis upgrades. Ga naar www.philips.com/welcome om uw product te registreren, zodat wij u kunnen informeren als nieuwe updates beschikbaar komen.





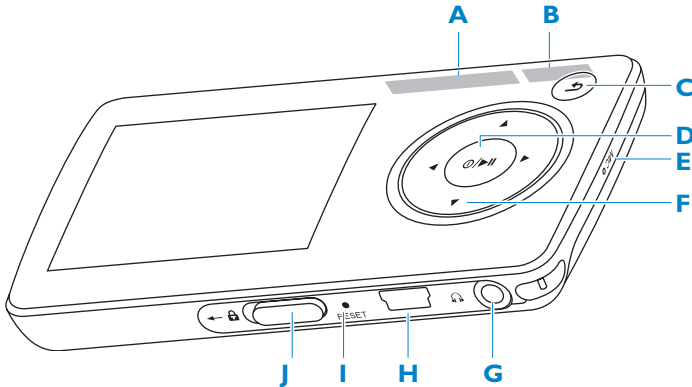





3 Beginnen

3.1 Overzicht van bedieningstoetsen en aansluitingen



A -VOLUME+	Verhoogt / verlaagt het volume (hou ingedrukt om snel te verhogen/verlagen)
B PLAYLIST	Hiermee kunt u de huidige selectie toevoegen aan/verwijderen uit de playlist
C ↶	Geeft vorige / laatst bekeken weer / hoofdweergave
D ⏻ / ⏸	Aan / Uit / Afspelen / Opnemen / Pauze / Keuze bevestigen
E MIC	Microfoon
F ⏮	Terugspoelen / Snel terugspoelen (hou ingedrukt om snel terug te spoelen)
▶	Vooruitspoelen / Snel vooruitspoelen (hou ingedrukt om snel vooruit te spoelen)
▲/▼	Bladert omhoog/omlaag (hou ingedrukt om snel te bladeren)
G 🎧	Hoofdtelefoonaansluiting
H 🔌	USB-aansluiting
I RESET	Resetten
J 🔒 schuifregelaar	Hou de schuifregelaar ingedrukt om alle toetsen te vergrendelen/ontgrendelen (behalve -VOLUME+)

3.2 Hoofdmenu

Menu	Functie
 Video's	Uw video's bekijken
 Afbeeldingen	Afbeeldingen bekijken
 Muziek	Weergave van uw digitale muziek
 Radio	Luisteren naar FM radio
 Opnames	Opnames maken of beluisteren
 Map bekijken	De bestanden in de mappen bekijken
 Tekstlezer	Uw .txt-bestanden lezen
 Instellingen	Voorkeurstellingen van uw speler instellen
 Speelt nu af	Ga naar het afspeelscherm
 Laatst afgespeeld	Afspelen hervatten

3.3 Installeren

! **Belangrijk** Vergeet niet de software voor het overzetten van muziek op de meegeleverde cd te installeren.

Systeemeisen:

- Windows 2000, XP of Vista
- Pentium III 800MHz processor of hoger
- 128MB RAM
- 500MB ruimte op harde schijf
- Internetaansluiting (aanbevolen)
- Microsoft Internet Explorer 6.0 of hoger
- USB-aansluiting

- 1 Plaats de met uw product meegeleverde cd in het cd-rom station van uw pc.
- 2 Volg de instructies op het scherm om de installatie van de **Philips Device Manager** en **Media Converter** te voltooien. De Media Converter zet videoclipps en JPEG-afbeeldingen om in geschikte formaten voor de speler.
- 3 Indien het installatieprogramma niet automatisch start, blader door de inhoud van de CD door gebruik van Windows Explorer en dubbelklik op het bestand dat eindigt op .exe.

Cd kwijt? U kunt de inhoud van de cd downloaden van www.philips.com/support.

3.4 Aansluiten en opladen

Wanneer u de speler op de PC aanluit, laadt het automatisch op.

3.4.1 Gebruik de meegeleverde USB-kabel

- 1 Laad de speler gedurende tenminste 5 uren op alvorens hem voor de eerste maal te gebruiken.

> De batterij¹ is na 4 uren voor 100% opgeladen en na 2 uren voor 80% opgeladen.

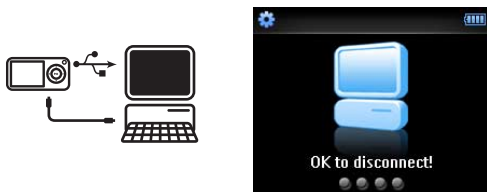

- 2 Sluit de meegeleverde USB-kabel aan op de mini-USB-ingang aan de onderkant van de speler, en het andere einde op uw pc.

> De speler wordt opgeladen zodra hij op de pc is aangesloten.

Opmerking De speler is volledig geladen als de animatie voor het opladen stopt en  verschijnt. De volledige geladen speler kan ongeveer 25 uren¹ muziek afspelen.

3.4.2 Batterijniveau-indicator

Het batterijniveau wordt bij benadering als volgt aangegeven:



Vol



Twee-derde vol



Halfvol



Zwak



Leeg

Opmerking Wanneer de batterijen bijna leeg zijn, knippert het  batterijen-bijna-leeg-scherm. De speler slaat alle instellingen en onvoltooide opnames op en schakelt in minder dan 60 seconden uit.

¹ Herlaadbare batterijen hebben een beperkt aantal oplaadcycli. De levensduur van de batterij en het aantal oplaadcycli hangt af van het gebruik en instellingen.

3.5 Muziek, foto's en tekst overbrengen

De speler verschijnt als een USB-apparaat voor massaopslag in **Windows Verkenner**. Via de USB-verbinding kunt u bestanden ordenen en muziek-, foto- en tekstbestanden overbrengen naar uw speler. Gebruik de MediaConverter om videobestanden over te brengen. Raadpleeg de **MediaConverter** voor meer informatie.

- 1 Klik en markeer één of meerdere songs die tussen de speler en de computer moeten overgezet worden.
- 2 Sleep de bestanden naar de gewenste map om de bestanden over te zetten.

 **Tip** Gebruik software zoals Musicmatch Jukebox, of Windows Media Player, om muziek-cd's te rippen (converteren) in MP3/WMA bestanden en deze over te zetten naar uw speler. Kopieer de bestanden naar uw digitale audiospeler met de Windows Explorer (Windows Verkenner). Gratis versies van deze programma's kunnen gedownload worden van het internet.

3.6 Video overzetten

 **Belangrijk** Speel DRM-beveiligde video's eenmaal af in **Windows Media Player** op uw PC, voordat u deze overbrengt met de **MediaConverter**.

 Gebruik de **MediaConverter** om videobestanden te converteren naar het juiste beeldformaat en zet de video over van uw pc naar uw speler. Deze toepassing converteert uw videobestanden naar het juiste formaat en de juiste resolutie voor het overzetten naar uw speler, zodat ze probleemloos op uw speler afgespeeld kunnen worden.

- 1 Sluit de speler op uw pc aan met de meegeleverde USB-kabel.
- 2 Start de **MediaConverter** door dit icoon op uw desktop aan te klikken. 

 **Opmerking** Het converteren en overzetten van video is een tijdrovend proces en mede afhankelijk van de configuratie van uw pc. Enig geduld tijdens dit proces is vereist.

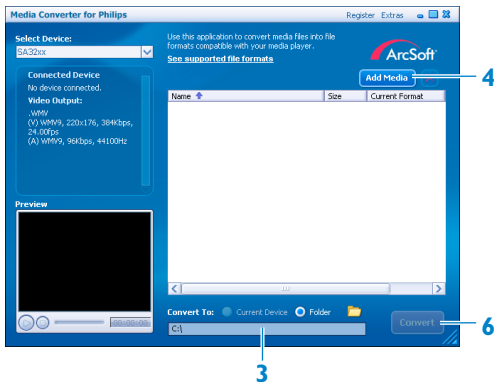

- 3 In de **Convert to** (Converteer naar): optie aan de onderkant van het scherm, **Current Device** (Huidige Apparaat) selecteren. De inhoud van het aangesloten apparaat wordt opgeslagen.
- 4 Klik op **Add Media** (Media Toevoegen) om uw bestanden te selecteren.
- 5 Klik op **OPEN** (OPENEN) wanneer u de bestanden op uw pc hebt gevonden die naar uw speler overgezet moeten worden. U kunt meerdere videobestanden toevoegen. OF Selecteer de bestanden in **Windows Verkenner** en sleep ze naar het venster met de **MediaConverter**.
- 6 Klik op **Convert** (Converteren).
 - > *Alle geconverteerde bestanden worden overgezet naar de speler.*

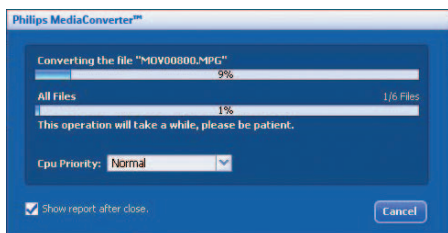

- > *De voortgang van het converteren en overzetten wordt aangegeven.*

Tip U kunt de bestanden ook selecteren in **Windows Verkenner** en ze vervolgens slepen en neerzetten in de het scherm van de **MediaConverter**.

Opmerking De bestanden worden, indien nodig, eerst geconverteerd naar een formaat dat op de speler afgespeeld kan worden.

3.7 Opgelet bij het loskoppelen van de speler

- 1 Sluit eerst alle actieve toepassingen op de speler.
- 2 Klik op  in de taakbalk op uw pc alvorens de speler los te koppelen.

3.8 Genieten

3.8.1 In- en uitschakelen

Om in te schakelen, druk op /▶|| totdat de display het Philips-logo weergeeft.

Om uit te schakelen hou /▶|| ingedrukt totdat 'Bye' (Tot ziens) op de display verschijnt.

 **Tip** Indien de speler in stopmodus is en er wordt geen toets ingedrukt gedurende 10 min., schakelt het automatisch uit.



3.8.2 Gebruik van het menu

Uw speler beschikt over een intuïtief menu om het gebruik van de verschillende functies en instellingen te vereenvoudigen.

Doel	Actie
Terug naar vorige menu	Druk op 
Terug naar hoofdmenu	 indrukken en ingedrukt houden
Blader door menu's	Druk op ▶ of 
Blader door een lijst	Druk op ▲ of ▼
Kies een optie	Druk op ▶

3.8.3 Schuifslot

De speler heeft een vergrendelschakelaar om niet bedoelde werking te voorkomen.

- 1 Om de toetsen te vergrendelen wanneer u weergeeft, verplaats de schuifvergrendeling naar .
 - > Alle toetsen behalve -VOL+ worden vergrendeld en de display geeft  weer.
- 2 Om de toetsen te ontgrendelen, verplaats de schuifvergrendeling naar .

4 Gedetailleerde aanwijzingen

4.1 Muziekmodus (ook weergavemodus voor opnames)

Uw speler ondersteunt MP3 en WMA bestanden.

4.1.1 Bedieningstoetsen

De speler biedt de volgende opties in muziekmodus aan:

Doel	Actie
Weergave / Pauze muziek	Druk op ►
Over slaan naar volgend audiobestand	Druk op ►
Terugkeren naar vorig audiobestand	Druk op ◀
Doorspoelen	► indrukken en ingedrukt houden
Terugspoelen	◀ indrukken en ingedrukt houden
Terug naar bladeren in menu	Lang / kort op ↻ drukken
Volume verhogen	Druk op VOL +
Volume verlagen	Druk op VOL -

4.1.2 Uw muziek zoeken

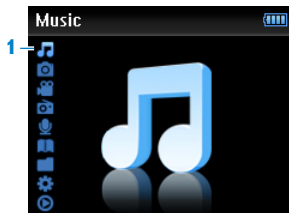

- 1 Kies  in het hoofdmenu om de muziekmodus in te schakelen. De speler biedt de volgende menuopties aan:



- 2 Druk op ▲ of ▼ om door de lijst te bladeren.
- 3 Druk op ▶|| om te selecteren of druk op ↶ om terug te gaan naar vorige niveau.
- 4 Druk op ▶|| om weer te geven.

 **Opmerking** Deze speler biedt geen ondersteuning voor copyright-beschermd (Digital Rights Management - DRM) WMA-muziek die op het internet worden gekocht.

4.1.3 Het volume begrenzen

Lange tijd naar hard geluid luisteren kan schadelijk zijn voor de luisteraar. U kunt het volumeniveau van de speler in overeenstemming met uw voorkeuren instellen:

- 1 Vanuit het hoofdmenu, selecteer **Instellingen** > **Geluidsinstellingen** > **Volumebegrenzing** > **instellen**.
- 2 Druk op **VOL-** of **VOL+** om het niveau af te stellen.
- 3 Druk op **▶||** om in te stellen.

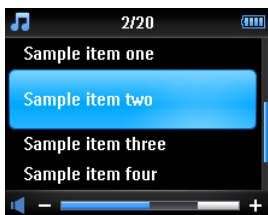

- > Wanneer u een volumebegrenzing instelt, kunt u niet meer het ingesteld volume overschrijden zelf niet wanneer u op de **VOL+** toets drukt.

Om maximum volume terug in te schakelen, stel de volumebegrenzing terug in op maximum of schakel het uit, selecteer **Instellingen** > **Geluidsinstellingen** > **Volumebegrenzing** > **uit**.

4.2 Fotobibliotheek

4.2.1 Foto's overzetten van uw computer naar uw speler

- 1 Sluit de speler op de computer aan.
- 2 Sleep en zet uw afbeeldingen neer in de **AFBEELDING** -map van uw speler.

✳ **Tip Media Converter** converteert de JPEG-beeldbestanden om de beeldkwaliteit te verhogen.

4.2.2 Foto's bekijken

De speler ondersteunt JPEG bestanden en heeft een diaweergavefunctie.



- 1 Kies  in het hoofdmenu om de fotomodus in te schakelen.
- 2 Druk op ▲ of ▼ om door de thumbnails te bladeren.
- 3 Druk op ►|| om de afbeelding in volledige weergave te zien.
- 4 Druk bij beeldvullende foto's op ▲ of ▼ om naar de volgende of vorige foto te gaan.

4.2.3 Diavoorstelling

Een diavoorstelling geeft alle afbeeldingen in volledig scherm weer. Het gaat naar de volgende afbeelding na een bepaalde interval.

Om een diavoorstelling van miniatuurweergaven of volledig scherm browsemodus te starten, druk ►||.

Om de diavoorstelling te annuleren, druk ↶.

4.3 Video

4.3.1 Videoweergave

U kunt videoclips, die op de speler zijn opgeslagen, weergeven.



- 1 Kies  in het hoofdmenu om de Videomodus in te schakelen.
> Een lijst met videobestanden op de speler verschijnt.
- 2 Druk op ▲ of ▼ om het bestand te selecteren en druk op ▶|| om weer te geven.
- 3 Druk kort op ↶ om terug te gaan naar het vorige menu, en lang om ↷ op naar het hoofdmenu terug te gaan.

4.4 Radio

Kies  in het hoofdmenu om de radiomodus in te schakelen.



Sluit de hoofdtelefoon aan

De meegeleverde hoofdtelefoon dient tevens als radioantenne. Zorg ervoor dat deze goed is aangesloten om optimaal ontvangst te verzekeren.





4.4.1 Automatische afstemmen

 **Opmerking** De functie Auto afstemmen overschrijft alle bestaande presets.





- 1 Selecteer **Auto afstemmen** vanuit het menu Radio .
 - > De radio stemt automatisch af op radiozenders en slaat de frequenties in de presets op. De radio kan tot 20 radiozenders in de presets opslaan.
- Om auto afstemmen te stoppen, druk .
- Om de radio te verlaten, druk lang op .

4.4.2 Op een voorkeuzenden afstemmen

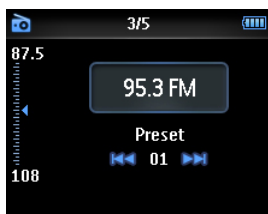
- 1 Selecteer **Voorkeuzenden** in het Radiomenu .
- 2 Druk op  om preset te selecteren,  om weergave te starten.
- 3 Druk op  om naar een andere preset te veranderen.



- 4 Voor fijnafstelfrequentie, druk snel op .
- 5 Om naar het volgende sterke signaal te zoeken, druk lang op .
Om de radio te verlaten, druk lang op .

4.4.3 Manueel op een radiozender afstemmen

- 1 Selecteer **Handmatig afstemmen** vanuit het menu Radio 
> *Het weergavescherm wordt weergegeven..*
- 2 Voor fijnafstelfrequentie, druk snel op ▲/▼.
- 3 Om naar het volgende sterke signaal te zoeken, druk lang op ▲/▼.
Om de radio te verlaten, druk lang op ↶.

4.4.4 Een nieuwe frequentie onder een preset opslaan

- 1 Stem af op de frequentie die u wenst op te slaan.
- 2 Druk op ▶|| om naar het presetscherm te gaan.
- 3 Druk ▲/▼ om te selecteren, vervolgens op ▶|| om op te slaan.
Om de radio te verlaten, druk lang op ↶.

4.4.5 Opnemen van radio wanneer de radio aan het spelen is

- 1 Druk eenmaal of meerdere keren op ↶ om naar het menu Radio te gaan.
- 2 Selecteer **FM-opname starten**.
- 3 Druk op ▶|| om de opname te starten.
Om de opname te stoppen, druk ↶.
Om de radio te verlaten, druk lang op ↶.





4.4.6 Opnemen van radio wanneer de radio niet aan het spelen is

- 1 Selecteer **FM-opname starten** vanuit het menu Radio .
- 2 Druk op ▲/▼/◀/▶ om het FM-kanaal te selecteren.
- 3 Druk op ▶|| om de opname te starten.
Om de opname te stoppen, druk ↶.
Om de radio te verlaten, druk lang op ↶.

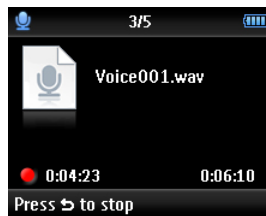
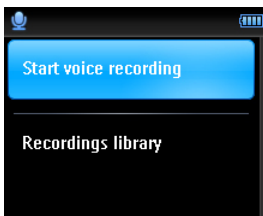
4.5 Opnames

U kunt audio met de speler opnemen. Het gedeelte **Overzicht van bediening en aansluitingen** geeft u de locatie van de microfoon weer.



- 1 Selecteer  in het hoofdmenu.
- 2 Selecteer **Opname starten** om te beginnen opnemen vanaf de microfoon.
 - > *De speler neemt op en geeft de opnamedisplay weer.*
- 3 Druk op  om te pauzeren.
- 4 Druk op  om te stoppen en de opname op te slaan.
 - > *Uw opname zal op de speler worden opgeslagen. (Formaat bestandnaam: VOICEXXX.WAV waarbij XXX het opnamenummer is dat automatisch gegenereerd wordt).*
- 5 U kunt het bestand vinden onder  > **Bibliotheek van opnames** > **Stem**.

 **Opmerking** Om radio op te nemen, zie het gedeelte **Radio**.

4.5.1 Opnames afspelen

Selecteer  > **Bibliotheek van opnames** > **Stem** of **Radio** vanuit het hoofdmenu.

- 1 Selecteer de opname die u wilt afspelen.
- 2 Druk op  om te bevestigen.

4.5.2 Wissen van uw opnames

Gebruik uw computer wanneer u opnames op de computer wist.

- 1 Sluit de speler op de computer aan.
- 2 Selecteer de speler in **Window Explorer**.
- 3 Selecteer **Opnames** > **Stem** of **Radio**.
- 4 Selecteer de bestanden die u wenst te wissen en druk op **Delete** (verwijderen) op de computer.







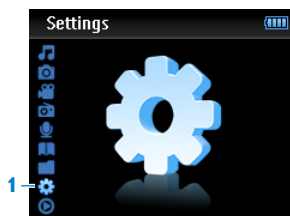

4.5.3 Opname uploaden naar uw computer

- 1 Sluit de speler op uw computer aan.
- 2 Selecteer uw speler in **Windows Verkenner**.
- 3 Selecteer **Opnames > Stem** of **Radio**.
- 4 Kopieer en plak de opnames naar de gewenste map in uw computer.

4.6 Instellingen

U kunt uw speler naar voorkeur op verschillende manieren instellen.















- 1 Druk op  en selecteer .
- 2 Druk op  of  om een optie te selecteren.
- 3 Druk op  voor het volgende niveau of op  voor het vorige niveau.
- 4 Druk op  om uw keuze te bevestigen.
- 5 Druk op  op **Instellingen** te verlaten

In menu voor Instellen zijn de onderstaande opties beschikbaar:





Instellingen	Andere Opties
Muziekweergave-modus	Uit / Herhaal 1/ Alles herhalen / Shuffle Alles / Herhaal & Shuffle
Videoweergave-modus	Weergave 1 / Alles Weergeven / Herhaal 1/ Alles herhalen
Geluidsinstellingen	Equalizer Uit / FullSound / Rock / Funk / Jazz / Klassiek / Hip hop / Techno / Aangepast
	Volumebegrenzing Uit / Aan / Instellen
Instellingen diavoorstelling	Tijd Per Dia 3 / 5 / 10 / 30 / 60 seconden
	Weergavemodus Willekeurig / Opeenvolgend
	Herhaal Uit / Aan
Taal	Engels / Frans / Spaans / Duits / Nederlands / Italiaans / Europees Portugees / Zweeds / Pools / Noors / Russisch / Turks / Braziliaans Portugees / Hongaars / Fins / Traditioneel Chinees / Vereenvoudigd Chinees / Japans / Koreaans
Timer achtergrondverlichting	10 seconden / 30 seconden / 60 seconden / Altijd aan
Informatie	Geheugengebruik / Firmwareversie
Fabrieksinstellingen	Terugzetten naar fabrieksinstellingen

4.6.1 Aangepaste instellingen equalizer

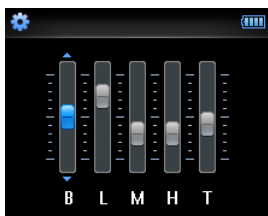
U kunt de equalizerinstellingen aanpassen:

- 1 Druk lang op  en selecteer .
- 2 Druk op  of , vervolgens  om **Geluidsinstellingen** te selecteren.
- 3 Druk op  of , vervolgens  om **Equalizer** te selecteren.
- 4 Druk op  of , vervolgens  om **Aangepast** te selecteren.
- 5 Druk op  of  om equalizer band te selecteren:
B = bass, **L** = laag, **M** = midden, **H** = hoog, **T** = hoge tonen



- 6 Druk op  of  om het niveau aan te passen.
> De indicatiebalk toont het huidige niveau.
- 7 Druk op  om uw keuze te bevestigen.
Druk op  om de aanpassingen te annuleren.
- 8 Druk op de  toets om het menu **Instellingen** te verlaten.

4.7 Databestanden op uw speler opslaan

U kunt de speler gebruiken om databestanden op te slaan door bestanden naar de speler te kopiëren met de **Windows Verkenner**.

5 Uw speler bijwerken

Uw speler wordt bestuurd door een intern programma dat firmware genoemd wordt. Het is mogelijk dat nieuwe versies van de firmware beschikbaar zijn gekomen nadat u de speler heeft aangeschaft.

Een softwareprogramma genaamd **Philips Device Manager** controleert op het internet of er firmware-updates beschikbaar zijn.

Installeer **Philips Device Manager** vanaf de meegeleverde cd of download de laatste versie van www.philips.com/support.

5.1 Handmatig controleren of uw firmware actueel is

- 1 Controleer of u op het internet bent aangesloten.
- 2 Sluit de speler op de computer aan.
- 3 Om **Philips Device Manager** op de computer te starten, klik **Start > Programma's > Philips Digital Audio Player > SA32XX > Philips SA32XX Device Manager**.



- 4 Klik op **Bijwerken**.

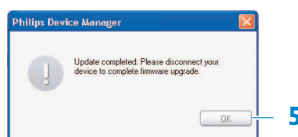
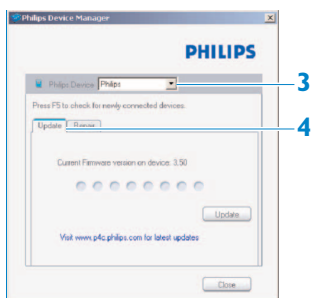

> **Philips SA32XX Device Manager** controleert op updates en installeert nieuwe firmware, indien deze op het Internet beschikbaar is.

- 5 Wanneer de display **Update voltooid** weergeeft, klik op **OK**.

- 6 Ontkoppel de speler van de computer.

> De display geeft **Opwaarderen firmware** weer.
De speler herstart automatisch nadat de firmware is geüpdatet. Uw speler is nu terug klaar voor gebruik.

6 Technische gegevens

Voeding

- Voeding
280mAh Li-ion interne oplaadbare batterij¹

Display

- Witte backlight LCD 220 x 176 pixels 65K kleuren

Geluid

- Kanaalscheiding: 40dB
- Equalizer-instellingen:
Uit / FullSound / Rock / Funk / Jazz /
Klassiek / Hip hop / Techno / Aangepast
- Frequentiebereik: 80-18000Hz
- Signaal/ruis-verhouding: > 80dB
- Vermogen (RMS): 2x3mW

Audioweergave

- Compressieformaat: MP3 (8-320kps en VBR, Sample rates: 8, 11.025, 16, 22.050, 24, 32, 44.1, 48kHz), WMA (32-192kbps, Sample rates: 8, 11.025, 16, 22.050, 24, 32, 44.1, 48kHz)
- Speelduur: 25 uren¹
- ID3-tag ondersteuning

Video-ondersteuning

- .SMV formaat (andere formaten worden ondersteund met de meegeleverde video converter)
- 24 frames per seconde, 220 x 176 pixels
- Speelduur: 4 uren¹

Media converter

- Formaatondersteuning:
.bmp, .jpg, .wmv.

Opnames

- Audio-opnames: Ingebouwde microfoon (mono)
- Radio

Opslagmedia

- Ingebouwde geheugencapaciteit:
SA321x 1GB NAND Flash⁺
SA322x 2GB NAND Flash²
SA324x 4GB NAND Flash²
SA328x 8GB NAND Flash²

Aansluitingen

- Hoofdtelefoon 3.5mm, USB 2.0³

Muziek, foto's en tekst overbrengen

- Verslepen van bestanden in Windows Verkenner.

Overzetten van video

- Via Media Converter

Data overzetten

- Windows Verkenner

Systeemeisen

- Windows® 2000, XP of Vista
- Pentium III 800MHz processor of hoger
- 128MB RAM
- 500MB ruimte op harde schijf
- Internetaansluiting
- Microsoft Internet Explorer 6.0 of hoger
- Videokaart
- Geluidskaart
- USB-aansluiting

- ¹ Opladbare batterijen kunnen maar een beperkt aantal malen worden opgeladen en dienen uiteindelijk te worden vervangen. De levensduur van de batterij en het aantal oplaadcycli hangen af van het gebruik en de instellingen.
- ² 1MB = 1 miljoen bytes; beschikbare opslagruimte is minder.
1GB = 1 miljard bytes; beschikbare opslagruimte is minder.
Het geheugen is niet volledig beschikbaar, omdat de speler een deel van het geheugen gebruikt. Opslagcapaciteit is gebaseerd op tracks van 4 minuten en 64kbps WMA codering.
- ³ Feitelijke snelheid van het overzetten is afhankelijk van de snelheid van uw besturingssysteem en de configuratie van de software.

7 Veel gestelde vragen

Controleer de navolgende punten als problemen zich voordoen met de speler. Ga ook naar de Veel gestelde vragen op www.philips.com/support voor meer hulp en tips voor het verhelpen van storingen.

Neem contact op met uw dealer of servicecenter als u eventuele problemen niet kunt verhelpen met deze aanwijzingen.

 **Waarschuwing** Onder geen omstandigheden proberen het toestel zelf te repareren, omdat dit de garantie ongeldig maakt.

Mijn speler kan niet ingeschakeld worden.

- Mogelijk heeft u ►|| niet lang genoeg ingedrukt. De toets ►|| ingedrukt houden totdat de welkomstmelding van Philips op het display verschijnt.
- Als u de speler lange tijd niet heeft gebruikt kan de batterij leeg zijn. De speler opladen.

Als bovenstaande handelingen niet werken, is het mogelijk dat u de Device Manager (Apparaatbeheer) moet gebruiken om de speler te herstellen.

- 1 Start de **Philips Device Manager** (Apparaatbeheer) via **Start > Programma's > Philips Digital Audio Player** (Philips Digitale Audiospeler) > **SA32XX > Philips SA32XX Device Manager** (Philips SA32XX Apparaatbeheer) op uw pc.
- 2 De  toets indrukken terwijl het toestel op de pc is aangesloten.
- 3 Houd de toets ingedrukt totdat de **Philips Device Manager** de herstelmodus van uw speler herkent.
- 4 Klik op de **Repareren** toets en volg de aanwijzing van de **Device Manager** (Apparaatbeheer).
- 5 Ontkoppel de pc van uw speler en start opnieuw als de speler hersteld is.

Er staat geen muziek op mijn speler na het overzetten.

Is uw muziek in het MP3 of WMA formaat?

Andere formaten kunnen niet op de speler worden afgespeeld.

Er staat geen photo op mijn speler na het overzetten.

Zijn het JPEG afbeeldingen?

Afbeeldingen in andere formaten kunnen niet naar uw speler overgezet worden.

Er staat geen video op mijn speler na het overzetten.

De media converter (op de meegeleverde cd) moet gebruikt worden om videobestanden om te zetten naar een bestandsformaat die door de speler gelezen kan worden.

De volgende keer als u geconverteerde bestanden naar uw speler overzet, plaats de bestanden dan in de **VIDEO'S**-map van uw speler. Anders kan de speler de video niet lezen.

Mijn speler blijft hangen.

- 1 Het kan voorkomen dat uw speler blijft hangen. Steek een puntig voorwerp in de reset-opening op de achterkant van de speler. Ingedrukt houden totdat de speler wordt uitgeschakeld.



Opmerking De aanwezinge bestanden op de speler worden niet gewist.

- 2 Als dit geen effect heeft, de batterij tenminste 4 uren opladen en nogmaals proberen in te schakelen of resetten. Als dit geeft effect heeft, is het mogelijk dat u de speler moet herstellen met de **Philips Device Manager** (Philips Apparaatbeheer).

Er is geen geluid.

Controleer of de plug van de hoofdtelefoon geheel in de ingang van de hoofdtelefoonaansluiting is ingebracht.

Sommige tracks worden niet gevonden of op de speler weergegeven.

- Deze speler speelt alleen onbeschermd WMA-bestanden en geen copyright-beschermd (DRM) WMA tracks die op het internet zijn gekocht. Het formaat van dit nummer wordt niet door deze speler ondersteund. Alleen MP3, WMA-bestanden worden ondersteund.
- Het audiobestand is mogelijk beschadigd; probeer het bestand eerst op de pc af te spelen. Als ook dit niet lukt, het bestand opnieuw rippen.

PHILIPS behoudt zich het recht voor het ontwerp en de specificaties te veranderen om het product te verbeteren zonder kennisgeving vooraf.



Be responsible
Respect copyrights

Specifications are subject to change without notice.
Trademarks are the property of Koninklijke Philips
Electronics N.V. or their respective owners
© 2008 Koninklijke Philips Electronics N.V.
All rights reserved.
www.philips.com



Printed in China
wk8094