



Veiligheidsmaatregelen

Houd de telefoon buiten het bereik van kleine kinderen en huisdieren

Houd de telefoon en alle bijbehorende onderdelen en accessoires buiten het bereik van kleine kinderen en huisdieren. Kleine onderdelen kunnen verstikkingsgevaar opleveren of schadelijk zijn wanneer zij worden ingeslikt.

Bescherm uw gehoor



Overmatige blootstelling aan harde geluiden kan leiden tot gehoorbeschadiging. Zet het geluidsvolume altijd laag voordat u de oortelefoons in de geluidsbron steekt. Gebruik alleen het minimale geluidsniveau dat nodig is om uw gesprek of muziek te kunnen horen.

Wees voorzichtig bij het installeren van mobiele telefoons en apparatuur

Zorg ervoor dat mobiele telefoons en accessoires veilig in de auto zijn bevestigd. Plaats de telefoon en accessoires niet over de airbag heen of in de ruimte waar de airbag wordt opgeblazen. Verkeerd geïnstalleerde draadloze apparaten kunnen ernstig letsel veroorzaken doordat de airbags snel worden opgeblazen.

- Gebruik of bewaar de telefoon niet in een stoffige, vuile locatie om beschadiging van de bewegende onderdelen te voorkomen.
- Uw telefoon is een gevoelig elektronisch apparaat dat door blootstelling aan externe invloeden en onvoorzichtige behandeling ernstig kan worden beschadigd.
- Gebruik geen verf op de telefoon, omdat verf bewegende delen kan verstoppem, waardoor de telefoon niet goed meer kan worden gebruikt.
- Gebruik de cameraflitser of het camerailicht van de telefoon niet dicht bij de ogen van kinderen of dieren.
- De telefoon en geheugenkaarten kunnen worden beschadigd bij blootstelling aan magnetische velden. Gebruik geen telefoonhoesjes of accessoires met magnetische sluitingen en laat de telefoon niet gedurende langere tijd in contact komen met magnetische velden.

Voorkom interferentie met andere elektronische apparatuur

De telefoon zendt radiofrequentiesignalen (RF-signalen) uit die kunnen interfereren met niet of onvoldoende afgeschermd elektronische apparaten, zoals pacemakers, gehoorapparaten, medische apparatuur in het algemeen en andere elektronische apparatuur in woning of auto. Neem in het geval van interferentie contact op met de fabrikant van de betreffende apparatuur.

Behandel batterijen en oplader voorzichtig en voer deze af volgens de voorschriften

- Gebruik alleen batterijen en opladers die door Samsung zijn goedgekeurd en die specifiek voor uw telefoon zijn ontworpen. Incompatibele batterijen en opladers kunnen ernstige verwondingen veroorzaken of de telefoon beschadigen.
- Gooi batterijen of de telefoon nooit in het vuur. Volg alle lokale regelgevingen wanneer u gebruikte batterijen of de telefoon verwijdert.
- Leg batterijen of telefoons nooit in of op verwarmingsapparaten, zoals een magnetron, kachel of radiator. Batterijen kunnen exploderen als ze te heet worden.
- Voorkom vervorming of beschadiging van batterijen. Stel batterijen niet bloot aan overmatige externe druk. Dit kan leiden tot kortsluiting of oververhitting.

Voorkom storingen in pacemakers

Houd minimaal 15 cm afstand tussen mobiele telefoons en pacemakers om mogelijke storingen te voorkomen. Dit wordt aangeraden door fabrikanten en de onafhankelijke onderzoeksgroep Wireless Technology Research.

Als u enige reden hebt om aan te nemen dat uw telefoon interfereert met de werking van een pacemaker of andere medische apparatuur, schakelt u de telefoon onmiddellijk uit en neemt u voor nader advies contact op met de fabrikant van de pacemaker of medische apparatuur.



Belangrijke gebruiksinformatie

Gebruik de telefoon in de normale positie

Voorkom contact met de interne antenne van de telefoon.

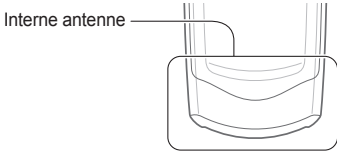

Laat de telefoon alleen repareren door bevoegd personeel

Wanneer u de telefoon laat repareren door onbevoegd personeel, kan de telefoon worden beschadigd en geldt de garantie niet meer.

Schakel de telefoon uit in omgevingen met potentieel explosiegevaar

Gebruik de telefoon niet bij een tankstation of in de buurt van brandstoffen of chemicaliën. Schakel de telefoon uit wanneer dit wordt aangegeven met waarschuwings-aanwijzingen of -instructies. De telefoon kan explosies of brand veroorzaken in en bij opslaglocaties voor brandstof en chemicaliën en gebieden waarin explosies plaatsvinden. Bewaar geen ontvlambare vloeistoffen, gassen of explosief materiaal in dezelfde ruimte als de telefoon of de onderdelen of accessoires van de telefoon.

Beperk het risico van letsel door vaak herhaalde bewegingen

Wanneer u de telefoon gebruikt, houdt u de telefoon ontspannen vast, drukt u licht op de toetsen, gebruikt u speciale functies waardoor u op minder toetsen hoeft te drukken (zoals standaardberichten en voorspellende tekst) en pauzeert u regelmatig.

Gebruik de telefoon niet als het scherm gebarsten of gebroken is

Glas- of acrylaatscherven kunnen leiden tot letsel aan uw hand en gezicht. Laat het scherm vervangen bij een Samsung Service Center. De garantie van de fabrikant is niet van toepassing op schade die is veroorzaakt door onvoorzichtige behandeling.

CE 0168

Zorg voor een maximale levensduur van batterij en oplader

- Laat batterijen niet langer dan een week achtereen opladen, aangezien te veel opladen niet bevorderlijk is voor de levensduur.
- Batterijen die niet worden gebruikt, ontladen zich na verloop van tijd en moeten voor gebruik opnieuw worden opgeladen.
- Laat de stekker van de oplader niet in het stopcontact zitten als u de oplader niet gebruikt.
- Gebruik de batterijen alleen voor het doel waarvoor ze zijn bedoeld.

Wees voorzichtig met SIM-kaarten en geheugenkaarten

- Vervijder een kaart niet wanneer via de telefoon gegevens worden overgedragen of geraadpleegd. Dit kan leiden tot verlies van gegevens en/of beschadiging van de kaart of telefoon.
- Bescherm SIM- en geheugenkaarten tegen elektrische schokken, statische elektriciteit en elektronische ruis van andere apparaten.
- Door veelvuldig wissen van en schrijven naar een geheugenkaart verkort u de levensduur van de kaart.
- Raak geen goudkleurige contactpunten of polen aan met uw vingers of met metalen voorwerpen. Veeg, indien nodig, geheugenkaarten schoon met een zachte doek.



Veiligheidsinformatie

Verkeersveiligheid voor alles

Gebruik uw telefoon bij voorkeur niet tijdens het rijden en houd u aan alle regels voor het gebruik van mobiele telefoons in de auto. Gebruik handsfree accessoires waar mogelijk.

Volg alle veiligheidsvoorschriften en regelgevingen op

Houd u aan alle voorschriften die het gebruik van een mobiele telefoon in een bepaald gebied beperken.

Gebruik alleen door Samsung goedgekeurde accessoires

Het gebruik van incompatibele accessoires kan de telefoon beschadigen of letsel veroorzaken.

Schakel de telefoon uit als u zich in de nabijheid van medische apparatuur bevindt

De telefoon kan storingen veroorzaken in medische apparatuur in ziekenhuizen en andere zorginstellingen. Volg alle voorschriften, waarschuwingsmededelingen en aanwijzingen van medisch personeel op.

Zorg dat contact met alarmdiensten mogelijk blijft

In bepaalde gebieden of omstandigheden kunt u mogelijk geen alarmnummers bellen. Voordat u naar afgelegen of minder ontwikkelde gebieden afreist, moet u daarom een alternatieve manier plannen om contact op te kunnen nemen met alarmdiensten.

Informatie over het SAR-certificaat (Specific Absorption Rate)

Uw telefoon voldoet aan de standaarden die in de EU zijn opgesteld voor blootstelling aan radiofrequentie-energie die wordt afgegeven door radio- en telecommunicatie-apparatuur. Deze standaarden verbieden de verkoop van mobiele telefoons die het maximumniveau voor blootstelling overschrijden, de zogenaamde SAR (Specific Absorption Rate), van 2,0 watt per kilogram lichaamsgewicht.

Tijdens testen is de maximum-SAR voor dit model vastgesteld op 0,743 watt per kilogram. Bij normaal gebruik is de feitelijke SAR waarschijnlijk veel lager, omdat de telefoon zo is ontworpen dat slechts de minimaal benodigde hoeveelheid RF-energie wordt gebruikt voor het verzenden van een signaal naar het dichtstbijzijnde basisstation. Door waar mogelijk automatisch lagere niveaus te gebruiken, wordt de blootstelling aan RF-energie nog verder beperkt.

De conformiteitsverklaring achter in deze gebruiksaanwijzing geeft aan dat de telefoon voldoet aan de Richtlijn van de EU betreffende radioapparatuur en telecommunicatie-eindapparatuur. Ga naar de website van Samsung over mobiele telefoons voor meer informatie over SAR en de gerelateerde EU-standaarden.

Zet de telefoon uit of schakel de draadloze functies uit wanneer u zich in een vliegtuig bevindt

De telefoon kan storing in de apparatuur van het vliegtuig veroorzaken. Houd u aan alle voorschriften van de luchtvaartmaatschappij en zet uw telefoon uit of schakel deze over naar een modus waarin alle draadloze functionaliteit is uitgeschakeld als dit door de bemanning van het vliegtuig wordt gevraagd.

Bescherm batterijen en opladers tegen beschadiging

- Vermijd blootstelling van batterijen aan extreme temperaturen (onder 0 °C/32 °F of boven 45 °C/113 °F). Extreme temperaturen kunnen het oplaadvermogen en de levensduur van uw batterijen verminderen.
- Voorkom dat batterijen in aanraking komen met metalen voorwerpen. Dit kan een verbinding vormen tussen de plus- en minpolen van uw batterij en tijdelijke of permanente kortsluiting veroorzaken.
- Gebruik nooit een beschadigde oplader of batterij.

Behandel de telefoon voorzichtig en verstandig

- Haal de telefoon niet uit elkaar. Daardoor kunt u een elektrische schok krijgen.
- Laat uw telefoon niet nat worden. Vloeistoffen kunnen ernstige schade veroorzaken; hierbij verandert het label in de telefoon dat waterschade aanduidt, van kleur. Raak het apparaat niet aan met natte handen. Waterschade aan het apparaat kan de garantie van de fabrikant laten vervallen.

Correcte verwijdering van dit product

(Elektrische & elektronische afvalapparatuur)



(Van toepassing in de Europese Unie en andere Europese landen waar afval gescheiden wordt ingezameld) Dit merkteken op het product, de accessoires of het informatiemateriaal duidt erop dat het product en zijn elektronische accessoires (bv. lader, headset, USB-kabel) niet met ander huishoudelijk afval verwijderd mogen worden aan het einde van hun gebruiksduur. Om mogelijke schade aan het milieu of de menselijke gezondheid door ongecontroleerde afvalverwijdering te voorkomen, moet u deze artikelen van andere soorten afval scheiden en op een verantwoorde manier recycleren, zodat het duurzame hergebruik van materiaalbronnen wordt bevordert.

Huishoudelijke gebruikers moeten contact opnemen met de winkel waar ze dit product hebben gekocht of met de gemeente waar ze wonen om te vernemen waar en hoe ze deze artikelen milieuvriendelijk kunnen laten recycleren.

Zakelijke gebruikers moeten contact opnemen met hun leverancier en de algemene voorwaarden van de koopovereenkomst nalezen. Dit product en zijn elektronische accessoires mogen niet met ander bedrijfsafval voor verwijdering worden gemengd.

Correcte behandeling van een gebruikte accu uit dit product

(Van toepassing op de Europese Unie en andere Europese landen met afzonderlijke inzamelingssystemen voor accu's en batterijen)



Dit merkteken op de accu, handleiding of verpakking geeft aan dat de accu in dit product aan het einde van de levensduur niet samen met ander huishoudelijk afval mag worden weggegooid. De chemische symbolen Hg, Cd of Pb geven aan dat het kwik-, cadmium- of loodgehalte in de accu hoger is dan de referentieniveaus in de Richtlijn 2006/66/EC. Indien de gebruikte accu niet op de juiste wijze wordt behandeld, kunnen deze stoffen schadelijk zijn voor de gezondheid van mensen of het milieu.

Ter bescherming van de natuurlijke hulpbronnen en ter bevordering van het hergebruik van materialen, verzoeken wij u afgedankte accu's en batterijen te scheiden van andere soorten afval en voor recycling aan te bieden bij het gratis inzamelingssysteem voor accu's en batterijen in uw omgeving.

Indeling van de telefoon

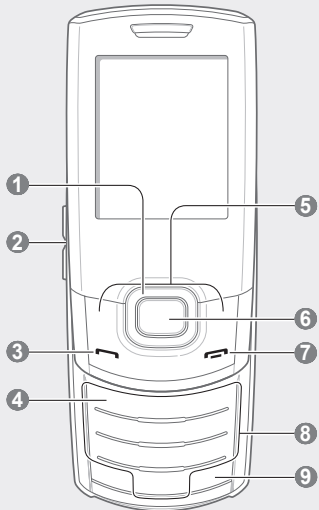

1

4-richtingsnavigatietoets

In standby-stand: toegang tot door de gebruiker gedefinieerde menu's, een nepoproep tot stand brengen (omlaag) of bladeren door de sneltoetsen (links/rechts); in menustand: bladeren door menuopties *Afhankelijk van uw serviceprovider kunnen vooraf gedefinieerde menu's verschillen* ► *Nepoproepen maken*

2

Volumetoets

In standby-stand: het toetsvolume aanpassen; een SOS-bericht verzenden ► *Een SOS-bericht activeren en verzenden*

3

Beltoets

Nummer bellen of oproep beantwoorden. In standby-stand: overzicht van laatst gekozen nummers, gemiste oproepen en ontvangen oproepen

4

Toets Voicemailservice

In standby-stand: toegang tot voicemailberichten (ingedrukt houden)

5

Functietoetsen

De acties uitvoeren die onder in het display worden weergegeven

6

Bevestigingstoets

In standby-stand: de webbrowser openen of toegang tot menustand; in menustand: de gemarkeerde menuoptie selecteren of invoer bevestigen *De functie van deze toets kan per serviceprovider of regio verschillen*

7

Toets Aan/Uit/Menu sluiten

Telefoon aan- of uitzetten (toets ingedrukt houden); oproep beëindigen; in menustand: invoer annuleren en terugkeren naar standby-stand

8

Alfanumerieke toetsen

9

Toets Stil profiel

In standby-stand: stil profiel in- of uitschakelen (toets ingedrukt houden)

Boven aan het display worden de volgende statusindicatoren weergegeven:

Symbool	Beschrijving	Symbool	Beschrijving
	Signaalsterkte		Nieuw MMS-bericht
	Verbinding met GPRS-netwerk		Nieuw voicemailbericht
	Verbinding met EDGE-netwerk		Nieuw e-mailbericht
	Verbinding met UMTS-netwerk		FM-radio aan
	In gesprek		FM-radio onderbroken
	Doorschakelfunctie ingeschakeld		Muziek wordt afgespeeld
	Functie voor SOS-berichten ingeschakeld		Afspelen van muziek is onderbroken
	Alarm ingeschakeld		Geheugenkaart geplaatst
	Verbinding maken met beveiligde webpagina		Normaal profiel ingeschakeld
	Roaming (buiten het normale servicegebied)		Stil profiel ingeschakeld
	Bluetooth ingeschakeld		Batterijlading
	Gesynchroniseerd met PC		Huidige tijd
	Nieuw SMS-bericht		

De SIM- of USIM-kaart en batterij plaatsen

- Verwijder het batterijklepje en plaats de SIM- of USIM-kaart.

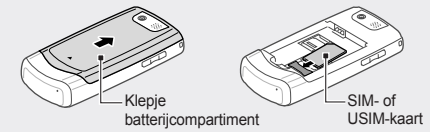

- Plaats de batterij en sluit het klepje.

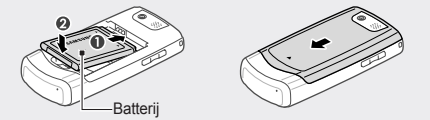

De batterij opladen

- Sluit de meegeleverde reisadapter aan.
- Wanneer de batterij is opgeladen, verwijdert u de adapter.



- Haal de batterij nooit uit de telefoon zonder eerst de reisadapter los te koppelen. Anders kan de telefoon beschadigd raken.

Beltoon wijzigen

- Selecteer in de menustand **Instellingen** → **Telefoonprofielen**.
- Ga naar het profiel dat u gebruikt.

- Als u het profiel Stil of Vliegtuig gebruikt, kunt u het volume van de beltoon niet aanpassen.

- Druk op **<Opties>** → **Wijzigen** → **Beltoon spraakoproep** of **Beltoon video-oproep**.
- Blader naar links of rechts om naar een geheugenlocatie te gaan (indien nodig).
- Selecteer een beltooncategorie → een beltoon.
- Druk op **<Opties>** → **Opslaan**.

Als u naar een ander profiel wilt overschakelen, kiest u het gewenste profiel in de lijst.

Een recent gekozen nummer herhalen

- Druk in de standby-stand op **[↶]**.
- Blader naar links of rechts om een oproeptype te selecteren.
- Blader omhoog of omlaag om een nummer of naam te selecteren.
- Druk op de bevestigingstoets om details van de oproep weer te geven of druk op **[↶]** om het nummer te kiezen.

- Druk op **[*]** om te wisselen tussen hoofdletters en kleine letters of om naar de cijferstand te gaan.
- Houd **[#]** ingedrukt om naar de symboolstand te gaan.
- Druk op **[*]** ingedrukt om te schakelen tussen de T9- en de ABC-stand. Afhankelijk van het land is het ook mogelijk een invoerstand weer te geven voor uw taal.
- Als u alle gewenste contactpersonen hebt geselecteerd, drukt u op **<Toev.>**.
- Selecteer een nummer (indien nodig).
- Druk op **<Opties>** → **Opslaan** om de ontvangers op te slaan.
- Blader omlaag en stel het aantal herhalingen in voor het SOS-bericht.
- Druk op **<Opslaan>** → **<Ja>**.
- Als u alle gewenste contactpersonen hebt geselecteerd, drukt u op de bevestigingstoets.
- Druk op de bevestigingstoets om de ontvangers op te slaan.
- Blader omlaag en geef de naam van de afzender in.
- Druk op de bevestigingstoets → **<OK>**.

Een SOS-bericht activeren en verzenden

In geval van nood kunt u een SOS-bericht naar uw familie of vrienden verzenden.

Het SOS-bericht activeren

- Selecteer in de menustand **Berichten** → **SOS-berichten** → **Verzendopties**.
- Blader naar links of rechts naar **Aan**.
- Blader omlaag en druk op de bevestigingstoets om de lijst met ontvangers te openen.
- Druk op de bevestigingstoets om de lijst met contactpersonen te openen.
- Selecteer een contactpersoon.

Plaatsen van een geheugenkaart (optioneel)

Uw telefoon is geschikt voor microSD™- of microSDHC™-geheugenkaarten tot 8 GB (afhankelijk van het merk en het type van de kaart).

- Het formatteren van de geheugenkaart op een pc kan incompatibiliteit met uw telefoon veroorzaken. Formateer de geheugenkaart alleen op de telefoon.

- Verwijder het klepje van het batterijcompartiment en de batterij.
- Ontgrendel het klepje voor de geheugenkaart.

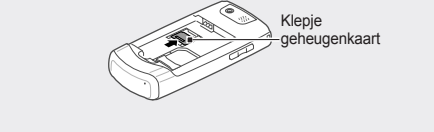

- Open het klepje voor de geheugenkaart en plaats een geheugenkaart met het etiket naar boven.



- Sluit en vergrendel het klepje voor de geheugenkaart.
- Plaats de batterij weer en sluit het klepje van het batterijcompartiment.

Instructiesymbolen

	Opmerking: opmerkingen, gebruikstips of aanvullende informatie
	Gevolgd door: de volgorde van de opties of menu's die u moet selecteren om een stap uit te voeren, bijvoorbeeld: selecteer in de menustand Berichten → Bericht maken (staat voor Berichten , gevolgd door Bericht maken)
	Vierkante haken: telefoontoetsen; bijvoorbeeld: [↶] (staat voor de Aan/uit-toets/toets Menu sluiten)
	Punthaken: functietoetsen waarvan de functie per scherm kan verschillen, bijvoorbeeld: <OK> (staat voor de functietoets OK)

De telefoon in- of uitschakelen

De telefoon inschakelen:

- Houd **[↶]** ingedrukt.
- Geef uw PIN-code in en druk op **<OK>** (indien nodig).
- Als de installatiewizard wordt geopend, past u de telefoon aan uw voorkeuren aan door de instructies op het scherm te volgen.

Herhaal stap 1 hierboven om de telefoon uit te schakelen.

- Druk op **[*]** om te wisselen tussen hoofdletters en kleine letters of om naar de cijferstand te gaan.
- Houd **[#]** ingedrukt om naar de symboolstand te gaan.
- Druk op **[*]** ingedrukt om te schakelen tussen de T9- en de ABC-stand. Afhankelijk van het land is het ook mogelijk een invoerstand weer te geven voor uw taal.
- Als u alle gewenste contactpersonen hebt geselecteerd, drukt u op **<Toev.>**.
- Selecteer een nummer (indien nodig).
- Druk op **<Opties>** → **Opslaan** om de ontvangers op te slaan.
- Blader omlaag en stel het aantal herhalingen in voor het SOS-bericht.
- Druk op **<Opslaan>** → **<Ja>**.

T9-stand

- Druk de desbetreffende alfanumerieke toetsen één keer in om een heel woord in te geven.
- Als het woord juist wordt weergegeven, drukt u op **[#]** om een spatie in te voegen. Als het gewenste woord niet wordt weergegeven, selecteert u een ander woord uit de lijst die verschijnt.

ABC-stand

Druk op de desbetreffende alfanumerieke toets tot het gewenste teken op het display verschijnt.

Cijferstand

Druk op de desbetreffende alfanumerieke toets om een cijfer in te voeren.

Symboolstand

Druk op de desbetreffende alfanumerieke toets om een cijfer in te voeren.

- Druk op de navigatietoets om de cursor te verplaatsen.
- Druk op **<Wissen>** om tekens één voor één te verwijderen. Houd **<Wissen>** ingedrukt om alle tekens te verwijderen.
- Druk op **[#]** om een spatie tussen twee tekens in te voegen.
- Druk op **[1]** om leestekens in te voeren in Engelse invoerstand.

Toegang tot menu's

Ga als volgt te werk om de menu's op uw telefoon te openen:

- Druk in de standby-stand op **<Menu>** om naar de menustand te gaan.

- Wellicht moet u op de bevestigingstoets drukken om naar de menustand te gaan, afhankelijk van uw regio of serviceprovider. Wanneer de sneltoetswerkbalk is geactiveerd, kunt u de bevestigingstoets niet gebruiken om naar de menustand te gaan.

- Ga met behulp van de navigatietoets naar een menu of optie.
- Druk op **<Kies>**, **<OK>** of de bevestigingstoets om de gemarkeerde optie te bevestigen.
- Druk op **<Terug>** om één niveau terug te gaan; druk op **[↶]** om terug te gaan naar de standby-stand.

- Wanneer u een menu opent waarbij een PIN2 is vereist, moet u de PIN2 ingeven die bij uw SIM- of USIM-kaart hoort. Neem voor meer informatie contact op met uw serviceprovider.
- Samsung is niet verantwoordelijk voor het verlies van wachtwoorden of privé-informatie of andere schade door illegale software.

Een oproep tot stand brengen

- Geef in de standby-stand het netnummer en abonneenummer in.
- Druk op **[↶]** om het nummer te kiezen. Voor een video-oproep drukt u op **<Opties>** → **Video-oproep**.
- Druk op **[↶]** om de oproep te beëindigen.

Nieuwe contactpersoon toevoegen

- Geef in de standby-stand een telefoonnummer in en druk op **<Opties>**.
- Selecteer **Toevoegen aan telefoonlijst** → een geheugenlocatie (telefoon of SIM) → **Nieuw**.
- Selecteer een nummertype (indien nodig).
- Geef de gegevens van de contactpersoon op.
- Druk op **<Opties>** → **Opslaan** om de contactpersoon aan het geheugen toe te voegen.

Berichten verzenden en bekijken

Een SMS- of MMS-bericht verzenden

- Selecteer in de menustand **Berichten** → **Bericht maken** → **Bericht**.
- Geef de berichttekst in. ► *Tekst ingeven* Als u het bericht als tekstbericht wilt verzenden, gaat u naar stap 4. Als u multimedia wilt toevoegen, gaat u verder met stap 3.
- Druk op **<Opties>** → **Multimedia toevoegen** en voeg een item toe.
- Blader omhoog en geef een nummer van de ontvanger in.
- Druk op de bevestigingstoets om het bericht te verzenden.

Luisteren naar FM-radio

- Sluit de meegeleverde headset aan op de telefoon.
- Selecteer in de menustand **Extra's** → **FM-radio**.
- Druk op **<Ja>** om automatisch afstemmen te starten. De radio zoekt beschikbare zenders en slaat deze automatisch op.

- Wanneer u de FM-radio voor het eerst inschakelt, wordt u gevraagd automatisch afstemmen te starten.

- U kunt de FM-radio bedienen met de volgende toetsen:

Toets	Functie
Bevestigen	De FM-radio in- of uitschakelen
Volume	Het volume aanpassen
Navigatie	<ul style="list-style-type: none">Links/Rechts: afstemmen op een radiostation; een opgeslagen radiostation selecteren (ingedrukt houden) Omhoog/Omlaag: een radiozender selecteren die is opgeslagen in de lijst met favorieten

- Druk op de bevestigingstoets om de FM-radio uit te schakelen.

Een oproep aannemen

- Druk op **[↶]** als een oproep binnenkomt.
- Voor een video-oproep drukt u op **<Mij tonen>** om toe te staan dat de beller u ziet.
- Druk op **[↶]** om de oproep te beëindigen.

Het volume aanpassen

Het volume van de beltoon aanpassen

- Selecteer in de menustand **Instellingen** → **Telefoonprofielen**.

- Blader naar het profiel dat u gebruikt.

- Als u het profiel Stil of Vliegtuig gebruikt, kunt u het volume van de beltoon niet aanpassen.

- Druk op **<Opties>** → **Wijzigen** → **Volume beltoon**.
- Blader naar links of rechts om het volumeniveau aan te passen en druk op **<OK>**.

- Druk op **<Opties>** → **Opslaan**.

Het volume aanpassen tijdens een gesprek

Druk tijdens een oproep de volumetoets omhoog of omlaag om het volume aan te passen.

- In een luidruchtige omgeving hebt u mogelijk moeite om het gesprek te verstaan als u de luidsprekerfunctie gebruikt. Gebruik dan de normale telefoonstand voor een beter geluid.

- Druk op **[*]** om te wisselen tussen hoofdletters en kleine letters of om naar de cijferstand te gaan.
- Houd **[#]** ingedrukt om naar de symboolstand te gaan.
- Druk op **[*]** ingedrukt om te schakelen tussen de T9- en de ABC-stand. Afhankelijk van het land is het ook mogelijk een invoerstand weer te geven voor uw taal.
- Als u alle gewenste contactpersonen hebt geselecteerd, drukt u op **<Toev.>**.
- Selecteer een nummer (indien nodig).
- Druk op **<Opties>** → **Opslaan** om de ontvangers op te slaan.
- Blader omlaag en stel het aantal herhalingen in voor het SOS-bericht.
- Druk op **<Opslaan>** → **<Ja>**.

SMS- of MMS-berichten bekijken

- Selecteer in de menustand **Berichten** → **Postvak IN**.
- Selecteer een SMS- of MMS-bericht.

Nepoproepen maken

U kunt een inkomende oproep simuleren wanneer u een voorwendsel zoekt om een bijeenkomst of ongewenst gesprek te verlaten.

Een nepoproep tot stand brengen:

- Houd in de standby-stand de navigatietoets ingedrukt.
- Druk met de toetsen vergrendeld vier keer de navigatietoets omlaag.

De functie Mobiel opsporen activeren

Als iemand een andere SIM- of USIM-kaart in uw telefoon plaatst, gaat er automatisch een bericht met het op de kaart vastgelegde telefoonnummer naar twee van tevoren vastgelegde contactpersonen. Hiermee kunt u dan uw telefoon opsporen. De functie Mobiel opsporen activeren:

- Selecteer in de menustand **Instellingen** → **Beveiliging** → **Mobiel opsporen**.
- Geef uw wachtwoord in en druk op **<OK>**.

- Als u **Mobiel opsporen** voor het eerst opent, wordt u gevraagd om een wachtwoord te maken en bevestigen.

- Blader naar links of rechts naar **Aan**.

SAMSUNG ELECTRONICS	SAMSUNG
Conformiteitsverklaring (R&TTE-richtlijn)	
<i>Wij,</i>	Samsung Electronics
verklaren onder onze eigen verantwoordelijkheid dat het product	
	GSM mobiele telefoon: GT-C5130S
waarop deze verklaring van toepassing is, voldoet aan de volgende standaarden en/of andere normatieve documenten.	
Veiligheid	EN 60950-1 : 2001 +A11:2004
EMC	EN 301 489- 01 V1.6.1 (09-2005) EN 301 489- 07 V1.3.1 (11-2005) EN 301 489- 17 V1.2.1 (08-2002) EN 301 489- 24 V1.4.1 (09-2007)
SAR	EN 50360 : 2001 EN 62209- 1 : 2006
RADIO	EN 301 511 V9.0.2 (03-2003) EN 300 328 V1.7.1 (10-2006) EN 301 908- 1 V3.2.1 (05-2007) EN 301 908- 2 V3.2.1 (05-2007)
Hierbij verklaren we dat [alle essentiële radiotoets zijn uitgevoerd en dat] bovengenoemd product voldoet aan alle essentiële eisen die er in Richtlijn 1999/5/EC aan worden gesteld.	
De conformiteitsbeoordelingsprocedures waarnaar wordt verwezen in Artikel 10 en die wordt beschreven in Bijlage [IV] van Richtlijn 1999/5/EC is uitgevoerd in samenwerking met de volgende aangemelde instantie(s).	
BABT, Forsyth House, Churchfield Road, Walton-on-Thames Surrey, KT12 2TD – UK* Kenmerk: 0168	
De technische documentatie wordt beheerd door:	
Samsung Electronics QA Lab.	
en wordt op verzoek ter beschikking gesteld. <i>(Vertegenwoordiging in de EU)</i>	
Samsung Electronics Euro QA Lab, Blackbushe Business Park, Saxony Way, Yateley, Hampshire, GU46 6GG, UK*	
2009.09.29	Yong-Sang Park / S. Manager
<i>(plaats en datum van uitgifte)</i> <i>(naam en handtekening van bevoegde persoon)</i>	
* Dit is niet het adres van het Samsung Service Center. Zie de garantiekaart of neem contact op met de winkel waar u de telefoon hebt aangeschaft voor het adres van het Samsung Service Center.	